

[ru] Руководство по эксплуатации и монтажу ..... 2



9000569079

**SIEMENS**

<b>Инструкция по эксплуатации</b> .....	<b>2</b>	<b>Замена ламп</b> .....	<b>7</b>
Экологически чистая утилизация .....	2	<b>Инструкция по монтажу</b> .....	<b>7</b>
<b>Указания по технике безопасности</b> .....	<b>3</b>	Указания по безопасному использованию .....	7
<b>Режимы работы</b> .....	<b>5</b>	Размеры трубы.....	8
Режим вытяжной вентиляции.....	5	Проверка стены.....	8
Режим циркуляции воздуха.....	5	Подготовка монтажа.....	8
<b>Управление</b> .....	<b>5</b>	Монтаж .....	9
<b>Установка и снятие фильтра</b> .....	<b>6</b>	Монтаж обшивки вытяжной трубы .....	10
<b>Чистка и уход</b> .....	<b>6</b>		

## Инструкция по эксплуатации

Более подробную информацию о продукции, принадлежностях, запасных частях и службе сервиса можно найти на официальном сайте [www.siemens-home.com](http://www.siemens-home.com) и на сайте интернет-магазина [www.siemens-eshop.com](http://www.siemens-eshop.com)

### **Заявка на ремонт и консультация при неполадках**

Контактные данные всех стран Вы найдёте в приложенном списке сервисных центров.

Положитесь на компетентность изготовителя. Тогда вы можете быть уверены, что ремонт будет произведён грамотными специалистами и с использованием фирменных запасных частей.

### **Экологически чистая утилизация**



Этот прибор соответствует Европейской директиве 2002/96/EG по обращению со старыми электрическими и электронными приборами (waste electrical and electronic equipment – WEEE). Эта директива устанавливает порядок возврата и утилизации старых приборов, действующий по всей Европе.

# ⚠ Указания по технике безопасности

## Общие указания

Соблюдайте эту инструкцию, в особенности указания по технике безопасности. Только квалифицированно выполненная установка в соответствии с инструкцией по монтажу обеспечивает безопасность эксплуатации. Храните данную инструкцию для использования в будущем и для передачи следующему владельцу прибора.

Этот прибор предназначен для частного домашнего хозяйства. Изготовитель не несет ответственности за ущерб, возникший в результате ненадлежащего использования или неправильного управления прибором.

### Опасность удушья!

из-за упаковочных материалов. Ни в коем случае не разрешайте детям играть с упаковочными материалами.

После снятия упаковки осмотрите предмет, проверив его на предмет наличия повреждений. В случае повреждений во время транспортировки прибор нельзя подключать к сети электропитания.

Эта инструкция действительна для нескольких вариантов прибора. Поэтому не исключено, что отдельные элементы оснащения, описанные в инструкции, в Вашем бытовом приборе отсутствуют.

Не оставляйте без надзора взрослых и детей во время эксплуатации бытового прибора в тех случаях, если они физически или умственно не в состоянии справиться с этим или если они не владеют достаточными знаниями и опытом для правильной и надежной эксплуатации бытового прибора.

Ни в коем случае не разрешайте детям играть с прибором!

При наличии вопросов или в случае неполадок в работе Вы можете обратиться за помощью в нашу сервисную службу (смотрите список сервисных центров).

Укажите по телефону следующие номера:

E-Nr.	FD
-------	----

Номера указаны на типовой табличке внутри прибора (для этого снимите металлический жировлавливающий фильтр).

Запишите эти номера в изображенную выше рамку, чтобы они были у Вас под рукой в случае необходимости.

## Монтаж

### Угроза жизни, опасность отравления!

Со стороны затянутых назад отработанных газов. Запрещается эксплуатировать прибор с вытяжной вентиляцией и открытым пламенем, зависящим от воздуха в помещении, если не обеспечивается достаточная приточная вентиляция.

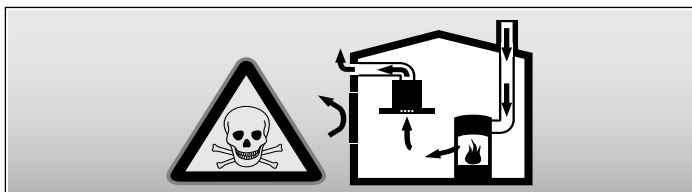

Установки с открытым пламенем, зависящие от воздуха в помещении (например: нагревательные приборы на газе, солярке, дровах или другие нагревательные приборы на угле, поточные нагреватели, водоподогреватели), потребляют воздух для горения из помещения установки и отводят отработанный воздух через систему выпуска (например, камин) наружу.

В соединении с подключенным вытяжным колпаком воздух вытягивается из кухни и соседних помещений – без достаточной приточной вентиляции при этом возникает разрежение. Ядовитые газы из камина или вытяжной шахты снова затягиваются в жилые помещения.

- Поэтому необходимо всегда обеспечивать достаточную приточную вентиляцию.

- Использование только лишь дымохода не гарантирует соблюдение предельных значений.

Безопасная эксплуатация возможна лишь при условии, что в помещении, где находится прибор с открытым пламенем, давление опускается не ниже предельного значения 4 Па (0,04 мбар). Это может быть обеспечено при наличии незапирающихся проемов (например, дверей, окон) в соединении с дымоходами или другими техническими мерами, благодаря которым требуемый воздух может подаваться к месту горения.

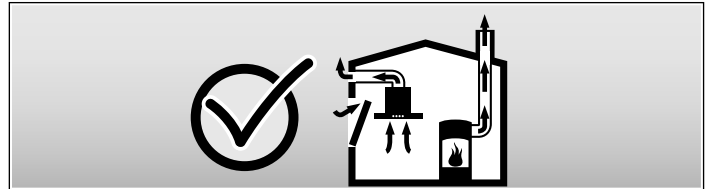

В любом случае, обращайтесь к специалисту по пожарной безопасности, который может оценить общее состояние вентиляции в доме и предложить Вам подходящее техническое решение.

Если вытяжной колпак используется только в режиме циркуляции воздуха, возможна эксплуатация без ограничений.

### Опасность возникновения пожара!

из-за разлетающихся искр. Прибор можно устанавливать над очагом для сжигания твердого топлива (напр., дрова или уголь) только в том случае, если очаг снабжен цельным несъемным покрытием.

### Внимание!

Опасность повреждений из-за перегрева вследствие недостаточного расстояния между прибором и высоким шкафом или стеной. Прибор можно устанавливать непосредственно рядом с высоким шкафом или со стеной только с одной стороны. Расстояние от стены или высокого шкафа должно составлять не менее 50 мм.

Обязательно соблюдайте указанные расстояния для обеспечения безопасности. Обратите внимание также на параметры для Вашей кухонной плиты. В случае одновременной эксплуатации газовой и электрической плиты необходимо соблюдать наибольшее из приведенных расстояний.

Ширина вытяжки должна соответствовать как минимум ширине кухонной плиты.

При установке обязательно соблюдайте соответствующие действительные строительные нормы и предписания местных предприятий по электро- и газоснабжению.

### Опасность поражения электрическим током!

из-за повреждения сетевого шнура. Сетевой шнур нельзя сгибать и зажимать при установке.

### Опасность возникновения пожара, опасность повреждений!

из-за повреждения сетевого шнура. Замена поврежденного сетевого шнура должна производиться только квалифицированным специалистом (электромонтером) с соответствующей лицензией.

### Опасность травм!

Со стороны острых кромок при установке. При установке прибора всегда надевайте защитные перчатки.

### Опасность получения травм!

из-за упавшего прибора. Монтируйте прочно все стопорные винты и предохранительные колпачки.

## Использование

### Опасность получения ожогов!

из-за нагревания прибора при использовании с кухонными плитами. Не позволяйте детям подходить к прибору и соблюдайте условия надлежащего использования.

### Опасность получения травм, опасность повреждений!

из-за установленных на приборе предметов. Ни в коем случае не ставьте на прибор никаких предметов.

### Опасность возникновения пожара, опасность получения ожогов!

из-за использования газовых конфорок без кухонной посуды. Пользуйтесь всегда на газовых плитах соответствующей посудой. Отрегулируйте пламя так, чтобы оно не выходило за пределы посуды.

### Опасность получения ожогов, опасность повреждений!

из-за одновременной эксплуатации нескольких газовых конфорок. Одновременная эксплуатация двух газовых конфорок с самым сильным пламенем ни в коем случае не должна превышать 15 минут. Корпус очень нагреется из-за сильного выделения тепла.

**Обратите внимание:** Одна большая горелка мощностью более 5 кВт (китайский вок) соответствует двум газовым горелкам.

### Опасность возникновения пожара!

- из-за скопления жира в металлическом жироулавливающем фильтре. Ни в коем случае не работайте с открытым пламенем под прибором регулярно арным лкойушите огня при помощи воды (напр., фламбирование). Никогда не включайте прибора без металлических жироулавливающих фильтров. Регулярно чистите металлический жироулавливающий фильтр.
- из-за сильно нагретого жира или масла. Нагревайте жир и масло только под постоянным присмотром. Для тушения огня ни в коем случае не пользуйтесь водой, накройте огонь противопожарным одеялом, крышкой или тарелкой.

### Внимание!

Опасность повреждения в результате коррозии. Во избежание образования конденсата всегда включайте прибор при приготовлении продукта. Конденсатная вода может стать причиной повреждения, вызванного коррозией.

### Опасность получения травм!

в результате воздействия светодиодных ламп, группа риска 1. Не смотрите более 100 секунд прямо во включенные светодиодные лампы.

## Чистка и уход

### Опасность получения ожогов, опасность поражения электрическим током!

из-за прибора. Перед чисткой или техобслуживанием прибор следует всегда охлаждать. Выключите предохранитель или извлеките вилку из розетки.

### Внимание!

- Опасность повреждения в результате проникновения влаги в электронное оборудование. Запрещается очищать элементы управления мокрой тряпкой.
- Повреждение поверхности в результате неправильной очистки. Стальные поверхности следует очищать только в направлении шлифовки. Запрещается использовать очиститель стальных поверхностей для очистки ручек управления.
- Повреждение поверхности при использовании острых и трущих средств очистки. Запрещается употреблять острые и трущие средства очистки.

## Техобслуживание и ремонт

### Опасность возникновения пожара, опасность повреждений!

из-за неквалифицированно выполненного ремонта. Выключите предохранитель или извлеките вилку из розетки. Ремонт должен производиться только квалифицированным специалистом (электромонтером) с соответствующей лицензией.

### Опасность получения травм!

из-за поломки или повреждения прибора. Выключите предохранитель или извлеките вилку из розетки и вызовите сервисную службу.

### Опасность возникновения пожара, опасность повреждений!

из-за повреждения сетевого шнура. Замена поврежденного сетевого шнура должна производиться только квалифицированным специалистом (электромонтером) с соответствующей лицензией.

### Опасность получения ожогов, опасность поражения электрическим током!

из-за дефектных ламп. Выключите предохранитель или извлеките вилку из розетки. Дефектные лампы следует незамедлительно заменить новыми (лампы должны сначала охладиться) с целью предотвращения перегрузки остальных ламп.

# Режимы работы

Этот прибор может использоваться как в режиме вытяжной вентиляции, так и в режиме циркуляции воздуха.

## Режим вытяжной вентиляции



Вытяжка всасывает воздух, который очищается, проходя через жировоулавливающие фильтры, а затем выводится по системе труб наружу из здания.

**Указание:** Вытяжной воздух нельзя отводить ни через находящуюся в эксплуатации дымовую или вытяжную трубу, ни через шахту, которая служит для деаэрации помещений, где установлены очаги сгорания топлива.

- Если планируется выводить вытяжной воздух через неиспользуемые дымовые или вытяжные трубы, то прежде следует получить на это разрешение ответственной за эти сооружения организации по очистке труб.

- Если вытяжной воздух отводится через наружную стену здания, то в каменную кладку следует встроить раздвижной воздушный канал коробчатой формы.

## Режим циркуляции воздуха



Вытяжка всасывает воздух, который очищается, проходя через жировоулавливающие и угольный фильтры, а затем возвращается обратно в кухню.

**Указание:** Для поглощения запахов в режиме циркуляции воздуха необходимо установить угольный фильтр. Информацию о различных возможностях использования прибора в режиме циркуляции воздуха Вы можете найти в проспектах или получить в специализированном магазине. Необходимые для этого принадлежности можно приобрести в специализированном магазине, сервисной службе или в магазине в Интернете. Номера принадлежностей указаны в конце инструкции по эксплуатации.

# Управление

Эта инструкция действительна для нескольких вариантов прибора. Поэтому не исключено, что отдельные элементы оснащения, описанные в инструкции, в Вашем бытовом приборе отсутствуют.

**Указание:** Включайте вытяжку вначале приготовления пищи и выключайте лишь спустя несколько минут после окончания приготовления. Таким образом, кухонные испарения наиболее эффективно устраняются.

### Панель управления – вариант 1

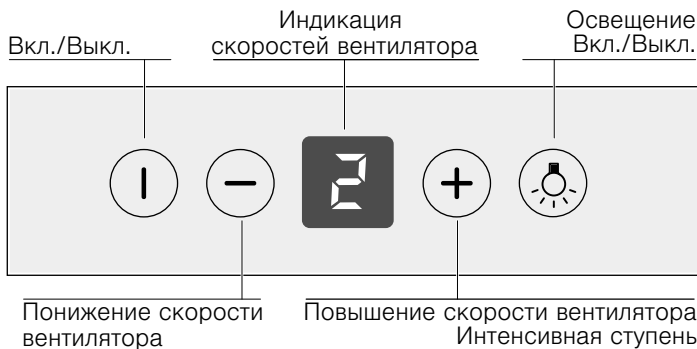

### Панель управления – вариант 2

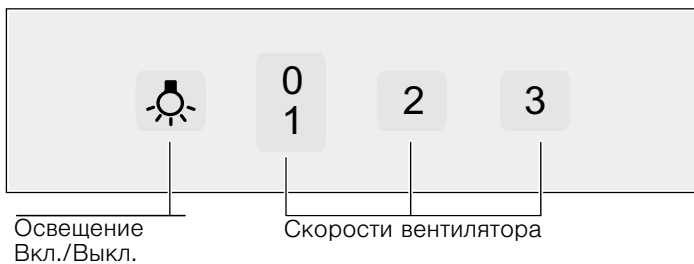

### Панель управления – вариант 3

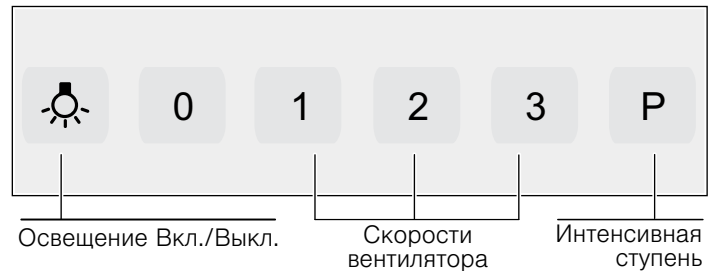

### Включение вентилятора: вариант 1

Нажмите на кнопку включения/выключения.

Чтобы повысить скорость вентилятора, нажмите на кнопку **+**, и на кнопку **-**, чтобы понизить.

### Интенсивная ступень

Включайте интенсивную ступень для устранения особенно сильных запахов и испарений.

Нажимайте на кнопку **+** до тех пор, пока на дисплее индикации не появится **P / b**.

Продолжительность работы ограничена. Прибор переключается затем автоматически обратно на более низкую скорость вентилятора. Вы можете в любое время вручную переключить его обратно.

### Включение вентилятора: вариант 2 и 3

С помощью кнопок 1, 2 и 3 можно повысить или понизить скорость вентилятора.

### Интенсивная ступень: вариант 3

Нажмите на кнопку **P**.

### Освещение

Освещение включается и выключается независимо от вентилятора.

# Установка и снятие фильтра

## **⚠ Опасность получения ожогов, опасность поражения электрическим током!**

из-за прибора. Перед чисткой или техобслуживанием прибор следует всегда охлаждать. Выключите предохранитель или извлеките вилку из розетки.

## Снятие металлических жироулавливающих фильтров

1. Откройте защелку и опустите фильтр вниз.  
Поддерживайте при этом фильтр другой рукой снизу.
2. Извлеките фильтр из крепления.

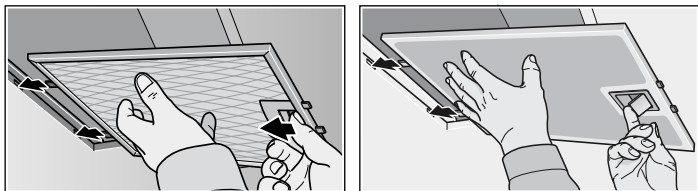

### При боковой вытяжной вентиляции

1. Потяните фильтр вниз.  
Поддерживайте при этом фильтр другой рукой снизу.

2. Извлеките фильтр из крепления.

### Указания

- Внизу в фильтре может скапливаться жир.
- Избегайте наклона фильтра, чтобы предотвратить капание жира.

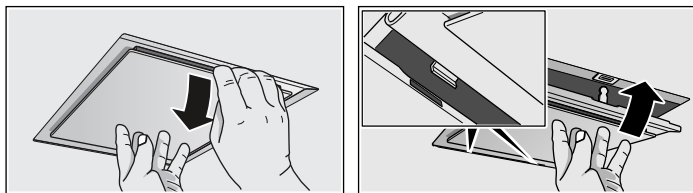

## Установка металлических жироулавливающих фильтров

1. Вставьте фильтр.  
Поддерживайте при этом фильтр другой рукой снизу.
2. Поднимите фильтр вверх и закройте защелку.

# Чистка и уход

## **⚠ Опасность получения ожогов, опасность поражения электрическим током!**

из-за прибора. Перед чисткой или техобслуживанием прибор следует всегда охлаждать. Выключите предохранитель или извлеките вилку из розетки.

### Внимание!

- Опасность повреждения в результате проникновения влаги в электронное оборудование. Запрещается очищать элементы управления мокрой тряпкой.
- Повреждение поверхности в результате неправильной очистки. Стальные поверхности следует очищать только в направлении шлифовки. Запрещается использовать очиститель стальных поверхностей для очистки ручек управления.
- Повреждение поверхности при использовании острых и трущих средств очистки. Запрещается употреблять острые и трущие средства очистки.

## Чистка поверхности прибора

Соответствующие средства для чистки и ухода за своим бытовым прибором Вы можете приобрести по линии прямой связи или в магазине в Интернете (смотрите приложение к инструкции по эксплуатации).

**Указание:** На поверхностях бытового прибора и элементах управления могут легко возникнуть царапины. Обратите внимание на гарантийные условия в прилагаемой сервисной книжке и на приведенные ниже указания по чистке:

- Протирайте поверхности только мягкой влажной тканью, смоченной в моющем средстве для посуды или мягком средстве для чистки окон. Размягчите присохшие загрязнения при помощи влажной ткани. **Не скрести!**
- Не пользуйтесь сухими тряпками, царапающими губками, абразивными средствами, а также средствами для чистки, содержащими песок, соду, кислоту, хлорид, и прочими агрессивными веществами.
- Чистите поверхности из нержавеющей стали только в направлении шлифовки.
- Не используйте для элементов управления средства для чистки нержавеющей стали и мокрые салфетки из ткани.

## Чистка металлических жироулавливающих фильтров

Используемые металлические жироулавливающие фильтры поглощают частицы жира в кухонных испарениях. В обычных условиях эксплуатации (1 – 2 часа в день) чистку металлических жироулавливающих фильтров следует выполнять примерно каждые 3 месяца.

### Указания

- Не используйте для чистки никаких сильнодействующих, кислото- или щелочесодержащих чистящих средств.
- При чистке металлических жироулавливающих фильтров протрите также влажной тканью крепления фильтров в приборе.
- Металлические жироулавливающие фильтры можно мыть в посудомоечной машине или вручную.

### В посудомоечной машине:

**Указание:** После мытья в посудомоечной машине не исключено незначительное изменение цвета фильтров. Это не влияет на функционирование металлических жироулавливающих фильтров.

- Сильно загрязненные жиром металлические фильтры не следует мыть вместе с посудой.
- Фильтры следует свободно разместить в посудомоечной машине. Их нельзя заземлять посудой.

### Вручную:

**Указание:** Для особенно стойких загрязнений можно воспользоваться специальным жирорастворяющим средством. Это средство можно заказать в магазине в Интернете.

- Замочите металлические жироулавливающие фильтры в горячем растворе моющего средства для посуды.
- Почистите фильтры щеткой и затем тщательно промойте их в чистой воде.
- Дайте стечь воде с фильтров.

## Замена ламп

### **⚠ Опасность получения ожогов, опасность поражения электрическим током!**

из-за дефектных ламп. Выключите предохранитель или извлеките вилку из розетки. Дефектные лампы следует незамедлительно заменить новыми (лампы должны сначала охладиться) с целью предотвращения перегрузки остальных ламп.

**Важно!** Используйте лампы только одного типа и одинаковой мощности (смотрите данные на патроне лампы или на типовой табличке внутри прибора – для этого снимите металлический жироулавливающий фильтр).

### Замена галогенных ламп

**Указание:** При установке касаться стеклянных колб галогенных ламп нельзя. Используйте поэтому для вставки галогенных ламп чистую салфетку из ткани.

1. Снимите осторожно кольцо лампы при помощи подходящего инструмента.
2. Извлеките лампу и замените ее новой того же типа.

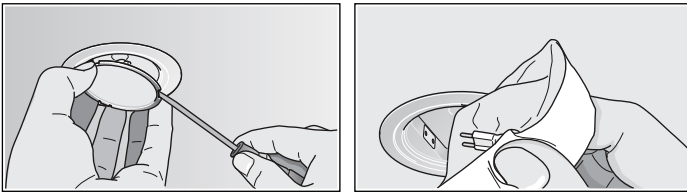

3. Вставьте крышку лампы обратно.
4. Вставьте штепсельную вилку в розетку или включите снова предохранитель.

### Замена ламп накаливания

1. Приподнимите слегка крышку лампы и передвиньте ее к наружной стороне прибора.
2. Вывинтите лампу и замените ее новой того же типа.

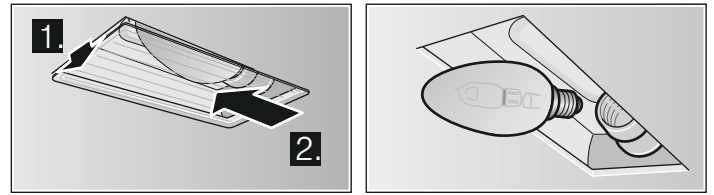

3. Вставьте крышку лампы обратно.
4. Вставьте штепсельную вилку в розетку или включите снова предохранитель.

### Светодиодные лампы

Замена дефектных светодиодных ламп должна производиться только изготовителем, его сервисной службой или квалифицированным специалистом (электромонтером) с соответствующей лицензией.

### **⚠ Опасность получения травм!**

в результате воздействия светодиодных ламп, группа риска 1. Не смотрите более 100 секунд прямо во включенные светодиодные лампы.

## Инструкция по монтажу

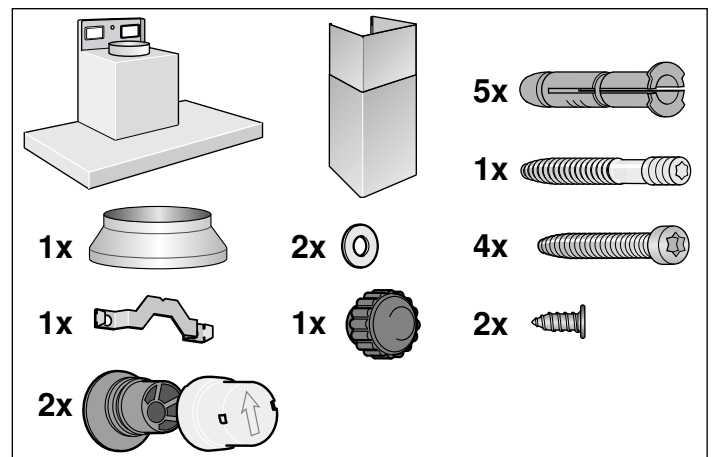
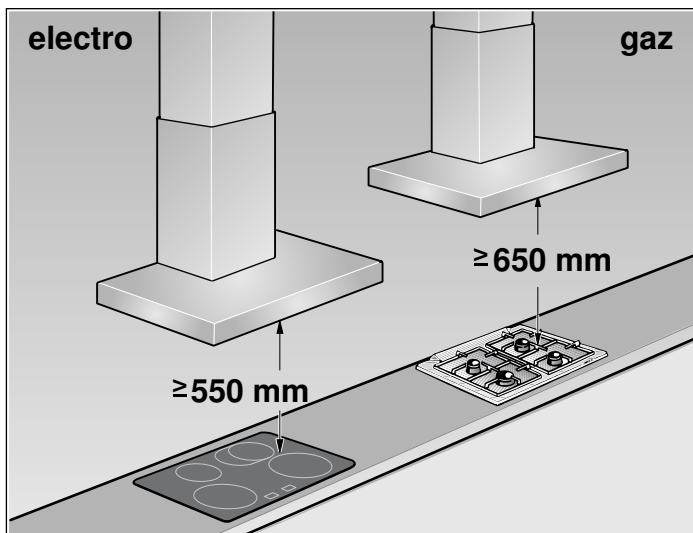

- Этот бытовой прибор предназначен для крепления к стене.
- Обратите внимание при монтаже дополнительных специальных принадлежностей (напр., комплект для режима циркуляции воздуха) на прилагаемую к ним инструкцию по монтажу.
- Поверхности прибора чувствительны к повреждениям. Старайтесь избегать повреждений во время установки.

### Указания по безопасному использованию

#### **⚠ Угроза жизни, опасность отравления!**

Со стороны затянутых назад отработанных газов. Запрещается эксплуатировать прибор с вытяжной вентиляцией и открытым пламенем, зависящим от воздуха в помещении, если не обеспечивается достаточная приточная вентиляция.

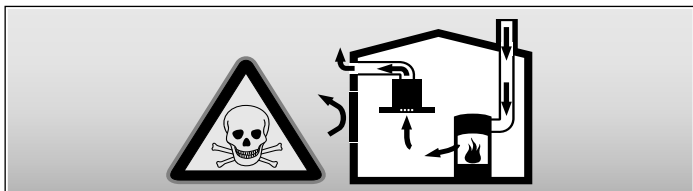

Установки с открытым пламенем, зависящие от воздуха в помещении (например: нагревательные приборы на газе, солярке, дровах или другие нагревательные приборы на угле, поточные нагреватели, водоподогреватели), потребляют воздух для горения из помещения установки и отводят отработанный воздух через систему выпуска (например, камин) наружу.

В соединении с подключенным вытяжным колпаком воздух вытягивается из кухни и соседних помещений – без достаточной приточной вентиляции при этом возникает разрежение. Ядовитые газы из камина или вытяжной шахты снова затягиваются в жилые помещения.

- Поэтому необходимо всегда обеспечивать достаточную приточную вентиляцию.
- Использование только лишь дымохода не гарантирует соблюдение предельных значений.

Безопасная эксплуатация возможна лишь при условии, что в помещении, где находится прибор с открытым пламенем, давление опускается не ниже предельного значения 4 Па (0,04 мбар). Это может быть обеспечено при наличии незапирающихся проемов (например, дверей, окон) в соединении с дымоходами или другими техническими мерами, благодаря которым требуемый воздух может подаваться к месту горения.

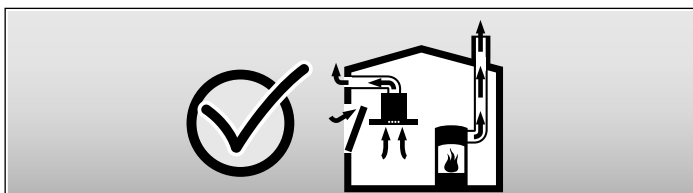

В любом случае, обращайтесь к специалисту по пожарной безопасности, который может оценить общее состояние вентиляции в доме и предложить Вам подходящее техническое решение.

Если вытяжной колпак используется только в режиме циркуляции воздуха, возможна эксплуатация без ограничений.

#### **⚠ Опасность возникновения пожара!**

из-за разлетающихся искр. Прибор можно устанавливать над очагом для сжигания твердого топлива (напр., дрова или уголь) только в том случае, если очаг снабжен цельным несъемным покрытием.

При установке обязательно соблюдайте соответствующие действительные строительные нормы и предписания местных предприятий по электро- и газоснабжению.

#### **⚠ Опасность поражения электрическим током!**

из-за повреждения сетевого шнура. Сетевой шнур нельзя сгибать и зажимать при установке.

#### **⚠ Опасность травм!**

Со стороны острых кромок при установке. При установке прибора всегда надевайте защитные перчатки.

#### **⚠ Опасность получения травм!**

из-за упавшего прибора. Монтируйте прочно все стопорные винты и предохранительные колпачки.

## Размеры трубы

**Указание:** В случае рекламаций, относящихся к прокладке трубы, изготовитель прибора не несет ответственность по гарантии.

- Прибор достигает своей оптимальной мощности при использовании короткой и прямолинейной трубы вытяжной вентиляции максимального диаметра.
- В результате использования длинной вытяжной трубы с неровной поверхностью, множеством изгибов, или с диаметром менее 150 мм, не обеспечивается оптимальная производительность вытяжки и повышается уровень шума вентиляции.
- Трубы или шланги, используемые для прокладки вентиляционных каналов, должны быть изготовлены из негорючего материала.

### Круглые трубы

Рекомендуемый внутренний диаметр трубы 150 мм, однако не менее 120 мм.

### Плоские каналы

Внутреннее сечение канала должно соответствовать рекомендуемому диаметру круглой трубы.

**при Ø 150 мм прибл. 177 см<sup>2</sup>**

**при Ø 120 мм прибл. 113 см<sup>2</sup>**

- Плоские каналы не должны иметь острых сгибов.
- Для труб другого диаметра необходимо использовать уплотнительные ленты.

## Проверка стены

- Стена должна быть ровной, вертикальной и обладать достаточной прочностью.
- Глубина высверленных отверстий должна соответствовать длине винтов. Дюбели должны обеспечивать надежную фиксацию.
- Входящие в комплект поставки винты и дюбели рассчитаны на массивную кирпичную кладку. Для стен другой конструкции (напр., из гипсокартона, пористого бетона, кирпича из поротона) необходимо использовать соответственно другие, подходящие средства крепления.
- Макс. вес вытяжки – **40 кг.**

## Подготовка монтажа

1. Начертите на стене вертикальную осевую линию от потолка до нижнего края вытяжки.
2. Обозначьте на стене точки для крепления винтов и контур участка подвешивания вытяжки.
3. Просверлите 5 отверстий Ø 8 мм и глубиной 80 мм для креплений и вдавите дюбели заподлицо со стеной.

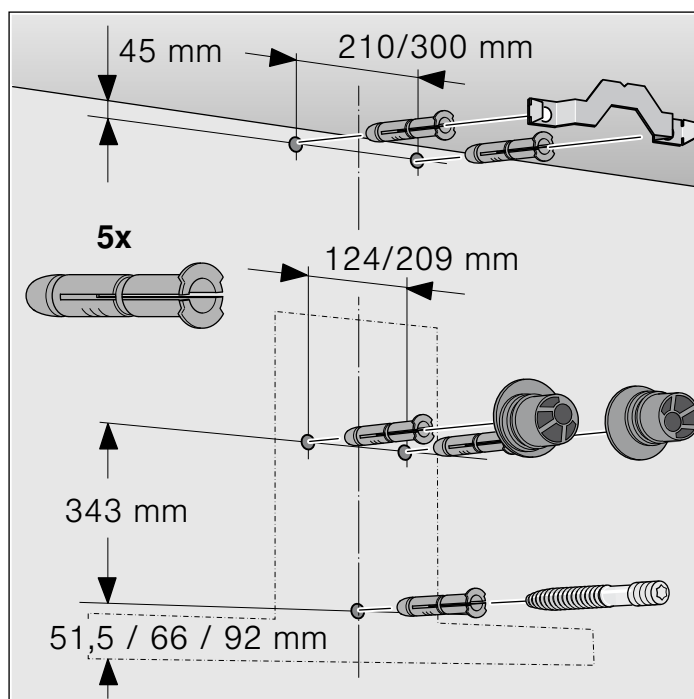



## Монтаж

1. Привинтите крепежные уголки обшивки вытяжной трубы. **A**

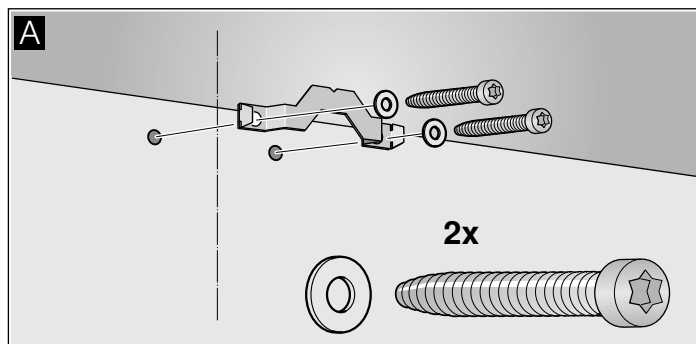

2. Завинтите подвесные опоры для вытяжки усилием руки, макс. 3 Нм. **B**

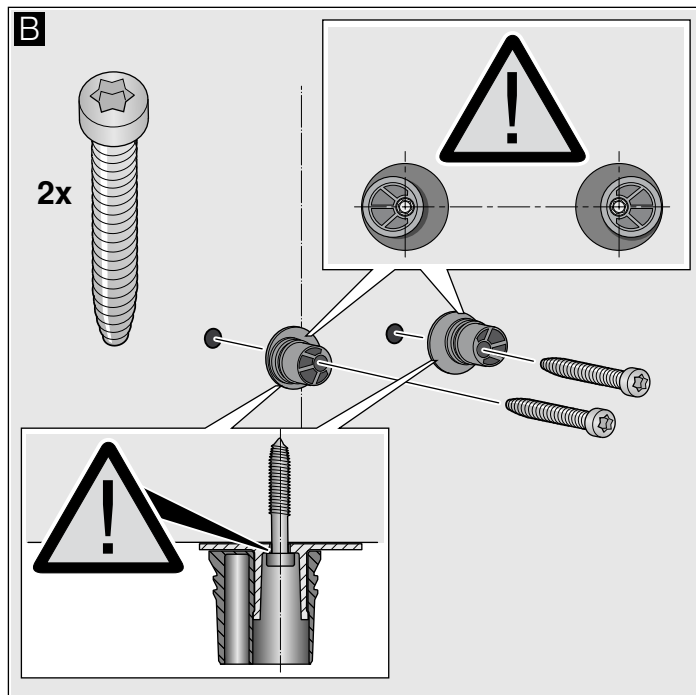

3. Болт с винтовой нарезкой завинтите так, чтобы он выступал на 5–9 мм из стены. **C**

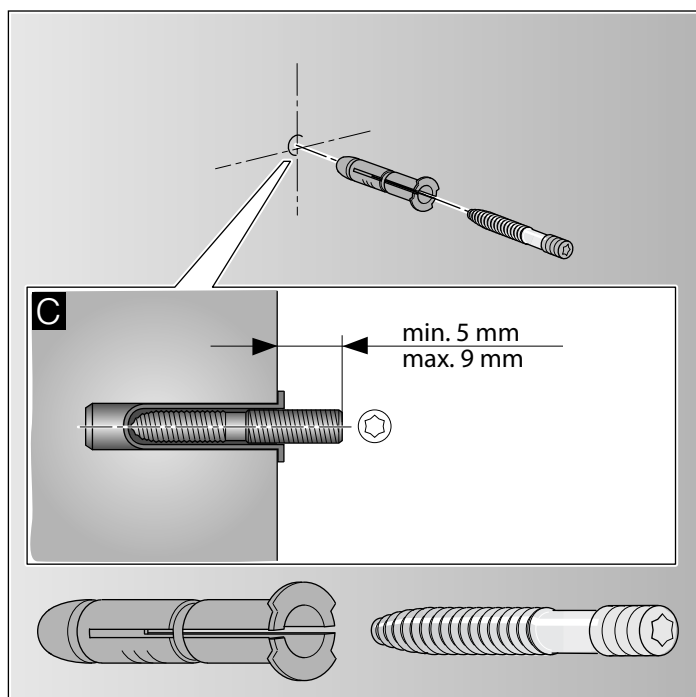

## Подвешивание и выравнивание прибора

1. Снимите защитную пленку сначала с задней стенки прибора, а после монтажа – полностью.
2. Повесьте вытяжку так, чтобы она прочно зафиксировалась на подвесных опорах. **D**
3. Выровняйте вытяжку по высоте, поворачивая подвесные опоры. При необходимости вытяжку можно передвинуть вправо или влево. **E**

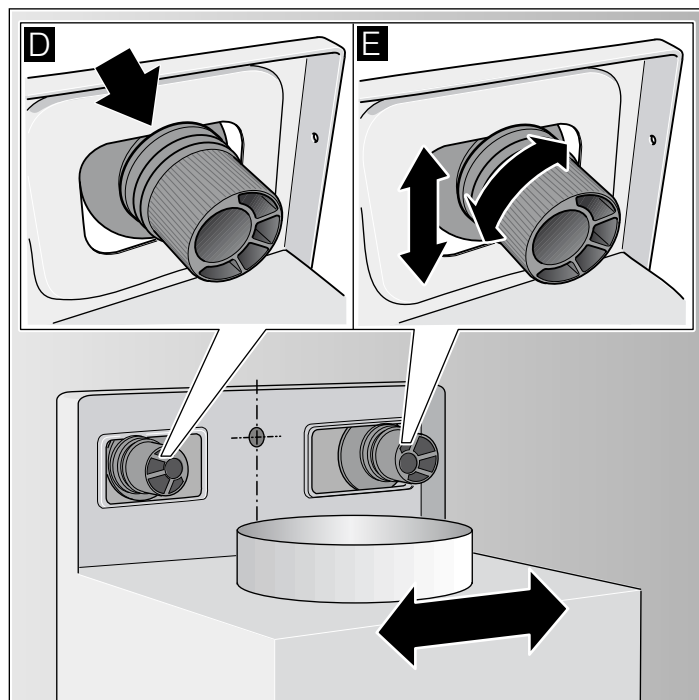

## Крепление прибора

1. Наденьте предохранительные колпачки стрелкой вверх на подвесные опоры так, чтобы они защелкнулись. **F**
2. Туго затяните гайку с накаткой с подкладочной шайбой. **G**

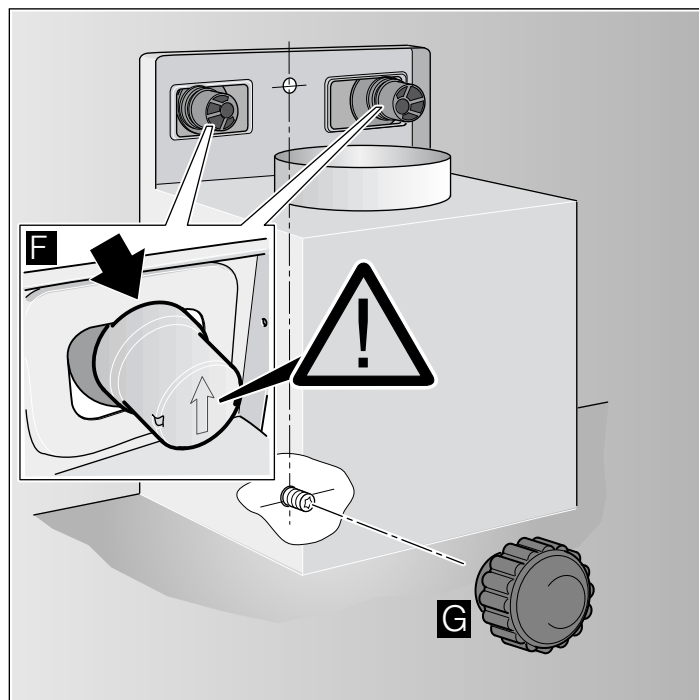

## Снятие предохранительных колпачков

Для снятия предохранительных колпачков воспользуйтесь плоской отверткой.

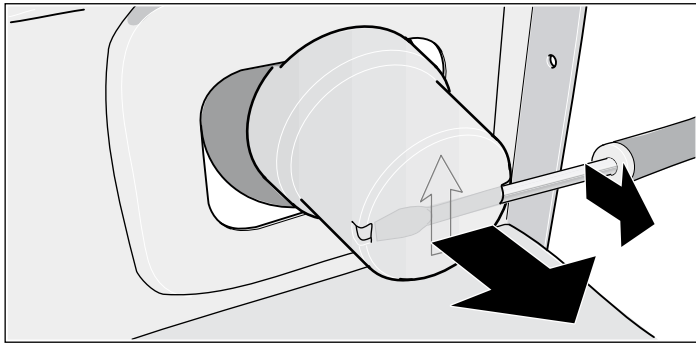

## Крепление соединений труб

**Указание:** Если используется труба из алюминия, тогда место присоединения необходимо предварительно сгладить.

### Вытяжная труба Ø 150 мм (рекомендуемая величина)

Вытяжная труба крепится непосредственно к воздушному патрубку и соединение соответствующим образом изолируется.

### Вытяжная труба Ø 120 мм

1. Переходной патрубок крепится непосредственно к воздушному патрубку.
2. Вытяжная труба крепится к переходному патрубку.
3. Оба места соединения соответствующим образом изолируются.

## Электрическое подключение

### ⚠ Опасность поражения электрическим током!

из-за повреждения сетевого шнура. Сетевой шнур нельзя сгибать и зажимать при установке.

Необходимые для электроподключения характеристики Вы найдете на типовой табличке внутри бытового прибора, сняв металлический жироулавливающий фильтр.

### Длина соединительного кабеля: ок. 1,30 м

Этот бытовой прибор отвечает требованиям Правил ЕС по подавлению радиопомех.

Этот прибор разрешается подключать только к установленной согласно предписаниям розетке с защитным контактом.

Розетку с защитным контактом желательно расположить по возможности позади обшивки вытяжной трубы.

- Розетка с защитным контактом должна подключаться к электросети через собственный контур тока.
- Если по завершении монтажа вытяжки розетка с защитным контактом оказалась в недоступном месте, то в этом случае необходимо установить разъединительное устройство, как при стационарном подключении.

В случае стационарного подключения монтаж требует наличия разъединительных устройств в виде переключателей с зазорами между контактами более 3 мм и отключением всех полюсов (линейные защитные автоматы, предохранители и контакторы). Стационарное подключение выполняется только квалифицированным специалистом-электриком.

## Монтаж обшивки вытяжной трубы

### ⚠ Опасность травм!

Со стороны острых кромок при установке. При установке прибора всегда надевайте защитные перчатки.

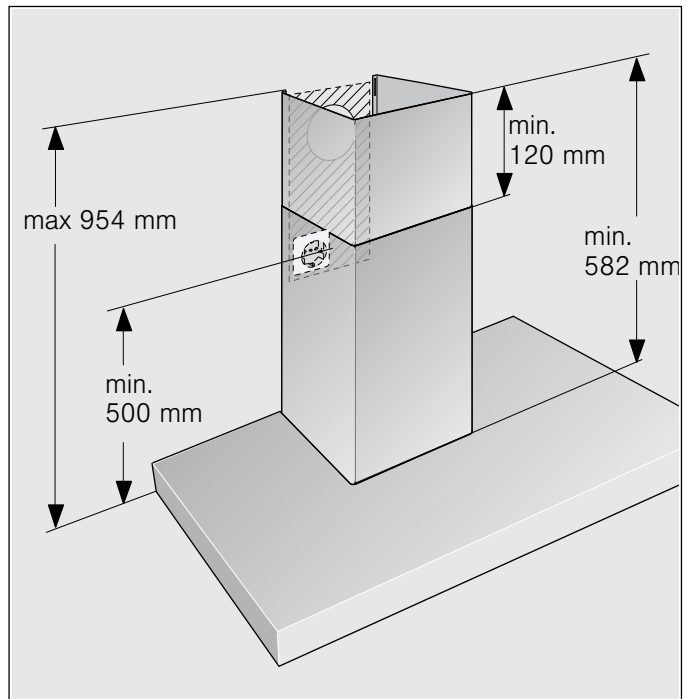

1. Разъедините секции обшивки вытяжной трубы. Снимите для этого липкую ленту.
2. Снимите защитную пленку с обеих обшивок вытяжной трубы.
3. Вставьте обе обшивки вытяжной трубы друг в друга.

### Указания

- Чтобы избежать царапин, положите на край наружной обшивки для защиты от царапин бумагу.
  - Прорези во внутренней обшивке должны быть направлены вниз.
4. Обшивки вытяжной трубы установите на вытяжке.
  5. Поднимите внутреннюю обшивку вверх и повесьте на крепежном уголке слева и справа. **A**
  6. Зафиксируйте обшивку, опустив вниз. **B**
  7. Привинтите обшивку при помощи 2 винтов сбоку к крепежному уголку. **C**

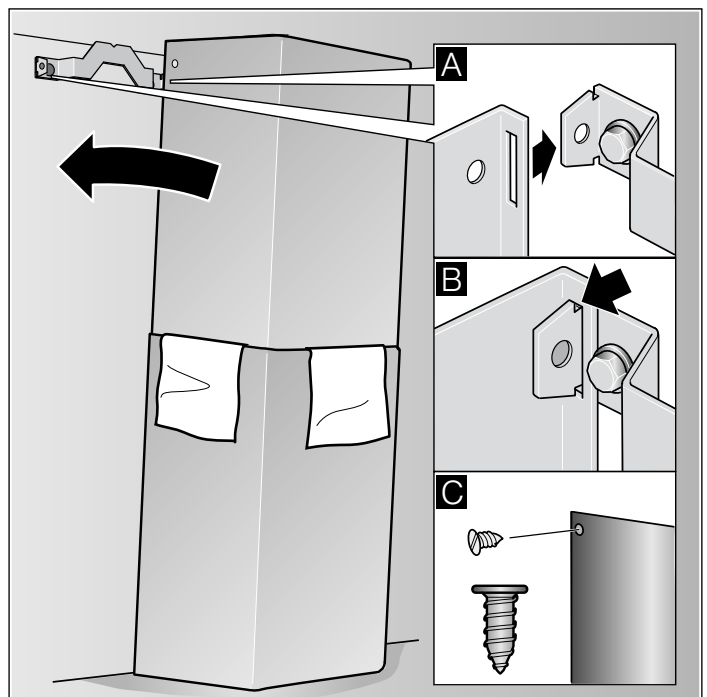

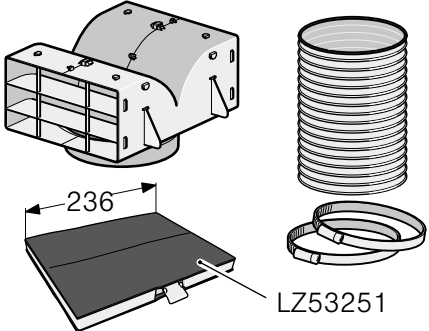
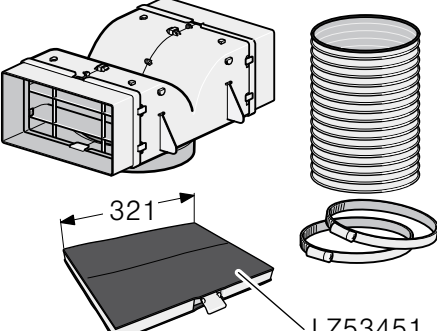
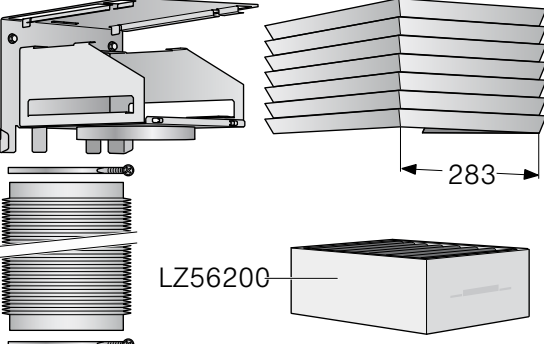
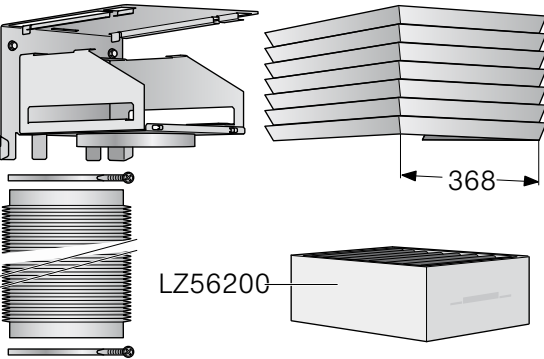
 <p>236</p> <p>LZ53251</p>	<p>LZ53250</p>
 <p>321</p> <p>LZ53451</p>	<p>LZ53450</p>
 <p>283</p> <p>LZ56200</p>	<p>LZ56000</p>
 <p>368</p> <p>LZ56200</p>	<p>LZ56300</p>



# Информация изготовителя о гарантийном и сервисном обслуживании

1. Изделие \_\_\_\_\_

2. Модель \_\_\_\_\_

Пункты 1-2 заполняются только в случае, если эти данные не содержатся в документах о покупке изделия (кассовый чек и/или товарный чек, товарная накладная).

3. Данная информация распространяется на крупные бытовые приборы товарного знака Siemens: газовые и электрические встраиваемые варочные панели, электроплиты, духовые шкафы, шкафы для подогрева посуды, кухонные вытяжки, печи СВЧ, встраиваемые фритюрницы, встраиваемые пароварки, встраиваемые грили, посудомоечные, стиральные, сушильные машины, стирально-сушильные машины, холодильники, морозильники, холодильники-морозильники и малые бытовые приборы товарного знака Siemens.



АЯ46



4. Уважаемые дамы и господа, сообщаем Вам, что наша продукция сертифицирована на соответствие российским требованиям безопасности согласно Закону РФ «О защите прав потребителей».

Информацию по сертификации наших приборов, а также данные о номере сертификата соответствия и сроке его действия Вы можете получить в ООО «БСХ Бытовая техника».

Наша продукция произведена под контролем транснациональной корпорации «БСХ Бош унд Сименс Хаусгерете ГмбХ», адрес штаб-квартиры: 81739 Мюнхен, Карл-Верн Штрассе 34, Германия.

Организацией, уполномоченной изготовителем на основании договора с ним, является ООО «БСХ Бытовая техника», адрес: Москва, 119071, ул. Малая Калужская, д.19, стр.1; тел.: (495) 7372777, факс: (495) 737-2798.

5. Обязательные сведения об энергоэффективности прибора, его технических характеристиках приведены на типовой табличке прибора или на его этикетке и/или в сопроводительной документации.

Крупные бытовые приборы относятся к классу защиты от поражения электрическим током I.

## 6. Аксессуары и средства по уходу

Для безупречного функционирования Вашей техники и ухода за ней производитель рекомендует использовать только оригинальные аксессуары и средства по уходу. Оригинальные аксессуары разработаны производителем, они идеально подходят именно для Вашего прибора. Оригинальные аксессуары и средства по уходу соответствуют самым высоким требованиям качества товарного знака Siemens, они проходят заводские испытания для обеспечения максимальной надежности в работе. По всем вопросам, связанным с аксессуарами и средствами по уходу для Вашей бытовой техники, Вы можете обратиться в авторизованные сервисные центры, перечисленные на обороте.

Прием заявок на ремонт в г. Москве: ☎ (495) 737-2962  
Прием заявок на ремонт в г. Санкт-Петербурге: ☎ (812) 449-3161

Адреса и телефоны авторизованных сервисных центров приведены на обороте, а также в интернете: <http://www.bsh-service.ru>

Рекомендуем Вам пользоваться услугами только авторизованных сервисных центров.

Узнайте больше об оригинальных аксессуарах и средствах по уходу для Вашей бытовой техники в интернете: <http://www.siemens-eshop.ru>

## 7. Гарантия изготовителя

Фирма-изготовитель предоставляет на приобретенный Вами бытовой прибор гарантию в соответствии с действующим законодательством РФ о защите прав потребителей сроком 1 год.

## 8. Внимание! Важная информация для потребителей

Данный прибор предназначен для использования исключительно для личных, семейных, домашних и иных нужд, не связанных с осуществлением предпринимательской деятельности либо удовлетворением бытовых потребностей в офисе предприятия, учреждения или организации. Использование прибора в целях, отличных от вышеуказанных, является нарушением правил надлежащей эксплуатации прибора.

Наличие фирменной заводской типовой таблички на приборе обязательно! Пожалуйста, убедитесь в ее наличии и сохраните ее на приборе в течение всего срока службы прибора. Удаление таблички ведет к обезличению прибора и к возможным нарушениям правил его эксплуатации.

Изготовитель не несет ответственность за недостатки в приборе, если сервисной службой будет доказано, что они возникли после передачи прибора потребителю вследствие нарушения им правил пользования, транспортировки, хранения, действий третьих лиц, непреодолимой силы (пожара, природной катастрофы и т.п.), попадания бытовых насекомых и грызунов, воздействия иных посторонних факторов, а также вследствие существенных нарушений технических требований, оговоренных в инструкции по эксплуатации, в том числе неустойчивости параметров электросети, установленных ГОСТ 13109-97.

Для подтверждения даты покупки прибора при гарантийном ремонте или предьявлении иных предусмотренных законом требований убедительно просим Вас сохранять документы о покупке (чек, квитанцию, иные документы, подтверждающие дату и место покупки).

Соблюдение рекомендаций и указаний, содержащихся в инструкции по эксплуатации (правилах пользования), поможет избежать проблем в эксплуатации прибора и его обслуживании.

Неисправные узлы приборов в гарантийный период бесплатно ремонтируются или заменяются новыми. Решение вопроса о целесообразности их замены или ремонта остается за службами сервиса.

## 9. Информация о сервисе

В период и после истечения гарантийного срока наша Служба Сервиса, а также мастерские наших партнеров всегда готовы предложить Вам свои услуги. Список адресов уполномоченных изготовителем пунктов авторизованного сервисного обслуживания находится на обороте.

Срок службы малых бытовых приборов и кофемашин составляет 2 года. Срок службы крупных бытовых приборов составляет 10 лет. Срок службы изделия исчисляется с даты его покупки, либо при невозможности ее определения, с даты изготовления изделия, нанесенной на типовую табличку изделия. В соответствии со стандартом изготовителя дата изготовления маркируется FD ГГММ, где ГГ – год изготовления минус 1920, а ММ – месяц изготовления.

# SIEMENS

Будущее приходит в дом.





Siemens-Electrogeräte GmbH  
Carl-Wery-Straße 34  
81739 München  
DEUTSCHLAND

(900721)