

VT-1685

Microwave oven

Микроволновая печь

Инструкция по эксплуатации

GB Manual instruction	3
DE Die betriebsanweisung	6
RUS Инструкция по эксплуатации	10
KZ Пайдалану нұсқасы	14
PL Instrukcja obsługi	18
CZ Návod k použití	21
UA Інструкція з експлуатації	24
BEL Інструкцыя па эксплуатацыі	28
UZ Фойдаланиш қоидалари	32

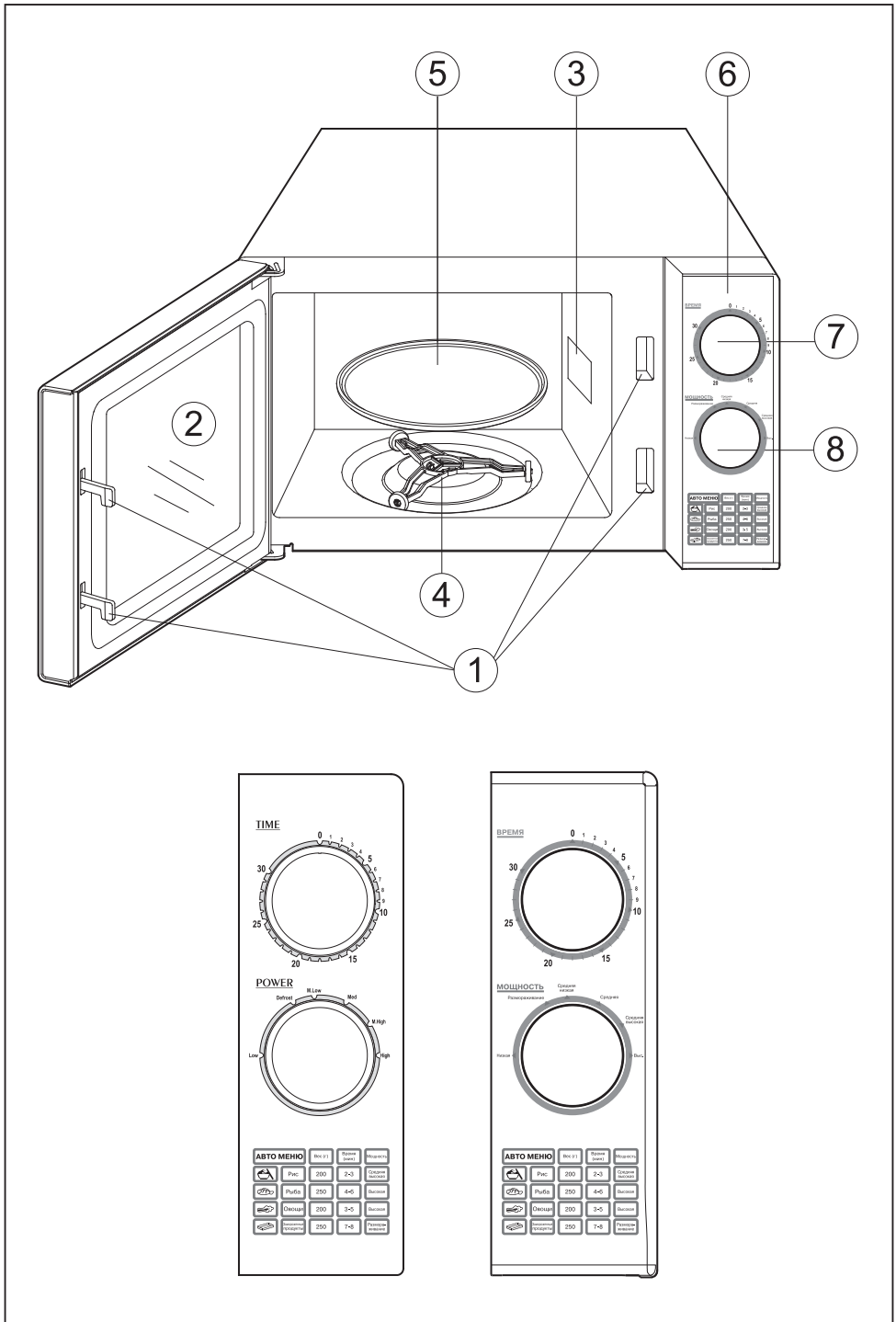

МИКРОВОЛНОВАЯ ПЕЧЬ

МЕРЫ БЕЗОПАСНОСТИ, ЧТОБЫ ИЗБЕЖАТЬ ВРЕДНОГО ВОЗДЕЙСТВИЯ МИКРОВОЛНОВОГО ИЗЛУЧЕНИЯ

- Запрещается эксплуатация печи с открытой дверцей, поскольку это ведет к опасности вредного воздействия микроволнового излучения.
- Не вносите изменения в электрические цепи защитных блокировок дверцы печи.
- Не помещайте какие-либо предметы между корпусом печи и ее дверцей, удалите загрязнения или остатки моющего средства с внутренней поверхности дверцы.
- Не используйте поврежденную печь, в особенности важно, чтобы дверца должным образом закрывалась, и не было повреждений:
 - дверцы (погнута),
 - шарниров и защелок (сломаны или ослаблены).
- Регулировка или ремонт печи должны производиться только специалистами авторизованного сервисного центра.

ВАЖНЫЕ ИНСТРУКЦИИ ПО БЕЗОПАСНОСТИ

При эксплуатации электроприборов всегда необходимо соблюдать меры безопасности.

ВНИМАНИЕ! Чтобы избежать ожогов, поражения электрическим током, пожара, воздействия утечки микроволнового излучения и не причинить вреда здоровью:

1. Перед использованием изделия внимательно прочитайте все инструкции.
2. Перед включением убедитесь, что напряжение электрической сети соответствует напряжению, указанному на корпусе устройства.
3. Используйте микроволновую печь только по ее прямому назначению, как изложено в данной инструкции.
4. Микроволновая печь предназначена для приготовления и разогрева готовых блюд.
5. Не включайте печь без продуктов.
6. Не используйте микроволновую печь, если поврежден сетевой кабель, сетевая вилка, изделие функционирует неправильно, если вы его роняли.
ВНИМАНИЕ! Разрешайте детям пользоваться микроволновой печью без вашего присмотра только в том случае, если им даны соответствующие инструкции, чтобы они осознавали опасность неправильной эксплуатации, и могли пользоваться печкой, соблюдая меры безопасности.
7. Чтобы избежать риска возгорания в рабочей камере печи:
 - При разогреве пищи в пластиковой или бумажной упаковке следите за процессом разогрева, чтобы избежать возможности возгорания упаковки.
 - Перед помещением в печь бумажных и пластиковых пакетов удалите с них проволочные закрутки.

- Если произошло возгорание внутри печи, немедленно выключите ее и отсоедините печь от сети, не открывайте дверцу, чтобы не дать огню распространиться.
 - Не используйте рабочую камеру печи для хранения, не оставляйте в ней бумагу или продукты. **ВНИМАНИЕ!** Не разогревайте жидкости или продукты в плотно закрытых упаковках или контейнерах, поскольку они могут взорваться.
8. Будьте осторожны, когда вынимаете посуду из печи, поскольку бурное закипание напитков, разогреваемых в микроволновых печах, может происходить уже после завершения их разогрева.
 9. Запрещается жарить продукты в печи.
 10. Нельзя готовить и разогревать в микроволновой печи яйца в скорлупе, поскольку они могут взорваться даже после завершения их разогрева.
 11. Прокальвайте перед приготовлением продукты с толстой кожурой, такие как картофель, кабачки или яблоки.
 12. Перед кормлением детей, чтобы избежать ожогов, взболтайте содержимое бутылочек для кормления детей, и проверьте температуру содержимого.
 13. Посуда может сильно нагреваться, получая тепло от готовящихся продуктов, поэтому необходимо пользоваться перчатками или прихватками.
 14. Посуда должна быть предварительно проверена на пригодность ее использования в микроволновой печи.

ВНИМАНИЕ! Опасно самостоятельно производить операции по ремонту и обслуживанию, связанные со снятием любых кожухов, защищающих от вредного воздействия микроволновой энергии. Не ремонтируйте печь самостоятельно!

ПРЕЖДЕ ЧЕМ ОБРАТИТЬСЯ В СЕРВИСНУЮ СЛУЖБУ

ЕСЛИ ПЕЧЬ НЕ РАБОТАЕТ:

- Убедитесь, что сетевая вилка надежно вставлена в розетку. Если это не так, то выньте вилку из розетки, подождите 10 секунд и снова вставьте ее в розетку.
- Проверьте наличие напряжения в электрической розетке с помощью любого другого электроприбора.
- Убедитесь, что ручки управления установлены правильно.
- Убедитесь, что дверца плотно закрыта и не нарушена система блокировки.

ЕСЛИ ЭТО НЕ ПОМОГЛО, ОБРАТИТЕСЬ В АВТОРИЗОВАННЫЙ СЕРВИСНЫЙ ЦЕНТР, НЕ ПЫТАЙТЕСЬ ПРОИЗВОДИТЬ РЕГУЛИРОВКУ ИЛИ РЕМОНТ ПЕЧИ САМОСТОЯТЕЛЬНО.

УСТАНОВКА

- Перед включением убедитесь, что напряжение электрической сети соответствует напряжению, указанному на корпусе устройства.
- Убедитесь, что изнутри печи удалены все элементы упаковки.
- Не удаляйте светло-серую слюдяную пластину внутри рабочей камеры, служащую для защиты магнетрона.
ВНИМАНИЕ! Убедитесь в отсутствии повреждений изделия, таких как: погнута или сломана дверца, сломаны или ослаблены шарниры крепления или защелки, вмятины внутри печи или на дверце. При любом повреждении запрещается использование микроволновой печи.
- Установите микроволновую печь на твердую плоскую поверхность, способную выдержать ее вес и максимальный вес пищи, которая будет в ней готовиться.
- Не устанавливайте печь в местах с повышенной влажностью и высокой температурой, а также вблизи легковоспламеняющихся предметов.
- Для правильного функционирования печи необходима хорошая вентиляция. Обеспечьте свободное пространство: 20 см над печкой, 10 см - позади нее и по 5 см - с обеих сторон печи. Не закрывайте и не блокируйте любые отверстия на корпусе изделия. Не снимайте ножки на днище печи.
- Запрещается пользоваться печью при отсутствии стеклянного поддона и его привода.
- Убедитесь, что сетевой кабель не имеет повреждений и не проходит под печкой или через любые горячие или острые поверхности.

УКАЗАНИЯ ПО ЗАЗЕМЛЕНИЮ ПЕЧИ

Микроволновая печь должна быть надежно заземлена. В случае какого-либо замыкания, заземление снижает риск удара электрическим током, так как происходит отток тока по заземляющему проводу. В микроволновой печи используются сетевой кабель с заземляющим проводом и сетевая вилка с контактом заземления. Вилка подключается к сетевой розетке, которая также должна иметь контакт заземления.
ПРЕДУПРЕЖДЕНИЕ: использование вилки с контактом заземления, включенной в розетку без заземления, может привести к риску удара электрическим током. Проконсультируйтесь с квалифицированным электриком, если вам не ясны инструкции по заземлению или существуют сомнения, что микроволновая печь надежно заземлена.

В целях предотвращения запутывания сетевого кабеля микроволновая печь снабжена коротким сетевым кабелем.

При необходимости использования удлинителя используйте только 3-проводной удлинитель с контактом заземления на сетевой вилке и розетке.

- Маркировка сечения проводов сетевого кабеля микроволновой печи и маркировка на кабеле удлинителя должны совпадать.

- В удлинителе обязательно должен быть провод заземления.
- Сетевой кабель удлинителя не должен свисать с краёв стола, где за него могут потянуть дети, а также он должен быть проложен таким образом, чтобы исключить хождение по нему.

РАДИОПОМЕХИ

- Работа микроволновой печи может создавать помехи в работе радиоприемников, телевизоров и другого подобного оборудования.
- В случае возникновения помех их можно ослабить или совершенно удалить, предприняв следующие меры:
- Переориентируйте приемную антенну радиоприемника или телевизора.
- Измените положение микроволновой печи относительно приемника.
- Измените место установки микроволновой печи, поставив ее подальше от приемника.
- Включите микроволновую печь в другую розетку так, чтобы печь и приемник были подсоединены к разным ветвям электрической сети.

ПРАВИЛА ПРИГОТОВЛЕНИЯ ПРОДУКТОВ В МИКРОВОЛНОВЫХ ПЕЧАХ

- Помещайте более толстые куски продуктов ближе к краям стеклянного поддона.
- Следите за временем приготовления. Установите наименьшее время приготовления, и, если необходимо, добавьте еще. Не превышайте время приготовления продуктов, это может привести к их возгоранию.
- Готовьте пищу под стеклянной крышкой. Крышка предотвратит разбрызгивание сока или жира и поможет продуктам готовиться равномерно.
- Для ускорения процесса приготовления один раз переверните продукты легкого приготовления, такие как цыплята или гамбургеры. Если куски мяса большие, то их следует, как минимум, дважды переворачивать в процессе приготовления.
- Перемешивайте в процессе приготовления продукты, перемещая их сверху вниз, и от центра к краям посуды.

РУКОВОДСТВО ПО ВЫБОРУ ПОСУДЫ

- Идеальный материал для посуды для микроволновых печей должен быть «прозрачным» для микроволн, это позволяет их энергии проходить через посуду и разогревать пищу.
- Микроволны не могут проникать сквозь металл, поэтому металлическую посуду или блюда с металлической отделкой нельзя использовать.
- Нельзя помещать в печь предметы, изготовленные из повторно используемой бумаги, так как она может содержать вкрапления металла, которые могут стать причиной возгорания упаковки.
- Круглые и овальные блюда предпочтительнее для использования в микроволновой печи, чем прямоугольные.

РУССКИЙ

Проверка посуды перед использованием в микроволновой печи

- Установите испытуемую посуду в рабочую камеру печи (например, тарелку), поставьте на нее стеклянный стакан с холодной водой.
- Включите микроволновую печь на максимальную мощность и установите время работы не более одной минуты.
- Аккуратно дотроньтесь до испытуемой посуды, если она нагрелась, а вода в стакане холодная, то использовать такую посуду для приготовления продуктов в микроволновой печи нельзя.
- Избегайте превышения времени испытания более одной минуты.

Общее руководство по выбору посуды

Посуда	Использование в микроволновой печи
Жаропрочное стекло	Да
Не жаропрочное стекло	Нет
Жаропрочная керамика	Да
Пластиковая посуда для микроволновой печи	Да
Пищевая бумага	Да
Металлический поднос	Нет
Металлическая решетка	Нет
Алюминиевая фольга и контейнеры из фольги	Нет

ОПИСАНИЕ

1. Система аварийной блокировки для отключения питания при открывании дверцы во время работы печи
2. Смотровое окно
3. Отверстие выхода СВЧ-волн
4. Роликовая подставка стеклянного поддона
5. Стеклянный поддон
6. Панель управления
7. Ручка установки времени приготовления «ВРЕМЯ»
8. Ручка установки мощности «МОЩНОСТЬ»

СБОРКА МИКРОВОЛНОВОЙ ПЕЧИ

Удалите упаковочный материал и аксессуары из рабочей камеры печи. Осмотрите микроволновую печь на предмет наличия деформаций. Особое внимание уделите исправности дверцы печи. При обнаружении неисправностей, не устанавливайте и не включайте микроволновую печь.

Защитное покрытие:

Корпус: При наличии защитной плёнки, удалите ее с поверхности корпуса. **Не удаляйте светло серую слюдяную пластину внутри рабочей камеры, она служит для защиты магнетрона.**

Установка стеклянного поддона

1. Установите вращающуюся роликовую подставку (4) в отверстие расположенное в днище рабочей камеры.

2. Аккуратно установите стеклянный поддон (5), на роликовую подставку (4). Никогда не устанавливайте стеклянный поддон нижней частью вверх.
- Не препятствуйте вращению стеклянного поддона во время работы печи.
- Во время приготовления продуктов, всегда используйте стеклянный поддон, и роликовую подставку.
- Продукты и посуду для приготовления продуктов всегда необходимо устанавливать только на стеклянный поддон.
- Стеклянный поддон может вращаться по/против часовой стрелке. Это нормально.
- При возникновении трещин или сколов на стеклянном поддоне, немедленно замените его.

УСТАНОВКА МОЩНОСТИ «МОЩНОСТЬ» (8)

Функция	Выходная мощность	Продукты
Low (низкая)	17%	Размягчение мороженого, сохранение пищи в подогретом состоянии
Defrost (разморозка)	40%	Разморозка продуктов
M.Low (ниже средней)	48%	Размягчить шоколад или глазурь, растопить масло или мягкий сыр, выпечь кондитерское изделие
Med (средняя)	66%	
M.High (выше средней)	85%	Приготовление тушеного мяса или курицы
High (высокая)	100%	Приготовить фрукты, овощи, суп, рыбу. Разогреть приготовленные продукты

УСТАНОВКА ВРЕМЕНИ ПРИГОТОВЛЕНИЯ «ВРЕМЯ» (7)

Поверотом ручки по часовой стрелке установите времени приготовления от одной до тридцати минут.

ВКЛЮЧЕНИЕ ПЕЧИ

- Перед включением убедитесь, что напряжение электрической сети соответствует напряжению, указанному на корпусе устройства.
- Выберите необходимую мощность печи, установив переключатель (8) «МОЩНОСТЬ» в необходимое положение.
- Поместите продукты в рабочую камеру печи и закройте дверцу.
- Установите необходимое время приготовления, повернув ручку (7) «ВРЕМЯ» по часовой стрелке - печь включится и начнется приготовление продуктов.

ПРИМЕЧАНИЕ: если необходимо установить время приготовления 2 минуты или меньше, то поверните ручку «ВРЕМЯ» по часовой стрелке дальше цифры 2, затем поверните ручку «ВРЕМЯ» против часовой стрелки до цифры 2.

ПРЕДУПРЕЖДЕНИЕ: ВСЕГДА ВОЗВРАЩАЙТЕ РУЧКУ УСТАНОВКИ ВРЕМЕНИ (7) «ВРЕМЯ» В НУЛЕВУЮ ПОЗИЦИЮ для выключения печи, если вы вынули продукты до окончания установленного времени, или если не пользуетесь печью. Чтобы остановить работу печи во время процесса приготовления, откройте дверцу, при закрытии дверцы процесс приготовления продолжится.

ЧИСТКА И УХОД

- Перед чисткой выключите печь и отсоедините сетевой кабель от розетки.
- Не допускайте попадания влаги на панели управления.
- Очищайте ее мягкой, слегка влажной салфеткой.
- Содержите рабочую камеру печи в чистоте. Если на стенках печи остались кусочки продуктов или подтеки жидкости, удалите их влажной салфеткой.
- При сильно загрязненной рабочей камере можно использовать мягкое моющее средство.
- Не пользуйтесь абразивными моющими средствами, проволочными щетками для чистки печи снаружи и внутри.
Следите за тем, чтобы вода или моющее средство не попали в отверстия, предназначенные для отвода воздуха и пара, которые находятся на крышке печи.
- Запрещается использовать моющие средства на основе аммиака.
- Внешние поверхности нужно чистить влажной салфеткой.
- Дверца печи всегда должна быть чистой. Не допускайте скапливания крошек пищи между дверцей и лицевой панелью печи, так как это препятствует нормальному закрытию дверцы.
- Регулярно очищайте от пыли и грязи вентиляционные отверстия на корпусе печи, через которые поступает воздух для ее охлаждения.
- Регулярно снимайте и чистите стеклянный поддон и его опору; протирайте дно рабочей камеры печи.
- Стеклянный поддон и привод его вращения мойте нейтральным мыльным раствором. Для мытья этих деталей можно воспользоваться посудомоечной машиной.
- Не опускайте нагретый стеклянный поддон в холодную воду: из-за резкого перепада температур стеклянный поддон может лопнуть.
- Для удаления неприятных запахов в рабочей камере поставьте в печь чашку воды с добавлением лимонного сока и прокипятите ее в течение нескольких минут. Тщательно протрите стенки рабочей камеры мягкой салфеткой.

ТЕХНИЧЕСКИЕ ХАРАКТЕРИСТИКИ

Напряжение питания: 220-240 В ~ 50 Гц
Номинальная выходная мощность СВЧ: 800 Вт
Объем печи: 20 л
Вращающийся стеклянный поддон (диаметр): 245 мм

Производитель оставляет за собой право изменять характеристики прибора без предварительного уведомления.

Срок службы прибора не менее 5-ти лет



Данное изделие соответствует всем требованиям европейским и российским стандартам безопасности и гигиены.

Производитель: АН-ДЕР ПРОДАКТС ГмБХ, Австрия
Нойбаугюртель 38/7А, 1070 Вена, Австрия

GB

A production date of the item is indicated in the serial number on the technical data plate. A serial number is an eleven-unit number, with the first four figures indicating the production date. For example, serial number 0606xxxxxxx means that the item was manufactured in June (the sixth month) 2006.

DE

Das Produktionsdatum ist in der Seriennummer auf dem Schild mit technischen Eigenschaften dargestellt. Die Seriennummer stellt eine elfstellige Zahl dar, die ersten vier Zahlen bedeuten dabei das Produktionsdatum. Zum Beispiel bedeutet die Seriennummer 0606xxxxxxx, dass die Ware im Juni (der sechste Monat) 2006 hergestellt wurde.

RUS

Дата производства изделия указана в серийном номере на табличке с техническими данными. Серийный номер представляет собой одиннадцатизначное число, первые четыре цифры которого обозначают дату производства. Например, серийный номер 0606xxxxxxx означает, что изделие было произведено в июне (шестой месяц) 2006 года.

KZ

Бұйымның шығарылған мерзімі техникалық деректері бар кестедегі сериялық нөмірде көрсетілген. Сериялық нөмір он бір саннан тұрады, оның бірінші төрт саны шығару мерзімін білдіреді. Мысалы, сериялық нөмір 0606xxxxxxx болса, бұл бұйым 2006 жылдың маусым айында (алтыншы ай) жасалғанын білдіреді.

BG

Датата на производство на изделието е посочена в серийния номер на таблица с технически данни. Серийният номер е единадесетзначно число, първите четири цифри на което означават датата на производство. Например, серийният номер 0606xxxxxxx означава, че изделието е било произведено през юни (шести месец) 2006 година.

HU

A termékgyártás dátuma szerepel a műszaki adatok táblázatában levő sorozatszámban. Sorozatszám ez a tizenegy jegyből álló szám, amelynek első négy jegye a gyártás dátumát jelent. Például, 0606xxxxxxx sorozatszám azt jelent, hogy a terméket 2006. év júliusában (hatodik hónapjában) gyártották.

RO

Data fabricării este indicată în numărul de serie pe tabelul cu datele tehnice. Numărul de serie reprezintă un număr din unsprezece cifre, primele patru cifre indicând data fabricării. De exemplu, dacă numărul de serie este 0606xxxxxxx, înseamnă că produsul dat a fost fabricat în iunie (luna a asea) 2006.

PL

Data produkcji wyrobu zawarta w numerze seryjnym podana jest na tabliczce z danymi technicznymi. Numer seryjny składa się z liczby jedynastocyfrowej, w której pierwsze cyfry oznaczają datę produkcji. Na przykład, numer seryjny 0606xxxxxxx oznacza, że wyrób został wyprodukowany w czerwcu (szósty miesiąc) 2006 roku.

CZ

Datum výroby spotřebiče je uveden v sériovém čísle na výrobním štítku s technickými údaji. Sériové číslo je jedenáctimístní číslo, z nichž první čtyři číslice znamenají datum výroby. Například sériové číslo 0606xxxxxxx znamená, že spotřebič byl vyroben v červnu (šestý měsíc) roku 2006.

UA

Дата виробництва виробу вказана в серійному номері на табличці з технічними даними. Серійний номер представляє собою одинадцятизначне число, перші чотири цифри якого означають дату виробництва. Наприклад, серійний номер 0606xxxxxxx означає, що виріб був виготовлений в червні (шостий місяць) 2006 року.

BEL

Дата вытворчасці вырабу паказана ў серыйным нумары на таблічце з тэхнічнымі дадзенымі. Серыйны нумар прадстаўляе сабою адзінаццацатае чысло, першыя чатыры лічбы якога абазначаюць дату вытворчасці. Напрыклад, серыйны нумар 0606xxxxxxx азначае, што выраб быў зроблен ў чэрвені (шосты месяц) 2006 года.

UZ

Жиҳоз ишлаб чиқарилган муддат техник хусусиятлар кўрсатилган лавҳачадаги серия рақамида кўрсатилган. Серия рақами ўн битта сондан иборат бўлиб уларнинг биринчи тўрттаси ишлаб чиқарилган вақтни ифода этади. Мисол учун 0606xxxxxxx серия рақами жиҳоз 2006 йилнинг июн ойида (олтинчи ойда) ишлаб чиқарилганлигини билдиради.

