



ИНСТРУКЦИЯ ПО ЭКСПЛУАТАЦИИ РОБОТ-ПЫЛЕСОС

Перед использованием, ознакомьтесь, пожалуйста, с важными правилами техники безопасности и следуйте им. После ознакомления с инструкцией, сохраните её и держите в доступном месте.

VR5901LVM
VR5902LVM



3828FI3868W



BZ03

www.lg.com

ОСНОВНЫЕ ХАРАКТЕРИСТИКИ НОМ-ВОТ



Благодаря сенсорам верхней и нижней камер, пылесос определяет схему помещения и свое местоположение в нем, что позволяет производить более тщательную уборку на каждом участке.

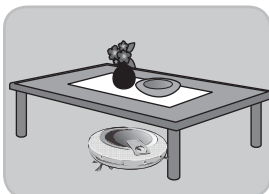

Благодаря компактному размеру и тонкому корпусу, робот Ном-Вот легко чистит под кроватью и низкой мебелью.

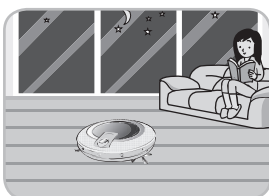

Низкий уровень шума позволяет производить уборку даже ночью.
* ниже чем 60 дБ

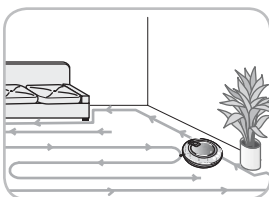

Возможность выбирать различные автоматические режимы уборки.
* расширенная уборка, зигзагообразная уборка.



Дает звуковые инструкции.

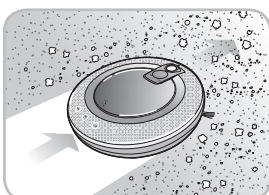

Уборка с насадкой из микрофибры позволяет достигнуть наилучших результатов.

СОДЕРЖАНИЕ

1

ПЕРЕД ЭКСПЛУАТАЦИЕЙ

- 2~4 Важные правила техники безопасности
- 5 Комплектация робота-пылесоса Hom-Bot
- 6~7 Устройство робота-пылесоса Hom-Bot
- 8 Назначение кнопок на корпусе пылесоса
- 9 Обозначение кнопок пульта дистанционного управления
- 10 Индикаторы состояния робота Hom-Bot
- 11 Проверьте перед началом работы
- 12 Начало эксплуатации

2

ЭКСПЛУАТАЦИЯ ПЫЛЕСОСА

- 13 Установка зарядной станции
- 14 Включение и выключение питания пылесоса
- 15 Начало и завершение уборки
- 16~17 Способы зарядки аккумулятора
- 18 Режимы уборки
- 19 Дополнительные функции уборки
- 20 Установка таймера
- 21 Уборка с накладкой из микрофибры

3

ОЧИСТКА И ХРАНЕНИЕ

- 22 Очистка контейнера для пыли
- 23 Очистка фильтров
- 24 Очистка основной щетки
- 25 Очистка сенсоров/контактов зарядной станции
- 26 Очистка боковых щеток
- 27 Очищение накладки из микрофибры

4

ДОПОЛНИТЕЛЬНАЯ ИНФОРМАЦИЯ

- 28~30 Устранение неисправностей
- 31 Перед обращением в сервисный центр

5

ПРИМЕЧАНИЕ

- 32 Технические характеристики
- 33~34 Ссылки на элементы

ВАЖНЫЕ ПРАВИЛА ТЕХНИКИ БЕЗОПАСНОСТИ

Данная инструкция поможет избежать травм или порчи пылесоса в связи с ненадлежащим использованием.

Внимание

После ознакомления с инструкцией, сохраните ее и держите в доступном месте.



Этот знак предупреждает вас об источниках опасности либо об опасных действиях. Во избежание поломок и повреждений внимательно изучите эти инструкции и всегда им следуйте.

Предупреждение Невыполнение данной инструкции может привести к серьезной травме или смерти.

Внимание Если пользователь не следует данному руководству, он может получить травму или материальный ущерб.

! Предупреждение

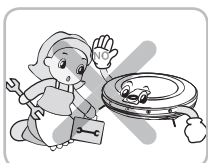

Ремонт электроприборов должны выполнять только квалифицированные инженеры по техническому обслуживанию. Невыполнение данного правила может привести к возгоранию или повреждению прибора.

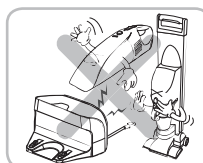

Используйте только оригинальное зарядное устройство и аккумулятор идущие в комплекте. Нарушение данной рекомендации может привести к возгоранию или повреждению прибора.

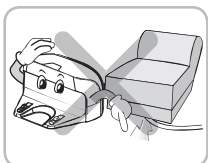

Не пережимайте шланг острыми или тяжелыми предметами, это может привести к электрическому замыканию или возгоранию. В случае повреждения шланга, его замену должен производить производитель или лицо имеющее аналогичную квалификацию.

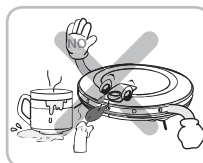

Перед началом эксплуатации пылесоса убирайте с пола лишние или хрупкие предметы, иначе возможно повреждение или возгорание прибора.

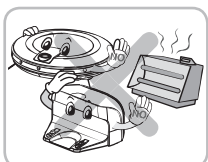

Не храните пылесос вблизи источников тепла. Горячий воздух может привести к деформации, возгоранию и повреждению прибора.

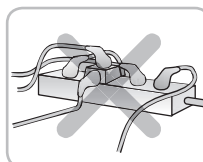

Использование переходника на большое количество розеток способно вызвать перегрев, возгорание и повреждение прибора.

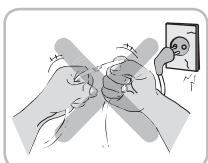

Не перегибайте сильно шнур. Не пользуйтесь поврежденным, разрезанным или проколотым шнуром, тк. это может привести к возгоранию или повреждению прибора.

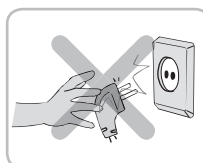

Во избежание повреждений, вынимайте вилку из розетки, держась рукой за саму вилку, а не за кабель. Будьте осторожны, чтобы не прикасаться к штырю вилки пальцами.

Невыполнение данной рекомендации может привести к поражению электрическим током.

ВАЖНЫЕ ПРАВИЛА ТЕХНИКИ БЕЗОПАСНОСТИ

! ПРЕДУПРЕЖДЕНИЕ



Не прикасайтесь к вилке мокрыми руками.

Это может привести к поражению электрическим током.

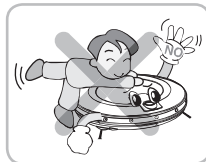

Не позволяйте детям кататься на пылесосе, не накрывайте его сверху.

Несоблюдение этого указания может привести к травме или повреждению прибора.

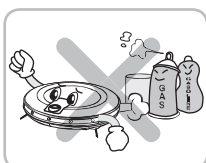

Не распыляйте вблизи или на поверхность пылесоса горючие, легковоспламеняющиеся вещества, напитки.

Это может привести к возгоранию или повреждению прибора.

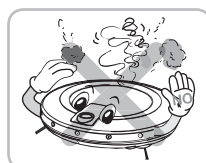

Немедленно выключите прибор в том случае, если появились странный шум, запах или дым в пылесосе.

Это может привести к возгоранию или повреждению прибора.



Не пытайтесь засунуть руки, ноги или какие-либо другие части тела в щетку работающего пылесоса.

Несоблюдение этого указания может привести к травме или повреждению прибора.



Не используйте пылесос в комнате, где спят дети.

Несоблюдение этого указания может привести к травме или повреждению прибора.



Не пользуйтесь пылесосом над высокими узкими поверхностями, такими как верхняя часть шкафа, холодильника, стола и тд.

Несоблюдение этого указания может привести к травме или повреждению прибора.

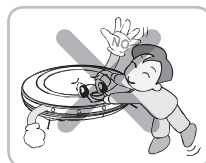

Не позволяйте детям играть с пылесосом.

Несоблюдение этого указания может привести к травме или повреждению прибора.

! ВНИМАНИЕ

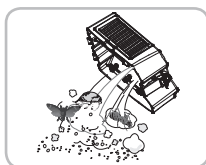

Регулярно очищайте пылесборник.

Длительное хранение пыли в пылесборнике может спровоцировать аллергию у высокочувствительных людей а также появление насекомых.

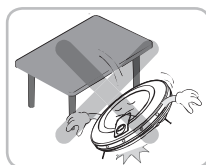

Не ударяйте и не роняйте пылесос.

Несоблюдение этого указания может привести к травме или повреждению прибора.

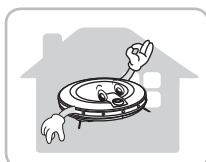

Используйте пылесос только внутри помещения.

Несоблюдение данного правила может привести к повреждению прибора.



Не оставляйте пылесос долго на холоде (менее -5°C).

Это может привести к повреждению прибора.

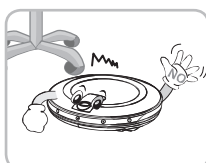

Во время уборки робот-пылесос Nom-Vot может удариться о тонкие узкие предметы мебели, такие как ножки стульев.

Для повышения скорости и качества уборки рекомендуется предварительно поднять стулья на столы.

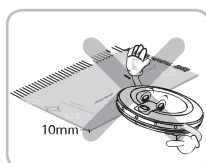

Возможны затруднения при работе робота-пылесоса на коврах с бахромой или на коврах толще 10 мм.

Рекомендуется предварительно подготовить пространство и убрать такие ковры.

ВАЖНЫЕ ПРАВИЛА ТЕХНИКИ БЕЗОПАСНОСТИ

ВНИМАНИЕ

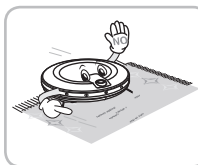

Не используйте пылесос в том случае, если его щетка повреждает ковёр.

Если ворс ковра очень длинный, возможно его повреждение.

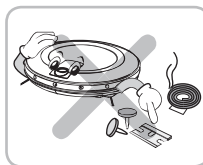

Не используйте пылесос для сбора острых и горячих предметов.

Несоблюдение этого указания может привести к повреждению прибора.

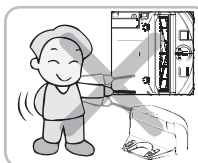

Не касайтесь металлическими предметами контактов зарядной базы и пылесоса.

Это может привести к повреждению прибора.

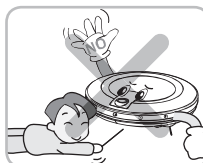

Не пытайтесь засовывать в ультрафиолетовые сенсоры пылесоса палочки или булавки.

Это может привести к повреждению прибора.



Не заливайте в пылесос чистящие средства или другие жидкости.

Это может привести к повреждению пылесоса. При попадании жидкости вовнутрь, выключите пылесос и обратитесь в сервисный центр LG Electronics.

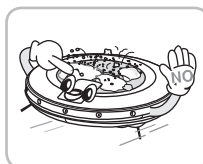

Не используйте пылесос в состоянии, когда пылесборник полностью заполнен.

Несоблюдение этого указания может привести к повреждению прибора.



Не пользуйтесь пылесосом, если поверхность пола мокрая.

Это может привести к повреждению прибора.

Совет: Перед началом использования:

- Уберите с пола все хрупкие и/или ненужные предметы.
- Не оставляйте работающий пылесос в комнате с детьми без присмотра, это может быть опасно.
- Проверьте уровень заряда аккумулятора, при необходимости подзарядите его.
- Если пылесборник заполнен, очистите его.
- Если Вы не хотите, чтобы Nom-Vot во время уборки перешел в другое помещение, закройте дверь.
- Не используйте на мокрых поверхностях.
- Уберите длинные шнуры, веревки с пола, во избежание запутывания пылесоса.
- Уберите с пола предметы, которые могут попасть в щетку пылесоса.
- Возможны затруднения при чистке ковров толщиной более 8мм, поэтому лучше предварительно убрать такие ковры.
- Это устройство не предназначено для использования людьми (включая детей) с ограниченными физическими, сенсорными или умственными способностями или лицами, у которых нет опыта или знаний, если их действия не контролируются или если они не проинструктированы относительно использования устройства лицом, отвечающим за безопасность.

КОМПЛЕКТАЦИЯ РОБОТА-ПЫЛЕСОСА НОМ-БОТ

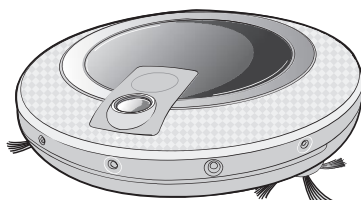

Корпус пылесоса



Пульт дистанционного управления

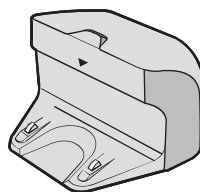

Зарядное устройство

► Возможно несоответствие с картинкой.

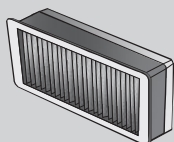

фильтр пылесборника(запасной)

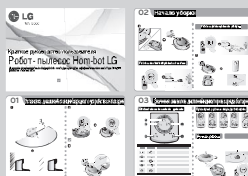

краткое руководство пользователя



инструкция по эксплуатации

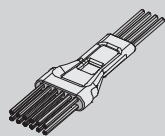

Щетка для очистки фильтра / датчик

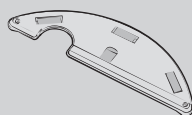

поддон для накладки

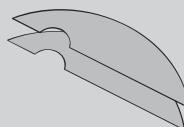

2 накладки из микрофибры

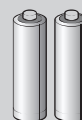

две батареи для пульта дистанционного управления (размер AAA)

УСТРОЙСТВО РОБОТА-ПЫЛЕСОСА НОМ-ВОТ

Вид сверху

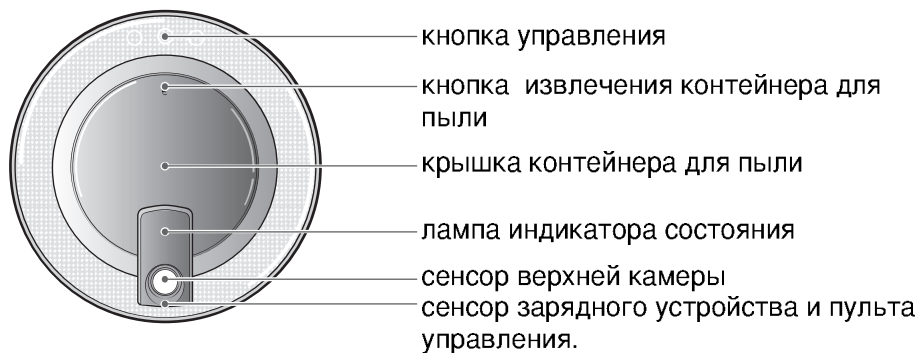

Вид спереди

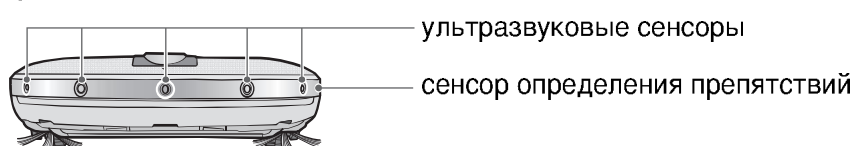

Вид сзади

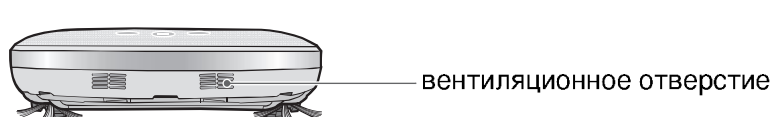

Вид снизу



► возможно несоответствие с картинкой

УСТРОЙСТВО РОБОТА-ПЫЛЕСОСА НОМ-ВОТ

Зарядная станция



Контейнер для пыли

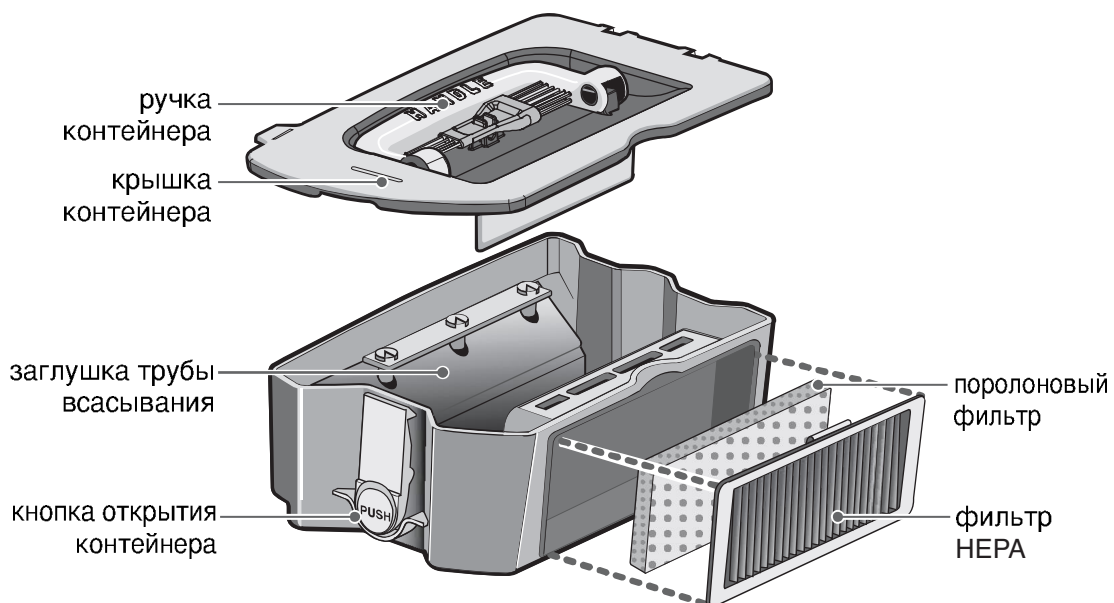

► в зависимости от комплектации возможно несоответствие с картинкой

НАЗНАЧЕНИЕ КНОПОК НА КОРПУСЕ ПЫЛЕСОСА

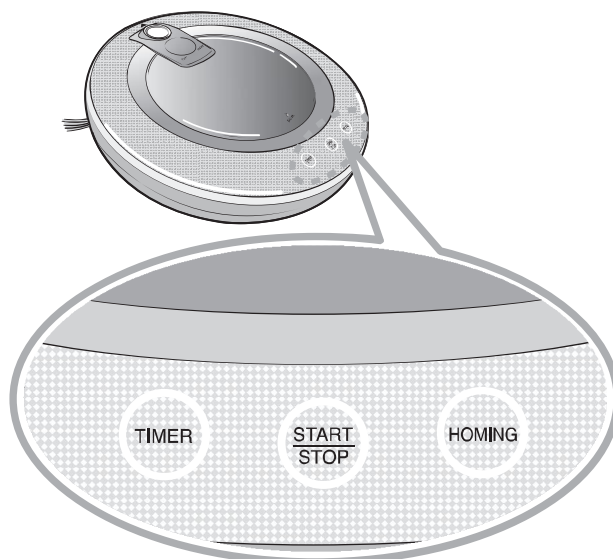

TIMER (кнопка таймера)

- С помощью программирования таймера, пылесос может начать уборку после заданного количества времени.
- Можно назначить время уборки через 1- 12 часов.
- В целях сокращения времени уборки, устанавливайте таймер когда пылесос находится в зарядной станции.

START/STOP (кнопки включения/ выключения)

- После включения питания пылесоса переключением регулятора на ON, включите пылесос нажатием кнопки START/STOP.
- Нажатие кнопки START/STOP при включенном питании пылесоса, запускает работу.
- Если кнопка STOP/START нажимается во время уборки в автоматическом режиме, Hom-Bot прекращает уборку.
- Для выключения пылесоса, нажмите и удерживайте кнопку START/STOP на протяжении 2х секунд.
- Нажатием кнопки START/STOP обнуляются установки таймера.

HOMING (кнопка зарядной станции)

- После нажатия кнопки Homing, пылесос отправляется на зарядную станцию для подзарядки.
- При недостаточном уровне заряда батареи, пылесос автоматически отправляется на станцию для подзарядку.

ОБОЗНАЧЕНИЕ КНОПОК ПУЛЬТА ДИСТАНЦИОННОГО УПРАВЛЕНИЯ



- ☑ **Совет:**
- Пультom управления невозможно включить питание пылесоса.
 - Включите питание пылесоса переключением кнопки питания на корпусе пылесоса, затем нажмите START/STOP.
 - Чтобы изменить режим работы пылесоса, сначала нажмите кнопку STOP на пульте управления.
 - Когда питание пылесоса отключено, пульт не работает.

ИНДИКАТОРЫ СОСТОЯНИЯ РОБОТА НОМ-ВОТ

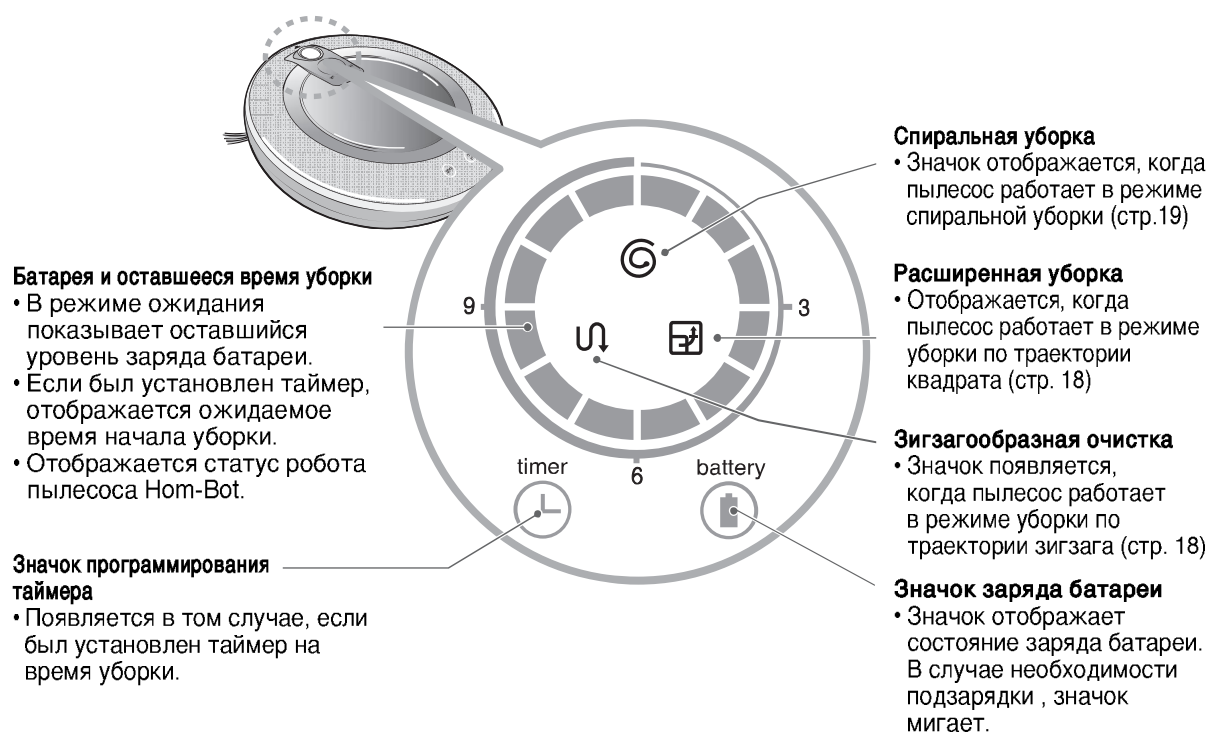

- ☑ **Совет:**
- Для изменения режима уборки пользуйтесь пультом.
 - Робот-пылесос запоминает последний использованный режим.
 - Для того, чтобы отменить установки таймера, нажмите кнопку STOP на пульте управления или кнопку START/STOP на корпусе робота Hom-Bot.

ПРОВЕРЬТЕ ПЕРЕД НАЧАЛОМ РАБОТЫ

Перед началом работы проверьте

- Не оставляйте работающий пылесос в помещении с детьми без присмотра, это может быть опасно.
- Уберите все ненужные или хрупкие предметы из помещения, в котором планируется уборка.
- Если поверхность пола мокрая, вытрите ее.
- Уберите с пола предметы, которые могут попасть в щетку пылесоса, такие как шнуры, кабели, полотенца, носки.
- Проверьте уровень заряда пылесоса : если он недостаточен, зарядите пылесос.
- Проверьте пылесборник : если он заполнен, очистите его.
- Если Вы хотите, чтобы робот Hom-Bot совершил уборку в определенном помещении, закройте все остальные двери, так как он может перемещаться из комнаты в комнату во время работы.

Вставьте батарейки в пульт дистанционного управления

1. Нажмите крючок на обратной стороне пульта и откройте крышку.
2. Соблюдая полярность (+) и (-) разместите две батарейки AAA в пульте.
3. Плотно закройте заднюю крышку .

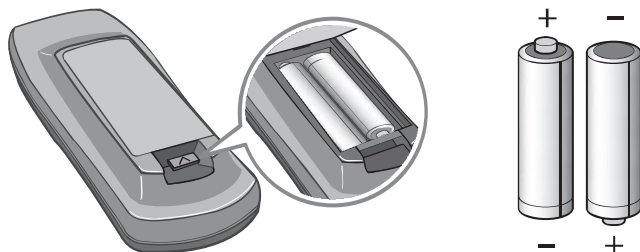

Во время пользования пультом дистанционного управления

- Нажимайте только одну кнопку одновременно.
- Не роняйте и не ударяйте пульт дистанционного управления.
- Храните пульт подальше от устройств излучающих жар, горячий пар или огонь.
- Флуоресцентные лампы могут вносить помехи в работу пульта управления, старайтесь держать его подальше от таких ламп.
- Если пылесос находится от пульта дальше, чем 3 метра, возможно неулавливание сигнала, старайтесь чтобы пылесос находился в зоне управления.

НАЧАЛО ЭКСПЛУАТАЦИИ

1

Установите зарядную станцию (стр. 13)

После установки зарядной станции, вставьте штепсельную вилку в розетку, чтобы робот Hom-Bot мог возвращаться на автоматическую подзарядку.

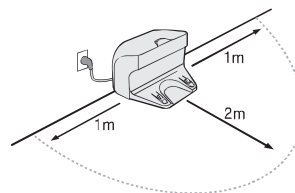

2

Включите питание пылесоса (стр. 14)

Включите кнопку питания, которая находится на внутренней стороне пылесоса на ON, затем нажмите кнопку START/STOP на внешней стороне пылесоса.
* Если питание пылесоса не включается, см. стр 14.



3

Начните уборку (стр. 15)

Когда питание пылесоса включено, нажмите еще раз кнопку START/STOP. После того, как прозвучит звуковой сигнал, пылесос начнет уборку.

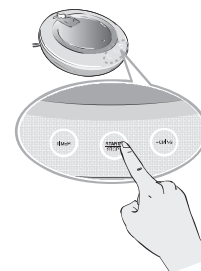

4

Автоматическая подзарядка (стр. 16~17)

Робот-пылесос Hom-Bot сам определяет уровень заряда батареи, и, если он недостаточен, пылесос автоматически возвращается к станции на подзарядку. Для полной зарядки батареи требуется примерно 3 часа.

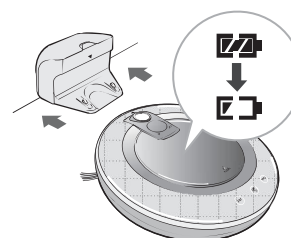

5

Выбор режима уборки и дополнительные функции (стр. 18~21)

С помощью пульта дистанционного управления можно выбирать различные режимы уборки и дополнительные функции. Можно использовать режим зигзагообразной или расширенной уборки. Из дополнительных функций доступна спиральная уборка- локальная чистка для пятен, ручной режим, установка таймера, уборка с насадкой из микрофибры.



УСТАНОВКА ЗАРЯДНОЙ СТАНЦИИ

Установка зарядной станции

1. Установите зарядную станцию вплотную к стене на ровном пространстве. Не должно быть никаких препятствий на расстоянии 1 метра слева/справа и 2 метра спереди.

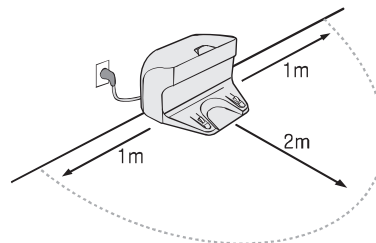
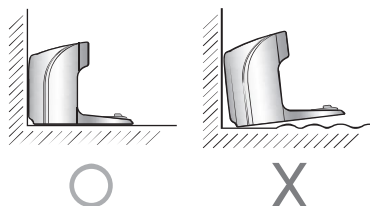

2. Вставьте шнур зарядной станции в розетку. Шнур питания должен быть закреплен вдоль задней стенки, чтобы не препятствовать доступу пылесоса к зарядной станции.

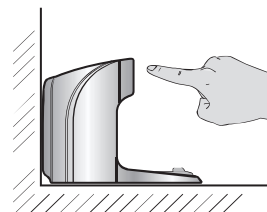
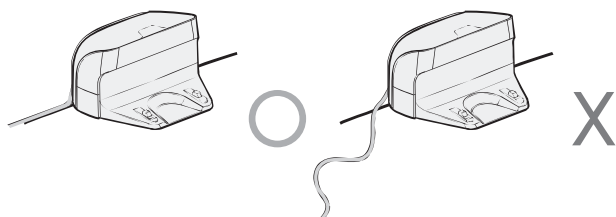

- ✓ **Совет:** • Во время использования пылесоса, зарядная станция должна быть подключена к сети, чтобы робот Hom-Bot мог вернуться для автоматической подзарядки.
- Не используйте устройство, если поврежден шнур или вилка. Во избежание опасности шнур должен быть заменен только сервисным центром LG Electronics или уполномоченными специалистами.

ВКЛЮЧЕНИЕ И ВЫКЛЮЧЕНИЕ ПИТАНИЯ ПЫЛЕСОСА

Включение питания пылесоса

Кнопка включения питания находится на внутренней стороне пылесоса. Для включения расположите пылесос на гладкой/мягкой поверхности и переверните его, переключите кнопку питания в позицию ON.

- * Примечание: во время включения кнопки питания, не нажимайте никаких других кнопок одновременно, иначе включение пылесоса может быть задержано.
- * После переключения питания пылесоса в положение ON, нажмите кнопку START/STOP. После того, как прозвучит звуковой сигнал, пылесос включится.

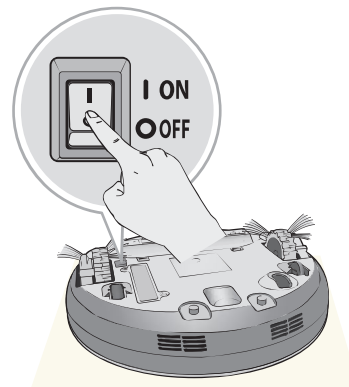

Выключение питания пылесоса

Если питание пылесоса включено, но запуска работы не происходит в течение 10 минут после включения, питание автоматически отключится для сохранения заряда батареи.

Когда Вы не пользуетесь пылесосом на протяжении длительного времени, рекомендуем переключать кнопку питания на OFF для сохранения батареи.

- * Для выключения пылесоса, удерживайте кнопку START/STOP в течение двух секунд, перед выключением прозвучит звуковой сигнал.

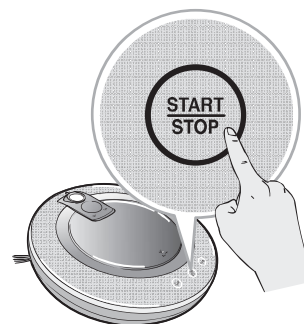

✓ **Совет:** • В результате действия статического электричества во время работы может произойти отключение подачи питания.

- Если питание отключилось, выключите главный выключатель питания, а затем снова включите.

Если напряжение в электрической сети низкое, для предотвращения повреждения пылесоса, он не включится даже при удерживании кнопки START/STOP.

- При низком напряжении в электросети можно зарядить батарею пылесоса вручную, следуя инструкции ниже:

Разместите пылесос в зарядной станции. Нажмите и удерживайте кнопку RESET, расположенную на задней стороне станции в течение 3х секунд .

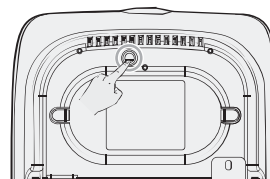
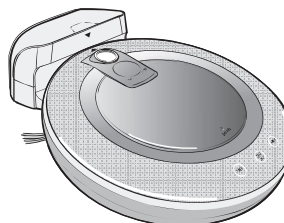

НАЧАЛО И ЗАВЕРШЕНИЕ УБОРКИ

С помощью кнопок на корпусе пылесоса

Включите питание пылесоса, затем нажмите кнопку START/STOP для начала работы. После того, как прозвучит звуковой сигнал, уборка начнется.

Если Вы хотите прервать цикл уборки, снова нажмите кнопку START/STOP.

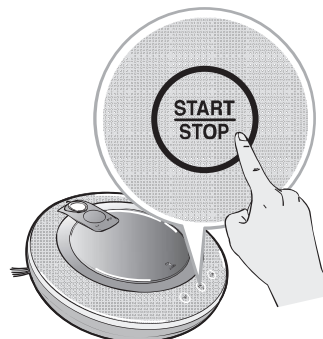

С помощью пульта управления

После включения кнопки питания на корпусе пылесоса, нажмите кнопку START на пульте управления. После того, как прозвучит звуковой сигнал, уборка начнется.

Если Вы хотите прервать цикл уборки, снова нажмите кнопку STOP.

* Питание пылесоса не может быть включено с помощью пульта управления. (см стр. 14 о способе включения питания робота-пылесоса)



* Во время уборки, возможны столкновения пылесоса с препятствиями в том случае, если сенсоры не могут распознать объекты из-за их особой формы. В случае столкновения, встроенный сенсор распознавания препятствий обойдет его используя задний ход.

* Если вы начинаете уборку с участка, который располагается далеко от зарядной станции, поставьте пылесос на ровную плоскую поверхность, чтобы избежать сбоя в работе сенсора определения препятствий. Рекомендуется, начиная уборку, ставить пылесос в место, где нет препятствий (как, например, занавески или стены) на расстоянии как минимум 30 см вокруг.

✓ **Совет:** Для достижения наилучших результатов:

- Перед уборкой, расчистите поверхность от предметов, которые могут попасть в щетку пылесоса.
- Пылесос-робот Hom-bot не может пересекать пороги выше 1 см.

СПОСОБЫ ЗАРЯДКИ АККУМУЛЯТОРА

Автоматическая зарядка

Если во время уборки уровень заряда аккумулятора становится низким, пылесос автоматически возвращается в зарядную станцию на подзарядку.

- * Если Hom-Bot не попадает в зарядную станцию с первого раза, он повторяет попытку. (Подробности смотрите на странице 17)
- * Если во время уборки пылесос возвращался на станцию, после зарядки аккумулятора он начнет уборку с того участка, с которого он прервался.

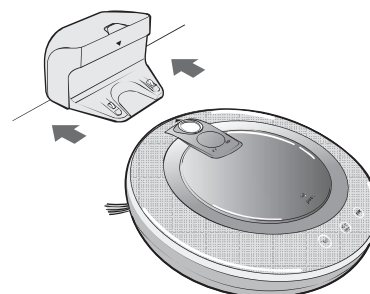

Ручная зарядка

Первую зарядку, а также подзарядку во время уборки Вы можете совершить вручную.

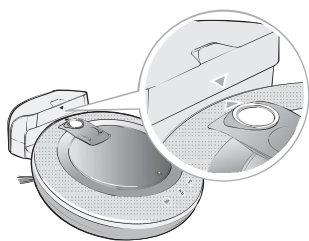

Способ № 1. Установите пылесос вплотную к зарядному устройству так, чтобы контакты на зарядном устройстве соприкоснулись с контактами пылесоса. При успешной установке, перед началом зарядки прозвучит мелодия.

- * Если после установки Вы слышите звуковой сигнал, проверьте питание пылесоса, переключите его на ON.

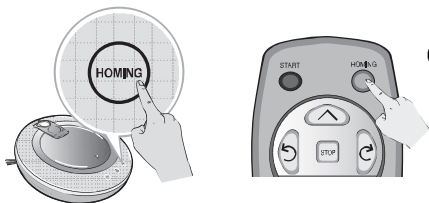

Способ № 2. После нажатия кнопки HOMING, пылесос отправляется к станции на подзарядку.

- * Если пылесос находится на расстоянии 10 см напротив зарядной станции при включенном питании, он автоматически вернется к станции на подзарядку.

Совет: Примите во внимание следующие предостережения:

- При попадании посторонних предметов в зарядную станцию, возможны сбои во время подзарядки. Предварительно выключив из сети питания вилку, регулярно протирайте сухой тряпкой контакты станции.
- Во избежание поражения электрическим током, не прикасайтесь к контактам зарядного устройства металлическими предметами.
- Не пытайтесь разбирать или ремонтировать зарядное устройство, это может привести к поражению электрическим током. Не размещайте станцию или ее вилку вблизи нагревательных приборов.

СПОСОБЫ ЗАРЯДКИ АККУМУЛЯТОРА

Определение уровня заряда батареи

Световой индикатор информирует об уровне заряда аккумулятора пылесоса.

- Во время зарядки робота, отображается оставшийся уровень заряда.
- Когда пылесос полностью заряжен, отображается только значок батареи.
- Когда значок батареи мигает, требуется зарядка.



полностью заряжен
находится под зарядкой



высокий



средний



низкий



требуется
подзарядка

* Если пылесос прервал работу для автоматической подзарядки, будет отображаться действующий режим.

- По завершению автоматической подзарядки, пылесос продолжает цикл уборки с прерванного участка.
- После нажатия кнопки START на пульте управления или START/STOP на корпусе пылесоса, во время автоматической подзарядки, робот прервет зарядку и продолжит уборку с прерванного участка.
- После нажатия кнопки с режимом расширенной, зигзагообразной уборки, цикл начинается заново.

Индикатор, отображающий статус завершения цикла чистки пятен во время подзарядки.

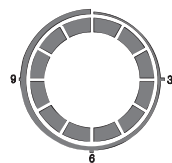

уборка
закончена

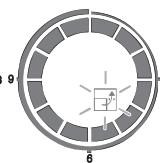

Остался
неубранный
участок

Если аккумулятор не заряжается

Проверка 1. Если пылесос не заряжается, когда находится в зарядной станции, попробуйте :

- Выключите и заново включите питание пылесоса.
- Вытащите и воткните вилку зарядной станции в электрическую розетку.
- Протрите контакты зарядной станции сухой тряпкой.

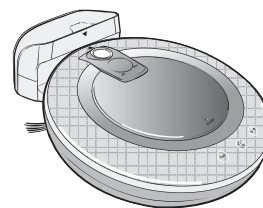

Проверка 2. Если вышеуказанные меры не решили проблемы, попробуйте:

- Закрепите пылесос в зарядной станции.
- Нажмите и удерживайте кнопку перезагрузки (RESET) на задней стенке станции в течение 3х секунд.

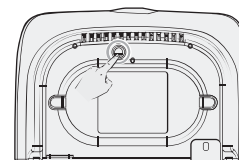

РЕЖИМЫ УБОРКИ

Зигзагообразная уборка

Когда Вам нужна быстрая уборка, воспользуйтесь режимом зигзагообразной уборки. После нажатия кнопки ZIGZAG на пульте управления, на дисплее корпуса пылесоса загорится значок этого режима и уборка начнется.

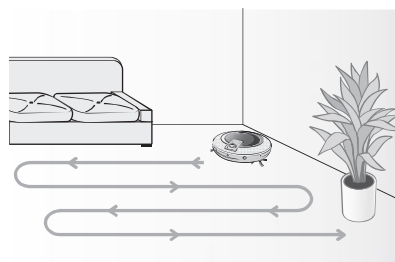
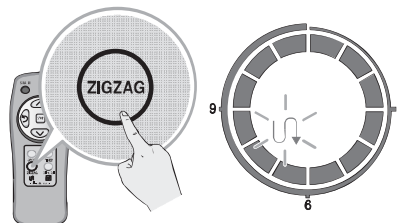

Расширенная уборка

Для более тщательной уборки помещения используйте этот режим. Робот-пылесос делит помещение на несколько равных квадратов и осуществляет тщательную уборку в рамках каждого из квадратов.

Нажмите кнопку CELL BY CELL на пульте управления, соответствующий значок появится на корпусе пылесоса и уборка начнется.

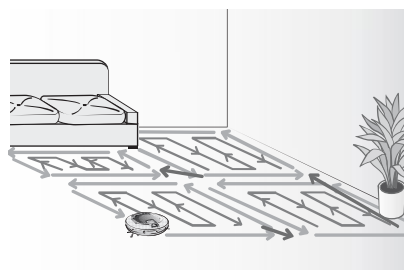
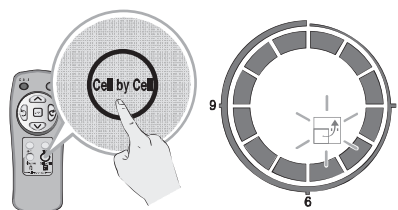

Первая стадия : Производится очистка участка 3 x 3 метра (фактический размер квадратов может варьироваться в зависимости от общей площади помещения).

Вторая стадия : Происходит чистка внутри каждого квадрата по траектории зигзага.

После прохождения 1и2 стадий, пылесос перемещается к следующему квадрату.

- Совет:**
- Менять режим уборки возможно только с помощью пульта дистанционного управления.
 - После выключения пылесоса запоминается режим, использовавшийся последним.
 - Если вы хотите поменять режим уборки во время работы, сначала нажмите кнопку STOP, затем кнопку нужного режима.

ДОПОЛНИТЕЛЬНЫЕ ФУНКЦИИ ДЛЯ УБОРКИ

Режим ручной уборки

Этот режим предполагает управление пылесосом с помощью пульта. Нажимая кнопки вперед/назад, вправо/влево пользователь может управлять пылесосом.

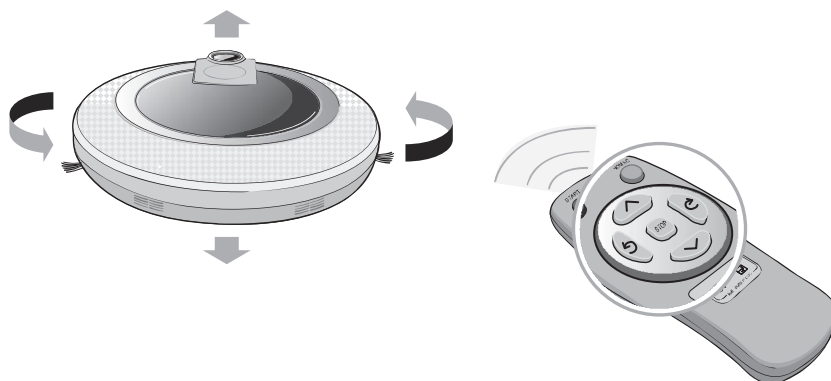

Режим спиральной уборки.

Этот режим очень удобен для локальной, точечной чистки, например, чистки пятен. Когда пылесос находится в зоне, в которой Вы хотите произвести точечную очистку, нажмите кнопку SPOT на пульте управления. Значок спиральной очистки отобразится на дисплее корпуса пылесоса, и робот начнет локальную чистку, двигаясь по спирали в радиусе 1 метра.

✳ Во время зарядки невозможно активировать функцию спиральной очистки.

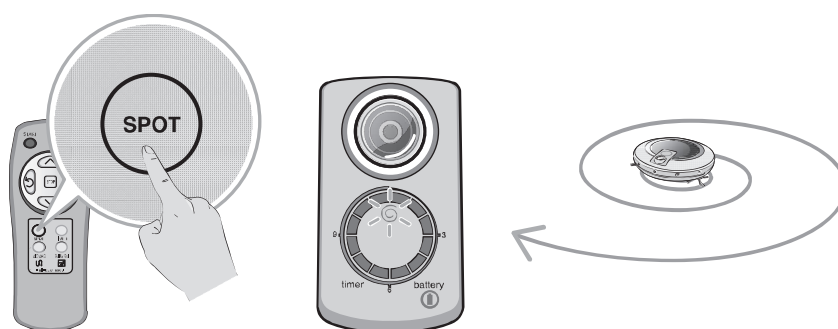

УСТАНОВКА ТАЙМЕРА

Можно забронировать время уборки после 1 – 12 часов.

1. Нажмите кнопку TIMER на корпусе пылесоса.

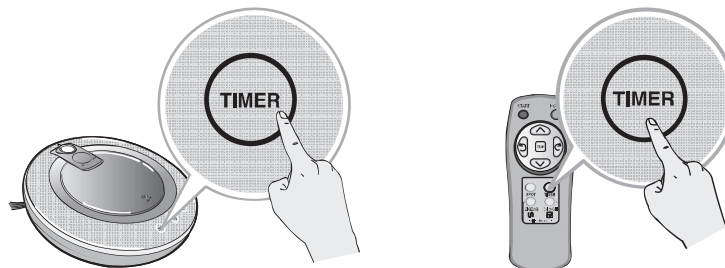

2. Нажимая кнопку TIMER, назначьте желаемое время. С каждым нажатием кнопки TIMER, установочное время увеличивается на 1 час.
- Можно назначить время уборки до 12 часов вперед. Запрограммированное время будет отражаться на индикаторе в виде часов.

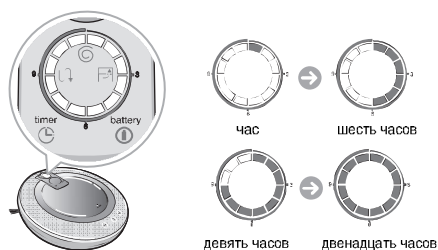

3. После нажатия кнопки START/STOP на корпусе пылесоса или по истечении 5 секунд, таймер будет установлен и прозвучит звуковой сигнал.

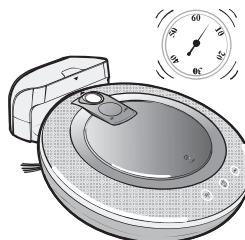

- ✓ **Совет:**
- Уборка начинается автоматически по истечении назначенного времени.
 - Лучше устанавливать таймер, когда пылесос находится в зарядной станции, в противном случае возможны неточности во время очистки.
 - Если вы хотите сбросить таймер, нажмите кнопку STOP на пульте управления или START/STOP на корпусе.

УБОРКА С НАКЛАДКОЙ ИЗ МИКРОФИБРЫ

Уборка с использованием накладки из микрофибры позволит достичь наилучших результатов.

При использовании накладки, пылесос не будет заходить на ковры для предотвращения переноса грязи с накладки.

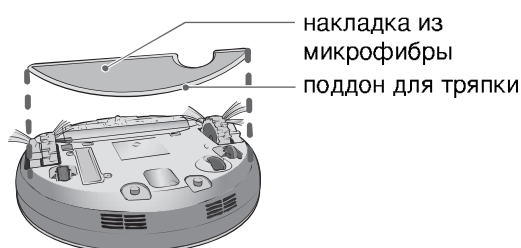

Для уборки с накладкой, закрепите ее следуя инструкциям ниже.

1. Присоедините накладку из микрофибры к поддону с помощью липучек как показано на картинках ниже.

✳ Чтобы не создавать препятствий для движения пылесоса, накладка должна быть правильно закреплена, как указано на картинках справа.

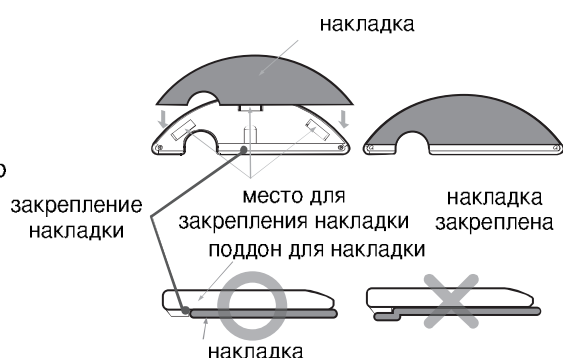

2. Присоедините крючки расположенные на корпусе пылесоса к отверстиям на поддоне.



3. Если закрепление произошло успешно, прозвучит щелчок и звуковой сигнал.

✳ Тщательно закрепляйте накладку к поддону во избежание отсоединения во время работы.

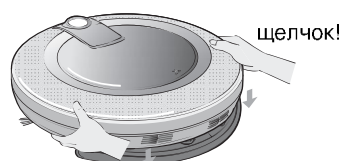

✓ **Совет:** • Для предупреждения неприятного запаха, стирайте накладку после каждого использования.

- Не рекомендуется делать уборку с накладкой, если на поверхности есть трудновыводимые жидкости, такие как чернила, кофе и тд.
- Не используйте накладку для уборки на ковре во избежание переноса грязи с накладки и повреждения ковра.
- Используйте только сухую накладку. Не используйте накладку на мокрых поверхностях.

ОЧИСТКА КОНТЕЙНЕРА ДЛЯ ПЫЛИ

Чтобы мощность всасывания пылесоса не снижалась, рекомендуем опустошать контейнер до или после каждой уборки.

Очищайте в последовательности, указанной ниже:

1. Нажмите кнопку PUSH на крышке контейнера для пыли.

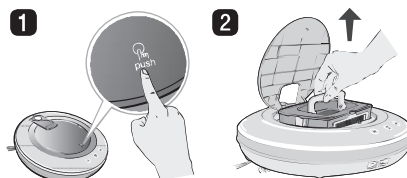

2. Возьмите контейнер для пыли за ручку и извлеките его.

3. Отсоедините поролоновый и HEPA фильтры (Инструкцию по очистке фильтров смотрите на стр.23)

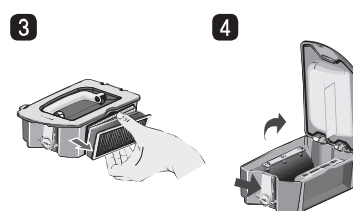

4. Нажмите кнопку открывания контейнера и поднимите крышку.

5. Опустошите контейнер с помощью щетки, при необходимости промойте водой.

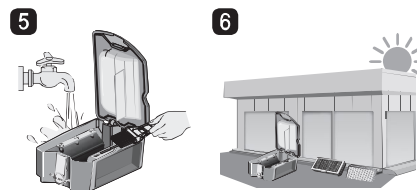

6. Если вы промывали контейнер с водой, тщательно просушите его в хорошо проветриваемом помещении вдали от прямых солнечных лучей.

7. После очистки пылесборника, закройте его крышкой, присоедините фильтры.

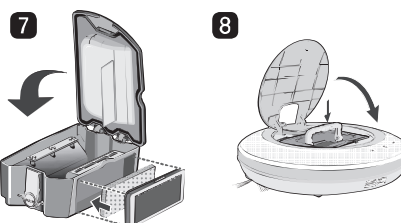

8. Положите контейнер обратно в пылесос, закройте крышку.

✓ **Совет:** После каждого очищения контейнера обязательно возвращайте на место фильтры, в противном случае пыль может попасть в корпус пылесоса, что повлечет повреждение механизмов.

- Убедитесь, что Вы закрыли крышку контейнера. Если Вы слышите звуковую инструкцию "Проверьте контейнер для пыли", это означает, что крышка контейнера не закрыта.

ОЧИСТКА ФИЛЬТРОВ

Система фильтрации робота-пылесоса состоит из поролонового фильтра и HEPA фильтра. Рекомендуется регулярно очищать их согласно процедуре описанной ниже:

1. Отсоедините поролоновый и HEPA фильтры, как показано на картинке.

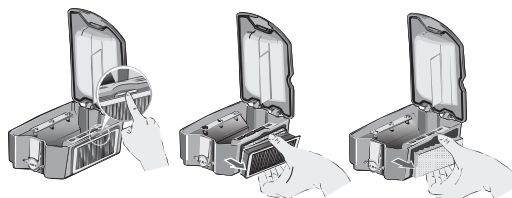

2. Тщательно очистите фильтры щеткой или струей воздуха пылесоса, при необходимости промойте водой.

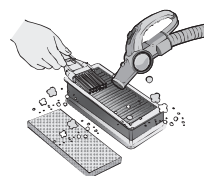

3. Если Вы промывали фильтры водой, перед применением тщательно просушите в тени.

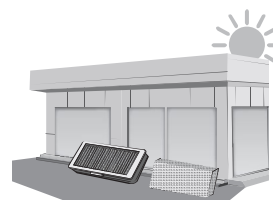

4. Вставьте сначала поролоновый фильтр, затем HEPA фильтр ручкой вверх, как показано на картинке.

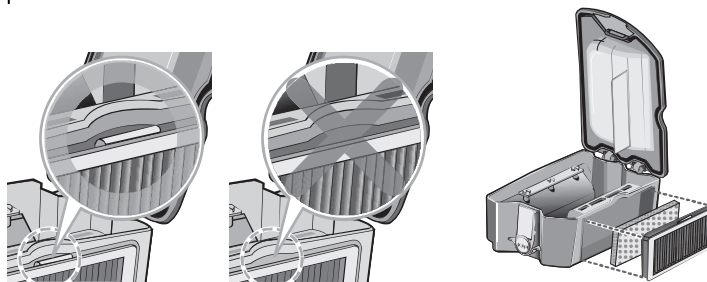

- ☑ **Совет:** • Чтобы эффективность фильтра HEPA оставалась высокой, рекомендуем очищать его с помощью щетки или струи воздуха пылесоса минимум раз в неделю, а также промывать проточной водой минимум раз в месяц.

ОЧИСТКА ОСНОВНОЙ ЩЕТКИ

Основная щетка, которая находится в нижней части пылесоса, помогает эффективному всасыванию пыли. Рекомендуем регулярно очищать щетку согласно процедуре, описанной ниже:

- 1** Положите робот-пылесос на мягкую ровную поверхность, переверните его . Выключите питание на корпусе пылесоса.



- 2** Надавите крючки на корпусе пылесоса и отсоедините крышку.

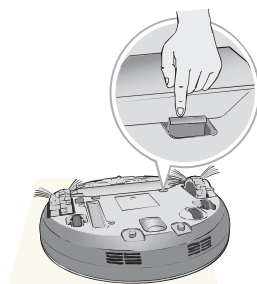

- 3** Предварительно надев перчатки, поворачивайте щетку до тех пор, пока не увидите прорезь.



- 4** Отсоедините щетку, потянув ее вверх.

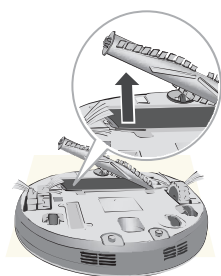

- 5** С помощью ножниц и/или струи воздуха пылесоса, уберите запутавшиеся нитки, волосы, посторонние предметы.



- 6** Вставьте крючок на щетке в отверстие корпуса пылесоса, (область квадрата) как показано на картинке.

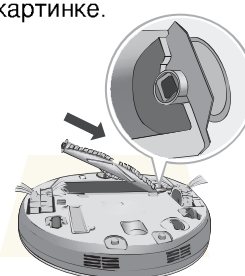

- 7** Вставьте щетку с другой стороны пылесоса (область прямоугольника)

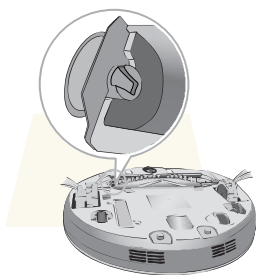

- 8** Закрепите фиксирующую крышку с помощью креплений.

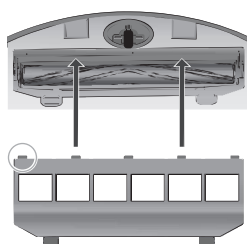

- 9** В случае успешного соединения крышки с корпусом пылесоса, Вы услышите щелчок крючков.
* Следите за тем, чтобы часть боковых щеток не попала под крышку.



ОЧИСТКА СЕНСОРОВ/КОНТАКТОВ ЗАРЯДНОЙ СТАНЦИИ

У робота-пылесоса Hom-Bot есть сенсоры, благодаря которым он умеет распознавать препятствия, ступени и зарядную станцию. Чтобы поддерживать чувствительность сенсоров и исправную работу, рекомендуется регулярно очищать их.

1. Расположите пылесос на мягкой ткани, переверните щетками вверх.
2. Во избежание поражения током, выключите питание пылесоса, переключив регулятор на OFF.
3. Используя мягкую ткань или щетку для пыли, аккуратно прочистите каждый сенсор, как показано на картинках ниже.

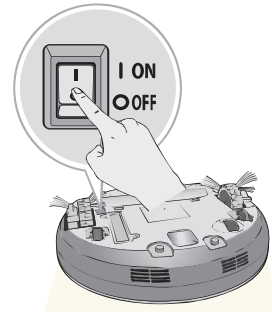

Сенсор сигнала от пульты управления,
Сенсор камеры

Сенсор камеры

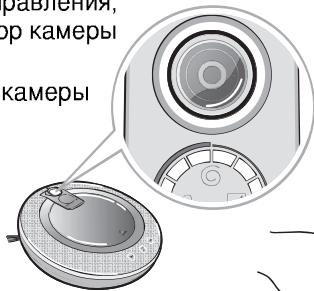

Сенсор распознавания препятствий

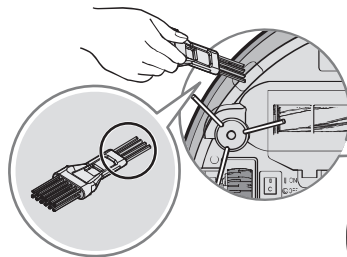
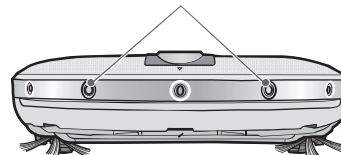

Сенсор распознавания перепадов высоты.
Контакты подзарядки.

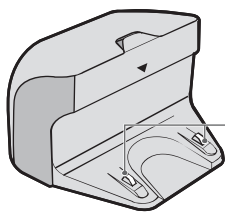

Контакты зарядного устройства

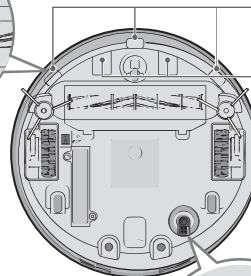

Линза

- ✓ **Совет:**
- Нельзя распылять на сенсоры напрямую воду, бензол, моющие средства и проч. жидкости.
 - Повреждение сенсоров или контактов зарядного устройства приводит к нарушениям работы пылесоса.

ОЧИСТКА БОКОВЫХ ЩЕТОК

Посторонние предметы, как, например, волосы, застрявшие в боковых щетках, могут привести к их повреждению. Рекомендуем регулярно производить ее очистку (раз в неделю).



Из-за неровных поверхностей пола или частой чистки вдоль стен, боковые щетки могут потерять форму и повредиться.

Рекомендации ниже помогут сохранить боковые щетки в хорошем состоянии.

1. Убедитесь, что боковая щетка вращается беспрепятственно.
2. Выключите питание пылесоса, удержав нажатой кнопку START/STOP на корпусе пылесоса в течение 2х секунд.
3. Поставьте робот на край стола таким образом, чтобы можно было легко произвести очистку боковой щетки. Одновременно удерживайте пылесос для предотвращения падения.
4. Намочите щетку в теплой воде.
5. Удалите оставшуюся пыль рукой.
6. Рукой уберите лишнюю воду.
7. Переверните пылесос другой стороной и повторите шаги 4-6 для каждой щетки.
8. Перед началом работы щетки должны полностью высохнуть.

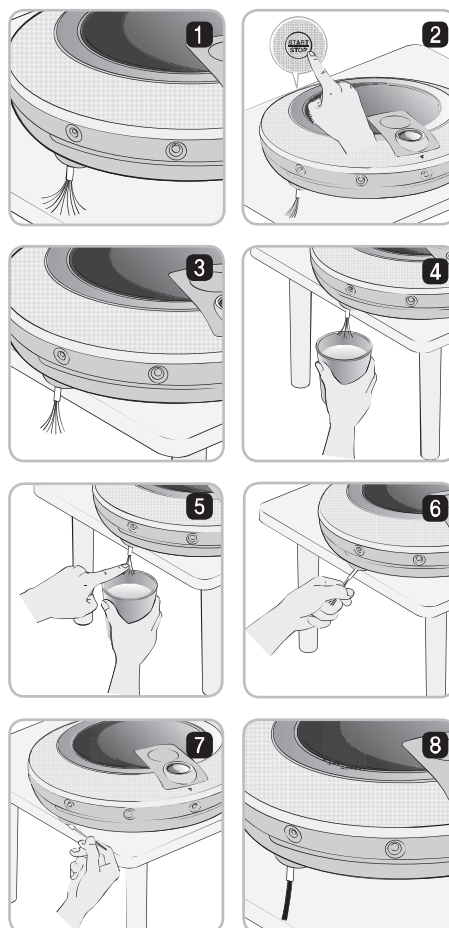

ОЧИЩЕНИЕ НАКЛАДКИ ИЗ МИКРОФИБРЫ

Накладку из микрофибры можно стирать.

1. Отсоедините накладку от поддона.

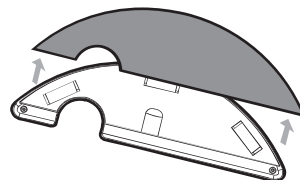

2. Постирайте в воде.



3. Просушите в проветриваемом помещении вдали от прямых солнечных лучей.

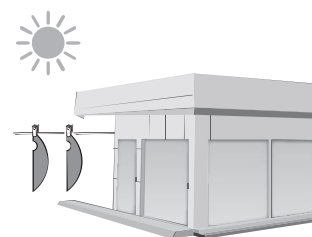

- ☑ **Совет:** • Для обеспечения правильного движения пылесоса используйте только накладки идущие в комплекте.
• Вы можете приобрести дополнительную накладку в сервисном центре LG Electronics.

УСТРАНЕНИЕ НЕИСПРАВНОСТЕЙ.

Когда вы слышите звуковую инструкцию: "Пожалуйста, проверьте колеса"

Сообщение звучит, когда колеса пылесоса заблокированы.

- Возможная причина: колеса пылесоса застряли.
 - ▶ переместите пылесос на ровную поверхность.



- Проверьте, нет ли посторонних предметов, засорений в колесиках.
 - ▶ Положите пылесос на мягкую поверхность, переверните его. Если есть засорения, устранили их.



УСТРАНЕНИЕ НЕИСПРАВНОСТЕЙ

Когда Вы слышите звуковую инструкцию: "Пожалуйста, проверьте пылесборник"

Сообщение звучит, когда есть проблема с контейнером для пыли.

- Возможно, отсутствует контейнер для сбора пыли в пылесосе.
 - ▶ Откройте крышку контейнера для сбора пыли, если контейнер отсутствует, поместите его.
 - ▶ Проверьте плотность закрытия крышки контейнера.

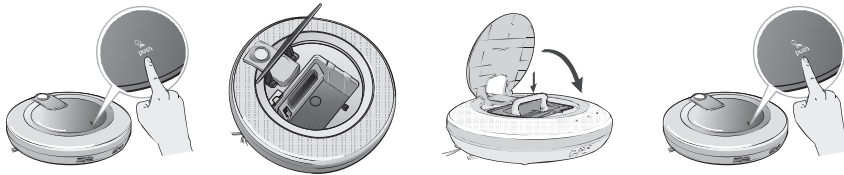

Когда Вы слышите звуковую инструкцию: "Недостаточно зарядки."

Сообщение звучит, когда уровень аккумулятора недостаточен.

- Поместите пылесос в зарядное устройство.
 - ▶ При успешном соединении, прозвучит звуковой сигнал и аккумулятор начнет заряжаться.

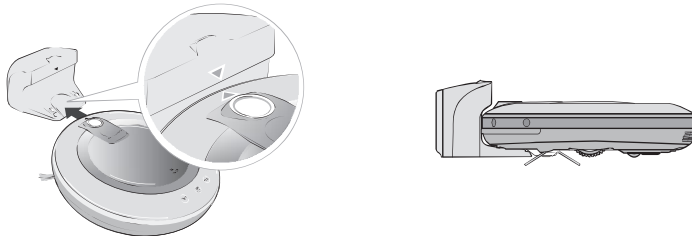

УСТРАНЕНИЕ НЕИСПРАВНОСТЕЙ

Когда вы слышите звуковую инструкцию: "Пожалуйста, проверьте главную щетку."

Возможная причина: щетка не работает

Положите пылесос на мягкую ткань, переверните его стороной щеток.

- ▶ Боковые щетки застряли.

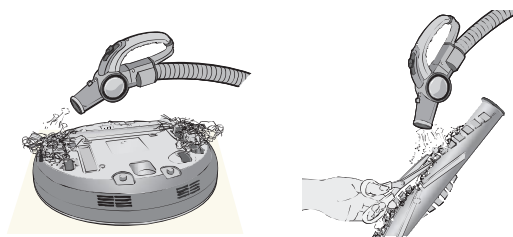

- ▶ Проверьте правильность закрепления щеток на корпусе пылесоса.

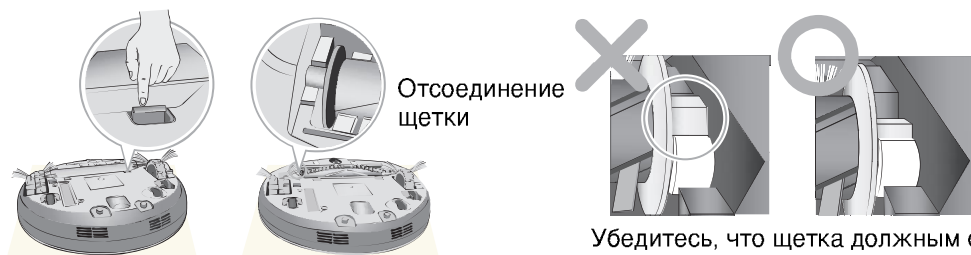

Убедитесь, что щетка должным образом закреплена и вращается плавно и без помех.

- Возможная причина: щетка издает нетипичный звук
 - ▶ Решение: проверьте, нет ли засоров, посторонних предметов, ниток или волос застрявших в щетке; устранили их.



※ Подробности смотрите на странице 24.

Перед обращением в сервисный центр

Перед обращением в сервисный центр, проверьте :

Неисправность	Решение
Пылесос не включается.	<ul style="list-style-type: none"> ▶ Проверьте, что переключатель питания на корпусе пылесоса переключен на ON. (стр. 14) ▶ Проверьте состояние заряда батареи. (стр. 17)
Пылесос двигается странно.	<ul style="list-style-type: none"> ▶ Протрите сенсоры пылесоса с помощью мягкой ткани. (стр. 25) ▶ Проверьте правильность закрепления насадки к поддону. (стр. 21) ▶ Выключите и включите кнопку питания на корпусе пылесоса.
Мощность всасывания снизилась.	<ul style="list-style-type: none"> ▶ Проверьте, нет ли посторонних предметов и засоров в щетке, удалите их. (стр. 24) ▶ Очистите пылесборник. (стр. 22) ▶ Очистите фильтры пылесборника. (стр. 23)
Усилился шум.	<ul style="list-style-type: none"> ▶ Проверьте правильность установки пылесборника. ▶ Проверьте правильность установки фильтров. (стр. 23) ▶ Проверьте, нет ли засорений в щетке. (стр. 24)
Пульт дистанционного управления не работает.	<ul style="list-style-type: none"> ▶ Проверьте состояние батареи в пульте и при необходимости замените её. (стр. 11) ▶ Убедитесь, что пылесос находится в зоне досягаемости - не менее 3х метров от пульта управления. (стр. 11)
Основная щетка не вращается.	<ul style="list-style-type: none"> ▶ Очистите щетку. (стр. 24) ▶ Проверьте правильность установки щетки. (стр. 24)
Батарея пылесоса не заряжается	<ul style="list-style-type: none"> ▶ Устраните все препятствия вокруг зарядной станции. (стр. 13) ▶ Убедитесь, что зарядная станция подключена к сети питания. (стр. 13) ▶ Протрите зарядную станцию сухой тканью.
Питание пылесоса автоматически выключается	<p>Это не является неисправностью. Функция автоматического отключения предусмотрена у робота-пылесоса Hom-Bot в случае, если после включения питания Вы не пользуетесь им в течение 10 минут. (стр. 14)</p>
Питание пылесоса не включается	<p>Проверьте, что переключатель питания на корпусе пылесоса переключен на ON. (стр. 14)</p>



Если несмотря на все предпринятые меры проблема остается, обратитесь в сервисный центр LG Electronics. : 8-800-200-76-76

ТЕХНИЧЕСКИЕ ХАРАКТЕРИСТИКИ

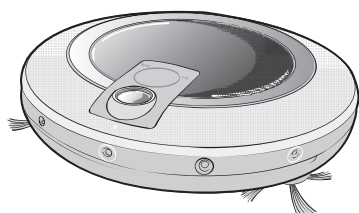

Модель	LG Hom-Bot VR5901LVM/ VR5902LVM
Размеры	360мм X 90 мм
Вес	3.2 кг
Потребляемая мощность	18 Вт
Аккумулятор(при полной зарядке)	16.8 В, пост. тока
Скорость движения	350 мм в секунду
Время работы (при 1й зарядке батареи)	Примерно 75минут (может варьироваться в зависимости от материала поверхности)
Время подзарядки	3 часа
Основные функции	Распознавание препятствия Распознавание перепада высоты Установка таймера Индикатор ошибки Автоматическая и ручная подзарядка Уборка с насадкой из микрофибры Режим уборки по углам Зигзагообразная уборка Расширенная уборка Режим спиральной уборки Звуковые инструкции Построение плана уборки

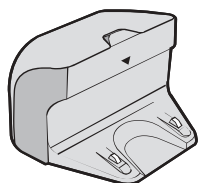

Пункт / Модель	зарядка VR591
Размеры	204 мм X 158 мм X 125 мм
НАПРЯЖЕНИЕ / ЧАСТОТА	220 В, 50 Гц
выходное остаточное напряжение	17.1 В / 1.1 А
ПОТРЕБЛЯЕМАЯ МОЩНОСТЬ	23 Вт

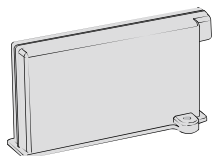

Пункт / Модель	Аккумулятор EAC60766102
Аккумулятор	Литий-полимерный аккумулятор
номинальное напряжение	14.8 V / 1900mAh



Замечание к программному обеспечению с открытыми исходными кодами

В данном продукте используются следующие программы с открытым исходным текстом по лицензии GPL и библиотеки с открытым исходным текстом по лицензии LGPL в соответствии с лицензионными соглашениями по их использованию:

ПРОГРАММНОЕ ОБЕСПЕЧЕНИЕ GPL:

Linux kernel 2.6, bash, busybox, gab, mtd-utils, u-boot, module-init-tools, wireless-tools.

БИБЛИОТЕКИ LGPL:

glibc

Компания LG Electronics предлагает исходные коды на компакт-диске за стоимость, покрывающую расходы на такое распространение, включая стоимость носителя, расходы на доставку и обработку запросов в компанию LG Electronics по электронной почте по адресу: opensource@lge.com

Данное предложение действительно в течение трех (3) лет со дня поставки данного продукта компании LG Electronics.

Копии лицензий GPLv2,0, LGPLv2.1 можно получить на сайтах

<http://www.gnu.org/licenses/old-licenses/gpl-2.0.html>,

<http://www.gnu.org/licenses/old-licenses/lgpl-2.1.html> .

Переводы лицензий GPLv2,0, LGPLv2.1 можно получить на сайтах

<http://www.gnu.org/licenses/old-licenses/gpl-2.0-translations.html>,

<http://www.gnu.org/licenses/old-licenses/lgpl-2.1-translations.html>.

Данный продукт включает также другое программное обеспечение с открытым исходным текстом:

- OpenCV : Copyright © 2000, 2001, Intel Corporation.
- openssl:
 - Шифровальное программное обеспечение, написанное Эриком Янгом (Eric Young) (ey@cryptsoft.com).
 - Программное обеспечение, написанное Тимом Хадсоном (Tim Hudson) (tjh@cryptsoft.com).
 - Программное обеспечение, разработанное в рамках проекта OpenSSL Project для использования в пакете OpenSSL Toolkit. (<http://www.openssl.org>) Все права сохраняются.

Данное программное обеспечение предоставляется владельцами авторского права и спонсорами на условиях «как есть» и какие-либо явные или подразумеваемые гарантийные обязательства, в том числе подразумеваемые гарантии товарного состояния и пригодности для использования в конкретных целях не признаются. Компания Intel Corporation или спонсоры ни при каких обстоятельствах не несут ответственности за любые прямые, косвенные, случайные, фактические, штрафные или побочные убытки (в том числе приобретение заменяющих товаров или услуг, невозможность использования, утрату данных или прибыли, а также прерывание деятельности), независимо от условий их возникновения, а также вне зависимости от любой теории наступления ответственности, будь по контракту, объективной ответственности или деликту (включая небрежность или иные причины), возникающей в результате использования данного программного обеспечения, даже в том случае, если им было известно о возможности возникновения таких убытков.

ДЛЯ ЗАМЕТОК

ДЛЯ ЗАМЕТОК

ДЛЯ ЗАМЕТОК

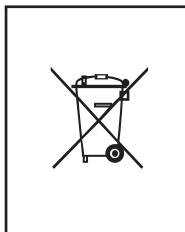

Утилизация старых батарей и аккумуляторов

1. Символ на батарее или аккумуляторе, изображающий перечеркнутое мусорное ведро на колесах, означает, что на изделие распространяется Директива 2006/06/ЕС.
2. Данный символ может быть со значком химического элемента: ртути(Hg), кадмия(Cd) или свинца(Pb), если батарея содержит более 0,0005% ртути, 0,002% кадмия или 0,004% свинца.
3. Все аккумуляторы и батареи следует утилизировать отдельно от бытового мусора, в специальных местах сбора, назначенных правительственными или местными органами власти.
4. Правильная утилизация старых батарей и аккумуляторов поможет предотвратить потенциально вредное воздействие на окружающую среду и здоровье человека.
5. Для получения более подробных сведений об утилизации батарей и аккумуляторов обратитесь в администрацию города, службу, занимающуюся утилизацией или в магазин, где был приобретен продукт.



Утилизация использованного оборудования

1. Если на изделии присутствует изображение перечеркнутого мусорного контейнера на колесах, данное изделие подпадает под действие директивы 2002/96/ЕС.
2. Все электрические и электронные приборы должны утилизироваться отдельно от бытовых отходов в специально предназначенных для этого пунктах приема, утвержденных правительственными или местными административными учреждениями.
3. Надлежащая утилизация использованного оборудования поможет избежать негативных последствий для окружающей среды и здоровья человека.
4. За подробной информацией по утилизации использованного оборудования обращайтесь в местные службы, службы переработки отходов или в торгующую организацию, продавшую товар.