

**VT-1259 B**

Steam iron

Паровой утюг

# Инструкция по эксплуатации

<b>GB</b> Manual instruction	<b>4</b>
<b>DE</b> Die betriebsanweisung	<b>8</b>
<b>RUS</b> Инструкция по эксплуатации	<b>13</b>
<b>KZ</b> Пайдалану нұсқасы	<b>18</b>
<b>RO</b> Instrucțiune de exploatare	<b>23</b>
<b>CZ</b> Návod k použití	<b>28</b>
<b>UA</b> Інструкція з експлуатації	<b>32</b>
<b>BEL</b> Інструкцыя па эксплуатацыі	<b>37</b>
<b>UZ</b> Фойдаланиш қоидалари	<b>42</b>

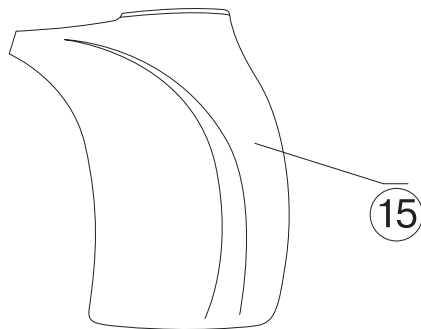
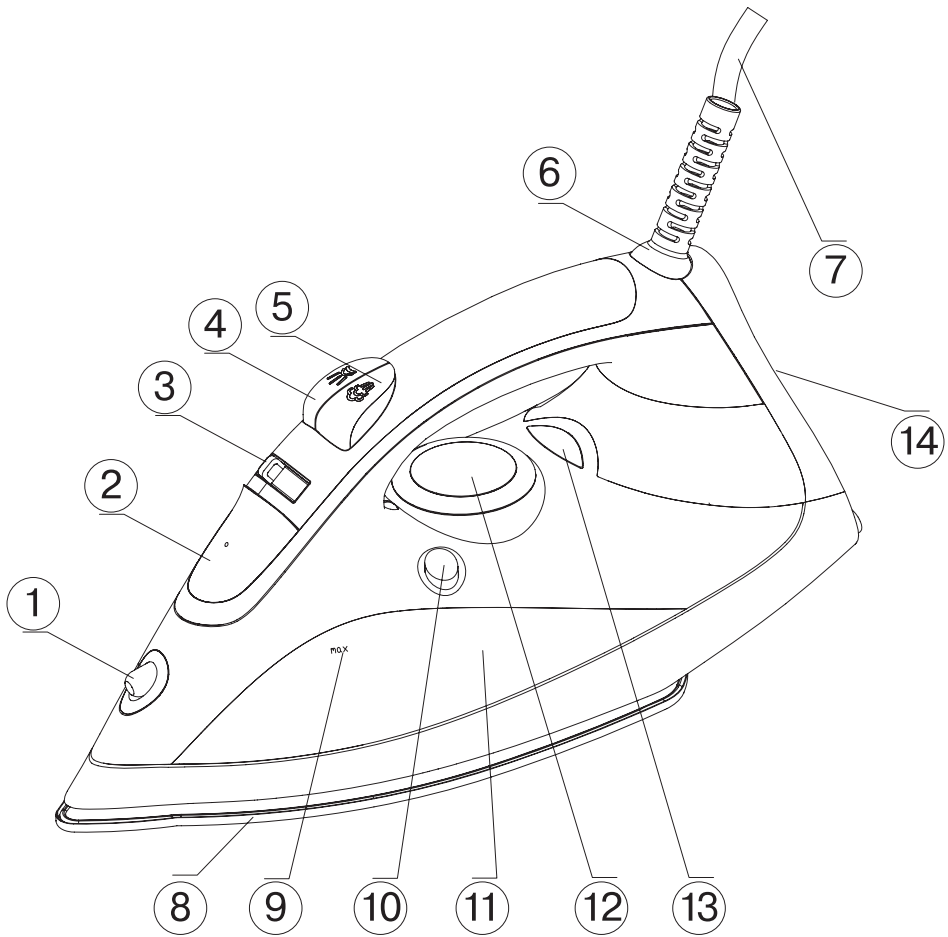

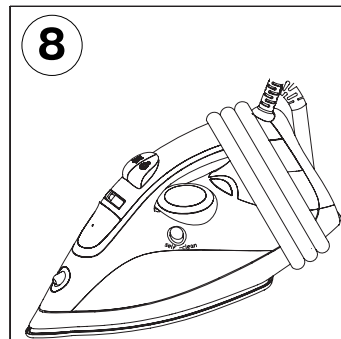
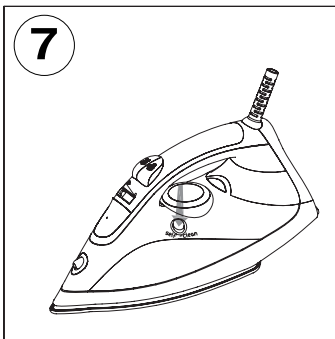
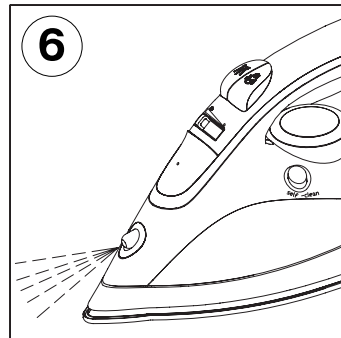
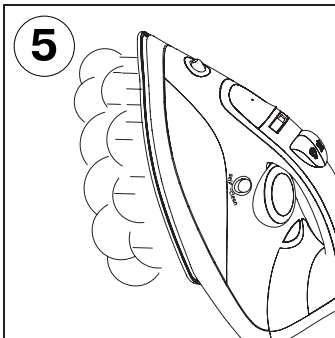
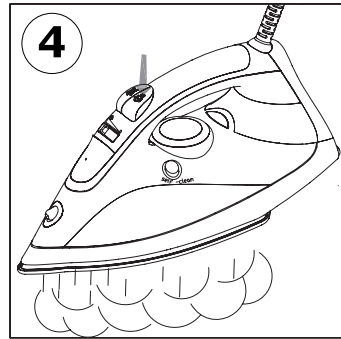
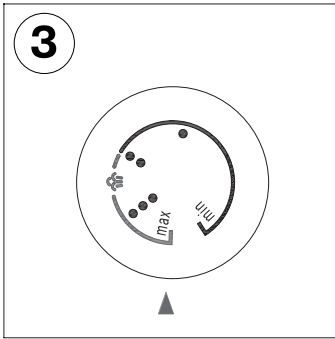
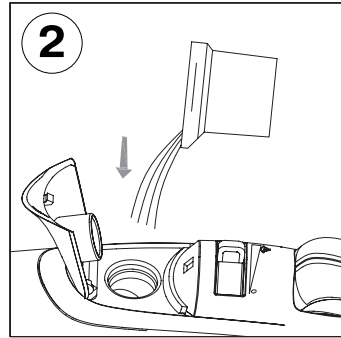
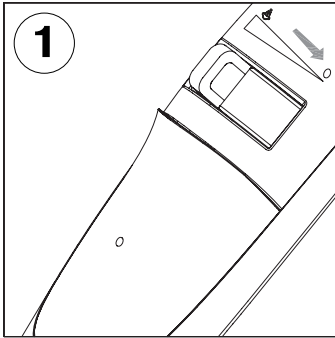

## ПАРОВОЙ УТЮГ

### ОПИСАНИЕ

1. Сопло разбрызгивателя воды
2. Крышка заливочного отверстия
3. Регулятор постоянной подачи пара
4. Кнопка разбрызгивателя воды
5. Кнопка дополнительной подачи пара
6. Защита сетевого шнура
7. Сетевой шнур
8. Подошва утюга
9. Указатель максимального уровня воды
10. Кнопка режима самоочистки SELF-CLEAN
11. Резервуар для воды
12. Регулятор температуры
13. Индикатор включения/выключения нагревательного элемента
14. Подставка для утюга
15. Емкость для залива воды

### МЕРЫ БЕЗОПАСНОСТИ

Перед эксплуатацией внимательно прочитайте инструкцию, при этом обратите внимание на иллюстрации.

- Перед включением убедитесь, что напряжение в сети соответствует рабочему напряжению утюга.
- Сетевой шнур снабжен «евровилкой»; включайте ее в розетку, имеющую надежный контакт заземления.
- Во избежание риска возникновения пожара не используйте переходники при подключении прибора к электрической розетке.
- Во избежание перегрузки электрической сети не включайте одновременно несколько приборов с большой потребляемой мощностью.
- Используйте утюг только в целях, предусмотренных инструкцией.
- Не используйте утюг вне помещений.
- Ставьте утюг на ровную, устойчивую поверхность, ибо пользуйтесь гладильной доской.
- Не оставляйте включенный утюг без присмотра.

- Всегда отключайте утюг от сети, если не пользуетесь им.
- Перед наполнением резервуара водой всегда вынимайте вилку из розетки.
- Отверстие для заполнения водой должно быть закрыто во время глажения.
- В резервуар для воды запрещается заливать ароматизирующие жидкости, уксус, раствор крахмала, реагенты для удаления накипи, химические вещества и т.п.
- Избегайте контакта открытых участков кожи с горячими поверхностями утюга или выходящим паром, чтобы избежать получения ожогов.
- Следите, чтобы сетевой шнур не свешивался с края гладильной доски, а также не касался горячих поверхностей.
- Перед отключением/подключением утюга к электрической сети установите регулятор температуры в положение «minimum».
- При отключении утюга от электрической сети всегда держитесь за сетевую вилку, никогда не тяните за сетевой шнур.
- Чтобы избежать поражения электрическим током, не погружайте утюг в воду или в какую-либо другую жидкость.
- Перед тем как убрать утюг, слейте остатки воды и дайте ему полностью остыть.
- Сливайте воду только после отключения утюга от сети.
- Не используйте утюг с поврежденной сетевой вилкой, поврежденным сетевым шнуром, а также с любыми другими неисправностями.
- Не пользуйтесь утюгом после его падения, при наличии видимых повреждений или в случае протекания.
- Во избежание поражения электрическим током никогда не разбирайте утюг самостоятельно; при обнаружении неисправности обращайтесь только в авторизованный (уполномоченный) сервисный центр.

# РУССКИЙ

- Не разрешайте детям использовать утюг в качестве игрушки.
- Храните утюг в месте, недоступном для детей и людей с ограниченными возможностями. Не разрешайте им пользоваться утюгом без присмотра.
- Утюг не предназначен для использования детьми и людьми с ограниченными возможностями, если только лицом, отвечающим за их безопасность, не даны соответствующие и понятные инструкции о безопасном использовании утюгом и тех опасностях, которые могут возникнуть при его неправильном использовании.
- Храните утюг в вертикальном положении в сухом, прохладном месте, недоступном для детей.

## ДЛЯ ДОМАШНЕГО ИСПОЛЬЗОВАНИЯ

### ПЕРЕД ПЕРВЫМ ИСПОЛЬЗОВАНИЕМ

- Извлеките утюг из упаковки, при наличии защиты на подошве (8) удалите ее.
- Убедитесь, что напряжение в сети соответствует рабочему напряжению утюга.

### Примечание:

- **При первом включении утюга нагревательный элемент обгорает, поэтому возможно появление небольшого количества дыма или постороннего запаха, это нормальное явление.**

### НАПОЛНЕНИЕ РЕЗЕРВУАРА ДЛ Я ВОДЫ

(рис. 1, 2)

Прежде чем залить воду в утюг убедитесь, что он отключен от сети.

- Установите регулятор постоянной подачи пара (3) в положение «0» (подача пара выключена).
- Откройте крышку заливочного отверстия (2).
- Залейте воду, используя емкость для заливки воды (15), и плотно закройте крышку (2).

### Примечания:

- **Не наливайте воду выше отметки «max».**
- **Если во время глажения необходимо долить воду, сначала следует отключить утюг и вынуть сетевую вилку из розетки.**
- **После того, как вы закончите гладить, следует выключить утюг, и лишь после того, как он полностью остынет, необходимо открыть крышку заливочного отверстия (2), перевернуть утюг и слить остатки воды.**

## ТЕМПЕРАТУРА ГЛАЖЕНИЯ

Перед началом эксплуатации проверьте нагретый утюг, используя для этого кусочек ткани, и убедитесь в том, что подошва утюга (8) и резервуар для воды (11) чистые.

- Всегда перед глажением вещей смотрите на ярлык изделия, где указана рекомендуемая температура глажения.
- Если ярлык с указаниями по глажению отсутствует, но вам известен тип материала, то для выбора температуры глажения необходимо пользоваться следующей таблицей.

### Обозначения Тип ткани (температура)

.	Синтетика, нейлон, акрил, полиэстер (низкая температура)
..	Шелк/шерсть (средняя температура)
max (•••)	Хлопок/лен (высокая температура)

- Данная таблица применима только для гладких материалов. Если необходимо гладить материал другого типа (гофрированный, рельефный и т.д.), то лучше всего выполнять эту работу при низкой температуре.
- Сначала отсортируйте вещи по тканям, ориентируясь на рекомендуемую температуру глажения: синтетику к синтетике, шерсть к шерсти, хлопок к хлопку и т.д.

- Утюг нагревается быстрее, чем остывает. Поэтому сначала рекомендуется брать за те вещи, которые гладят при низкой температуре (например, вещи из синтетических тканей).
- После этого переходите на глажение при более высоких температурах (например, глажение изделий из шелка, шерсти).  
Изделия из хлопка и льна обычно гладят в последнюю очередь.
- Если предстоит гладить вещи из смешанных тканей, нужно выбрать самую низкую температуру глажения (например, если состав ткани обозначен как 60% полиэстер и 40% хлопок, то глажение следует выполнять при температуре, подходящей для полиэстера «••»).
- Если вы не можете определить состав ткани, то найдите на изделии место, которое не бросается в глаза при носке, и опытным путём выберите температуру глажения (всегда начинайте с самой низкой температуры и постепенно повышайте её, пока не добьётесь желаемого результата).
- Вельветовые и другие ткани, которые быстро начинают лосниться, следует гладить строго в одном направлении (в направлении ворса) с небольшим нажимом.
- Чтобы избежать появления лоснящихся пятен на синтетических и шелковых тканях, их следует гладить с изнаночной стороны.

## УСТАНОВКА ТЕМПЕРАТУРЫ ГЛАЖЕНИЯ

- Поставьте утюг на подставку (14).
- Вставьте вилку сетевого шнура в розетку.
- Поворотом регулятора (12) установите требуемую температуру глажения: «•», «••», «max» (•••) (рис.3), в зависимости от типа ткани, при этом загорится индикатор (13).
- Когда температура подошвы утюга (12) достигнет установленной температуры,

и индикатор (13) погаснет, можно приступать к глажению.

### Примечание:

- При паровом глажении необходимо **устанавливать температуру глажения в зоне работы с паром или «max» (•••)**.

## РАЗБРЫЗГИВАТЕЛЬ ВОДЫ

- Вы можете увлажнить ткань, нажав несколько раз на кнопку разбрызгивателя (4) (рис. 6).
- Убедитесь, что в резервуаре (11) достаточно воды.

## СУХОЕ ГЛАЖЕНИЕ

- Поставьте утюг на подставку (14).
- Вставьте вилку сетевого шнура в розетку.
- Поворотом регулятора (12) установите требуемую температуру глажения: «•», «••», «max» (•••) (рис.3), в зависимости от типа ткани, при этом загорится индикатор (13).
- Когда температура подошвы утюга (8) достигнет установленной температуры и индикатор (13) погаснет, можно приступать к глажению.
- После использования утюга установите регулятор температуры (12) в положение «minimum».
- Выньте вилку сетевого шнура из розетки и дождитесь полного остывания утюга.

## ПАРОВОЕ ГЛАЖЕНИЕ

При паровом глажении необходимо устанавливать температуру глажения в зоне работы с паром или «max» (•••).

Утюг снабжен противокapelным клапаном, который закрывает подачу воды при слишком низкой температуре подошвы утюга, это предотвращает появление капель из отверстий подошвы утюга (8). При нагревании и остывании подошвы утюга (8) вы услышите характерные щелчки открывания/закрывания противока-

# РУССКИЙ

пельного клапана, что свидетельствует о его нормальной работе.

- Поставьте утюг на подставку (14).
- Вставьте вилку сетевого шнура в розетку.
- Убедитесь, что в резервуаре (11) достаточно воды.
- Поворотом регулятора (12) установите требуемую температуру глажения: в зоне работы с паром или «max» (•••), при этом загорится индикатор (13) (рис. 3).
- Когда температура подошвы утюга (8) достигнет установленной температуры и индикатор (13) погаснет, можно приступить к глажению.
- Регулятором постоянной подачи пара (3) установите необходимую интенсивность парообразования, пар начнет выходить из отверстий подошвы утюга (8).
- После использования утюга установите регулятор температуры (12) в положение «minimum», а регулятор постоянной подачи пара (3) в положение «0» (подача пара выключена).
- Выньте вилку сетевого шнура из розетки и дождитесь полного остывания утюга.

## ВНИМАНИЕ!

Если во время работы не происходит постоянной подачи пара, проверьте правильность положения регулятора температуры (12) и наличие воды в резервуаре.

## ДОПОЛНИТЕЛЬНАЯ ПОДАЧА ПАРА

Функция дополнительной подачи пара полезна при разглаживании складок и может быть использована только при высокотемпературном режиме глажения (регулятор температуры (12) в положении «max» (•••)).

При нажатии кнопки дополнительной подачи пара (5) пар из подошвы утюга будет выходить более интенсивно (рис. 4).

## Примечание:

**- Во избежание вытекания воды из паровых отверстий нажимайте кнопку дополнительной подачи пара (5) с интервалом 4-5 секунд.**

## ВЕРТИКАЛЬНОЕ ОТПАРИВАНИЕ

Функция вертикального отпаривания может быть использована только при высокотемпературном режиме глажения, регулятор температуры (12) в положении «max» (•••).

Держите утюг вертикально на расстоянии 15-30 см от одежды и нажимайте кнопку дополнительной подачи пара (5) с интервалом 4-5 секунд, пар будет выходить из подошвы утюга (8) (рис. 5).

## Важная информация

- Не рекомендуется выполнять вертикальное отпаривание синтетических тканей.
- При вертикальном отпаривании не прикасайтесь подошвой утюга к материалу, чтобы избежать его оплавления.
- Никогда не отпаривайте уже надетую одежду, это опасно для человека, т.к. температура выходящего пара очень высокая, пользуйтесь плечиками или вешалкой.

## ОЧИСТКА ПАРОВОЙ КАМЕРЫ

Для увеличения срока службы утюга рекомендуется регулярно выполнять очистку паровой камеры, особенно в регионах с «жесткой» водопроводной водой.

- Установите регулятор постоянной подачи пара (3) в положение «0» (подача пара выключена).
- Наполните резервуар (11) водой до отметки «max» (9).
- Поставьте утюг на подставку (14).
- Вставьте вилку сетевого шнура в розетку.
- Поворотом регулятора (12) установите максимальную температуру нагрева подошвы утюга «max», при этом загорится индикатор (13) (рис. 3).

- Когда температура подошвы утюга (8) достигнет установленной температуры и индикатор (13) погаснет, можно проводить очистку паровой камеры.
- Выключите утюг, установив регулятор температуры (12) в положение «minimum».
- Выньте вилку сетевого шнура из розетки.
- Расположите утюг горизонтально над раковиной, нажмите и удерживайте кнопку SELF-CLEAN (рис. 7).
- Кипящая вода и пар вместе с накипью будут выбрасываться из отверстий подошвы утюга (8).
- Слегка покачивайте утюг из стороны в сторону, пока вся вода не выйдет из резервуара (11).
- Поставьте утюг на подставку (14) и дайте ему полностью остыть.
- Когда подошва утюга (8) полностью остынет, протрите ее кусочком сухой ткани.
- Прежде чем убрать утюг на хранение, убедитесь, что в резервуаре (11) нет воды, а подошва утюга (8) сухая.

## УХОД И ЧИСТКА

- Прежде чем чистить утюг убедитесь, что он отключен от сети и уже остыл.
- Протирайте корпус утюга слегка влажной тканью, после этого протрите его насухо.
- Отложения на подошве утюга могут быть удалены тканью, смоченной в водно-уксусном растворе.
- После удаления отложений отполируйте поверхность подошвы сухой тканью.
- Не используйте для чистки подошвы и корпуса утюга абразивные чистящие средства.
- Избегайте контакта подошвы утюга с острыми металлическими предметами.

## ХРАНЕНИЕ

- Поверните регулятор температуры (12) против часовой стрелки до положения «minimum», установите регулятор пос-

- тоянной подачи пара (3) в положение «0» (подача пара выключена).
- Выньте вилку сетевого шнура из розетки.
- Откройте крышку заливочного отверстия (2), переверните утюг и слейте оставшуюся воду из резервуара для воды (11). Закройте крышку (2).
- Поставьте утюг вертикально и дайте ему полностью остыть.
- Сверните сетевой шнур утюга (рис.8)
- Храните утюг в вертикальном положении в сухом, прохладном месте, недоступном для детей.

## Комплект поставки

Утюг – 1 шт.

Емкость для заливки воды – 1 шт.

## ТЕХНИЧЕСКИЕ ХАРАКТЕРИСТИКИ

Напряжение питания: 230 В ~ 50 Гц

Потребляемая максимальная мощность: 2200 Вт

*Производитель сохраняет за собой право изменять дизайн и технические характеристики прибора без предварительного уведомления.*

**Срок службы прибора - 3 года**



*Данное изделие соответствует всем требуемым европейским и российским стандартам безопасности и гигиены.*

АН-ДЕР ПРОДАКТС ГмбХ, Австрия  
Нойбаугюртель 38/7А, 1070 Вена,  
Австрия



## БУЛЫ ҮТІГІ

### СИПАТТАМАСЫ

1. Су бүріккішінің шүмегі
2. Құятын саңылаудың қақпағы
3. Тұрақты бу берудің реттегіші
4. Су бүріккішінің батырмасы
5. Қосымша бу беру батырмасы
6. Желілік баудың қорғанысы
7. Желілік бау
8. Үтіктің табаны
9. Судың максималды деңгейінің көрсеткіші
10. SELF CLEAN өздігінен тазалану режимінің батырмасы
11. Суға арналған сауыт
12. Температура реттегіші
13. Қыздыратын элементтің іске қосылу/ажыратылу көрсеткіші
14. Үтіктің негізі
15. Суды құюға арналған ыдыс

### САҚТАНДЫРУ ШАРАЛАРЫ

Пайдалану алдында нұсқаулықты зейін қойып оқып шығыңыз, сонымен қатар бейнелерге назар аударыңыз.

- Қосу алдында, желідегі кернеу үтіктің жұмыс кернеуіне сәйкес келуіне көз жеткізіңіз.
- Желілік бау «евроайыртетікпен» жабдықталған; оны сенімді жерлендіргіш түйіспесі бар ашалыққа қосыңыз.
- Аспапты электр ашалығына қосу кезінде, өрттің пайда болу тәуекелін болдырмау үшін ауыстырғыштарды пайдаланбаңыз.
- Электр желісінің артық жүктелуін болдырмау үшін, үлкен қуатты тұтынатын бірнеше аспапты бір уақытта қоспаңыз.
- Үтіктің нұсқаулықта көзделген мақсаттарда ғана пайдаланыңыз.
- Үтікті бөлмелерден тыс пайдаланбаңыз.
- Үтікті тек жазық тұрақты бетке қойыңыз немесе үтіктеу тақтасын пайдаланыңыз.

- Қосылған үтікті қараусыз қалдырмаңыз.
- Егер үтікті пайдаланбасаңыз, оны әрқашан желіден ажыратыңыз.
- Сауытты суға толтырған кезде, үтікті әрқашан желіден ажыратыңыз.
- Үтікті пайдаланған кезде су құятын саңылаудың қақпағы тығыз жабылған болуы керек.
- Суға арналған сауытқа хош иісті сұйықтықтарды, сірке суды, крахмал ерітіндісін, қақты жоюға арналған реагенттерді, химиялық заттарды және т.с.с.-ларды құюға тыйым салынады.
- Күйікке шалдығуды болдырмау үшін терінің ашық жерлерінің үтіктің ыстық беттерімен немесе шығып жатқан бумен түйісуін болдырмаңыз.
- Үтіктейтін тақтаның жиегінен желілік баудың салбырамауын, ыстық беттерге тимеуін бақылаңыз.
- Үтікті желіге қосу/ажырату алдында, температура реттегішін «minimum» күйіне орнатыңыз.
- Үтікті электр желісінен сөндірген кезде әрқашан желілік айыр тетіктен ұстаңыз, ешқашан желілік баудан тартпаңыз.
- Электр тоғы соққысын болдырмау үшін, үтікті суға немесе кез-келген басқа сұйықтыққа батырмаңыз.
- Үтікті жинап қоюға дейін судың қалдығын төгіңіз және оған толық салқындауға уақыт беріңіз.
- Үтікті желіден ажыратқаннан кейін ғана суды төгіңіз.
- Үтікті зақымдалған желілік айыр тетікпен, желілік баумен, сонымен қатар кез-келген басқа ақаулықпен пайдаланбаңыз.
- Электр тоғы соққысын болдырмау үшін үтікті өздігімен ашпаңыз, ақаулықты тапқан кезде тел туындыгерлес қызмет көрсету орталығына хабарласыңыз.
- Құрылғыны балаларға ойыншық ретінде пайдалануға рұқсат етпеңіз.
- Аспапты балалардың және мүмкіндіктері шектеулі адамдардың қолы жетпейтін жерде сақтаңыз.

Оларға құрылғыны қараусыз пайдалануға рұқсат етпеңіз.

- Берілген құрылғы балалардың немесе мүмкіндіктері шектеулі адамдардың қолдануына, егер оларға құрылғыны қауіпсіз пайдалану және оны дұрыс пайдаланбаған кезде пайда бола алатын қауіптер туралы оларға түсінікті нұсқаулықтар берілмеген болса арналмаған.
- Аспапты тікелей балалардың және мүмкіндіктері шектеулі адамдардың қасында пайдаланған кезде аса назар болыңыз.
- Үтіккі балалардың қолы жетпейтін, құрғақ салқын жерде тік күйінде сақтаңыз.

## ҮЙДЕ ПАЙДАЛАНУҒА АРНАЛҒАН

### АЛҒАШҚЫ ПАЙДАЛАНУ АЛДЫНДА

- Үтіккі қабынан шығарыңыз, табанында (12) қорғаныс болған кезде оны алып тастаңыз.
- Желідегі кернеудің үтіккі жұмыс кернеуіне сәйкес келетініне көз жеткізіңіз.

### Ескерту

- Бірінші қосқан кезде үтіккінің қыздыратын элементі күйеді, сондықтан аз көлемдегі түтіннің немесе бөтен иістің пайда болуы бұл қалыпты құбылыс.

### СУҒА АРНАЛҒАН САУЫТТЫ ТОЛТЫРУ

(сур. 1, 2)

Суды үтіккі құю алдында, оның желіден ажыратылғанына көз жеткізіңіз.

- Тұрақты бу беру реттегішін (3) «0» «бу беру сөндірілген» күйіне орнатыңыз.
- Құю саңылауының қақпағын (2) ашыңыз.
- Суды құюға арналған ыдысты (15) пайдаланып, суды құйыңыз, қақпақты (2) тығыз жабыңыз.

### Ескерту:

- Суды «max» белгісінен жоғары толтырмаңыз.
- Егер үтіккі кезінде суды толтыру қажет болса, онда үтіккі сөндіріңіз және желілік айыр тетікті ашалықтан ажыратыңыз.
- Үтіккі болғаннан кейін үтіккі сөндіріңіз, оның толық салқындауын күтіңіз, одан кейін құятын саңылаудың қақпағын (2) ашыңыз, үтіккі төңкеріңіз және қалған суды төгіңіз.

### ҮТІКТЕУ ТЕМПЕРАТУРАСЫ

Үтіккің табаны (8) және суға арналған сауыт (11) таза екеніне көз жеткізу үшін, пайдалану алдында қызған үтіккі матаның бір бөлігінде тексеріңіз.

- Өрқашан үтіккі алдында үтіккінің ұсынылған температурасы көрсетілген бұйымның жапсырмасын қараңыз.
- Егер үтіккі бойынша нұсқаулары бар жапсырма болмаса, бірақ сіз матаның түрін білсеңіз, онда үтіккі температурасын таңдау үшін кестеге қараңыз.

### Белгілеулер Матаның түрі (температура)

•	синтетика, нейлон, акрил, полиэстер (төмен температура)
••	жібек/жүн (орташа температура)
max (•••)	мақта/зығыр (жоғары температура)

- Кесте тек біртегіс маталарға қолданылады. Егер мата басқа түрлі болса (бүктелген, бедерлі және т.с.с.), онда оны төмен температурада үтіккі дұрыс болады.
- Әуелі заттарды үтіккі температурасы бойынша сұрыптаңыз: синтетиканы – синтетикаға, жүнді - жүнге, мақтаны – мақтаға және т.с.с.
- Үтіккі салқындауға қарағанда тезірек қызады. Сондықтан әуелі төмен температура кезінде үтіккі ұсынылады

(мысалы, синтетикалық маталар). Содан кейін анағұрлым жоғары температура кезіндегі үтіктеуге көшіңіз (жібек, жүн). Мақтадан немесе зығырдан жасалған заттарды соңында үтіктеңіз.

- Егер матаның құрамына аралас талшықтар енсе, онда ең төмен температураны белгілеу қажет (мысалы, егер бұйым 60% полиэстерден және 40% мақтадан құралса, онда оны полиэстерге сәйкес температурада үтіктеу қажет «•»).
  - Егер сіз матаның құрамын анықтай алмасаңыз, онда бұйымды киген кезде көрінбейтін жерді табыңыз, және тәжірибелік жолмен температураны таңдаңыз (әрқашан ең төменгі температурадан бастаңыз және оны қажетті нәтижеге жеткенге дейін біртіндеп көтеріңіз.).
  - Тез сетінейтін шибарқыт және басқа да маталарды тек бір бағытта сәл ғана басып (түктің бағытымен) үтіктеу керек.
  - Синтетикалық және жібек маталардағы сетінейтін дақтардың пайда болуын болдырмау үшін, оларды ішкі жағынан үтіктеңіз.

## ҮТІКТЕУ ТЕМПЕРАТУРАСЫН БЕЛГІЛЕУ

- Үтікті негізіне (14) қойыңыз.
- Желілік баудың айыр тетігін ашалыққа қосыңыз.
- Реттегішті (12) бұрап, қажетті үтіктеу температурасын белгілеңіз: «•», «••», «тах» (•••) (матаның түріне байланысты), сол кезде көрсеткіш (13) жанады (сур. 3).
- Үтік табанының (12) температурасы белгіленген температураға жеткенде, көрсеткіш (13) сөнеді, үтіктеуге кірісуге болады.

### **Ескерту:**

- Булы үтіктеу кезінде үтіктеу температурасын бумен жұмыс істеу немесе «тах» (•••) аймағына орнату қажет.

## СУ БҮРІККІШ

- Сіз бүріккіштің (4) батырмасына бірнеше рет басып, матаны ылғалдай аласыз (сур.6).
- Сауытта (11) жеткілікті су бар екеніне көз жеткізіңіз.

## ҚҰРҒАҚ ҮТІКТЕУ

- Үтікті негізіне (14) қойыңыз.
- Желілік баудың айыр тетігін ашалыққа қосыңыз.
- Матаның түріне байланысты реттегішті (12) бұрап, қажетті үтіктеу температурасын белгілеңіз: «•», «••», «тах» (•••) (сур. 3), сол кезде көрсеткіш (9) жанады.
- Үтік табанының (8) температурасы белгіленген температураға жеткенде, көрсеткіш (13) сөнеді, үтіктеуге кірісуге болады.
- Үтікті пайдаланып болғаннан кейін температура реттегішін (12) «minimum» күйіне орнатыңыз.
- Желілік баудың айыр тетігін ашалықтан ажыратыңыз және үтіктің толық салқындауын күтіңіз.

## БУМЕН ҮТІКТЕУ

Бумен үтіктеген кезде үтіктеу температурасын бумен жұмыс істеу немесе «тах» (•••) аймағында орнату қажет.

Үтік үтік табанының (8) төмен температурасы кезіндегі судың берілуін жабатын тамшыға қарсы клапанмен жабдықталған, бұл үтік табанының (8) саңылауларынан тамшылардың пайда болуын болдырмайды. Үтік табанының қызуы және салқындауы кезінде, сіз тамшыға қарсы клапанның ашылуына/ жабылуына тән шыртылдарды естисіз, ол оның қалыпты жұмыс істеуін куәландырады.

- Үтікті негізіне (14) қойыңыз.
- Желілік баудың айыр тетігін ашалыққа қосыңыз.
- Сауытта (11) жеткілікті су бар екеніне,

көрсеткіш жанбай тұрғанына көз жеткізіңіз.

- Реттегішті (12) бұрап, қажетті үтіктеу температурасын белгілеңіз: бұмен жұмыс істеу аймағында немесе «\*\*\*», сол кезде көрсеткіш (13) жанады (сур. 3).
- Үтік табанының (8) температурасы белгіленген температураға жеткенде, көрсеткіш (13) сөнеді, үтіктеуге кірісуге болады.
- Тұрақты бу беру реттегішімен (3) қажетті бу түзу қарқындылығын белгілеңіз, бу үтік табанының (12) саңылауларынан шыға бастайды.
- Үтікті пайдаланып болғаннан кейін температура реттегішін (12) «minimum» күйіне, ал тұрақты бу беру реттегішін (3) «0» «бу беру сөндірілген» күйіне орнатыңыз.
- Желілік баудың айыр тетігін ашалықтан ажыратыңыз және үтіктің толық салқындауын күтіңіз.

## НАЗАР АУДАРЫҢЫЗ!

Егер жұмыс істеу уақытында тұрақты бу беру болмаса, температура реттегішінің (12) күйінің дұрыстығын және сауытта судың болуын тексеріңіз.

## ҚОСЫМША БУ БЕРУ

Қосымша бу беру қызметі қыртыстарды үтіктеген кезде пайдалы және үтіктеудің жоғары температуралы режимінде ғана қолданыла алады (температура реттегіші (12) «max» (\*\*\*) күйінде).

Қосымша бу беру батырмасын (5) басқанда бу үтік табанынан анағұрлым қарқынды шыға бастайды (сур.4).

### **Ескерту:**

*Судың бу саңылауларынан ағуын болдырмау үшін қосымша бу беру батырмасын (5) 4-5 секунд аралығымен басыңыз.*

## ТІК ЫЛҒАЛДАУ

Тік ылғалдау қызметі тек жоғары температуралы үтіктеу режимінде ғана, температура реттегіші (12) «max» (\*\*\*) күйінде қолданыла алады.

Үтікті киімнен 15-30 см қашықтықта тік ұстаңыз және қосымша бу беру батырмасын (5) 4-5 секунд аралығымен басыңыз, бу үтік табанынан (8) шыға бастайды (сур. 5).

## Қажетті ақпарат

- Синтетикалық маталарды тік ылғалдау ұсынылмайды.
- Ылғалдау кезінде матаның еруін болдырмау үшін үтіктің табанын оған тигізбеңіз.
- Ешқашан адамға киілген киімді ылғалдамаңыз, себебі шығатын будың температурасы өте жоғары, плечиктерді немесе киім ілгішті пайдаланыңыз.

## БУ КАМЕРАСЫН ТАЗАЛАУ

Үтіктің қызмет ету мерзімін ұзарту үшін бу камерасын тазартуды, әсіресе «қатты» құбыр суы бар аймақтарда тұрақты орындау ұсынылады.

- Тұрақты бу реттегішін (3) «0» «бу беру сөндірілген» күйіне орнатыңыз.
- Сауытты (11) «max» белгісіне (9) дейін толтырыңыз.
- Үтікті негізіне (14) қойыңыз.
- Желілік баудың айыр тетігін ашалыққа қосыңыз.
- Сауытта (11) жеткілікті су бар екеніне, көрсеткіш жанбай тұрғанына көз жеткізіңіз.
- Реттегішті (12) бұрап, үтік табаны қызуының максималды температурасын белгілеңіз «max» (\*\*\*), сол кезде көрсеткіш (13) жанады (сур. 3).
- Үтік табанының (8) температурасы белгіленген температураға жеткенде, көрсеткіш (13) сөнеді, бу камерасын тазалауды жүргізуге болады.
- Температура реттегішін (12) «minimum» күйіне орнатып сөндіріңіз.

# ҚАЗАҚ

- Желілік баудың айыр тетігін ашалықтан ажыратыңыз.
- Үтіккі қол жуғыштың үстіне көлденең орнатыңыз және SELF CLEAN батырмасын басыңыз және ұстап тұрыңыз (сур.7).
- Қайнаған су мен бу қақпен бірге үтіккің табаны (8) саңылауларынан шыға бастайды.
- Үтіккі алға-артқа сауыттағы (11) бүкіл су шығып болғанға дейін сәл ғана шайқаңыз.
- Үтіккі негізіне (8) қойыңыз жән оған толық салқындауға уақыт беріңіз.
- Үтіккің табаны (8) толық салқындағанан кезде, оны құрғақ матамен сүртіңіз.
- Үтіккі сақтауға қойғанға дейін, сауытта (11) су жоқ екеніне, ал үтік табаны (8) құрғақ екеніне көз жеткізіңіз.

## Күтімі мен тазарту

- Үтіккі тазартқанға дейін оның желіден ажыратылғанына және салқындағанына көз жеткізіңіз.
- Үтіккің корпусын сәл ғана ылғалды матамен сүртіңіз, одан кейін құрғатып сүртіңіз.
- Үтік табанындағы шөгінділер сірке-сулы ерітіндіде ылғалдандырылған матамен жойылуы мүмкін.
- Шөгінділер жойылғаннан кейін табанның бетін құрғақ матамен жылтыратыңыз.
- Табанын және корпусын тазалау үшін қажайтын тазалағыш заттарды пайдаланбаңыз.
- Үтік табанының өткір металл заттармен түйісуіне жол бермеңіз.

## САҚТАУ

- Температура реттегішін сағат тіліне қарсы (12) «minimum» күйіне дейін бұрыңыз, тұрақты бу беру реттегішін (3) «0» «бу беру сөндірілген» күйіне орнатыңыз.
- Желілік баудың айыр тетігін ашалықтан ажыратыңыз.
- Құятын саңылаудың қақпағын (2)

ашыңыз, үтіккі төңкеріңіз және қалған суды суға арналған сауыттан (11) төгіңіз.

- Қақпақты жабыңыз (2).
- Үтіккі тік қойыңыз және оған толық салқындауға уақыт беріңіз.
- Үтіккің желілік бауын орап қойыңыз (сур.8)
- Үтіккі тік күйінде құрғақ салқын, балалардың қолы жетпейтін жерде сақтаңыз.

## Жеткізілім жинағы

1. Үтік – 1 дн.
2. Су құюға арналған ыдыс – 1 дн.

## ТЕХНИКАЛЫҚ СИПАТТАМАЛАРЫ

Қоректендіру кернеуі: 220-240 В ~ 50 Гц  
Тұтынатын қуаты: 2200 Вт

*Өндіруші алдын ала хабарламастан аспаптың сипаттамаларын өзгертуге құқылы.*

## Құралдың қызмет ету мерзімі - 3 жыл

## Гарантиялық міндеттілігі

Гарантиялық жағдайдағы қаралып жатқан бөлшектер дилерден тек сатып алынған адамға ғана беріледі. Осы гарантиялық міндеттілігіндегі шағымдалған жағдайда төлеген чек немесе квитанциясын көрсетуі қажет.

*Бұл тауар EMC – жағдайларға сәйкес келеді негізгі*

**CE** *Міндеттемелер 89/336/EEC  
Дерективаның ережелеріне  
енгізілген Төменгі Ережелердің  
Реттелуі (73/23 EEC)*

## FIER DE CĂLCAT CU ABURI

### DESCRIEREA PRODUSULUI

1. Duză de pulverizare
2. Capac orificiu rezervor de apă
3. Regulator debit continuu de aburi
4. Buton stropitor
5. Buton pentru extra aburi
6. Protecția cablului de alimentare
7. Cablu de alimentare
8. Talpa fierului de călcat
9. Indicator al nivelului maxim de apă
10. Buton al regimului de autocurățire SELF-CLEAN
11. Rezervor pentru apă
12. Regulator de temperatură
13. Indicatorul pornire/oprire a elementului de încălzire
14. Baza fierului de călcat
15. Vas pentru turnarea apei

### MĂSURI DE SECURITATE

Citiți cu atenție instrucțiunile de utilizare, de asemenea urmăriți ilustrațiile înainte de folosire.

- Înainte de conectare asigurați-vă că tensiunea rețelei de alimentare corespunde cu tensiunea de funcționare a fierului de călcat.
- Cordonul de alimentare este dotat cu fișă de standard european; conectați fișa în priză de rețea care este are un contact sigur de protecție (pământare).
- Pentru a evita pericolul izbucnirii unui incendiu, nu utilizați piese intermediare la conectarea aparatului cu priză de rețea.
- Pentru a nu suprasolicita rețeaua de alimentare nu conectați simultan mai multe aparate cu consum mare de putere.
- Nu folosiți fierul de călcat în alte scopuri decât cele menționate în instrucțiuni.
- Nu folosiți fierul de călcat în afara încăperilor.
- Așezați fierul de călcat pe o suprafață

plană și rezistentă sau folosiți scândura de călcat.

- Nu lăsați aparatul să funcționeze nesupravegheat.
- Întotdeauna deconectați fierul de călcat de la rețea dacă nu îl folosiți.
- Deconectați aparatul de la rețea în timp ce umpleți rezervorul cu apă.
- Capacul orificiului de umplere cu apă trebuie menținut închis în timpul călcării.
- Nu turnați în rezervorul pentru apă lichide aromatizatoare, oțet, soluție de amidon, agenți pentru înlăturarea depunerilor de calcar, substanțe chimice etc.
- Evitați contactul părților deschise ale pielii cu suprafețele fierbinți ale fierului de călcat sau cu aburii emiși pentru a evita arsurile termice.
- Nu lăsați cordonul de alimentare să atârne peste marginea scândurii de călcat, sau să atingă suprafețe fierbinți.
- Înainte de a opri/conecta aparatul la rețeaua de alimentare setați regulatorul de temperatură în poziția „minimum”.
- Nu se scoate fișa din priză de rețea trăgându-se de conductor.
- Nu scufundați fierul de călcat în apă sau alte lichide pentru a evita pericolul electrocutării.
- Înainte de conservare deconectați fierul de călcat de la rețea, goliți de apă și permiteți-i să se răcească.
- Goliți de apă doar după deconectarea fierului de călcat de la rețea.
- Nu folosiți fierul de călcat dacă este deteriorată fișa sau cablul de alimentare, sau în caz de orice alte defecțiuni.
- Nu folosiți fierul de călcat dacă acesta a căzut, în caz de defecțiuni vizibile sau în caz de scurgeri de apă.
- Pentru a nu vă electrocuta nu dezamblați singuri fierul de călcat; în caz de defecțiuni apelați la un service autorizat.
- Nu lăsați fierul de călcat la îndemâna copiilor.

# ROMÂNĂ

- Păstrați aparatul într-un loc inaccesibil copiilor și persoanelor cu abilități fizice reduse. Nu permiteți acestora să folosească fierul de călcat nefiind supravegheați.
- Acest aparat nu este destinat pentru utilizare de către copii sau persoane cu abilități fizice reduse, dacă numai nu le-au fost făcute instrucțiuni clare și corespunzătoare de către persoana responsabilă de securitatea lor privind utilizarea fără pericol a aparatului și despre riscurile care pot apărea în caz de utilizare incorectă.
- Păstrați fierul de călcat în poziție verticală la un loc uscat și răcoros, ferit de copii.

## DESTINAT UZULUI CASNIC

### ÎNAINTE DE PRIMA UTILIZARE

- Desfaceți ambalajul și scoateți fierul de călcat, înlăturați folia protectoare de pe talpă (8) dacă aceasta există.
- Asigurați-vă că tensiunea din rețeaua de alimentare corespunde cu tensiunea de funcționare a fierului de călcat.

### Remarcă:

- *La prima utilizare elementul de încălzire a fierului se arde, de aceea este posibil să apară un miros, eventual un fum ușor, acest lucru este normal.*

### UMPLEREA REZERVORULUI CU APĂ

(fig. 1, 2)

Nu umpleți fierul de călcat cu apă în timp ce acesta este conectat la rețeaua de alimentare.

- Setați regulatorul de debit continuu de abur (3) în poziția «0» (eliberarea aburilor este oprită).
- Deschideți capacul orificiului rezervorului de apă (2).
- Turnați apa, utilizând vasul pentru tur-

narea apei (15), închideți bine capacul (2).

### Remarcă:

- *Nu umpleți cu apă peste nivelul «max».*
- *Deconectați fierul de călcat de la rețeaua de alimentare electrică dacă aveți nevoie să adăugați apă.*
- *După călcare opriți fierul de călcat, permiteți-i să se răcească, după care deschideți capacul orificiului rezervorului de apă (2), întoarceți fierul și goliți de apă rămasă).*

### TEMPERATURA DE CĂLCARE

Înainte de utilizare testați fierul de călcat fierbinte pe o bucată de țesătură pentru a vă asigura că talpa fierului (8) și rezervorul de apă (11) sunt curate.

- Înainte de călcare vedeți eticheta hainei unde este indicată temperatura recomandată de călcare.
- Dacă nu există instrucțiuni de călcare, dar cunoașteți tipul țesăturii, atunci folosiți tabelul pentru a alege temperatura.

### Indicații Tipul stofei (temperatura)

•	Sintetice, nylon, acrilic, poliester (temperatură minimă)
••	Mătase/lână (temperatură medie)
max (•••)	Bumbac/in (temperatură maximă)

- Datele din tabel pot fi aplicate doar pentru stofele netede. Dacă stofa este de un alt tip (gofrată, reliefată etc.), este mai bine să o călcați la temperatura minimă.
- Înainte de călcare sortați hainele conform temperaturii de călcare: sinteticele la sintetice, lâna la lână, bumbacul la bumbac etc..
- Fierul de călcat se încălzește mai repede decât se răcește. De aceea, de la început vă recomandăm să călcați hainele care necesită o temperatură minimă de călcare (de exemplu stofele sintetice).



- După care treceți la călcarea la temperaturi medii (mătase, lână). Articolele din bumbac și în se vor călca în ultimul rând.
- Dacă structura stofei conține fibre amestecate, atunci este necesar să setați temperatură minimă de călcare (de exemplu dacă articolul constă din 60% poliester și 40% bumbac, acesta trebuie călcat la temperatura potrivită pentru poliester «\*»).
- Dacă nu puteți stabili compoziția stofei, alegeți un loc puțin observat pe partea interioară a articolului și încercați să călcați începând cu temperatura cea mai joasă, ridicând-o treptat, până la obținerea rezultatului dorit.
- Stofele din velvet și cele care pot căpăta luciu trebuie călcate strict într-o singură direcție (în direcția pufului) apăsând ușor.
- Pentru a evita apariția petelor lucioase pe stofele sintetice și de mătase călcați-le pe partea interioară.

## SETAREA TEMPERATURII DE CĂLCARE

- Așezați fierul de călcat pe baza (14).
- Introduceți fișa de alimentare în priză.
- Rotind regulatorul (12) setați temperatura necesară de călcare: «\*», «\*\*», «max» (\*\*\*) (fig.3), în funcție de tipul stofei, lampa de control (13) se va aprinde.
- Atunci când talpa fierului de călcat (12) va atinge temperatura setată, lampa de control (13) se va stinge, puteți începe călcatul.

### Remarcă:

- *La călcarea cu aburi setați temperatura de călcare în zona călcării cu aburi sau «max» (\*\*).*

## STROPITORUL DE APĂ

- Puteți umezi stofa apăsând de câteva ori butonul stropitor (4) (fig. 6).

- Verificați dacă în rezervorul (11) este suficientă apă.

## CĂLCAREA USCATĂ

- Așezați fierul de călcat pe baza (14).
- Introduceți fișa de alimentare în priză.
- Rotind regulatorul (12) setați temperatura de călcare necesară: «\*», «\*\*», «max» (\*\*\*) (fig.3), în funcție de tipul stofei, lampa de control (13) se va aprinde.
- Atunci când talpa fierului de călcat (8) va atinge temperatura setată, lampa de control (13) se va stinge, puteți începe călcarea.
- După utilizarea fierului de călcat setați regulatorul de temperatură (12) în poziția «minimum».
- Scoateți fișa de alimentare din priză și permiteți fierului de călcat să se răcească.

## CĂLCAREA CU ABURI

La călcarea cu aburi este necesară setarea temperaturii de călcare cu aburi sau «max» (\*\*).

Fierul de călcat este prevăzut cu o clapă anti-picurare care obturează eliberarea apei în cazul temperaturii prea joase a tălpii fierului de călcat, fapt care previne apariția picăturilor în orificiile tălpii fierului de călcat (8). La încălzirea și răcirea tălpii fierului de călcat (8) veți auzi un sunet caracteristic de deschidere/închidere a clapei anti-picurare, fapt care demonstrează funcționarea normală a acesteia.

- Așezați fierul de călcat pe baza (14).
- Introduceți fișa de alimentare în priză.
- Verificați dacă în rezervorul (11) este suficientă apă.
- Rotind regulatorul (12) setați temperatura necesară de călcare: în zona călcării cu abur sau «max» (\*\*), lampa de control (13) se va aprinde (fig. 3).
- Atunci când talpa fierului de călcat (8) se va încălzi până la temperatura setată,



# ROMÂNĂ

lampa de control (13) se va stinge, puteți începe călcarea.

- Setati cu ajutorul regulatorului de eliberare continuă de aburi (3) intensitatea necesară de vaporizare, aburul va ieși din orificiile tăpii fierului de călcat (8).
- După utilizarea fierului de călcat setati regulatorul de temperatură (12) în poziția «minimum», iar regulatorul de debit continuu de abur (3) în poziția «0» (eliberarea aburului este oprită).
- Scoateți fișa de alimentare din priză și permiteți fierului de călcat să se răcească.

## ATENȚIE!

În cazul în care în timpul utilizării nu are loc eliberarea continuă a aburilor, verificați corectitudinea setării regulatorului de temperatură (12) și prezența apei în rezervor.

## EXTRA JET DE ABURI

Funcția de extra jet de aburi este utilă la călcarea hainelor puternic șifonate și poate fi folosită doar în regim de călcare la temperaturi maxime (regulatorul de temperatură (12) în poziția «max» (•••)).

La apăsarea butonului extra jet de aburi (5) aburul din talpa fierului de călcat va fi emis mai intens (fig. 4).

### Remarcă:

- Pentru a evita scurgerile de apă din orificiile de aburi apăsați butonul pentru extra aburi (5) cu intervale de 4-5 secunde.

## CĂLCAREA PE VERTICALĂ

Funcția de călcare cu emisie de vapori pe verticală poate fi folosită doar la călcarea în regim de temperaturi maxime, regulatorul de temperatură (12) în poziția «max» (•••).

Țineți fierul de călcat pe verticală la o distanță de 15-30 cm de la haine și apăsați butonul pentru extra aburi (5) cu intervale

de 4-5 secunde, aburul va fi emis din talpa fierului de călcat (8) (fig. 5).

## Informații importante

- Nu este recomandată călcarea cu aburi în poziție verticală a stofelor sintetice.
- În timpul călcării cu aburi nu atingeți cu talpa fierului stofa pentru a nu o topi.
- Nu folosiți emisia de vapori în poziție verticală asupra unei persoane care are hainele pe ea, deoarece temperatura aburului emis este foarte înaltă, folosiți un umerăș sau cuier.

## CURĂȚAREA SECȚIEI DE ABURI

Pentru prelungirea termenului de funcționare al fierului de călcat vă recomandăm să efectuați cu regularitate curățarea secției de aburi, în special în regiunile cu apă dură.

- Setati regulatorul debitului continuu de aburi (3) în poziția «0» (eliberarea aburului este închisă).
- Umpleți rezervorul (11) cu apă până la nivelul «max» (9).
- Așezați fierul pe baza (14).
- Introduceți fișa de alimentare în priză.
- Rotind regulatorul (12) setati temperatura maximă de încălzire a tăpii fierului de călcat «max», lampa de control (13) se va aprinde (fig. 3).
- Atunci când talpa fierului de călcat (8) va atinge temperatura setată, iar lampa de control (13) se va stinge, puteți curăța secția de aburi.
- Opriți fierul de călcat setând regulatorul de temperatură (12) în poziția «minimum».
- Scoateți fișa de alimentare din priză.
- Poziționați fierul de călcat în poziție orizontală deasupra chiuvetei, apăsați și mențineți butonul SELF-CLEAN (fig. 7).
- Apa clocotindă și aburii vor fi aruncați împreună cu depunerile de calcar din orificiile tăpii fierului de călcat (8).

- Clătinați ușor înainte-înapoi fierul de călcat până toată apa nu va ieși din rezervor (11).
- Așezați fierul de călcat pe baza (14) și permiteți-i să se răcească.
- Atunci când talpa fierului de călcat (8) se va răci, ștergeți-o cu o cârpă uscată.
- Înainte de a depozita fierul asigurați-vă că rezervorul (11) nu conține apă, iar talpa fierului (8) este uscată.

## ÎNTREȚINERE ȘI CURĂȚARE

- Înainte de curățare deconectați fierul de călcat de la rețea și asigurați-vă că acesta s-a răcit.
- Ștergeți corpul fierului de călcat cu o cârpă umedă, după care ștergeți cu o cârpă uscată.
- Depunerile de pe talpa fierului de călcat pot fi îndepărtate cu o cârpă umezită în soluție de apă cu oțet.
- După îndepărtarea depunerilor lustruiți talpa fierului de călcat cu o cârpă uscată.
- Nu folosiți pentru curățarea tălpii și a corpului fierului de călcat agenți de curățare abrazivi.
- Evitați contactul tălpii fierului de călcat cu obiecte metalice ascuțite.

## DEPOZITARE

- Rotiți regulatorul de temperatură (12) în sens contrar acelor de ceasornic până la poziția «minimum», fixați regulatorul de debit continuu de aburi (3) în poziția «0» (eliberarea aburilor este închisă).
- Scoateți fișa de alimentare din priză.
- Deschideți capacul orificiului rezervorului de apă (2), întoarceți fierul de călcat și goliți de apă rezervorul de apă (11). Închideți capacul (2).
- Așezați fierul în poziție verticală și permiteți-i să se răcească.
- Înfășurați cablul de alimentare al fierului de călcat (fig.8)

- Păstrați fierul de călcat în poziție verticală la un loc uscat și răcoros, ferit de copii.

## Set de livrare

Fier de călcat – 1 buc.  
Vas pentru turnarea apei – 1 buc.

## SPECIFICAȚII TEHNICE

Tensiune de alimentare: 230 V ~ 50 Hz  
Consum maxim de putere: 2200 W

*Producătorul îi rezervează dreptul de a schimba caracteristicile aparatelor fără anunțare prealabilă.*

**Termenul de exploatare a aparatului – 3 ani.**

## Garanție

În legătură cu oferirea garanției pentru produsul dat, rugăm să Vă adresați la distribuitorul regional sau la compania, unde a fost procurat produsul dat. Serviciul de garanție se realizează cu condiția prezentării bonului de plată sau a oricărui alt document financiar, care confirmă cumpărarea produsului dat.

**CE** *Acest produs corespunde cerințelor EMC, întocmite în conformitate cu Directiva 89/336/EEC și Directiva cu privire la electrosecuritate/joasă tensiune (73/23 EEC).*

## PARNÍ ŽEHLIČKA

### POPIS

1. Hubice rozstřikovače vody
2. Víko licího otvoru
3. Regulátor stále dodávky páry
4. Připínáček rozstřikovače vody
5. Připínáček dodatečně dodávky páry
6. Ochrana síťové šňůry
7. Síťová šňůra
8. Podložka žehličky
9. Ukazatel maximálně úrovní vody
10. Připínáček režimu samočinného čištění SELF- CLEAN
11. Rezervoár pro vodu
12. Regulátor teploty
13. Indikátor zapojení /odpojení ohřívacího prvku
14. Základna žehličky
15. Nádrž pro lití vody

### BEZPEČNOSTNÍ OPATŘENÍ

Před provozováním pozorně pročtete předpisy, a také všimnete si ilustraci.

- Před zapojením se přesvědčte, že napětí v síti odpovídá pracovnímu napětí žehličky.
- Síťová šňůra zaopatřená u "eurovidlice"; zapojte její do zásuvky, obsahující spolehlivý kontakt uzemnění
- V zamezení rizika vzniku požáru nepoužívejte muzikusů při zapojení přístroje k elektrické zásuvce.
- V zamezení přetížení elektrické síti ne připojujte současně několik příborů s dost velkou spotřebou.
- Použijte žehličku jen za účelem, stanoveným v předpisy.
- Ne užívejte žehličku vně místnosti.
- Stavte žehličku na pravidelný stálý povrch, nebo využijte žehlicí tabuli.
- Ne nechávejte zapjatou žehličku bez dozoru.
- Vždy odpojujte žehličku od síti, jestli používáte jí.
- Při naplnění nádrže vodou vždy odpojujte žehličku od síti.
- Otvor pro lití vody musí být zatvořený během žehlení.
- Nesmí se zaplavovat do rezervoáru aroma-

tizující kapaliny, octě, rozpětí škrobu, reagens pro odstranění usazenin, chemické látky atd.

- Vyhybujte styku otevřených dílů kůže s horkými povrchy žehličky nebo vycházející párou, aby se vyhnout získání spálenin.
- Pozorujte, aby síťová šňůra ne skláněla s okraji žehlicími desky, a také ne týkala se teplých povrchů.
- Před odpojením/zapojením žehličky do elektrické sítě vložte regulátor teploty do pozice «minimum».
- Při odpojení žehličky od elektrické sítě vždy držte za síťovou vidlici, nikdy ne nenatahujte za síťovou šňůru.
- Aby se vyhnout zásahu elektrického proudu, ne ponořujte žehličku ve vodu nebo do jiné kapaliny.
- Předtím jak uklidit žehličku, sced'te pozůstatky vody i dejte jí plně vychladnout.
- Ced'te vodu až po odpojení žehličky od sítě.
- Nepoužívejte žehličku s poškozenou síťovou vidlice, síťovou šňůrou, a také s libovolným jinými defekty.
- Nepoužívejte žehličku po jejím pádu, při výskytu viditelných závad nebo v případě protékání.
- V zamezení zásahu elektrického proudu nikdy ne demontuje žehličku samostatně, při odhalení poškození se obračete v autorizované servisní středisko.
- Ne dovolujte děti využívat vybavení jako hračku.
- Chraňte žehličku v místě nepřístupném pro děti a lide s omezenými možnostmi. Ne dovolujte jim užívat vybavení bez dozoru.
- Žehlička ne slouží pro použití děti i lidé s omezenými možnostmi, pokud jen jim ne dané, tváří, odpovídajícím za jejich bezpečnost, vyhovující i jasný jim předpisy o bezpečném používání vybavení i těch nebezpečí, které můžou vznikat při jeho nesprávném používání.
- Chraňte žehličku v svislé poloze v suchém chladném místě nepřístupném pro děti.

### PRO DOMACÍ POUŽITÍ

## PŘED PRVNÍM POUŽITÍM

- Vytáhnete žehličku z adjustace, při výskytu jištění na podložce (8) odklidíte jí.
- Přesvědčte se, že napětí v síti odpovídá pracovnímu napětí žehličky.

### Poznámka:

**- Při prvním zapojení ohřivací prvek žehličky ohořívá, proto je možný objevení ne velké dávky kouře nebo nepovolané vůně - to je normální jev.**

## PLNĚNÍ REZERVOARU PRO VODU (obr. 1, 2)

Dříve než zaplavit vodu do žehličky, přesvědčte se, že ona odpojena od síti.

- Vložte regulátor stále dodávky páry (3) v polohu «0» (přívod páry vypnutý).
- Odemkněte víko lícího otvoru (2).
- Zalijte vodu, užívajíc nadrž pro lití vody (15), těsně uzavřete víko (2).

### Poznámky:

- **Ne nalévejte vodu výše značky «max».**
- **Pokud během žehlení nutno dolít vodu, to odpojte žehličku i vytáhnete síťovou vidlice ze zásuvky.**
- **Poté co vy dokončete žehlit, vypnete žehličku, dočkejte její úplného chlazení a poté odemkněte víko lícího otvoru (2), obraťte žehličku i sced'te pozůstatky vody).**

## TEPLOTA ŽEHLENÍ

Před zahájením provozování protestujte zahřátou žehličku na kusu tkaniny, aby přesvědčit se v tom, že podložka žehličky (8) i rezervoár (11) čistě.

- Vždy před žehlením věcí hledíte na nálepku výrobku, kde uvedena doporučující teplota žehlení.
- Pokud nálepka se směrnicemi do žehlení chybí, ale vy víte typ materiálu, to pro výběr teploty žehlení hledějte tabulku.

### Označení Typ tkaniny (teplota)

•	syntetik, nylon, akr, polyester (nízká teplota)
---	---

••	hedvábí/vlna (střední)
•••	Bavlna/léno (vysoká teplota)

- Tabulka je použitelná pouze pro hladké materiály. Pokud materiál jiného typu (vli-sovaný, reliéfní atd.), to nejlépe jeho žehlit při nízké teplotě.
- Zpočátku sortujte věci dle teploty žehlení: syntetik – do syntetiky, vlna - do vlny, bavlna – do bavlny atd.
- Žehlička se nahřívá rychleji, čím chladne. Proto zpočátku se doporučuje žehlit věc, při nízké teplotě (například, syntetické tkaniny).
- A poté přechází na žehlení při vyšších teplotách (hedvábi, vlna). Výrobky z bavlny i lnu žehlete naposled.
- Pokud do složek tkaniny vcházejí míchané vlákna, to nutno stanovit teplotu žehlení nejnižší (například, pokud výrobek se skládá na 60% z polyesteru i na 40% z bavlny, to jí třeba žehlit za teploty, vyhovující polyestru «••»).
- Pokud vy ne můžete definovat obsah tkaniny, to nalezte na výrobku místo, které ne znatelně při nošení, i zkusmo vyberte teplotu žehlení (vždy začínejte se s nízkou teplotou i postupně zvyšujte jí, dokud ne dosáhnete požadovaného výsledku).
- Velvetové a další tkaniny, které rychle začínají se lesknout, třeba žehlit přísně v jednom směru (ve směru veluru) s ne velkým nátlakem.
- Aby se vyhnout z jevu lesklých skvrn na syntetických i hedvábných tkaninách, žehlite jich s rubové stránky.

## STANOVENÍ TEPLoty ŽEHLENÍ

- Umístěte žehličku na základnu (14).
- Vložte vidlice síťové šňůry do zásuvky.
- Otočením regulátoru (12) vložte požadovanou teplotu žehlení: «••», «•••», «max» (•••) (obr.3), podle typu tkaniny, přitom vzplane indikátor (13).
- Kdy teplota podložky žehličky (12) dosáhne nastavené teploty, indikátor (13) zhasne, lze přistupovat do žehlení.

## **Poznámka:**

- **Při parním žehlení nutno určovat teplotu žehlení v zóně práce s parou nebo «max» (•••).**

## **ROZSTŘIKOVAČ VODY**

- Vy můžete svlažit látku, stisknutv několikrát na tlačítko rozstříkovače (4) (obr. 6).
- Přesvědčte se, že v rezervoáru (11) dost vody.

## **SUCHÉ ŽEHLENÍ**

- Umístěte žehličku na základnu (14).
- Vložte vidlice síťové šňůry do zásuvky.
- Otočením regulátoru (12) vložte požadovanou teplotu žehlení: «•», «••», «max» (•••) (obr.3), podle typu tkaniny, přitom vzplane indikátor (13).
- Kdy teplota podložky žehličky (8) dosáhne nastavené teploty, indikátor (13) zhasne, lze přistupovat k žehlení.
- Za použití žehličky vložte regulátor teploty (12) v polohu «minimum».
- Vytáhněte vidlice síťové šňůry ze zásuvky i dočkejte úplného chlazení žehličky.

## **PARNÍ ŽEHLENÍ**

Při parním žehlení nutno určovat teplotu žehlení v zóně práce s parou nebo «max» (•••). Žehlička zaopatřená ventilem proti kápek, který blokuje dodávek vody při příliš nízké teplotě podložky žehličky, to je odvrací objevení oblevu z otvorů podložky žehličky (8). Při nahřívání i chlazení podložky žehličky (8) vy uslyšíte charakterní praskání otevírání/uzavírání ventilu proti kápek, co nasvědčuje o jeho normální práci.

- Umístěte žehličku na základnu (14).
- Vložte vidlice síťové šňůry v zásuvku.
- Přesvědčte se, že v nádržce (11) dost vody.
- Otočením regulátoru (12) vložte požadovanou teplotu žehlení: v zóně práce s parou nebo «max» (•••), přitom vzplane indikátor (13) (obr. 3).
- Kdy teplota podložky žehličky (8) dosáhne nastavené teploty, indikátor (13) zhasne, lze přistupovat k žehlení.
- Regulátorem stále dodávky páry (3) vložte

požadovanou intenzitu tvoření páry, pára načne vycházet z otvorů podložky žehličky (8).

- Za použití žehličky vložte regulátor teploty (12) v polohu «minimum», a regulátor stále dodávky páry (3) v polohu «0» (přívod páry vypnutý).
- Vytáhněte vidlice síťové šňůry ze zásuvky i dočkejte úplného chlazení žehličky.

## **POZOR!**

Pokud během práce nedochází do stálého přívodu páry, přesvědčte se co do pravidelnosti pozici regulátoru teploty (12) a existence vody v nádržce.

## **DOPLŇKOVÁ DODÁVKA PARY**

Funkce dodatečně dodávky páry je užitečná při roztahování záhybů a možně ji použít jen při velkých poměrech teploty žehlení (12) v pozici «max» (•••).

Při stlačení tlačítka dodatečně dodávky páry (5) pára z podložky žehličky bude vycházet víc intenzivně (obr. 4).

## **Poznámka:**

- **V zamezení vytékání vody z parních otvorů mačkejte tlačítko dodatečně dodávky páry (5) s intervalem v 4-5 sekund.**

## **SVISLE NAPAŘOVÁNÍ**

Funkce vertikálního napařování může být použita jen při velkých poměrech teploty žehlení, regulátor teploty (12) v poloze «max» (•••).

Držte žehličku vertikálně na vzdálenosti 15-30 cm od ošacení i mačkejte tlačítko dodatečně dodávky páry (5) s intervalem v 4-5 sekund, pára bude vycházet z podložky žehličky (8) (obr. 5).

## **Důležitá informace**

- Není vhodné plnit vertikálně napařování syntetiků.
- Při napařování ne dotýkejte se podložkou žehličky k tkanině, aby se vyhnout její otažení.
- Nikdy ne nenařažujte ošacení, vystrojené

na člověku, neb teplota vycházející páry velmi vysoká, používejte ramínko nebo věšák.

## ČIŠTĚNÍ PARNÍ KAMERY

Pro prodlení životnosti žehličky se doporučuje pravidelně plnit čištění parní kamery, zejména v regionech s « tvrdou » vodovodní vodou.

- Vložte regulátor stále dodávky páry (3) v polohu «0» (přívod páry vypnutý).
- Naplníte rezervoár (11) vodou do značky «max» (9).
- Umístěte žehličku na základnu (14).
- Vložte vidlice síťové šňůry v zásuvku.
- Otočením regulátoru (12) vložte maximální teplotu ohřevu podložky žehličky «max», přitom vzplane indikátor (13) (obr. 3).
- Kdy teplota podložky žehličky (8) dosáhne nastavené teploty, indikátor (13) zhasne, lze provádět čištění parní kamery.
- Vypnete žehličku, stanovením regulátoru teploty (12) v polohu «minimum».
- Vytáhnete vidlice síťové šňůry ze zásuvky.
- Umístěte žehličku vodorovně nad umyvadlem, klepněte i fixujte knoflík SELF-CLEAN (obr. 7).
- Vřící voda i pára spolu s usazeninou budou vyházet z otvorů podložky žehličky (8).
- Lehce kolébejte žehličku vpřed-zpátky, prozatím celá voda ne vyjde z nádržky (11).
- Umístěte žehličku na základnu (14) i dejte jí plně vychladnout.
- Kdy podložka žehličky (8) plně ochladne, propasíruje její kusem suché látky.
- Dříve než uklidit žehličku na uschování, přesvědčte se, že v nádržce (11) není vody, a podložka žehličky (8) je sucha.

## OBSLUHA A ČIŠTĚNÍ

- Dříve než čistit žehličku, přesvědčte se, že ona je odpojena od sítě a už chladná.
- Prošlapejte těleso žehličky lehce vlhkou látkou, nato propasírujte jeho do sucha.
- Usazeniny na podložce žehličky mohou být odstraněny látkou namočenou v octovém roztoku.

- Za odstranění usazeniny vyleštíte povrch podložky suchou látkou.
- Nepoužívejte pro čištění podložky i pouzdra žehličky brousící čisticí prostředky.
- Vyhýbejte styku podložky žehličky s ostrými kovovými předměty.

## USCHOVÁNÍ

- Obrat'te regulátor teploty (12) proti směru hodinových ručiček do pozice «minimum», vložte regulátor stále dodávky páry (3) v polohu «0» (přívod páry vypnutý).
- Vytáhnete vidlice síťové šňůry ze zásuvky.
- Odemkněte víko liciho otvoru (2), obrat'te žehličku i sced'te zbylou vodu z rezervoáru (11). Uzavřete víko (2).
- Postavte žehličku svislé a dejte jí ochladnout.
- Smotejte síťovou šňůru (obr.8)
- Chraňte žehličku v svislé pozice v suchem chladném místě, nepřipustném pro děti.

## Komplet dodávky

Žehlička – 1kus.

Nádrž pro zaplavení vody – 1kus.

## TECHNICKÉ CHARAKTERISTIKY

Napětí napájení: 230 v ~ 50Hz

Maximální spotřeba: 2200 W

*Výrobce si vyhrazuje právo měnit charakteristiky přístroje bez předběžného oznámení.*

## Životnost přístroje - 3 roky

## Záruka

Podrobné záruční podmínky poskytne prodejce přístroje. Při uplatňování nároků během záruční lhůty je třeba předložit doklad o zakoupení výrobku.



*Tento výrobek odpovídá požadavkům na elektromagnetickou kompatibilitu, stanoveným direktivou 89/336/EEC a předpisem 73/23/EEC Evropské komise o nízkofrekvenčních přístrojích.*

## ПАРОВА ПРАСКА

### ОПИС

1. Сопло розбризкувача води
2. Кришка заливального отвору
3. Регулятор постійної подачі пару
4. Кнопка розбризкувача води
5. Кнопка додаткової подачі пару
6. Захист мережевого шнура
7. Мережевий шнур
8. Підшва праски
9. Вказівник максимального рівня води
10. Кнопка режиму самоочищення SELF-CLEAN
11. Резервуар для води
12. Регулятор температури
13. Індикатор включення/вимикання нагрівального елемента
14. Основа праски
15. Ємність для затоки води

### ЗАХОДИ БЕЗПЕКИ

Перед експлуатацією уважно прочитайте інструкцію, а також зверніть увагу на ілюстрації.

- Перед включенням переконайтеся, що напруга в мережі відповідає робочій напрузі праски.
- Мережевий шнур оснащений «євровилкою»; вмикайте її в розетку, що має надійний контакт заземлення.
- Щоб уникнути ризику виникнення пожежі не використовуйте перехідники при підключенні приладу до електричної розетки.
- Щоб уникнути перевантаження електричної мережі не вмикайте одночасно декілька приладів з великою споживаною потужністю.
- Використовуйте праску тільки в цілях, передбачених інструкцією.
- Не використовуйте праску поза приміщеннями.
- Ставте праску на рівну, стійку поверхню, або користуйтеся прасувальною дошкою.

- Не залишайте включену праску без нагляду.
- Завжди відключайте праску від мережі, якщо не користуєтеся нею.
- При наповненні резервуара водою завжди виймайте вилку з розетки.
- Отвір для заповнення водою має бути закритий під час прасування.
- Забороняється заливати в резервуар для води ароматизуючі рідини, оцет, розчин крохмалю, реагенти для видалення накипу, хімічні речовини тощо.
- Уникайте контакту відкритих ділянок шкіри з гарячими поверхнями праски або паром, який виходить, щоб уникнути опіків.
- Слідкуйте, щоб мережевий шнур не звисав з краю прасувальної дошки, а також не торкався гарячих поверхонь.
- Перед відключенням/підключенням праски до електричної мережі встановіть регулятор температури в положення «minimum».
- При відключенні праски від електричної мережі завжди тримайтеся за мережеву вилку, ніколи не тягніть за мережевий шнур.
- Щоб уникнути ураження електричним струмом, не занурюйте праску у воду або в будь-яку іншу рідину.
- Перед тим як прибрати праску, злийте залишки води та дайте йому повністю охолонути.
- Зливайте воду тільки після відключення праски від мережі.
- Не використовуйте праску з ушкодженою мережевою вилкою, мережевим шнуром, а також з будь-якими іншими пошкодженнями.
- Не користуйтеся праскою після її падіння, при наявності видимих ушкоджень або у випадку протікання.
- Щоб уникнути ураження електричним струмом ніколи не розбирайте праску самостійно; при виявленні несправності звертайтеся тільки до авторизованого сервісного центру.



- Не дозволяйте дітям використовувати праску в якості іграшки.
- Зберігайте праску у місці, недоступному для дітей та людей з обмеженими можливостями. Не дозволяйте їм користуватися пристроєм без нагляду.
- Праска не призначена для використання дітьми та людьми з обмеженими можливостями, якщо тільки особа, яка відповідає за їхню безпеку, не дала відповідні і зрозумілі інструкції щодо безпечного користування праскою і тієї небезпеки, яка може виникнути при його неправильному користуванні.
- Зберігайте праску у вертикальному положенні в сухому, прохолодному місці, недоступному для дітей.

## ДЛЯ ДОМАШНЬОГО ВИКОРИСТАННЯ

### ПЕРЕД ПЕРШИМ ВИКОРИСТАННЯМ

- Вийміть праску з упаковки, при наявності захисту на підшві (8) видаліть її.
- Переконайтеся, що напруга у мережі відповідає робочій напрузі праски.

### Примітка:

- При першому включенні нагрівальний елемент праски обгорає, тому може з'явитися незначна кількість диму або стороннього запаху, це нормальне явище.

### НАПОВНЕННЯ РЕЗЕРВУАРА ДЛЯ ВОДИ (мал. 1, 2)

Перш ніж залити воду в праску переконайтеся, що він відключений від мережі.

- Установіть регулятор постійної подачі пару (3) в положення «0» (подача пару вимкнена).
- Відкрийте кришку заливального отвору (2).
- Залийте воду, використовуючи ємність для заливання води (15), щільно закрийте кришку (2).

### Примітки:

- Не наливайте воду вище позначки «max».
- Якщо під час прасування необхідно долити воду, то обов'язково вимкніть праску та витягніть мережеву вилку з розетки.
- Після того як ви закінчите прасувати, вимкніть праску, дочекайтесь її повного остигання, після чого відкрийте кришку заливального отвору (2), переверніть праску і злийте залишки води).

### ТЕМПЕРАТУРА ПРАСУВАННЯ

Перед початком експлуатації протестуйте нагріту праску на клаптику тканини, щоб переконатися у тому, що підшва праски (8) та резервуар для води (11) чисті.

- Завжди перед прасуванням речей дивіться на ярлик виробу, де зазначена рекомендована температура прасування.
- Якщо ярлик із вказівками щодо прасування відсутній, але ви знаєте тип матеріалу, то для вибору температури прасування дивіться таблицю.

### Позначення Тип тканини (температура)

•	Синтетика, нейлон, акрил, поліестер (низька температура)
••	Шовк/вовна (середня температура)
max (•••)	Бавовна/льон (висока температура)

- Таблицею можна користуватися тільки для гладких матеріалів. Якщо матеріал іншого типу (гофрований, рельєфний тощо), то краще всього його прасувати при низькій температурі.
- Спочатку відсортуйте речі по температурі прасування: синтетику до синтетиці, вовну до вовна, бавовну до бавовна тощо.
- Праска нагрівається швидше, ніж остигає. Тому спочатку рекомендується



# УКРАЇНСЬКИЙ

прасувати речі при низькій температурі (наприклад, синтетичні тканини).

- Після чого переходьте на прасування при більш високих температурах (шовк, вовна). Вироби з бавовни та льону прасуйте в останню чергу.
- Якщо до складу тканини входять змішувальні волокна, необхідно встановити температуру прасування найнижчу (наприклад, якщо вироб складається на 60% з поліестру і на 40% з бавовни, то її потрібно прасувати при температурі, що підходить для поліестру «••»).
- Якщо ви не можете визначити склад тканини, знайдіть на виробі місце, яке не помітно при носінні, і дослідним шляхом оберіть температуру прасування (завжди починайте з найнижчої температури і поступово підвищуйте її, поки не доможетеся бажаного результату).
- Вельветові та інші тканини, які швидко починають вилискуватися, потрібно прасувати чітко в одному напрямку (у напрямку ворсу) з невеликим натиском.
- Щоб уникнути появи блискучих плям на синтетичних і шовкових тканинах, прасуйте їх з виворітного боку.

## УСТАНОВКА ТЕМПЕРАТУРИ ПРАСУВАННЯ

- Поставте праску на основу (14).
- Вставте вилку мережевого шнуру в розетку.
- Поворотом регулятора (12) встановіть необхідну температуру прасування: «••», «•••», «тах» (•••) (мал.3), в залежності від типу тканини, при цьому загориться індикатор (13).
- Коли температура підшови праски (12) досягне встановленої температури, індикатор (13) погасне, можна приступати до прасування.

### Примітка:

- При паровому прасуванні необхідно встановлювати температуру прасування в зоні роботи з паром або «тах» (•••).

## РОЗБРИЗКУВАЧ ВОДИ

- Ви можете зволожити тканину, натиснувши кілька разів на кнопку розбризкувача (4) (мал. 6).
- Переконайтеся, що в резервуарі (11) достатньо води.

## СУХЕ ПРАСУВАННЯ

- Поставте праску на основу (14).
- Вставте вилку мережевого шнуру в розетку.
- Поворотом регулятора (12) встановіть необхідну температуру прасування: «••», «•••», «тах» (•••) (мал.3), в залежності від типу тканини, при цьому загориться індикатор (13).
- Коли температура підшови праски (8) досягне встановленої температури, індикатор (13) погасне, можна приступати до прасування.
- Після використання праски встановіть регулятор температури (12) в положення «minimum».
- Вийміть вилку мережевого шнура з розетки і дочекайтеся коли праска повністю охолоне.

## ПАРОВЕ ПРАСУВАННЯ

При паровому прасуванні необхідно встановлювати температуру прасування в зоні роботи з паром або «тах» (•••).

Праска забезпечена проти краплиним клапаном, який закриває подачу води при дуже низькій температурі підшови праски, це запобігає появі крапель з отворів підшови праски (8). При нагріванні та охолодженні підшови праски (8) ви почуєте характерне клацання відкривання/закривання протикраплинного клапану, що свідчить про його нормальну роботу.

- Поставте праску на основу (14).
- Вставте вилку мережевого шнуру в розетку.
- Переконайтеся, що в резервуарі (11) достатньо води.
- Поворотом регулятора (12) встановіть необхідну температуру прасування в зоні роботи з паром або «тах» (•••), при цьому загориться індикатор (13) (мал. 3).
- Коли температура підшови праски (8) досягне встановленої температури, індикатор (13) погасне, можна приступати до прасування.
- Регулятором постійної подачі пару (3) установіть необхідну інтенсивність пароутворення, пар почне виходити з отворів підшови праски (8).
- Після використання праски встановіть регулятор температури (12) в положення «мінімум», а регулятор постійної подачі пару (3) в положення «0» (подача пару вимкнена).
- Вийміть вилку мережевого шнуру з розетки і дочекайтесь коли праска повністю охолоне.

## УВАГА!

Якщо під час роботи не відбувається постійної подачі пару, перевірте правильність положення регулятора температури (12) та наявність води в резервуарі.

## ДОДАТКОВА ПОДАЧА ПАРУ

Функція додаткової подачі пару корисна при розгладженні складок і може бути використана тільки при високотемпературному режимі прасування (регулятор температури (12) в положення «тах» (•••)).

При натисканні кнопки додаткової подачі пару (5) пар із підшови праски буде виходити більш інтенсивно (рис. 4).

## Примітка:

- Щоб уникнути витікання води

**з парових отворів натискайте кнопку додаткової подачі пару (5) з інтервалом у 4-5 секунд.**

## ВЕРТИКАЛЬНЕ ВІДПАРЮВАННЯ

Функція вертикального відпарювання може бути використана тільки при високотемпературному режимі прасування, регулятор температури (12) в положення «тах» (•••).

Тримайте праску вертикально на відстані 15-30 см від одягу та натискайте кнопку додаткової подачі пару (5) з інтервалом у 4-5 секунд, пар буде виходити із підшови праски (8) (мал. 5).

## Важлива інформація

- Не рекомендується здійснювати вертикальне відпарювання синтетичних тканин.
- Під час випарювання не торкайтесь підшовою праски матеріалу, щоб уникнути його оплавлення.
- Ніколи не відпарювайте одяг, одягнений на людину, тому що температура пару, що виходить дуже висока, користуйтеся плічками або вішалкою.

## ОЧИЩЕННЯ ПАРОВОЇ КАМЕРИ

Для збільшення терміну служби праски рекомендується регулярно виконувати очищення парової камери, особливо в регіонах із «жорстокою» водопровідною водою.

- Установіть регулятор постійної подачі пару (3) в положення «0» (подача пару вимкнена).
- Наповніть резервуар (11) водою до відмітки «тах» (9).
- Поставте праску на основу (14).
- Вставте вилку мережевого шнуру в розетку.
- Поворотом регулятора (12) встановіть максимальну температуру нагрівання підшови праски «тах», при цьому загориться індикатор (13) (мал. 3).
- Коли температура підшови праски (8)

# УКРАЇНСЬКИЙ

досягне встановленої температури, а індикатор (13) погасне, можна проводити очищення парової камери.

- Вимкніть праску, встановивши регулятор температури (12) в положення «minimum».
- Вийміть вилку мережевого шнуру з розетки.
- Розташуйте праску горизонтально над раковиною, натисніть і утримуйте кнопку SELF-CLEAN (мал. 7).
- Кипляча вода та пар разом із накипом будуть викидатися з отворів підшови праски (8).
- Злегка погойдуйте праску вперед назад, поки вся вода не вийде з резервуару (11).
- Поставте праску на основу (14) та дайте їй повністю охолонути.
- Коли підшва праски (8) повністю охолоне, протріть її шматочком сухої тканини.
- Перш ніж прибрати праску для зберігання, переконайтеся, що в резервуарі (11) немає води, а підшва праски (8) суха.

## ДОГЛЯД ТА ЧИЩЕННЯ

- Перш ніж очистити праску переконайтеся, що вона відключена від мережі і вже охолола.
- Протирайте корпус праски злегка вологою тканиною, після чого витріть насухо.
- Відкладення на підшві праски можуть бути видалені тканиною, змоченою у водно-оцтовому розчині.
- Після видалення відкладень відполіруйте поверхню підшови сухою тканиною.
- Не використовуйте для чищення підшови і корпусу праски абразивні засоби для чищення.
- Уникайте контакту підшови праски з гострими металевими предметами.

## ЗБЕРІГАННЯ

- Поверніть регулятор температури (12) проти годинникової стрілки до положення «minimum», встановить регулятор постійної подачі пару (3) в положення «0» (подача пара вимкнена).
- Вийміть вилку мережевого шнуру з розетки.
- Відкрийте кришку заливального отвору (2), перевіріть праску і злийте воду, що залишилася з резервуара для води (11). Закрийте кришку (2).
- Поставте праску вертикально і дайте їй повністю охолонути.
- Зверніть мережевий шнур праски (мал.8)
- Зберігайте праску у вертикальному положенні у сухому, прохолодному місці, недоступному для дітей.

## Комплект поставки

Праска – 1 шт.

Ємність для заливання води – 1 шт.

## ТЕХНІЧНІ ХАРАКТЕРИСТИКИ

Напруга живлення: 230 В ~ 50 Гц

Споживана максимальна потужність: 2200 Вт

*Виробник залишає за собою право змінювати характеристики приладу без попереднього повідомлення.*

**Термін служби приладу – 3 роки**

## Гарантія

Докладні умови гарантії можна отримати в дилера, що продав дану апаратуру. При пред'явленні будь-якої претензії протягом терміну дії даної гарантії варто пред'явити чек або квитанцію про покупку.



*Даний виріб відповідає вимогам до електромагнітної сумісності, що пред'являються директивою 89/336/ЄЕС Ради Європи й розпорядженням 73/23 ЄЕС по низьковольтних апаратурах.*

## ПАРАВЫ ПРАС

### АПІСАННЕ

1. Сопла распырсквальніка вады
2. Вечка залівальнай адтуліны
3. Рэгулятар сталай падачы пары
4. Кнопка распырсквальніка вады
5. Кнопка дадатковай падачы пары
6. Абарона сеткавага шнура
7. Сеткавы шнур
8. Падэшва праса
9. Паказальнік максімальнага ўзроўня вады
10. Кнопка рэжыму самаачысткі SELF-CLEAN
11. Рэзервуар для вады
12. Рэгулятар тэмпературы
13. Індыкатар уключэння/выключэнні награвальнага элемента
14. Падстава праса
15. Ёмістасць для заліва вады

### МЕРЫ БЯСПЕКІ

- Перад эксплуатацыяй уважліва прачытайце інструкцыю, а таксама звярніце ўвагу на ілюстрацыі.
- Перад уключэннем пераканайцеся, што напруга ў сетцы адпавядае працоўнай напрузе праса.
- Сеткавы шнур забяспечаны "еўравілкай"; уключайце яе ў разетку, якая мае надзейны кантакт зязямлення.
- У пазбяганне рызыкі ўзнікнення пажару не выкарыстоўвайце перахаднікі пры падлучэнні прыбора да электрычнай разетки.
- У пазбяганне перагрузкі электрычнай сеткі не ўключайце адначасова некалькі прыбораў з вялікай спажыванай магутнасцю.
- Выкарыстоўвайце прас толькі ў мэтах, прадугледжаных інструкцыяй.
- Не выкарыстоўвайце прас па-за памяшканнямі.
- Стаўце прас на роўную, устойлівую паверхню, ці карыстайцеся прасавальнай дошкай.

- Не пакідайце ўключаны прас без нагляду.
- Заўсёды адключайце прас ад сеткі, калі не карыстаецеся ім.
- Пры напаўненні рэзервуара вадой заўсёды вымайце вілку з разетки.
- Адтуліна для запаўнення вадой павінна быць зачынена падчас прасавання.
- Забараняецца заліваць у рэзервуар для вады араматызуючыя вадкасці, воцат, раствор крэхмалу, рэагенты для выдалення шумавіння, хімічныя рэчывы і г.д.
- Пазбягайце кантакту адкрытых участкаў скуры з гарачымі паверхнямі праса ці выходзільнай парай, каб пазбегнуць атрымання апёкаў.
- Сачыце, каб сеткавы шнур не звешваўся з краю прасавальнай дошкі, а таксама не дакранаўся гарачых паверхняў.
- Перад адключэннем/падлучэннем праса да электрычнай сеткі ўсталюйце рэгулятар тэмпературы ў становішча "minimum".
- Пры адключэнні праса ад электрычнай сеткі заўсёды трымайцеся за сеткавую вілку, ніколі не цягніце за сеткавы шнур.
- Каб пазбегнуць паразы электрычным токам, не апускайце прас у ваду ці ў любую іншую вадкасць.
- Перад тым як прыбраць прас, зліце рэшткі вады і дайце яму цалкам астыць.
- Злівайце ваду толькі пасля адключэння праса ад сеткі.
- Не выкарыстоўвайце прас з пашкоджанай сеткавай вілкай, сеткавым шнуром, а таксама з любымі іншымі няспраўнасцямі.
- Не карыстайцеся прасам пасля яго падзення, пры наяўнасці бачных пашкоджанняў ці ў выпадку працякання.
- У пазбяганне паразы электрычным токам ніколі не разбірайце прас самастойна; пры выяўленні

# БЕЛАРУСКІ

няспраўнасці звяртайцеся толькі ў аўтарызаваны сэрвісны цэнтр.

- Не дазваляйце дзецям выкарыстоўваць прас у якасці цацкі.
- Захоўвайце прас у месцы, недаступным для дзяцей і людзей з абмежаванымі магчымасцямі. Не дазваляйце ім карыстацца прыладай без нагляду.
- Прас не прызначаны для выкарыстання дзечымі і людзьмі з абмежаванымі магчымасцямі, калі толькі людзям, якія адказваюць за іх бяспеку, не дадзены адпаведныя і зразумелыя інструкцыі пра бяспечнае карыстанне прасам і тых небяспеках, якія могуць узнікаць пры яго няправільным карыстанні.
- Захоўвайце прас у вертыкальным становішчы ў сухім, прахалодным месцы, недаступным для дзяцей.

## ДЛЯ ХАТНЯГА ВЫКАРЫСТАННЯ

### ПЕРАД ПЕРШЫМ ВЫКАРЫСТАННЕМ

- Выміце прас з пакавання, пры наяўнасці абароны на падэшве (8) выдаліце яе.
- Пераканайцеся, што напруга ў сетцы адпавядае працоўнай напрузе праса.

### Нататка:

- *Пры першым уключэнні награвальны элемент праса абгарае, таму магчыма з'яўленне невялікай колькасці дыму ці старонняга паху, гэта звычайная з'ява.*

### НАПАЎНЕННЕ РЭЗЕРВУАРА ДЛЯ ВАДЫ

(мал. 1, 2)

Перш чым заліць ваду ў прас, пераканайцеся, што ён адключаны ад сеткі.

- Усталюйце рэгулятар сталай падачы пары (3) у становішча "0" (падача пары выключана).
- Адкрыйце вэчка залівальнай адтуліны (2).
- Заліце ваду, выкарыстоўваючы

ёмістасць для залівання вады (15), шчыльна зачыніце вэчка (2).

### Нататкі:

- *Не налівайце ваду вышэй адзнакі "max".*
- *Калі падчас прасавання неабходна даліць ваду, то адключыце прас і выміце сеткавую вілку з разеткі.*
- *Пасля таго як вы скончыце прасаванне, выключыце прас, дачакайцеся яго поўнага астывання, пасля чаго адкрыйце вэчка залівальнай адтуліны (2), перавярніце прас і зліце рэшткі вады.*

### ТЭМПЕРАТУРА ПРАСАВАННЯ

Перад пачаткам эксплуатацыі пратэстуйце нагрэты прас на кавалачку тканіны, каб пераканацца ў тым, што падэшва праса (8) і рэзервуар для вады (11) чыстыя.

- Заўсёды перад прасаваннем рэчаў глядзіце на цэтлік выраба, дзе паказана рэкамендуемая тэмпература прасавання.
- Калі цэтлік з указаннямі па прасаванню адсутнічае, але вы ведаеце тып матэрыялу, то для выбару тэмпературы прасавання глядзіце табліцу.

### Пазначэнні Тып тканіны (тэмпература)

•	Сінтэтыка, нейлон, акрыл, поліэстэр (нізкая тэмпература)
..	Шоўк/поўсць (сярэдня тэмпература)
max (•••)	Бавоўна/лён (высокая тэмпература)

- Табліца дастасоўная толькі для гладкіх матэрыялаў. Калі матэрыял іншага тыпу (гафраваны, рэльефны і г.д.), то лепш за ўсё яго гладзіць пры нізкай тэмпературы.
- Спачатку адсартуйце рэчы па тэмпературы прасавання: сінтэтыку да сінтэтыкі, поўсць да поўсці, бавоўна да бавоўны і г.д.

- Прас награваетца хутчэй, чым астывае. Таму спачатку рэкамендуецца гладзіць рэчы пры нізкай тэмпературы (напрыклад, сінтэтычныя тканіны).
- Пасля чаго пераходзіце на прасаванне пры больш высокіх тэмпературах (шоўк, поўсць). Вырабы з бавоўны і лёну гладзьце ў апошнюю чаргу.
- Калі ў склад тканіны ўваходзяць змяшаныя валокны, тое неабходна ўсталяваць тэмпературу прасавання самую нізкую (напрыклад, калі выраб складаецца на 60% з поліэстэру і на 40% з бавоўны, то яе варта гладзіць пры тэмпературы, падыходнай для поліэстэру "о").
- Калі вы не можаце вызначыць склад тканіны, то знайдзіце на вырабе месца, якое не прыкметна пры нашэнні, і дасведчаным шляхам абярыце тэмпературу прасавання (заўсёды пачынайце з самай нізкай тэмпературы і паступова павялічвайце яе, пакуль не даможацеся жаданага выніку).
- Вельветавыя і іншыя тканіны, якія хутка пачынаюць ільсніцца, варта гладзіць строга ў адным кірунку (у кірунку ворса) з невялікім націскам.
- Каб пазбегнуць з'яўлення лсьняных плям на сінтэтычных і шаўковых тканінах, гладзьце іх са сподняга боку.

## УСТАЛЁўКА ТЭМПЕРАТУРЫ ПРАСАВАННЯ

- Пастаўце прас на падставу (14).
- Устаўце вілку сеткавага шнура ў разетку.
- Завароткам рэгулятара (12) усталюйце патрабаваную тэмпературу прасавання: "о", "оо", "тах" (ооо) (мал.3), у залежнасці ад тыпу тканіны, пры гэтым загарыцца індыкатар (13).
- Калі тэмпература падэшвы праса (12) дасягне ўсталяванай тэмпературы, індыкатар (13) загасне, можна прыступаць да прасавання.

## Нататка:

- **Пры паравым прасаванні неабходна ўсталёўваць тэмпературу прасавання ў зоне працы з парай ці "тах" (ооо).**

## РАСПЫРСКВАЛЬНІК ВАДЫ

- Вы можаце завільгатнець тканіну, націснуўшы некалькі разоў на кнопку распырсквальніка (4) (мал. 6).
- Пераканайцеся, што ў рэзервуары (11) досыць воды.

## СУХОЕ ПРАСАВАННЕ

- Пастаўце прас на падставу (14).
- Устаўце вілку сеткавага шнура ў разетку.
- Завароткам рэгулятара (12) усталюйце патрабаваную тэмпературу прасавання: "о", "оо", "тах" (ооо) (мал.3), у залежнасці ад тыпу тканіны, пры гэтым загарыцца індыкатар (13).
- Калі тэмпература падэшвы праса (8) дасягне ўсталяванай тэмпературы, індыкатар (13) загасне, можна прыступаць да прасавання.
- Пасля выкарыстання праса ўсталюйце рэгулятар тэмпературы (12) у становішча "minimum".
- Выміце вілку сеткавага шнура з разеткі і дачакайцеся поўнага астывання праса.

## ПАРАВОЕ ПРАСАВАННЕ

- Пры паравым прасаванні неабходна ўсталёўваць тэмпературу прасавання ў зоне працы з парай ці "тах" (ооо). Прас забяспечаны супрацькропельным клапанам, які зачыняе падачу вады пры занізкай тэмпературы падэшвы праса, гэта прадухіляе з'яўленне кропель з адтулін падэшвы праса (8).
- Пры награванні і астыванні падэшвы праса (8) вы пачуеце характэрныя пстрычкі адчынення/зачынення супрацькропельнага клапана, што сведчыць пра яго звычайную працу.
- Пастаўце прас на падставу (14).

# БЕЛАРУСКІ

- Устаўце вілку сеткавага шнура ў разетку.
- Пераканайцеся, што ў рэзервуары (11) досыць воды.
- Завароткам рэгулятара (12) усталюйце патрабаваную тэмпературу прасавання у зоне працы з парай ці "max" (ooo), пры гэтым загарыцца індыкатар (13) (мал. 3).
- Калі тэмпература падэшвы праса (8) дасягне ўсталяванай тэмпературы, індыкатар (13) загасне, можна прыступаць да прасавання.
- Рэгулятарам сталай падачы пары (3) усталюйце неабходную інтэнсіўнасць параўтварэння, пара пачне выходзіць з адтулін падэшвы праса (8).
- Пасля выкарыстання праса ўсталюйце рэгулятар тэмпературы (12) у становішча "minimum", а рэгулятар сталай падачы пары (3) у становішча "0" (падача пары выключана).
- Выміце вілку сеткавага шнура з разетки і дачакайцеся поўнага астывання праса.

## УВАГА!

Калі падчас працы не адбываецца сталай падачы пары, правярце правільнасць становішча рэгулятара тэмпературы (12) і наяўнасць вады ў рэзервуары.

## ДАДАТКОВАЯ ПАДАЧА ПАРЫ

Функцыя дадатковай падачы пары карысная пры разгладжванні зморшчын і можа быць скарыстана толькі пры высокатэмпературным рэжыме прасавання (рэгулятар тэмпературы (12) у становішчы "max" (ooo)).

Пры націску кнопкі дадатковай падачы пары (5) пара з падэшвы праса будзе выходзіць больш інтэнсіўна (мал. 4).

### Нататка:

**У пазбяганне выцякання вады з паравых адтулін націскайце кнопку дадатковай падачы пары (5) з інтэрвалам у 4-5 секунд.**

## ВЕРТЫКАЛЬНАЕ АДПАРВАННЕ

Функцыя вертыкальнага адпарвання можа быць скарыстана толькі пры высокатэмпературным рэжыме прасавання, рэгулятар тэмпературы (12) у становішчы "max" (ooo).

Трымайце прас вертыкальна на адлегласці 15-30 гл ад адзежы і націскайце кнопку дадатковай падачы пары (5) з інтэрвалам у 4-5 секунд, пара будзе выходзіць з падэшвы праса (8) (мал. 5).

## Важная інфармацыя

- Не рэкамендуецца выконваць вертыкальнае адпарванне сінтэтычных тканін.
- Пры адпарванні не датыкайцеся падэшвай праса да матэрыялу, каб пазбегнуць яго аплаўлення.
- Ніколі не адпарвайце адзежу, апранутую на чалавека, бо тэмпература выходзільнай пары вельмі высокая, карыстайцеся плечкамі ці вешалкай.

## АЧЫСТКА ПАРАВОЙ КАМЕРЫ

Для павелічэння тэрміна службы праса рэкамендуецца рэгулярна выконваць ачыстку паравой камеры, асабліва ў рэгіёнах з "цвёрдай" вадаправоднай вадой.

- Усталюйце рэгулятар сталай падачы пары (3) у становішча "0" (падача пары выключана).
- Напоўніце рэзервуар (11) вадой да адзнакі "max" (9).
- Пастаўце прас на падставу (14).
- Устаўце сеткавы шнур ў разетку.
- Завароткам рэгулятара (12) усталюйце максімальную тэмпературу нагрэву падэшвы праса "max", пры гэтым загарыцца індыкатар (13) (мал. 3).
- Калі тэмпература падэшвы праса (8) дасягне ўсталяванай тэмпературы, а індыкатар (13) загасне, можна праводзіць ачыстку паравой камеры.
- Выключыце прас, усталяваўшы



- рэгулятар тэмпературы (12) у становішча "minimum".
- Выміце вілку сеткавага шнура з разеткі.
  - Размясціце прас гарызантальна над ракавінай, націсніце і ўтрымлівайце кнопку SELF-CLEAN (мал. 7).
  - Кіпячая вада і пара разам з шумавіннем будуць выкідвацца з адтулін падэшвы праса (8).
  - Злёгка калышыце прас наперад назад, пакуль уся вада не выйдзе з рэзервуара (11).
  - Пастаўце прас на падставу (14) і дайце яму цалкам астыць.
  - Калі падэшва праса (8) цалкам астыне, пратрыце яе кавалачкам сухой тканіны.
  - Першчым прыбраць прасна захоўванне, пераканаецеся, што ў рэзервуары (11) няма вады, а падэшва праса (8) сухая.

## ДОГЛЯД І ЧЫСТКА

- Перш чым чысціць прас пераканайцеся, што ён адключаны ад сеткі і ўжо астыў.
- Працірайце корпус праса злёгка вільготнай тканінай, пасля гэтага пратрыце яго насуха.
- Адклады на падэшве праса могуць быць выдалены тканню, змочанай у водна-воцатным раствору.
- Пасля выдалення адкладаў папаліруйце паверхню падэшвы сухой тканінай.
- Не выкарыстоўвайце для чысткі падэшвы і карпусы праса абразіўныя чысцячыя сродкі.
- Пазбягайце кантакту падэшвы праса з вострымі металічнымі прадметамі.

## ЗАХОЎВАННЕ

- Павярніце рэгулятар тэмпературы (12) супраць гадзіннікавай стрэлкі да становішча "minimum", усталяўце рэгулятар сталай падачы пары (3) у становішча "0" (падача пары выключана).
- Выміце вілку сеткавага шнура з разеткі.

- Адкрыўце вечка залівальнай адтуліны (2), пэравярніце прас і зліце пакінутую ваду з рэзервуара для вады (11). Зачыніце вечка (2).
- Пастаўце прас вертыкальна і дайце яму цалкам астыць.
- Згарніце сеткавы шнур праса (мал.8)
- Захоўвайце прас у вертыкальным становішчы ў сухім, прахалодным месцы, недаступным для дзяцей.

## Камплект пастаўкі

Прас - 1 шт.

Ёмістасць для залівання вады - 1 шт.

## ТЭХНІЧНЫЯ ХАРАКТАРЫСТЫКІ

Напруга сілкавання: 230 У ~ 50 Гц

Спажываная максімальная магутнасць: 2200 Вт

*Вытворца пакідае за сабой права змяняць характарыстыкі прыбора без папярэдняга паведамлення.*

## Тэрмін службы прыбора - 3 гадоў

## Гарантыя

Падрабязнае апісанне умоў гарантыйнага абслугоўвання могуць быць атрыманы у таго дылера, ў якога была набыта тэхніка. Пры звароце за гарантыйным абслугоўваннем абавязкова павінна быць прад'яўлена купчая альбо квітанцыя аб аплаце.

*Дадзены выраб адпавядае патрабаванням ЕМС, якія выказаны ў дырэктыве ЕС 89/336/ЕЕС, і палажэнням закона аб прытрымліванні напружання (73/23 ЕС)*





## BUG'LI DAZMOL VT-1259

### TA'RIFI

- 1 – Suv purkagichining tuynugi
- 2 – Suv quyish teshigining qopqog'i
- 3 – Bug'ni doimiy berish sozlagichi
- 4 – Suv purkagichining tugmasi
- 5 – Bug'ni qo'shimcha berishning tugmasi
- 6 – Tarmoq simining himoyasi
- 7 – Tarmoq simi
- 8 – Dazmol asosi
- 9 – Suvning maksimal darajasining ko'rsatkichi
- 10 – SELF CLEAN o'z-o'zini tozalash rejimining tugmasi
- 11 – Suv uchun sig'im
- 12 – Haroratning sozlagichi
- 13 – Isitish elementining yoqilishi/ o'chirilishining indikatori
- 14 – Dazmol tagligi
- 15 – Suv quyish uchun idish

### XAVFSIZLIK CHORALARI

**Foydalanishdan avval yo'riqnomani diqqat bilan o'qing, shuningdek rasmlarga e'tibor bering.**

- Dazmolni yoqishdan avval tarmoqda kuchlanish dazmolning ish kuchlanishiga mos kelishiga ishonch hosil qiling.
- Tarmoq simi "evrovilka" bilan jihozlangan; uni ishonchli yerga tutashish simi bo'lgan rozetkaga yoqing.
- Yong'in kelib chiqishi xavfi bo'lmasligi uchun asbobni elektr rozetkaga ulashda moslashtirgichlardan foydalanmang.
- Elektr tarmoqqa ortiqcha yuk tushmasligi uchun bir vaqtning o'zida katta iste'mol quvvati bo'lgan bir nechta asbobni yoqmang.
- Dazmoldan faqat yo'riqnomada ko'rsatilgan maqsadlarda foydalaning.
- Dazmoldan xonalaryuan tashqarida foydalanmang.
- Dazmolni tekis barqaror yuzaga qo'ying, yoki dazmollash taxtasidan foydalaning. Yoqilgan dazmolni qarovsiz qoldirmang.

- Dazmoldan foydalanmaganda doimo uni tarmoqdan o'chirib qo'ying.
- Idishni suv bilan to'ldirishda doimo dazmolning tarmoq vilkasini rozetkadan o'chiring.
- Otverstiye dlya zapolneniya vodoy doljno byt zakryto vo vremya glajeniya.
- Suv idishiga xushbo'ylashtiradigan suyuqliklarni, sirka, ohor eritmasini, quyqani tozalash uchun reagentlar, kimyoviy moddalar va hokazolarni quyish taqiqlanadi.
- Kuymaslik uchun terining ochiq joylariga dazmolning issiq qismlari yoki chiqayotgan bug' tegib ketishidan ehtiyot bo'ling.
- Tarmoq simi dazmollash taxtasining chetidan osilib tushmasligi, shuningdek issiq yuzalarga tegmasligini kuzatib turing.
- Dazmolni elektr tarmog'iga yoqish/ o'chirishdan avval, dazmol haroratining sozlagichini «minimum» holatiga o'rnating.
- Dazmolni elektr tarmog'idan o'chirganda doimo tarmoq vilkasidan ushlang, hech qachon tarmoq simidan tortmang.
- Elektrtokining zarbasibilanshikastlanishga yo'l qo'ymaslik uchun dazmolni suvga yoki boshqa istalgan suyuqlikka botirmang.
- Dazmolni olib qo'yishdan avval suvning qolganini to'kib tashlang va uning to'liq sovishini kuting.
- Faqat dazmol tarmoqdan o'chirilganidan keyingina suvni to'kib tashlang.
- Tarmoq vilkasi, tarmoq simi shikastlangan, shuningdek boshqa har qanday nosozliklari bo'lgan dazmoldan foydalanmang.
- Dazmol tushib ketganidan keyin, uning ustida ko'rinib turgan shikastlanishlar bo'lganda yoki undan suv oqib chiqadigan holda dazmoldan foydalanmang.
- Elektrtokining zarbasibilanshikastlanishga yo'l qo'ymaslik uchun hech qachon dazmolni mustaqil qismlarga ajratmang, nosozlik aniqlanganda faqat ro'yxatga

- olingan rasmiy servis markaziga murojaat qiling.
- Bolalarga buyumdan o'yinchoq sifatida foydalanishga ruxsat bermang.
  - Bolalar va imkoniyati cheklangan kishilarga yaqin joyda asbobdan foydalanganda ayniqsa ehtiyot bo'ling. Ularga buyumdan qarovsiz holda foydalanishga ruxsat bermang.
  - Bolalar yoki imkoniyatlari cheklangan kishilar fendan foydalanganda alohida e'tibor berish lozim. Buyumdan foydalanish faqat ularga buyumdan xavfsiz foydalanish to'g'risida va buyumdan noto'g'ri foydalanganda yuzaga kelishi mumkin bo'lgan xavflar to'g'risida tegishli va tushunarli yo'riqnomalar berilgan holdagina ruxsat etiladi.
  - Buyumni bolalar yeta olmaydigan, quruq salqin joyda, vertikal qo'yilgan holatda saqlang.

**BUYUM FAQAT UY-RO'ZG'ORDA FOYDALANISH UCHUN MO'LJALLANGAN**

**BIRINCHI FOYDALANISHDAN AVVAL**

- Dazmolni o'ramdan ochib oling va dazmol tagligidan himoyasi (8) mavjud bo'lganda uni olib tashlang.
- Tarmoqdagi kuchlanish dazmolning ish kuchlanishiga mos ekanligiga ishonch hosil qiling.

**Eslatma:**

- *Birinchi yoqilganda dazmolning isitish elementi ozgina kuyadi, shuning uchun ozgina tutun yoki begona hidning paydo bo'lishi mumkin - bu normal holat.*

**SUV SIG'IMINI TO'LDIRISH (1, 2-rasmlar)**

- Dazmolga suv quyishdan avval u tarmoqdan o'chirilganligiga ishonch hosil qiling.
- Bug'ni doimiy berish sozlagichini (3) «0» holatiga o'rnatib (bug'ning berilishi o'chirilgan bo'ladi).

- Suv quyish tuynugining qopqog'ini oching (2) (2).
- Suv quyish uchun sig'imdan foydalanib (15), suvni quyib, qopqoqni zich qilib yoping (2).

**Eslatmalar:**

- *Suvni «MAX» belgisidan ko'proq quymang.*
- *Agar dazmollash paytida suvni yana quyish kerak bo'lib qolsa, dazmolni o'chiring va tarmoq vilkasini rozetkadan chiqarib oling.*
- *Dazmollashni tugatganingizdan keyin dazmolni o'chiring, dazmolning to'liq sovishini kutib turing, shundan keyin suvni quyish tuynugining qopqog'ini (2) oching, dazmolni ag'daring va suvning qolganini to'kib tashlang.*

**DAZMOLLASH HARORATI**

Foydalanishdan avval dazmolning tagligi (8) va suv uchun sig'im (11) toza ekanligiga ishonch hosil qilish uchun qizigan dazmolni mato bo'lagida tekshiring.

- Doimo narsalarni dazmollashdan avval tavsiya etilgan dazmollash harorati ko'rsatilgan buyumning yorlig'iga qarang.
- Agar dazmollash yuzasidan ko'rsatmalar bo'lgan yorliq bo'lmasa, lekin Siz matoning turini bilsangiz, u holda dazmollash haroratini tanlash uchun jadvalga qarang.

**Belgilanishlar Matoning turi/harorat**

•	Sun'iy tolalar (sintetika), neylon, akril, poliester(past harorat)
••	Shoyil/jun (o'rtacha harorat)
max (•••)	lp-gazlama/ zig'ir (yuqori harorat)

- Jadval faqat silliq matolar uchun mos keladi. Agar mato boshqacha turda bo'lsa (gofre qilingan, rel'efli va hokazo), uni eng yaxshisi past haroratda dazmollash lozim.
- Avval byuumlarni dazmollash haroratiga ko'ra saralab oling: jun – junli buyumlar,

ip-gazlama – shunday buyumlar bilan va hokazo.

- Dazmol sovishiga qaraganda tezroq isiydi. Shuning uchun avval buyumlarni past haroratda dazmollash tavsiya etiladi (masalan, sun'iy matolar).
- Shundan keyin yuqoriroq haroratlarda dazmollashga o'ting (shoyi, jun). Ip-gazlama va zig'ir buyumlarni oxirgi navbatda dazmollang.
- Agar buyumning tarkibi aralash tolalardan tayyorlangan bo'lsa, eng past dazmollash haroratini belgilash lozim (masalan, agar buyum 60% ga poliester va 40% ga ip-gazlamadan iborat bo'lsa, uni poliester matolar uchun mos keladigan haroratda «•» dazmollash lozim).
- Agar Siz buyum tayyorlangan matoni aniqlay olmasangiz, undagi kiyilganda ko'rinmaydigan joyini toping hamda tajriba yo'li bilan azmollash haroratini tanlang (doimo eng past haroratdan boshlang va to kerakli natijaga erishmaguncha uni asta-sekin oshirib boring).
- Velvet matolarni va tez yaltiray boshlaydigan boshqa matolarni faqat bir yo'nalishda (tuklari yo'nalishida) ozgina bosib dazmollash lozim.
- Sun'iy va shoyi matolarda yaltiroq dog'lar paydo bo'lishining oldini olish uchun ularni orqa (astar) tomonidan dazmollang.

## DAZMOLLASH HARORATINI O'RNATISH

- Dazmolni o'zining asosiga qo'ying (14).
- Tarmoq simining vilkasini rozetkaga kiriting.
- Dazmol haroratining sozlagichini (12) burab, kerakli dazmollash haroratini belgilang: «•», «••», «**max**» (•••) (matoning turiga qarab), bunda indikator (13) yonadi (3-rasm).
- Dazmol tagining harorati (12) belgilangan haroratga yetganda, indikator (13) o'chib qoladi, buyumlarni dazmollay boshlash mumkin.

## Eslatma:

- Bug'li dazmollashda bug' bilan ishlash zonasida dazmollash haroratini «**max**» (•••) etib belgilash lozim.

## SUVNI PURKAGICH

- Siz bir necha marta suv purkagichning (4) tugmasini bosib, matoni namlashingiz mumkin (6-rasm).
- Suv uchun idishda (11) suv yetarli bo'lishiga ishonch hosil qiling.

## QRUQ DAZMOLLASH

- Dazmolni o'zining asosiga qo'ying (14).
- Tarmoq simining vilkasini rozetkaga kiriting.
- Dazmol haroratining sozlagichini (12) burab, kerakli dazmollash haroratini belgilang: «•», «••», «**max**» (•••) (matoning turiga qarab), bunda indikator (13) yonadi (3-rasm).
- Dazmol tagining harorati (8) belgilangan haroratga yetganda, indikator (13) o'chib qoladi, buyumlarni dazmollay boshlash mumkin
- Dazmolni ishlatishdan keyin dazmolning harorati sozlagichini (12) « minimum » holatiga qo'yib, uni o'chiring.
- Tarmoq simining vilkasini rozetkadan chiqarib oling va dazmolning to'liq sovishini kuting.

## BUG'LI DAZMOLLASH

Bug'li dazmollashda dazmollash haroratini bug' bilan ishlash zonasida, yoki «**max**» (•••) qilib belgilash lozim.

Dazmol tomchilarga qarshi bo'lgan, dazmol tagligining o'ta past haroratida suv berishini yopib qo'yadigan klapan bilan jihozlangan, bu dazmol tagligi teshiklaridan tomchilar tushishining oldini oladi (8). Dazmol tagligi (8) isiganda va soviganda Siz tomchilarga qarshi klapan ochilishi/yopilishining o'ziga xos tiqillash ovozini eshitasiz, bu uning normal ishidan dalolat beradi.

- Dazmolni o'zining asosiga qo'ying (14).

- Tarmoq simining vilkasini rozetkaga kiriting.
- Suv uchun idishda (11) suv yetarli ekanligiga ishonch hosil qiling.
- Dazmol haroratining sozlagichini (12) burab, kerakli dazmollash haroratini belgilang: bug' bilan ishlash zonasida yoki «max» ( ●●● ), bunda indikator (13) yonadi (3-rasm).
- Dazmol tagining harorati (8) belgilangan haroratga yetganda, indikator (13) o'chib qoladi, buyumlarni dazmollay boshlash mumkin.
- Bug'ni doimiy berish sozlagichini (3) burab, bug' hosil qilishning yetarli quvvatini belgilang, dazmol tagligining teshiklaridan (8) bug' chiqa boshlaydi.
- Dazmolndan foydalanib bo'lgandan keyin dazmolning harorati sozlagichini (12) «*minimum*» holatiga, bug'ni doimiy berish sozlagichini (3) esa «0 « (bug'ni berish o'chirilgan) holatiga o'rnating.
- Tarmoq simining vilkasini rozetkadan chiqarib oling va dazmolning to'liq sovishini kutib turing.

### DIQQAT!

Agar dazmolning ishlash paytida bug'ning doimiy berilishi amalga oshmaydigan bo'lsa, dazmolning harorati sozlagichining (12) to'g'ri holatida ekanligini va suv uchun idishda suvning borligini tekshiring.

### QO'SHIMCHA BUG' BERILISHI

Qo'shimcha bug' berilishi funktsiyasi buyumdagi burmalarni dazmollashda foydali bo'ladi va faqat yuqori haroratli dazmollash rejimida ishlatilishi mumkin (harorat sozlagichi (12) «*max*» ( ●●● ) holatida).

Qo'shimcha bug' berilishi tugmasi (5) bosilganda dazmolning tagligidan bug' kuchliroq chiqadi (4-rasm).

### Eslatma:

*Bug' teshiklaridan suv oqib chiqmasligi*

*uchun qo'shimcha bug' berilishi tugmasini (5) 4-5 soniya oralatib bosib turing.*

### VERTIKAL BUG'LAB TEKISLASH

Vertikal bug'lab tekislash funktsiyasi faqat yuqori haroratli dazmollash rejimida ishlatilishi mumkin (dazmolning harorat sozlagichi (12) «*max*» ( ●●● ) holatida). Dazmolni vertikal holda kiyimdan 15-30 sm masofada ushlab turing va qo'shimcha bug' berilishi tugmasini (5) 4-5 soniya oralatib bosib turing, dazmol tagligidagi teshiklardan bug' chiqadi (8) (5-rasm).

### Muhim ma'lumot

- Sun'iy matolarni vertikal bug'lab tekislash tavsiya etilmaydi.
- Bug'lab tekislash paytida mato erib ketmasligi uchun dazmol tagligi bilan matoga tegmang.
- Hech qachon kishining ustidagi kiyimni bug'lab tekislamang, chunki chiqayotgan bug'ning harorati juda yuqori, kiyim ilgich yoki yelkali ilgichdan foydalaning.

### BUG' KAMERASINI TOZALASH

Dazmolning xizmat qilish muddatini uzaytirish uchun, ayniqsa suv yetkazib berish quvurlaridagi «qattiq» suvi bo'lgan mintaqalarda bug' kamerasini muntazam tozalash tavsiya etiladi.

- Bug'ni doimiy berish sozlagichini (3) «0» holatiga (bug'ni berish o'chirilgan) o'rnating.
- Suv uchun idishni (11) suv bilan «*MAX*» belgisigacha (9) to'ldiring.
- Dazmolni o'zining asosiga qo'ying (14).
- Tarmoq simining vilkasini rozetkaga kiriting.
- Dazmol haroratining sozlagichini (12) burab, dazmol tagligining eng yuqori, maksimal «*max*» haroratini belgilang, bunda indikator (13) yonadi (3-rasm).
- Dazmol tagining harorati (8) maksimal haroratga yetganda, indikator (13) o'chadi, shunda dazmol bug' kamerasini

tozalash jarayonini boshlash mumkin.

- Dazmolning harorat sozlagichini (12) «**minimum**» holatiga qo'yib, uni o'chiring.
- Tarmoq simining vilkasini rozetkadan chiqarib oling.
- Dazmolni chig'anoq ustida gorizontol holatda ushlab turing, sozlash dastagini SELF CLEAN holatiga o'rnatg va uni bosib ushlab turing (7-rasm).
- Qaynayotgan suv va bug' quyqa bilan birga dazmol tagligining teshiklaridan chiqarilib turadi (8).
- To suvning hammasi suv uchun idishdan (11) chiqib ketmaguncha dazmolni oldinga-orqaga ozgina chayqatib turing.
- Dazmolni o'zining asosiga qo'ying (14) va uning to'liq sovishini kutib turing.
- Dazmolning tagligi (8) to'liq soviganda, uni quruq mato bo'lagi bilan arting.
- Dazmolni saqlash uchun olib qo'yishdan avval suv uchun idishda (11) suv yo'qligi, dazmolning tagligi (8) mutlaqo quruqligiga ishonch hosil qiling.

## PARVARISH QILISH VA TOZALASH

- Dazmolni tozalashdan avval uning tarmoqdan o'chirilganligi va sovigandligiga ishonch hosil qiling.
- Dazmol korpusini ozgina nam bo'lgan mato bilan arting, keyin uni quriguncha arting.
- Dazmol tagligidagi qoplamlar sirka-suv eritmasiga namlangan mato bilan ketkazilishi mumkin.
- Qoplamlar ketkazilganidan keyin taglik yuzasini quruq mato bilan silliqib arting.
- Dazmol tagligi va korpusini tozalash uchun abraziv tozalash vositalaridan foydalanmang.
- Dazmol tagligining o'tkir metall buyumlarga tegishiga yo'l qo'ymang.

## SAQLASH

- Dazmolning harorat sozlagichini (12) soat miliga qarshi yo'nalishda «**minimum**» holatigacha burang, bug'ni doimiy berish

sozlagichini (3) « 0 » (bug'ning berilishi o'chirilgan) holatiga o'rnatg.

- Tarmoq simining vilkasini rozetkadan chiqarib oling.
- Suv quyish tuynugining qopqog'ini (2) oching, dazmolni ag'daring va suv idishidan (11) suvning qolganini to'kib tashlang. Suv quyish tuynugining qopqog'ini (2) yoping.
- Dazmolni vertical holatda qo'ying va uning to'liq sovishini kuting.
- Dazmolning tarmoq simini o'rab qo'ying (8-rasm).
- Dazmolni vertikal holda, bolalar yeta olmaydigan quruq salqin joyda saqlang.

## Etkazib berish to'plami

Dazmol – 1 dona.

Suv quyish uchun idish – 1 dona.

## TEXNIK XUSUSIYATLARI

Ta'minot kuchlanishi: 230 V ~ 50 Hz

Iste'mol qilinadigan maksimal quvvati: 2200 W

*Ишлаб чиқарувчи жиҳоз хусусиятларини олдиндан маълум қилмасдан ўзгартириш ҳуқуқини сақлаб қолади.*

**Buyumning xizmat qilishining muddati - 3 yil**

## Кафолат шартлари

Ушбу жиҳозга кафолат бериш масаласида худудий дилер ёки ушбу жиҳоз харид қилинган компанияга мурожаат қилинг. Касса чеки ёки харидни тасдиқловчи бошқа бир молиявий ҳужжат кафолат хизматини бериш шарти ҳисобланади.

*Ушбу жиҳоз 89/336/ЯЕС*

*Кўрсатмаси асосида*

*белгиланган ва Қувват*

*кучини белгилаш Қонунида*

*(73/23 ЕЭС) айтилган ЯХС*

*талабларига мувофиқ келади.*



**GB**

A production date of the item is indicated in the serial number on the technical data plate. A serial number is an eleven-unit number, with the first four figures indicating the production date. For example, serial number 0606xxxxxxx means that the item was manufactured in June (the sixth month) 2006.

**DE**

Das Produktionsdatum ist in der Seriennummer auf dem Schild mit technischen Eigenschaften dargestellt. Die Seriennummer stellt eine elfstellige Zahl dar, die ersten vier Zahlen bedeuten dabei das Produktionsdatum. Zum Beispiel bedeutet die Seriennummer 0606xxxxxxx, dass die Ware im Juni (der sechste Monat) 2006 hergestellt wurde.

**RUS**

Дата производства изделия указана в серийном номере на табличке с техническими данными. Серийный номер представляет собой одиннадцатизначное число, первые четыре цифры которого обозначают дату производства. Например, серийный номер 0606xxxxxxx означает, что изделие было произведено в июне (шестой месяц) 2006 года.

**KZ**

Бұйымның шығарылған мерзімі техникалық деректері бар кестедегі сериялық нөмірде көрсетілген. Сериялық нөмір он бір саннан тұрады, оның бірінші төрт саны шығару мерзімін білдіреді. Мысалы, сериялық нөмір 0606xxxxxxx болса, бұл бұйым 2006 жылдың маусым айында (алтыншы ай) жасалғанын білдіреді.

**RO**

Data fabricării este indicată în numărul de serie pe tabelul cu datele tehnice. Numărul de serie reprezintă un număr din unsprezece cifre, primele patru cifre indicând data fabricării. De exemplu, dacă numărul de serie este 0606xxxxxxx, înseamnă că produsul dat a fost fabricat în iunie (luna a asea) 2006.

**CZ**

Datum výroby spotřebiče je uveden v sériovém čísle na výrobním štítku s technickými údaji. Sériové číslo je jedenáctimístní číslo, z nichž první čtyři číslice znamenají datum výroby. Například sériové číslo 0606xxxxxxx znamená, že spotřebič byl vyroben v červnu (šestý měsíc) roku 2006.

**UA**

Дата виробництва виробу вказана в серійному номері на табличці з технічними даними. Серійний номер представляє собою одинадцятизначне число, перші чотири цифри якого означають дату виробництва. Наприклад, серійний номер 0606xxxxxxx означає, що виріб був виготовлений в червні (шостий місяць) 2006 року.

**BEL**

Дата вытворчасці вырабу паказана ў серыйным нумары на таблічце з тэхнічнымі дадзенымі. Серыйны нумар прадстаўляе сабою адзінаццацатае чысло, першыя чатыры лічбы якога абазначаюць дату вытворчасці. Напрыклад, серыйны нумар 0606xxxxxxx азначае, што выраб быў зроблен ў чэрвені (шосты месяц) 2006 года.

**UZ**

Жихоз ишлаб чиқарилган муддат техник хусусиятлар кўрсатилган лавҳачадаги серия рақамида кўрсатилган. Серия рақами ўн битта сондан иборат бўлиб уларнинг биринчи тўрттаси ишлаб чиқарилган вақтни ифода этади. Мисол учун 0606xxxxxxx серия рақами жихоз 2006 йилнинг июн ойда (олтинчи ойда) ишлаб чиқарилганлигини билдиради.

