

INSTRUCTION MANUAL РУКОВОДСТВО ПО ЭКСПЛУАТАЦИИ ІНСТРУКЦІЯ З ЕКСПЛУАТАЦІЇ

GB	HAIR DRYER	4
RUS	ФЕН	4
CZ	VYSOUŠEČ VLASŮ	5
PL	SUSZARKA DO WŁOSÓW	6
BG	СЕШОАР	7
RO	FEON	7
UA	ФЕН	8
SCG	ФЕН	9
EST	FÖÖN	10
LV	FĒNS	10
LT	PLAUKŲ DŽIOVINTUVAS	11
H	HAJSZÁRÍTÓ	12
KZ	ФЕН	12
CR	SUŠILO ZA KOSU	13
D	HAARTROCKNER	14



www.scarlett.ru



AЯ46



002



010

GB DESCRIPTION

1. Housing
2. Speed setting switch
3. Heat setting switch
4. Hanging loop
5. Handle
6. COOL SHOT button
7. Concentrator

CZ POPIS

1. Těleso spotřebiče
2. Přepínač rychlosti vzduchového proudu
3. Přepínač teploty vzduchového proudu
4. Závěsné očko
5. Rukojeť
6. Tlačítko režimu "CHLADNÝ VZDUCH"
7. Koncentrátor

BG ОПИСАНИЕ

1. Корпус
2. Превключвател на степен на въздушен поток
3. Превключвател на температура на въздушен поток
4. Закачване
5. Дръжка
6. Бутон на режим "СТУДЕН ВЪЗДУХ"
7. Наставка-кондензатор

UA ОПИС

1. Корпус
2. Перемикач швидкості повітряного струму
3. Перемикач температури повітряного струму
4. Петелька для підвішування
5. Ручка
6. Кнопка режиму "ЗИМНЕ ПОВІТРЯ"
7. Насадка-концентратор

EST KIRJELDUS

1. Korpus
2. Õhuvoo kiiruse ümberlüüti
3. Õhuvoo temperatuuri ümberlüüti
4. Riputusaas
5. Käepide
6. Külma õhu nupp
7. Õhuvoo suunamise otsik

LT APRAŠYMAS

1. Korpusas
2. Oro srovės greičio jungiklis
3. Oro srovės temperatūros jungiklis
4. Kilpelė pakabinimui
5. Rankena
6. Režimo "ŠALTAS ORAS" mygtukas
7. Antgalis, koncentruojantis oro srovę

RUS УСТРОЙСТВО ИЗДЕЛИЯ

1. Корпус
2. Переключатель скорости потока воздуха
3. Переключатель температуры потока воздуха
4. Петелька для подвешивания
5. Ручка
6. Кнопка режима "ХОЛОДНЫЙ ВОЗДУХ"
7. Насадка-концентратор

PL OPIS

1. Obudowa
2. Przełącznik szybkości strumienia powietrza
3. Przełącznik temperatury strumienia powietrza
4. Haczyk do zawieszania
5. Uchwyt
6. Przycisk warunków roboczych "ZIMNE POWIETRZE"
7. Nasadka-koncentrator

RO DESCRIERE

1. Corpul
2. Selector viteze și curentului de aer
3. Selector temperatura curentului de aer
4. Dispozitiv de agățare
5. Mâner
6. Buton "AER RECE"
7. Concentrator

SCG ОПИС

1. Труп
2. Мењач брзине ваздушне струје
3. Мењачи температуре ваздушне струје
4. Петља за качење
5. Дршка
6. Дугме режима "ХЛАДНИ ВАЗДУХ"
7. Наглавак-концентратор

LV APRAKSTS

1. Korpus
2. Gaisa plūsmas ātrumu slēdzis
3. Gaisa plūsmas temperatūras slēdzis
4. Ērta cilpiņa pakāršanai
5. Rokturis
6. Režīma „AUKSTAIS GAISS” poga
7. Uzgalis-koncentrators matu veidošanai

H LEÍRÁS

1. Készülékház
2. Gyorsasági fokozat kapcsoló
3. Hőmérsékletkapcsoló
4. Akasztó
5. Fogantyú
6. „HIDEG LEVEGŐ” kapcsológombja
7. Koncentrátor (légteterelő)

KZ СИПАТТАМА

1. Тұлға
2. Ауа ағынының жылдамдығын ауыстырып қосқышы
3. Ауа ағынының температурасын ауыстырып қосқышы
4. Іліп қоюға арналған ілмек
5. Тұтқа
6. “САЛҚЫН АУА” тәртібінің ноқаты
7. Шашты жайластырғыш

CR OPIS

1. Tijelo
2. Mjenjač brzine strujanja zraka
3. Mjenjač temperature strujanja zraka
4. Kukica za vješanje
5. Drška
6. Sklopka režima “HLADNI ZRAK”
7. Naglavak-konzentrator

D GERÄTEBESCHREIBUNG

1. Gehäuse
2. Schalter der Geschwindigkeitsstufen des Luftstroms
3. Schalter der Temperaturstufen des Luftstroms
4. Aufhängeschlaufe
5. Griff
6. „KALTE LUFT“-Knopf
7. Konzentratordüse

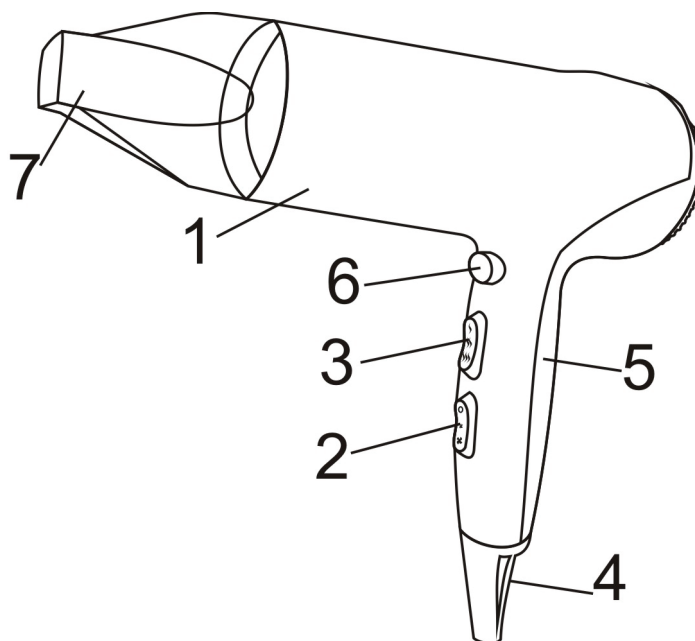

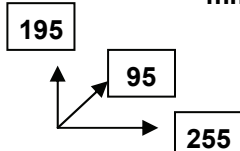
<p>~ 220-240 V / 50 Hz Класс защиты II</p>	<p>1800 W</p>	<p>0.44 / 0.55 kg</p>	<p>mm</p> 
--	---------------	-----------------------	---

GB INSTRUCTION MANUAL

IMPORTANT SAFEGUARDS

- Please read this instruction manual carefully before use.
- Before connecting the appliance for the first time check that voltage indicated on the rating label corresponds to the mains voltage in your home.
- For home use only. Do not use for industrial purposes. Do not use the appliance for any other purposes than described in this instruction manual.
- Do not use outdoors.
- Always unplug the appliance from the power supply before cleaning and when not in use.
- To prevent risk of electric shock, do not immerse the appliance in water or any other liquids.
- Do not use the appliance in immediate proximity to a bath, a shower or a swimming pool.
- If the appliance is used in a bathroom, it should always be unplugged after use, because nearness of water is dangerous even if the appliance is switched off.
- For additional protection, the installation of a residual current device (RCD) having a rated residual operating current not exceeding 30 mA is advisable in the electrical circuit supplying the bathroom. Ask your installer for advice.
- Do not spray aerosol products when the hair dryer is in operation.
- This appliance is not intended for use by persons (including children) with reduced physical, sensory or mental capabilities, or lack of experience and knowledge, unless they have been given supervision or instruction concerning use of the appliances by a person responsible for their safety.
- Children should be supervised to ensure that they do not play with the appliance.
- Do not leave the appliance switched on when you do not use it.
- Do not use other attachments than those supplied.
- Never carry or suspend the appliance by the cord.
- Do not operate after malfunction or cord damage.
- Do not attempt to repair, adjust or replace parts in the appliance. Repair the malfunctioning appliance in the nearest service center.
- Keep the cord away from sharp edges and hot surfaces.

IMPORTANT:

- Keep your hair away from the immediate vicinity of the air inlet opening. Keep the air inlet filter dust and fluff free.
- Do not cover air inlet or air outlet otherwise the hair dryer may overheat.
- The attachments become hot during operation.

INSTRUCTION FOR USE

- Fully unwind the cord.
- Attach a nozzle.
- Insert the plug into the power supply.
- Select the desired speed (heating mode) using the 2 speeds (3 heat settings) switch.

SPEED CONTROL

- **0** – off;
- **1** – medium speed for delicate drying and styling;
- **2** – high speed for quick drying and styling.

HEAT SETTINGS

- **I** – cold airflow;

– **II** – medium temperature for gentle drying and shaping;

– **III** – high temperature for rapid drying.

CONCENTRATOR

- The air concentrator is for bundling and directing the airflow for selective drying.

COOL SHOT

- This appliance is featured with “COOL SHOT” function for hair style fixing. To activate the “COOL SHOT” function, simply press the COOL SHOT button. As the COOL SHOT button is released, the appliance returns to its normal setting.

To prevent overheating do not work continuously longer than 10 minutes and obligatory stop the hair dryer for no less than 10 min.

- Always switch the appliance off and unplug when finished. Leave it to cool for a few minutes before putting away.

CARE AND CLEANING

- Switch off the appliance, unplug it from the power supply and allow to cool fully.
- Wipe over the housing using a soft damp cloth.
- Do not use abrasive cleaners.

STORAGE

- Ensure that the hair dryer is completely cool and dry.
- Do not wrap the cord around the appliance, as this may cause damage.
- Keep the appliance in a cool, dry place.

RUS РУКОВОДСТВО ПО ЭКСПЛУАТАЦИИ МЕРЫ БЕЗОПАСНОСТИ

- Внимательно прочитайте Руководство по эксплуатации.
- Перед первоначальным включением проверьте, соответствуют ли технические характеристики изделия, указанные на наклейке, параметрам электросети.
- Использовать только в бытовых целях согласно данному Руководству по эксплуатации. Прибор не предназначен для промышленного применения.
- Не пользуйтесь феном вне помещений.
- Всегда отключайте устройство от электросети перед очисткой или если Вы его не используете.
- Во избежание поражения электрическим током, не погружайте прибор в воду или другие жидкости.
- **ВНИМАНИЕ!** Не использовать прибор вблизи ванных комнат, бассейнов или других емкостей, содержащих воду.
- При использовании устройства в ванной комнате следует отключать его от сети после использования, так как близость воды представляет опасность, даже когда прибор выключен.
- Для дополнительной защиты целесообразно установить устройство защитного отключения (УЗО) с номинальным током срабатывания, не превышающим 30 мА, в цепь питания ванной комнаты; при установке следует обратиться за консультацией к специалисту.

- Не распыляйте средства для укладки волос при работающем устройстве.
- Прибор не предназначен для использования лицами (включая детей) с пониженными физическими, чувственными или умственными способностями или при отсутствии у них опыта или знаний, если они не находятся под контролем или не проинструктированы об использовании прибора лицом, ответственным за их безопасность.
- Дети должны находиться под контролем для недопущения игры с прибором.
- Не оставляйте включенный прибор без присмотра.
- Не используйте принадлежности, не входящие в комплект данного прибора.
- Не переносите фен за шнур или петельку для подвешивания.
- При повреждении шнура питания его замену, во избежание опасности, должен производить изготовитель или уполномоченный им сервисный центр, или аналогичный квалифицированный персонал.
- Не пытайтесь самостоятельно ремонтировать прибор или заменять какие-либо детали. При обнаружении неполадок обращайтесь в ближайший Сервисный центр.
- Следите, чтобы шнур питания не касался острых кромок и горячих поверхностей.

ВНИМАНИЕ:

- Следите за тем, чтобы в воздухопроводные отверстия не попадали волосы, пыль или пух.
- Не закрывайте входные и выходные воздухопроводы – двигатель и нагревательные элементы фена могут сгореть.
- Будьте осторожны, во время работы насадки сильно нагреваются!

РАБОТА

- Полностью размотайте шнур питания.
- Наденьте насадку.
- Подключите фен к электросети.
- Переключателями скорости / температуры потока воздуха установите желаемый режим.

СКОРОСТЬ ПОТОКА ВОЗДУХА

- **0** – выкл.;
- **1** – поток воздуха средней силы для мягкой сушки или укладки волос;
- **2** – мощный поток воздуха для быстрой сушки.

ТЕМПЕРАТУРНЫЕ РЕЖИМЫ

- **I** – прохладный поток воздуха;
- **II** – средняя температура – для мягкой сушки или укладки волос;
- **III** – высокая температура – для быстрой сушки.

НАСАДКА-КОНЦЕНТРАТОР

- Эта насадка позволяет сужать и направлять поток воздуха для сушки отдельных участков.

ХОЛОДНЫЙ ВОЗДУХ

- Фен оснащен дополнительной функцией “ХОЛОДНЫЙ ВОЗДУХ”. В этом режиме можно быстро охлаждать волосы, укрепляя завивку: нажмите и удерживайте кнопку на внутренней части ручки. Чтобы вернуться в нормальный режим, просто отпустите ее.
- **Во избежание перегрева не работайте непрерывно более 10 минут и обязательно делайте перерыв не менее 10 минут.**

- Всегда отключайте фен от электросети после окончания работы. Прежде, чем убрать фен на хранение, дайте ему несколько минут остыть.

ОЧИСТКА И УХОД

- Перед очисткой отключите фен от электросети и дайте ему полностью остыть.
- Протрите фен снаружи влажной тканью.
- Не используйте абразивные чистящие средства.

ХРАНЕНИЕ

- Дайте фену полностью остыть и убедитесь, что корпус не влажный.
- Чтобы не повредить шнур, не наматывайте его на корпус.
- Храните фен в прохладном сухом месте.

CZ NÁVOD K POUŽITÍ BEZPEČNOSTNÍ POKYNY

- Pečlivě si přečtěte tento Návod k použití.
 - Před prvním použitím spotřebiče zkontrolujte, zda technické údaje uvedené na nálepce odpovídají parametrům elektrické sítě.
 - Používejte pouze v domácnosti v souladu s tímto Návodem k použití. Spotřebič není určen pro průmyslové účely.
 - Používejte vysoušeč pouze ve vnitřních prostorách.
 - Vždy vytáhněte zástrčku ze zásuvky před čištěním a v případě, že elektrický přístroj nepoužíváte.
 - Pro zamezení úrazu elektrickým proudem neponořujte přístroj do vody nebo jiných tekutin.
 - Nepoužívejte přístroj v blízkosti vany, sprchy nebo bazénu.
 - Používá-li se přístroj v koupelně, odpojte jej od elektrické sítě pokaždé po ukončení práce, protože je přístroj v blízkosti vody nebezpečný, i když je vypnutý.
 - Pro dodatečnou ochranu je účelné vybavit přístroj zařízením ochranného vypnutí (ZOV) s nominálním proudem přitažení nejvíce 30 mA, do napájecího obvodu koupelný, při vybavení se obraťte na odborníka.
 - Nerozptylujte prostředky na tvarování vlasů za provozu vysoušeče.
 - Nedovolujte, aby děti používaly vysoušeč vlasů.
 - Nikdy nenechávejte zapnutý spotřebič bez dozoru.
 - Používejte spotřebič výhradně s příslušenstvím z dodávky.
 - Nepřenášejte vysoušeč vlasů za kabel nebo závěsné očko.
 - Nepoužívejte spotřebič s poškozeným napájecím kabelem.
 - Nesmíte sami provádět jakékoliv opravy přístroje nebo výměnu součástí. Pokud je to nutno, obraťte se na nejbližší servisní středisko.
 - Dávejte pozor a chraňte síťový kabel před ostrými hranami a horkem.
- UPOZORNĚNÍ:**
- Dbejte na to, aby se do větracích otvorů nedostaly vlasy, prach nebo peří.
 - Nezavírejte větrací otvory, mohlo by dojít k poškození motoru nebo topných článků.
 - Dávejte pozor, za provozu se nástavec silně zahřívá!
- PROVOZ**
- Úplně odvíjete napájecí kabel.
 - Nasaďte nástavec.
 - Připojte vysoušeč vlasů do elektrické sítě.

- Оточете прѣпѣначъ рѣхлостѣ / тѣплотѣ въздуховѣго прѣоду а зволте потрѣбнѣ режѣм.

RYCHLOST VZDUCHOVĚHO PROUDU

- 0 – выпн.;
- 1 – въздуховѣ прѣод стрѣднѣ сѣлы про jemнѣ сушенѣ а тварованѣ vlasů;
- 2 – vѣкonnѣ въздуховѣ прѣод про рѣхле сушенѣ.

TEPLOTNĚ REЖИМЫ

- I – chladnѣ въздуховѣ прѣод;
- II – стрѣднѣ тѣплота – про jemнѣ сушенѣ а тварованѣ vlasů;
- III – vysokѣ тѣплота – про рѣхлѣ сушенѣ.

KONCENTRATOR

- Tento nѣstavec umozņuje zuřovat a ředit въздуховѣ прѣод про сушенѣ zvlѣstnѣch ťseků.

CHLADNĚ VZDUCH

- Vysouřeč vlasů je vybaven doplņkovou funkcí “CHLADNĚ VZDUCH”. V tomto reжѣmu se dѣ rѣхле vychladit vlasы a tѣm upevnit ondulaci: Stisknѣte a drřte stisknutѣ tlačѣtko na vnitřnѣ чѣstѣ rukojeti. Pro vypnutѣ reжѣmu “CHLADNĚ VZDUCH” uvolnѣte tlačѣtko.

- **Pro zamezenѣ прѣhřatѣ motoru nepracujte s mixѣrem vѣce neř 10 minut nepřetržitѣ a udѣlejte přestѣvku minimálně 10 minut.**

- Po ukončѣnѣ provozu vřdy vytѣhнѣte zѣstrčku ze zѣsuvky. Neř uschovѣte vysouřeč vlasů nechte ho, aby vychladl.

ČIřTĚNĚ A ŤDRřBA

- Přѣd čiřtѣnѣm vytѣhнѣte zѣstrčku ze zѣsuvky a nechte vysouřeč vlasů, aby ťplně vychladl.
- Nepouřivejte brusicѣ čisticѣ prostředky.

SKLADOVANĚ

- Nechte vysouřeč vlasů, aby ťplně vychladl, a přѣkontrolujte, ře tѣleso spotrѣbiče není vlhkѣ.
- Pro zamezenѣ pořkozenѣ kabelu neotѣčejte jej kolem tѣlesa spotrѣbiče.
- Skladujte vysouřeč vlasů v chladnѣm suchѣm mѣstѣ.

BG РЪКОВОДСТВО ЗА ЕКСПЛОАТАЦИЯ

ПРАВИЛА ЗА БЕЗОПАСНОСТ

- Прочетете внимателно Ръководството за експлоатация и го запазете по-нататък при възникване на евентуални въпроси.
- Прѣди първото използване на уреда проверете, дали посоченото на лепенката с технически характеристики захранване на Вашия сешоар съответства на захранването на Вашата мрежа.
- Сешоарът е предначен само за домашна употреба. Уредът не е за промишлено използване.
- Не използвайте изделието навън.
- Задължително изключвайте уреда от контакт, ако не го ползвате, а също така прѣди почистването му.
- С цел прѣдотвратяване на токов удар, не потапяйте уреда във вода или други течности.
- Не използвайте уреда непосредствено близо до банята, душа или плувния басейн.
- При използване на уреда в банята трябва да го изключвате от мрежата след като сте приключили работа с него, защото близостта с вода може да прѣдставлява опасност, дори когато уредът е изключен.

- За допълнителна защита трябва да инсталирате устройство за дефектно – токова защита (ДТЗ) с означение за диференциален ток, което не надвишава 30 mA, в мрежата на захранване в банята; при неговото монтиране обърнете се за консултация към специалист.

- Не ползвайте лак за коса, когато уредът работи.
- Не позволявайте децата да играят с уреда.
- Не оставяйте включения сешоар без надзор.
- Използвайте само съставните части от комплекта.
- Не използвайте кабела като дръжка за пренасяне и не закачайте с него изделието.
- Не експлоатирайте сешоара с повреден кабел.
- Не поправяйте уреда самостоятелно. За отстраняване на повреди се обърнете в най-близкия сервизен център.
- Следете, кабелът да не докосва горещи повърхности и остри предмети.

ВНИМАНИЕ:

- Внимавайте, косми, прах или перушини да не попадат във въздушните отвори на сешоара.
- Не затваряйте отвори за влизане и излизане на въздуха, защото двигателят и нагревателните елементи могат да се развалят.
- Внимавайте, защото наставките на уреда по време на работата му доста се нагряват!

ЕКСПЛОАТАЦИЯ НА УРЕДА

- Размотайте кабела докрай.
- Сложете наставката:
- Включете сешоара в контакт;
- Нагласете превключвателя за избор на скоростта на въздушен поток на необходим режим;

СКОРОСТ НА ВЪЗДУШЕН ПОТОК

- 0 – изкл.;
- 1 – среден въздушен поток за меко подсушаване или оформяне на коса поток;
- 2 – силен въздушен поток за бързо подсушаване.

ТЕМПЕРАТУРНИ РЕЖИМИ

- I – студен въздушен поток;
- II – средна температура – за меко подсушаване или оформяне на коса;
- III – висока температура – за бързо подсушаване.

НАСТАВКА – КОНДЕНЗАТОР

- Тази приставка направлява въздушен поток за подсушаване на отделни участъци.

СТУДЕН ВЪЗДУХ

- Вашия сешоар има допълнителна функция “СТУДЕН ВЪЗДУХ”. В този режим Вие можете бързо да охладите косата си, ако имате студено къдрене. Натиснете бутона и го задръжете в това положение с вътрешна част на ръка. Ако искате да преминете към нормален режим на работа на сешоара, трябва да пуснете бутона.
- **С цел прѣдотвратяване от прѣгряване не експлоатирайте уреда повече от 10 минути при непрекъснатата работа. После, изчакайте 10 минути, прѣди да започнете да ползвате сешоара отново.**
- Винаги изключвайте уреда от контакт, след като е приключено използването му. Прѣди да го приберете, изчакайте няколко минути, сешоарът да изстине.

ПОЧИСТВАНЕ И ПОДДРЪЖКА

- Преди да почиствате уреда, изключете сешоара от контакт и изчакайте, той да изстине.
- Не използвайте драскащи миялни средства.

СЪХРАНЯВАНЕ

- Изчакайте, сешоарът да изстине напълно; при това внимавайте, корпусът му да не бъде влажен.
- За да не се повреди корпусът на уреда, не обвивайте кабела около него.
- Съхранявайте уреда в сухо прохладно място.

PL INSTRUKCJA OBSŁUGI

SRODKI BEZPIECZEŃSTWA

- Uważnie przeczytaj niniejszą Instrukcję Obsługi.
- Przed pierwszym uruchomieniem sprawdź, czy charakterystyki techniczne urządzenia podane na nalepce odpowiadają parametrom sieci elektrycznej.
- Stosować tylko do użytku domowego zgodnie z niniejszą Instrukcją obsługi. Urządzenie nie jest przeznaczone do zastosowania przemysłowego.
- Nie użytkować suszarki poza pomieszczeniami.
- Zawsze odłączaj urządzenie od sieci zasilania, jeśli nie korzystasz z niego oraz przed czyszczeniem.
- Żeby uniknąć porażenia prądem elektrycznym, nie zanurzaj urządzenie w wodzie lub w innych płynach.
- Zabrania się używania urządzenia w pobliżu wanny, prysznicu lub basenu.
- W przypadku eksploatacji urządzenia w łazience należy zawsze wyciągać wtyczkę z gniazdka po użyciu, ponieważ bliskość wody stanowi zagrożenie, nawet gdy urządzenie jest wyłączone.
- W celu dodatkowego zabezpieczenia warto zainstalować bolec ochronny z nominalnym prądem aktywacji nie przekraczającym 30 mA do układu zasilania łazienki; przed instalacją należy zasięgnąć porady specjalisty.
- Nie rozpylaj środków do układania włosów przy działającym urządzeniu.
- Nie pozwalaj dzieciom korzystać z suszarki.
- Nie pozostawiaj włączonego urządzenia bez opieki.
- Nie używaj akcesoriów, nie dołączonych do kompletu urządzenia.
- Nie wolno wykorzystywać do przenoszenia suszarki kabla lub haczyka do zawieszania.
- Nie używaj urządzenia z uszkodzonym kablem zasilającym.
- Nie próbuj samodzielnie naprawiać urządzenie. W przypadku zaistnienia usterek, zwracaj się do najbliższego serwisu.
- Uważaj, żeby kabel zasilający nie dotykał ostrych krawędzi i gorących powierzchni.

UWAGA:

- Uważaj, żeby do otworów do poboru powietrza nie trafiały włosy, kurz lub puch.
- Nie przykrywaj otworów do poboru i wylotu powietrza – może to spowodować zniszczenie silnika oraz elementów grzejnych suszarki.
- Uważaj, w czasie pracy urządzenia końcówki bardzo się nagzewają!

PRACA

- Rozwiń do końca kabel zasilający.
- Załóż nasadkę.
- Podłącz suszarkę do sieci elektrycznej.

- Za pomocą przełączników szybkości / temperatury strumienia powietrza ustaw pożądane warunki.

SZYBKOŚĆ STRUMIENIA POWIETRZA

- 0 – wył.;
- 1 – strumień powietrza o średniej mocy do delikatnego suszenia lub układania włosów;
- 2 – mocny strumień powietrza do szybkiego suszenia włosów.

WARUNKI TEMPERATUROWE

- I – chłodny strumień powietrza;
- II – średnia temperatura – do delikatnego suszenia lub układania włosów;
- III – wysoka temperatura – do szybkiego suszenia.

NASADKA-KONCENTRATOR

- Ta nasadka umożliwia zwięźlenie i skierowanie strumienia powietrza w celu suszenia oddzielnych odcinków.

ZIMNE POWIETRZE

- Suszarka do włosów ma dodatkową funkcję „ZIMNE POWIETRZE”. Za pomocą tej funkcji możesz szybko schładzać włosy, utrwalając w ten sposób fryzurę: naciśnij i utrzymuj w takiej pozycji przycisk umieszczony na wewnętrznej części uchwytu. Żeby przejść do normalnych warunków, odpuść przycisk.
- **Żeby uniknąć przegrzania, nie używaj urządzenia w ciągu powyżej 10 minut i koniecznie rób przerwę nie mniej niż 10 minut.**
- Zawsze odłączaj suszarkę od sieci elektrycznej po skończeniu pracy. Zanim schowasz suszarkę, zostaw ją na kilka minut, żeby ona się schłodziła.

CZYSZCZENIE I OBSŁUGA

- Przed czyszczeniem odłącz suszarkę od sieci elektrycznej i zaczekaj, póki ona do końca się schłodzi.
- Nie stosować ściernych środków czyszczących.

PRZECHOWYWANIE

- Zaczekaj, póki suszarka do włosów się schłodzi oraz przekonaj się o tym, że obudowa urządzenia nie zawiera wody.
- Żeby nie uszkodzić kabla, nie nawijaj go na obudowę.
- Przechowuj suszarkę w chłodnym, suchym miejscu.

RO MANUAL DE UTILIZARE

MĂSURI DE SIGURANȚĂ

- Citiți cu atenție aceste instrucțiuni de folosire.
- Înainte de prima folosire verificați dacă caracteristicile tehnice ale produsului corespund cu cele indicate pe cutie, parametrilor rețelei electrice.
- A se folosi numai doar în scopul în care a fost proiectată. Aparatul nu este destinat folosirii în scopuri industriale.
- Nu folosiți uscătorul în spații deschise.
- Întotdeauna scoateți din priză aparatul înainte de a-l curăța sau dacă nu-l folosiți.
- Pentru a evita electrocutarea, nu introduceți aparatul în apă sau alte lichide.
- Se interzice utilizarea aparatului de încălzire în apropierea băii, dusului sau a piscinei.
- La utilizarea dispozitivului în camera de baie acesta va fi deconectat, scos din priză după utilizare. Situația acestuia în apropierea apei prezintă pericol, chiar și în cazul deconectării de la rețea.

- Pentru asigurarea măsurilor de siguranță suplimentară este indicată montarea unui dispozitiv de protecție și deconectare (UZO), cu un curent nominal de acționare care nu depășește 30 mA, în circuitul de alimentare al camerei de baie; executia lucrărilor de montare necesită consultarea unui specialist.
- Nu pulverizați cu fixativi atunci când folosiți uscătorul.
- Nu lăsați uscătorul la îndemâna copiilor.
- Nu lăsați aparatul nesupravegheat în priză.
- Nu folosiți accesorii care nu fac parte din acest set.
- Nu țineți uscătorul de cablu sau de dispozitivul de agățare.
- Nu folosiți aparatul cu cablul de alimentare deteriorat.
- Nu încercați să reparați singur aparatul sau să schimbați unele componente. Dacă constatați nereguli, adresați-vă celui mai apropiat service autorizat.
- Verificați să nu intre în contact cablul de alimentare cu margini ascuțite și suprafețe fierbinți.

ATENȚIE:

- Aveți grijă să nu pătrundă fire de păr, praf sau puf în orificiile pentru aer.
- Nu acoperiți intrarea sau ieșirea suflantei – motorul sau elementele de încălzire s-ar putea arde.
- Fiți atenți când folosiți uscătorul de păr deoarece elementele atașabile se încălzesc.

FOLOSIRE

- Desfășurați tot cablul de alimentare.
- Atașați elementele atașabile.
- Introduceți uscătorul de păr în priză.
- Cu ajutorul selectorului de viteză/temperatura curentului de aer alegeți treapta dorită.

VITEZA CURENTULUI DE AER

- **0** – închis;
- **1** – curent de aer de putere medie pentru o uscare ușoară sau pentru aranjarea părului;
- **2** – curent de aer de mare putere pentru o uscare rapidă.

TREPTILE DE CĂLDURĂ

- **I** – curent de aer rece;
- **II** – temperatură medie – pentru o uscare ușoară sau pentru aranjarea părului.
- **III** – temperatură ridicată – pentru o uscare rapidă

CONCENTRATORUL

- Aceste elemente atașabile permit limitarea și îndreptarea curentului de aer pentru uscarea unor anumite zone.

AERUL RECE

- Uscătorul de păr este prevăzut cu o funcție suplimentară "AER RECE". Cu ajutorul acestei trepte puteți răci repede părul pentru fixarea părului permanent: apăsați și țineți apăsat butonul din interiorul mânerului. Pentru a reveni la treapta inițială, eliberați butonul.
- **Pentru a evita supraîncălzirea, la fiecare 10 minute de utilizare faceți o pauză de minim 10 minute.**
- După ce ați terminat, întotdeauna scoateți din priză uscătorul de păr. Înainte de a strânge uscătorul, lăsați-l să se răcească câteva minute.

CURĂȚAREA ȘI ÎNTREȚINEREA

- Înainte de a curăța uscătorul de păr, scoateți-l din priză și lăsați-l să se răcească.

- Nu folosiți soluții de curățare abrazive.

PĂSTRARE

- Lăsați uscătorul de păr să se usuce bine și verificați dacă corpul nu este ud.
- Nu înfășurați cablul de alimentare în jurul corpului aparatului, pentru a evita deteriorarea cablului.
- Păstrați uscătorul de păr în locuri reci și uscate.

UA ІНСТРУКЦІЯ З ЕКСПЛУАТАЦІЇ МІРИ БЕЗПЕКИ

- Уважно прочитайте Інструкцію з експлуатації.
- Перед першим вмиканням перевірте, чи відповідають технічні характеристики виробу, позначені на наклейці, параметрам електромережі.
- Використовувати тільки у побуті, відповідно з даною Інструкцією з експлуатації. Прилад не призначений для виробничого використання.
- Не використовувати поза приміщеннями.
- Завжди вимикайте прилад з мережі перед очищенням, а також якщо він не використовується.
- Щоб запобігти враження електричним струмом та займання, не занурюйте прилад у воду чи інші рідини.
- Не використовувати пристрій у безпосередній близькості від ванни, душу або плавального басейну.
- При використанні пристрою у ванній кімнаті його слід відключати від мережі після експлуатації, оскільки близькість води несе небезпеку навіть при вимкненому приладі.
- Для додаткового захисту доцільно встановити пристрій захисного відключення (ПЗВ) з номінальним струмом спрацьовування, що не перевищує 30 mA, у коло живлення ванної кімнати; при встановленні слід звернутися за консультацією до фахівця.
- Не розприскуйте засобів для укладки волосся якщо прилад включений.
- Не дозволяйте дітям гратися з приладом.
- Не залишайте ввімкнений прилад без догляду.
- Не використовуйте приладдя, що не входить до комплекту поставки.
- Не переносьте фен за шнур чи петельку для підвішування.
- Не використовуйте прилад з ушкодженим електрошнуром.
- Не намагайтеся самостійно ремонтувати прилад чи замінити будь-які частини. Виявивши несправності, звертайтеся до найближчого Сервісного центру.
- Слідкуйте, щоб шнур живлення не торкався гострих крайок та гарячих поверхонь.

УВАГА:

- Стежте за тим, щоб у вентиляційні отвори не потрапляло волосся, пил чи пух.
- Не закривайте вхідні та вихідні повітряводи – двигун і нагрівальні елементи фена можуть згоріти.
- Обережно: під час роботи насадки дуже нагріваються!

ЕКСПЛУАТАЦІЯ

- Цілоком розмотайте шнур живлення.
- Надягніть насадку.
- Підключіть фен до електромережі.

- За допомогою перемикачів швидкості / температури повітряного струму установіть бажаний режим.

ШВИДКІСТЬ ПОВІТРЯНОГО СТРУМУ

- 0 – викл.;
- 1 – повітряний струм середньої сили для м'якої сушки чи укладання волосся;
- 2 – могутний повітряний струм для швидкої сушки.

ТЕМПЕРАТУРНІ РЕЖИМИ

- I – прохолодний повітряний струм;
- II – середня температура – для м'якої сушки чи укладання волосся;
- III – висока температура – для швидкої сушки.

НАСАДКА-КОНЦЕНТРАТОР

- Ця насадка дає можливість звужувати та спрямовувати повітряний струм для сушки окремих частків.

ЗИМНЕ ПОВІТРЯ

- Фен обладнаний додатковою функцією "ЗИМНЕ ПОВІТРЯ". У цьому режимі можна швидко охолоджувати волосся, зміцнюючи завивку: натисніть та утримуйте кнопку на внутрішній частині ручки. Щоб повернутись до нормального режиму, ослобоніть її.
- **Щоб запобігти перегріву, не працюйте безперервно більше ніж 10 хвилин та обов'язково робіть перерву щонайменше на 10 хвилин.**
- Завжди вимикайте фен з електромережі наприкінці роботи. Перш, ніж складати фен на збереження, дайте йому декілька хвилин остигнути.

ОЧИЩЕННЯ ТА ДОГЛЯД

- Перед очищенням вимкніть фен з електромережі та дайте йому цілком остигнути.
- Не використовуйте абразивні чистячі засоби.

ЗБЕРЕЖЕННЯ

- Дайте фену цілком остигнути та переконайтесь, що корпус не вологий.
- Щоб не пошкодити шнур, не намотуйте його на корпус.
- Зберігайте фен у прохолодному сухому місці.

SCG УПУТСТВО ЗА РУКОВАЊЕ СИГУРНОСНЕ МЕРЕ

- Пажливо прочитайте упутство за руковање.
- Пре прво укључење проверите да ли техничке карактеристике производа, назначене на налепници, одговарају параметрима електричне мреже.
- Користити само у домаћинству, у складу са овим Упутством за руковање. Уређај није намењен за производњу.
- Не користити напољу.
- Увек искључите уређај из мреже напајања пре чишћење или кад га не користите.
- Да се избегне оштећење струјом, не стављајте уређај у воду или у друге течности.
- Не користити уређај у непосредној близини каде, туша или базена.
- Ако користите уређај у купатилу, након употребе искључите га из мреже напајања, јер близу воде опасност постоји чак и ако је уређај искључен.
- Као додатна безбедносна мера у струјном колу купатила може се користити заштитни уређај

прекомерне струје (ЗУПС) номиналне струје активисања до 30 мА. Обратите се стручњаку ради консултације у вези с монтажом.

- Не користите спрејове за намештање косе у време рада уређаја.
- Не дозвољавајте деци користити уређај.
- Не остављајте укључен уређај без контроле.
- Не користите приборе који нису у комплету овог уређаја.
- Не преносите фен за гајтан или петљу за качење.
- Не користите уређај са оштећеним гајтаном.
- Не покушавајте самостално поправити уређај или заменити његове поједине делове. Ако се појаве проблеми, јавите се у најближи сервиски центар.
- Пазите да прикључни кабл не додирује оштре ивице и вруће површине.

НАПОМЕНА:

- Пазите да се у отворима за усисавање ваздуха не нађу длаке, прашина или пахуље.
- Не затварајте отворе за усисавање и испуштање ваздуха: мотор и грејни елементи фена могу прегорети.
- Пазите: у време рада наглавци се јако загревају!

РАД

- До краја развијте гајтан напајања.
- Ставите наглавак.
- Укључите фен у мрежу напајања.
- Изаберите потребни режим рада помоћу мењача брзине / температуре ваздушне струје.

БРЗИНА ВАЗДУШНЕ СТРУЈЕ

- 0 – искључити;
- 1 – средња снага ваздушне струје за деликатно сушење или намештање косе;
- 2 – јака ваздушна струја за брзо сушење.

ТЕМПЕРАТУРНІ РЕЖИМИ

- I – прохладни ваздух;
- II – средња температура – за деликатно сушење или намештање косе;
- III – висока температура – за брзо сушење.

НАГЛАВАК-КОНЦЕНТРАТОР

- Овај наглавак помаже сужавати и усмеравати ваздушну струју за сушење појединих локана.

ХЛАДНИ ВАЗДУХ

- Фен има додатну функцију "ХЛАДНИ ВАЗДУХ". У овом режиму Ви можете брзо охладити косу, фиксирајући фризуру: притисните и држите дугме на унутрашњој страни дршке. Да би се вратити у обични режим, само отпустите дугме.
- **Да се избегне прегревање, време непрекидног рада може бити најдуже 10 минута, после чега обавезно направите паузу од најмање 10 минута.**
- По завршетку рада увек искључите фен из мреже напајања. Пре него што склонити фен, сачекајте неколико минута док се он охлади.

ЧИШЋЕЊЕ И ОДРЖАВАЊЕ

- Пре чишћење искључите фен из мреже напајања и сачекајте док се он потпуно охлади.
- Не користите абразиона средства за чишћење.

ЧУВАЊЕ

- Сачекајте док се фен потпуно охлади и уверите се да његов труп није влажан.

- Не намотавајте гајтан околу трупа да се избегне његово оштећење.
- Чувајте фен у прохладном сувом месту.

EST KASUTAMISJUHEND **OHUTUSNÕUANDED**

- Lugege käesolev kasutusjuhend tähelepanelikult läbi.
- Enne fööni esimest vooluvõrku lülitamist kontrollige, et seadme etiketil osutatud andmed vastaksid kohaliku vooluvõrgu andmetele.
- Antud seade on mõeldud ainult koduseks kasutamiseks, mitte tööstuslikuks kasutamiseks.
- Ärge kasutage seadet väljas.
- Eemaldage seade vooluvõrgust enne selle puhastamist ning ajaks, mil fööni ei kasutata.
- Elektrilöögi saamise vältimiseks ärge pange seadet vette või teistesse vedelikesse.
- Ärge kasutage seadmet vanni, duši või ujula läheduses.
- Seadme kasutamisel vannitoas tohib seade väljalülitada pärast kasutamist, sest vee lähedus on ohtlik isegi kui seade on väljalülitatud.
- Lisa kaitseks on otstarbekohane paigaldada vannitoa automaatse väljalülitamiseseadet (AV) nominaalse rakenduse tähtajaga, mis ei ületa 30 mA. Paigaldamisel tuleb pöörduda spetsialisti poole konsulteerimiseks.
- Ärge pihustage juuksehooldusvahendeid töötava seadme juures.
- Ärge laske lastel seadet kasutada.
- Ärge jätke töötavat seadet järelevalveta.
- Ärge kasutage lisaosi, mis ei kuulu antud seadme komplekti.
- Ärge kasutage fööni teisaldamiseks juheta või riputusaasa.
- Ärge kasutage vigastatud toitejuhtmega fööni.
- Ärge püüdke antud seadet iseseisvalt remontida. Vea kõrvaldamiseks pöörduge lähima teeninduskeskuse poole.
- Jälgige seda, et juhe ei puutuks vastu teravaid servi ja kuumi pindu.

TÄHELEPANU:

- Jälgige, et õhuavadesse ei satuks juukseid, tolmu, karvu.
- Ärge sulgege õhuavasid – fööni mootor ja kuumutuselemendid võivad läbi põleda.
- Olge ettevaatlik, lisaosikud muutuvad kuumaks kasutamise käigus!

KASUTAMINE

- Kerige toitejuhe täielikult lahti.
- Ühendage otsik seadmega.
- Lülitage föön vooluvõrku.
- Keerake õhuvoo kiiruse/temperatuuri ümberlülitit soovitud asendisse vastavalt vajadusele.

ÕHUVOO KIIRUS

- 0 – väljalülitatud;
- 1 – keskmise jõuga õhuvoog juuste õrnaks kuivatamiseks ja soengusseseadmiseks.
- 2 – tugev õhuvoog kiireks kuivatamiseks.

TEMPERATUURI REŽIIMID

- I – jahe õhuvoog;
- II – keskmine temperatuur – juuste õrnaks kuivatamiseks ja soengusseseadmiseks;
- III – kõrge temperatuur – kiireks kuivatamiseks.

ÕHUVOO SUUNAMISE OTSIK

- See otsik võimaldab suunata õhuvoogu eri kohtadele juuste kuivatamisel.

KÜLM ÕHK

- Föön on varustatud KÜLMA ÕHU lisafunktsiooniga. Selles režiimis on võimalik kiirelt juukseid jahutada, soengut tugevdades. Selleks vajutage käepideme sisemisel poolel olevat nuppu ja hoidke see. Normaalse režiimi juurde tagasi pöördumiseks laske see nupp lahti.
- **Ülekuumenemise vältimiseks ärge kasutage fööni üle 10 minuti ning tehke vähemalt 10-minutiline vaheaeg.**
- Eemaldage föön vooluvõrgust pärast selle kasutamist. Enne fööni hoiukohta panemist, laske sel maha jahtuda.

PUHASTUS JA HOOLDUS

- Enne puhastamist eemaldage föön vooluvõrgust ning laske sellel maha jahtuda.
 - Ärge kasutage abrasiivseid puhastusvahendeid.
- ### **HOIDMINE**
- Laske föönil maha jahtuda ja veenduge, et korpus ei ole märg.
 - Juhtme vigastamise vältimiseks ärge kerige seda korpuse ümber.
 - Hoidke föön jahedas kuivas kohas.

LV LIETOŠANAS INSTRUKCIJA **DROŠĪBAS NOTEIKUMI**

- Uzmanīgi izlasiet ekspluatācijas instrukciju.
- Pirms pirmreizējās ieslēgšanas pārbaudiet, vai ierīces tehniskie raksturojumi, kas norādīti uz uzlīmes, atbilst elektroīkla parametriem.
- Izmantot tikai sadzīves vajadzībām, atbilstoši Lietošanas instrukcijai. Ierīce nav paredzēta rūpnieciskai izmantošanai.
- Neizmantojiet ārpus telpām.
- Vienmēr atvienojiet ierīci no elektroīkla pirms tās tīrīšanas, vai arī tad, ja Jūs to neizmantojat.
- Lai izvairītos no elektrostrāvas trieciena negremdējiet ierīci ūdenī vai kādā citā šķidrumā.
- Nelietojiet ierīci vannas, dušas vai peldbaseina tiešā tuvumā.
- Izmantojot ierīci vannas istabā, tā ir jāatvieno no tīkla pēc izmantošanas, jo ūdens tuvums ir bīstams pat tad, kad ierīce ir izslēgta.
- Papildu aizsardzībai būtu lietderīgi vannas istabas barošanas ķēdē uzstādīt aizsargizslēgšanas ierīci ar nominālu iedarbes strāvu, kas nepārsniedz 30 mA; lai veiktu uzstādīšanu, ieteicams konsultēties ar speciālistu.
- Ierīces darbības laikā neizmantojiet nekādus matu veidošanas līdzekļus.
- Neatļaujiet bērniem patstāvīgi lietot fēnu.
- Nekad neatstājiet ieslēgtu ierīci bez uzraudzības.
- Neizmantojiet piederumus, kas neietilpst ierīces komplektā.
- Nepārnēsājiet fēnu aiz vada vai pakāršanas cilpiņas.
- Neizmantojiet ierīci ar bojātu elektrovadu.
- Necentieties patstāvīgi labot ierīci vai nomainīt jebkādas detaļas. Ierīces bojājuma gadījumā dodieties uz tuvāko Servisa centru.

Sekojiet, lai elektrovads nepieskartos klāt asām malām un karstām virsmām.

UZMANĪBU:

- Sekojiet lūdži, lai gaisa atvėrumos neiekļūtu mati, putekļi vai pūkas.
- Neaiztaisiet ienākošās un izejošās gaisa plūsmas atveres, motors un sildīšanas elementi var pārdegt.
- Esiet uzmanīgi, darbības laikā ierīces uzgali stipri uzkarst.

DARBĪBA

- Pilnībā attiniet elektrovalu.
- Uzlieciet uzgali.
- Pievienojiet fēnu pie elektrotīkla.
- Ar ātrumu/temperatūras gaisa plūsmas slēdzēm uzstādiat vēlamo režīmu.

GAISA PLŪSMAS ĀTRUMI

- **0** – izslēgts;
- **1** – vidēja gaisa plūsma vieglai matu žāvēšanai un veidošanai;
- **2** – stipra gaisa plūsma ātrai matu žāvēšanai;

TEMPERATŪRAS REŽĪMI

- **I** – vēsa gaisa plūsma;
- **II** – vidēja temperatūra – vieglai matu žāvēšanai un veidošanai;
- **III** – augsta temperatūra – ātrai matu žāvēšanai.

UZGALIS-KONCENTRATORS

- Uzgalis paredzēts atsevišķas galvas daļas žāvēšanai, sašaurinot un virzot gaisa plūsmu tieši uz to.

AUKSTS GAISS

- Fēns ir aprīkots ar papildus funkciju „AUKSTS GAISS”. Šajā režīmā iespējams ātri atdzēsēt matus, nostiprinot matu sakārtojumu: uzspiediet un turiet pogu korpusa roktura iekšpusē. Lai atgrieztos normālā režīmā, vienkārši atlaidiet pogu.
- **Lai izvairītos no ierīces pārkarsēšanas, nedarbiniet to nepārtraukti vairāk kā 10 minūtes, obligāti pārtrauciet darbību uz laiku ne mazāku par 10 minūtēm.**
- Vienmēr atvienojiet fēnu no elektrotīkla uzreiz pēc izmantošanas. Pirms novietot fēnu glabāšanai, ļaujiet tam pāris minūtes atdzist.

TĪRĪŠANA UN APKOPE

- Pirms fēna tīrīšanas atslēdziet to no elektrotīkla un ļaujiet tam pilnībā atdzist.
- Neizmantojiet abrazīvus tīrīšanas līdzekļus.

GLABĀŠANA

- Ļaujiet fēnam pilnībā atdzist un pārlicināties, ka tas nav mitrs.
- Lai nebojātu elektrovalu neuztīniet to uz fēna korpusa.
- Glabājiet fēnu vēsa, sausā vietā.

VARTOTOJO INSTRUKCIJA SAUGUMO PRIEMONĒS

- Atidzīai perskaitykite šī instrukciju.
- Pirms pirmajai naudojamai patikrinkite, ar ant lipduko nurodytos gaminio techninės charakteristikos atitinka elektros tinklo parametrus.
- Prietaisą naudokite tik buitiniams tikslams laikydami Vartotojo instrukcijos nurodymų. Prietaisas nėra skirtas pramoniniam naudojimui.
- Naudokite plaukų džiovintuvą tik patalpose.
- Prieš valydami prietaisą bei jo nesinaudodami visada išjunkite jį iš elektros tinklo.
- Nenardinkite prietaiso į vandenį bei kitus skysčius, nes elektros srovė gali Jus nutrenkti.
- Nenaudokite prietaiso šalia vonios, dušo ar plaukimo baseino.

- Naudodamiesi prietaisu vonios kambaryje, iškart išjunkite jį iš elektros tinklo baigę jo naudotis, nes vanduo kelia pavojų net tada, kai prietaisas yra išjungtas.
- Norėdami papildomai apsaugoti prietaisą, galite įmontuoti į vonios kambario elektros grandinę apsauginio išjungimo įrenginį (AI), turintį nominalią suveikimo elektros srovę, neviršijančią 30 mA; šiam veiksmui atlikti kreipkitės konsultacijos į specialistą.
- Prietaisui veikiant nepurškite ant plaukų šukuosenos formavimo priemonių.
- Neleiskite vaikams naudotis prietaisu.
- Nepalikite įjungto prietaiso be priežiūros.
- Nenaudokite neįeinančių į prietaiso komplektą reikmenų.
- Nenešiokite prietaiso už laidą arba pakabinimo kilpelę.
- Nenaudokite prietaiso, jei jo elektros laidas ir/arba šakutė buvo pažeisti. Remontuoti prietaisą galima tik autorizuotame Serviso centre.
- Nebandykite savarankiškai remontuoti prietaiso arba keisti jo detales. Atsiradus gedimams kreipkitės į artimiausią Serviso centrą.
- Pasirūpinkite, kad maitinimo laidas nelieštų aštrių kraštų ir karštų paviršių.

DĖMESIO:

- Pasirūpinkite, kad į ortakių angas nepatektų plaukai, dulkės arba pūkai.
- Neuždenkite įeinančias ir išeinančias ortakių angas, nes kitaip variklis ir šildymo elementai gali sudegti.
- Būkite atsargūs, prietaisui veikiant antgaliai labai įkaista!

VEIKIMAS

- Visiškai išvyniokite maitinimo laidą.
- Užmaukite antgalį.
- Įjunkite prietaisą į elektros tinklą.
- Oro srovės greičių / temperatūros jungikliais nustatykite pageidaujama režimą.

ORO SROVĖS GREITIS

- **0** – išjungtas;
- **1** – vidutinio greičio oro srovė, skirta švelniai džiovinti ar garbanoti plaukus;
- **2** – galinga oro srovė, skirta greitai džiovinti plaukus.

TEMPERATŪROS REŽIMAI

- **I** – vėsi oro srovė;
- **II** – vidutinė temperatūra – skirta švelniai džiovinti ar garbanoti plaukus;
- **III** – aukšta temperatūra – skirta greitai džiovinti plaukus.

ANTGALIS, KONCENTRUOJANTIS ORO SROVĘ

- Šis antgalis leidžia susiaurinti oro srovę ir nukreipti ją į tam tikras vietas.

ŠALTAS ORAS

- Džiovintuve yra įrengta papildoma funkcija „ŠALTAS ORAS”. Šiuo režimu galima greitai atvėsinti plaukus ir užfiksuoti garbanas: paspauskite ir laikykite mygtuką vidinėje rankenos dalyje. Norėdami grįžti prie normaliojo režimo paleiskite mygtuką.
- **Nesinaudokite prietaisu ilgiau kaip 10 minučių be pertraukos, nes jis gali perkaisti. Pasinaudoję prietaisu, padarykite maždaug 10 minučių pertrauką.**

- Baigę darba, visada išjunkite plaukų džiovintuvą iš elektros tinklo. Prieš padėdami prietaisą saugoti palaukite, kol jis visiškai atvės.

VALYMAS IR PRIEŽIŪRA

- Prieš valydami plaukų džiovintuvą išjunkite jį iš elektros tinklo ir leiskite jam visiškai atvėsti.
- Nenaudokite šveitimo valymo priemonių.

SAUGOJIMAS

- Leiskite plaukų džiovintuvui visiškai atvėsti ir įsitikinkite, kad jo korpusas yra sausas.
- Norėdami išvengti elektros laido pažeidimų, nevyniokite jo aplink korpusą.
- Laikykite plaukų džiovintuvą sausoje vėsioje vietoje.

HASZNALATI UTASÍTÁS FONTOS BIZTONSÁGI INTÉZKEDÉSEK

- Kérjük, figyelmesen olvassa el a Kezelési útmutatót.
- Használat előtt, ellenőrizze egyeznek-e a címkén megjelölt műszaki adatok az elektromos hálózat adataival.
- Csak otthoni használatra, ne használja nagyüzemi célra.
- Szabadban használni tilos!
- Tisztítás előtt és használaton kívül a csatlakozót mindig húzza ki a falból.
- Áramütés elkerülése érdekében ne merítse a készüléket vízbe, vagy más folyadékba.
- A készüléket fürdő, zuhany vagy uszoda közvetlen közelében használni tilos.
- A készülék fürdőszobában való használata esetén áramtalanítsa a készüléket nyomban használata után, mivel a víz közelsége veszélyt jelenthet kikapcsolt készüléknél is.
- Kiegészítő védőintézkedésként célszerű max. 30 mA névleges áramnál működő lekapcsoló-készülék telepítése a fürdőszoba tápáramkörébe. Telepítéskor forduljon szakértőhöz.
- Ne használjon aeroszolos készítményeket, sprayket a hajszárító működése közben.
- Gyermek ne használják a készüléket!
- Ne hagyja bekapcsolva a hajszárítót.
- Ne használjon készlethez nem tartozó tartozékot.
- Ne szállítsa a hajszárítót akasztónál, vezetéknel fogva.
- Ne használja a készüléket károsodott vezetékkel.
- Ne próbálja egyedül javítani a készüléket, cserélni az alkatrészeket. Forduljon a közeli szervizbe.
- Figyeljen, hogy a vezeték ne érintkezzen éles, forró felülettel.

FIGYELEM:

- Figyeljen arra, hogy a légvezető nyílások ne tömődjenek el hajjal, porral, pihével.
- Ne zárja el a légszívót, légfúvót, mert kiéghet a motor, vagy a készülék melegítőeleme.
- Legyen óvatos – működés közben a hajszárító tartozékai erősen melegednek!

JAVASLATOK A KEZELÉSHEZ

- Tekerje le teljesen a vezetékét.
- Helyezze fel a tartozékot.
- Csatlakoztassa a hajszárítót a hálózathoz.
- Gyorsasági fokozat / hőmérsékletkapcsoló segítségével állítsa be a kívánt fokozatot.

GYORSASÁGI FOKOZATOK

- 0 – kikapcsolva;

- 1 – közepes teljesítmény, gyengéd szárításhoz és berakáshoz;

- 2 – nagyteljesítmény, gyors szárításhoz.

HŐMÉRSÉKLET VEZÉRLÉSE

- I – hideg levegő;

- II – közepes hőmérséklet – gyengéd szárításhoz, hajberakáshoz;

- III – magas hőmérséklet – gyors szárításhoz.

KONCENTRÁTOR (LÉGTERELŐ)

- Ez a tartozék hasznos a levegőfújás egy helyre irányítására ill. külön részek szárítására.

HIDEG LEVEGŐ

- A hajszárító kiegészítő "HIDEG LEVEGŐ" funkcióval van ellátva. Ezzel készüléke gyorsan hűti a haját, erősítve a frizurát: nyomja meg, és tartsa a fogantyú belső részén helyezkedő gombot. Ha vissza akar térni a normál üzemmódba, csak engedje ki a gombot.

- **Túlmelegedés elkerülése érdekében ne használja a készüléket 10 percnél tovább és tartson legalább 10 perces szünetet.**

- Használat után mindig áramtalanítsa a készüléket. Mielőtt eltenné a hajszárítót, hagyja néhány percig hűlni.

TISZTÍTÁS ÉS KARBANTARTÁS

- Mindig áramtalanítsa és hagyja teljesen kihűlni a hajszárítót tisztítás előtt.

- Ne használjon súrolószert.

TÁROLÁS

- Bizonyosodjon meg róla, hogy a hajszárító teljesen száraz, és lehűlt.

- A vezetékét ne tekerje a készülék köré, mert sérüléshez vezethet.

- Tárolja a hajszárítót száraz, hűvös helyen.

ЖАБДЫҚ НҰСҚАУЫ ҚАУІПСІЗДІК ШАРАЛАРЫ

- Қолдану нұсқауын ықыласпен оқып шығыңыз.
- Алғашқы қосудың алдында бұйымның техникалық сипаттамасының жапсырмадағы, электр жүйесінде көрсетілген параметрлеріне сәйкестігін тексеріңіз.
- Осы Пайдалану нұсқауына сәйкес тек қана тұрмыстық мақсаттарда қолданылады. Құрал өнеркәсіптік қолдануға арналмаған.
- Фенмен жайдан тыс пайдаланбаңыз.
- Жабдықты тазалаудың алдында немесе Сіз оны қолданбасаңыз электр жүйесінен әрқашан сөндіріп тастаңыз.
- Электр тоғының ұруына тап болмау үшін, құралды суға немесе басқа сұйықтықтарға батырмаңыз.
- Құрылғыны ванна, душ немесе жүзу бассейніне тікелей жақын жерде пайдалануға болмайды.
- Құрылғыны ванна бөлмесінде пайдаланған кезде пайдаланудан кейін оны желіден ажырату қажет, себебі судың жақын болуы, тіпті аспап ажыратулы тұрған кезде де қауіп тудырады.
- Қосымша қорғаныш үшін ванна бөлмесінің қорек тізбегіне 30 МА аспайтын іске қосылудың номиналды тогы бар қорғаныш ажырату құрылғысын (ҚАҚ) орнатқан дұрыс, орнатқанда кеңес алу үшін маманға жүгінген жөн.
- Жұмыс істеп тұрған құрылғының жанында шашты жайластыруға арналған заттарды бұркімеңіз.

- Фенмен балаларға пайдалануға рұқсат етпеңіз.
- Қосылған қ ұралды қараусыз қалдырмаңыз.
- Бересі жинаққа енгізілмеген керек-жарақтарды қолданбаңыз.
- Фенді бауынан немесе ілге арналған ілмектен ұстап алып жүрмеңіз.
- Қоректену бауы зақымдалған құралды қолданбаңыз.
- Құрылғыны өз бетіңізше жөндеуге талпынбаңыз. Олқылықтар пайда болса жақын арадағы сервис орталығына апарыңыз.
- Қуат көзіне қосу сымы өткір жиектер мен ыстық заттарға тиіп тұрмауын қадағалаңыз.

HAZAP:

- Ауа өтетін тесіктерге шаш, шаң немесе түбіттің түспеуін қадағалаңыз.
- Кіріс мен шығыс ауа өтерледі жаппаңыз – қозғалтқыш және феннің жылытқыш элементтері күйіп кетуі мүмкін.
- Сақ болыңыз, жұмыс кезінде саптама қатты қыздырылады!

ЖҰМЫС

- Қоректену бауын толық тарқатып алыңыз.
- Саптаманы кигізіңіз.
- Электр жүйесіне фенді қосыңыз.
- Ауа ағынының жылдамдығын/температурасын ауыстырып қосқыштарымен тілеген тәртіпке орнатыңыз.

АУА АҒЫНЫНЫҢ ЖЫЛДАМДЫҒЫ

- **0** – өшірілген;
- **1** – шашты жұмсақ кептіруге не жайластыруға арналған орта күшті ауа ағыны;
- **2** – жылдам кептіруге арналған қуатты ауа ағыны.

ТЕМПЕРАТУРАЛЫҚ ТӘРТІПТЕР

- **I** – салқын ауа ағыны;
- **II** – орта температура – шашты жұмсақ кептіру не жайластыру үшін;
- **III** – жоғары қызу – жылдам кептіру үшін.

HAZAP АУДАРЫҢЫЗ: Қызу күшейген кезде автоматты түрде ауа ағымы күшейеді.

КОНЦЕНТРАТОР – САПТАМА

- Бұл саптама шаштың учаскелерінің әр бөлігін кептіру үшін ауа ағынын тарылу және бағыттауды мұрша етеді.

САЛҚЫН АУА

- Фен қосымша “САЛҚЫН АУА” қызметімен жабдықталған. Бұл тәртіпте шашты бұйралауды бекітіп, жылдам суытуға болады: тұтқаның ішкі жағындағы ноқатты басыңыз және ұстап тұрыңыз. Нормалы тәртіпке қайту үшін, оны жай жібере салыңыз.
- **Қызып кетуден сақану үшін 10 минуттан астам толассыз жұмыс істемеңіз және 10 минуттан кем емес міндетті түрде үзіліс жасаңыз.**
- Жұмысты аяқтағаннан кейін фенді электр жүйесінен әрқашан сөндіріп тастаңыз. Фенді сақтауға алып қоюдан бұрын, оған бірнеше минут суынуға мұрша беріңіз.

ТАЗАЛАУ ЖӘНЕ КҮТІМ

- Тазалаудың алдында электр жүйесінен фенді сөндіріп тастаңыз және оған толық суынуға мұрша беріңіз.
- Қайрақты тазартқыш заттарды қолданбаңыз.

САҚТАУ

- Фенге толық суынуна мұрша беріңіз және тұлға дымқыл емес екеніне көз жеткізіңіз.
- Бауға зақым келтірмеу үшін, оны тұлғаға орамаңыз.

- Фенді салқын құрғақ орында сақтаңыз.

CR UPUTA ZA RUKOVANJE SIGURNOSNE MJERE

- Pažljivo pročitajte Uputu za rukovanje.
- Prije prvog uključenja provjerite da li tehničke karakteristike proizvoda, naznačene na naljepnici, odgovaraju parametrima električne mreže.
- Koristiti samo u domaćinstvu, u skladu sa ovom Uputom za rukovanje. Uređaj nije namijenjen za proizvodnju.
- Ne koristiti vani.
- Uvijek isključite uređaj iz mreže napajanja prije čišćenja ili kad ga ne koristite.
- Da izbjegnute oštećenje strujom, ne stavljajte uređaj u vodu ili druge tekućine. Ako se to dogodilo, odmah isključite ga iz mreže napajanja i javite se u servisni centar radi provjere.
- Uređaj se ne smije uporabljati u neposrednoj blizini kade, tuša ili plivaćeg bazena.
- Ako uporabljate uređaj u kupaonici, nakon uporabe isključite ga iz električne mreže, jer blizu vode opasnost postoji čak i kad je uređaj isključen.
- Radi dodatne zaštite priključite u strujni krug kupaonice zaštitni uređaj prekomjerne struje (ZUPS) s nominalnom strujom aktiviranja do 30 mA. Kako biste dobili konsultaciju u vezi s montažom, obratite se stručnjaku.
- Ne koristite lakove za kosu u vrijeme rada uređaja.
- Ne dozvoljavajte djeci koristiti uređaj.
- Ne ostavljajte uključen uređaj bez kontrole.
- Ne upotrebljavajte pribore koji nisu u kompletu ovog uređaja.
- Ne prenosite sušilo za kosu za kabel ili za kukicu za vješanje.
- Ne koristite uređaj sa oštećenim kablom.
- Ne popravljajte samostalno uređaj. Ako su se pojavili problemi, javite se u najbliži servisni centar.
- Pazite da kabel ne dodiruje oštre ivice ili vruće.

NAPOMENA:

- Pazite da se u otvorima za usisavanje zraka ne nađu dlake, prašina ili pahulje.
- Ne zatvarajte otvore za usisavanje i ispuštanje zraka: motor i toplinski elementi sušila mogu pregorjeti.
- Pazite: u vrijeme rada naglavci se jako zagrijavaju!

RAD

- Do kraja razvijte kabel napajanja.
- Namjestite naglavak.
- Uključite sušilo u mrežu napajanja.
- Izaberite potrebni režim rada pomoću mjenjača brzine / temperature strujanja zraka.

BRZINA STRUJANJA ZRAKA

- **0** – isključeno;
- **1** – srednja jačina strujanja zraka za delikatno sušenje ili namještanje kose;
- **2** – jako strujanje zraka za brzo sušenje;

TEMPERATURNI REŽIMI

- **I** – prohladni zrak;
- **II** – srednja temperatura – za delikatno sušenje ili namještanje kose;
- **III** – visoka temperatura – za brzo sušenje.

NAGLAVAK-KONCENTRATOR

- Ovaj naglavak sužava i usmjerava zračnu struju za sušenje pojedinih lokana.

HLADNI ZRAK

- Fen ima dodatnu funkciju “HLADNI ZRAK”. U ovom režimu možete brzo ohladiti kosu, fiksirajući frizuru: pritisnite i držite sklopku na unutrašnjoj strani

drške. Da se vratite u obični režim, samo otpustite sklopku.

- **Da se izbjegne pregrijavanje, vrijeme neprekidnog rada ne može biti više od 10 minuta, posle čega obavezno napravite pauzu od najmanje 10 minuta.**
- Po završetku rada uvijek isključite sušilo iz mreže napajanja. Prije spremanja sušila, pričekajte nekoliko minuta da se ono ohladi.

ČIŠĆENJE I ODRŽAVANJE

- Prije čišćenja isključite sušilo iz mreže napajanja i sačekajte da se ono potpuno ohladi.
- Ne upotrebljavajte abrazivna sredstva za čišćenje.

ČUVANJE

- Pričekajte da se sušilo potpuno ohladi i uvjerite se da njegovo tijelo nije vlažno.
- Ne namotavajte kabel okolo tijela da izbjegnute njegovo oštećenje.
- Čuvajte sušilo u prohladnom suhom mjestu.

D BEDIENUNGSANLEITUNG

SICHERHEITSHINWEISE

- Lesen Sie bitte diese Bedienungsanleitung sehr aufmerksam durch.
- Vor der ersten Verwendung stellen Sie sicher, dass die technischen Daten des Gerätes, die auf dem Aufkleber angegeben sind, mit den Parametern des Stromversorgungsnetzes übereinstimmen.
- Das Gerät darf nur für den Haushaltsgebrauch in Entsprechung mit dieser Bedienungsanleitung verwendet werden. Es ist nicht zu Industierzwecken geeignet.
- Der Haartrockner eignet sich nicht für Außenbetrieb.
- Ziehen Sie den Stecker aus der Steckdose jedes Mal vor der Reinigung und immer, wenn das Gerät nicht betrieben wird.
- Um sich vor Schädigungen durch Strom zu schützen und Brandgefahr auszuschließen, tauchen Sie das Gerät niemals ins Wasser bzw. andere Flüssigkeiten.
- Das Gerät darf nicht in der unmittelbaren Nähe von der Wanne, der Dusche oder von dem Schwimmbad benutzt werden.
- Bei Benutzung des Geräts im Badezimmer soll es nach Benutzung vom Netz getrennt werden, weil Nähe des Wassers eine Gefahr darstellt, auch wenn das Gerät ausgeschaltet ist.
- Zum zusätzlichen Schutz ist es zweckmäßig Einrichtung der Schutzabschaltung mit einem Auslösenennstrom von max. 30 mA in dem Speisestromkreis des Badezimmers zu montieren; bei Montage soll man einen Fachmann konsultieren.
- Sprühen Sie die Mittel für Stylen der Haare nicht beim eingeschalteten Gerät.
- Lassen Sie den Haartrockner nicht in Reichweite von Kindern.
- Lassen Sie das eingeschaltete Gerät niemals unbeaufsichtigt.
- Benutzen Sie keine Teile, die im Zubehörsatz nicht enthalten sind.
- Beim Tragen halten Sie den Haartrockner immer an der Aufhängeschlaufe und niemals am Netzkabel.
- Das Gerät darf nicht betrieben werden, wenn das Netzkabel beschädigt ist.
- Versuchen Sie niemals, das Gerät selbständig zu reparieren bzw. seine Teile zu ersetzen. Bei

Aufdeckung von Beschädigungen wenden Sie sich an den Kundendienst.

- Achten Sie darauf, dass das Netzkabel mit scharfen Kanten oder heißen Oberflächen nicht in Berührung kommt.

ACHTUNG:

- Achten Sie darauf, dass in das Lufteintrittsgitter keine Haare, Staubpartikel oder Flaum geraten.
- Decken Sie die Luftöffnungen nicht zu – Triebwerk und Heizkörper des Haartrockners können verbrannt werden.
- Seien Sie vorsichtig, da sich während des Betriebs die Aufsätze sehr stark erhitzen!

INBETRIEBNAHME

- Wickeln Sie das Netzkabel vollständig aus.
- Befestigen Sie einen Aufsatz.
- Schließen Sie den Haartrockner ans Stromnetz an.
- Stellen Sie den gewünschten Arbeitsmodus mittels der Schalter der Gebläsegeschwindigkeit und –temperatur ein.

GEBLÄSEGESCHWINDIGKEIT

- 0 – aus.;
- 1 – mittelstarkes Gebläse für schonendes Haartrocknen und Styling;
- 2 – starkes Gebläse für schnelles Haartrocknen;

TEMPERATURSTUFEN

- I – Kühles Gebläse;
- II – mittelmäßige Temperatur für schonendes Haartrocknen und Styling
- III – hohe Temperatur für schnelles Haartrocknen.

KONZENTRATORDÜSE

- Dieser Aufsatz ermöglicht Verengung und Lenkung des Luftstroms für Trocknen von einzelnen Stellen.

KALTE LUFT

- Der Haartrockner ist mit der Zusatzfunktion „Kalte Luft“ versehen. Bei Aktivierung dieser Funktion kann man die Haare rasch abkühlen, wodurch die Locken geprägt werden: Drücken Sie und halten den Knopf auf der Innenseite des Griffs. Um auf normale Arbeitsweise zurückzuschalten, lassen Sie einfach den Knopf los.
- **Um Überhitzung auszuschließen, betreiben Sie das Gerät nicht länger als 10 Minuten, legen Sie unbedingt 10-minütige Pausen dazwischen ein.**
- Ziehen Sie immer den Stecker nach der Benutzung aus der Steckdose. Lassen Sie den Haartrockner ein paar Minuten abkühlen, bevor Sie ihn ablegen.

REINIGUNG UND PFLEGE

- Ziehen Sie immer vor der Reinigung den Stecker aus der Steckdose und lassen das Gerät vollständig abkühlen.
- Verwenden Sie keine scheuernden Reinigungsmittel.

AUFBEWAHRUNG

- Lassen Sie den Haartrockner komplett abkühlen und vergewissern sich, dass das Gerät nicht naß ist.
- Um das Netzkabel nicht zu beschädigen, wickeln Sie es nicht um das Gehäuse.
- Bewahren Sie den Haartrockner an einem sauberen, trockenen Ort auf.