

HB D 1201.3 CR F H
HB D 1201.4 F H

HB D 1201.3 S F H
HB D 1201.3 X F H

CIS

РУССКИЙ

Руководство по эксплуатации

КОМБИНИРОВАННЫЙ
ХОЛОДИЛЬНИК С
МОРОЗИЛЬНОЙ КАМЕРОЙ

Содержание

Установка, 2

Расположение и подключение

Описание изделия, 3 – 4

Общий вид
Панель управления

Включение и эксплуатация, 5

Включение изделия
Оптимальное использование холодильного
отделения
Оптимальное использование морозильного отделения

Техническое обслуживание и уход, 6

Отключение электропитания Чистка
изделия Разморозка изделия Замена
лампы освещения

Предосторожности и рекомендации, 7

Общие правила безопасности Утилизация и
охрана окружающей среды

Неисправности и методы их устранения, 8

Техническое обслуживание, 9

GB

ENGLISH

Operating Instructions

REFRIGERATOR/FREEZER
COMBINATION

Contents

Installation, 10

Positioning and connection

Description of the appliance, 3 – 4

Overall view
Control panel

Start-up and use, 11 – 12

Starting the appliance
Using the control panel
Using the refrigerator to its full potential
Using the freezer to its full potential

Maintenance and care, 13

Switching the appliance off
Cleaning the appliance
Defrosting the appliance
Replacing the light bulb

Precautions and trips, 14

General safety
Disposal
Respecting and conserving the environment

Troubleshooting, 15

Assistance, 15

KZ

ҚАЗАҚША

Пайдалану жөнін- дегі нұсқаулық

МҰЗДАТҚЫШЫ БАР БІРІККЕН
ТОҢАЗЫТҚЫШ

Мазмұны

Орнату, 16

Орналастыру және қосу

Бұйымның сипаттамасы, 17 - 18

Жалпы түрі
Басқару панелі

Қосу және пайдалану, 19

Бұйымды қосу
Тоңазытқыш бөлімін тиімді пайдалану
Мұздатқыш бөлімін тиімді пайдалану

Техникалық қызмет көрсету және күтім жасау, 20

Электр қуатын өшіру
Бұйымды тазалау
Бұйымды еріту Жарықтандыру
шамын ауыстыру

Сақтандырулар мен ұсыныстар, 21

Жалпы қауіпсіздік ережелері Утильдеу
және қоршаған ортаны қорғау

Ақаулар және оларды жою тәсілдері, 22

Техникалық қызмет көрсету, 23

Производитель оставляет за собой право без предупреждения
вносить изменения в конструкцию и комплектацию, не ухудшаю-
щие эффективность работы прибора:
– некоторые параметры, приведенные в этой инструкции, являются
ориентировочными;
– производитель не несет ответственности за незначительные
отклонения от указанных величин.

Расположение и подсоединение

Сохраните данное руководство. Оно должно быть в комплекте с холодильником в случае продажи, передачи оборудования или при переезде на новую квартиру, чтобы новый владелец оборудования мог ознакомиться с правилами его функционирования и обслуживания.

! Внимательно прочитайте руководство: в нем содержатся важные сведения по установке и безопасной эксплуатации вашего холодильника.

Правильная установка необходима для обеспечения надежной и эффективной работы холодильника.

Вентиляция

Компрессор и конденсатор холодильника в процессе работы нагреваются, поэтому необходимо обеспечить достаточную вентиляцию. Холодильник должен быть установлен в хорошо проветриваемом помещении с нормальной влажностью. Запрещено устанавливать холодильник в помещениях с повышенной влажностью, например, в ванных комнатах, подвалах.

При установке обеспечьте минимальные зазоры (3 – 5 см) по сторонам прибора и 10 см сверху для свободной циркуляции воздуха. Не перекрывайте движение воздуха сзади прибора.

Не располагайте вблизи источников тепла

Не следует устанавливать холодильник так, чтобы он находился под воздействием прямых солнечных лучей или рядом с источниками тепла (кухонными плитами, духовками, каминами).

Выравнивание

Для хорошей работы холодильника важно, чтобы он находился на ровной поверхности. После установки холодильника на место отрегулируйте его положение путем вращения регулировочных опор в его передней части. Наклон холодильника назад не должен превышать 5°.

Подключение к электросети

Холодильник выполнен по степени защиты от поражения электрическим током класса 1 и подключается к электрической сети при помощи двухполюсной розетки с заземляющим контактом.

Перед подключением к электросети убедитесь, что:

- напряжение сети соответствует данным, указанным в табличке, которая находится на правой стороне холодильного отделения со стороны двери; ~ 220-240В;

- заземляющий контакт электрической розетки непосредственно электрически соединен с заземляющим проводом питающего кабеля электрической сети (соединительный провод должен быть рассчитан на ток не менее 10А);

- розетка и вилка одного типа; если вилка не подходит к розетке, розетку следует заменить на соответствующую вилке питающего шнура (работы должен выполнять квалифицированный электрик).

Холодильник должен быть установлен таким образом, чтобы вы всегда имели доступ к розетке. Холодильник, подключенный с нарушением требований безопасности бытовых приборов большой мощности, изложенных в данном руководстве, является потенциально опасным. Холодильник, непосредственно подключаемый к двухпроводной электросети, эксплуатируют с устройством защитного отключения (УЗО), имеющим следующие значения параметров: диапазон номинальных напряжений – от 220 до 240В/50 Гц, порог срабатывания – не более 30 мА, номинальное время срабатывания – 0,1 с.

Производитель не несет ответственности за ущерб здоровью и собственности, если он вызван несоблюдением указанных норм установки.

Серийный номер холодильника, на табличке внутри прибора, содержит дату его выпуска - последняя цифра года, месяц, число.

Число Date	14 июля 2010 г.
Месяц Month	14 July 2010
Год Year	

Индесит Холодильник-морозильник № 007140626*58392040001

МОДЕЛЬ TU 5156-034-00531251-2006 W1-SNG

220-240 V ~ 50 Hz	105 W	Max 15W
ОБЩИЙ ОБЪЕМ БРУТТО TOTAL GROSS VOL.	ХОЛОДИЛЬНОЕ ОТДЕЛЕНИЕ REFRIGERATOR	МАССА ХЛАДАГЕНТА REFRIGERANT
339 L	235 L	140 g
ИЗОЛЯЦИЯ-ЦИКЛОПЕНТАН INSULATION-C-PENTANE	МОРОЗИЛЬНОЕ ОТДЕЛЕНИЕ FREEZER	МАССА ХЛАДАГЕНТА REFRIGERANT
R134a	104 L	g
МОЩНОСТЬ ЗАМОРАЖИВАНИЯ FREEZING CAPACITY	ТИП КОМПРЕССИОННОЙ СИСТЕМЫ SYSTEM	КЛИМАТ КЛАСС CLASS
6 Kg/24h	K	N

ИЗГОТОВЛЕНО В РОССИИ
MADE IN RUSSIA

Сервис орталығына жүгінбес бұрын:

- ақауды өз бетіңізше жөндеуге болатын болмайтындығын тексеріңіз («Ақаулар және оларды жою тәсілдері» бөлімін қара.);

- егер ақау жөнделмесе, жақын арадағы сервис орталығымен хабарласыңыз (тізімі сервистік сертификатта).

Авторландырылған қызмет көрсету орталығына хабарласу кезінде мынаны хабарлаңыз:

- бұйымның моделі;
- бұйымның сериялық номері (бұл деректерді тоңазытқыш камераның сол жақ қабырғасында орналасқан техникалық сипаттамалар берілген табличкадан табасыз);
- ақаудың сипаты.

Өндіруші өкілеттік бермеген адамдарды қызметін пайдаланбаңыз.

Жөндеу кезінде түпнұсқа қосалқы бөлшектерді пайдалануды талап етіңіз.

Сервис 5

Өндірушінің 5 жылға сервистік қызмет көрсету бағдарламасы *

Техниканы сатып алғаннан кейін 6 ай ішінде сіз Indesit-тің «Сервис 5» бағдарламасына қатысу мүмкіндігін аласыз*.

Техниканы сатып алғаннан кейінгі 5 жыл ішінде сіз тегін пайдалана аласыз:

- **Жөндеу қызметтерін**, авторландырылған сервис орталықтарын мамандарының күшімен.
- **Түпнұсқа қосалқы бөлшектерді**.
- **Техниканы тасымалдауды**, сервис орталығына дейін және қажет болған жағдайда кері.
- Қажет болған жағдайда жөндеу кезінде **ауыстыру қорын** ұсынуды.
- Техниканы дұрыс пайдалану мәселесі бойынша **мамандардың кеңесін** және техникаға күтім жасауға арналған кәсіби құралдарды таңдар беруді.
- Негізгі кепілдік аяқталғаннан кейін техника жағдайын **диагностикалауды**.

Осы мүмкіндікті пайдаланыңыз және ұсынысты қалай іске қосуға болатынын өзіңіздің сервистік сертификатыңыздан

* Бағдарлама РФ территориясында ғана әрекет етеді.

Өнім ГОСТта сәйкестікке сертифицирталған:

- ГОСТ 27570.0-87,
- ГОСТ 27570.1-87,
- ГОСТ 16317-95,
- ГОСТ 14087-88,
- ГОСТ 17677-82,
- ГОСТ 23511-79,
- СанПиН 7.02.003.97

Сертификаттау органының коды KZ.O.02.0361



Ақаулар және оларды жою тәсілдері

KZ

Мұздатқыш көңілдегідей жұмыс істемеген немесе ақаулар пайда болған жағдайда, техниктерді шақырас бұрын осы бөлімді оқып шығыңыз. Көптеген жағдайларда пайда болған проблемаларды өзіңіз шеше аласыз.

Мұздатқыш жұмыс істемейді

Тексеріңіз:

- үйде электр өшірілмегендігін;
- индикаторлық лампаның жанып тұрғанын;
- айырдың розеткаға дұрыс тығылғанын;
- розетканың жөнді екенін; тексеру үшін жөнділігіне сенімді аспапты тығып көріңіз.

Мұздатқыштағы температура өте жоғары

Тексеріңіз:

- есіккінің тығыз жабық екенін, тығыздағыштардың зақымданбағанын;
- термореттегіш тұтқасының дұрыс қалыпта тұрғанын;
- бөлімшелердің тағамдармен тым толып кетпегенін;
- есіккі көп ашпағаныңызды.

Конденсатор үнемі жұмыс істеп тұрады

Тексеріңіз:

- мұздатқыш есіктері тығыз жабылатындығын және жиі ашылмайтындығын;
- бөлме ішіндегі температура өте жоғары еместігін; – термореттегіш тұтқасының дұрыс қалыпта тұрғанын.

Мұздатқыш жұмыс істеп тұрғанда қатты шулайды

Тексеріңіз:

- мұздатқыштың тегіс тұрғанын;
 - мұздатқыштың басқа заттарға тимей тұрғанын (мысалы, жиһаздарға).
- Салқындату жүйесі ішінде қозғалатын хладагент компрессор жұмыс істеп тұрмаса да, шамалы бүлкілдеуі мүмкін. Алаңдамаңыз, бұл қалыпты жағдай.

Егер тексергеннен кейін де мұздатқыш дұрыс жұмыс істемесе, Ariston маркасының өнімдеріне қызмет көрсететін авторландырылған сервис орталығымен хабарласыңыз.

Описание изделия Description of the appliance

CIS

GB

Общий вид
Overall view

HB D 1201.3 CR F H
HB D 1201.4 F H
HB D 1201.3 S F H
HB D 1201.3 X F H

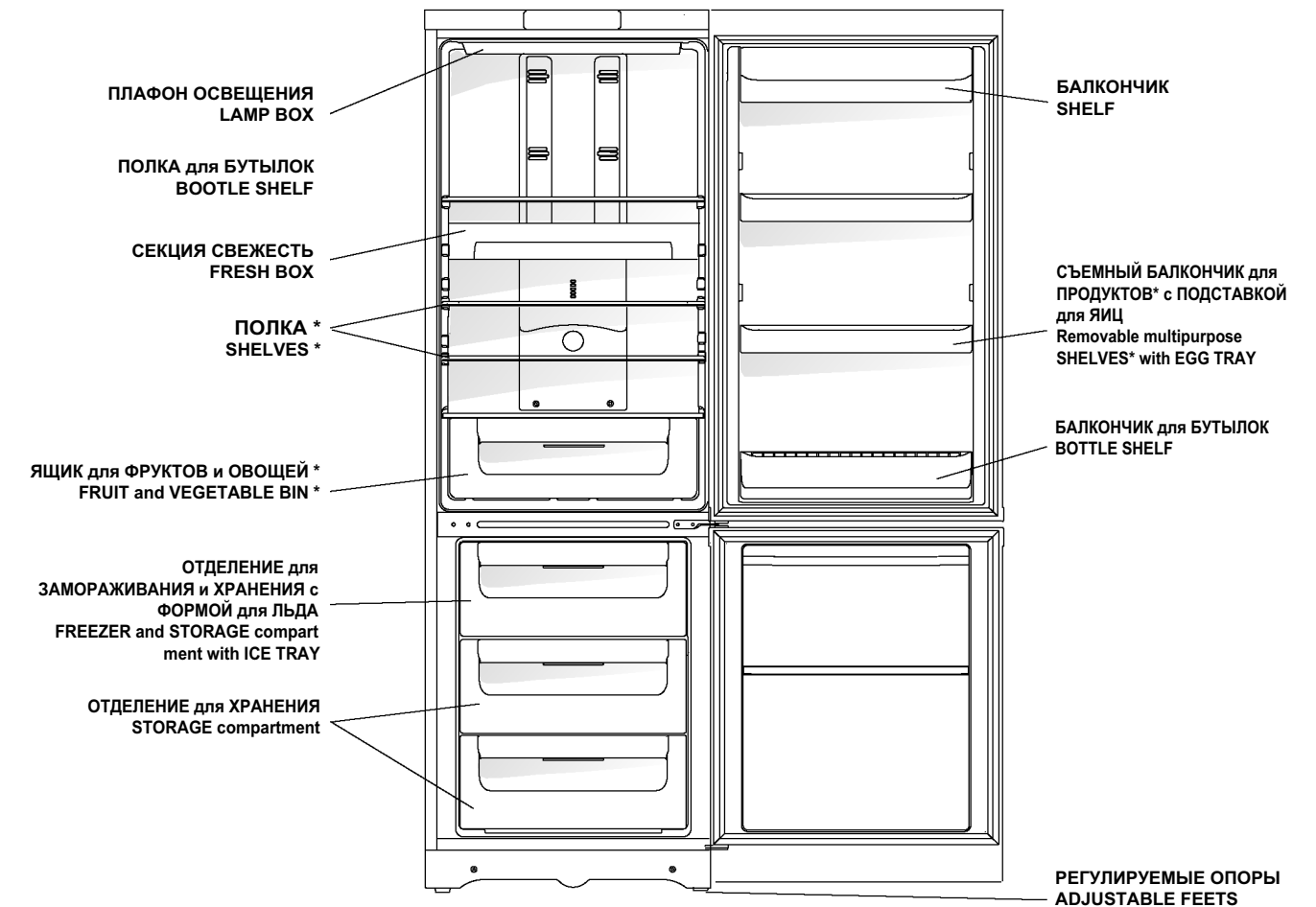

* Детали, которые могут варьироваться по количеству и/или по расположению

* Varies by number and/or position

Панель управления

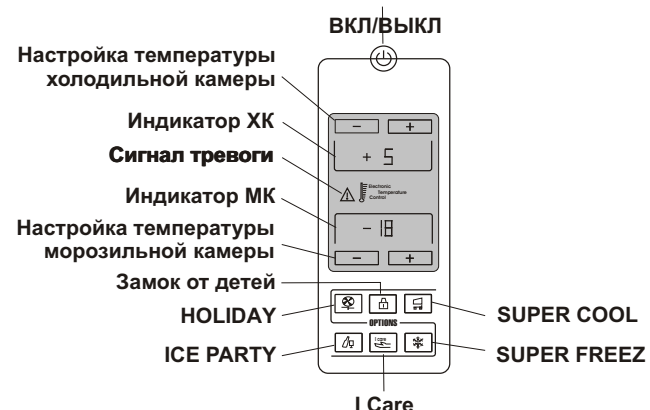

ВКЛ/ВЫКЛ - нажатием данной кнопки можно включить весь прибор в целом (как холодильную, так и морозильную камеру). Красный светодиод указывает, что прибор выключен, зеленый светодиод указывает, что прибор работает. Для отключения холодильника достаточно однократно нажать кнопку ON-OFF (не удерживая ее).

Кнопка I CARE - используется для включения и выключения функции I CARE (оптимальная температура для уровней энергосбережения).

Сигнал тревоги - светодиод сигнализирует об отклонениях в работе прибора.

ЗАМОК ОТ ДЕТЕЙ - позволяет заблокировать все кнопки на панели управления, чтобы избежать случайного включения различных функций детьми. Для запуска функции «Замок от детей» необходимо нажать и удерживать кнопку **Замок от детей** в течение 2 секунд. (на дисплее появляется надпись «CH» и «LO») Для выключения данной функции нажмите и удерживайте кнопку в течение 2 секунд.

ХОЛОДИЛЬНАЯ КАМЕРА Настройка температуры - позволяет изменять настройки температуры в холодильной камере, с соответствующим подтверждением выбранной температуры, отображенной на дисплее.

МОРОЗИЛЬНАЯ КАМЕРА Настройка температуры - позволяет изменять настройки температуры в морозильной камере, с соответствующим подтверждением выбранной температуры, отображенной на дисплее.

Кнопка SUPER COOL Включает или выключает функцию SUPER COOL (быстрое охлаждение). На дисплее холодильника отображается **SC**.

Кнопка SUPER FREEZE Включает или выключает функцию SUPER FREEZE (быстрая заморозка). На дисплее морозильника отображается **SF**.

Кнопка HOLIDAY Включает или выключает функцию HOLIDAY -ОТПУСК.

Кнопка ICE PARTY Включает или выключает функцию ICE PARTY (снижает температуру в морозильной камере на период времени, необходимый для охлаждения бутылки от комнатной до оптимальной температуры).

Дисплей в состоянии Standby: отключена вся индикация, если активны функции I Care, Holiday или последнее взаимодействие с пользователем было более 10 минут назад.

Установка температуры:

Если прибор включен, дисплей холодильника и морозильника показывают температуры, установленные в данный момент. Для их изменения просто нажмите на кнопки, соответствующие камере, в которой вы хотели бы изменить установленную температуру. В частности, при каждом нажатии на одну из кнопок, температура увеличивается или уменьшается на 1°C. Значения температуры, которые могут быть выбраны для холодильной камеры: +8°C, +7°C, +6°C, +5°C, +4°C, +3°C и +2°C; значения, которые могут быть установлены в морозильной камере: -18°C, -19°C, -20°C, -21°C, -22°C, -24°C и -26°C.

Если включена функция **“I Care”**, прибор автоматически регулирует температуры согласно условиям внутри и снаружи холодильника; о работе данной функции сигнализирует подсвеченная кнопка **“I Care”**. Если необходимо активировать функцию **“I Care”** при температурах, которые отличаются от стандартных температур хранения, необходимо нажать на кнопку **“I Care”**, когда функция активирована, и удерживать ее в мигающем режиме одновременно, устанавливая новые температуры. При этих условиях могут быть установлены температуры 4°C, 5°C и 6°C для холодильной камеры и -18°C, -19°C и -20°C для морозильной камеры.

Если активна функция HOLIDAY, температура не может регулироваться, но прибор регулирует себя автоматически, при этом используются оптимальные настройки для данной ситуации: **+12°C** для холодильной камеры и **-18°C** для морозильной камеры.

Для включения и выключения функций просто нажмите соответствующую кнопку, и о состоянии функции будет сигнализировать включение или выключение подсвечивающего светодиода.

Некоторые функции (**SUPER COOL, SUPER FREEZE, ICE PARTY, I CARE**) несовместимы с другими (**HOLIDAY, ...**); помните о том, что это установленный порядок приоритетности, который поможет вам использовать прибор наилучшим образом.

Когда функция **Ice Party** окончена, нажмите на кнопку **ICE PARTY**, чтобы остановить мигание соответствующего светодиода. Мигание означает, что функция завершена, и что бутылку необходимо вытащить из морозильной камеры.

Сақтандырулар мен ұсыныстар

! Бұл нұсқаулықты сақтаңыз. Ол тоңазытқышты сатып алған, берген немесе жаңа пәтерге көшкен жағдайларда жабдықпен бірге болуы қажет, яғни жаңа иесі оның жұмыс істеу және оған қызмет көрсету ережелерімен таныса алатын болуы керек.

! Нұсқаулықты мұқият оқып шығыңыз: онда тоңазытқышты орнату мен пайдалану қауіпсіздігі туралы маңызды мәліметтер берілген.

1. Тоңазытқыш жайдың ішінде пайдалану үшін әзірленген. Қандай жағдай болса да, оны далада пайдаланбаңыз.
2. Тоңазытқыш үй жағдайында мұздатылған және салқындатылған тағамдарды осы нұсқаулыққа сәйкес мұздату және сақтау үшін пайдаланылуы қажет. Балалардың тоңазытқышты үлкендердің қарауынсыз пайдалануларына рұқсат етпеңіз.
3. Тоңазытқыштың салмағы ауыр, күшіңізге сенімді болған жағдайда ғана қозғалтыңыз.
4. Ылғал қолдармен тоңазытқышты ұстамаңыз..
5. Ұзартқыштар мен ауыстырғыштарды пайдаланбаңыз! Есте сақтаңыз, ауыстырғыштар мен ұзартқыштарды пайдалану арқылы тоңазытқышты қосу потенциалды жану ошағын тудырады. Өндіруші ауыстырғыштар мен ұзартқыштарды, сондай-ақ қимасы пайдаланылатын қуатқа сәйкес келмейтін қосылыс кабелін пайдалану салдарынан пайда болған жанып кету үшін жауапкершілік жүктемейді. Тоңазытқышты орнату кезінде желі мен тоңазытқыштың электр аспаптарының сипаттамаларының сәйкестігін тексеріп алу қажет. Қоректендіру шнуры зақымданған жағдайда оны арнайы шнурмен немесе өндірушіден немесе оның өкілінен алынған арнайы жинақпен ауыстыру қажет. Кабельді тек білікті мамандар ғана ауыстыруы керек.
6. Тоңазытқыштың ішкі салқындатушы беттерін ұстамаңыз, әсіресе егер қолдарыңыз су болса. Мұздатқыштан жаңа ғана шығарылған мұз кесектерін аузы-ңызға салмаңыз – жергілікті үсік алуыңыз мүмкін.
7. Кез келген жуу немесе қызмет көрсету операцияларын орындар алдында тоңазытқышты желіден шығарыңыз.
8. Егер тоңазытқыш есігінде құлпы бар ескі тоңазытқышты ауыстыруға арналған болса, ескі тоңазытқышты лақтырар алдында құлыптайтын құрылғыны істен шығарыңыз немесе шешіп алыңыз. Бұл лақтырылған заттармен ойнап жүріп, тоңазытқыштың ішіне құлыптанып қалуы мүмкін балаларды сақтандыру үшін жасалады.
9. Стандартты емес жағдайлар орын алған кезде тоңазытқышты желіден суырып, сервистік орталыққа хабарласыңыз. Оның телефоны кепілдік құжатында (сервистік сертификатта) жазылған. Сервистік орталыққа хабарласар алдында «Ақаулар және оларды жою тәсілдері» бөлімін оқып шығыңыз.
10. Тоңазытқыштың конструкциясын өзгертуге және өндіруші кепілдікті жөндеуге өкілеттік бермеген адамдардың араласуына тыйым салады.
11. **НАЗАР АУДАРЫҢЫЗ!** Тоңазытқыштың арты қабырғасының (конденсатордың торшасын) газ плитасын іске қосу үшін пайдаланылатын жұмсақ газ металл жеңшесіне тигізуге тыйым салынады.

12. Егер тоңазытқышыңызды енді пайдаланбауға шешім қабылдасаңыз, оны лақтырар алында утильдеуді ойластырыңыз. Тоңазытқышыңызда оқшауланған көбіктегі циклопентан газы бар, бұл жағдайда утильдеуге жауапты жергілікті ұйыммен хабарласуыңыз қажет.

13. Аспапты қайтара іске қосуды (егер абайсызда өшіп қалса) 5-10 минуттан кейін жүзеге асырыңыз.

Бұл өнімді дұрыс утильдеу. WEEE (Еуропалық одаққа және тозған тұрмыстық техникаларды жинау және утильдеу жүйесі бар басқа да Еуропа елдеріне таралады.)

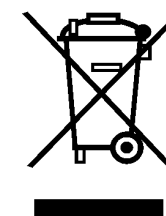

Өнімдегі немесе әдебиеттегі бұл таңба өнімнің қоршаған ортаға қалдықтардың бақылаусыз таралуы салдарынан зиян келтіруді болдырмау үшін, сондай-ақ материалдарды қайта өңдеу және қайтара пайдалану процестерін оңтайландыру үшін басқа тұрмыстық қалдықтармен бірге утильденбеуі керек екенін білдіреді. Тұтынушы тозған жабдықы арнайы қабылдау пункттеріне өткізуіне немесе, егер ұлттық заңнамаларда рұқсат етілген болса, сондай жаңа өнімді сатып алу жағдайында компанияға қайтаруына болады.

НАЗАР АУДАРЫҢЫЗ! Егер аспабыңыз R600a хладагентімен толтырылған болса (сервистік сертификатта және аспаптың ішіндегі табличкада көрсетіледі), ескертеміз бұл – изобутан – жанатын табиғи газ. Хладагенттік жиегі абайсызда зақымданса, кез келген ашық оттан немесе потенциалды жану көздерінен аулақ болыңыз, тоңазытқыш тұрған жайда мұқият желдетіңіз.

Жай аумағы бұйымдағы әрбір 8 г R600a хладагентіне 1 м³ болуы керек. Тоңазытқышыңыздағы хладагент көлемі тоңазытқыштың ішіндегі паспорттық деректер берілген табличкада көрсетілген.

Ақау белгілері бар және жөнділігіне күмін келтірген тоңазытқышты ешқашан қоспаңыз, авторландырылған сервистік орталыққа хабарласыңыз.

НАЗАР АУДАРЫҢЫЗ! Құрылғының ішінде электр аспаптарын пайдаланбаңыз.

НАЗАР АУДАРЫҢЫЗ! Құрылғының корпусында немесе қосымша конструкцияда орналастырылған вентиляциялық тесіктерді жаппаңыз!

НАЗАР АУДАРЫҢЫЗ! Хладагент жиектерінің зақымдануына жол бермеңіз.

НАЗАР АУДАРЫҢЫЗ! Өндіруші ұсынғаннан басқа еріту процесін жылдамдатқыш құралдарды немесе басқа механикалық құрылғыларды пайдаланбаңыз.

Техникалық қызмет көрсету және күтім жасау

KZ

Кез келген жуу немесе қызмет көрсету әрекеттерін орындамас бұрын, тоңазытқышты электр желісінен ажыратыңыз. Тоңазыту және мұздату бөлімдерін еріту.

Full No Frost жүйесі автоматты түрде ерітеді. Таймер мезгіл сайын жылыту элементін қосып отырады да, буландырғыштағы «қар тоны» ери бастайды. Еріген су арналар арқылы компрессордың үстіндегі ваннаға ағып, сол жерде буланады.

Қызмет көрсету және күтім жасау.

Сіздің тоңазытқышыңыз иісі шықпайтын гигиеналық құралдардан жасалған. Осы си-паттамаларды иісі қатты шығатын тағамдарды кейін жою қиын болатын иістердің пайда болуынан арылу үшін қақпағы қынттап жабылатын контейнерлерде сақтаңыз.

Тоңазытқыштың ішкі және сыртқы жақтарын жылы судағы ас содасының ерітіндісінде ылғалданған, губка немесе жұмсақ шүберекпен жуыңыз (сода да жақсы дезинфектор болып табылады). Ас содасы болмаған жағдайда бейтарап жуғыш құралды пайдаланыңыз.

Ешқашан органикалық еріткіштерді, абразивті, құрамында хлор мен аммиак бар заттарды пайдаланбаңыз.

Тоңазытқыш жабдық камерасының нығыздағышына немесе пластмассасына құрамында май бар тағамдар (майонез, өсімдік майы немесе еттің майы және т.б.) тиген кезде, былғанған жерді бейтарап жуғыш құралмен кетіріңіз.

Артқы тірегіш
(Иесі орнатады)

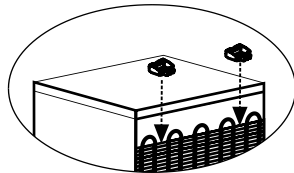

Барлық шешілмелі бөлшектерді сабын немесе жуғыш құралының судағы ерітіндісімен жууға болады. Естеріңізде болсын, барлық алынатын бөлшектерді, оларды тоңазытқышқа қайтарып салмас бұрын дұрыстап кептіру керек.

Тоңазытқыш конденсаторында шаң жиналып, оның дұрыс жұмыс істеуіне кедергі келтіруі мүмкін. Тиісті қондырғыштарды пайдалана отырып, тоңазытқыштың артқы жағын шаңсорғышпен мұқият тазалап шығыңыз.

Егер сіз тоңазытқышты ұзақ мерзім бойы пайдаланбаймын десеңіз, жағымсыз иістің және көгерудің пайда болуынан арылу үшін оны ерітіп, ішін жуып, кептіріп, есігін сәл ашыңқырап қойыңыз.

Термореттегіштің және компрессордың өздеріне тән қосылу дыбыстары жабдықтың электр құралдарының жұмыс істеу кезінде шығатын әдеттегі дыбыстары болып табылады.

Жарықтандыру шамын ауыстыру (кепілдік бойынша жөндеу болып табылмайды)

Айырды розеткадан шығарып, тоңазытқышты желіден ажыратыңыз. Ішкі жарықтандыру шамдары, жарықтандыру плафоны корпусының ішінде орналасқан. Шамды бұрап шығарыңыз да, (қуаты 15 Вттан аспайтын) баламасына ауыстырыңыз.

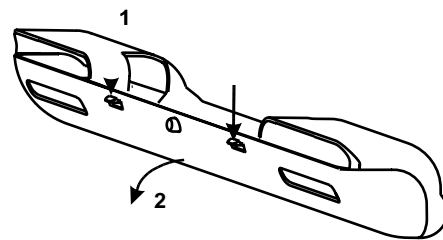

Включение и эксплуатация

Включение изделия ВНИМАНИЕ!

После установки подождите примерно три часа перед тем, как подключить холодильник к электросети, чтобы быть уверенными, что хладагент после транспортировки распределился должным образом, – это необходимо для правильной работы холодильника.

Перед началом эксплуатации в холодильнике необходимо вымыть внутренние поверхности морозильного и морозильного отделений раствором пищевой соды.

УДАЛИТЕ ТРАНСПОРТНЫЕ РАСПОРКИ между компрессором и задней стенкой ниши, а также другие распорки и клеящие ленты, удерживающие подвижные части прибора от смещения.

Если прибор имеет защитное покрытие из полимерной пленки, аккуратно удалите его, соблюдая меры предосторожности, чтобы не повредить лакокрасочное или полимерное покрытие деталей.

Ваш холодильник оснащен предохранителем двигателя, который запускает компрессор только через 8 минут после включения изделия. Это происходит также каждый раз после внезапного отключения электропитания, как намеренного, так и случайного.

Морозильное отделение

В момент включения изделия установите регулятор МОРОЗИЛЬНОГО ОТДЕЛЕНИЯ на нужную вам температуру. Рекомендуем включить функцию SUPER FREEZE для ускорения охлаждения отделения. Когда в отделении будет достигнута оптимальная температура, функция отключится, и вы можете разместить там замороженные продукты.

Холодильное отделение

В момент включения изделия установите регулятор ХОЛОДИЛЬНОГО ОТДЕЛЕНИЯ на нужную вам температуру. Рекомендуем включить функцию SUPER COOL для ускорения охлаждения отделения: по прошествии нескольких часов вы можете поместить в холодильник продукты.

Оптимальное использование холодильного отделения

Система охлаждения Full No Frost (FNF) отличается наличием вентиляционных решеток, расположенных в верхней части холодильной камеры. Система FNF обеспечивает циркуляцию холодного воздуха, удаляющего влагу и препятствующего образованию инея. Не прислоняйте продукты или емкости к задней стенке камеры во избежание закрытия вентиляционных решеток и образования конденсата.

Температура внутри холодильного отделения автоматически регулируется в соответствии с заданным значением. Мы рекомендуем устанавливать ручку терморегулятора в среднее положение.

С целью обеспечения наилучших условий хранения продуктов следуйте рекомендациям: при не-правильном хранении даже самые свежие продукты быстро испортятся.

Вопреки общеизвестному мнению помните, что приготовленные продукты можно хранить меньшее время, чем свежие.

Холодильное отделение оборудовано удобными полками, высота которых может регулироваться благодаря специальным направляющим, это позволяет размещать крупные упаковки и высокие бутылки.

Не ставьте в холодильник жидкости в емкостях без крышки во избежание повышения влажности – это ведет к повышению температуры в холодильной камере.

Секция «Свежесть» (Внимание! Вставлять до упора в заднюю стенку.) с температурой на 3 – 5°C ниже средней температуры холодильного отделения предназначена для таких продуктов, как ветчина, котлеты, колбаса. Также в этом отделении рекомендуется хранить скоропортящиеся продукты: парное мясо, рыбу и т. п., замораживание которых нежелательно, так как они будут использованы в ближайшее время.

Секцию «Свежесть» не рекомендуется перемещать со штатного места. Не прислоняйте продукты к вентиляционным решеткам. Используйте функцию SUPER COOL для быстрого понижения температуры, например, когда вы заполняете отделение большим количеством продуктов. Эта функция автоматически отключится по истечении установленного времени.

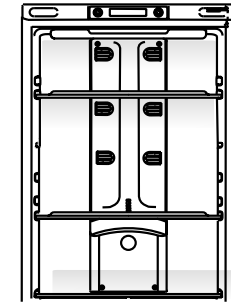

Оптимальное использование морозильного отделения

Продукты, предназначенные для замораживания, следует тщательно упаковать, во избежание образования излишнего инея. Перед тем как поместить продукты в морозильное отделение, охладите их в холодильнике.

1. Когда замораживаете свежие продукты, не допускайте, чтобы они касались ранее замороженных продуктов. Предпочтительно, чтобы продукты, размещенные внутри морозильного отделения, не соприкасались с задней и боковыми стенками. Помните, что сохранность продуктов зависит от скорости замораживания.

2. Старайтесь не открывать дверь морозильного отделения во время замораживания.

3. Для правильного хранения и легкости последующего размораживания размещайте продукты в морозильном отделении небольшими порциями – это способствует более быстрому и надежному замораживанию. Рекомендуем вести записи с указанием даты замораживания.

4. В случае сбоя в электропитании или случайного размораживания, когда холодильный прибор выключен, не открывайте дверцу морозильного отделения. Это поможет сохранить низкую температуру в морозильном отделении на более длительный срок.

5. Частично размороженные продукты используйте для приготовления блюд с тепловой обработкой.

6. Не помещайте в морозильное отделение на длительное время полные стеклянные емкости с замерзающими жидкостями, особенно если в них находятся плотно закупоренные шипучие или газированные напитки. Жидкость, кристаллизуясь, может разрушить емкость.

7. Если температура окружающей среды в течение продолжительного времени не превышает 14°C, то температура, необходимая для хранения продуктов, не будет достигнута, что сократит время хранения продуктов.

В морозильной камере система FNF препятствует образованию наледи и смерзанию продуктов между собой и освобождает пользователя от необходимости производить регулярную разморозку.

Режим «SUPER FREEZE». Данный режим обеспечивает непрерывную работу компрессора до достижения низких температур, необходимых для быстрого замораживания продуктов. После заморозки продуктов прибор переходит на нормальный режим работы. При включении режима «SUPER FREEZE» прибор автоматически производит очистку испарителя, при этом, в течение некоторого времени, компрессор не работает.

Функция ICE PARTY служит для охлаждения бутылок с напитками от комнатной температуры до оптимальной для употребления. Поместите бутылку в отделение для замораживания и включите функцию ICE PARTY. Через 30 мин. функция автоматически отключится и раздастся звуковой сигнал, напоминающий о необходимости извлечения бутылки из морозильного отделения.

CIS

Перед выполнением любых операций по мойке и обслуживанию отсоедините холодильник от электросети.

1. Установите регулятор в положение ВЫКЛ.
2. Извлеките вилку сетевого шнура из розетки. Если это условие не будет соблюдено, может сработать звуковая сигнализация.

Размораживание холодильного и моро-зильного отделений

Система охлаждения Full No Frost производит режим оттайки автоматически.

Таймер периодически включает нагревательный элемент, происходит таяние «снеговой шубы» с испарителя. Талая вода по каналам стекает в ванночку над компрессором, где испаряется.

Обслуживание и уход

Ваш холодильник изготовлен из непахнущих гигиеничных материалов. Для сохранения этих характеристик всегда храните сильно пахнущие продукты в плотно закрывающихся контейнерах, чтобы избежать образования запахов, которые потом будет сложно удалить.

Внутренние и внешние поверхности холодильника мойте губкой или мягкой тканью, смоченной в растворе пищевой соды в теплой воде (сода также является хорошим дезинфектором). При отсутствии пищевой соды используйте нейтральное моющее средство.

Никогда не используйте органические растворители, абразивные, хлор- и аммиак-содержащие вещества.

При попадании маслосодержащих продуктов (майонез, растительное масло или животный жир и т.п.) на уплотнитель или пластмассу камеры холодильного прибора немедленно удалите загрязнение нейтральным моющим средством.

Задний упор
(устанавливается владельцем)

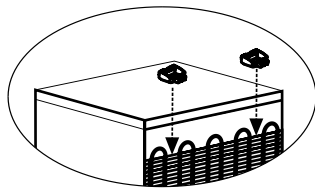

Все съемные части можно мыть раствором мыла или моющего средства в воде. Также их можно мыть в посудомоечной машине. Помните, что все съемные части необходимо тщательно высушить перед тем, как поставить их обратно в холодильник.

Пыль может скапливаться на конденсаторе холодильника и препятствовать его нормальной работе. Осторожно пропылесосьте заднюю стенку холодильника, используя подходящие насадки.

Если вы не собираетесь использовать холодильник продолжительное время, разморозьте его, вымойте внутри, высушите и оставьте двери открытыми, чтобы избежать образования неприятного запаха и плесени.

Характерные звуки включения терморегулятора и компрессора являются нормальными звуками, возникающими при работе электрооборудования прибора.

Функция ОТПУСК. Если вы уезжаете не надолго, не нужно отключать холодильный прибор, так как он оснащен функцией, которая позволяет при низком расходе электроэнергии поддерживать температуру в холодильном отделении около +12°C. Температура в морозильном отделении устанавливается на минимальное значение (-18°C), что достаточно для хранения продуктов. Эта функция эффективна при условии стабильности параметров электроснабжения в вашей местности.

Замена лампы освещения (не является гарантийным ремонтом).

Отключите холодильник от сети, вынув вилку из розетки. Лампы внутреннего освещения находятся в корпусе плафона освещения. Выверните лампу и замените ее аналогичной (мощностью не более 15 Вт).

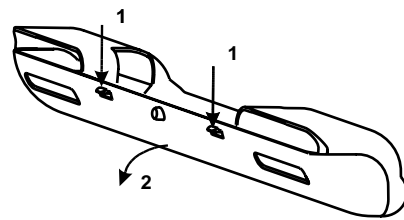

Бұйымды қосу

НАЗАР АУДАРЫҢЫЗ!

Тоңазытқышты орнатқаннан кейін оны электр желісіне қосар алында, тасымалдағаннан кейін хладагенттің дұрыс таралғанына сенімді болу үшін шамамен үш сағаттай күте тұрыңыз – бұл тоңазытқыштың дұрыс жұмыс істеуі үшін қажет.

Пайдаланар алдында тоңазытқыш және мұздатқыш камераларының ішін ас содасының ерітіндісімен жуып алу қажет.

Тоңазытқышты электр желісіне қосқаннан кейін, басқару панеліндегі индикатор лампасының жанғанына көз жеткізіңіз, термореттегіш тұтқасын ортаңғы мәнге қойыңыз, бірнеше сағаттан кейін тоңазытқыш және мұздатқыш бөлімшелерге тағамдарды салуыңызға болады.

Компрессор мен артқы қабырға аралығындағы, сондай-ақ аспаптың жылжымалы бөлшектерін жылжып кетуден сақтап тұратын жапсырма ленталар мен ТАСЫМАЛДАҒАНДА ҚОЙЫЛАТЫН КЕРМЕЛЕРДІ алып тастаңыз.

Егер аспаптың қорғаныс полимер үлдірі болатын болса, оны бөлшектердің лак-бояу немесе полимер жабының зақымдап алмас үшін барлық сақтану шараларын қолдана отырып абайлап алып тастаңыз.

Тоңазытқыш бөлімшесін тиімді пайдалану

Full No Frost салқындату жүйесі (FNF) тоңазытқыш камераның жоғары бөлігінде орналасқан вентиляциялық торшаларының болуымен ерекшеленеді. FNF жүйесі суық ауаның үнемі циркуляциялануымен қамтамасыз етеді, ол ылғалды кетіріп, қырау тұрып қалуына кедергі жасайды. Вентиляциялық торшаларды жауып қалып, конденсат пайда болуынан сақтану үшін тағамдарды немесе ыдыстарды камераның артқы қабырғасына тигізбеңіз.

Тоңазытқыш бөлімшенің ішіндегі температура термореттегіш тұтқасының орнатылған қалпына сәйкес автоматты түрде реттеледі.

Біз термореттегішті ортаңғы қалыпқа қоюды ұсынамыз. Тағамдарды жақсы сақтаумен қамтамасыз ету мақсатында төмендегі ұсыныстарды ұстаныңыз: дұрыс сақтамаған жағдайда тіпті ең жас тағамдар да тез бұзылады. Бәрімізге белгілі пікірге қарамастан, есте сақтаңыз, жас тағамдарға қарағанда, пісірілген тағамдар аз уақыт сақталады. Тоңазытқыш бөлімше биіктіктері арнайы бағыттаушылар көмегімен реттеліп отыратын ыңғайлы сөрелермен жабдықталған, бұл ірі қаптамалар мен ұзын бөтелкелерді орналастыруға мүмкіндік береді.

Тоңазытқышқа сұйықтықтарды ылғалдылық дәрежесін ұлғайтып алмас үшін қақпақсыз ыдыстарда қоймаңыз. Бұл тоңазытқыш бөлімшедегі температураның ұлғаюына әкеледі.

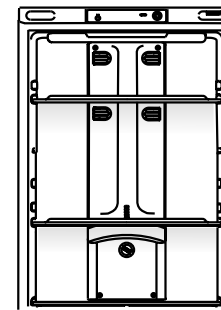

Тоңазытқыш бөлімшесіндегі жалпы температура көлемінен –30°C-тан +50°C-қа дейінгі температуралық диапазонды «Сергектік» секциясы (Назар аударыңыз! Артқы қабырғаға тірей қою керек) төмен температурада ұзаққа сақтауға болатын тағамдарға арналған: ветчина, шұжық, котлеттер. Сондай-ақ бұл бөлімшеде тез бұзылатын, жақын арада пайдаланылатын болғандықтан, мұздатуға болмайтын тағамдарды сақтау ұсынылады: шикі ет, балық және т.б. Сонымен қатар «Сергектік» секциясын тоңазытқыш штатты орнынан жылжытуға болмайды. Вентиляциялық торшаларға сүйемеңіз.

Мұздатқыш бөлімшесін тиімді пайдалану

Мұздатуға арналған тағамдарды артық қырау тұрып қалмас үшін мұқият орау керек. Тағамдарды мұздатқыш бөлімшеге қоймас бұрын оларды тоңазытқыш бөлімшеде салқындатып алыңыз.

1. Жас тағамдарды мұздатқан кезде олардың бұрын мұздатылған тағамдарға жанасуына жол бермеңіз. Мұздатқыш бөлімшеге салынған тағамдар артқы және жан-жақтағы қабырғаларға тимегені жөн. Есте сақтаңыз, тағамдардың сақталуы мұздатылу жылдамдығына байланысты.

2. Мұздатылу кезінде мұздатқыш бөлімшенің есігін ашпауға тырысыңыз.

3. Дұрыс сақтау және кейін жеңіл еріту үшін мұздатқыш бөлімшеге тағамдарды бөлшектермен салыңыз – бұл тез және сенімді мұздатуға мүмкіндік береді. Мұздату күні жазылған жазба жүргізуді ұсынамыз.

4. Электрмен қоректендіруде үзілістер орын алған жағдайда немесе тоңазытқыш аспап қосылмай тұрған кезде кездейсоқ еру орын алғанда, мұздатқыш бөлімшенің есігін ашпаңыз. Бұл мұздатқыш бөлімшедегі төмен температураны ұзағырақ сақтауға мүмкіндік береді.

5. Жартылай еріген тағамдарды жылумен өңделетін тағамдарды әзірлеу үшін пайдаланыңыз.

6. Мұздатқыш бөлімшеге шыны ыдыстардағы қатып қалатын сұйықтықтарды ұзақ уақытқа салмаңыз, әсіресе егер оларды тығыз жабылған газды сусындар болатын болса. Кристалданған сұйықтық ыдысты сындырып жіберуі мүмкін.

7. Егер қоршаған орта температурасы ұзақ уақыт бойы 14°C-тан аспаса, онда тағамдарды сақтауға қажетті температура болмайды, бұл тағамдарды сақтау уақытын қысқартады.

Мұздатқыш камерадағы FNF жүйесі мұз қатып қалуына және тағамдардың бір-біріне жабысып қалуына кедергі жасайды және пайдаланушыны жиі-жиі еріту жасап отырудан босатады.

«SUPER» режимі. Бұл режим тағамдарды жедел мұздату үшін қажетті төмен температураға жеткенге дейінгі компрессордың үздіксіз жұмысын қамтамасыз етеді. Тағамдарды мұздатқаннан кейін аспапты қалыпты жұмыс режиміне ауыстыру керек.

Жас тағамдардың аз көлемін мұздату үшін (мұздатқыш аспабыңыздың ішіндегі табличка-паспортта көрсетілген максималды көлемнің жартысынан артық емес) тағамдарды мұздатқыш бөлімшеге салыңыз (* ***) да, 24 сағатқа «SUPER» режимін қосыңыз.

Сіздің мұздатқыш аспабыңыз үшін тағамдардың максималды көлемін мұздату үшін жас өнімдерді салардан 24 сағат бұрын «SUPER» режимін қосып қойыңыз. Жас өнімдерді мұздату үшін мұздатқыш бөлімшеге салыңыз (* ***) да, 24 сағаттан кейін «SUPER» режимін өшіріңіз.

ICE PARTY режимі сусын құйылған бөтелкелерді бөлме температурасынан пайдалануға оңтайлы температураға дейін салқындату үшін қызмет етеді. Бөтелкені мұздатқыш бөлімшеге орналастырып, ICE PARTY функциясын қосыңыз. 30 минуттан кейін функция автоматты түрде өшеді де, бөтелкені мұздатқыш бөлімшеден шығару керек екенін білдіретін дыбыс сигналы шығады.

Басқару панелі

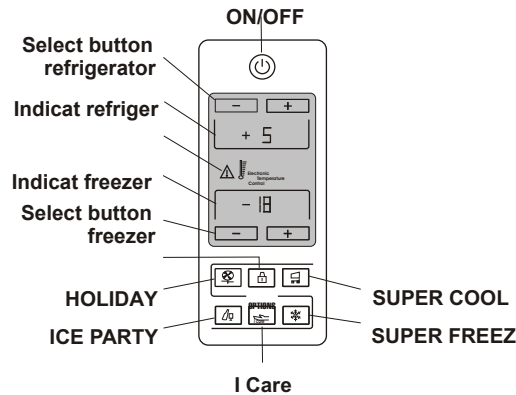

ҚОСУ/ӨШІРУ – осы батырманы басып бүкіл бұйымды жалпы қосуға болады (тоңазытқыш және мұздатқыш камераларын). Қызыл жарық диоды бұйымның өшіріліп тұрғандығын көрсетеді, жасыл жарық диоды бұйымның қосылғандығын.

Бұйымды өшіру үшін ҚОСУ/ӨШІРУ батырмасын басып екі секунд ішінде ұстап тұрыңыз.

I Care батырмасы I Care функциясын қосу және өшіру үшін пайдаланылады, (қуат жинақтау дәрежелері үшін ең тиімді температура). Активизациялау кезінде AUTO және I Care жарық диодтары бірге жанады.

Дабыл белгісі – жарық диоды бұйымның жұмыс істеуіне қатысты барлық дабыл белгілерін бақылайды

БАЛАЛАРДАН ҚОРҒАЙТЫН ҚҰЛЫП балалардың түрлі функцияларды кездейсоқ қосуынан болдырмау үшін, басқару панеліндегі барлық батырмаларды оқшауландыруға мүмкіндік береді. «Балалардан қорғайтын құлып» функциясын қосу үшін «Дабыл белгісі» батырмасын басып екі секунд ішінде ұстап тұру керек, (дисплейлерде «CH» және «LO» жазуы пайда болады. Аталмыш функцияны өшіру үшін батырманы басып екі секунд ішінде ұстап тұрыңыз.

Тоңазыту камерасы: Температурасын реттеу - Тоңазыту камерасындағы дисплейде көрсетілетін таңдалған температураға сәйкес расталатын температура бағамын өзгертіге мүмкіндік береді. Сондай-ақ тек тоңазыту камерасын өшіру үшін пайдалануға болады (дисплейде «_:_» көрсетіледі).

Мұздату камерасы: Температурасын реттеу - Мұздату камерасындағы дисплейде көрсетілетін, таңдалған температураға сәйкес расталатын температура бағамын өзгертуге мүмкіндік береді.

SUPER COOL баырмасы - SUPER COOL функциясын қосады немесе өшіреді (жедел суыту). Тоңазытқыш дисплейінде «SC» көрсетіледі.

SUPER FREEZE батырмасы - SUPER FREEZE функциясын қосады немесе өшіреді (жедел мұздату). Тоңазытқыш дисплейінде «SF» көрсетіледі.

HOLIDAY батырмасы - HOLIDAY функциясын қосады немесе өшіреді (AUTO жарық диоды жанып тұрады).

ICE PARTY батырмасы - ICE PARTY функциясын қосады немесе өшіреді (Мұздату камерасындағы температура шөлмекті суытуға қажетті мерзім ішінде бөлме температурасынан қолайлы температураға дейін төмендетеді).

Температураны орнату

Егер бұйым қосулы тұрса, тоңазытқыш пен мұздатқыш дисплейлері, берілген уақытта орнатылған температураны көрсетеді. Оларды өзгерту үшін орнатылған температураны өзгерткіз келген камераға сәйкес батырмаларды жәй ғана басыңыз. Атап айтқанда батырмалардың біреуін әр басқан сайын температура 1°C – қа жоғарылайды немесе төмендейді. Тоңазыту камерасы үшін таңдауға болатын температура бағамдары: +8°C, +7°C, +6°C, +5°C, +4°C, +3°C, +2°C; мұздату камерасында орнатуға болатын температура бағамдары: -18°C, -19°C, -20°C; -21°C, -22°C, -24°C және -26°C.

Егер «I Care» функциясы қосулы болса, тоңазытқыштың ішкі және сыртқы жағдайына сәйкес бұйым температураны автоматты түрде реттейді; бұл функцияның істеп тұрғаны туралы «AUTO» жазуы белгі беріп тұрады. Егер стандартты сақтау температураларынан айырмашылығы бар температураларда «I Care» функциясын активизациялау қажет болса, функция активизацияланған кезде «I Care» батырмасын басып, және оны ұстап тұрып жаңа температураларды орнату қажет. Бұл жағдайда, тоңазыту камерасы үшін 4°C, 5°C, және 6°C, сондай-ақ мұздату камерасы үшін -18°C, -19°C және -20°C температураларын орнатуға болады.

Егер HOLIDAY функциясы белсенді болса, температураны реттеуге болмайды, бірақ бұйым өзін-өзі автоматты түрде реттейді, бұл ретте, аталмыш жағдай үшін тыйымды бейімдеу қолданылады: тоңазыту камерасы үшін +12°C; және мұздату камерасы үшін -18°C. берілген функция «AUTO» жазуымен белгіленеді.

Функцияны қосу және өшіру үшін сәкес батырманы жәй ғана басыңыз, және функцияның күй-жайын сәйкес жарық диодының қосылуы немесе өшірілуі (дабылдайды) белгі береді.

Кейбір функциялар (SUPER COOL, SUPER FREEZE, ICE PARTY, I CARE) басқалармен үйлеспейді (HOLIDAY...); сіз бұйымды ең дұрыс пайдалануға көмектесетін орнатылған басымшылықтар реті екені естеріңізде болсын.

ICE PARTY функциясы аяқталған кезде, сәйкес жарық диодының жыпықтауын тоқтату үшін ICE PARTY батырмасын басыңыз. Жыпықтау функцияның аяқталуын, және шкөлмекті мұздату камерасынан шығару қажеттігін білдіреді.

Предосторожности и рекомендации

! Сохраните данное руководство. Оно должно быть в комплекте с холодильником в случае продажи, передачи оборудования или при переезде на новую квартиру, чтобы новый владелец оборудования мог ознакомиться с правилами его функционирования и обслуживания.

! Внимательно прочитайте руководство: в нем содержатся важные сведения по установке и безопасной эксплуатации вашего холодильника.

1. Холодильник разработан для использования внутри помещений. Ни при каких обстоятельствах не используйте холодильник на улице.

2. Холодильник должен использоваться в домашних условиях для замораживания и хранения замороженных и охлажденных продуктов в соответствии с данной инструкцией. Не разрешайте детям пользоваться холодильником без присмотра.

3. Прибор не предназначен для использования лицами (включая детей) с пониженными физическими, чувственными или умственными способностями или при отсутствии у них жизненного опыта или знаний, если они не находятся под контролем или не проинструктированы об использовании прибора лицом, ответственным за их безопасность. Дети должны находиться под контролем для недопущения игры с прибором.

4. Не касайтесь холодильника влажными руками.

5. Не пользуйтесь удлинителями и переходниками. Помните, что включение холодильника с использованием переходников и удлинителей создает потенциальную опасность возгорания. Производитель не несет ответственности за возгорания, произошедшие из-за использования переходников и удлинителей, а также соединительного кабеля, сечение которого не соответствует потребляемой мощности. При установке холодильника необходимо проверить соответствие характеристик сети и электроприборов холодильника. Не вынимайте вилку из розетки за провод: это очень опасно. Не придвигайте холодильник вплотную к сетевой вилке. При повреждении шнура питания его следует заменить специальным шнуром или комплектом, получаемым у изготовителя или его представителя. Замена кабеля должна производиться только квалифицированным персоналом.

6. Не касайтесь внутренних охлаждающих поверхностей холодильника, особенно если ваши руки мокрые. Не кладите в рот куски льда, только что вынутые из морозильника, – так можно получить местное обморожение.

7. Перед выполнением любых операций по мойке или обслуживанию отсоедините холодильник от сети.

8. Если холодильник предназначен для замены старого, имеющего запирающие устройства на двери, перед тем как выбросить старый холодильник, выведите из строя или снимите запирающее устройство. Это необходимо для того, чтобы обезопасить детей, которые могут играть с выброшенными предметами и рискуют быть запертыми внутри холодильника.

9. При возникновении нестандартной ситуации отключите холодильник от сети и позвоните в сервисный центр, телефон которого напечатан в гарантийном документе (сервисном сертификате). Перед звонком в сервисный центр прочитайте раздел «Неисправности и методы их устранения».

10. Запрещается изменение конструкции холодильника и вмешательство лиц, не уполномоченных производителем на гарантийный ремонт.

11. **ВНИМАНИЕ!** Запрещается контакт задней стенки (решетки конденсатора) холодильника с гибким газовым металлоулавком, используемым для подключения газовой плиты.

12. Если Вы решили больше не использовать Ваш холодильник, перед тем как выбросить, позаботьтесь об его утилизации. Ваш холодильник содержит циклопентановый газ в изоляционной пене. Вам необходимо связаться с местной организацией, ответственной за утилизацию.

13. Повторное включение прибора (например при случайном отключении) осуществляйте через 5-10 минут.

Правильная утилизация этого продукта. WEEE. (Распространяется на Европейский союз и другие страны Европы, где существует система сбора и утилизации изношенной бытовой техники.)



Эта маркировка на продукте или в литературе указывает, что продукт не должен утилизироваться совместно с другими бытовыми отходами для предотвращения возможного вреда окружающей среде от неконтролируемого распространения отходов и повторного использования материалов. Потребитель может сдать изношенное оборудование в специальных пунктах приема или, если это разрешено национальными законодательствами, вернуть компании при покупке нового аналогичного продукта.

ВНИМАНИЕ! В случае, если Ваш прибор заправлен хладагентом R600a (обозначение в сервисном сертификате и на табличке внутри прибора), предупреждаем Вас, что это изобутан – природный газ, который является горючим. При случайном повреждении контура хладагента избегайте любых видов открытого огня или потенциальных источников воспламенения и тщательно проветрите помещение, где стоит холодильник.

Объем помещения должен составлять 1 м³ на каждые 8 г хладагента R600a в изделии. Количество хладагента, содержащееся в вашем конкретном холодильнике, указано на табличке с паспортными данными внутри холодильника.

Никогда не включайте холодильник с признаками повреждения; если у вас возникли сомнения в исправности изделия, обратитесь в авторизованный сервисный центр.

ВНИМАНИЕ! Не используйте внутри устройства электрические приборы.

ВНИМАНИЕ! Не загромождайте вентиляционные отверстия, расположенные в корпусе устройства или во встраиваемой конструкции!

ВНИМАНИЕ! Не допускайте повреждения контура хладагента.

ВНИМАНИЕ! Не используйте механические устройства или другие средства для ускорения процесса оттаивания, кроме рекомендуемых изготовителем.

Неисправности и методы их устранения

CIS

Неисправности:	Возможные причины/ решения:
Дисплей полностью выключен.	Вилка не вставлена в электрическую розетку, либо вставлена недостаточно для создания контакта, либо в доме нет электроэнергии.
Компрессор не запускается.	Прибор оснащен защитой компрессора (см. <i>Запуск и использование</i>).
Звуковой сигнал тревоги, на дисплее загорается светодиод СИГНАЛ ТРЕВОГИ, и мигает лампа освещения холодильника.	Дверь холодильника была открыта более двух минут. Устройство звуковой сигнализации перестанет работать, если закрыть дверь.
Звуковой сигнал тревоги, загорается светодиод СИГНАЛ ТРЕВОГИ, и на дисплее появляется сообщение A1.	Температура внутри морозильника слишком высокая. Рекомендуем вам использовать размороженные продукты в течение 24 часов или заморозить их вторично после приготовления. Чтобы выключить звуковое сигнальное устройство, нажмите на кнопку ON/OFF.
Звуковой сигнал тревоги, мигает светодиод СИГНАЛ ТРЕВОГИ, и на дисплее появляется сообщение A2.	Температура в морозильнике опасно высокая: продукты нельзя есть. Рекомендуем обратиться в Службу сервиса. Чтобы выключить звуковое сигнальное устройство нажмите на кнопку ON/OFF.
Холодильник и морозильник не охлаждаются как следует.	<ul style="list-style-type: none"> - Плохо закрыты двери, или повреждены уплотнители. - Двери открываются слишком часто. - Установлена слишком высокая температура (см. <i>Запуск и использование</i>) - Холодильник или морозильник переполнен.
Продукты внутри холодильной камеры начинают замерзать.	Установлена слишком низкая температура (см. <i>Запуск и использование</i>).
Компрессор работает постоянно.	<ul style="list-style-type: none"> - Была нажата кнопка SUPER FREEZE (быстрая заморозка) - Температура окружающей среды очень высокая.
Не вращается вентилятор воздухоохладителя.	- Система воздухоохладителя активируется автоматически, только когда становится необходимо восстановить идеальные рабочие условия внутри холодильной камеры.
Прибор производит много шума.	<ul style="list-style-type: none"> - Прибор не был установлен на плоской горизонтальной поверхности (см. <i>Установка</i>). - Прибор установлен между шкафами, которые вибрируют и создают шум. - Хладагент внутри холодильника создает небольшой шум, даже когда компрессор не работает. Это не дефект, это нормально.
Преждевременное завершение функций.	Электрическое возмущение в сети или кратковременные перерывы подачи энергоснабжения.
На дисплее появляется сообщение (напр., F01)	Неисправность, связаться со Службой сервиса.
	В результате температурных деформаций составных частей холодильного прибора может слышаться «потрескивание», что не является дефектом и не влияет на работоспособность прибора.

Бұйымның сипаттамасы

Жалпы көрінісі

HB D 1201.3 CR F H
 HB D 1201.4 F H
 HB D 1201.3 S F H
 HB D 1201.3 X F H

KZ

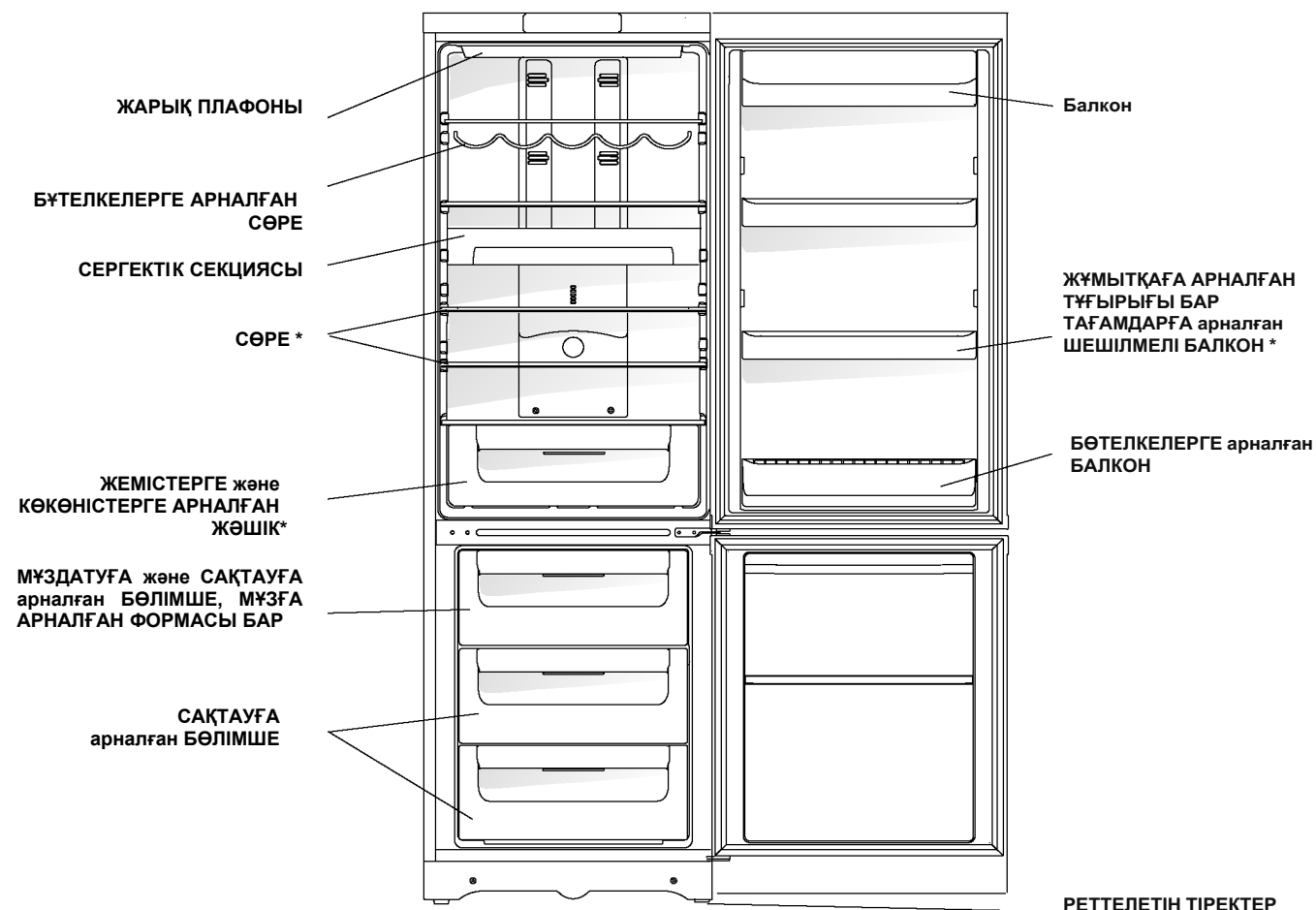

* Саны және/немесе орналасуы бойынша түрленіп отыратын бөлшектер

Орналастыру және қосу

Бұл нұсқаулықты сақтаңыз. Ол тоңазытқышты сатып алған, берген немесе жаңа пәтерге көшкен жағдайларда жабдықпен бірге болуы қажет, яғни жаңа иесі оның жұмыс істеу және оған қызмет көрсету ережелерімен таныса алатын болуы керек.

Нұсқаулықты мұқият оқып шығыңыз: онда тоңазытқышты орнату мен пайдалану қауіпсіздігі туралы маңызды мәліметтер берілген.

Дұрыс орнату тоңазытқыштың тиімді және берік жұмыс істеуін қамту үшін қажет.

Вентиляция

Тоңазытқыштың компрессоры мен конденсаторы жұмыс барысында қызады, сондықтан жеткілікті дәрежеде вентиляциямен қамтамасыз ету қажет. Тоңазытқыш қалыпты ылғалдылықтағы жақсы желдетілген бөлмеде орналастырылуы қажет. Тоңазытқышты ылғалдылығы жоғары бөлмеде, мысалы, ваннада, жертеде орналастыруға тыйым салынады.

Орнату кезінде ауа еркін өту үшін аспаптың жан-жағынан (3-5 см) және үстінен 10 см минималды саңылау қалдырыңыз. Аспаптың артқы жағынан ауа жылжуына кедергі болмасын.

Жылу көздеріне жақын орналастырмаңыз

Тоңазытқышты тікелей күн көзіне немесе жылу көздеріне жақын (асүй плитасына, духовкаға, каминге) жақын орналастырмау керек

Тегістеу

Тоңазытқыш жақсы жұмыс істеу үшін оның тегіс жерде тұрғаны жөн. Тоңазытқышты орнына қойғаннан кейін, оны алдыңғы жағындағы бейімдеуші тіректерін айналдыру арқылы түзетіңіз. Тоңазытқыштың артқа шалқаюы 5°-тан артық болмауы керек.

Электр желісіне қосу

Тоңазытқыш электр тогына ұшыраудан 1 классты қорғаныс дәрежесімен жасалған және электр желісіне жерлендіруші байланысы бар екі полюсты розетка көмегімен қосылады.

Электр желісіне қоспас бұрын көз жеткізіңіз:
– желі кернеуі тоңазытқыш бөлімшенің есігіне таман оң жағында орналасқан табличкада көрсетілген деректерге сәйкес келетіндігіне;
– электр розеткасының жерлендіруші байланысы электрлі түрде тікелей электр желісінің қоректендіруші кабелінің жерлендіругі сымымен қосылғанына (қосылыс сымы 10А-дан кем емес токқа есептелген болуы керек);
– розетка мен айыр бір типті екеніне; егер айыр розеткаға сәйкес келмейтін болса, оны розеткаға сәйкес келетін жаңасына ауыстыру керек (тек білікті мамандар ғана жүргізу керек).

Тоңазытқыш сіз розеткаға ерқашан да қол жеткізе алатындай етіп орналастырылуы керек. Осы нұсқаулықта баяндалған, үлкен қуатты тұрмыстық аспаптарға қойылатын қауіпсіздік талаптарын бұзу арқылы қосылған жабдық потенциалды түрде қауіпті болып табылады. Екі сымды электр желісіне тікелей қосылатын тоңазытқышты қорғаныс өшіру құрылғысын орнату арқылы пайдаланады, оның параметрлерінің мәндері мынадай болуы қажет: номиналды кернеу диапазоны – 220-дан 240В/50 Гц-ке дейін, іске қосылу табалдырығы – 30 мА артық емес, іске қосылуының номиналды уақыты – 0,1 с.

Егер көрсетілген орнату нормаларын бұзу нәтижесінде денсаулыққа немесе мүлікке залал келтірілетін болса, өндіруші ол үшін жауапкершілік жүктемейді.

Перед тем как обратиться в сервисный центр:

– проверьте, можно ли устранить неисправность самостоятельно (см. раздел «Неисправности и методы их устранения»);
– если неисправность не устраняется, позвоните в ближайший сервисный центр (список в сервисном сертификате).

При обращении в сервисный центр необходимо сообщить:

– модель изделия;
– серийный номер изделия (все эти данные вы найдете в табличке с техническими характеристиками, расположенной на правой стенке холодильной камеры);
– характер неисправности.

Не пользуйтесь услугами лиц, не уполномоченных производителем.

При ремонте требуйте использования оригинальных запасных частей.

Сервис 5

Программа сервисного обслуживания от производителя на 5 лет*

В течение 6 месяцев с даты приобретения техники у вас есть возможность стать участником сервисной программы «Сервис 5» от Hotpoint-ARISTON*.

В течение 5 лет с момента приобретения техники для вас становятся **бесплатными**:

- **Услуги по ремонту** силами специалистов авторизованных сервисных центров;
- **Оригинальные запчасти**;
- **Транспортировка техники** до сервисного центра и обратно в случае необходимости;
- **Предоставление подменного фонда** на время ремонта в случае необходимости;
- **Консультации специалистов** по вопросам правильной эксплуатации техники и подбор профессиональных средств по уходу за ней;
- **Диагностика** состояния техники после окончания основной гарантии.

Воспользуйтесь этой возможностью и узнайте, как активизировать предложение, в вашем сервисном сертификате

* Программа действует только на территории РФ.

Продукция сертифицирована на соответствие ГОСТам:

ГОСТ Р 52161.2.24-2007
ГОСТ Р 51318.14.1-2006
ГОСТ Р 51318.14.2-2006
ГОСТ Р 51317.3.2-2006
ГОСТ Р 51317.3.3-2008

Код органа по сертификации



ME10

Positioning and connection

Proper installation of the appliance is essential to ensure the best and most efficient performance of your appliance.

Ventilation

The compressor and condenser generate heat and, therefore, need to be ventilated properly. Rooms with less than perfect ventilation are not very suited for installation of the appliance. Therefore, it should be installed in a room with an opening (window or French window) that provides the appropriate amount of air recirculation. It is also important that the room should not be too humid.

During installation, make sure not to cover or obstruct the grates that allow proper ventilation of the appliance.

For proper ventilation of the appliance, you must leave:

- a space of at least 10 cm between the top part and any cabinets above it;
- a space of at least 5 cm between the sides of the appliance and any adjacent cabinets/walls.

Away from Heat

Avoid positioning the appliance in a place where it is directly exposed to sunlight or near an oven, cook top or the like.

Levelling

The floor should be perfectly levelled; if not, you can adjust the feet at the front of the appliance.

Before placing foodstuffs in the refrigerator or freezer, clean the interior well with warm water and baking soda. After having plugged the appliance in, make sure that pilot lamp is light.

Set thermostat knob onto a medium position and can place food in the fridge after only a few hours.

When the freezer has reached the optimum temperature, you can place frozen food in the freezer.

Earthing

Before making the electrical connection, check that the voltage shown on the data plate, that you will find on the bottom right hand side of the appliance next to the crisper, corresponds to that of your mains and that the socket is earthen in conformity with all current electrical regulations. If the system is not earthen, the manufacturer declines all liability for consequent damages or losses. Do not use adapters or multiple sockets.

Check the power load

The electrical socket must support the maximum power load of the appliance shown on the data plate (on the bottom right hand side of the appliance next to the crisper).

Before plugging the appliance to the mains

Set the appliance upright and wait at least 3 hours before plugging the appliance into the mains to ensure proper performance.

This appliance complies with the following Community Directives:
 -73/23/EEC of 19.02.73 (Low Voltage) and subsequent amendments;
 -89/336/EEC of 03.05.89 (Electromagnetic Compatibility) and subsequent amendments;
 -2002/96/EC (WEEE).

Troubleshooting Assistance

Malfunctions:	Possible causes/ Solutions
The display is completely switched off.	<ul style="list-style-type: none"> • The plug has not been inserted into the electrical socket, or not far enough to make contact, or there is no power in the electrical network.
The motor does not start.	<ul style="list-style-type: none"> •The appliance comes with a motor protection control.
The display is on but it is dim.	<ul style="list-style-type: none"> •Pull out and the plug before putting it back in the socket.
The alarm sounds, a message appears on the display, the ALARM LED lights up and the refrigerator light flashes.	<ul style="list-style-type: none"> •The refrigerator door has been open for more than two minutes. The buzzer stops when the door is closed or when the RESET ALARM button is pressed.
The alarm sounds, the ALARM LED lights up and message appears on the display.	<ul style="list-style-type: none"> •The temperature inside the freezer is too high. The freezer will maintain a temperature of around 0°C so that the food will not refreeze, allowing you to eat it within 24 hours or to refreeze it after it has been cooked. To switch off the buzzer, press the RESET ALARM button. Press again to delete the message on display, switch off the ALARM LED and restore normal operation.
The alarm sounds, the ALARM LED flashes and message appears on the display.	<ul style="list-style-type: none"> •The temperature of the freezer is dangerously high: the food inside must not be eaten. The freezer will maintain a temperature of approximately -18 C. To switch off the buzzer, press the RESET ALARM button. Press again to delete the message on the display, switch off the ALARM LED and restore normal operation.
The refrigerator and the freezer do not cool well.	<ul style="list-style-type: none"> •The doors do not close properly or the seals are damaged. •The doors are opened too frequently. •The temperature that has been set is too high. •The refrigerator or the freezer have been over-filled.
The food inside the refrigerator is beginning to freeze.	<ul style="list-style-type: none"> •The temperature that has been set is too low.
The motor runs continuously.	<ul style="list-style-type: none"> •The SUPER FREEZE button has been pressed (rapid freezing): the yellow SUPER FREEZE light is on or flashing. •The door is not closed properly or is continuously opened. •The outside ambient temperature is very high.
The Air cooler fan does not rotate.	<ul style="list-style-type: none"> •The refrigerator door is open. •The Air cooler system is only activated automatically when it becomes necessary to restore perfect operational conditions inside the refrigerator compartment.
The appliance makes a lot of noise.	<ul style="list-style-type: none"> •The appliance has not been installed on a level surface. •The appliance has been installed between cabinets that vibrate and make noise. The refrigerator makes a slight noise even when the compressor is off. This is not a defect, it is normal.
Early ending of functions.	<ul style="list-style-type: none"> •Electrical disturbance on the network or brief interruptions of the power supply.
A message appears on the display (e.g. F01)	<ul style="list-style-type: none"> •The water discharge hole is blocked.
<p>Before calling for Service center:</p> <ul style="list-style-type: none"> – check if the malfunction can be solved on your own (see <i>Troubleshooting</i>); – if after all the checks, the appliance still does not operate or the problem persists, call the nearest Service centre. 	<p>Communicating:</p> <ul style="list-style-type: none"> – appliance model; – serial number (this information can be found on the data plate located on the bottom right side of the refrigerator compartment); – type of malfunction. <p>Never call on unauthorized technicians and always refuse spare parts, which are not originals.</p>

Precautions and trips

ATTENTION

! Before placing your new appliance into operation please read these operating instructions carefully. They contain important information for safe use, for installation and for care of the appliance.

! Please keep these operating instructions for future reference. Pass them on to possible new owners of the appliance.

1. This appliance is designed to be used indoors and under no circumstances should it be installed outside even if protected by a roof. Leaving the appliance exposed to the rain and whether is exceedingly dangerous.
2. The appliance should be used only by adults and exclusively for storing foodstuffs in compliance with the instructions provided in this manual. Under no circumstances should children be allowed to operate, or tamper with, this product.
3. The appliance is not intended for use by people (including children) with low physical, sensory or mental abilities or if they don't have life experience or knowledge unless they are kept under control or have been instructed by the person responsible for their safety how to use the appliance. Children should be controlled to avoid playing with the appliance.
4. It is highly recommended that you do not operate this appliance by connecting it to the power supply with extensions or multiple socket plugs. If the refrigerator has been installed between two cabinets, make sure that the supply cord is not dangerously crimped or trapped beneath a heavy object.
5. Never pull the cable or the appliance to remove the plug from the socket; this is exceedingly dangerous.
6. Do not touch the internal cooling elements, especially if your hands are wet, since you could burn or hurt yourself.
7. Before doing any cleaning, disconnect the appliance from the electricity (by pulling out the plug or turning off the general switch in your home).
8. Before disposing of your old appliance, remember to break or remove the lock as a safety measure to protect children who might lock themselves inside the appliance when playing. In addition, if the appliance is a new one with a lock, keep the key out of the reach of small children.
9. If your appliance is not operating properly, read the chapter entitled, "Trouble Shooting", which might help you to resolve the problem, before calling an after-sales service center. Do not attempt to repair the appliance by tampering with the internal components.
10. If the power supply cord must be replaced, please contact one of our Customer Service Centers. In some cases, the connections are made using special terminals and in others a special tool must be used to access the connections.
11. Do not use electric appliances inside the compartment for food storage, if these are not those recommended by the manufacturer.

12. At the end of the functional life of your appliance containing cyclopentane gas in the insulation foam the latter should be made safe before being sent to the dump. For this operation, please contact your dealer or the Local Organization in charge of waste disposal.



The European Directive 2002/96/EC on Waste Electrical and Electronic Equipment (WEEE), requires that old household electrical appliances must not be disposed of in the normal unsorted municipal waste stream. Old appliances must be collected separately in order to optimize the recovery and recycling of the materials they contain and reduce the impact on human health and the environment. The crossed out "wheeled bin" symbol on the product reminds you of your obligation, that when you dispose of the appliance it must be separately collected. Consumers should contact their local authority or retailer for information concerning the correct disposal of their old appliance.

CAUTION!

There is small quantity of refrigerant (R600a) in the refrigerator, it is isobutane natural gas which doesn't cause damage to environment, but is flammable. It's necessary to transport and install the refrigerator with care so that not to damage any refrigerant circuit parts. Nevertheless if the refrigerant circuit has been damaged please avoid any types of open flame or potential inflammation sources and air the room carefully. To avoid formation of flammable mix of gas and air in case of refrigerant leakage, the size of the room where the refrigerator is should correspond to the quantity of the refrigerant used in the refrigerator. The room volume should be 1m³ for each 8g of R600a refrigerant in the appliance. The quantity of the refrigerant contained in your particular refrigerator is specified on the ratings label inside the refrigerator.

Never plug in the refrigerator having signs of damage. If you have any doubts of the appliance operable condition, please apply to the authorized service center.

CAUTION! Don't use any electric devices inside the refrigerator.

CAUTION! Don't block up vent holes that are located in the appliance body or in the build-in construction.

CAUTION! Avoid damaging of the refrigerant circuit.

CAUTION! Don't use mechanical devices or other means to speed up defrosting process except those that are recommended by the manufacturer.

Description of the appliance

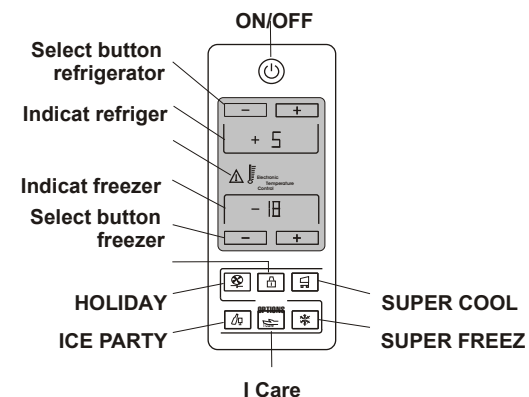

ON/OFF - it is possible to switch the whole product (both the refrigerator and freezer compartments) on by pressing this button. The red LED indicates that the product is switched off, while the green LED shows that it is operating.

OFF state: to turn the fridge off is sufficient to press once the ON-OFF button.

his is used to activate and deactivate the I Care function (the optimal temperature for energy saving levels). When activated, the AUTO LED and the I Care LED illuminate simultaneously.

ALARMS - this controls all the alarm signals connected to product operation.

Child Lock - enables the buttons on the control panel to be locked in order to avoid various functions being activated accidentally by children. To enable the Child Lock function, button must be pressed for 2 seconds.

REFRIGERATOR Temperature Adjustment - enable the temperature setting of the refrigerator to be modified, with the relative confirmation of the temperature selected shown on the display. It is also possible to use these buttons to deactivate the refrigerator compartment only.

FREEZER Temperature Adjustment - enable the temperature setting of the freezer to be modified, with the relative confirmation of the temperature selected shown on the display.

SUPER COOL - activates or deactivates the SUPER COOL function (rapid cooling).

SUPER FREEZE - activates or deactivates the SUPER FREEZE function (rapid freezing).

HOLIDAY - activates or deactivates the HOLIDAY function (the I Care illuminates).

ICE PARTY - activates or deactivates the ICE PARTY function (It reduces the temperature of the freezer for the period of time required to cool a bottle.).

Display Standby: the display turns all its LEDs off if I Care or Holiday Fcn are active and the last interaction with the user is more than 10 minutes far.

Navigating the display

If the product is switched on, the refrigerator and freezer displays will indicate the temperatures set at that moment. To change them, simply press the buttons corresponding to the compartment for which you wish to change the set temperature. To be specific, each time one of the buttons is pressed the temperature is increased or decreased by 1°, and the number of illuminated horizontal bars is adjusted accordingly. The temperature values that may be selected for the refrigerator compartment are +8°C, +7°C, +6°C, +5°C, +4°C, +3°C and +2°C, while the values that may be set for the freezer are -18°C, -19°C, -20°C, -21°C, -22°C, -24°C and -26°C.

When the I CARE function is active, the appliance automatically adjusts the temperatures according to the conditions inside and outside the refrigerator; the operation of this function is signaled by the text "I Care". Whenever it is necessary to activate the I CARE function at temperatures that are different to the standard storage values, the I CARE button must be pressed as soon as the function is activated and held down while the new temperatures are set. Under these conditions, the temperatures may be set to 4°C, 5°C and 6°C for the refrigerator compartment and -18°C, -19°C and -20°C for the freezer compartment.

When the HOLIDAY function is active the temperature may not be adjusted, however the appliance adjusts itself automatically so that the optimal settings for the situation are used: +12°C for the refrigerator compartment and -18°C. for the freezer compartment. This function is indicated by the text "I Care".

To activate and deactivate the functions simply press the relevant button and the function status will be signaled by the corresponding LED switching on or off.

Several functions (SUPER COOL, SUPER FREEZE, ICE PARTY, I Care) are incompatible with others (HOLIDAY); remember that there is a pre-set order of priority which will help you to use the product in the best possible way.

When the ICE Party function has finished, press the ICE Party button to stop the relevant LED from flashing. This flashing indicates that the function is complete and that the bottle should be removed from the freezer compartment.

Child Lock to enable the Child Lock function, the button must be pressed for 2 seconds.

Starting the appliance

! Before starting the appliance, follow the installation instruction (see *Installation*).

! Before connecting the appliance, clean the compartments and accessories well with lukewarm water and bicarbonate.

! The appliance comes with a motor protection control system which makes the compressor start approximately 8 minutes after being switched on. The compressor also starts each time the power supply is cut off whether voluntarily or involuntarily (blackout).

Freezer Compartment

When the product is switched on (the **ON/OFF** button is pressed for more than two seconds) the freezer compartment is set to its default value of -18°C . We recommend that the **SUPER FREEZE** function is set (the freezer display shows the text "SF") in order to accelerate the cooling process of the compartment; when the inside of the compartment has reached its optimal temperature the function will be deactivated and the food may be placed inside.

Refrigerator Compartment

When the appliance is switched on the refrigerator compartment is set to its default value of $+5^{\circ}\text{C}$. We recommend that the **SUPER COOL** function is set (the refrigerator display shows the text "SC") in order to accelerate the cooling process of the compartment.

After a few hours it will be cool enough for food to be placed inside.

Using the refrigerator to its full potential

The Full No Frost system circulates cold air to collect humidity and prevent ice and frost formation. The system maintains an optimal humidity level in the compartment, preserving the original quality of the food, preventing the food from sticking together and making defrosting a thing of the past. Do not block the aeration cells by placing food or containers in direct contact with the refrigerating back panel. Please follow our instructions carefully on maximum storage time: any food, even the freshest, will not remain edible for any extended amount of time.

- Do not place liquids in containers without covering them because this will lead to an increase in the level of moisture within the refrigerator, causing the formation of frost.

- Remember to cool hot food before storing otherwise the temperature inside the appliance will increase, causing the compressor to work harder and use more energy.

- Contrary to popular belief, cooked foods are not stored any longer than raw food.

- The refrigerator compartment is equipped with convenient, removable shelves which can be adjusted for height using the shelf guides. This allows you to place even large containers and foodstuffs in the refrigerator.

- Be careful not to place containers (plastic or glass), food or other objects in direct contact with the cooling area of the back wall of the refrigerator. This could harm the food, increase energy consumption and facilitate the formation of condensate (on food, containers, etc.).

- Activate the **SUPER COOL** function to lower the temperature quickly. For example, when you place a large number of new food items inside a fridge, the internal temperature will rise slightly. The function quickly cools the groceries by temporarily reducing the temperature until it reaches the ideal level.

Fresh Box has a temperature by $3-5^{\circ}\text{C}$ low than an average temperature of a refrigerating compartment, and it's destined for such foodstuffs as ham, cutlets, sausage. It's also recommended to keep there perishables fresh-killed meat, fish, etc., freezing of which is undesirable since they will be used in the near future. Fresh Box should not be moved from its proper place.

Don't lean foodstuffs against the aeration cells.

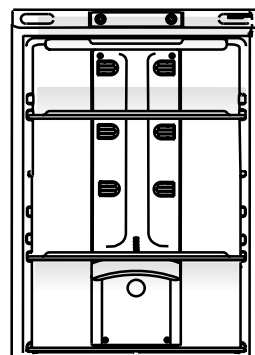

Using the freezer to its full potential

- Use the **FREEZER OPERATION** and **APPLIANCE ON/OFF** Knob to adjust the temperature (see *Description*).

- Do not re-freeze food that is defrosting or that has already been defrosted. These foods must be cooked and eaten (within 24 hours).

- Don't open the freezing compartment door in case of power failure or unintentional defrosting when the refrigerator is switched off. It will help to keep low temperatures in the freezing compartment for a longer time.

- Use foodstuffs which are partly defrosted to cook a dish by thermal treatment.

- Fresh food that needs to be frozen must not come into contact with food that has already been defrosted. Fresh food must be stored in the top **FREEZER** and **STORAGE** compartment where the temperature drops below -18°C and guarantees rapid freezing.

- Do not place glass bottles which contain liquids, and which are corked or hermetically sealed in the freezer because they could break.

- The maximum quantity of food that may be frozen daily is indicated on the plate containing the technical properties located on the bottom left side of the refrigerator compartment (for example: Kg/ 24h-4).

- To freeze (if the freezer is already operating):

"SUPER FREEZE" mode. This mode provides continuous work of the compressor until low temperature needed for quick freezing of foodstuffs is reached. After freezing of foodstuffs the appliance switches to normal operation mode. When **"SUPER FREEZE"** mode is on the appliance automatically cleans the evaporator, at that some time the compressor doesn't work.

ICE PARTY to bring a bottle of sparkling wine or champagne to the right temperature. Place it in the bucket provided inside the **FREEZER** and **STORAGE** compartment. The bucket may be used to serve the bottle, keeping it cool.

Switching the appliance off

During cleaning and maintenance it is necessary to disconnect the appliance from the electricity supply:

1. Set the **FREEZER OPERATION** and **APPLIANCE ON/OFF** knob on Off.

2. Pull the plug out of the socket.

If this procedure is not followed, the alarm may sound. This alarm does not indicate a malfunction. To restore normal operation, it is sufficient to set the **FREEZER OPERATION** and **APPLIANCE ON/OFF** knob on the desired value. To disconnect the appliance, follow point 1 and 2.

Cleaning the appliance

- The external and internal parts, as well as the rubber seals may be cleaned using a sponge that has been soaked in lukewarm water and bicarbonate of soda or neutral soap. Do not use solvents, abrasive products, bleach or ammonia.

- The removable accessories may be soaked in warm water and soap or dishwashing liquid. Rinse and dry them carefully.

- If some foodstuff containing oil or butter (mayonnaise, vegetable oil, animal fat, etc.) enters onto the refrigerator gasket or plastic inner lining, remove the impurity immediately with a neutral detergent.

Avoiding mould and unpleasant odours

- The appliance is manufactured with hygienic materials which are odour free. In order to maintain an odour free refrigerator and to prevent the formation of stains, food must always be covered or sealed properly.

- If you want to switch the appliance off for an extended period of time, clean the inside and leave the doors open.

Holiday function

To minimize energy usage when on holiday, it is not necessary to switch the appliance off. The appliance has a function which allows it to maintain the temperature of the refrigerator compartment at approximately 12°C (which can also be used to conserve make-up and beauty products). The freezer temperature must be set to the minimum value (1) in order to preserve the food.

Defrosting the appliance

This appliance defrosts automatically and the water is drained to the back towards the drain pipe installed for this purpose. Here, the heat produced by the compressor will make it evaporate.

Replacing the light bulb

The lamp for lighting the interior of the appliance is located at the back of the lamp box. Unscrew the burnt lamp and replace it with another lamp of no more than 15 Watt.

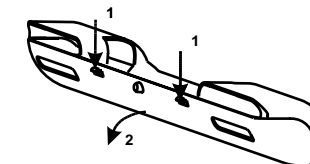

Rear stoppers (installation by owner)

