

# SUPRA

## **РУКОВОДСТВО ПО ЭКСПЛУАТАЦИИ** **МИКРОВОЛНОВАЯ ПЕЧЬ MWS-4031**

# MWS-4031



- Объем 20 литра
- Мощность печи 800 Вт
- Мощность гриля 1000 Вт
- 6 уровней мощности
- Таймер
- Часы
- Быстрая разморозка
- Блокировка от детей
- Сигнал окончания приготовления

Пожалуйста, внимательно изучите настоящее Руководство. Оно содержит важные указания по безопасности, эксплуатации микроволновой печи и по уходу за ней. Пожалуйста, позаботьтесь о сохранности настоящего «Руководства по эксплуатации» и, если микроволновая печь перейдет к другому хозяину, передайте его вместе с прибором.

## СОДЕРЖАНИЕ

УКАЗАНИЯ ПО ТЕХНИКЕ БЕЗОПАСНОСТИ .....	3
ВОЗМОЖНЫЕ НЕПОЛАДКИ И СПОСОБЫ ИХ УСТРАНЕНИЯ .....	5
РАДИОПОМЕХИ .....	6
УСТАНОВКА .....	6
ВЫБОР ПОСУДЫ .....	7
КОМПЛЕКТАЦИЯ .....	9
ПАНЕЛЬ УПРАВЛЕНИЯ.....	10
НАСТРОЙКИ МИКРОВОЛНОВОЙ ПЕЧИ .....	12
ФУНКЦИЯ «ЗАЩИТА ОТ ДЕТЕЙ» .....	15
ЧИСТКА И УХОД .....	15
ТЕХНИЧЕСКИЕ ХАРАКТЕРИСТИКИ .....	16

## УКАЗАНИЯ ПО ТЕХНИКЕ БЕЗОПАСНОСТИ

**! Убедитесь в том, что напряжение, указанное на микроволновой печи, соответствует напряжению электросети. Используемое напряжение указано на задней стенке микроволновой печи.**

- Печь предназначена только для приготовления и разогрева пищи в домашних условиях. Использование печи по иному назначению может привести к травмам и повреждению Вашего имущества. Не используйте ее для сушки белья, бумаги или других непищевых продуктов или для стерилизации.
- Не позволяйте детям использовать печь без вашего присмотра. Не разрешайте детям играть с ней и не оставляйте маленьких детей вблизи печи без присмотра.
- Не используйте печь, если дверца или защелки дверцы имеют повреждения.
- Если печь неисправна, не пытайтесь отремонтировать ее самостоятельно, обращайтесь в авторизованные сервисные центры.
- Не разогревайте жидкости и продукты в контейнерах и упаковках с плотно закрытой крышкой.
- Для приготовления или разогрева в печи используйте только специальную посуду.
- В случае возгорания внутри печи немедленно отключите печь от электросети. При этом огонь погаснет.

**! Ни в коем случае не открывайте дверцу и не используйте воду для тушения огня.**

- При нагревании в микроволновой печи жидкостей может произойти перегрев жидкости выше точки кипения с задержкой ее вскипания. Это означает, что внезапное бурное вскипание жидкости может произойти после того, как Вы вынете емкость из печи. В результате Вы можете получить ожог.
- Будьте аккуратны при вынимании посуды, так как существует опасность внезапного бурного вскипания жидкости.
- Будьте внимательны при разогреве детского питания. Проверьте температуру детского питания перед кормлением ребенка.
- Не рекомендуется разогревать и готовить в микроволновой печи яйца целиком, они могут взорваться даже в конце приготовления когда печь перестанет нагревать.
- Для удаления загрязнений с поверхности дверцы и внутренней поверхности печи используйте только мягкие, неабразивные моющие средства и губку или мягкую ткань.
- Регулярно производите очистку камеры печи от крошек и остатков продуктов. Рекомендуется содержать печь и уплотнительную прокладку дверцы в чистоте. Не соблюдение этого правила может привести к повреждению поверхности печи, что в свою очередь может сказаться на сроке эксплуатации печи или привести к возникновению опасной ситуации.
- Запрещается использовать микроволновую печь для разогревания растительного масла и жиров, так как их температуру трудно контролировать.
- Если сетевой шнур поврежден, во избежание несчастного случая он должен быть заменен работником сервисного центра.

## При эксплуатации микроволновой печи соблюдайте следующие меры безопасности:

1. Не используйте микроволновую печь без стеклянного подноса.
  2. Не включайте пустую печь. Это может привести к выходу печи из строя, повреждению поворотных роликов и других механизмов.
  3. Не храните воспламеняющиеся предметы в печи, например, бумагу, рецепты и т.п.
  4. Кожуру картофеля, яичный желток или пленку печени перед приготовлением следует проткнуть вилкой.
  5. Не готовьте пищу непосредственно на стеклянном подносе. Перед приготовлением продукты необходимо поместить в специальную посуду.
  6. Используйте посуду для микроволновой печи согласно инструкции:
    - не используйте металлическую посуду, посуду с металлическими ручками или с металлическим ободком;
    - не используйте металлические столовые приборы;
    - не используйте столовую посуду с металлической отделкой;
    - не используйте пластиковые контейнеры с плотно закрытой крышкой;
    - не используйте эмалированную посуду;
    - не используйте бутылки с узким горлышком;
    - используйте сосуды, которые шире вверху, чем в основании;
    - используйте только специальные термометры для микроволновой печи.
  7. Не пытайтесь зажаривать продукты в микроволновой печи.
  8. Пожалуйста, помните о том, что микроволновая печь нагревает продукты сильнее, чем сам контейнер. При извлечении контейнера из печи, помните, что пища/жидкость выделяет пар.
  9. Всегда следует проверять температуру готовой пищи, особенно если вы готовите ее для детей; исходя из этого, никогда не следует употреблять пищу сразу после разогрева, ее нужно оставить на несколько минут или помешать, чтобы температура жидкости успела сбалансироваться.
  10. Продукты, содержащие жиры, например, бульон, следует оставить на 30-60 секунд в печи после выключения микроволновой печи; за это время жидкость сбалансируется, что позволит избежать вскипания при помещении в жидкость ложки.
  11. При приготовлении, помните, что есть продукты, которые нагреваются очень быстро, например пудинги, джем или начинка для пирога; для разогрева или приготовления продуктов с высоким содержанием жира или сахара не используйте пластиковые контейнеры.
  12. Для извлечения посуды из печи используйте толстые рукавицы.
  13. Для предотвращения воспламенения в печи:
    - не готовьте пищу слишком долго;
    - удаляйте с посуды бумажные ручки перед тем как поместить ее в печь;
- ! будьте внимательны, если в микроволновую печь помещена бумажная, пластиковая или другая легко воспламеняющаяся посуда, необходимая для приготовления.**
14. При приготовлении пищи в микроволновой печи нахождение детей и беременных женщин ближе, чем 50 см. от неё не желательно.

# РУКОВОДСТВО ПО ЭКСПЛУАТАЦИИ

---

15. При повреждении шнура питания во избежание опасности его должен заменить квалифицированный персонал авторизованного сервисного центра.
16. При нагреве в печи пищевых продуктов в посуде из легковоспламеняющихся материалов, таких как пластик или бумага, необходимо наблюдать за печью, чтобы не допустить возгорания, при нагреве напитков с помощью микроволн может иметь место последующее бурное кипение, поэтому необходимо проявлять внимание и осторожность при обращении с емкостями.

**ВНИМАНИЕ!** При повреждении дверцы или дверных уплотнений с печью работать нельзя до тех пор, пока квалифицированный специалист не устранит неисправность.

**ВНИМАНИЕ!** Во избежание опасности повышенной утечки микроволнового излучения все ремонтные работы, связанные со снятием любых крышек, должны выполняться только квалифицированным персоналом авторизованного сервисного центра.

**ВНИМАНИЕ!** Жидкости или другие продукты нельзя разогревать в закрытых емкостях во избежание взрыва этих емкостей.

**ВНИМАНИЕ!** Использование печи без надзора разрешается детям только в том случае, если даны соответствующие и понятные им инструкции о безопасном использовании печи и тех опасностях, которые могут возникнуть при ее неправильном использовании. Использование печи детьми без присутствия взрослых **ЗАПРЕЩАЕТСЯ**.

## ВОЗМОЖНЫЕ НЕПОЛАДКИ И СПОСОБЫ ИХ УСТРАНЕНИЯ

При возникновении неполадок, пожалуйста, ознакомьтесь с приведенной ниже информацией. Это может быть незначительная неисправность, которую Вы можете устранить сами. Если Вы не можете устранить неисправность сами, обращайтесь к квалифицированному персоналу авторизованных сервисных центров.

### Если микроволновая печь не работает:

1. Убедитесь, что печь подключена к сети. Проверьте напряжение в сети.
2. Проверьте правильность установки таймера и выбора программы. Прочтите соответствующие разделы инструкции по эксплуатации.

3. Неплотно закрыта дверца печи. Откройте дверцу и плотно закройте ее, в противном случае волны не будут поступать в камеру печи.

Если после проверки микроволновая печь по-прежнему не работает, обращайтесь в авторизованные сервисные центры. Ремонт микроволновой печи должен производиться только квалифицированным персоналом сервисных центров.

## РАДИОПОМЕХИ

**Микроволновая печь может создавать радио и телевизионные помехи. В этом случае:**

- протрите дверцу и уплотнительную прокладку дверцы печи
- переместите антенну радиоприемника или телевизора подальше от микроволновой печи
- убедитесь, что радио или телевизионная антенна установлена должным образом
- подключите микроволновую печь в отдельную розетку

## УСТАНОВКА

1. Убедитесь, что микроволновая печь не повреждена. В случае обнаружения каких-либо повреждений не используйте эту печь.
2. Выньте из печи весь упаковочный материал.
3. Установите микроволновую печь на твердую горизонтальную поверхность, которая выдержит вес печи.
4. Не ставьте печь рядом с другими источниками тепла или легко воспламеняющимися предметами. Не устанавливайте печь в местах с повышенной влажностью.
5. Не ставьте на печь какие-либо предметы. Со всех сторон к ней должен быть обеспечен доступ воздуха для вентиляции.
6. Не закрывайте вентиляционные отверстия печи. Свободное расстояние от верхней, задней, правой и левой сторон печи до других предметов должно быть не менее 10 см.
7. Не снимайте ножки микроволновой печи.

## Подключение питания

- Микроволновая печь должна быть заземлена.
- Во избежание повреждения проводки перед подключением проконсультируйтесь со специалистом, так как необходимо учитывать максимальную потребляемую мощность печи.
- Розетка должна находиться в непосредственной близости от печи, чтобы в случае необходимости можно было немедленно отключить печь.

**! Никогда не вынимайте вилку из розетки электросети, дергая за сетевой шнур.**

**! Не опускайте шнур и вилку в воду или какую-либо жидкость.**

# РУКОВОДСТВО ПО ЭКСПЛУАТАЦИИ

## ВЫБОР ПОСУДЫ

Изучите рекомендации «Материалы, рекомендованные для использования в микроволновой печи». Не используйте столовую посуду с металлической отделкой. Если вы сомневаетесь в правильности выбора посуды, вы можете воспользоваться следующим тестом.

### Тест:

1. Наполните тестируемую емкость одним стаканом холодной воды (250 мл) и поставьте ее в микроволновую печь.
2. Включите режим приготовления на полную мощность на 30 секунд.
3. Осторожно дотроньтесь до посуды. Если посуда остается теплой, не используйте ее для приготовления в микроволновой печи.
4. Не включайте режим приготовления на более чем 30 секунд.

## Материалы, рекомендованные для использования в микроволновой печи

Посуда	Примечания
Алюминиевая фольга	Только для защиты. Используйте для оборачивания маленьких кусочков мяса или птицы, чтобы предотвратить перегрев. Возможно искрение при близком соприкосновении фольги к стенкам печи. Расстояние от стенок печи до фольги должно быть не менее 2,5 см.
Блюда с глазурью	Следуйте рекомендациям производителя
Столовая посуда	Используйте посуду, предназначенную для микроволновой печи. Следуйте рекомендациям производителя. Не используйте посуду с трещинами и со сколами.
Стекланная банки	Всегда снимайте крышку. Используйте только для несильного разогрева продуктов. Большинство банок не являются жароупорными, поэтому могут разбиться.
Стекланная тара	Используйте только жароупорную стекланную посуду. Убедитесь, что на посуде отсутствует металлическая отделка. Не используйте посуду с трещинами и со сколами.
Пакеты для приготовления в микроволновой печи	Следуйте рекомендациям производителя. Не закрывайте металлическими зажимами. Сделайте в пакете прорезь для выхода пара.
Бумажные тарелки и чашки	Используйте только для непродолжительного приготовления/разогрева. Во время приготовления не оставляйте посуду без присмотра.
Бумажные полотенца	Накрывайте продукты бумажными полотенцами при перегреве и для впитывания жира. Используйте только для непродолжительного приготовления и под присмотром.
Пергаментная бумага	Используется для предотвращения разбрызгивания и прохождения пара.

## РУКОВОДСТВО ПО ЭКСПЛУАТАЦИИ

Посуда	Примечания
Пластик	Используйте только предназначенный для микроволновых печей. Следуйте рекомендациям производителя. На пластике должна быть надпись «Microwave safe». Продукты в мягком пластике становятся горячими. Пластиковые бутылки или плотно закрытые пластиковые пакеты следует надрезать, проколоть или сделать отверстие непосредственно перед упаковыванием.
Пластиковая упаковка	Используйте только предназначенную для микроволновых печей. Накрывайте продукты во время приготовления для предотвращения пересушивания.
Термометры	Используйте только предназначенные для микроволновых печей (термометры для мяса и сладостей).
Вощеная бумага	Предотвращает разбрызгивание и пересушивание.

### Материалы, не рекомендованные для использования в микроволновой печи

Посуда	Примечания
Алюминиевый поднос	Возможно искрение. Переложите продукты в посуду, предназначенную для микроволновой печи.
Пищевая картонная коробка с металлической ручкой	Возможно искрение. Переложите продукты в посуду, предназначенную для микроволновой печи.
Посуда из металла или с металлической отделкой	Металл не пропускает микроволны. Возможно искрение из-за металлической отделки.
Бумажные пакеты	Возможно возгорание в микроволновой печи.
Пищевая пленка	Пищевая пленка может расплавиться или испачкать незащищенную жидкость внутри печи при высоких температурах.
Дерево	Дерево в микроволновой печи высохнет, а также может расщепиться и потрескаться.



## КОМПЛЕКТАЦИЯ

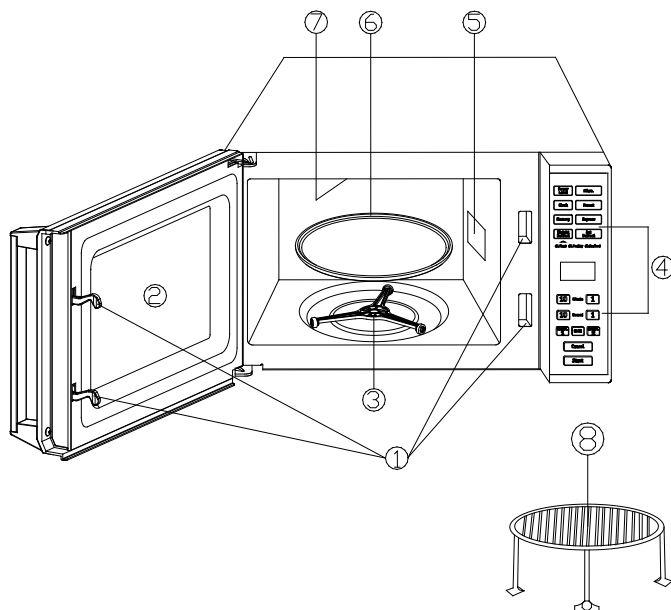

1. Защелки
2. Окно печи
3. Поворотные ролики
4. Панель управления
5. Вентиляция
6. Стекло́нный поднос
7. Гриль
8. Решётка для гриля

## ПАНЕЛЬ УПРАВЛЕНИЯ



# РУКОВОДСТВО ПО ЭКСПЛУАТАЦИИ

---

## **ПАНЕЛЬ С ЦИФРАМИ:**

10 мин. 1000г. 1 мин. 100г.

10 сек. 10г. 1 сек. 1г.

Используются для установки часов, времени приготовления или введения веса продукта.

## **МИКРО**

Используется для выбора режима микроволн.

## **ГРИЛЬ**

Используется для приготовления пищи в режиме гриль.

## **КОМБИ 1 и КОМБИ 2**

Используется для установки режимов комбинированного приготовления.

## **РАЗМОРОЗКА ПО ВЕСУ.**

Используется для разморозки мяса, птицы и морепродуктов на основе введенного вами веса.

## **БЫСТРАЯ РАЗМОРОЗКА**

Используется для разморозки еды на основе введенного вами времени.

## **ЭКСПРЕСС**

Используется для установки программ быстрого приготовления.

## **УРОВЕНЬ МОЩНОСТИ**

Используется для установки уровня мощности приготовления. Чтобы проверить уровень мощности во время приготовления, нажмите кнопку «УРОВЕНЬ МОЩНОСТИ».

## **УСТАНОВКА ВРЕМЕНИ**

Нажмите, чтобы отложить время приготовления.

## **ОТМЕНА**

Используется для отмены всех настроек, кроме даты и времени.

## **СТАРТ**

Используется для начала приготовления или разморозки. Во время приготовления включается индикатор, свет в печи и вентилятор.

## **ЧАСЫ**

Используется для установки времени и даты.

## **MEMORY**

Используется для установки многоступенчатого режима

## НАСТРОЙКИ МИКРОВОЛНОВОЙ ПЕЧИ.

Каждое нажатие кнопки на панели будет сопровождаться звуковым сигналом.

После завершения приготовления на дисплее появится надпись «End» и каждые 2 минуты будет раздаваться звуковой сигнал, пока вы не откроете дверцу или не коснетесь любой кнопки на панели.

## УСТАНОВКА ЧАСОВ

Предположим, вы хотите установить текущее время 6:00:

1. Нажмите кнопку «**ЧАСЫ**» один раз
2. Нажмите кнопку «**ОТМЕНА**» один раз.
3. Нажмите кнопку «**1 мин.**» 6 раз
4. Нажмите кнопку «**ЧАСЫ**» для подтверждения.

Это 12-ти часовой формат времени. При первом подключении микроволновой печи к сети, на дисплее появляется «1:01». Чтобы переустановить время и дату повторите действия, приведенные выше. Вы можете посмотреть время в процессе приготовления пищи, нажав на кнопку «**ЧАСЫ**»

## ПРИГОТОВЛЕНИЕ В РЕЖИМЕ МИКРОВОЛНЫ

Предположим, Вы хотите готовить в течение 5-ти минут при 60% мощности:

1. Нажмите кнопку «**МИКРО**»
2. Нажмите кнопку «**1 мин.**» 5 раз.
3. Нажмите кнопку «**УРОВЕНЬ МОЩНОСТИ**» 3 раза.
4. Нажмите кнопку «**СТАРТ**»

Выбор мощности нажатием на кнопку:

Количество нажатий на кнопку	Уровень мощности
1 раз	100% (P10)
2 раза	80% (P8)
3 раза	60% (P6)
4 раза	40% (P4)
5 раз	20% (P2)
6 раз	0 (P0)

Чтобы временно приостановить процесс приготовления, нажмите кнопку «**МИКРО**» один раз. Чтобы возобновить процесс приготовления нажмите кнопку «**СТАРТ**».

Чтобы остановить процесс нажмите кнопку «**ОТМЕНА**»

# РУКОВОДСТВО ПО ЭКСПЛУАТАЦИИ

---

## УСТАНОВКА ВРЕМЕНИ

Предположим, Вы желаете начать приготовление в 2 часа:

1. Нажмите кнопку **УСТАНОВКА ВРЕМЕНИ**
2. Нажмите кнопку «1 мин» дважды.
3. Установите желаемый режим приготовления.
4. Нажмите кнопку **«СТАРТ»**

## ЭКСПРЕСС

Используется для приготовления на полной мощности в течение заданного времени.

С каждым нажатием на кнопку **«ЭКСПРЕСС»** можно запрограммировать печь для работы в течение:

15 секунд.....одно нажатие

30 секунд.....два нажатия

1 минута.....три нажатия

2 минуты.....четыре нажатия

Предположим, что вы хотите установить печь для приготовления пищи в течении 1 минуты при 100% мощности:

1. Нажмите кнопку «ЭКСПРЕСС» 3 раза, пока на дисплее не появиться «1:00»
2. Нажмите кнопку «СТАРТ»

## РЕЖИМ ГРИЛЬ

Предположим, Вы хотите готовить в режиме гриль 40 мин:

1. Нажмите кнопку «ГРИЛЬ»
2. Нажмите кнопку «10 мин.» 4 раза.
3. Нажмите кнопку «СТАРТ»

Максимальное время приготовления 99 мин. 99 сек.

Чтобы временно приостановить процесс приготовления в режиме гриль, нажмите кнопку **«ГРИЛЬ»** один раз. Чтобы возобновить процесс приготовления нажмите кнопку **«СТАРТ»**.

Чтобы остановить процесс нажмите кнопку «**ОТМЕНА**».

## **КОМБИНИРОВАННЫЕ РЕЖИМЫ.**

### **КОМБИ 1**

30% времени в режиме микроволны, 70% времени в режиме гриль. Используйте данный режим для приготовления рыбы.

Предположим, Вы хотите готовить 12 минут в режиме КОМБИ 1:

1. Нажмите кнопку «КОМБИ 1» один раз.
2. Нажмите кнопку «10 мин.» один раз и кнопку «1 мин.» 2 раза.
3. Нажмите кнопку «СТАРТ»

Чтобы приостановить процесс приготовления, нажмите кнопку «КОМБИ 1» 1 раз, чтобы остановить процесс приготовления нажмите кнопку «ОТМЕНА». Максимальное время приготовления - 99 мин. 99 сек.

### **КОМБИ.2**

55% времени в режиме микроволны, 45% в режиме гриль. Используйте данный режим для приготовления пудингов и печеной картошки, птицы.

Предположим, Вы хотите готовить 25 минут в режиме КОМБИ 2:

1. Нажмите кнопку «КОМБИ 2» один раз.
2. Нажмите кнопку «10 мин.» 2 раза и кнопку «1 мин.» 5 раз.
3. Нажмите кнопку «СТАРТ»

## **БЫСТРАЯ РАЗМОРОЗКА**

Используется для разморозки продуктов питания по введенному вами времени. Максимальное время, которое вы можете установить 99 минут 99 секунд.

Предположим, вы хотите готовить в режиме «БЫСТРАЯ РАЗМОРОЗКА» 5 минут 30 секунд:

1. Нажмите кнопку «БЫСТРАЯ РАЗМОРОЗКА».
2. Нажмите кнопку «1 мин.» 5 раз и кнопку «10 сек.» 3 раза.
3. Нажмите кнопку «СТАРТ»

Во время разморозки программа делает паузу и издает звуковой сигнал. Проверьте продукты питания и нажмите «СТАРТ».

## РАЗМОРОЗКА ПО ВЕСУ.

Время разморозки и уровень мощности устанавливаются автоматически, после того, как Вы выберете категорию продукта и введете его вес.

### ФУНКЦИЯ «ЗАЩИТА ОТ ДЕТЕЙ»

Используется для блокировки печи от детей. На дисплее покажется индикатор, и печь не будет работать, пока функция не будет отключена.

1. Чтобы включить защиту от детей нажмите кнопку «ОТМЕНА» и удерживайте её 3 секунды, пока не раздастся звуковой сигнал и на дисплее не появится индикация блокировки.
2. Для отключения защиты от детей нажмите и удерживайте кнопку «ОТМЕНА» в течении 3-х секунд, пока индикация на дисплее не исчезнет.

## ЧИСТКА И УХОД

1. Перед очисткой печи выключите печь и отключите ее от электросети.
2. Содержите внутреннюю поверхность духовки чистой и сухой. Удаляйте все крошки и остатки продуктов, жирные пятна при помощи влажной тряпки. Не используйте абразивных моющих средств.
3. Удаляйте загрязнения с внешней поверхности печи мягкой салфеткой с добавлением мягких неабразивных моющих средств. Следите за тем, чтобы вода не попадала в вентиляционные отверстия печи, так как это может привести к выходу печи из строя.
4. Панель управления не должна быть влажной. Для очистки не используйте спреи и концентрированные моющие средства, так как они могут оставлять разводы и пятна.
5. Если внутри или снаружи печи образуется конденсат, удалите его мягкой салфеткой.
6. Для очистки стеклянного подноса выньте его из печи. Допускается мыть стеклянный поднос в посудомоечных машинах.
7. Регулярно производите очистку роликовой подставки и дна камеры печи во избежание сильного шума. Протрите дно печи влажной салфеткой с использованием мягких неабразивных моющих средств. Роликовую подставку вымойте в мыльной воде или посудомоечной машине. Следите за правильностью установки роликовой подставки.
8. Чтобы избавиться от неприятного запаха, поставьте в печь глубокую миску с водой, положите в воду дольку лимона, установите таймер на 5 минут, включив печь. Затем тщательно протрите камеру микроволновой печи.

## ТЕХНИЧЕСКИЕ ХАРАКТЕРИСТИКИ

Максимальная потребляемая мощность .....	1200 Вт
Напряжение .....	220-230В
Частота тока .....	50 Гц
Выходная мощность .....	800 Вт
Мощность гриля .....	1000 Вт
Частота магнетрона .....	2450 МГц
Внешние размеры упаковки .....	(ВхШхВ) 262 x 452 x 386 мм
Камера печи (ВхШхВ) .....	210 x 315 x 329 мм
Объем печи .....	20 л
Вес печи без упаковки .....	12 кг
Вес печи с упаковкой.....	13 кг

Производитель оставляет за собой право на внесение изменений в конструкцию, дизайн и комплектацию прибора без дополнительного уведомления об этих изменениях.

Товар сертифицирован в соответствии с законом «О защите прав потребителей».

Гарантийный срок - 1 год

Срок службы - 3 года



Единая сервисная служба: тел. **(495) 424-37-01**, e-mail: [service@deltael.ru](mailto:service@deltael.ru)

Производитель оставляет за собой право на внесение изменений в список Сервисных Центров, полная информация находится на [www.supra.ru](http://www.supra.ru)



## Список сервисных центров

Город	Название ЦС	Телефон (приемка)	Адрес
Абакан	Экран	(3902) 23-39-27	Пр-т Дружбы Народов, д. 29
Алматы	Технодом-Сервис	(3272) 588-544	ул. Утеген Батыра 73"Б"
Ангарск	Эксперт	(3951) 61-49-45	278 квартал, д. 2.
Арзамас	Техносервис	(83147) 307-40	ул. Кольцова д.4
Армавир	Форет	(86137) 3-36-96	ул. Халтурина д.107
Архангельск	Ремонт Телерадиоаппаратур	(8182) 20-80-31, 24-82-23.	пр.Троицкий, 128.
Астрахань	Тринитон	(8512) 35-19-09	ул. Моздокская, д. 25
Астрахань	Хайтек-Сервис	(8512) 631-776, 632-066	ул. Н.Островского 148а оф.202
Барнаул	Максимум	(3852) 33-66-08	ул. Смирнова, д. 73А
Барнаул	ООО "Диод"	(3852) 63-94-02	ул. Пролетарская, д. 113
Барнаул	Рембыттехника	(3852) 77-23-23, 35-77-44	пр. Калинина, 24-А
Брянск	Кремний-Маркетинг	(4832) 41-71-44	ул. Красноармейская, д.103
Валуйки	Мастер	(47236)-54584	ул. Новая, д.12/1
Великий Новгород	"ООО ТКГ"	(8162) 61-12-00	ул. Кочетова, дом 23-А
Владивосток	ВЛ-Сервис	(4232) 459-443, 459-465	ул. Карбышева, д. 4
Владимир	"Мастер Сервис"	(4922) 33-10-79	ул.Тракторная д.8
Владимир	Алькор	(4922) 34-86-60	ул. Чайковского, д. 40 А
Волгоград	Телерадиосервис	(8442) 70-64-45	ул. Таращанев, 55-37/4
Волгодонск	Гарант	(86392) 2-74-14	ул. Морская, д. 25
Воронеж	ВЭЛ-Сервис	(4732) 78-50-54	пр-т Труда, д. 39
Воронеж	ИП Клецова	(4732) 266-327; 772-772	пер.Серафимовича, д.32а; ул. Куколкина, д.29
Димитровград	"ЭлКом Сервис"	(84235) 2-86-59	ул. Октябрьская, д.63
Екатеринбург	БИГ	(343) 213-95-16	ул.Фронтových бригад, д.15, стр.9, оф.1
Екатеринбург	Соники	(343) 269-19-48, 269-29-48	ул. Степана Разина, дом 109, офис 100.
Екатеринбург	Экран	(343) 242-13-94	Красноуральская д. 25 (ТТЦ)
Иваново	ТР-Сервис	(4932) 30-06-05,41-09-61	ул.Пролетарская, д.44А,
Ижевск	ДС-Центр	(3412)43-16-62	ул.Карла Маркса, д.393
Ижевск	РИТ-Сервис	(3412) 430-752, 44-44-98, 43-07-52	ул. Максима Горького, д. 162
Иркутск	Евросервис	(3952) 51-15-24	ул. Лермонтова, д. 281
Йошкар-Ола	ИП Колесников А.Ю.	(8362) 63-02-25	ул.Советская, д.150 (вход со двора)
Казань	Гарант-Сервис	(843) 518-09-99, 518-12-44	ул. Декабристов, д.113
Казань	ООО "12 Вольт"	(843) 277-40-04/20	ул. Островского, д. 86
Калининград	Вега	(4012) 35-85-05	ул.Гагарина 41-45
Калуга	Калуга	(4842) 57-13-82	ул. Ленина, д. 96 а
Каменск-Уральский	Техноцентр-Сервис	(3439) 34-74-39	ул. Исетская, д.336
Кемерово	ООО "Балатон"	(3842) 54-19-01	ул. Гагарина, д. 150
Киров	"ТВКОМ"	(8332) 54-69-56	Октябрьский пр-кт, д. 116А
Киров	Интеррадиоприбор-Вятка	(8332) 36-36-66	ул. Большева, д. 11
Киров	Экран-Сервис	(8332) 54-21-56	ул. Некрасова д. 42
Кострома	АНТЭК	(4942) 22-05-12, 22-03-82	ул. Станкостроительная д.5 Б
Котлас	ИП Лопатин С.Л.	(81837) 26-314	пр-т Мира д. 21
Краснодар	"Мастер Маджестик"	(861) 268-55-81	ул. Кубанонабережная, д. 2
Краснодар	И.П. Новоженцев	(861) 224-93-48	Ростовское шоссе 22/4
Краснодар	ИП Ульянов В.А.	(861) 234-40-73	ул.Сормовская д.12
Краснодар	Фотон	(8612) 21-21-60	ул.Северная д. 94
Красноярск	КрасАлСервис	(3912) 77-29-81, 78-25-07	пер.Светлогорский, д.2
Красноярск	Синатра	(3912) 584-999	ул. Металлургов, д. 2в, строение 33
Курск	Первая Сервисная Компания	(4712) 51-45-75	ул. Садовая, д. 5
Липецк	ООО "Фолиум"	(4742) 34-07-13	ул. Космонавтов, д.8
Махачкала	Центр Сервис	(8722) 67-64-88	ул. Нурадилова 52
Москва	ДЕЛТА-Сервис	(499) 739-39-90	Ул. Лобачевского 94
Набережные Челны	ТриО	(8552) 36-50-20, 36-45-90	ул.40 лет Победы д.67А, к-с 52/11А
Нижний Новгород	ИП Серебряков Д.Е.	(8312)40-91-92	пл.Комсомольская, д. 2/1
Нижний Новгород	Электроника	(831) 436-75-04, 436-63-71	ул. Максима Горького, д. 250

Новокузнецк	"Сибинтех ТК"	(3843) 33-07-35	ул. Бугарева, д. 19
Новокузнецк	МСВ	(3843) 45-44-47, 46-94-00	пр. Кузнецкстроевский 44-40
Новомосковск	Ультра	(48762) 6-95-20	ул. Садовского, д. 36
Новосибирск	РАШ	(383) 201-05-31	Красный проспект, д. 56
Новосибирск	Сибирский Сервис	(383) 355-55-60, 292-47-12	ул. Котовского, д. 10/1
Омск	Домотехника-сервис	(3812) 36-74-01 г.Ишим (34551) 7-46-31	ул. Лермонтова - 194 ; г.Ишим, ул.Карасульская д.183
Орёл	Феникс Электроникс	(4862) 40-86-81, 40-86-82	ул. 8 Марта, д. 25
Оренбург	ООО "ТИКО-сервис"	(3532) 77-67-64	ул. Комсомольская д.16
Оренбург	Эль-Сервис	(3532) 99-48-87 сарый тел.332-688	460065 ул. Пролетарская, д. 208
Орск	Аста-Сервис	(3537) 213-666	ул. Краматорская, д. 50
Пенза	ИП Жиганов	(8412) 564-507	ул. Советская 2
Пенза	Телесервис	(8412) 64-04-45, 49-24-25	ул. Мирская, д. 17
Пермь	РТВ-Сервис	(342) 220-08-48	ул. Мира, д.55
Пермь	Сатурн-Р	(342) 290-500, 290-512	ул. Карпинского, д. 27
Пятигорск	ИП Сериков	(8793) 36-59-86	Ул. Совхозная, д. 85, территория р-к "Бетта"
Ростов-на-Дону	Галактика	(863) 236-12-69	ул. Мадояна, д. 60
Ростов-на-Дону	ООО "Поиск-Сервис"	(863) 255-20-17/18/19	ул. 50 лет Ростсельмаша, д.1
Ростов-на-Дону	Теле Дон Сервис	(863) 247-14-41	ул. Черепихина, д. 228
Рязань	Техсервис	(4912) 21-02-19	ул. Новая д. 51-Г
Рязань	Турист	(4912) 76-01-56, 75-27-07, 75-75-13, 92-14-44	ул. Чкалова, д. 38
Самара	Орбита-Сервис	(846) 262-62-62	ул. Мориса Тореза, д. 137
Самара	Экспресс-Сервис	(846) 228-72-18	ул. XXII Партсъезда, д. 52
Санкт-Петербург	Аманит	(812) 766-14-38, 703-55-24	ул.Мгинская, д.7; Лиговский пр., д.173.(CAR)
Санкт-Петербург	ООО"Партия-Сервис-Балтик"	(812) 374-21-16 (17)	ул. Варшавская, д. 51, кор. 1
Саратов	Архипелаг-Сервис	(8452) 27-22-68, 52-37-74	ул. Московская, д.134/146
Саратов	ЭЛ-Сервис	(8452) 48-61-62	Волочаевский проезд, д. 3
Ставрополь	Вектор Юг	(8652) 260-810	ул. Коста Хетагурова д. 9
Ставрополь	Дельта-трейд	(8652) 94-33-00	Шлаковский р-н, с.Татарка ул.Ленина 1/2 индекс 356230
Ставрополь	ИП Плотников	(8652) 55-17-48	ул. Пирогова д.37 офис 11
Ставрополь	Техно-Сервис	(8652) 39-55-30	пр-т Кулакова, д. 24
Сызрань	Квант	(8464) 99-00-59	Ульяновское шоссе, д. 5.
Таганрог	"ТРЦ-Вега"	(8634) 65-10-58	ул. Дзержинского, д. 193
Тамбов	Вега	(4752) 73-94-01	ул.Кивидзе, д. 69
Тверь	Виват сервис	(4822) 42-70-95	Б-р Ногина, д. 7
Тверь	Электроникс	(4822) 35-35-30	ул. Циммервальдская, д. 24
Тольятти	Жигули-Гарант	(8482) 20-32-42	ул.Кулибина, д.6а, оф.15
Тольятти	Фокус	(8482) 40-17-28, 33-86-17, 51-55-44	ул. Карла Маркса 53; ул Свердлова 13/16; ул. Дзержинского 68а.
Тула	ИП Крылов И.Ю.	(4872) 355-399.	ул.Н.Руднева д.28
Тюмень	Пульсар	(3452) 20-82-65; 28-08-56; 24-55-80	ул.Республики д.169, ул. Первомайская, д.6
Улан-Удэ	Славия-Тех	(3012) 41-50-43; 23-54-42	ул. Геологическая, д. 17
Улан-Удэ	ЮФФА	нет	ул.Жердева, д.138
Ульяновск	ИП Карпова Т.П.	(8422) 74-00-34	пр-кт Созидателей, д. 35, " Автотеатр"
Ульяновск	Мастер Про	(8422) 36-55-81	ул. Автозаводская д. 36
Уфа	БашТелеРадиоСервис	(347) 252-46-97, 252-13-57	пр. Салавата Юлаева, 59; пр. Октября, 25; ул. Гафури, 4;
Уфа	Форте ВД	(347) 255-90-99	ул. Степана Кувькина д.18
Хабаровск	Контур	(4212) 75-21-37 (136)	ул. Ким Ю Чена, д. 43
Чебоксары	ВТИ-Сервис Северо-Запад	(8352) 41-03-73, 41-03-55	пр-т М.Горького 32/25
Челябинск	Найф	(351) 2-608-778	ул. Татьянической, д. 13
Челябинск	ЭЛЕКТРО-Н	(351) 264-00-84, 741-01-51	пр. Победы, д. 302
Чита	Архимед	(3022) 36-47-01	г.Чита, ул. Анохина, д. 10
Чита	Славянский-Электроникс	(3022) 32-55-22	ул. Ингодинская, д. 35
Шарыпово	Анкор-Мастер	(39153) 2-68-31	2 микрорайон, д.1, офис 136
Якутск	ИП Волков	(4112) 335-157	ул.Октябрьская, д.1/1 т.335157
Ярославль	ВИРТ	(4852) 58-22-11, 58-12-74	ул. Свободы, д. 91