

Register your product and get support at  
[www.philips.com/welcome](http://www.philips.com/welcome)

GC8300 Series  
EasyCare

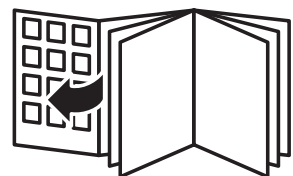

**PHILIPS**



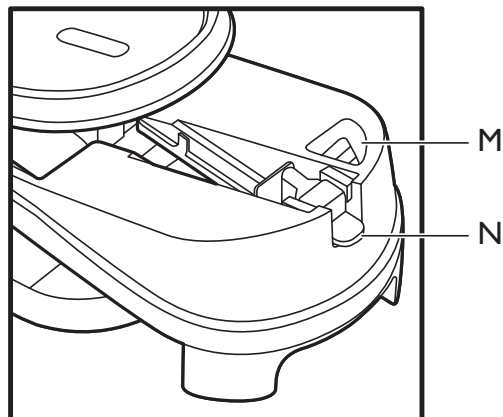
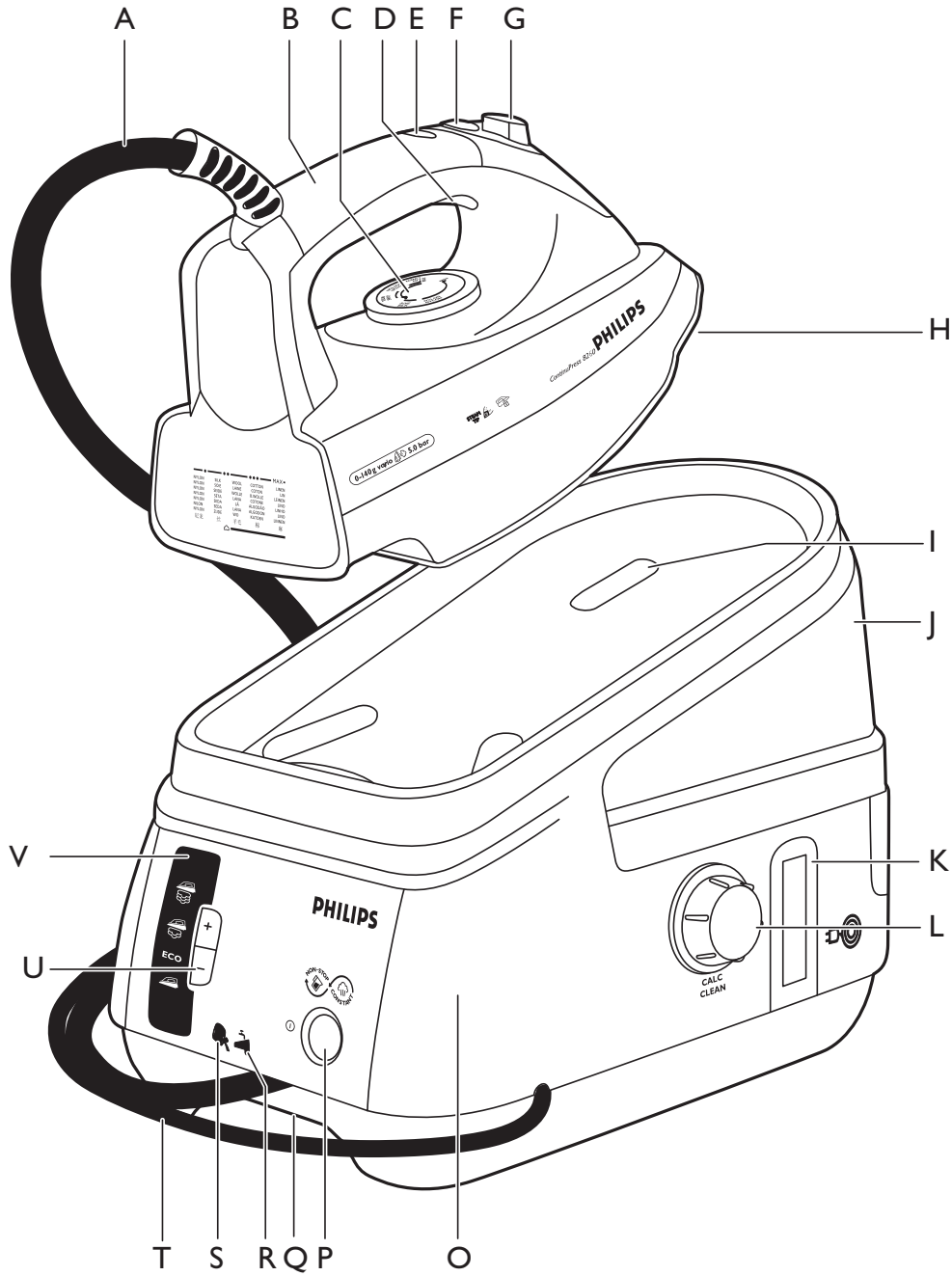



## Введение

Поздравляем с покупкой продукции Philips! Для получения полной поддержки, оказываемой компанией Philips, зарегистрируйте прибор на веб-сайте [www.philips.com/welcome](http://www.philips.com/welcome).

Мощная система глажения обеспечивает непрерывную подачу пара под высоким давлением, что делает глажение простым. Благодаря наличию большого резервуара для воды можно гладить без перерывов. Когда вода в резервуаре заканчивается, его можно быстро отсоединить и заполнить.

Надеемся, вам понравится использовать эту систему.

## Общее описание (Рис. 1)

- A** Шланг подачи пара
- B** Ручка
- C** Дисковый регулятор нагрева
- D** Кнопка выпуска пара
- E** Индикатор нагрева
- F** Фиксатор подачи пара
- G** Кнопка парового удара
- H** Подошва
- I** Подставка утюга
- J** Съёмный резервуар для воды
- K** Приспособление для хранения сетевого шнура и шланга
- L** Крышка системы очистки от накипи Calc-Clean
- M** Наливное отверстие
- N** Кнопка отсоединения резервуара для воды
- O** Парогенератор
- P** Кнопка включения/выключения с индикатором питания
- Q** Ручка для транспортировки
- R** Индикатор необходимости заполнения резервуара для воды
- S** Индикатор Calc-Clean
- T** Сетевой шнур
- U** Кнопки регулирования пара (+/-)
- V** Панель управления парогенератора с индикатором пара
-  = максимальная подача пара
-  = умеренная подача пара
- ECO = минимальная подача пара
-  = глажение без пара

## Важно!

Перед началом эксплуатации прибора внимательно ознакомьтесь с настоящим руководством и сохраните его для дальнейшего использования в качестве справочного материала.

### Опасно!

- Запрещается погружать утюг или паровую систему в воду.

### Предупреждение.

- Перед подключением прибора убедитесь, что номинальное напряжение, указанное на заводской бирке, соответствует напряжению местной электросети.

- Не пользуйтесь прибором, если сетевой шнур, сетевая вилка, шланг подачи пара или сам прибор имеют видимые повреждения, а также если прибор роняли или он протекает.
- В случае повреждения сетевого шнура или шланга подачи пара их необходимо заменить. Чтобы обеспечить безопасную эксплуатацию прибора, замена должна производиться только в торговой организации Philips, в авторизованном сервисном центре Philips или в сервисном центре с персоналом аналогичной квалификации.
- Не оставляйте включенный в сеть прибор без присмотра.
- Данный прибор не предназначен для использования лицами (включая детей) с ограниченными возможностями сенсорной системы или ограниченными умственными или физическими способностями, а также лицами с недостаточным опытом и знаниями, кроме как под контролем и руководством лиц, ответственных за их безопасность.
- Не позволяйте детям играть с прибором.
- Сетевой шнур и шланг подачи пара не должны касаться горячей подошвы утюга.
- Если при нагревании прибора из-под крышки системы очистки от накипи Calc-Clean выходит пар, выключите прибор и закройте крышку плотнее. Если выход пара возобновится при следующем включении, выключите прибор и обратитесь в авторизованный сервисный центр Philips.
- Запрещается снимать крышку системы очистки от накипи Calc-Clean до полного остывания парогенератора.
- Закрывайте отверстие парогенератора только крышкой системы очистки от накипи Calc-Clean, входящей в комплект поставки прибора, так как эта крышка одновременно служит предохранительным клапаном.

### **Внимание!**

- Подключайте прибор только к заземленной розетке.
- Регулярно проверяйте, не поврежден ли сетевой шнур или шланг подачи пара.
- Устанавливайте утюг и парогенератор на горизонтальную, ровную и устойчивую поверхность.
- Прикосновение к сильно нагретой подошве утюга может привести к ожогам.
- По окончании глажения, при очистке прибора, во время заполнения или опустошения резервуара для воды, а так же оставляя утюг без присмотра даже на короткое время, ставьте утюг на подставку, выключайте его и отключайте от электросети.
- Регулярно промывайте парогенератор в соответствии с инструкцией, приведенной в главе "Очистка и уход".
- Прибор предназначен только для домашнего использования.

### **Электромагнитные поля (ЭМП)**

Данный прибор Philips соответствует всем стандартам в отношении электромагнитных полей (ЭМП). В соответствии с современными научными данными при правильном обращении согласно инструкциям, приведенным в руководстве пользователя, применение прибора безопасно.

## Перед первым использованием

*Примечание. При первом включении из утюга может выделяться некоторое количество дыма. Это нормально и вскоре прекратится.*

*Примечание. При первом использовании утюга из отверстий подошвы могут выходить частицы вещества. Это нормально, не опасно и скоро прекратится.*

*Примечание. При включении прибора, парогенератор производит звук работающего насоса. Это нормально, данный звук свидетельствует о работе насоса перекачивающего воду в парогенератор.*

- 1** Удалите наклейки и защитную пленку с подошвы и очистите подошву утюга мягкой тканью.

## Подготовка прибора к работе

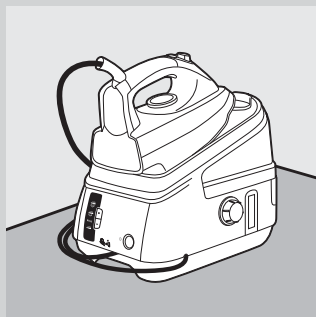

- 1** Установите парорегулятор на устойчивую и ровную поверхность, например, на гладильную доску или на стол.

## Заполнение водой съемного резервуара

Резервуар для воды можно заполнять в любой момент в процессе глажения.

Не добавляйте в резервуар для воды духи, уксус, крахмал, средства для удаления накипи, добавки для глажения или другие химические средства.

Не переполняйте резервуар для воды, в противном случае при установке резервуара на место вода может выплескиваться из наливного отверстия.

- 1** Отсоедините от парогенератора съемный резервуар для воды.
- 2** Заполните резервуар для воды до отметки максимального уровня (MAX) водопроводной водой.

*Примечание. Если водопроводная вода в вашей местности слишком жесткая, рекомендуется разбавить её равным количеством дистиллированной воды.*

- 3** Вставьте резервуар для воды в парогенератор (должен прозвучать щелчок).

*Примечание. Если резервуар для воды установлен неправильно, прибор не будет вырабатывать пар.*

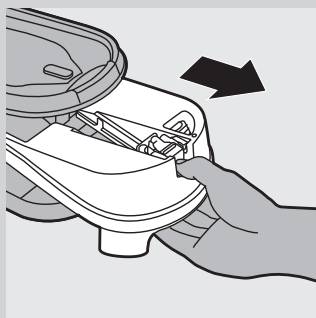

### Индикатор необходимости заполнения резервуара для воды

Если резервуар для воды пуст, начинает мигать индикатор необходимости заполнения резервуара для воды и дальнейшее глажение с паром невозможно.

- 1 Снимите резервуар для воды и наполните его.
  - 2 Вставьте резервуар для воды на место в парогенератор.
- Утюг снова готов к глажению с паром..

### Установка температуры глажения

- 1 Проверьте, какая рекомендуемая температура глажения указана на ярлыке текстильного изделия.

- ● для синтетических тканей (например, акрил, вискоза, полиамид) и шелка.
- ●● для шерсти
- ●●● для хлопка
- MAX для льна

- 2 Задайте нужную температуру глажения, повернув дисковый регулятор нагрева в необходимое положение.

- 3 Вставьте вилку шнура питания в заземленную розетку электросети.

- 4 Включите прибор.

- Нажмите один раз кнопку включения/выключения.
- Загорится индикатор питания на кнопке включения/выключения.
- Загорится индикатор нагрева утюга. Когда утюг нагреется до необходимой температуры, индикатор нагрева погаснет.

*Примечание. Во время глажения индикатор нагрева периодически загорается. Это свидетельствует о том, что утюг нагревается до заданной температуры.*

- Индикатор пара начнет мигать. Примерно через 2 минуты индикатор пара начинает гореть ровно, показывая, что парогенератор готов для глажения с паром.

### Советы

- Если материал изделия неизвестен, определите температуру глажения, прогладив участок, незаметный при носке или использовании изделия.
- Если в состав ткани входят волокна разных типов, всегда устанавливайте степень нагрева, которая соответствует волокнам, требующим самого бережного обращения, т.е. минимальную степень нагрева. Например, если в составе ткани 60% полиэфирных и 40% хлопчатобумажных волокон, то эту ткань следует гладить при температуре, требуемой для полиэфира (●) и без пара.
- Начинайте глажение с изделий из синтетических волокон, для которых требуется минимальная температура глажения.
- Если во время глажения была установлена низкая температура, подождите, пока прибор остынет для установки температуры нагрева, прежде чем продолжить глажение. Для того чтобы утюг побыстрее остыл включите пар или прогладьте кусочек ткани.

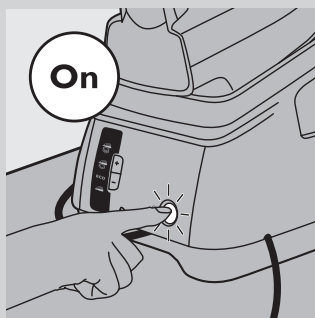
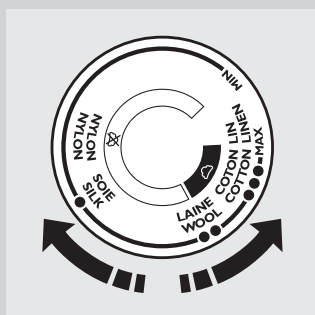

## Эксплуатация прибора

### Глажение с паром

Шланг подачи пара может нагреваться при длительном глажении.

*Примечание. Во время глажения с паром система может издавать звук работающего насоса. Это нормально, и свидетельствует о работе насоса, перекачивающего воду в парогенератор.*

- 1** Убедитесь, что в резервуаре достаточно воды.
- 2** Убедитесь, что прибор включен и подключен к электропитанию (см. главу “Подготовка прибора к работе”).
- 3** Установите рекомендуемую температуру глажения (см. главу “Подготовка прибора к работе”).

Функция отпаривания может быть использована только при температурах глажения выше ●●.

- 4** Установите необходимый режим подачи пара с помощью кнопок + и - на панели управления парогенератора.

 для максимальной подачи пара (маркировка MAX).

 для умеренной подачи пара (маркировка от ●●● до MAX).

ECO для минимальной подачи пара (маркировка от ●● до MAX).

 для глажения без пара (маркировка от ● до MAX).

- ▶ Индикатор пара мигает, указывая на нагрев парогенератора.
- ▶ Примерно через 2 минуты индикатор пара начинает гореть ровно, показывая, что парогенератор готов для глажения с паром.

*Примечание. Во время глажения можно регулировать подачу пара с помощью кнопок “+” и “-”. На образование необходимого количества пара может уйти несколько секунд.*

- 5** Чтобы начать глажения с паром нажмите кнопку включения пара.

Во время перерыва глажения поставьте утюг вертикально или установите его на подставку.

- ▶ При открывании и закрывании парового клапана в парогенераторе могут быть слышны щелчки. Это абсолютно нормально.

#### Фиксация кнопки включения пара

Фиксация кнопки включения пара служит для непрерывного глажения с паром, без необходимости постоянно нажимать кнопку включения пара.

- Если сдвинуть фиксатор подачи пара вперед, производится непрерывная подача пара. Для прекращения подачи пара сдвиньте фиксатор подачи пара назад.
- Если фиксация подачи пара снята, пар подается только при нажатии кнопки включения пара.

*Примечание. Снимите фиксацию подачи пара при установке утюга в вертикальное положение или при установке на подставку. Это предотвратит выход горячего пара из утюга или намочание подставки.*

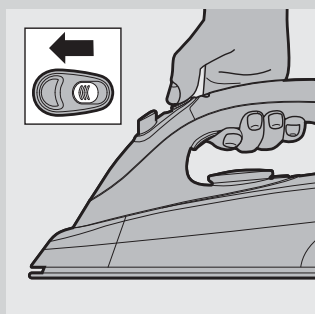
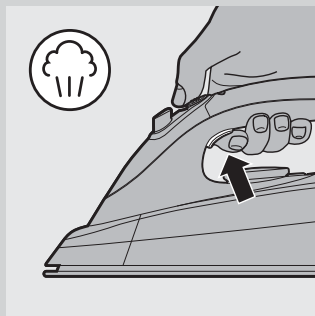



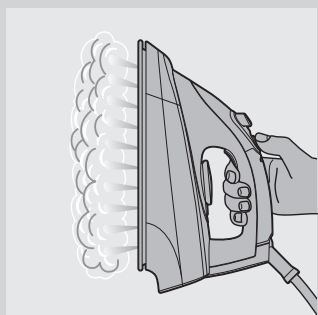

### Вертикальное отпаривание

Запрещается направлять струю пара на людей.

- 1 Удерживая утюг в вертикальном положении, нажмите кнопку включения пара для вертикального отпаривания занавесок и тканей (пиджаков, курток, костюмов).



### Паровой удар

Мощный выброс пара позволяет разгладить неподатливые складки.

- 1 Установите дисковый регулятор нагрева в положение между ●●● и MAX.
- 2 Нажмите кнопку парового удара.

*Примечание. Функцией парового удара следует пользоваться с перерывами. При появлении капель на подошве утюга дайте утюгу нагреться в течение минуты, прежде чем снова использовать функцию парового удара.*



### Глажение без пара

Существует два способа глажения без пара:

- Все модели: начните глажение, не нажимая кнопку включения пара.
- Выберите режим подачи пара ☁ (без пара) и приступайте к глажению.

### Советы

- При глажении шерстяных изделий возможно образование лоснящихся пятен. Чтобы избежать их появления, гладьте через сухую ткань или выверните изделие и гладьте с изнанки.
- Изделия, изготовленные из шелка, шерстяных и синтетических материалов, следует гладить с изнанки, чтобы не допустить появления лоснящихся пятен.
- Изделия из бархата и других тканей, на которых легко образуются лоснящиеся пятна, следует гладить только в одном направлении (по ворсу), прикладывая минимальное усилие.
- Чтобы не допустить появления пятен, не гладьте с паром цветные шелковые ткани.

## Очистка и уход

### После глажения

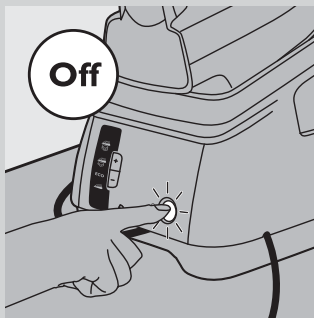

- 1** Поставьте утюг на подставку (см. главу “Хранение”) и выключите прибор.
- 2** Отключите прибор от электросети и дайте ему остыть.
- 3** Удалите накипь и другие загрязнения с подошвы утюга с помощью лоскута ткани, смоченного неабразивным (жидким) чистящим средством.
- 4** Очищайте верхнюю часть утюга и наружную поверхность парогенератора с помощью влажной ткани.
- 5** Слейте воду после промывки резервуара для воды.

### Очистка от накипи

Запрещается снимать крышку системы очистки от накипи Calc-Clean до полного остывания парогенератора.

ВАЖНОЕ ЗАМЕЧАНИЕ: для предотвращения повреждения прибора и достижения оптимальных характеристик парообразования промывайте парогенератор раз в месяц или после 10 сеансов использования.

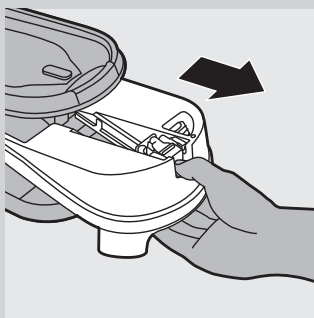

- 1** Отсоедините прибор от сети питания и дайте ему остыть в течение 2 часов.
- 2** Отсоедините съемный резервуар для воды.

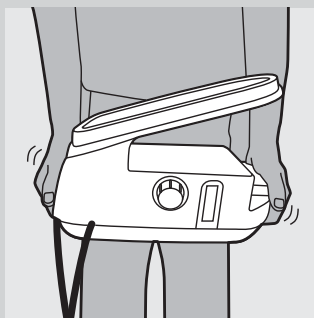

- 3** Удерживая парогенератор обеими руками, тщательно потрясите его.

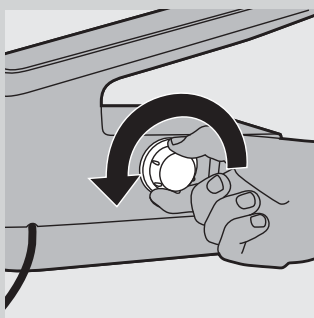

- 4** Положите парогенератор на бок, в положение, когда крышка системы очистки от накипи Calc-Clean обращена вверх и снимите крышку системы очистки от накипи Calc-Clean.

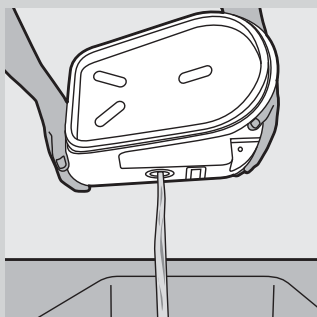

**5** Вылейте воду из парогенератора в раковину.

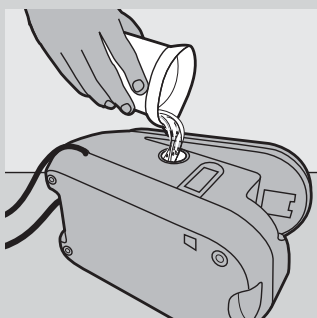

**6** Заполните парогенератор свежей водой и снова встряхните его.

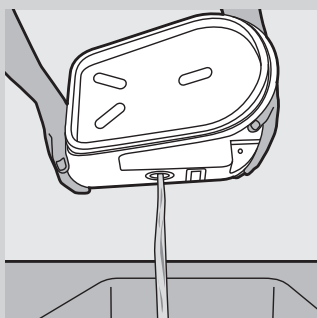

**7** Снова вылейте воду из парогенератора в раковину.

**8** Для получения оптимального результата дважды повторите шаги 6 и 7.

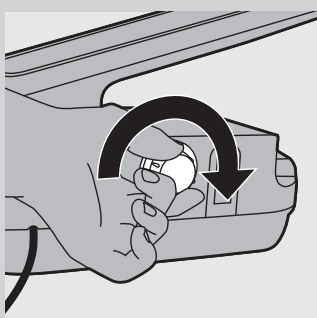

**9** Крепко затяните крышку системы очистки от накипи Calc-Clean на парогенераторе.

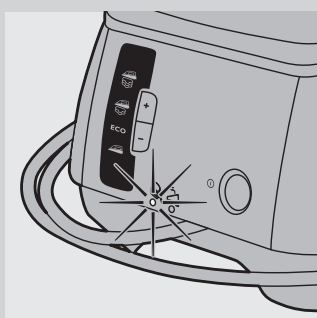

### Индикатор Calc-Clean

**1** Когда возникает необходимость промывки парогенератора, индикатор системы Calc-Clean мигает в течение 30 секунд. В течение этих 30 секунд парогенератор не нагревается.

**2** Незамедлительно выключите прибор и дайте ему остыть

Не применяйте функцию Calc-Clean, если парогенератор горячий.

**3** Примените функцию Calc-Clean, как описано выше.

### Хранение

Прежде чем убрать прибор на хранение, обязательно дайте ему остыть.

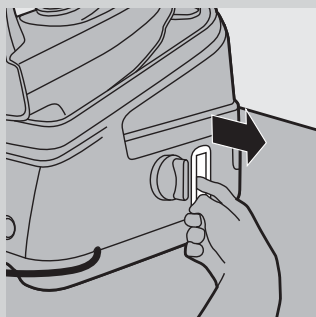

- 1 Установите утюг на подставку.
- 2 Слейте воду из резервуара для воды.
- 3 Выдвиньте приспособление для хранения сетевого шнура и шланга

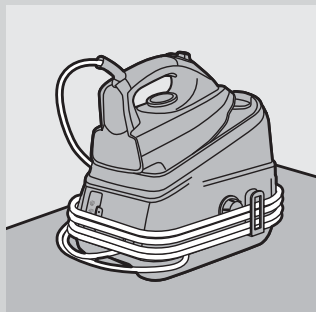

- 4 Закрепите шланг подачи пара и сетевой шнур.

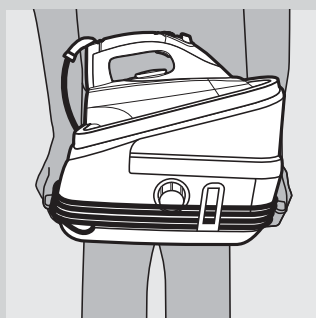

- 5 При перемещении прибора беритесь за ручки с обеих сторон парогенератора.

### Защита окружающей среды



- После окончания срока службы не выбрасывайте прибор вместе с бытовыми отходами. Передайте его в специализированный пункт для дальнейшей утилизации. Этим вы поможете защитить окружающую среду.

### Гарантия и обслуживание

Для получения дополнительной информации или обслуживания или в случае возникновения проблем посетите веб-сайт Philips **www.philips.com** или обратитесь в Центр поддержки потребителей Philips в вашей стране (номер телефона центра указан на гарантийном талоне). Если подобный центр в вашей стране отсутствует, обратитесь в местную торговую организацию Philips.

## Поиск и устранение неисправностей

Данная глава посвящена наиболее общим вопросам по использованию прибора. Если самостоятельно справиться с возникшими проблемами не удастся, обратитесь в центр поддержки потребителей в вашей стране.

Проблема	Причина	Способы решения
Утюг не нагревается.	Неправильное подключение.	Проверьте исправность шнура питания, вилки и розетки электросети.
	Прибор не включен.	Нажмите кнопку включения / выключения.
	Установлено слишком низкое значение температуры.	Установите более высокую температуру.
При включении нового утюга выделяется дым.	На производстве некоторые детали утюга были покрыты смазкой, и при первом включении нового утюга может выделяться некоторое количество дыма.	Это нормально и через некоторое время прекратится.
Утюг не вырабатывает пара.	В резервуаре недостаточно воды.	Заполните резервуар для воды. См. раздел “Заполнение водой съемного резервуара” главы “Подготовка прибора к работе”.
	Парогенератор не нагревается до необходимой температуры.	Подождите, пока индикатор пара не будет гореть ровно. Это занимает около 2 минут.
	Недостаточный нагрев для глажения с паром.	Установите температуру ●● или выше.
	Вы выбрали режим подачи пара  (без пара).	Выберите ECO,  (умеренная подача пара) или  (максимальная подача пара).
	Резервуар для воды установлен в парогенератор неправильно.	Правильно установите резервуар для воды в парогенератор (должен прозвучать щелчок).
	При установке очень высокой температуры нагрева, вырабатывается сухой пар, который практически не виден. Такой пар еще менее заметен при относительно высокой температуре окружающего воздуха, и полностью невиден при установке дискового регулятора нагрева в положение MAX.	Установите меньшее значение нагрева, например, ●●, чтобы убедиться в том, что в системе вырабатывается пар.

Проблема	Причина	Способы решения
На подошве утюга появляются капли воды.	Установленная температура недостаточно высока для глажения с паром.	Установите температуру ●● или выше.
	В течение первых минут глажения с паром и во время перерыва глажения с паром, оставшийся в шланге пар остывает и конденсируется, что приводит к появлению капель воды на подошве.	Это нормально. Во время начала глажения или при продолжении глажения после перерыва удерживайте утюг над ненужной тканью и нажмите кнопку включения пара. Подождите нормализации подачи пара из подошвы.
Из отверстий подошвы поступают хлопья накипи и грязь, или подошва загрязнилась.	На подошве и/или отверстиях выхода пара осаждаются загрязнения или химические вещества, присутствующие в воде.	Очистите утюг с помощью влажной ткани.
Прибор издает звук работающего насоса.	Насос перекачивает воду в парогенератор.	Это нормально.
	Звук работающего насоса не прекращается.	Немедленно отключите утюг от электросети и обратитесь в авторизованный сервисный центр Philips.
Происходит непрерывная подача пара.	Фиксатор подачи пара установлен в положение "on" (вкл.).	Установите фиксатор в положение "off" (выкл.), если необходимо получить пар только при нажатии кнопки включения пара (см. раздел "Фиксация кнопки включения пара").
Из подошвы утюга вытекает грязная вода.	В парогенераторе накопилось слишком много накипи и минеральных веществ.	Промойте парогенератор. См. главу "Очистка и уход".
При нагревании прибора из-под крышки системы очистки от накипи Calc-Clean выходит пар.	Возможно крышка системы Calc-Clean неплотно завинчена.	Отключите прибор от электросети и закройте крышку Calc-Clean плотнее. Если выход пара возобновится при следующем включении, выключите прибор и обратитесь в авторизованный сервисный центр Philips.

Проблема	Причина	Способы решения
<p>Утюг не вырабатывает достаточно пара/ количество пара увеличивается или уменьшается во время глажения.</p>	<p>Когда вода поступает в парогенератор, количество пара может уменьшаться. При этом вам может показаться, что утюг не вырабатывает достаточно пара. Однако это абсолютно нормальное явление и количество вырабатываемого пара нормализуется через несколько секунд.</p>	<p>Для оптимизации подачи пара снимите кнопку включения пара с фиксатора, когда в паре нет необходимости, и когда вы ставите утюг.</p>
<p>Во время глажения на одежде появляются мокрые пятна.</p>	<p>Появление мокрых пятен на одежде после некоторого времени глажения с паром может быть вызвано конденсатом пара, образовавшимся на гладильной доске. Просушите мокрые пятна, прогладив их утюгом без пара. Если низ гладильной доски остается мокрым, протрите ее куском сухой ткани.</p>	<p>Для предотвращения конденсации пара на гладильной доске пользуйтесь доской с проволочной подставкой.</p>
<p>При использовании функции “Паровой удар” из подошвы утюга выделяются капли воды.</p>	<p>Возможно, пар сконденсировался в шланге; регулятор нагрева установлен в положение ниже ●●● или прибор еще не готов к глажению с паром.</p>	<p>Убедитесь, что регулятор нагрева установлен в положение ●●● или выше. Перед использованием функции парового удара, в течение некоторого времени необходимо выполнять глажение с паром.</p>

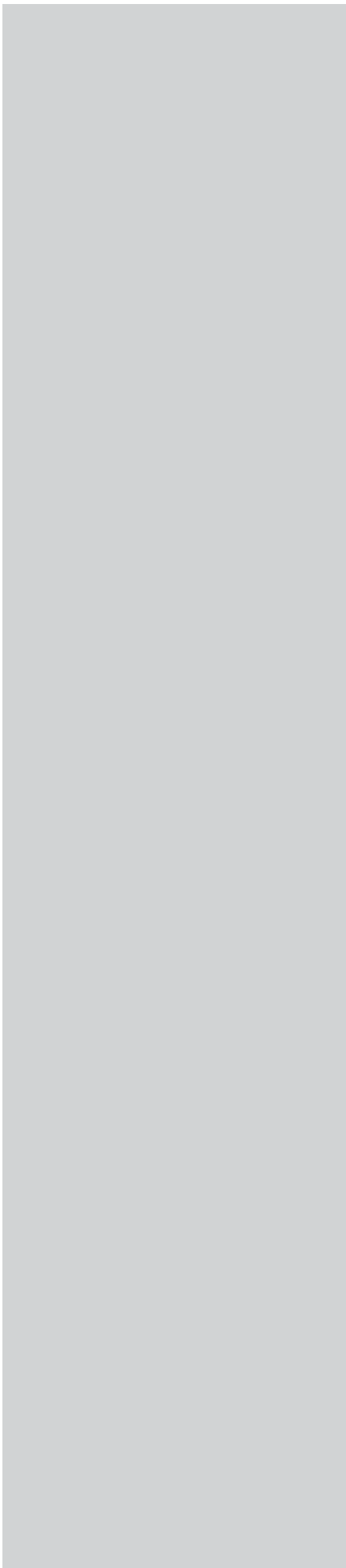





[www.philips.com](http://www.philips.com)

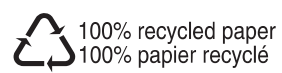

4239.000.7595.2