



- CS Návod k obsluze
- SK Návod na použitie
- HU Felhasználói kézikönyv
- PL Instrukcja obsługi
- RU Руководство пользователя
- UK Інструкція для користувача
- LT Vartotojo vadovas
- LV Lietotāja rokasgrāmata
- ET Kasutusjuhend



NESCAFÉ DOLCE GUSTO

www.dolce-gusto.com

CZ 800 135 135
SK 0800 135 135
HU 06 - 40 - 214 - 200

PL 0800 174 902
RU 495 775 24 28
UA 0 800 50 30 10

LT 8 700 55 200
LV 6 750 80 56
EE 6 177 441



CS Popis
SK Popis
HU Áttekintés

PL Części główne
RU Общий вид
UK Короткий огляд

LT Apžvalga
LV Pārskats
ET Ülevaade



3



CS Sortiment nápojů
SK Sortiment nápojov
HU Termékcsalád

PL Asortyment produktów
RU Ассортимент продукции
UK Ассортимент продукції

LT Produktų asortimentas
LV Produktu klāsts
ET Tootesari



4

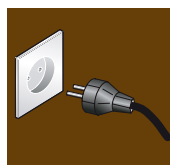

CS První použití
SK Prvé použitie
HU Első használat

PL Pierwsze uruchomienie
RU Первое использование
UK Перше використання

LT Pirmas naudojimas
LV Pirmā lietošanas reize
ET Esimene kasutamine



6



CS Příprava nápoje
SK Príprava nápoja
HU Italkészítés

PL Przyrządzanie napoju
RU Приготовление напитка
UK Підготовка напою

LT Gėrimo paruošimas
LV Dzēriena pagatavošana
ET Joogi valmistamine



7



CS Čištění
SK Čistenie
HU Tisztítás

PL Czyszczenie
RU Очистка
UK Чищення

LT Valymas
LV Tīrīšana
ET Puhastamine



9



CS Vodný kámen odstraňujte každých 3-4 měsíců
SK Vodný kameň odstraňujte každých 3-4 mesiace
HU Vodny kameň odstraňujte každých 3-4 mesiace

PL Usuwać kamień co 3-4 miesiące
RU Удаление накипи каждые 3-4 месяца
UK Видалення накипу кожні 3-4 місяці

LT Nukalkinimas kas 3-4 mėnesius
LV Atkalķošana ik pēc 3-4 mēnešiem
ET Katlakivi eemaldamine iga 3-4 kuu järel



10



CS Řešení problémů
SK Riešenie problémov
HU Hibakeresés

PL Rozwiązywanie problemów
RU Устранение неисправностей
UK Усунення несправностей

LT Gedimų šalinimas
LV Traucējummeklēšana
ET Veaotsing



12



CS Bezpečnostní opatření
SK Bezpečnostné opatrenia
HU Biztonsági óvintézkedések

PL Wskazówki dotyczące bezpieczeństwa
RU Меры предосторожности
UK Запобіжні заходи

LT Sauga
LV Drošības informācija
ET Ohutusabinõud



14-22



CS Popis
SK Popis
HU Áttekintés

PL Części główne
RU Общий вид
UK Короткий огляд

LT Apžvalga
LV Pārskats
ET Ülevaade

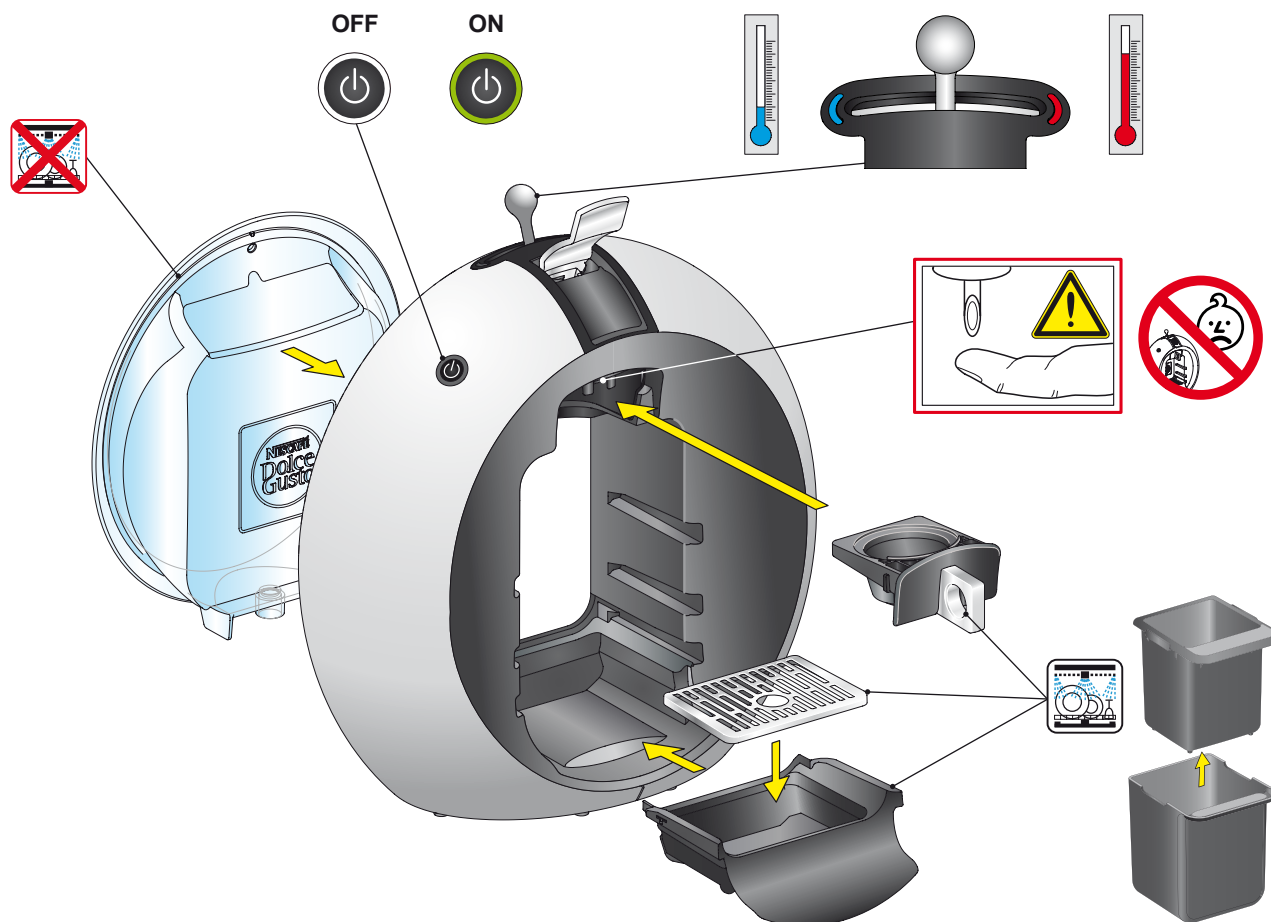

CZ, SK, HU, PL, RU,
UKR, LIT, LET, EST

230 V, 50 Hz
230 B, 50 Гц

max./máx./maks. 1500 W
макс. 1500 Вт

P

max./máx./
maks./макс.
15 bar/barov/бар



1.3 l

kg

3.7 kg



5°C - 45°C
41°F - 113°F



A = 31.6 cm/cm
B = 31.2 cm/cm
C = 19.6 cm/cm



CS Sortiment nápojů
SK Sortiment nápojov
HU Termékcsalád

PL Asortyment produktów
RU Ассортимент продукции
UK Асортимент продукції

LT Produktų asortimentas
LV Produktu klāsts
ET Tootesari

Horké nápoje
Horúci nápoj
Forró ital
Narójs gorácy
Горячие напитки
Гарячий Напій
Karštas gėrimas
Karstais dzēriens
Kuum jook



ESPRESSO

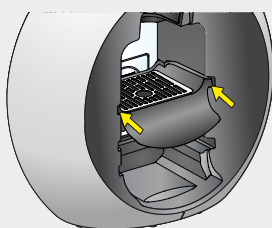

CAFFÈ LUNGO

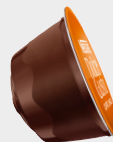
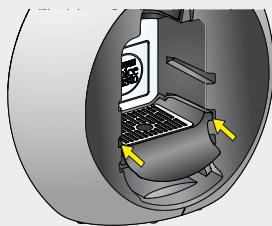

CAPPUCCINO

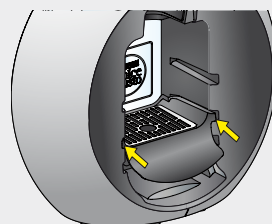

CHOCOCINO

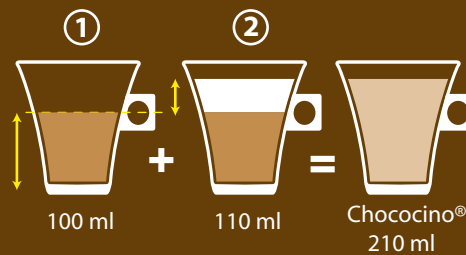
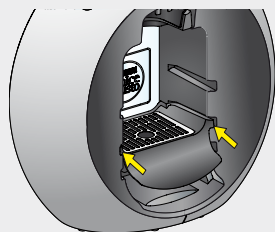

LATTE MACCHIATO

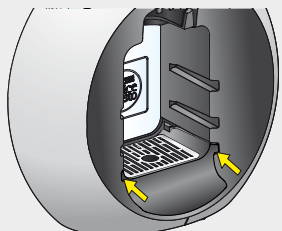

AROMA / CAFFÈ CREMA GRANDE

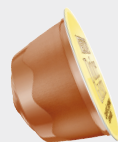
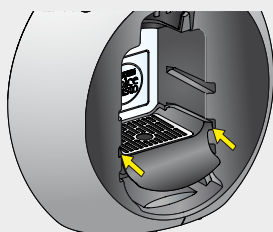

Studené nápoje
Studený nápoj
Hideg ital
Nápoj zimny
Холодные напитки
Холодний Напій
Šaltas gėrimas
Aukstais dzēriens
Kūlm jook

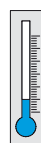

CAPPUCCINO ICE

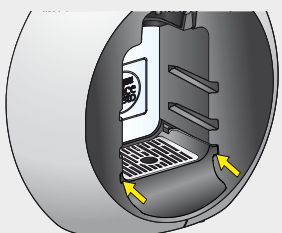

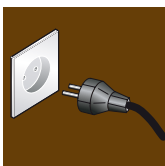

CS První použití
SK Prvé použitie
HU Első használat

PL Pierwsze uruchomienie
RU Первое использование
UK Перше використання

LT Pirmas naudojimas
LV Pirmā lietošanas reize
ET Esimene kasutamine

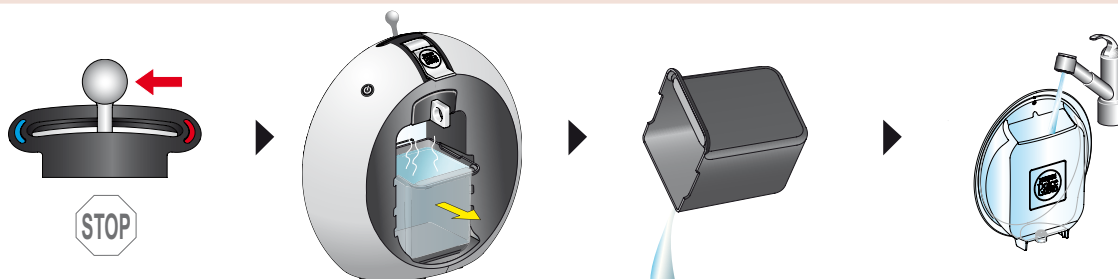
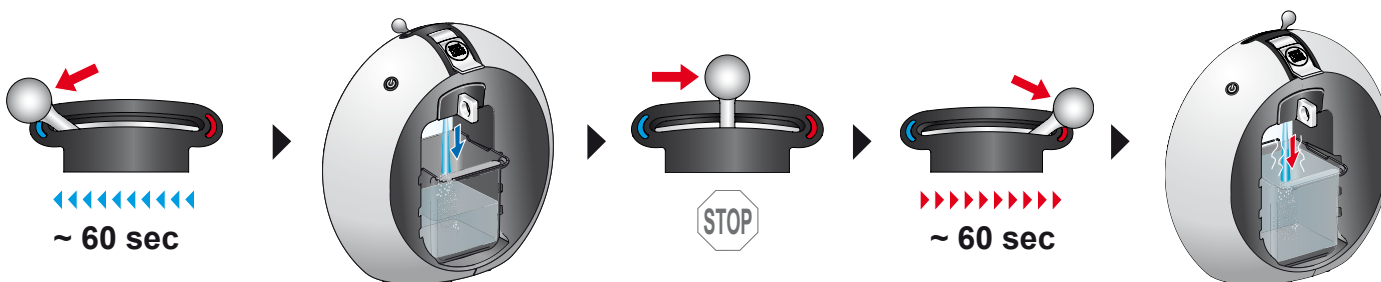
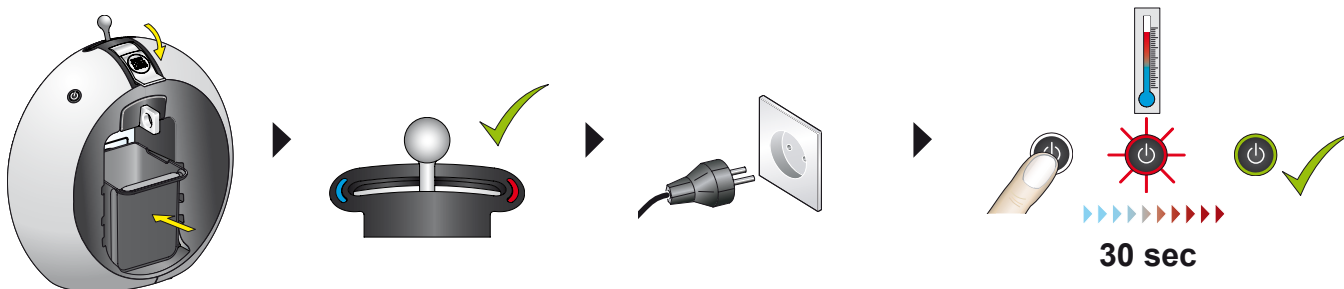
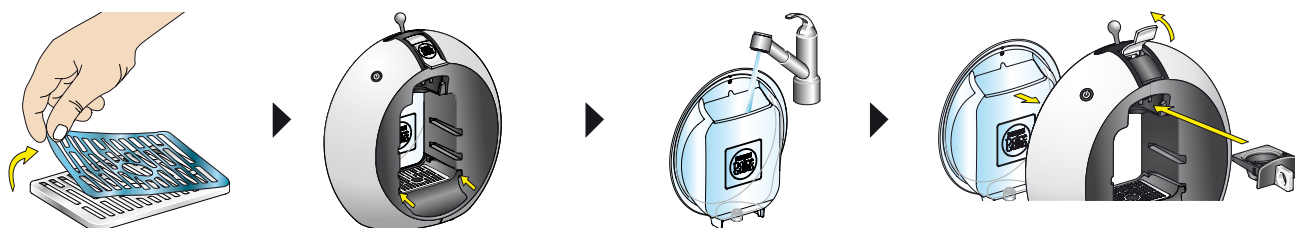



CS Příprava nápoje
SK Priprava nápoja
HU Italkészítés

PL Przyrządzenie napoju
RU Приготовление напитка
UK Підготовка напою

LT Gėrimo paruošimas
LV Dzēriena pagatavošana
ET Joogi valmistamine

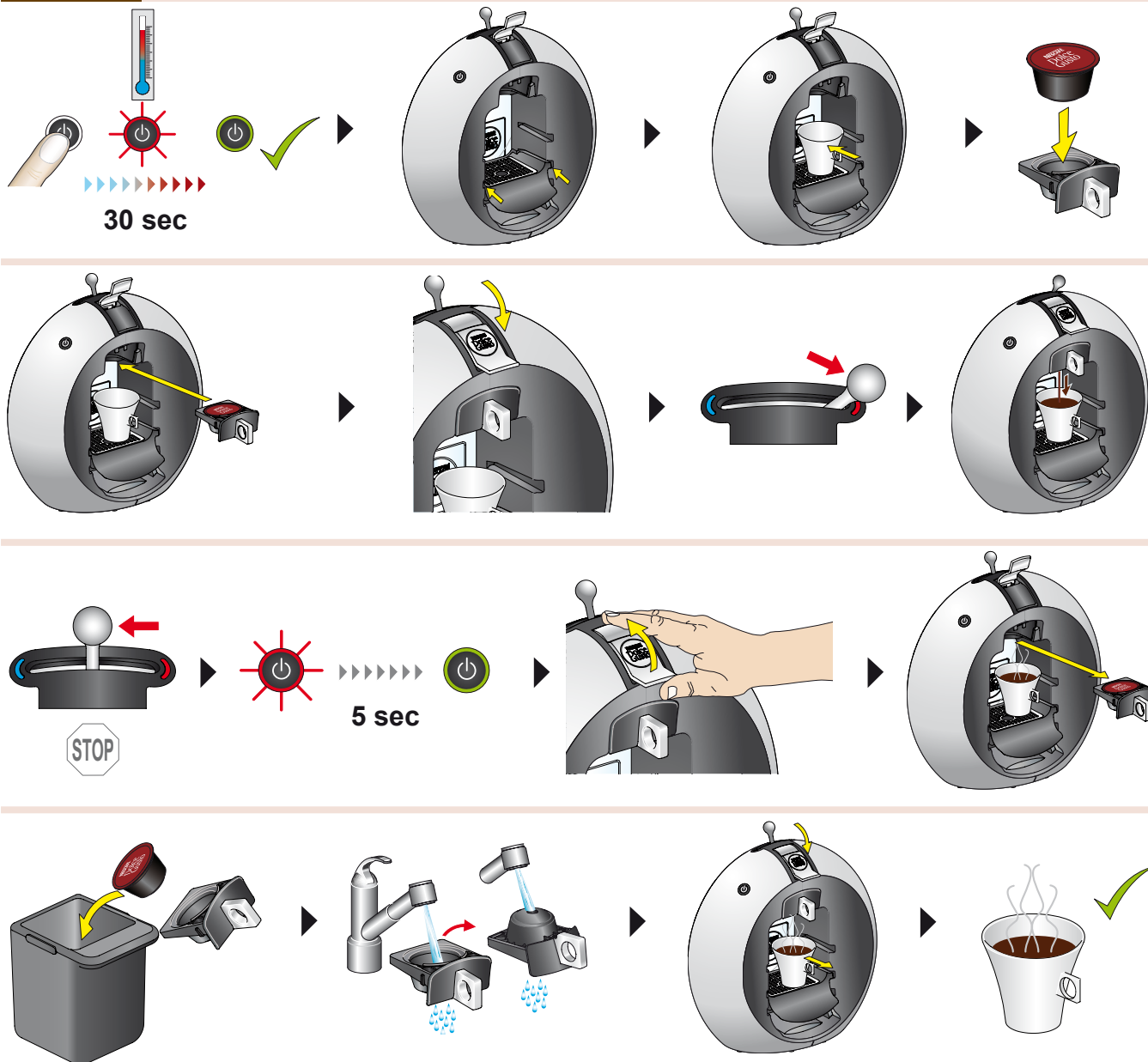

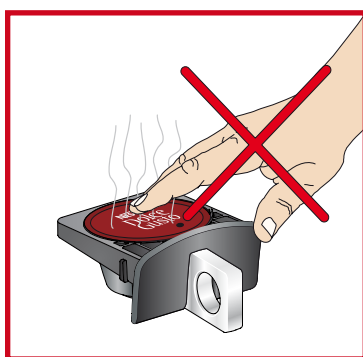
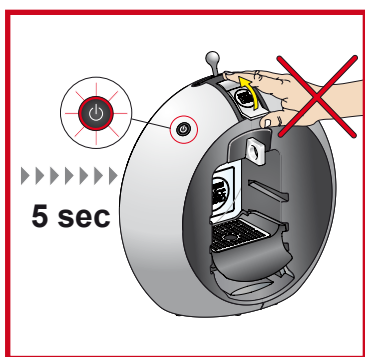
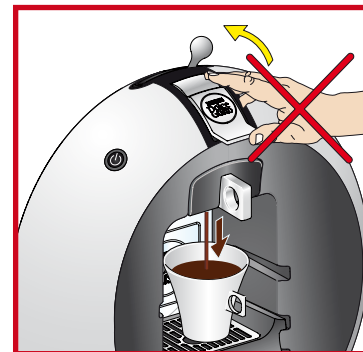
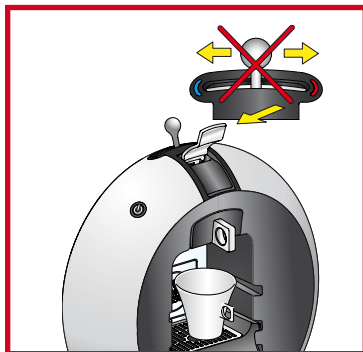

CS Úsporný režim
SK Ekonomický režim
HU Takarékos üzemmód

PL Tryb oszczędny
RU Экономичный режим
UK Економний режим

LT Taupymo režimas
LV Ekonomiskais režīms
ET Ökonoomrežiim





CS Čištění
SK Čistenie
HU Tisztítás

PL Czyszczenie
RU Очистка
UK Чищення

LT Valymas
LV Tīrīšana
ET Puhastamine

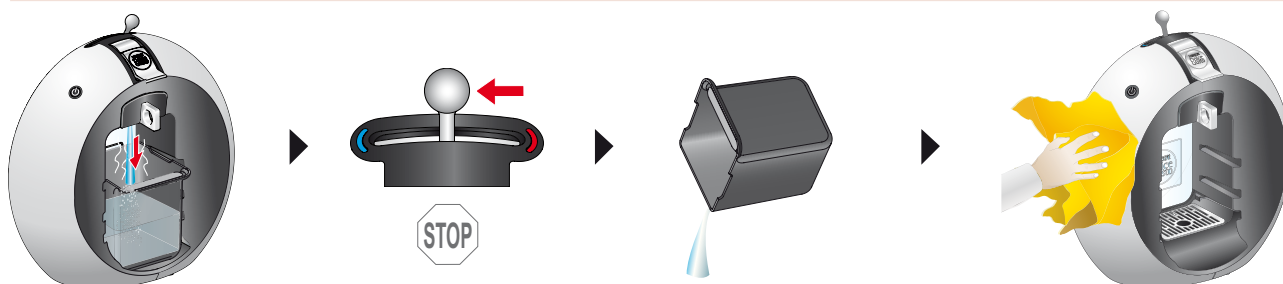
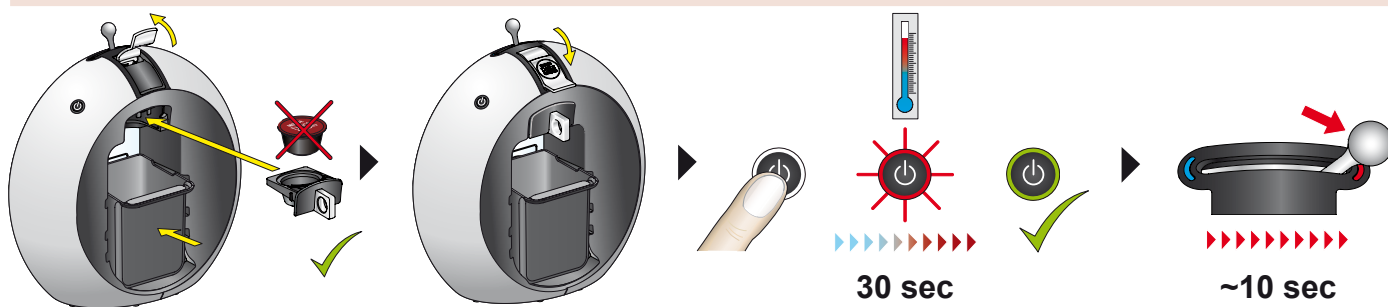
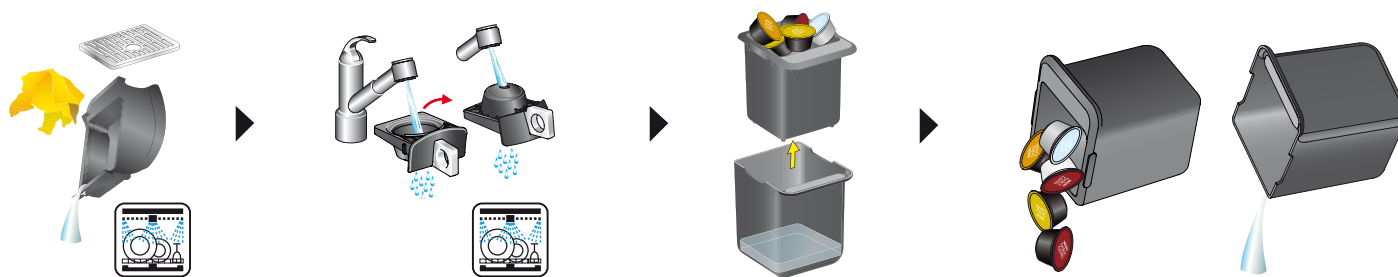



KRUPS F054

- CS** Vodný kámen odstraňujte každých 3-4 měsíců
SK Vodný kameň odstraňujte každých 3-4 mesiace
HU Vodný kameň odstraňujte každých 3-4 mesiace

- PL** Usuwać kamień co 3-4 miesiące
RU Удаление накипи каждые 3-4 месяца
UK Видалення накипу кожні 3-4 місяці

- LT** Nukalkinimas kas 3-4 mėnesius
LV Atkalķošana ik pēc 3-4 mēnešiem
ET Katlakivi eemaldamine iga 3-4 kuu järel

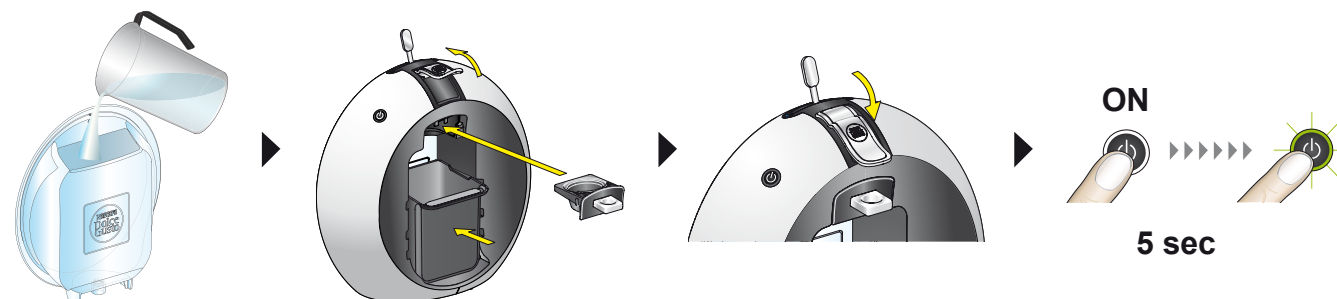
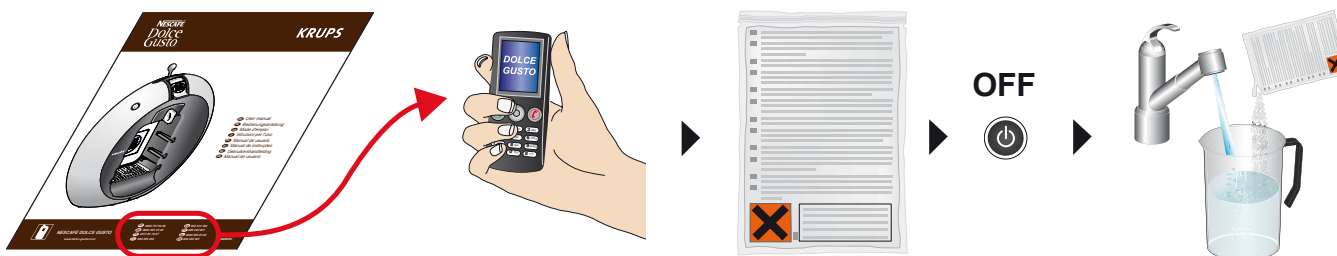
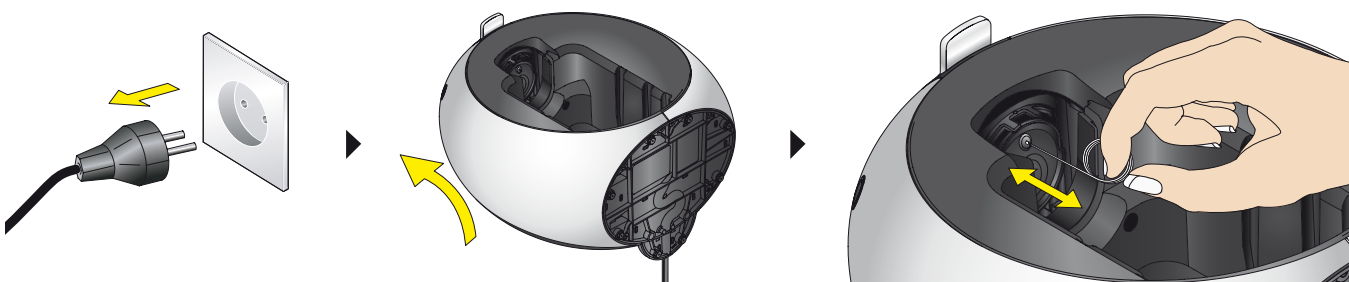
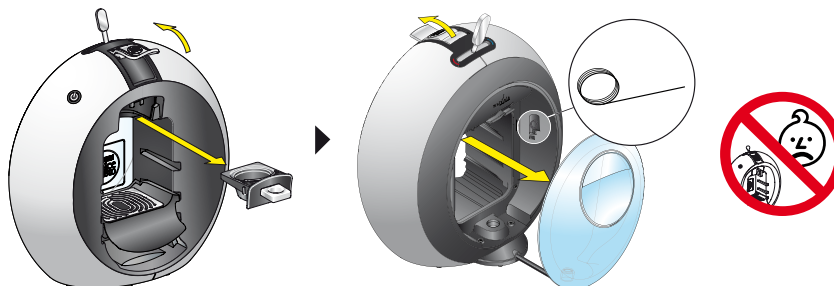

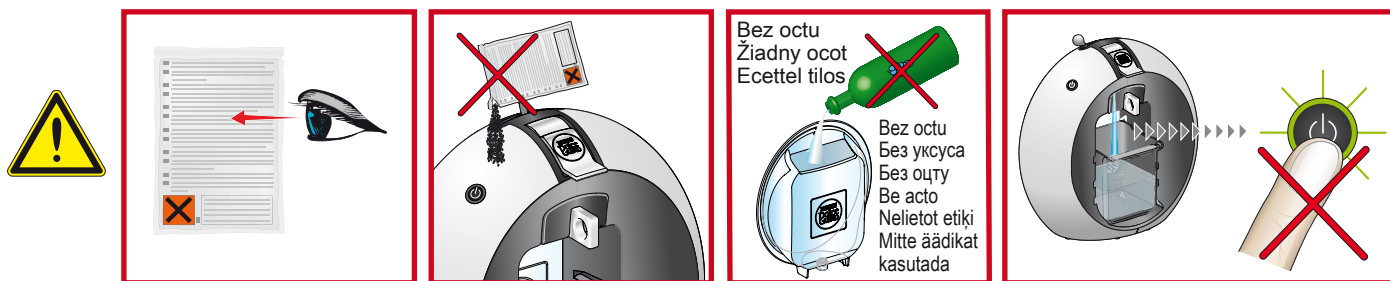
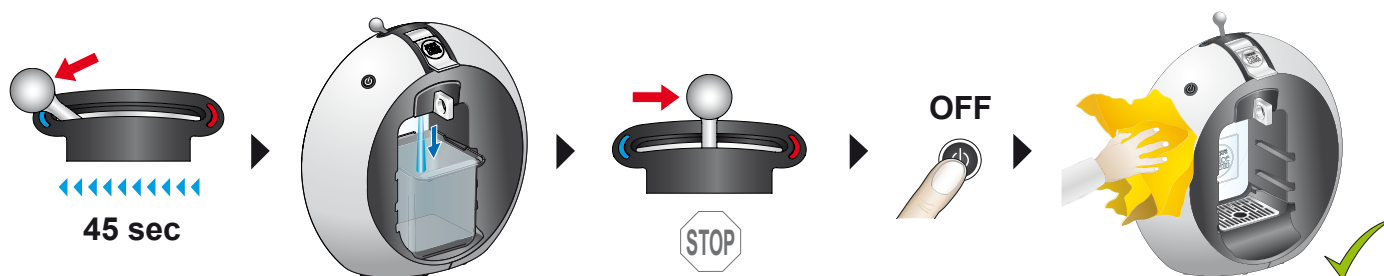
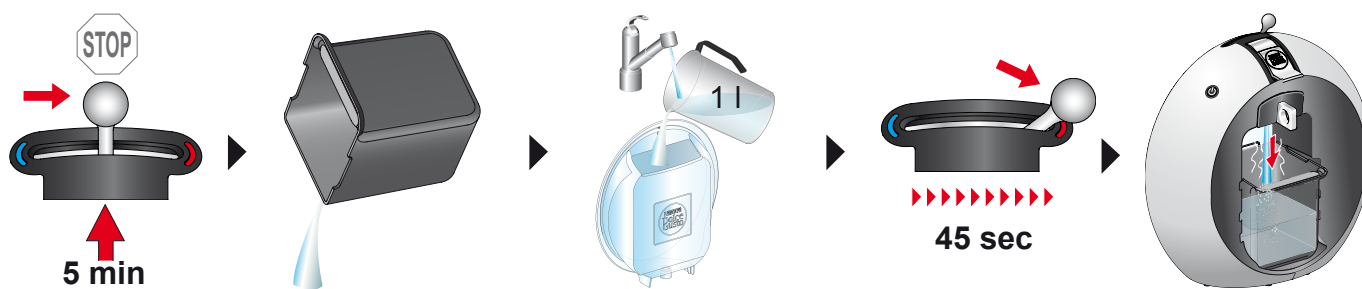
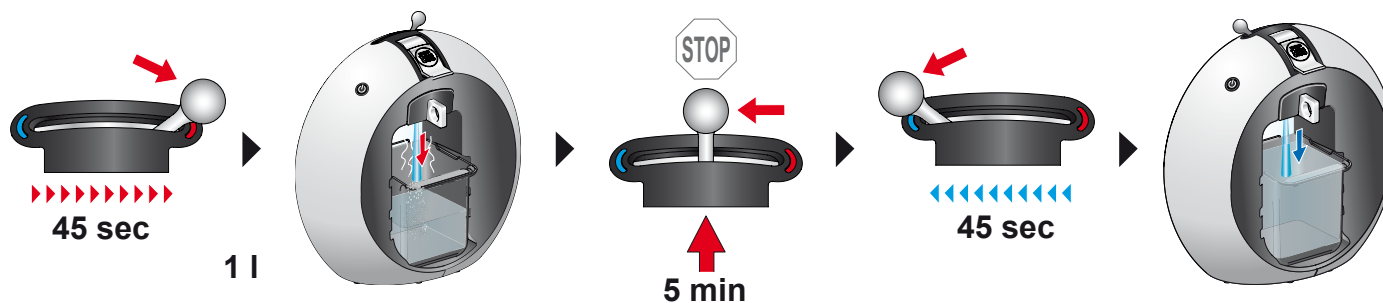

CS Pokud nevyteče žádná tekutina...
SK Ak nevychádza von žiadna tekutina...
HU Ha nem távozik folyadék...

PL Jeżeli płyn nie wypływa...
RU Если жидкость не течет...
UK Якщо рідина не витікає...

LT Jei gūs skystis neteka...
LV Ja šķidrums vairs netek...
ET Kui vedelikku ei tule välja...

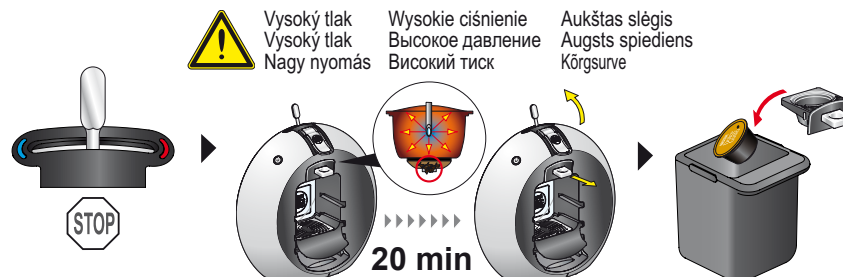
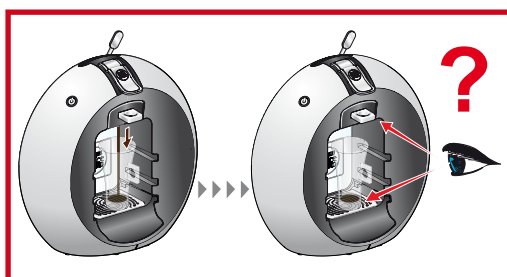

CS Řešení problémů
SK Riešenie problémov
HU Hibakeresés

PL Rozwiązywanie problemów
RU Устранение неисправностей
UK Усунення несправностей

LT Gedimų šalinimas
LV Traucējumklēšana
ET Veaotsing

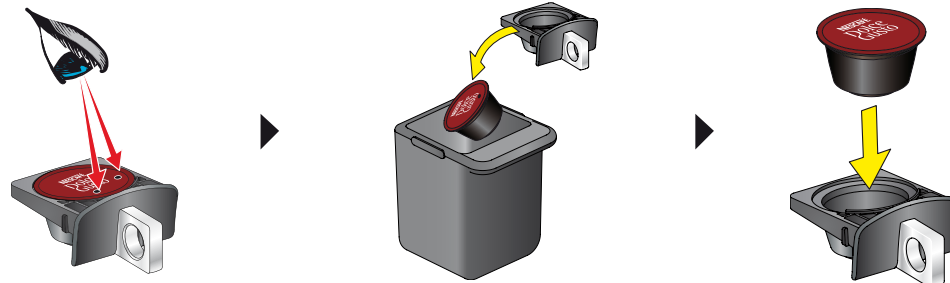
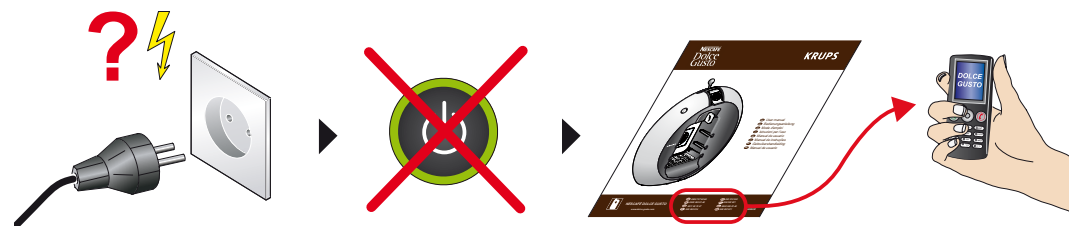

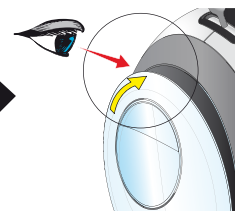
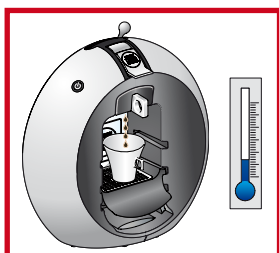
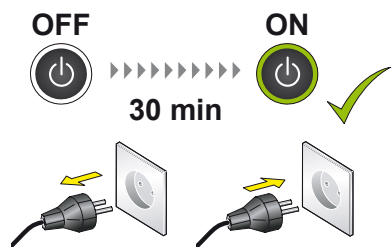
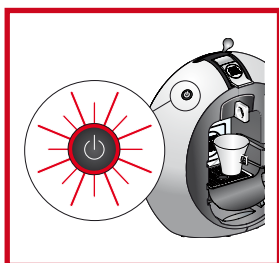



RU Меры предосторожности

Данный прибор может угрожать безопасности при несоблюдении данных указаний и мер предосторожности. Сохраняйте данное руководство.

В случае аварийной ситуации: немедленно вытащите вилку из розетки.

Данное изделие предназначено только для использования в бытовых целях. В случае любого использования в коммерческих целях, ненадлежащее использование или несоблюдение данных указаний производитель ответственности не несет, и гарантия в этом случае аннулируется. Используйте только капсулы NESCAFÉ DOLCE GUSTO. При длительном неиспользовании прибора, на выходных и т.д. его необходимо опустошить, очистить и отключить от сети.

Напряжение в сети должно соответствовать данным таблички с техническими данными. Подключайте прибор к розеткам с заземлением. При использовании неправильных соединений гарантия аннулируется.

Сетевой провод не должен находиться рядом с источником нагрева, острыми краями и т.д. Не свешивайте сетевой провод (опасность запутывания). Никогда не касайтесь провода мокрыми руками. При извлечении вилки не тяните за провод. В случае повреждения не пользуйтесь прибором. Во избежание опасности обеспечьте ремонт и/или замену сетевого провода, обратившись только в "горячую" линию NESCAFÉ DOLCE GUSTO.

Не устанавливайте прибор на горячую поверхность (например, на нагревательную плиту) и никогда не используйте его вблизи открытого пламени.

Не используйте машину, если она работает со сбоями или имеются признаки повреждения. В таких случаях сообщите об этом в "горячую" линию NESCAFÉ DOLCE GUSTO.

Из соображений сохранения здоровья всегда наполняйте резервуар свежей питьевой водой. Всегда закрывайте головку слива с помощью держателя капсулы и никогда не открывайте ее во время работы прибора. Прибор не будет функционировать, если не вставлен держатель капсулы. Не перемещайте рычаг вверх до того, как переключатель

ВКЛ/ВЫКЛ перестанет мигать. Не касайтесь пальцами участка под сливным отверстием при приготовлении напитка. Во избежание травм не прикасайтесь к игле головки. При приготовлении напитка никогда не оставляйте прибор без присмотра. Не пользуйтесь прибором без поддона и решетки поддона, кроме тех случаев, когда используется очень высокая кружка. Не используйте прибор для приготовления горячей воды. Не переполняйте резервуар для воды. Держите прибор / сетевой шнур / держатель капсулы вдали от детей. Не переносите машину, держа за головку слива.

Не разбирайте прибор и ничего не вставляйте в отверстия. Любые действия, очистка и обслуживание помимо стандартного использования должны производиться в центрах послепродажного обслуживания, о которых можно узнать по "горячей" линии NESCAFÉ DOLCE GUSTO.

В случае интенсивного использования при недостаточном времени охлаждения устройство временно прекратит функционировать, при этом будет мигать красный индикатор. Это необходимо для защиты устройства от перегрева. Отключите устройство на 30 минут для охлаждения.

Данный прибор не предназначен для использования: детьми или лицами с умственными и/или физическими нарушениями - кроме случаев, когда они пользуются и управляют им под надлежащим присмотром. Лица, мало разбирающиеся в эксплуатации и использовании данного прибора или не понимающие этого, должны сначала прочесть и полностью понять содержание данного руководства пользователя, а при необходимости обратиться за дополнительной помощью по поводу его эксплуатации и использования к тому, кто отвечает за их безопасность.

Держатель капсулы оснащен двумя постоянными магнитами.

Не ставьте держатель капсулы рядом с приборами и объектами, которые можно повредить магнитными свойствами, например, кредитные карты, диски и другие носители данных, видеокассеты, телевизионные и

компьютерные мониторы с кинескопами, механическими часами, слуховыми аппаратами и колонками.

Для пациентов с кардиостимуляторами или дефибрилляторами: держатель капсулы не держите непосредственно над кардиостимулятором или дефибриллятором.

Перед очисткой/уходом выньте вилку из розетки и дайте прибору остыть. Ежедневно опустошайте и очищайте поддон и емкость для капсулы. Никогда не очищайте вилку, провод или прибор в мокром состоянии и не погружайте их в жидкость. Не промывайте прибор под струей воды, не поливайте его водой из шланга и не погружайте в воду. Для очистки прибора никогда не используйте моющие средства. Очищайте прибор только мягкими губками/щетками. Резервуар для воды необходимо очищать щеткой для чистки детских бутылочек. После удаления накипи промывайте резервуар для воды и очищайте машину для предотвращения скопления остатков от средства удаления накипи.

После использования прибора всегда снимайте капсулу и очищайте головку согласно процедуре очистки. Для пользователей, страдающих аллергией на молочные продукты: промывайте головку согласно процедуре очистки (см. стр. 9). Выбрасывайте использованные капсулы вместе с бытовым мусором.

Упаковка изготовлена из перерабатываемых материалов. Дальнейшую информацию по переработке можно узнать в местных инстанциях/органах.

Защита окружающей среды стоит на первом месте!

В Вашем приборе содержатся ценные материалы, которые можно восстановить или переработать. Оставьте его в ближайшем городском пункте сбора мусора. Данный прибор сертифицирован в соответствии с Европейской директивой 2002/96 EC в отношении используемого электрического и электронного бытового оборудования – WEEE). Директива определяет порядок возврата и переработки отработавших приборов, который применим в пределах ЕС.

Пожалуйста, имейте в виду, что прибор потребляет электроэнергию, находясь в режиме готовности (0,4 Вт/час).

NESCAFÉ
**Dolce
Gusto**

KRUPS



NESCAFÉ DOLCE GUSTO

www.dolce-gusto.com

CZ 800 135 135

SK 0800 135 135

HU 06 - 40 - 214 - 200

PL 0800 174 902

RU 495 775 24 28

UA 0 800 50 30 10

LT 8 700 55 200

LV 6 750 80 56

EE 6 177 441

0828427