





# OWNER'S MANUAL РУКОВОДСТВО ПОЛЬЗОВАТЕЛЯ ПОСІБНИК для ВЛАСНИКА Пайдаланушы қолданбасы

**VK79103HX**

## **New Type Cyclone Vacuum Cleaner**

**Пылесос с циклонным фильтром нового типа**

**Новий вакуумний прибиральник циклону типу**

**Жаңа тұрпатты құйындатқыш уәкөмді шаңсорғыш**

This information contains important instructions for the safe use and maintenance of the vacuum cleaner.

Especially, please read all of the information on page 4-5 for your safety.

Please keep this manual in an easily accessible place and refer to it anytime.

Эта информация содержит важные инструкции по безопасной эксплуатации и обслуживанию пылесоса.

Прочтите, пожалуйста, всю информацию, данную на страницах 6 и 7 по вопросам безопасности эксплуатации.

Пожалуйста, храните настоящую инструкцию в удобном месте, чтобы обратиться к ней в любое время.

Ця інформація містить важливі інструкції для безпечного використання і обслуговування вакуумного прибиральника.

Особливо, читайте всю інформацію відносно сторінки 8, 9 для вашої безпеки.

Утримуйте це керівництво в легко доступному місці і посилайтеся на це інколи.

Бұл қолданбада уәкөмді шаңсорғышты қауыпсыз пайдалану және ақаусыздығын қорғау туралы маңызды тәсілдер қамтылған.

Ақаусыздықты қорғау үшін, пайдаланушы 10-беттегі және 11-беттегі мазмұндарды толық оқуы керек.

Деркезінде оқып тексеріп тұру үшін, бұл қолданбаны алуға қолайлы орынға қойыңыз.



**LG**



# Table of contents

## Содержание

### Як використовувати

### Мазмұны

<b>Important safety instructions</b> .....	<b>4 ~ 11</b>
<b>Важные указания по технике безопасности</b>	
<b>Заходи безпеки</b>	
<b>МАҢЫЗДЫ ҚАУПСІЗДІК НҰСҚАУЛЫҒЫ</b>	
<b>How to use</b> .....	<b>12</b>
<b>Как пользоваться</b>	
<b>Як використовувати</b>	
<b>Қолдану</b>	
Assembling vacuum cleaner .....	12
Сборка пылесоса	
Збірка вакуумного прибиральника	
Бос қуыс шаңсорғышты қолдану	
Using the Accessory Nozzles .....	14
Использование дополнительных насадок	
Використання Додаткових Насадок	
Қосмша қылшақты қолдану	
Operating vacuum cleaner .....	16
Эксплуатация пылесоса	
дія вакуумного прибиральника	
Босқуыс шаңсорғышты қолдану	
Basic using method of the steam cleaner .....	17 ~ 18
Основной способ использования паровой насадки	
Основний використовуючий метод парового чистіше	
Бұлы шаңсорғыштың негізгі қолдану амалдары	
Vacuum cleaning, Steam cleaning, Simultaneous vacuum steam cleaning .....	19 ~ 21
Сухая уборка / Паровая Чистка / Одновременная сухая уборка и чистка паром	
Вакуумне очищення, Парове очищення, Одночасне вакуумне парове очищення	
Босқуыспен тазалау, бұмен тазалау, бір уақттың өзінде бөсқөіспен және бұмен тазалау	
When cleaning hardwood/laminated/general floor/carpet, When removing old stain/floor stain .....	12 ~ 23
Чистка деревянного / ламинатного / обычного пола/ковров, удаление застаревших пятен / пятен на полу	
Қоли чистячи дверда деревина/шарувато/загальний поверх/килим	
Қоли виведення старої плями / фарба поверху	
Қатты ағаш еден / қабатталған еден / әдеттегі еден / кілемді тазалағанда	
Көне шаңдарды тазалағанда / еден шаңдарын тазалағанда	
How to supply water, How to replace and clean the microfiber cloth .....	24 ~ 25
Как заливать воду, Как менять и чистить накладки из микрофибры	
Як забезпечувати воду, Як замінити і чистити мікрофіб полотно	
Суды қалай құю керек , талшық мақтаны қалай тазалап орнына қайта қондыру керек	
Emptying dust tank .....	26
Очистка контейнера от пыли	
Спорожнення резервуару пилу	
Шаң сандығын тазалау	
Cleaning dust tank .....	27
Чистка пылесборника	
Протиральний резервуар пилу	
Шаң сандығын тазалау	
Cleaning air filter and motor safety filter .....	28
Чистка воздушного фильтра и защитного фильтра электродвигателя	
Протиральний повітряний фільтр і моторний безпечний фільтр	
Ауа сүзгісін және Мотор амандық сүзгісін тазалау	
Cleaning exhaust filter .....	29
Чистка выходного фильтра	
Протиральний вихлопний фільтр	
Ауа шығару сүзгісін тазалау	
Storage method after use .....	30 ~ 31
Хранение прибора после использования	
Метод зберігання після використання	
Қолданып болғансоң сақтап қойу амалы	
<b>What to do if your vacuum cleaner does not work?</b> .....	<b>32</b>
<b>Что делать, если ваш пылесос не работает ?</b>	
<b>Що, щоб зробити, якщо ваш вакуумний прибиральник не працює?</b>	
<b>Шаңсорғыш жұмыс жасамаған жағдайда не істеу керек ?</b>	
<b>What to do when suction performance decreases ?</b> .....	<b>32</b>
<b>Что делать, когда снижается мощность всасывания ?</b>	
<b>Що, щоб зробити, коли всмоктуюча раціон виконання зменшень?</b>	
<b>Шаңсорғыштың сору қуаты төмендеген жағдайда не істеу керек ?</b>	

# IMPORTANT SAFETY INSTRUCTIONS

Read and follow all instructions before using your vacuum cleaner to prevent the risk of fire, electric shock, personal injury, or damage when using the vacuum cleaner. This guide does not cover all possible conditions that may occur. Always contact your service agent or manufacturer about problems that you do not understand. This appliance complies with the following EC Directives: -2006/95/EC Low Voltage Directive -2004/108/EC EMC Directive



This is the safety alert symbol.

This symbol alerts you to potential hazards that can kill or hurt you and others.

All safety messages will follow the safety alert symbol and either the word "WARNING" or "CAUTION."

These words mean:



**WARNING**

This symbol will alert you to hazards or unsafe practices which could cause serious bodily harm or death.



**CAUTION**

This symbol will alert you to hazards or unsafe practices which could cause bodily injury or property damage.



**WARNING**

- **Disconnect electrical supply before servicing or cleaning the unit or when cleaner is not in use.**  
Failure to do so could result in electrical shock or personal injury.
- **Do not use vacuum cleaner to pick up anything that is burning or smoking such as cigarettes, or hot ashes.**  
Doing so could result in death, fire or electrical shock.
- **Do not vacuum flammable or explosive substances such as gasoline, benzene, thinners, propane (liquids or gases).**  
The fumes from these substances can create a fire hazard or explosion. Doing so could result in death or personal injury.
- **Do not handle plug or vacuum cleaner with wet hands.**  
Doing so could result in death or electrical shock.
- **Do not unplug by pulling on cord.**  
Doing so could result in product damage or electrical shock. To unplug, grasp the plug, not the cord.
- **Keep hair, loose clothing, fingers, and all parts of the body away from openings and moving parts.**  
Failure to do so could result in electrical shock or personal injury.
- **Do not pull or carry by cord, use cord as a handle, close a door on cord, or pull cord around sharp edges or corners. Do not run vacuum cleaner over cord. Keep cord away from heated surfaces.**  
Failure to do so could result in electrical shock or personal injury or fire or product damage.
- **Do not allow to be used as toy. Close attention is necessary when used by or near children.**  
Personal injury or product damage could result.
- **Do not use the vacuum cleaner if the power cord or plug is damaged or faulty.**  
If the power cord is damaged, it must be replaced by an approved LG Electronics Service Agent to avoid a hazard.
- **Do not use vacuum cleaner if it has been under water.**  
Personal injury or product damage could result. In these cases, contact LG Electronics Service Agent to avoid hazard.
- **Do not continue to vacuum if any parts appear missing or damaged.**  
Personal injury or product damage could result. In these cases, contact LG Electronics Service Agent to avoid hazard.
- **Do not use an extension cord with this vacuum cleaner**  
Fire hazard or product damage could result.
- **Using proper voltage.**  
Using improper voltage may result in damage to the motor and possible injury to the user. Proper voltage is listed on the bottom of vacuum cleaner.
- **Turn off all controls before unplugging.**  
Failure to do so could result in electrical shock or personal injury.
- **Do not change the plug in any way.**  
Failure to do so could result in electrical shock or personal injury or product damage. Doing so result in death. If plug does not fit, contact a qualified electrician to install the proper outlet.
- **Repairs to electrical appliances may only be performed by qualified service engineers.**  
Improper repairs may lead to serious hazards for the user.
- **Do not plug in if control knob is not in OFF position.**  
Personal injury or product damage could result. (Depending on model)
- **Keep children away and beware of obstructions when rewinding the cord to prevent personal injury**  
The cord moves rapidly when rewinding. (Depending on model)
- **The hose contains electrical wires. Do not use it if it is damaged, cut or punctured.**  
Failure to do so could result in death, or electrical shock. (Depending on model)

# IMPORTANT SAFETY INSTRUCTIONS

## CAUTION

- **Do not put any objects into openings.**  
Failure to do so could result in product damage.
- **Do not use with any opening blocked: keep free of dust, lint, hair, and anything that may reduce air flow.**  
Failure to do so could result in product damage.
- **Do not use vacuum cleaner without dust tank and/or filters in place.**  
Failure to do so could result in product damage.
- **Do not use vacuum cleaner to pick up sharp hard objects, small toys, pins, paper clips, etc.**  
They may damage the cleaner or dust bin.
- **Store the vacuum cleaner indoors.**  
Put the vacuum cleaner away after use to prevent tripping over it.
- **This appliance is not intended for use by persons (including children) with reduced physical, sensory or mental capabilities, or lack of experience and knowledge, unless they have been given supervision or instruction concerning use of the appliance by a person responsible for their safety.**  
Children should be supervised to ensure that they do not play with the appliance.
- **Only use parts produced or recommended by LG Electronics Service Agents.**  
Failure to do so could result in product damage.
- **Use only as described in this manual. Use only with LG recommended or approved attachments and accessories.**  
Failure to do so could result in personal injury or product damage.
- **To avoid personal injury and to prevent the machine from falling when cleaning stairs, always place it at the bottom of stairs.**  
Failure to do so could result in personal injury or product damage.
- **Use accessory nozzles in sofa mode.**  
Failure to do so could result in product damage.
- **Make sure the filters (exhaust filter and motor safety filter) are completely dry before replacing in the machine.**  
Failure to do so could result in product damage.
- **Do not dry the filter in an oven or microwave.**  
Failure to do so could result in fire hazard.
- **Do not dry the filter in a clothes dryer.**  
Failure to do so could result in fire hazard.
- **Do not dry near an open flame.**  
Failure to do so could result in fire hazard.
- **Always clean the dust bin after vacuuming carpet cleaners or fresheners, powders and fine dust.**  
These products clog the filters, reduce airflow and can cause damage to the cleaner. Failure to clean the dust bin could cause permanent damage to the cleaner.  
(Depending on model)
- **Don't grasp the tank handle when you are moving the vacuum cleaner.**  
The vacuum cleaner's body may fall when separating tank and body. Personal injury or product damage could result. **You should grasp the carrier handle** when you are moving the vacuum cleaner. (Depending on model)
- **If after emptying the dust tank the indicator light is on (red), clean the dust tank.**  
Failure to do so could result in product damage.  
(Depending on model)

### Thermal protector :

This vacuum cleaner has a special thermostat that protects the vacuum cleaner in case of motor overheating. If the vacuum cleaner suddenly shuts off, turn off the switch and unplug the vacuum cleaner. Check the vacuum cleaner for possible source of overheating such as a full dust tank, a blocked hose or clogged filter. If these conditions are found, fix them and wait at least 30 minutes before attempting to use the vacuum cleaner. After the 30 minute period, plug the vacuum cleaner back in and turn on the switch. If the vacuum cleaner still does not run, contact a qualified LG authorised Service Agent.



## ВАЖНЫЕ ПРАВИЛА ТЕХНИКИ БЕЗОПАСНОСТИ

Для предотвращения риска возгорания, поражения электрическим током, получения травм или нанесения ущерба при пользовании пылесосом, прочтите все инструкции и строго их соблюдайте. Данное руководство не включает все возможные условия, с которыми можно столкнуться. В отношении вопросов, которые вы не понимаете, всегда обращайтесь к вашему представителю по обслуживанию или производителю. Данный прибор соответствует следующим Директивам ЕС: Директивы: Директива низкого напряжения -2006/95/ЕС; Директива -2004/108/ЕС EMC



Это символ, предупреждающий об опасности.

Этот знак предупреждает вас о потенциальных источниках опасности, которые могут стать причиной травмы или смерти для вас или других людей.

Любые сообщения в отношении безопасности сопровождаются предупредительным знаком или словом «ОСТОРОЖНО» или «ВНИМАНИЕ».

Эти слова означают:



**ОСТОРОЖНО**

Этот знак предупреждает вас об источниках опасности, либо об опасных действиях, которые могут стать причиной серьезной травмы или смерти.



**ВНИМАНИЕ**

Этот знак предупреждает вас об источниках опасности, либо об опасных действиях, которые могут стать причиной травмы или привести к материальному ущербу.



**ОСТОРОЖНО**

- **Перед проведением обслуживания, чистки прибора или в случае, если прибор не используется, отключайте прибор от сети.**

Несоблюдение этого указания может привести к поражению электрическим током или травме.

- **Не собирайте прибором какие-либо горящие или дымящиеся предметы, например сигареты или горячий пепел.**

В результате это может привести к смертельному исходу, возгоранию или поражению электрическим током.

- **Не проводите сбор горючих или взрывчатых веществ, например бензина, бензола, разбавителя, пропана (жидкого или газообразного).**

Испарения таких веществ могут стать источником возгорания или взрыва. Несоблюдение этого указания может стать причиной травмы или смертельного исхода.

- **Не беритесь за вилку шнура или пылесос мокрыми руками.**

Это может стать причиной смертельного исхода или привести к поражению электрическим током.

- **Не извлекайте вилку из розетки за сетевой шнур.** Это может привести к повреждению прибора, поражению электрическим током. Чтобы вынуть вилку из розетки, держитесь за вилку, а не за шнур.

- **Держите волосы, свободную одежду, пальцы и все части тела на расстоянии от отверстий и движущихся деталей.**

Несоблюдение этого указания может привести к поражению электрическим током или личной травме.

- **Не переносите и не перемещайте прибор за шнур, не используйте шнур в качестве ручки для переноски, не заземляйте шнур дверьми, не тяните шнур через острые кромки или углы. Не ставьте пылесос на шнур. Держите шнур вдали от нагретых поверхностей.**

Несоблюдение этого указания может привести к поражению электрическим током, личной травме, возгоранию или повреждению прибора.

- **Не допускайте использование прибора в качестве игрушки. Если прибором пользуются дети, либо если они находятся рядом, будьте предельно внимательны.**

- **При повреждении или дефекте шнура питания или штепсельной вилки нельзя использовать пылесос.**

При повреждении шнура питания, во избежание опасности необходимо заменить его назначенным «LG Электрическое Обслуживание» агентом.

- **После попадания пылесоса в воду не пользуйтесь им**

**до проведения ремонта.**

Это может стать причиной травмы или повреждения прибора. В таких случаях, во избежание создания опасных ситуаций, обращайтесь к представителю по техническому обслуживанию компании LG Electronics.

- **Не продолжайте чистку при наличии каких-либо дефектов, отсутствующих деталей или повреждениях.**

Это может стать причиной травмы или повреждения прибора. В таких случаях, во избежание создания опасных ситуаций,

обращайтесь к представителю по техническому обслуживанию компании LG Electronics.

- **С данным пылесосом не использовать удлинитель.**

Это может привести к опасности возгорания или повреждению прибора.

- **Включать в сеть только с должным напряжением.**

При включении в сеть с ненадлежащим напряжением может привести к поломке электродвигателя и, возможно, травме пользователя. Должное значение напряжения питания приведено на днище пылесоса.

- **Перед отключением от сети, выключите все элементы управления.**

Несоблюдение этого указания может привести к поражению электрическим током или травме.

- **Не модифицируйте вилку каким-либо образом.**

Несоблюдение этого указания может привести к поражению электрическим током, травме или повреждению прибора.

Модификация вилки может стать причиной смерти. Если вилка не подходит, обратитесь к квалифицированному электрику для установки соответствующей розетки.

- **Ремонт электроприборов должны выполнять только квалифицированные инженеры по техническому обслуживанию.**

Неправильно выполненный ремонт может привести к серьезным опасностям для пользователя.

Не помещайте пальцы рядом с шестерней.

Несоблюдение этого указания может привести к травме

- **Не включать в сеть, если ручка управления находится в положении ВКЛ.**

Это может привести к травме или повреждению прибора.

- **Не подпускайте к прибору детей, а при сматывании шнура, во избежание травмы, обеспечьте его свободное движение.**

При сматывании шнур движется быстро.

- **Шланг содержит электрические провода. Не пользуйтесь поврежденным, разрезанным или проколотым шлангом.**

Несоблюдение этого указания может привести к поражению электрическим током или смерти.

# ВАЖНЫЕ ПРАВИЛА ТЕХНИКИ БЕЗОПАСНОСТИ

## ВНИМАНИЕ

• **Не вставляйте какие-либо предметы в отверстия.** Несоблюдение этого указания может привести к повреждению прибора.

• **Не пользоваться прибором с заблокированными отверстиями: держать отверстия свободными от грязи, комков пыли, волос и всего, что может уменьшить поток воздуха.**

Несоблюдение этого указания может привести к повреждению прибора.

• **Не пользуйтесь пылесосом без бункера для уловленной пыли и/или установленных фильтров.** Несоблюдение этого указания может привести к повреждению прибора.

• **Не используйте пылесос для сбора острых, твердых предметов, мелких игрушек, булавок, скрепок и т.д.**

Они могут повредить пылесос или бункер для сбора пыли.

• **Храните пылесос в помещении.**

Во избежание случайного включения, убирайте пылесос после использования.

• **Это устройство не предназначено для применения людьми (включая детей) со сниженной физической, чувствительной или интеллектуальной способностью, или с недостаточным опытом и знанием, если такие люди не под контролем человека, ответственного за их безопасность, или они не научены им касательно применения устройства.**

Обратить особое внимание на детей и обеспечить, что они не будут играть это устройство.

• **Используйте только детали изготовленные или рекомендованные представителем по техническому обслуживанию LG Electronics.**

Несоблюдение этого указания может привести к повреждению прибора.

• **Пользуйтесь прибором только в соответствии с инструкциями, приведенными в настоящем руководстве. Используйте прибор только с приспособлениями и насадками рекомендованными или одобренными LG Electronics.**

Несоблюдение этого указания может привести к травме или повреждению прибора.

• **Во избежание травмы и предотвращения падения машины при чистке лестниц, всегда ставьте прибор у подножия лестницы.**

Несоблюдение этого указания может привести к травме или повреждению прибора.

• **В режиме чистки дивана вы должны использовать насадки.** Несоблюдение этого указания может привести к повреждению прибора.

1) **Мощность всасывания может упасть при всасывании незначительного количества пыли. В этом случае прочистите воздушный фильтр и направляющую (стр. 11, 12).**

2) **После опустошения бункера для сбора пыли загорается индикатор (красная лампочка) или мигает, прочистите воздушный фильтр, направляющую, бункер для сбора пыли и крышку (стр. 11).**

Несоблюдение этого указания может привести к повреждению прибора. Когда индикатор продолжает мигать в течение 2-3 минут, мощность всасывания снижается, что позволяет защитить электродвигатель от перегрева.

• **Проверьте, чтобы фильтр (выходной фильтр, воздушный фильтр, защитный фильтр электродвигателя) полностью высох перед повторной установкой в прибор.**

Несоблюдение этого указания может привести к повреждению прибора.

• **Не сушите фильтр в духовке или микроволновой печи.**

Несоблюдение этого указания может привести к риску возгорания.

• **Не сушите фильтр в сушилке для одежды.**

Несоблюдение этого указания может привести к риску возгорания.

• **Не сушить рядом с открытым пламенем.**

Несоблюдение этого указания может привести к риску возгорания.

Не сдвигайте рычаг пылесоса.

Если рычаг поврежден, пылесос не будет работать должным образом, при этом может мигать красный индикатор и звучать сигнал тревоги, несмотря на то, что бункер для сбора пыли не заполнен. В этом случае, обратитесь к Агенту по техническому обслуживанию компании LG Electronics.

• **Всегда прочищайте бункер для пыли после уборки средства для чистки ковров или освежителя, порошков или мелкой пыли.**

Эти вещества засоряют фильтр и сокращают поток воздуха, а также способны привести к поломке пылесоса. Если не чистить бункер для сбора пыли, то это может привести к неисправимой поломке пылесоса.

• **Не беритесь за ручку бункера при перемещении пылесоса.**

Корпус пылесоса может упасть, при этом бункер может отделиться от корпуса. Это может привести к травме или повреждению прибора. При перемещении пылесоса беритесь только за ручку для переноски. (стр. 10).

2) **После опустошения бункера для сбора пыли загорается индикатор (красная лампочка) или мигает, прочистите воздушный фильтр.**

Несоблюдение этого указания может привести к повреждению прибора.



### Устройство термической защиты:

Данный пылесос оснащен специальным термостатом, который защищает пылесос от перегрева электродвигателя. Если пылесос внезапно отключается, выключите его и отключите от сети.

Проверьте пылесос на наличие источников перегрева, например, это может произойти при переполнении бункера, засорении шланга или фильтра.

При наличии этих условий, устраните засорения и подождите 30 минут до повторного запуска пылесоса. Через 30 минут включите пылесос в сеть и поверните выключатель.

Если пылесос не включается, обратитесь к квалифицированному электрику.



## ЗАХОДИ БЕЗПЕКИ

Перед початком користування пирососом прочитайте та дотримуйтесь усіх інструкцій з метою уникнення загрози пожежі, удару електричним струмом, травмування або uszkodження пирососа під час його використання. Дана інструкція лише частково охоплює усі можливі ситуації. Завжди звертайтеся до виробника або до сервісного представника у разі виникнення незрозумілих проблем. Даний прилад відповідає наступним стандартам ЄС: Директива: -2006/95/ ЄС низька Директива: -2006/95/ ЄС низька Директива: -2006/95/ЄС низька напруга директива-2004/108/ЄС EMC директива.



Символ попередження про небезпеку.

Даний символ попереджає про можливу небезпеку, що може становити загрозу для життя та здоров'я користувача та оточуючих.

Символ попередження про небезпеку завжди знаходиться перед повідомленням про небезпеку та словом "ПОПЕРЕДЖЕННЯ" або "ЗАСТЕРЕЖЕННЯ". Ці слова означають:



### ПОПЕРЕДЖЕННЯ

Дана позначка попереджає про ризик або небезпеку, що можуть спричинити серйозну травму або смерть.



### ЗАСТЕРЕЖЕННЯ

Дана позначка попереджає про ризик або небезпеку, що можуть спричинити травму або пошкодження майна.



### ПОПЕРЕДЖЕННЯ

- **Перед чищенням або обслуговуванням приладу, а також коли ви не користуєтесь приладом, відключайте його від електромережі.**

Недотримання цієї вимоги може привести до електричного удару та травмування.

- **Не використовуйте пиросос для прибирання предметів, що горять або тліють, наприклад, сигарет або гарячого попелу.**

Такі дії можуть привести до загрози життю, пожежі або електричного удару.

- **Не використовуйте пиросос для прибирання горючих або вибухонебезпечних речовин, таких як бензин, бензол, розчинники, пропан (рідини або газу).**

Випаровування від вказаних речовин можуть становити загрозу займання або вибуху. Такі дії можуть привести до загрози життю або травмування.

- **Забороняється брати вилку або пиросос вологими руками.**

Це може призвести до загрози життю або удару електричним струмом.

- **Не виймайте вилку з розетки, потягнувши за шнур.**

Це може призвести до пошкодження виробу або удару електричним струмом. Щоб відключити пиросос від розетки, потягніть за вилку, але не за шнур.

- **Не допускайте потрапляння волосся, одягу, пальців та частин тіла до отворів та рухомих частин.**

Це може призвести до удару електричним струмом та травмування.

- **Не тягніть та не переносьте пиросос за шнур, не використовуйте шнур у якості ручки, не притискайте шнур дверима, не тягніть за шнур через гострі краї та кути. Не пересувайте пиросос через шнур. Не допускайте контакту шнура із гарячими поверхнями.**

Це може призвести до удару електричним струмом, травмування, пожежі та пошкодження приладу.

- **Не дозволяйте дітям грати з пирососом. Будьте особливо пильними, коли пирососом користуються діти або якщо ним користуються біля дітей.**

Це може призвести до травмування або пошкодження приладу.

- **Не використовуйте пиросос якщо виключательний шнур або виключатель пошкоджен або неправильно.**

Якщо виключатель пошкоджений, він повинен бути замінений в агента затвердженої електронної служби, щоб уникнути небезпеки.

- **Не користуйтеся пирососом, якщо він був занурений у воду.**

Це може призвести до травмування або пошкодження приладу. У таких випадках для уникнення небезпеки звертайтеся до сервісного представника LG Electronics.

- **Не користуйтеся пирососом із відсутніми та пошкодженими деталями.**

Це може призвести до травмування або пошкодження приладу. У таких випадках для уникнення небезпеки звертайтеся до сервісного представника LG Electronics.

- **Не користуйтеся подовжувачем для підключення пирососу до електромережі.**

Це може призвести до загрози займання та до пошкодження приладу.

- **Підключайте пиросос тільки до електромережі із відповідною напругою.**

Підключення до електромережі із невідповідною напругою може призвести до пошкодження мотора та до загрози травмування. Потрібна напруга вказана на нижній частині пирососа.

- **Перед відключенням від розетки переведіть усі регулятори у положення вимкнення.**

Недотримання цієї вимоги може призвести до електричного удару та до травмування.

- **В жодному разі самостійно не міняйте вилку шнура.**

Це може призвести до удару електричним струмом, травмування та до пошкодження виробу, та навіть до загрози життю. Якщо вилка не підходить до розетки, зверніться до кваліфікованого електрика для встановлення нової розетки.

- **Ремонт електричних приладів дозволено виконувати тільки кваліфікованим сервісним інженерам.**

Некваліфікований ремонт може призвести до серйозної небезпеки.

- **Не підключайте прилад до розетки, якщо вмикач живлення не знаходиться у позиції OFF (ВІДКЛ.).**

Це може призвести до травмування або пошкодження виробу. (Не в усіх моделях)

- **Під час змотування шнура не підпускайте дітей та усуньте перешкоди для запобігання травмуванню**

Шнур рухається швидко під час змотування.

(Не в усіх моделях)

- **Шланг містить електричні проводи. Не користуйтеся шлангом, якщо він пошкоджений, порваний або проколотий.**

Це може призвести до загрози життю або електричного удару. (Не в усіх моделях)

# ЗАХОДИ БЕЗПЕКИ

## ⚠ ЗАСТЕРЕЖЕННЯ

- **Забороняється вставляти будь-які предмети у отвори. Це може привести до пошкодження приладу.**  
Це може призвести до пошкодження приладу.
- **Не користуйтеся приладом, якщо будь-який із його отворів заблоковано: тримайте отвори вільними від пилу, пуху, волосин та будь-яких забруднень, що можуть перешкоджати потокові повітря.**  
Недотримання цієї вимоги може призвести до пошкодження приладу.
- **Не використовуйте пилосос без пилозбірника та/або фільтрів.**  
Недотримання цієї вимоги може привести до пошкодження приладу.
- **Завжди чистіть пилозбірник після прибирання килимів із використанням очисних або освіжаючих засобів, а також після прибирання порошку та дрібного пилу.**  
Ці речовини закупорюють фільтр, перешкоджають потокові повітря, що може привести до пошкодження пилососа. Недотримання вимоги чищення пилозбірника може привести до невідного пошкодження пилососа.
- **Забороняється прибирати пилососом гострі тверді предмети, дрібні іграшки, голки, скріпки тощо.**  
Вони можуть пошкодити пилосос або пилозбірник.
- **Цей прилад не призначений для використання людьми (включаючи дітей) з обмеженими фізичними, сенсорними або психічними можливостями або в дсутність досвідчених знань, якщо вони отримали контроль або інструкції що стосуються використання пристрою в особа в дпов'язку з їх безпеку.**  
Діти повинні бути під наглядом, щоб вони не граючі з пристроєм.
- **Пилосос не призначений для використання дітьми або інвалідами без адекватного нагляду.**  
Недотримання цієї вимоги може призвести до травмування та пошкодження приладу.
- **Користуйтеся тільки компонентами, виготовленими або рекомендованими сервісними представниками LG Electronics.**  
Недотримання цієї вимоги може призвести до пошкодження приладу.
- **Користуйтеся пилососом тільки згідно з даною інструкцією. Використовуйте тільки такі пристосування та аксесуари, що рекомендовані та стверджені компанією LG.**  
Недотримання цієї вимоги може привести до травмування та пошкодження приладу.
- **Щоб уникнути травмування та запобігти падінню приладу під час прибирання сходин, завжди ставте його внизу сходин.**  
Недотримання цієї вимоги може привести до травмування та пошкодження приладу.
- **Для прибирання м'яких меблів користуйтеся допоміжними насадками.**  
Недотримання цієї вимоги може призвести до пошкодження приладу.
- **Перед встановленням фільтрів (випускний та захисний фільтр мотора) у пилосос переконайтеся, що вони повністю сухі.**  
Це може призвести до травмування та пошкодження приладу.
- **Не сушіть фільтри у духовці або мікрохвильовій печі.**  
Недотримання цієї вимоги може викликати загрозу займання.
- **Не сушіть фільтри у сушильній машині.**  
Недотримання цієї вимоги може викликати загрозу займання.
- **Не сушіть фільтри біля відкритого вогню.**  
Недотримання цієї вимоги може викликати загрозу займання.
- **Завжди чистіть пилозбірник після прибирання килимів із використанням очисних або освіжаючих засобів, а також після прибирання порошку та дрібного пилу.**  
Ці речовини закупорюють фільтр, перешкоджають потокові повітря, що може привести до пошкодження пилососа. Недотримання вимоги чищення пилозбірника може привести до невідного пошкодження пилососа. (Не в усіх моделях)
- **Не носіть пилосос, тримаючи його за ручку пилозбірника.**  
Корпус пилососа може впасти при від'єднанні пилозбірника від корпусу. Це може привести до травмування та пошкодження приладу. Щоб носити пилосос, користуйтеся ручкою на корпусі (Не в усіх моделях).
- **Якщо після очищення пилозбірника індикатор наповнення залишається активним (світить червоним), прочистіть пилозбірник.**  
Недотримання цієї вимоги може привести до пошкодження приладу. (Не в усіх моделях)

### Термозахист:

Даний пилосос обладнаний спеціальним термостатом, який захищає пилосос у випадку перегріву двигуна. Якщо пилосос раптово перестане працювати, вимкніть його та відключіть шнур живлення від розетки. Перевірте усі можливі причини перегріву, такі як переповнення пилозбірника, засмічення шланга або фільтра. Після виявлення причини перегріву усуньте їх та зачекайте щонайменше 30 хвилин перед тим, як знову спробувати користуватися приладом. Через 30 хвилин підключіть шнур живлення до розетки та ввімкніть прилад. Якщо він знову не працює, зверніться до кваліфікованого електрика.

# МАҢЫЗДЫ ҚАУІПСІЗДІК НҰСҚАУЛЫҒЫ

Шаңсорғышты пайдалану кезінде өрт қаупін алдын алу үшін және тоқ соқпас үшін немесе жеке өзіңізге зақым келмеуі үшін нұсқаулықтың барлығын оқып шығыңыз және сақтаңыз. Бұл нұсқаулық болуы ықтимал әртүрлі жағдайларды қарастырмайды. Түсінбеген мәселелер туралы әрқашан қызмет көрсету агентіне және өндірушіге хабарласыңыз. Бұл бұйым мына Нұсқаулар: -2006/95/EC төмен басымды қуат көзі нұсқауы, -2004/108/EC EMC нұсқауы .



Бұл қауіпсіздік ескерту таңбасы.

Бұл таңба адам өліміне алып келетін немесе қатты зақым келтіретін жағдайларды ескертеді.

Барлық қауіпсіздік хабарламаларда қауіпсіздік ескерту таңбасы және «Ескерту» немесе «Абайлаңыз» сөзі бар. Бұл сөздер мынаны білдіреді:



## Ескерту

Бұл таңба сізге қатты зақым немесе өлімге алып келетін абайсыз қолдану немесе қауіпті жағдайлар туралы ескертеді.



## АБАЙЛАҢЫЗ

Бұл таңба сізге қатты зақым немесе өлімге алып келетін абайсыз қолдану немесе қауіпті жағдайлар туралы ескертеді.



## Ескерту

- **Шаңсорғышты жөндеу, тазалау алдында немесе пайдаланбайтын кезде тоқтан ажыратып қойыңыз.** Тоқ соғуы немесе дөңгелекті зақымдауы мүмкін.
- **Шаңсорғышты жанып жатқан немесе түтіндеп жатқан темекі немесе ыстық күл сияқты заттарды соруға пайдаланбаңыз.** Егер осылай жасасаңыз өлімге немесе тоқтың соғуына алып келеді.
- **Бензин, еріткіш, пропан (сұйықтар немесе газдар) сияқты тұтанғыш немесе жарылғыш заттарды сормаңыз.** Осы заттардан шыққан түтін өрт немесе жарылыс тудыруы мүмкін. Егер осылай жасасаңыз өлімге немесе зақымға алып келеді.
- **Шаңсорғыштың ашасын және шаңсорғыштың өзін ылғал қолыңызбен ұстамаңыз.** Егер осылай жасасаңыз өлімге немесе тоқтың соғуына алып келеді.
- **Сымнан ұстап тартып ажыратпаңыз.** Егер осылай жасасаңыз бұйымның зақымдалуына немесе тоқтың соғуына алып келеді. Ажырату үшін сымда емес ашаны мықтап ұстаңыз.
- **Шашты, кең киімді, саусақты және дененің басқа да мүшелерін ашылмалы немесе қозғалмалы бөлшектерден алшақ ұстаңыз.** Жеке өзіңізді зақымдауы немесе тоқ соғуы мүмкін.
- **Егер қуат көзі сымы немесе заряд ашасынан мәселе байқалса, шаңсорғышты пайдаланбаңыз .** Егер қуат көзі сымынан мәселе байқалса, қауіпсіздіктің алдын алу үшін сөзсіз LG Электрондарының қызмет көрсету уәкілі жағынан алмастырылуы қажет.
- **Шаңсорғышпен бірге ұзарту сымын пайдаланбаңыз.** Өрт қаупі бар немесе бұйымның зақымдануы мүмкін.
- **Сәйкес кернеуді пайдалану** Сәйкес емес кернеуді пайдалану моторды зақымдайды немесе басқа да зақым келтіреді. Сәйкес кернеулер шаңсорғыштың астыңғы жағында тізімделіп көрсетілген.
- **Ажырату алдында барлық басқару жүйесін өшіріңіз.** Жеке өзіңізді зақымдауы немесе тоқ соғуы мүмкін.
- **Ашаны ауыстырмаңыз.** Жеке өзіңізді зақымдауы, тоқ соғуы немесе бұйымды зақымдауы мүмкін. Егер осылай жасасаңыз өлімге алып келуі мүмкін. Егер аша дұрыс келмесе электр маманына хабарласып дұрыс аша орнатыңыз.
- **Сымнан ұстап тартпаңыз, тасымалдамаңыз және сымды тұтқа ретінде пайдаланбаңыз, есікті жауып қалмаңыз және сымды өткір жерлермен және бұрыштармен тартпаңыз. Шаңсорғышты оның сымының үстімен жүргізеңіз. Сымды ыстық жерлерден алыста ұстаңыз.** Тоқ соғуы, зақымдауы, өрт тудыруы немесе басқа заттарды зақымдауы мүмкін.
- **Ойыншық ретінде пайдалануға жол бермеңіз. Балалардың қасында пайдаланғанда немесе олардың пайдалануы кезінде қатты назар салыңыз.** Жеке өзіңізді зақымдауы немесе басқа заттарды зақымдауы мүмкін.
- **Егер сым немесе оның ашасы зақымдалған болса шаңсорғышты пайдаланбаңыз.** Жеке өзіңізді зақымдауы немесе басқа заттарды зақымдауы мүмкін. Бұндай жағдайларда қауіптің алдын алу үшін LG Electronics қызмет көрсету агентіне хабарласыңыз.
- **Егер шаңсорғыш судың астында болған болса оны пайдаланбаңыз.** Жеке өзіңізді зақымдауы немесе басқа заттарды зақымдауы мүмкін. Бұндай жағдайларда қауіптің алдын алу үшін LG Electronics қызмет көрсету агентіне хабарласыңыз.
- **Электр бұйымдарын тек маманданған қызмет көрсету инженері ғана жөндей алады.** Дұрыс жөндемеу пайдаланушыға қауіп әкелуі мүмкін.
- **Түйме OFF күйінде тұрмаса ашаны қоспаңыз.** Жеке өзіңізді зақымдауы немесе бұйымды зақымдауы мүмкін. (Модельге байланысты)
- **Сымды орап жинау кезінде жеке басыңыздың зақымданбауын алдын алу үшін балаларды алшақ ұстаңыз және кедергілерді абайлаңыз.** Орап жинау кезінде сым жылдам қозғалады. (Модельге байланысты)
- **Жұқа шлангта электр сымы бар. Егер бұл зақымдалған, кесілген немесе тесілген болса пайдаланбаңыз.** Жеке өзіңізді зақымдауы немесе тоқ соғуы мүмкін. (Модельге байланысты)

# МАҢЫЗДЫ ҚАУІПСІЗДІК НҰСҚАУЛЫҒЫ

## ! АБАЙЛАҢЫЗ

- **Тесікке ешқандай зат қоймаңыз.**  
Орындалмаса бұйым зақымдалады.
- **Жабылып қалған тесікпен шаңсорғышты пайдаланбаңыз.** Кірден, қылшықтан, шаштан және ауа ағымын азайтатын барлық заттардан сақтаңыз.  
Орындалмаса бұйым зақымдалады.
- **Шаңсорғышты шаң жинау ыдысынсыз және сүзгісіз пайдаланбаңыз.**  
Орындалмаса бұйым зақымдалады.
- **Шаңсорғышты өткір қатты заттарды, кішкене ойыншықтарды, түйреуіш және тағы басқа қыстырғыштарды сорып жинауға пайдаланбаңыз.**  
Олар шаң жиналатын ыдысты немесе шаңсорғышты зақымдайды.
- **Шаңсорғышты кішкентай балалар немесе мүгедектер қадағалаусыз пайдаланбағаны жөн.**  
Жеке өзіңізді зақымдауы немесе бұйымды зақымдауы мүмкін.
- **Бұл аспапты психолог, сезімдік немесе нерві жағында кемшілігі бар адамдардың пайдалануына болмайды (кішкентай балаларға да болмайды).** бұндай адамдар өзінің қауіпсіздігін сақтауға жауапты адамдардың нұсқауында немесе бақлауында пайдалануына болады .  
Кішкентай балаларды ата-анала қадағалап тұруы, бұл өспірен ойнайының алдын алуы керек .
- **Тек қана LG Electronics қызмет көрсету агенті шығарған немесе ұсынған бөлшектерді пайдаланыңыз.**  
Орындалмаса бұйым зақымдалады.
- **Осы нұсқаулықта көрсетілгендей пайдаланыңыз.** Тек LG ұсынған және бекіткен жабдықтарды пайдаланыңыз.  
Жеке өзіңізді зақымдауы немесе бұйымды зақымдауы мүмкін.
- **Жеке басыңыздың зақымдалмауын және баспалдақты тазалау кезінде шаңсорғыштың құламауын алдын алу үшін оны әрқашан баспалдақтың астына қойыңыз.**  
Орындалмаса жеке өзіңізді зақымдауы немесе бұйымды зақымдауы мүмкін.
- **Диванды тазалау үшін түтіктерді пайдаланыңыз.**  
Орындалмаса бұйым зақымдалады.
- **Сүзгілердің (шығару сүзгісі және моторды қорғау сүзгісі) толық кепкенін бұйымға салу алдында тексеріңіз.**  
Орындалмаса бұйым зақымдалады.
- **Сүзгіні пеште немесе микротолқынды пештерде кептірмеңіз.**  
Орындалмаса бұйым зақымдалады.
- **Сүзгіні киім кептіргіш құрылғыда кептірмеңіз.**  
Орындалмаса өрт қаупі бар.
- **Ашық жалынға жақындатып кептірмеңіз.**  
Орындалмаса өрт қаупі бар.
- **Кілем, ұнтақ және шаң тазалығыштарымен тазалағаннан кейін шаң жинайтын ыдысты әрқашан тазалаңыз.**  
Бұл заттар сүзгіні бітейді, ауа ағымын азайтады және шаңсорғышқа зақым келтіреді.  
Шаң жиналатын ыдысты тазаламаса шаңсорғышқа біржолата зақым келеді. (Модельге байланысты)
- **Шаңсорғышты жылжитқанда оның тұтқасына қатты ұстамаңыз.**  
Жеке өзіңіз немесе бұйым зақымдалуы мүмкін.  
Шаңсорғышты жылжитқанда тасымалдау тұтқасынан ұстаңыз. (Модельге байланысты)
- **Егер шаң жиналатын ыдысты босатқаннан кейін индикатор шамында қызыл жанып тұрса шаң жиналатын ыдысты тазалаңыз.**  
Орындалмаса бұйым зақымдалады.  
(Модельге байланысты)

### Термоқорғағыш:

Шаңсорғышта мотор қызып кеткен жағдайда оны қорғайтын арнайы термостат бар.

Егер шаңсорғыш кенеттен өшіп қалса қосқышты сөндіріп оны ажыратыңыз.

Шаңсорғыштың қызып кету, шаң толып қалу немесе сүзгінің бітелуі сияқты себептерін тексеріңіз.

Егер осы себептер табылса оларды дұрыстап пайдалану алдында кемінде 30 минут күтіңіз.

30 минут өткеннен кейін шаңсорғыштың ашасын қайта тығып қосқышты қосыңыз.

## How to use Assembling vacuum cleaner

## Как пользоваться Сборка пылесоса

## Як використовувати (Збірка вакуумного прибиральника)

## Қолдану Бос қуыс шаңсорғыштықолдану

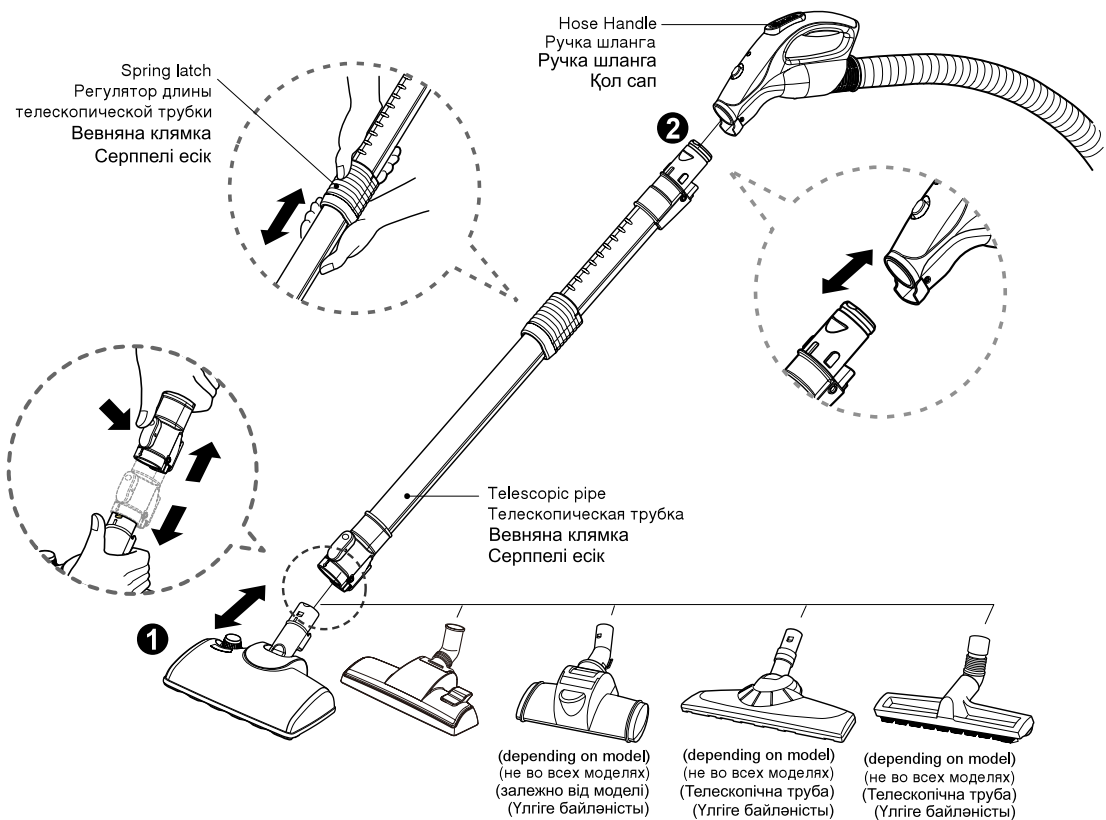

### 1 Steam cleaning vacuum tool Паровая насадка Пара протирального вакуумний інструмент Бумен тазалайтын бос қуыс қондырғы

Push the nozzle into the telescopic pipe.

Штовхніть насадку в телескопiчний трубі.

Штовхніть насадку в телескопiчний трубі.

Шаң сору аузын телескоп құбырға кіргiзiңіз.

### 2 Telescopic pipe Телескопическая трубка Телескопiчна труба Телескоп құбыр

- Push telescopic pipe firmly into hose handle.
- Grasp the spring latch to expand.
- Pull out the pipe to desired length.

- Плотно соедините телескопическую трубку и ручку шланга.
- Возьмитесь за пружинную защелку, чтобы вытянуть трубку
- Вытяните трубку на желаемую длину.

- Штовхніть телескопiчну трубу твердо в ручці шланга.
- Схопіть весняну клямку для розширення.
- Витягніть трубу до бажаної довжини.

- Телескоп құбырды қолсапқа орнықты қондырңыз .
- Серппелі есікті басып тұрып созыңыз .
- Құбырды мөлшерлеген орынға дейін созыңыз .

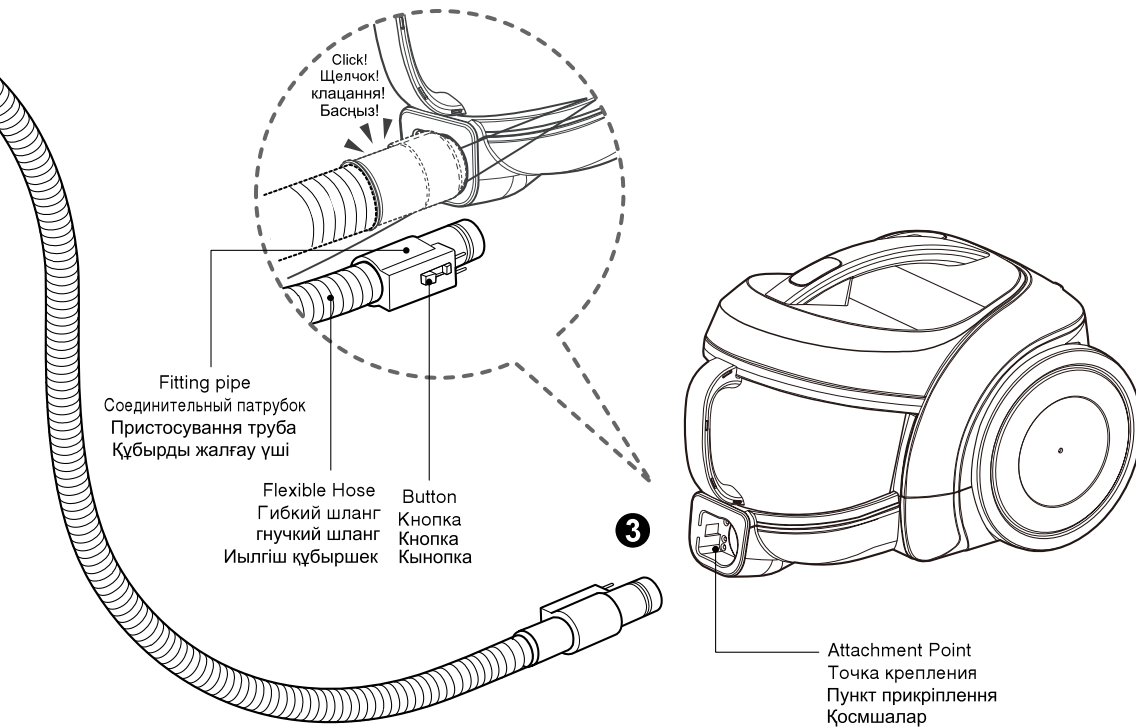

### 3 Connecting the hose to the vacuum cleaner Подсоединение шланга к пылесосу З'єднання шланга з вакуумним прибиральником Құбыршекті бос қуыс шаңсорғышқа қондыру

Push the fitting pipe on the flexible hose into the attachment point on the vacuum cleaner. To remove the flexible hose from the vacuum cleaner, press the button situated on the fitting pipe, then pull the fitting pipe out of the vacuum cleaner.

Вставьте шланг в специальное отверстие на корпусе пылесоса. нажмите на кнопку, расположенную на ручке шланга, а затем извлеките шланг из пылесоса.

Штовхніть відповідну трубу на гнучкому шлангу у пункт прикріплення на вакуумному прибиральнику. Щоб видалити гнучкий шланг з вакуумного прибиральника, натискують кнопку, розташовану на відповідній трубі, потім витягують відповідну трубу з вакуумного прибиральника.

Иылгіш құбырдың құбырды жалғау үшін бос қуыс шаңсорғыштың қосымшалар нүктесіне итерп кіргізіңіз . Иылгіш құбыршекті бос қуыс шаңсорғыштан ажырату үшін , құбырды жалғау үшін жанына орнатлған кнөпкәні басып, одансоң иылгіш құбыршекті суырып алңыз



# How to Use Using the Accessory Nozzles

## Использование изделия Использование дополнительных насадок

## Як використовувати використання Додаткових Насадок

## Қолдану Қосмша қылшақты қолдану

Upholstery nozzle  
Насадка для чистки обивки  
Оббивка насадки  
Үй жиһаздарына арналған қылшақ

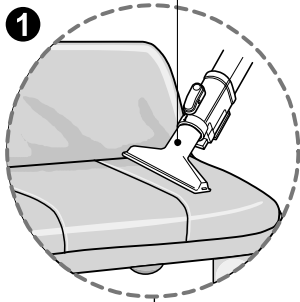

Dusting brush  
Пылевая щетка  
Чищення щітки  
Шаңға арналған қылшақ

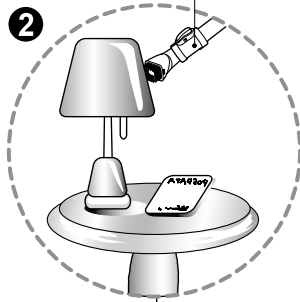

Crevice tool  
Щелевая насадка  
Инструмент щілини  
Саңлауларға арналған қылшақ

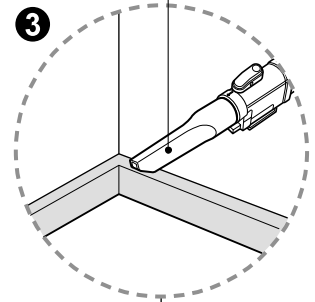

**1 Upholstery Nozzle**  
Насадка для чистки обивки  
Оббивка насадки  
Үй жиһаздарына арналған қылшақ

Upholstery Nozzle is for vacuuming upholstery, mattresses, etc. The thread collectors help to pick up the threads and fluff.

Насадка для чистки обивки применяется для чистки обивки, матрасов и т. д. Сборщик ниток помогает собирать нитки и пух.

Оббивка насадки для прибирания пылесосом обивки матеріалів і т.д. нитка колекціонери допомагають підняти нитка і пух.

Үй жиһаздарына арналған қылшақ үй жиһаздары , көрпе , т.б ларды тазалауға арналған. Жіп жынауа қондырмасы жіптерді және қылшықтарды жынауға арналған .

**2 Dusting Brush**  
Пылевая щетка  
Чищення щітки  
Шаңға арналған қылшақ

Dusting Brush is for vacuuming picture frames, furniture frames, books and other irregular surfaces.

Пылевая щетка применяется для чистки рам картин, каркасов мебели, книг и других неровных поверхностей.

Чищення щітки для прибирання пылесосом картинних рамок, рамок меблів, книг і інших нерегулярних поверхонь.

Шаңға арналған қылшақ расым рамкасы сыртын , үй жиһаздарының сыртын, кітәптер сыртын, және басқа әр түрлі үлгідегі заттардың үстін тазалауға арналған.

**3 Crevice Tool**  
Щелевая насадка  
Инструмент щілини  
Саңлауларға арналған қылшақ

Crevice Tool is for vacuuming in those normally hard-to-reach places such as reaching cobwebs, or between the cushions of a sofa.

Щелевая насадка применяется для чистки в труднодоступных местах, таких как места скопления паутины или между подушками диванов.

Инструмент щілини - ялиця, вакуумна в тих нормально, важко досягають місць як наприклад читання павутин, або між подушками дивана.

Саңлауға арналған қылшақ , өрмекші торы және сафаның қуысы сыяқтыәдеттегі қол жетпейтін орындарды тазалауға арналған. болатын орындарды тазалауға арналған. Расым рамкасы сыртын, үй жиһаздарының сыртын,кітәптер сыртын, және басқа әр түрлі үлгідегі заттардың үстін тазалауға арналған.

### ⚠ WARNING

You must use accessory nozzles in MIN mode.

### ⚠ ПРЕДУПРЕЖДЕНИЕ

Дополнительные насадки надлежит применять только во время использования пылесоса в режиме "MIN"

### ⚠ ЗАПОБІГАННЯ

Ви повинні використовувати додаткові насадки в методі MIN.

### ⚠ ДИҚАТ.

Қосымша қылшақты ең төмен форматта пайдаланыңыз.

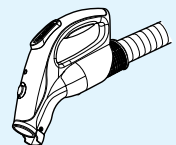

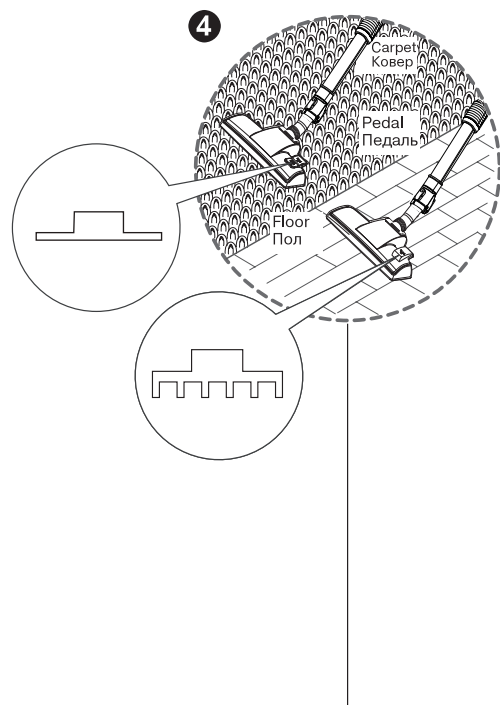
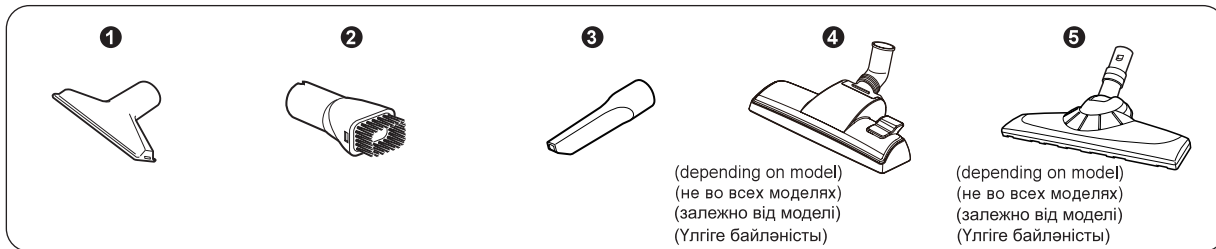

**4 Carpet and floor nozzle (Depend on model)**  
**Насадка для чистки пола и ковров (не во всех моделях)**  
**Килим і насадка поверху (залежить від моделі)**  
**Кілем және еденге арналған қылшақ (үлгіге байланысты)**

**• The 2 position nozzle**

This is equipped with a pedal which allows you to alter its position according to the type of floor to be cleaned.

**Hard floor position** (tiles, parquet floors...).

Press on the pedal to lower the brush.

**Carpet or rug position.**

Press on the pedal to lift the brush up.

**• Насадка, которая может работать в 2-х положениях.**

Эта насадка оснащена педалью, которая позволяет вам менять положение в зависимости от типа убираемого пола.

**Позиция для жоретКИХ поверхонь** (кафель, паркет тоща...). Натисніть селектор щоб опустити щітку.

**Позиция для килимів або КоВдр.**

Натисніть селектор щоб підняти щітку.

**• 2 насадки позиции**

Це обладнано педаллю, яка дозволяє вам змінювати його позицію за твердженням вигляд поверху, який чиститься.

**Тверда позиция поверху** (плитки, паркет поверхи.)

Натискуйте на педаль, щоб знизити щітку.

**Килим або позиция килима.**

Натискуйте на педаль, щоб підняти щітку вгору.

**• Екі бағытты қондырма**

Еденнің түріне байланысты қондырма -ның бағытын өзгертуге мүмкіндік беретін тепкімен жабдықталған.

**Қатты еден үшін** (пәкет, тақта.....) .

**Қылшақты шығару үшін тепкіні басыңыз .**

Кілем және кілемшелер үшін. қылшақты көтеру үшін тепкіні басыңыз.

**5 Suction Hole for Device Protection (Depend on model)**  
**Всасывающее отверстие для защиты устройства (не во всех моделях)**  
**Всмоктувача діра для виробництва пристрою (залежло від моделі)**  
**Сору қуысы(үлгіге байланысты)**

- You can perform cleaning at any place like corner or crevice since revolution of the suction hole is free.

- Вы можете осуществлять чистку в любом месте, например, в углах или труднодоступных местах, т.к. всасывающая насадка свободно вращается.

- Ви можете виконувати очищення в будь-якому місці подібно до кута або щілина починаючи з революції всмоктувача діри вільна.

- Сору қуысының айлануы босқа болғансоң қуыстарды , бұрыштарды және басқа әр қандай орындарды тазалауңызға болады .



## How to use Operating vacuum cleaner

## Как пользоваться Эксплуатация пылесоса

## Як використовувати дія вакуумного прибиральника

## Қолдану Босқуыс шаңсорғышты қолдану

1

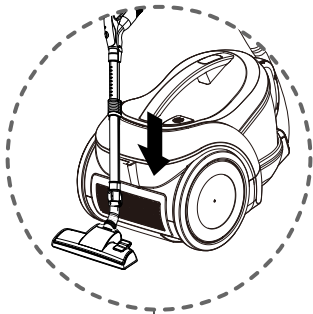

2

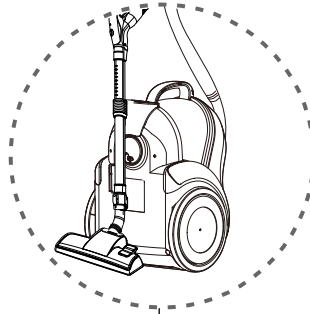

### 1 Park mode Режим парковки Метод парку Тоқтата тұру форматы

- To store during vacuuming, for example to move a small piece of furniture or a rug, use park mode to support the flexible hose and nozzle.  
- Slide the hook on the nozzle into the slot on the side of vacuum cleaner.
- Чтобы поместить пылесос на хранение после уборки, используйте режим парковки, которая позволяет удерживать гибкий шланг и насадку.  
- Вставьте крюк насадки в паз, расположенный на боковой части пылесоса.
- Щоб запам'ятати протягом прибирання пилососом, наприклад, щоб перемістити маленькі меблі або килим, використовують метод парку, щоб підтримувати гнучкий шланг і насадку.  
- Рухайте крюк на насадці в прорізі на стороні вакуумного прибиральника.
- Бос қуыс кезінде тоқтата тұру үшін, мысалы: үй жиһаздарын жылжытып алғанша, яки кілем, әдиялдерді жылжытып алғанша тоқтата тұру формаына теңшел, шаңсорғышты күтіп стетуңіз мүмкін .  
- Шаңсорғыштың бүйріндегі ысрманы сырғытңыз .

### 2 Storage Хранение Зберігання Сақтап қойу

- When you have switched off and unplugged the vacuum cleaner, press the cord reel button to automatically rewind the cord.
- You can store your vacuum cleaner in a vertical position by sliding the hook on the nozzle into the slot on the underside of the vacuum cleaner.
- После того, как вы выключите пылесос и вынете вилку из розетки, нажмите на кнопку сматывания шнура, чтобы автоматически смотать шнур.
- Вы можете хранить пылесос в вертикальном положении, вставив крюк насадки в паз на днище пылесоса.
- Коли ви вимкнули і незакупорено вакуумний прибиральник, натискуйте кнопку котушки шнура, щоб автоматично перемотати шнур.
- Ви можете запам'ятати свого вакуумного прибиральника у вертикальній позиції, ковзаючи крюк на насадці в прорізі на нижній стороні вакуумного прибиральника
- Шаңсорғышты қуат көзінен ажыратып, қақпағын ашып қойғансоң , жіпті жинау кнөпкасін басып автоматты түрде жіпті жынаңыз.
- Қылшақтың ілгегін шаңсорғыштың астындағы қуысқа кіргізіп, бос қуыс шаңсорғышңызды тік қойып сақтауңызға болады.

# How to use Basic using method of the steam cleaner

## Как пользоваться Основной способ использования паровой насадки

## Як використовувати Основний використовуючий метод парового чистіше

## Қолдану Булы шаңсорғыштың негізгі қолдану амалдары

By using the steam cleaning vacuum tool, you can do vacuum cleaning and steam cleaning simultaneously or individually, in an easy way. При помощи паровой насадки можно легко пылесосить и проводить паровую чистку по отдельности или одновременно.

Використовуючи паровий протиральний вакуумний інструмент, ви можете бути вакуумними очищення і парове очищення одночасно або індивідуально, in легка дорога.

Булы тазалаудың босқыс қондырғысынан пайдалану арқылы бір уақыттың өзінде булы және босқысылы тазалауңыз мүмкін .

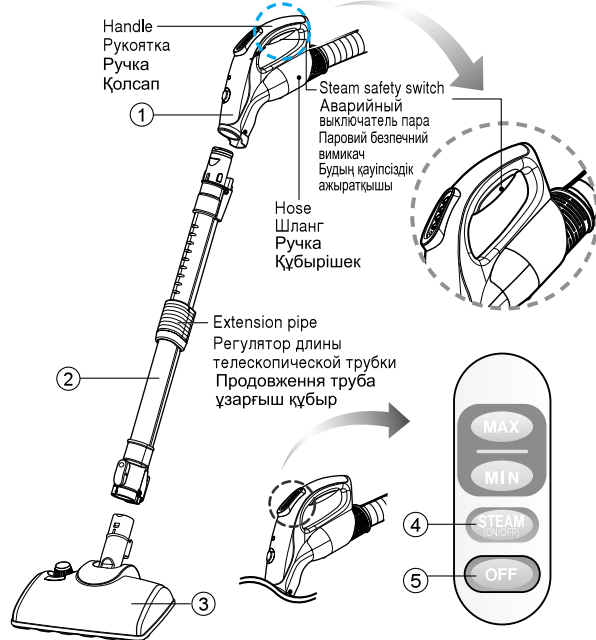

### How to supply water Как заливать воду ұзарғыш құбыр Суды қалай құю керек



### How to attach the microfiber cloth Как установить накладку из микрофибры Як прикріпити мікрофіб полотно Талшық мақтаны қалай байлау керек

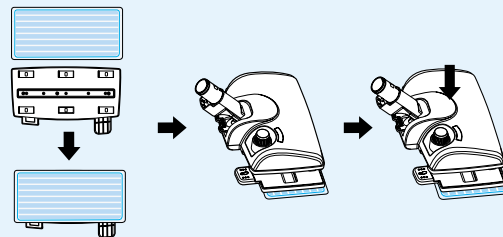

### 1 Assembly and power ON/OFF Сборка и включение питания (ON/OFF) Збори і підсилюють On/off Қосымша бөлшектер және қуатты жағу / өшіру

Always hold the steam safety switch during steam cleaning.

- Align the extension pipe (2) and the terminal part of the steam cleaning vacuum tool (3), and connect the two completely until you hear the "Click".

If the steam cleaning vacuum tool and the extension are not completely connected, the nozzle will be pulled out or the steam will not be generated.

- When you press the "STEAM" button (4) on the function control button on the handle part of the hose (1), the steam will be generated.

Initial steam generation time is about 2.5 minutes and it will take a little longer for the cloth to get wet. You must operate the "STEAM" button after filling the water.

- When you press the "STEAM" button (4) one more time or press the "OFF" button (5), the steam will stop.

Во время паровой чистки всегда держите руку на аварийном выключателе пара.

- Совместите телескопическую трубку (2) и паровую насадку (3), а затем соедините обе детали до щелчка.

Если паровая насадка и удлинительная трубка соединены не полностью, произойдет отсоединение насадки или не будет выполняться генерация пара.

- Соедините шланг (1) телескопическую трубку (2) до щелчка.
- При нажатии кнопки "STEAM" (пар) (4), расположенной на панели рукоятки шланга (1) начинается генерация пара. Время первоначальной генерации пара составляет примерно 2,5 минуты, на увлажнение накладки требуется немного больше времени. Нажимать кнопку "STEAM" можно только после заполнения установки водой.
- После повторного нажатия кнопки "STEAM" (4) или нажатия кнопки "OFF" (останов) (5) подача пара прекращается.

Завжди тримайте паровий безпечний вимикач протягом парового очищення

- Вирівняйте extension трубу (2) і термінальну частину парового протирального вакуумний інструмент (3), and сполучають обидва цілком, поки ви не чуєте "Клацання".

якщо паровий протиральний вакуумний інструмент і розширення цілком не сполучені, насадка буде витягнута або пара не вироблятиметься.

- З'єднайте шланг (1) і розширення трубу (2) цілком одиниця ви чуєте, як "Клацання" звучить.

Коли ви натиснете кнопку (4) "ПАРА" на кнопці функції контролю на частині ручки шланг (1), пари вироблятиметься. початковий час парового покоління складає близько 2.5 хвилин і це візьме небагато довші, щоб полотно стало мокрим. ви повинні діяти з "Кнопка ПАРИ" після заповнення водою.

- Коли ви натиснете кнопку (4) "ПАРА" ще раз або натиснуть кнопку (5), пару зупиниться.

Бұен тазалауда бұдың қауіпсіздік ажыратқышы (немі) көлнiзбен ұстап жұрңыз

- Бұен тазалау босқыс қондырғысынан (3) және созылғыш құбырды (2) дұзу қылып созыңыз, сонсоң бұл екеуін жалғансыз, толық жалғанғанда сырт етіп дыбыс шығады.

Бұен тазалау бос қыс қондырғысы және созылғыш құбыршек толық жалғанбаса, қылшақ сұзырылып кетеді немесе бу шықпай қалады .

- Илгіш құбыршектен (1) созылғыш құбырды (2) толық жалғансыз, сырт етіп дыбыс шыққанға дейін.

Илгіш құбыршектің (1) қолсабындағы шаңсорғыш қызметін басқару орындағы "бу" (4) деген кынопканы бассансыз бу пайда болады. Бастап шыққан бу 2.5 минутқа жалғасады,

Талшық мақта дымқылданып болғанша бұдан ұзақ уақыт керек, сондықтан "бу" кынопкасын жөнеде сие қосуың керек .

- "бу" (4) кынопкасын тағы бір бассансыз немесе "өшіру" (5) кынопкасын бір бассансыз бу тоқтайды .

### CAUTION

To prevent safety accidents during steam cleaning, if you do not press the steam safety switch within 30 seconds, the unit will recognize that the cleaning has been completed and turn off the power. If you want to use the steam again, press the "STEAM" button one more time.

- During initial steam nozzle operation, it will operate for 180 seconds (3minutes) even when you do not press the steam safety switch.
- About 2.5 minutes after pressing the "STEAM" button, you can start the cleaning and after about 3 minutes, you can check the steam with your eyes.
- The cloth can get wet faste depending on how the steam vacuum tool is used and the time. At this time, when you replace the cloth, you can clean with a dry cloth.

### Внимание

Если аварийный выключатель пара не нажат в течение 30 секунд, во избежание происшествий во время паровой чистки прибор определит, что чистка закончена, питание будет выключено. Если необходимо повторное использование пара, нажмите кнопку "STEAM" (пар) еще раз.

- Первоначальная подача пара осуществляется в течение 180 секунд (3 минуты), даже если аварийный переключатель пара не нажат.
- В течение примерно 2,5 минут после нажатия кнопки "STEAM" (пар) можно начать мойку, а через 3 минуты струя пара становится визуально видна.
- Накладка может намочать быстрее в зависимости от времени и способа использования паровой насадки. Поэтому при замене накладки возможна чистка с использованием сухой накладки.

# How to use Basic using method of the steam cleaner

## Как пользоваться Основной способ использования паровой насадки

## Як використовувати Основний використовуючий метод парового чистіше

## Қолдану Булы шаңсорғыштың негізгі қолдану амалдары

By using the steam cleaning vacuum tool, you can do vacuum cleaning and steam cleaning simultaneously or individually, in an easy way. При помощи паровой насадки можно легко пылесосить и проводить паровую чистку по отдельности или одновременно.

Використовуючи паровий протиральний вакуумний інструмент, ви можете бути вакуумними очищення і парове очищення одночасно або індивідуально, in легка дорога.

Булы тазалаудың босқуыс қондырғысынан пайдалану арқылы бір уақыттың өзінде булы және босқуыслы тазалауңыз мүмкін .

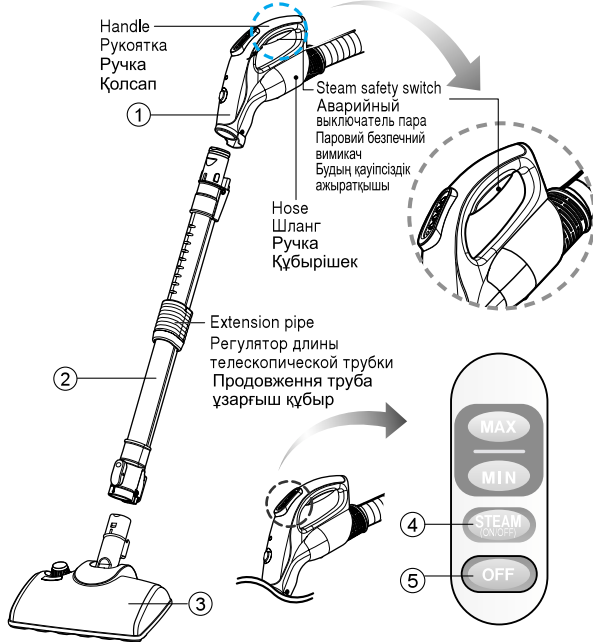

### How to supply water Как заливать воду ұзарғыш құбыр Суды қалай құю керек



### How to attach the microfiber cloth Как установить накладку из микрофибры Як прикріпити мікрофіб полотно Талшық мақтаны қалай байлау керек

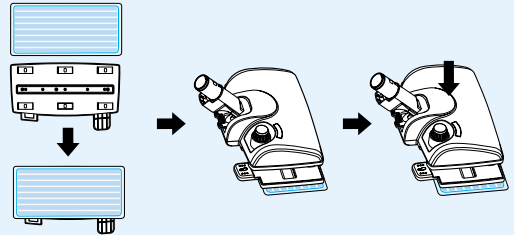

### 2 How to supply water, How to attach the microfiber cloth Как заливать воду, Как установить накладку из микрофибры Як забезпечувати, Як прикріпити мікрофіб полотно Суды қалай құю керек, Талшық мақтаны қалай байлау керек

To supply water, always unplug the power and put the hose handle on the floor. And then pour the water into the unit.

- Open the water hole cap of the steam cleaning vacuum tool.
- Use the measuring cup to pour 250cc of water and then close the water hole cap tightly. When attaching the cloth, you must always turn off the system power.
- After attaching the cloth on the cloth board, install it on the nozzle for steam cleaning. Be careful because the cloth board can be hot.
- After aligning the vacuum tool with the cloth board, press it from the top. Connect after you hear the clicking sound. The cloth must be attached on the cloth board for the vacuum tool and the cloth board to be connected.

Перед заливкой воды необходимо всегда отключать питание и класть рукоятку шланга на пол. Затем можно заливать воду в установку.

- Откройте крышку заливного отверстия воды паровой насадки.
- При помощи мерного стакана залейте 250 мл воды, а затем плотно закройте крышку. Во время установки накладки необходимо всегда выключать питание паровой чистки. Соблюдайте осторожность, так как насадка может быть горячей.
- После совмещения насадки с пластиной нажмите на нее характерного щелчка. Накладку необходимо установить на пластину для соединения с насадкой.

Для постачання, завжди відключають енергетичний і поміщують ручку шланга на поверхсі. А потім ллють воду в одиниці.

- Відкрийте єдину сільськогосподарську політику водної діри парового протирального вакуумного інструменту.
- Використовуйте вимірювальний кубок, щоб лити 250 сс води а потім закривають єдину сільськогосподарську політику водної діри напружено. прикладаючи полотно, ви повинні завжди вимикати системи вимикача.
- Після вирівнювання полотна на правліній полотна, встановіть це на насадці для парового очищення. будьте обережні, тому що правлінія полотна може бути гаряче.
- Після вирівнювання вакуумного інструменту з правлініям полотна, натискуйте це від верхини. з'єднайтеся після того, як ви чуєте клацаючий звук. Полотно має бути прикладене на правлініні полотна для вакуумного інструменту і правлініня полотна, яке сполучене.

Су құю үшін әрдайым қуат көзінен ажыратып илгіш құбырдың қолсабын жерге қойңыз, сонсоң құрылғының ішіне су құйңыз .

- Бумен тазалау босқуыс қондырғысының су құятын қақпағын ашыңыз .
- Су өлшегіш қақпәкпен 250сс су құйңыз , болғансоң қақпағын мықтап бекітіңіз. Талшық мақтаны қосқанда әлдімен қуат көзінен ажыратңыз .
- Талшық мақтаны мақта тақтайшасына қондырыңыз, сонсоң оны шаңсорғышқа орнатып бумен тазалауыңызға болады. Бұл барыста абайлаңыз, мақта тақтайшасы ыстық болуы мүмкін .
- Босқуыс қондырғысын мақта тақтайшасымен қатарластырғансоң үстінен басңыз, жалғанса сырт етіп дыбыс шығады, созысыз талшық мақтаны босқуыс қондырғысының мақта тақтайшасына қондырыңыз, сонсоң тақтайшаны шаңсорғышқа орнатңыз .

### ЗАПОБІГАННЯ

Щоб запобігти безпечним нещасним випадкам протягом парового очищення, Якщо ви не натискуєте паровий безпечний вимикач в межах 30 помічників, одиниця визнає, що очищення було завершено і вимикають владу. Якщо ви хочете використовувати пару знову, натискуйте "Кнопка ПАРИ " ще раз.

- Протягом початкової дії парової насадки, це діяте протягом 180 помічників (3 хвилини) навіть, коли ви не натискуєте пару безпечно вимикач.
- Через близько 2,5 хвилин після того, як вас, натискуючи кнопку "ПАРА", ви можете запустити очищення і через близько 3 хвилин, ви можете зв'язатися пару з вами очі.
- Полотно може стати мокрим швидше залежно від того, як паровий вакуумний інструмент used і час. В цей час, коли ви замінюєте полотно, ви можете начисто з сухим полотном.

### Ескерту

Бу мен тазалағанда бу қауіпсіздік уақиғасынан сақтану үшін, егер бу амандығы ажыратқышын баспаған болсаңыз, шаңсорғыш автоматты түрде қызмет аяқтады деп біледі және қуаты ешпеді. Егер буды жалғасты пайдалануыңызға байланысты болсаңыз "бу" кынопкасын тағыда басңыз.

- Бастапқы шыққан бу егер буды қорғау ысрмасын баспасаңыз 180 секнет (3 минут) жалғасады.
- бу» кынопкасын басқансоң 2,5 минуттан кейін бастап шаңдарды тазалауыңызға болады. Мөлшермен 3 минуттан бастап шыққан буды көре аласыз.
- Талшық мақта булы босқуыс қондырғыны пайдалануыңызға байланысты және уақытқа байланысты дымқыл болады. Егер осы уақтта талшық мақтаны алмастырсаңыз, онда құрғақ мөкәтмен тазалайсыз.

## How to use Vacuum cleaning, Steam cleaning, Simultaneous vacuum steam cleaning

Как пользоваться Сухая уборка / Паровая Чистка / Одновременная сухая уборка и чистка паром

Як використовувати вакуумне очищення, Парове очищення, Одночасне вакуумне парове очищення

Қолдану Босқыспен тазалау , бумен тазалау , бір уақттың өзінде бөсқөіспен және бумен тазалау

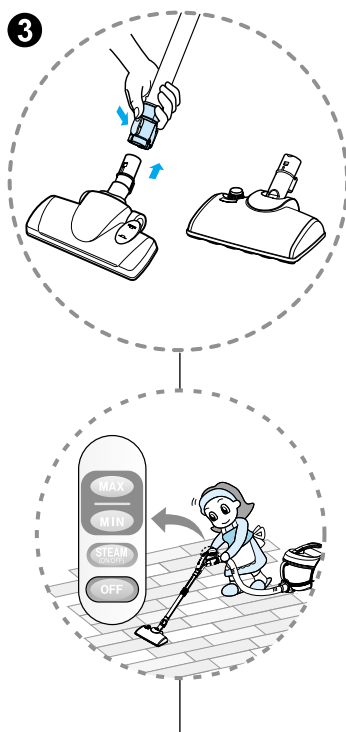

### 3 Vacuum cleaning Сухая уборка вакуумне очищення Босқыспен тазалау

- Connect the carpet and floor nozzle or steam cleaning tool to the extension pipe.
- Operate the function control button to "MAX" or "MIN" mode.  
When the cleaning is completed, press the "OFF" button to operate the cleaner.

- Соедините насадку для чистки пола и ковров или паровую насадку с удлинительной трубкой.
- Переместите функциональный переключатель в положение "MAX" (интенсивный режим) или "MIN" (тихий режим). После завершения чистки нажмите кнопку "OFF".

- З'єднайте насадку Килима і поверху або паровий протиральний інструмент з розширення трубою
- Дійте з кнопкою функція контролю до методу "МАК." або "МІН."
- коли очищення завершено, натискуйте кнопку "OFF", щоб діяти з приборальником.

- Кілем ге арналған қылшақ , еденге арналған қылшақ және бумен тазалау қондырғысын созылғыш құбырға қондырңыз.
- Басқару қынопкасын "ең жоғары" немесе "ең төмен" ге теңшеңіз.  
Тазалап болғансоң "тоқтату" қынопкасын басңыз .

## How to USE Vacuum cleaning, Steam cleaning, Simultaneous vacuum steam cleaning

Как пользоваться Сухая уборка / Паровая Чистка / Одновременная сухая уборка и чистка паром

Як використовувати вакуумне очищення, Парове очищення, Одночасне вакуумне парове очищення

Қолдану Босқыспен тазалау , бумен тазалау , бір уақттың өзінде босқыспен және бумен тазалау

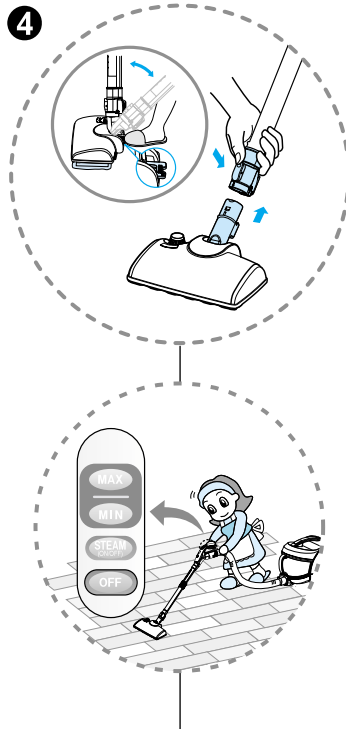

### 4 Steam cleaning Паровая чистка Парове очищення бумен тазалау

- Connect the steam cleaning vacuum tool to the extension pipe.
- When you lift the extension pipe up as shown in the arrow, the extension pipe will be fixed after the "Click" sound. When you press the steam vacuum tool button, you can freely use the extension pipe.
- After you press the "STEAM" button of the function control button, the steam will be generated to start the cleaning. When the cleaning is completed, press the "OFF" button or the "STEAM" button one more time to stop the operation.
- Соедините паровую насадку с удлинительной трубкой.
- Если необходимо поднять удлинительную трубку, как указано стрелкой, трубка должна быть закреплена до щелчка. Если нажата кнопка паровой насадки, возможно свободное использование удлинительной трубки.
- После перевода переключателя в положение "STEAM" (пар) начнется генерация пара. Чтобы прекратить работу, после завершения уборки нажмите кнопку "OFF" в режиме "STEAM" еще раз.
- З'єднайте паровий протиральний вакуумний інструмент з розширення трубою.
- Коли ви піднімаєте продовження трубу вгору те, як показано в стрілі, розширення труба буде виправлена після звуку "Клацання". Коли ви натиснете парову кнопку вакуумного інструменту, ви можете вільно використовувати розширення трубу.
- Після того, як ви натиснете кнопку "Пара" кнопки функція контролю, пара вироблятиметься, щоб запустити очищення. Коли очищення завершено, натискуйте кнопку "OFF" або кнопку "ПАРА" ще раз, щоб зупинити дію.
- Бумен тазалау босқыспен қондырғысын созылғыш құбырға жалғаныз .
- Стрелканиң көрсетуі бойынша созылғыш құбырды көтерсеңіз «сырт » еткен дыбыс шығып жалғанады . Булы босқысын қондырғысы кынопкасын басқансоң , созылғыш құбырды қалағанңызша пайдаланасыз .
- "бу" кынопкасын басқансоң, бу пайда болып, тазалау басталады, тазалап болғансоң "өшіру" кынопкасын бассаңыз яки "бу" кынопкасын және быр рет бассаңыз бу тоқтайды .

#### CAUTION

- Water slightly leaking on the floor when you tilt the vacuum tool during steam cleaning is not a problem.
- Do not flip over the steam vacuum tool during steam cleaning. Water and hot steam will come off the bottom, which can be dangerous.
- Vacuum steam cleaning can only be done with the steam cleaning vacuum tool.

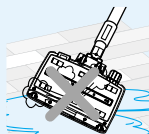

#### Внимание

- Небольшое вытекание воды на пол при наклоне насадки во время паровой чистки неисправностью не является.
- Во время паровой чистки запрещается переворачивать паровую насадку. Возможно вытекание воды и образование большого количества горячего пара, это опасно.
- Одновременную сухую и паровую чистку можно проводить только паровой насадкой.



## How to USE Vacuum cleaning, Steam cleaning, Simultaneous vacuum steam cleaning

Как пользоваться Сухая уборка / Паровая Чистка / Одновременная сухая уборка и чистка паром

Як використовувати вакуумне очищення, Парове очищення, Одночасне вакуумне парове очищення

Қолдану Босқыспен тазалау , бумен тазалау , бір уақттың өзінде бөсқөіспен және бумен тазалау

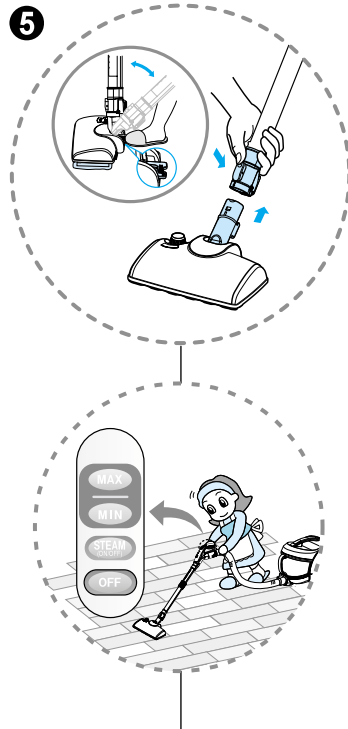

### 5 Vacuum steam cleaning Одновременная сухая уборка и паровая чистка вакуумне парове очищення бумен тазалау

- Connect the steam cleaning vacuum tool to the extension pipe.
- When you lift the extension pipe up as shown in the arrow, the extension pipe will be fixed after the "Click" sound. When you press the steam vacuum tool button, you can freely use the extension pipe.
- To use both the vacuum cleaning and steam cleaning simultaneously, press the function button for vacuum cleaning and function button for steam cleaning respectively. When you press the "OFF" button, the operation will stop.
- Соедините паровую насадку с удлинительной трубкой.
- Если необходимо поднять удлинительную трубку, как указано стрелкой, трубка должна быть закреплена до щелчка. Если нажата кнопка паровой вакуумной насадки, возможно свободное использование удлинительной трубки.
- Для одновременной сухой уборки и паровой чистки нажмите кнопки сухой уборки и паровой чистки вместе. Прекращение работы осуществляется нажатием кнопки "OFF".
- З'єднайте паровий протиральний вакуумний інструмент з розширення трубою.
- Коли ви піднімаєте extension трубу вгору те, як показано в стрілі, розширення труба буде виправлена після звуку "Клацання". Коли ви натиснете парову кнопку вакуумного інструменту, ви можете вільно використовувати розширення трубу.
- Щоб використовувати як вакуумне очищення, так і парове очищення, одночасно, натискають функціональну кнопку для вакуумного очищення і функціональну кнопку для парового очищення відповідно. Коли ви натиснете кнопку "OFF", дія зупиниться.
- Бумен тазалау босқуыс қондырғысын созылғыш құбырға жалғаңыз .
- Стрелканың көрсетуі бойынша созылғыш құбырды көтерсеңіз "сырт" еткен дыбыс шығып жалғанады. Булы босқуыс қондырғысы қынопкасын басқансоң , созылғыш құбырды қалағанңызша пайдаланасыз .
- Босқыспен және бумен бір уақыттың өзінде тазалау үшін бумен тазалау қынопкасын және Босқыспен тазалау қынопкасын айрым-айрым басңыз , тазалап болғансоң «өшіру» қынопкасын басңыз .

#### ЗАПОБІГАННЯ

- Вода злегка, просочуючись на поверхсі, коли ви нахиляєте вакуумний інструмент протягом парового очищення - не проблема.
- Не клацайте над паровим вакуумним інструментом протягом парового очищення, вода і гаряча пара зникнуть кнопку, який може бути небезпечний.
- Вакуумне парове очищення може лише бути зроблена з паровим протиральним вакуумним інструментом.

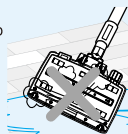

#### Ескерту

- Бумен тазалау барысында, егер босқыс қондырғысын көтергенізде еденге су тамшыласа қалыпты құбылыс, алаңдамаңыз.
- Бумен тазалау барысында, булы босқыс қондырғысын аунатпаңыз , қынопкадан стық су немесе бу шығып кетуі мүмкін , бұлай болғанда өте қатерлі болады.
- Босқыспы буменмен тазалауды тек қана булы бөсқыспен тазалау қондырғысын орнату арқылы атқаруға болады .

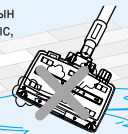

# How to use Как пользоваться Як використовувати Қолдану

When cleaning hardwood/laminated/general floor/carpet  
When removing old stain/floor stain

Чистка деревянного / ламинатного / обычного пола/  
ковров, удаление застаревших пятен / пятен на полу

Қоли чистячи дверда деревина/шарувато/загальний поверх/килим

Қоли виведення старої плями / фарба поверху

Қатты ағаш еден / қабатталған еден / әдеттегі еден тазалағанда

Көне шаңдарды тазалағанда / еден шаңдарын тазалағанда

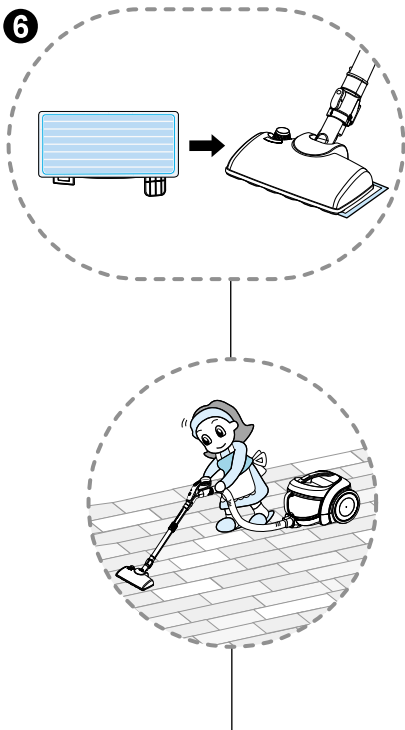

## 6 When cleaning hardwood/laminated/general floor

Чистка деревянного / ламинатного / обычного пола

Қоли чистячи дверда деревина/шарувато/загальний поверх/килим

Қатты ағаш еден / қабатталған еден / әдеттегі еден тазалағанда

- Attach the microfiber cloth on the cloth board and install the steam cleaning vacuum tool.
  - When cleaning the hardwood / laminated / general floor, if you do not use the microfiber cloth, the hot steam will cause discoloration or deformation of the flooring material. There fore you must always attach the cloth before using the cleaner.
- After turning on the steam cleaning vacuum tool, the steam will be generated to start the cleaning.
- Установите накладку из микрофибры на специальную пластину и установите паровую насадку.
  - Во время чистки деревянного / ламинатного / обычного пола без использования накладки горячий пар может стать причиной обесцвечивания или деформации материала пологого покрытия.
  - Поэтому необходимо всегда устанавливать накладку перед началом работы.
- После включения паровой насадки начнется генерация пара для начала процесса чистки.
- Прикладіть мікрофіб полотно на правлінні полотно і встановіть паровий протиральний вакуумний інструмент.
  - прибираючи дверда деревина /шарувато/загальний поверх, якщо ви не використовуєте мікрофіб полотно, гаряча пара викличе полотно зміни кольору, гаряча пара викличе зміну кольору або деформацію настилаючого пів матеріалу. Тому ви повинні завжди прикладати полотно перед використанням прибиральника.
- Після включення парового протирального вакуумного інструменту, пара вироблятиметься, щоб запустити прибиральника.
- Талшық мақтаны мақта тақтайшасына қондырып , бумен тазалау босқуыс қондырғысын орнатңыз .
  - Қатты ағаш еден / қабатталған еден / әдеттегі еден тазалағанда,Егер талшық мақтаны қолданбасаңыз, ыстық бу еденнің реңін және керінісін өзгертуі мүмкін. Сондықтан әрдайым тазалағанда талшық мақтаны қондырып алңыз .
- Бумен таалау босқуыс қондырғысы атқарылғансоң бу мен тазалауңызға стетілерін бу пайда болады .

# How to use Как пользоваться Як використовувати Қолдану

When cleaning hardwood/laminated/general floor/carpet  
When removing old stain/floor stain  
Чистка деревянного / ламинатного / обычного пола/  
ковров, удаление застаревших пятен / пятен на полу  
Коли чистячи дверда деревина/шарувато/загальний поверх/килим  
Коли виведення старої плями / фарба поверху  
Қатты ағаш еден / қабатталған еден / әдеттегі еден / кілемді тазалағанда  
Көне шаңдарды тазалағанда / еден шаңдарын тазалағанда

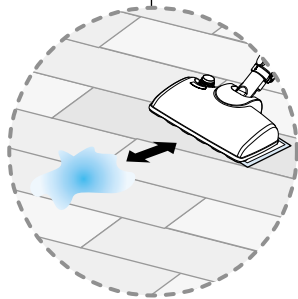
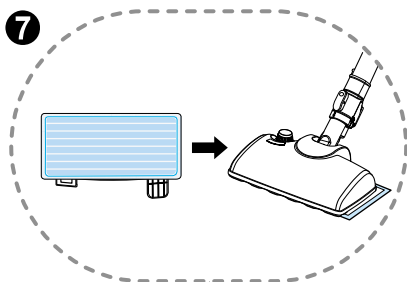

## 7 When removing old stain/floor stain Удаление старых пятен / пятен на полу Коли виводячи стару пляму фарби/поверху Көне шаңдарды тазалағанда / еден шаңдарын тазалағанда

- Attach the microfiber cloth on the cloth board and install the steam cleaning vacuum.
- If the stain is not removed at once, repeat the process couple of times.  
- If you try to remove the old stain or floor stain excessively in one spot, it can damage the floor.
- Установите накладку из микрофибры на специальную пластину и установите паровую насадку.
- Если удалить пятно сразу не удалось, повторите процесс.
- Прикладіть мікрофібрі полотно на правлініні полотна і встановіть паровий протиральний вакуум.
- Якщо фарба не переміщається відразу, повторітьте пару процесу разів.  
- якщо ви пробуєте вивести стару пляму або фарбу поверху надмірно в одному місці, вона може пошкодити поверх.
- Талшық мақтаны мақта тақтайшасына қондырып, бумен тазалау босқуыс қондырғысын орнатңыз.
- Егер дақтар бір жолда тазаланбаса, тағы бір қайталап тазалаңыз.  
- Егер көне дақтарды немесе еден дақтарын өшіру үшін өте күшпен жіберсеңіз еденді зақымдап кетеді.

### WARNNG

When cleaning on the carpet, don't operate the function control button to "MAX" or "MIN" mode. It can cause fire or electric shock.

### ПРЕДУПРЕЖДЕНИЕ

При чистке ковров не переключать на режимы MAX и MIN – это может привести к возгоранию или поражению током.

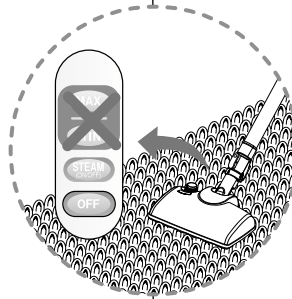
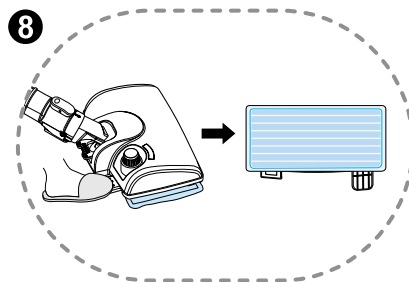

## 8 When cleaning the carpet Во время чистки ковров Чистячи килим Кілемді тазалағанда

- Detach the cloth board from the steam cleaning vacuum.
- After you press the "STEAM" button of the function control button, the steam will be generated to start the cleaning. When the cleaning is completed, press the "OFF" button or the "STEAM" button one more time to stop the operation.
- Снимите пластину фильтра с паровой насадки.
- После перевода переключателя в положение «STEAM» (пар) начнется генерация пара для чистки. Чтобы прекратить работу, после завершения чистки нажмите кнопку «OFF» (останов) в режиме «STEAM» еще раз.
- Відчепіть правлініні полотна від парового протирального вакуумного інструменту.
- Після того, як ви натискуєте кнопку "ПАРА" кнопки функція контролю, пара вироблятиметься, щоб запустити очищення. Коли очищення завершено, натискуйте кнопку "OFF" або кнопку "ПАРА" ще раз, щоб зупинити дію.
- Мақта тақтайшасын бумен тазалау босқуыс қондырғысынан ажыратңыз
- "бу" кынопкасын басқансоң, бу пайда болып тазалау басталады. Тазалап болғансоң «өшіру» кынопкасын баспаңыз немесе "бу" кынопкасын және бырбаспаңыз бу тоқтайды.

### ЗАПОБІГАННЯ

Прибираючи на килим немає діють з кнопкою функція контролю до методу "МАК." або "МІН". Це може викликати вогонь або удар від електричного розряду.

### Ескерту

Кілемді тазалаған кезде көнтрөл кынопкасын "ең жоғары" немесе "ең төмен" форматына теңшеменіңіз, болмаса ерт кетуі немесе тек жолы үзілуі мүмкін.



## How to use How to supply water, How to replace and clean the microfiber cloth

## Как пользоваться Как заливать воду, Как менять и чистить накладки из микрофибры

## Як використовувати Як забезпечувати воду, Як замінити і чистити мікрофіб полотно

## Қолдану Суды қалай құю керек , талшық мақтаны қалай тазалап орнына қайта қондыру керек

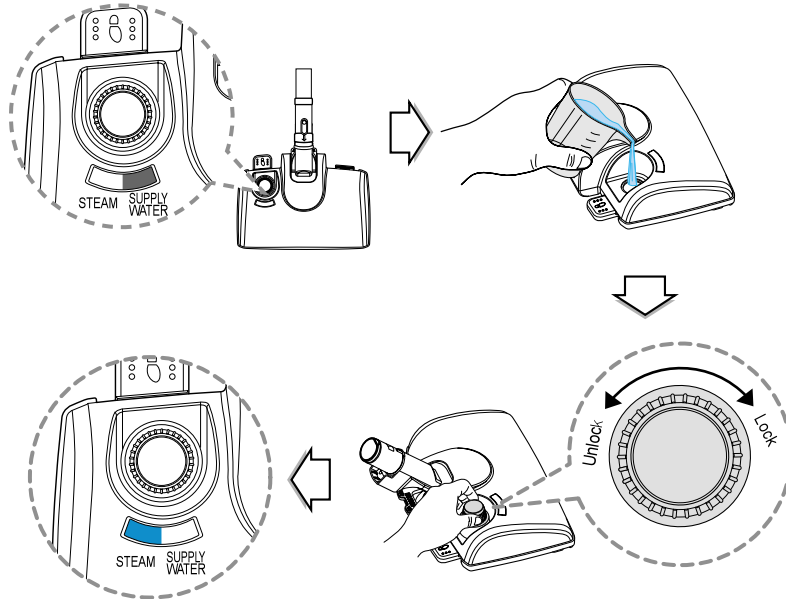

### How to supply water

### Как заливать воду

### Як постачання води

### Суды қалай құю керек

- When the "SUPPLY WATER" light is turn on the LED display window of the nozzle, stop operating the steam cleaning vacuum tool and unplug the power.
- Open the water hole cap of the nozzle and use the measuring cup (water supply cup) to pour the water. (Appropriate amount: 250cc)
- Lock the water hole cap of the vacuum tool in the arrow direction as shown in the picture.
  - Turn the cap to the right direction until you hear a clicking sound as the fuel cap of an automobile.
- After turning on the power again, start cleaning when the "STEAM" lamp on the LED display window is turned on.
- When the "SUPPLY WATER" LED is turned on, it will be turned off after 30 seconds to 1 minute after supplying the water and the "STEAM" lamp will be turned on.
- Если в окне дисплея паровой насадки горит индикатор «SUPPLY WATER» (заливать воду), необходимо выключить паровую насадку и отсоединить установку от сети питания.
- Откройте крышку заливного отверстия насадки и при помощи мерного стакана (стакан для заливки воды) залейте воду. (Количество: 250 см3)
- Закройте крышку заливного отверстия вакуумной насадки в направлении стрелки, как показано на рисунке.
  - Поверните крышку вправо до щелчка, как крышку горловины автомобильного бака.
- После включения питания начинайте уборку после появления на экране дисплея индикации «STEAM» (пар).
- Индикатор «SUPPLY WATER» (заливать воду) гаснет через 30 – 60 секунд после заливки воды, затем загорается лампа «STEAM» (пар).

#### CAUTION, Внимание ЗАПОБІГАННЯ Ескерту

- To reduce the alien particles formed inside the water tank as much as possible, use clean water.
- When supplying the water, you must stop operating the steam cleaning vacuum tool and unplug the power.
- When supplying the water, pull down the hose handle to the floor and supply the water.
- Чтобы снизить содержание в емкости для воды посторонних частиц, необходимо использовать только чистую воду.
- Во время заливки воды необходимо выключить паровую насадку и отсоединить установку от сети питания.
- Перед заливкой воды необходимо положить рукоятку шланга на пол.
- Щоб скоротити чужі частки, сформовані усередині водного резервуару якомога більше, використовуйте чисту воду.
- Коли забезпечуючи воду, ви повинні переставити діяти паровий протиральний вакуумний інструмент і відключити владу
- Коли забезпечуючи воду, знесіть шланг управляють до поверху і забезпечують воду.
- Су сандықтың ішіндегі ұсақ элементтердің барынша аз болуы үшін әрдайым таза су құйңыз .
- Су құйған кезде бұмен тазалау босқыс қондырғысын сөзсіз тоқтатып қуат көзінен ажыратңыз .
- Су құйғанда әлдімен иілгіш құбіршектің қоспабын жерге қойып , одан кейін су құйңыз .

- Коли на "постачання води" легко тур вікно показу LED насадки, переставіайте діяти паровий протиральний вакуумний інструмент і відключайте вимикан.
- Відкрийте єдину сільськогосподарську політику водної діри насадки і використовуйте вимірвальний кубок (кубок постачання водою), щоб лити воду. (Відповідна кількість: 250cc)
- Замкніть єдину сільськогосподарську політику водної діри вакуумного інструменту в напрямі стріли, як показано в картині.
  - Оберніть єдину сільськогосподарську політику до правильного напрямку, поки ви не чуєте клацаючий звук як паливну єдину сільськогосподарську політику автомобіля.
- Після включення влади знову, запустіть очищення, коли освітлення "ПАРА" на на вікно показу LED напрямлено.
- Коли на ВЕДЕННЯ "постачання води" напрямлено, це буде вимкнено після того, як 30 помінчиків до 1 хвилини після постачання води і освітлення "ПАРА" буде напрямлено.
- Шансорғыштың "су құю" шырағы жаңыл белгі бергенде бұмен тазалау босқыс қондырғысын тоқтатып қуат көзінен ажыратңыз .
- Шансорғыштың су құятын қақпағын ашып мөлшерлеу қақпағымен (су құю қақпағымен) су құйңыз (250cc шамасында ) .
- Суреттегі стрелканың көрсетуі бойынша су құятын қақпақта бекітіңіз . - Қақпақты оң бағытқа қарап айлаңдырыңыз , автомобильдың жанарзат қақпағына ұқсас сырт етіп дыбыс естілгендейін.
- Қуат көзіне қайта жалғанған соң , "бу" кынопка шырағы жанғанда, тазалауды жалғастырыңыз болады.
- "су құю" шырағы жанған соң 30 секүнттен 1 минут аралығында бұл сөніп қалады, су құйып болған соң бұл "бу" кынопка шырағы қайталай жаңады.

## How to use How to supply water, How to replace and clean the microfiber cloth

Как пользоваться Как заливать воду, Как менять и чистить накладку из микрофибры

Як використовувати Як забезпечувати воду, Як замінити і чистити мікрофіб полотно

Қолдану Суды қалай құю керек , талшық мақтаны қалай тазалап орнына қайта қондыру керек

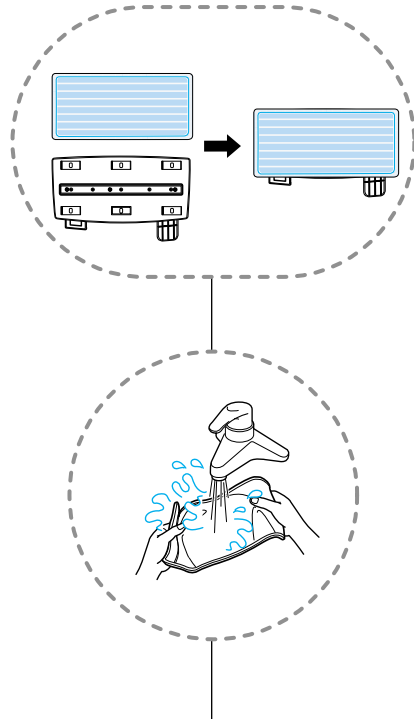

### How to replace and clean the microfiber cloth

Как менять и чистить накладку из микрофибры

Як замінити і чистити мікрофіб полотно

талшық мақтаны қалай тазалап орнына қайта қондыру керек

When replacing the microfiber cloth, always make sure the power is turned off.

- Detach the cloth board from the steam cleaning vacuum tool and replace the microfiber cloth. Attach the white side of the microfiber cloth on the cloth board on the bottom surface of the cleaner
- Reuse the dirty cloth by cleaning it with clean water, soap, detergent etc. and then by completely drying the cloth in the shade.

Перед заменой накладки убедитесь, что питание установки выключено.

- Снимите пластину с паровой насадки и замените накладку из микрофибры. Белой стороной установите накладку на пластину, а пластину на нижнюю поверхность паровой насадки.
- Постирайте загрязненную накладку в воде с мылом, моющим средством и пр., а затем просушите накладку в тени.

- Қоли замінюючи мікрофію полотно, завжди переконаються, що вимикач вимкнена.
- Відчепіть правління полотно від парового протирального вакуумного інструменту і замінить мікрофіб полотно. прикладіть біла сторона мікрофіб полотно на правлініні полотно на нижній поверхні приборальника.
- Використовуйте багато разів брудне полотно, очищаючи це з чистою водою, милом, миючий засіб, і т.д. а потім цілком полотном в тіні.

- Талшық мақтаны орнына қайта қондырғанда, әрдайым қуат кезінен ажыратып қойңыз.
- Мақта тақтайшасын бумен тазалау босқуыс қондырғысынан ажыратып талшық мақтаны қайта қондырыңыз. Талшық мақтаның ақ реңді бетін шаңсорғыштың мақта тақтайшасының астыңғы бетіне қаратып қондырыңыз .
- Көнерген талшық мақтаны таза сумен, сабынмен, т.б. мен жуып, салқын орында толық кептіргенсоң қайталай пайдаланңыз .

### CAUTION, Внимание , ЗАПОБІГАННЯ , Ескерту

- If you do not completely remove the moisture when using the microfiber cloth, it can cause electric shock and damage the main unit.
- When the microfiber cloth deviates from the attaching surface, it will not be fixated.
- Attach the microfiber cloth so that the vacuum hole of the steam cleaning vacuum tool is not covered.
- The cloth can get wet faster depending on how the steam vacuum tool is used and the time. At this time, when you replace the cloth, you can clean with a dry cloth.
- Если накладка просушен а недостаточно, это может привести к поражению электрическим током и повреждению установки.
- Если накладка неплотно прилегает к поверхности, она не будет зафиксирована.
- Установите накладку из микрофибры так, чтобы всасывающее отверстие паровой насадки не было закрыто.
- Фильтр может намочить быстрее в зависимости от времени и способа использования паровой вакуумной насадки. Поэтому при замене фильтра возможна чистка при помощи сухой накладки.
- Якщо ви цілком не переміщаєте вологість, використовуючи мікрофіб полотно, воно може викликати удар від електричного розряду і пошкодити головну одиницю.
- коли microfiber полотно відхиляється від колишньої властивий поверхні, це не фіксуватиметься.
- Прикладіть мікрофіб полотно таким чином, що вакуумна діра парового протирального вакуумного інструменту не покрита.
- Полотно може стати мокрим швидше залежно від того, як парові вакуумні інструменти використанні і час. В цей час, коли ви замінюєте полотно, ви можете начисто з сухим полотном.
- Егер талшық мақтадан пайдаланғанда су құрамын толық ажыратпасаңыз, адамды тек соғуы неме шаңсорғыш зақымдалуы мүмкін .
- Талшық мақта қондыру бетісінен ажыралып кетсе қайта қондырылмайды .
- Талшық мақтаны қондырыңыз , болмаса бумен тазалау босқуыс қондырғысының босқуысы ашық қалады .
- Бумен тазалау босқуыс қондырғысын пайдалануыға байланысты және уақыттың өтуіне байланысты тез арада дымқыл болады , егер осы уақытта талшық мақтаны алмастырсаңыз , құрғақ мақтамен тазаланған болсаңыз .

## How to use Как пользоваться Як використовувати Қолдану

## Emptying dust tank Очистка пылесборника Спорожнення резервуару пилу Шаң сандығын тазалау

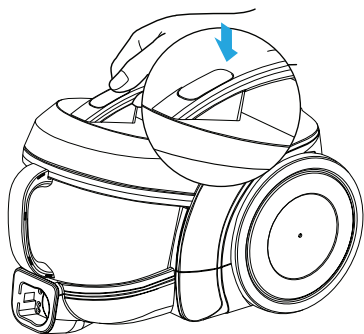

Tank handel  
Ручка бункера  
Ручка резервуару  
Сандық қол сабы

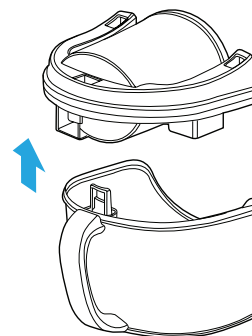
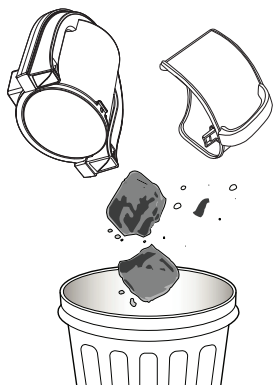
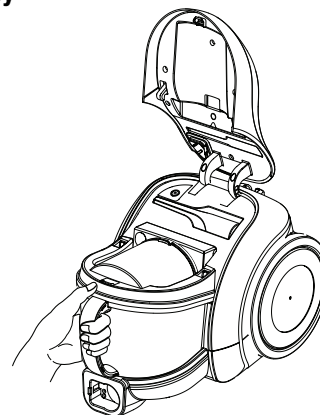

### Cleaning the dust " tank".

- Open the tank cap.
  - Wash both parts with soft material.
- Gently rinse both parts under a cold running tap.

### Чистка контейнера для сбора пыли

- Откройте крышку контейнера .
  - Промойте обе детали при помощи мягкого материала.
- Аккуратно промойте обе детали под струей холодной воды.

### очищення "резервуару" пилу.

- Відкрийте єдину сільськогосподарську політику резервуару.
  - Вимийте обидві частини з м'яким матеріалом.
- Ніжно обполосніть обидві частини бігом під холодною пробкою.

### Шаң сандығын тазалау

- Шаңсандық қақпағын ашңыз.
  - Сандықты және сандық қақпағын жұмсақ мәтриялмен жуңыз
- Водойда салқын сумен жуңыз.

**Caution:** Do not push the cover open button when you carry the vacuum cleaner. If the cover opens, it is easy to detach the dust tank from the vacuum cleaner.

**Внимание:** При перемещении пылеуловителя держанием рукоятки нельзя нажать переднюю кнопку включения, иначе, будет привести к падению пылеуловительной бочки и повреждению изделия.

**Запобігання:** Іне натискуйте кнопку отвору кришки коли ви несете вакуумного приборальника. Якщо кришки отвору, резервуар легко відчепитипилу від вакуумного приборальника.

**Дидат:** Шаңсорғышты жылжытқанда қақпақты ашу нокатын баспаңыз, егер қақпак ашлып қалса, шаң сандығы шаң сорғыштан оңай ажралып кетеді.

### ⚠ Warning!

Gently rinse both parts separately under a cold running tap until the water runs clear.

**Do not use detergent or a washing machine or dishwasher.**

### ⚠ Предупреждение!

По отдельности промойте обе детали под струей холодной воды, пока вода не станет чистой.

**Запрещается использовать чистящие средства, стиральную машину или посудомоечную машину.**

### ⚠ ЗАПОБІГАННЯ!

Ніжно обполосніть обидві частини окремо бігом під холодною пробкою поки водні пробіги ясно.

**Не використовуйте миючий засіб або машину, що вимивається, або посудомийну машину.**

### ⚠ Ескерту!

Водойда салқын сумен жуңыз. су тұнық болғанға дейін.

**Тазалау сүйіктығын стетуге, кір жуғыш машина немесе шыны жуғыш машина арқылы жууға болмайды.**

## How to use Как пользоваться Як використовувати Қолдану

## Cleaning dust tank Чистка пылесборника Протиральний резервуар пилу Шаң сандығын тазалау

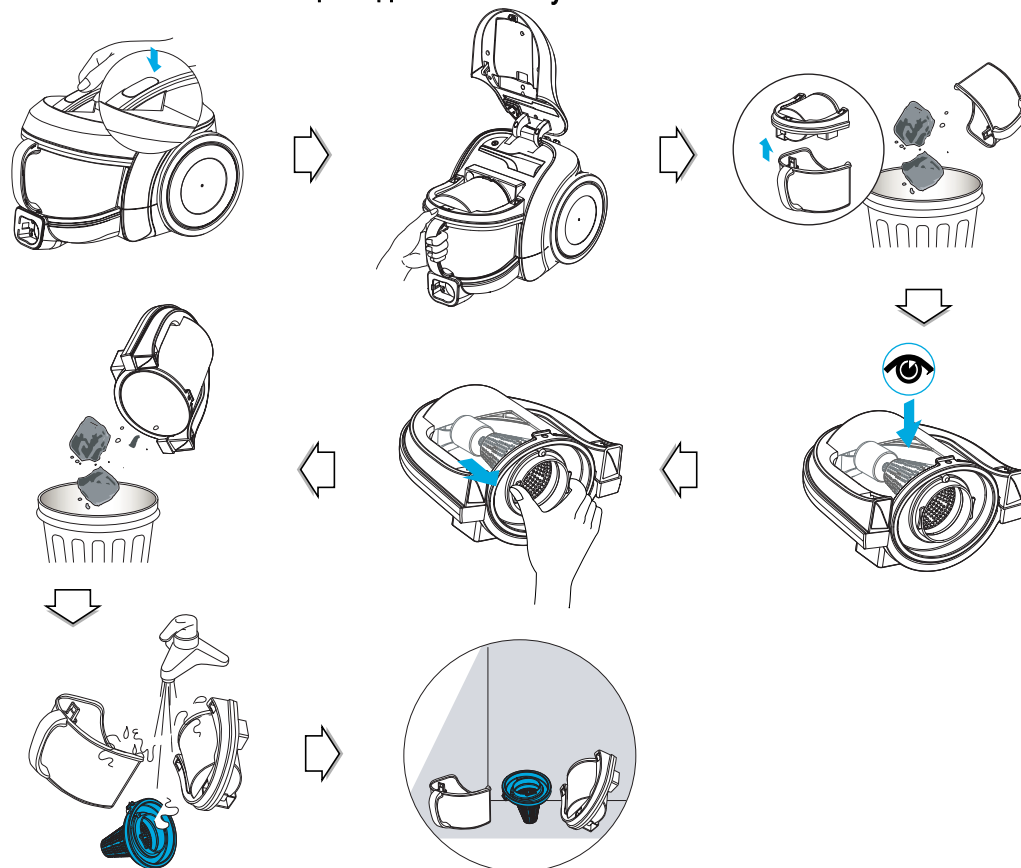

- Open cover with pushing button and pull out dust tank.
- Raise dust tank cap.
- Dry fully in shade so that moisture is entirely removed.

- Нажмите на рычаг для отделения пылесборника и извлеките пылесборник.
- Поднимите крышку пылесборника
- Высушите эти детали в тени до полного устранения влаги.

- Генеральний поліс з натисненням кнопки і витягують резервуар пилу.
- Підніміть єдину сільськогосподарську політику резервуару пилу
- Сухий повністю в тіні таким чином, що вологість повністю переміщена.

- Кнопкани басып сандық қақпағын ашңыз, өрі шаң сандығын алып шығыңыз.
- Шаң сандығының қақпағын жинап алңыз.
- Салқын орынға қойып толық кептірініз.

### Notice

If suction power decreases after cleaning dust tank, clean air filter and motor safety filter. → Next page.

### ПРИМЕЧАНИЕ

Если мощность всасывания упала после чистки пылесборника, прочистите воздушный фильтр и защитный фильтр электродвигателя. → Следующая страница.

### Увага

Якщо всмоктувача енергетичні зменшення після протирального резервуару пилу, чистого повітряного фільтр і моторного безпечного фільтру, → Наступна сторінка.

### Діқат

Шаңға арналған сандқты тазалағансоң күші азайса, Ауа сүзгісін және Мотор амандық сүзгісін тазалаңыз.  
→ Кейінгі бетті оқыңыз.

## How to use

### Как пользоваться

### Як використовувати Қолдану

## Cleaning air filter and motor safety filter

### Чистка воздушного фильтра и защитного фильтра электродвигателя

### Протиральний повітряний фільтр і моторний безпечний фільтр

### Ауа сүзгісін және Мотор амандық сүзгісін тазалау

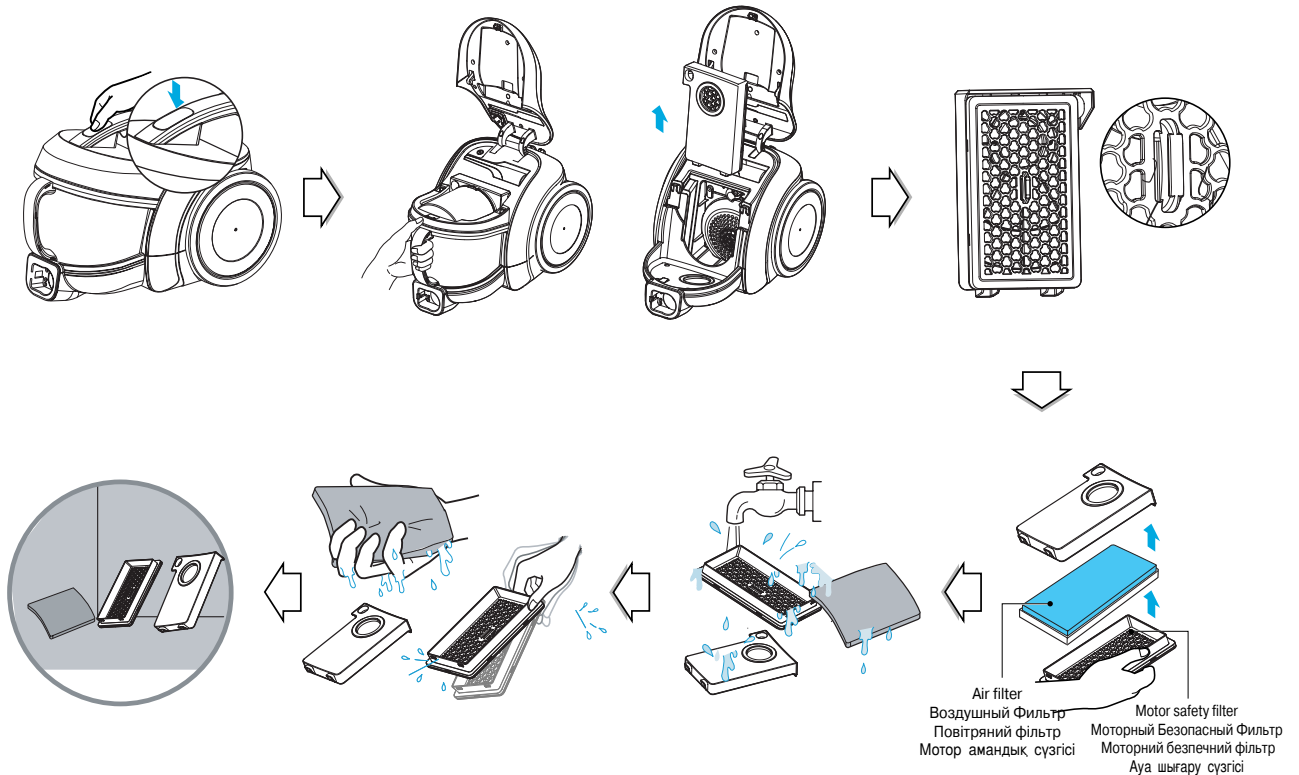

If suction power is decreased after cleaning dust tank, clean air filter and motor safety filter.

Air filter and motor safety filter are located at the center of vacuum cleaner in the above figure.

• Open the air filter cover by pulling the air filter cover lever and take out air filter.

• Separate the parts.

• Wash air filter and motor safety filter with water.

• Do not wash filters with hot water.

• Dry fully in shade so that moisture is entirely removed.

• Air filter and motor safety filter should be cleaned in the above case.

Если мощность всасывания упала после чистки пылесборника, прочистите воздушный фильтр и защитный фильтр электродвигателя. Воздушный фильтр и защитный фильтр электродвигателя расположены в задней части пылесоса, как показано на рисунке выше.

• Откройте кожух предварительного фильтра, потянув за рычаг кожуха предварительного фильтра и извлеките предварительный фильтр в сборе.

• Разделите детали.

• Промойте воздушный фильтр и защитный фильтр электродвигателя водой.

• Не мойте фильтры горячей водой.

• Высушите эти детали в тени до полного устранения влаги.

• Воздушный фильтр и защитный фильтр электродвигателя следует чистить описанным выше способом, но стандартный период чистки этих деталей должен быть не менее шести месяцев.

Якщо всмоктуюча влада зменшується після протирального резервуару пилу, чистий повітряний фільтр і моторний безпечний фільтр. Повітряний фільтр і моторний безпечний фільтр розміщуються в центрі вакуумного прибиральника вище у фігурі.

• Відкрийте повітряну фільтр кришку натягнення повітряного важеля фільтр кришки і отримайте повітряний фільтр.

• Відокремте частини.

• миття повітряний фільтр і моторний безпечний фільтр з водою.

• Не вимивайте фільтри з гарячою водою.

• Сухий повністю в тіні таким чином, що вологість повністю переміщена.

• Повітряний фільтр і моторний безпечний фільтр потрібно чистити вище у випадку.

Шаңға арналған сандық тазалағансоң күші азайса, Ауа сүзгісін және Мотор амандық сүзгісін тазалаңыз. Ауа сүзгісін және Мотор амандық сүзгісін тазалаңыз. Ауа сүзгісін және Мотор амандық сүзгісіннің анық орны жоғарыдағы рәсімде көрсетілген.

• Ауа сүзгіш қақпағы үстіндегі сапты жоғары көтеріп, ауа сүзгішты алып шығңыз

• Эр-быр бөлекті шешіп алңыз.

• Ауа сүзгісін және Мотор амандық сүзгісін тазалау.

• Қайнақ сумен жуып тазалауға болмайды.

• Салқын орынға қойып суын толық құрғатңыз.

• Жоғарыда айтқан амал бойынша, Ауа сүзгісін және Мотор амандық сүзгісін тазалаңыз.

### Notice

If filters are damaged, do not use them.

In this cases, contact LG Electronics Service Agent.

### ПРИМЕЧАНИЕ

Если фильтры повреждены, не пользуйтесь ими.

В этом случае, обратитесь к представителю по техническому обслуживанию компании LG Electronics.

### увага

Якщо фільтри пошкоджені, не використовуйте їх.

У цьому упаковку в ящик, Агент Служби Електроніки контактний LG.

### Діқат

Бұзылған сүзгішты қапта стетуге болмайы

Сүзгіш бұзылып қалғанда LG електірлерін ремонттау уәкілімен қабарласңыз.

## How to use

### Как пользоваться

### Як використовувати

### Қолдану

## Cleaning exhaust filter

### Чистка выходного фильтра

### Протиральний вихлопний фільтр

### Ауа шығару сүзгісін тазалау

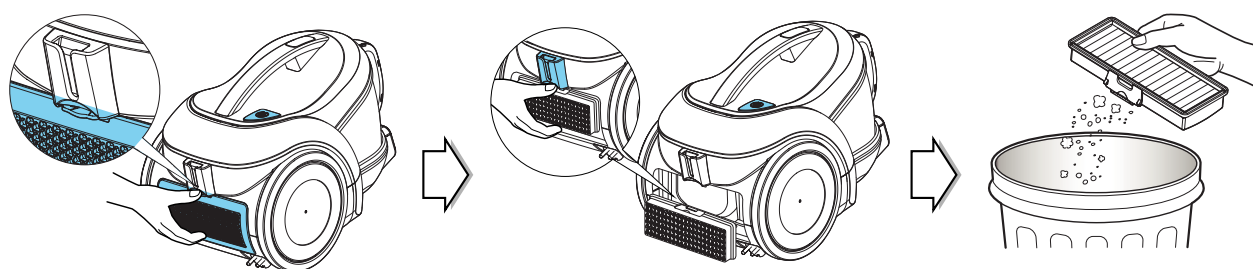

- The exhaust filter is areusable HEPA filter.
- To change the exhaust filter, remove the filter cover on the body by release hook.
- Pull out the exhaust filter.
- Dust off filter. (Do not wash filter with water)
- The exhaust filter should be cleaned at least once a year.

- Выходной фильтр - это моющийся HEPA-фильтр многократного использования.
- Чтобы сменить выходной фильтр, снимите крышку фильтра, расположенную на корпусе, при помощи запорного крюка.
- Снимите выходной фильтр.
- Очистите его от пыли. (Не мойте фильтр водой.)
- Выходной фильтр необходимо чистить не реже одного раза в год.

- Вихлопний фільтр - повторно використовуваний фільтр HEPA.
- Щоб змінити вихлопний фільтр, переміщують фільтр кришку на тілі редакція крюком.
- Витягніть вихлопний фільтр.
- Запорішіть фільтр. (Не вимивайте фільтр з водою)
- Вихлопний фільтр потрібно чистити як мінімум раз в рік.

- Ауа шығару сүзгісі қайталап стетуге болатын HEPA сүзгі.
- Ауа шығару сүзгісісүзгіш үсіндегі ілгекті ажратып, кейін сүзгіш қақпағын шығарыңз.
- Шығарғыш сүзгісін тартып шығарңыз.
- Шаңын сілкіп түсрңыз.(сумен жууға әсте болмайды)
- Шығарғыш сүзгісін кемінде бір жылда бір тазалап тұрыңыз.

## How to use Storage method after use

## Как пользоваться Хранение прибора после использования

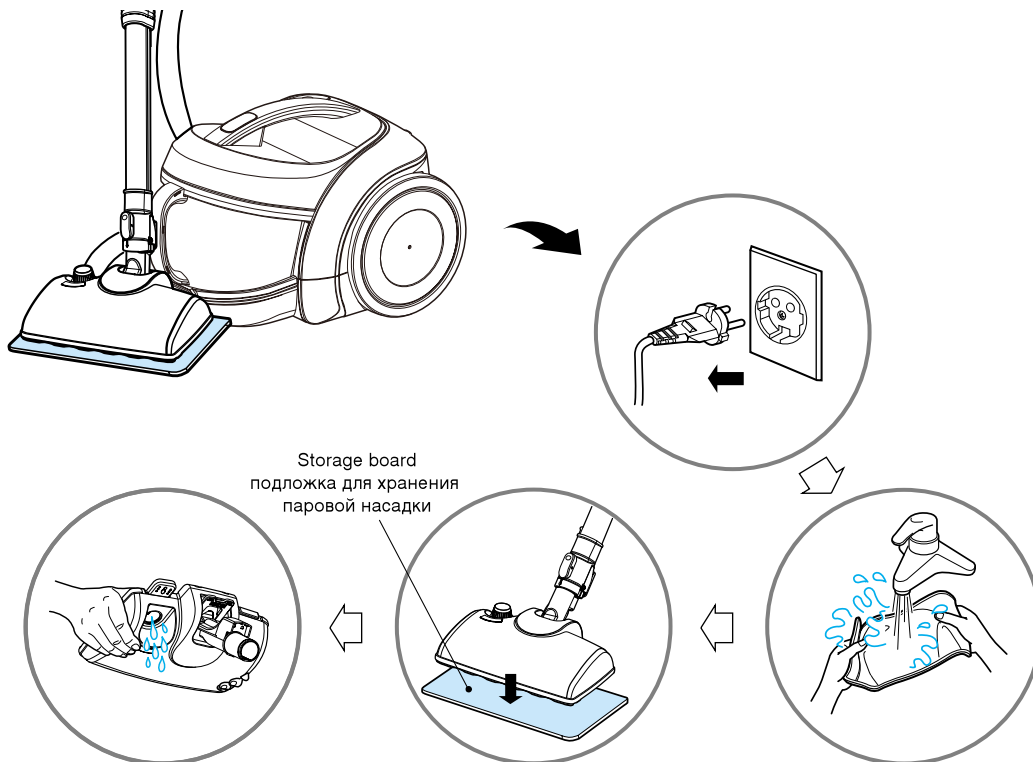

- Turn off the power switch and unplug the power.
- After using the microfiber cloth, directly clean the cloth.
  - Always separate the cloth after cleaning, and wash the cloth. When the cloth is exposed for a long time, it can generate a bad odor.
- Always store the steam cleaning vacuum tool on the storage board.
  - If the hot nozzle is directly left on the floor, it can damage the floor.
- When the product is not used for a long period of time, completely remove any moisture within the nozzle.
  - After the water inside the nozzle is completely cooled, empty the water. When you empty the water right after the cleaning or when the water is very hot, it can damage the product and cause burns. When removing the water, you can easily empty the water by separating the nozzle from the pipe.
- Выключите прибор и отсоедините вилку от розетки питания.
- Очистите накладку после использования.
  - Всегда снимайте и стирайте накладку после окончания уборки. Если накладку не очистить в течение длительного времени, появляется неприятный запах.
- Всегда храните паровую насадку на подставке для хранения.
  - Если горячую насадку оставить на полу, это приведет к повреждению пола.
- Если установка не используется в течение длительного времени, полностью удалите влагу из насадки.
  - После остывания воды, вылейте воду из емкости. Во время удаления воды сразу после мойки или если температура воды слишком высока, это может стать причиной неисправности установки и привести к ожогам. Легко удалить воду можно путем отсоединения насадки от трубки.

### Store like this after using the cleaner

### После использования прибор хранить следующим образом

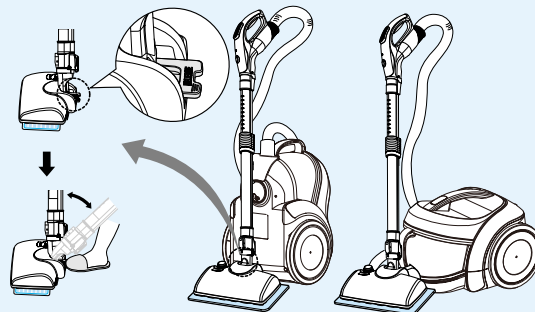

- When you pull up the extension pipe, it will be fixated after you hear the click sound. When you press the steam vacuum tool button, you can freely use the extension pipe.
- Если потянуть удлинительную трубку, она будет зафиксирована после щелчка. Если нажата кнопка паровой насадки, возможно свободное использование удлинительной трубки.

# Як використовувати Метод зберігання після використання Қолдану Қолданып болғансоң сақтап қойу амалы

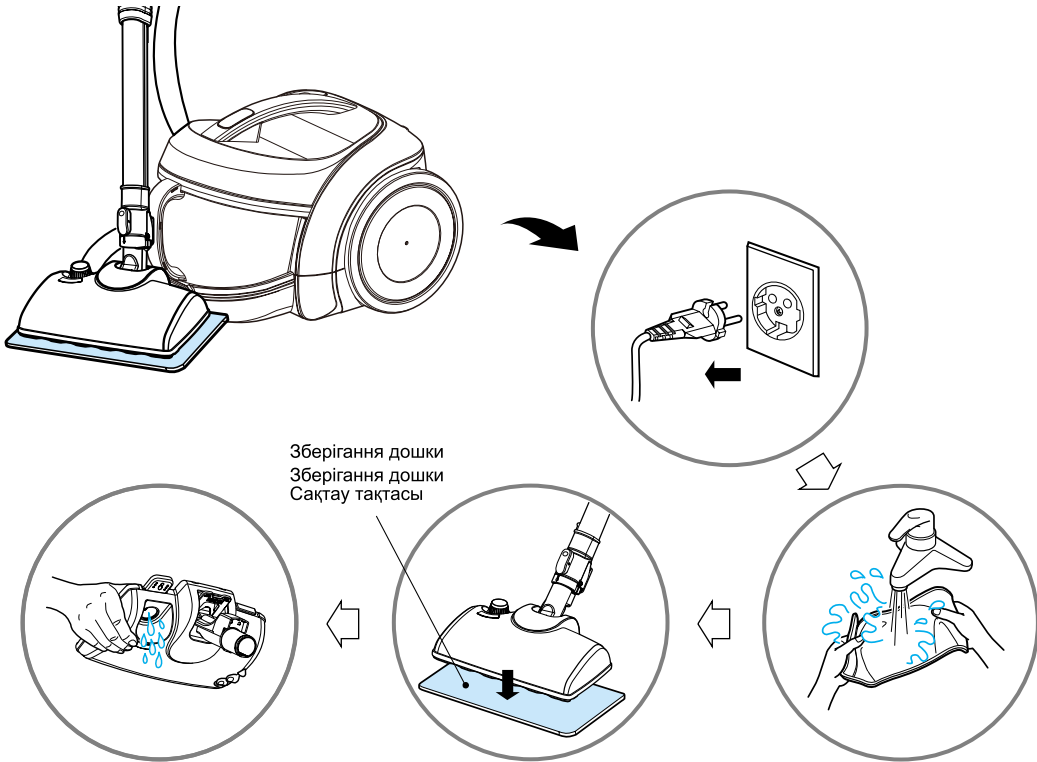

- вимкніть енергетичний вимикач і відключіть вимикач.
- після використання мікрофіб полотно, безпосередньо чистять полотно.
- Завжди відокремлюйте полотно після очищення, і вимивайте полотно.
- Коли полотно виставляється надовго, це може виробляти поганий аромат.
- Завжди запам'ятовуйте паровий протиральний вакуумний інструмент на зберігання правліні.
- Якщо гаряча насадка безпосередньо ліва на поверхі, це може пошкодити поверх.
- Коли продукт не used протягом довгого періоду часу, цілком переміщують будь-яку вологість в межах насадки.
- Після того, як вода усередині насадки цілком охолоджена, порожня вода.
- Коли ви спорожняєте воду відразу після очищення або коли вода дуже гаряча, це може пошкодити продукт і викликати опіки. Переміщаючи воду, ви можете легко випорожнити воду, відокремлюючи насадку від труби.

- Куат ашасын суырып алып куат көзінен ажыратңыз .
- Талшық мақтаны пайдаланып болғансоң мақтаны тазалап қойңыз.
- Тазалап болғансоң талшық мақтаны үнемі ажыратып жуып қойңыз, болмаса, талшық мақта ұзақ уақыт тұрғансоң сасық иіс пайда болады .
- Бүмен тазалау босқуыс қондырғысын үнемі сақтау тақтасына қойып сақтаңыз.
- Егерде ыстық сору аузы еденге тіссе еденді күйдіріп кетуі мүмкін .
- Шаусорғыш ұзақ уақыт істетілмей тұрып қалса , ербір орындағы сударды толық тазалаңыз.
- Шаңсорғыштың ішіндегі су толық құрғаған соң, суын шығарып тастаңыз, егер тазалап болғансоң , ілезде суын шығарып тастасаңыз немесе со ысып тұрғанда суын шығарып тастасаңыз , шаңсорғыш бұзылуы немесе бу күйдіруі мүмкін. Суды жылжытқанда, құбырды шаңсорғыштан ажыратып, уын абайлау шығарңыз.

**Склад подібно до цього після використання прибиральника  
Шаңсорғышты істетіп болғансоң мына көрсету бойынша сақтап қойңыз .**

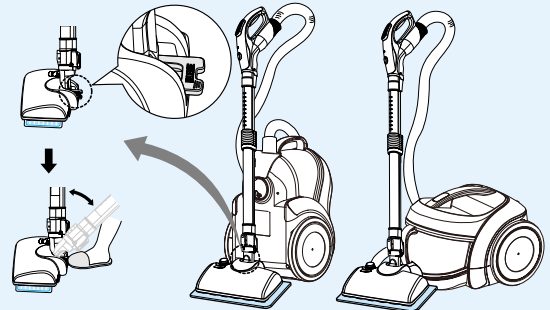

- Коли ви висмикуєте розширення трубу, це фіксуватиметься після того, як ви чуєте звукове клацання. Коли ви натискуєте парову кнопку вакуумного інструменту, ви можете вільно використовувати розширення трубу.
- Созылғыш құбырды жоғарыға тартсаңыз , сыр етіп дыбыс шығып бірігеді. бүмен тазалау босқуыс қондырғысы кынопкасын басқансоң , созылғыш құбырды қалағанша пайдаланасыз .



## **What to do if your vacuum cleaner does not work?**

**Что делать, когда снижается мощность всасывания?**

**Що, щоб зробити, якщо ваш вакуумний прибиральник не працює?**

**Шаңсорғыш жұмыс жасамаған жағдайда не істеу керек?**

Check that the vacuum cleaner is plugged in correctly and that the electrical socket is working.

Проверьте правильность включения пылесоса в сеть и работоспособность электрической розетки.

Перевірте, що у вакуумного прибиральника включено правильно і що електричне гніздо працює.

Шаң сорғыштың қуат кезіне дұрс қосылуын және розетканың дұрстығын тексеріңіз.

## **What to do when suction performance decreases?**

**Что делать, когда снижается мощность всасывания?**

**Що, щоб зробити, коли всмоктувача раціон виконання зменшень?**

**Шаңсорғыштың сору қуаты төмендеген жағдайда не істеу керек?**

- Turn off the vacuum cleaner and unplug it.
- Check the telescopic pipe, flexible hose and cleaning tool for blockages or obstructions.
- Check that the dust tank is not full. Empty if necessary.
- Check that the exhaust filter is not clogged. Clean the exhaust filter if necessary.
- Check that the air filter is not clogged. Clean the air filter if necessary.
- Выключите пылесос и выньте вилку из розетки.
- Проверьте телескопическую трубку, гибкий шланг и чистящую насадку на наличие засоров.
- Проверьте, чтобы пылесборник не был заполнен. При необходимости очистите пылесборник.
- Проверьте, чтобы не был засорен выходной фильтр. При необходимости прочистите выходной фильтр.
- Проверьте, чтобы не был засорен воздушный фильтр. При необходимости прочистите воздушный фильтр.
- Вимкніть вакуумного прибиральника і відключіть його.
- Перевірте телескопічну трубу, гнучкий шланг і протиральний інструмент, на блокування або скруту.
- Перевірте, що резервуар пилу не повний. Порожній, якщо необхідно
- Перевірте, що повітряний фільтр не забитий. Чистьте повітряний фільтр, якщо необхідно.
- Перевірте, що вихлопний фільтр не забитий. Чистьте вихлопний фільтр, якщо необхідно.
- Шаң сорғышты өшіріңіз және ашаны розеткадан ажыратыңыз.
- Иілгіш құбршек, тү тік және тазалау қондырмасының тозаңмен бітелмегендігін тексеріңіз.
- Шаң жыйнағыштың толуын тексеріңіз, қажеті болса босатыңыз.
- Артқы қақпақтағы басқару ноқатын керекті орнға сырғытып апарңыз.
- Шаң жыйнағыш сүзгісін тексеріңіз, қажеті болса босатыңыз.

**NOTE**  
**Примечание**  
**Примітки**  
**жазбалар**



**NOTE**  
**Примечание**  
**Примітки**  
**жазбалар**





### **Disposal of your old appliance**

1. When this crossed-out wheeled bin symbol is attached to a product it means the product is covered by the European Directive 2002/96/EC.
2. All electrical and electronic products should be disposed of separately from the municipal waste stream via designated collection facilities appointed by the government or the local authorities.
3. The correct disposal of your old appliance will help prevent potential negative consequences for the environment and human health.
4. For more detailed information about disposal of your old appliance, please contact your city office, waste disposal service or the shop where you purchased the product.



### **Утилизация использованного пылесоса**

1. Если на изделии есть символ с изображением перечеркнутого мусорного бака на колесах, то это означает, что изделие соответствует требованиям Директивы 2002/96/ЕС.
2. Все электрические и электронные приборы подлежат утилизации отдельно от бытовых отходов через специальные пункты, назначенные правительством или местными властями.
3. Правильная утилизация старого прибора поможет предотвратить потенциальные негативные последствия для окружающей среды и здоровья человека.
4. За более подробной информацией об утилизации вашего старого прибора, пожалуйста обратитесь в городскую службу, службу по утилизации или магазин, где вы приобрели данное изделие.



### **Утилізація старого пристрою**

1. Коли на пристрої є знак перекресленого сміттьового баку на колесах, це означає, що цей виріб підпадає під дію Європейської Директиви "European Directive 2002/96/EC".
2. Всі електричні вироби треба викидати не до звичайних муніципальних смітників, а до спеціальних споруд призначених державою або місцевою владою.
3. Належна утилізація Вашого старого пристрою допоможе запобіганню потенційних негативних наслідків для навколишнього середовища та здоров'я людей.
4. За більш детальною інформацією щодо утилізації старого пристрою звертайтеся до місцевої влади або крамниці, де Ви придбали пристрій.



### **Жарамсыз ескі жабдықты жою**

1. Егер заттарда мына дөңгелегі бар қоқым жәшіктің сызылған суреті болса, онда ол сол зат 2002/96/EC Еуропа Директивасына бағынышты екендігін білдіреді.
2. Барлық электр және электрондық құралдарды басқа да қала қоқыстарынан бөлек тастау керек. Ол үшін үкімет немесе жергілікті өкімет органы арнайы қоқыс жинау тәсілдерін қабылдады.
3. Өзіңіздің ескі электр жабдығыңызды дұрыс жойғаныңыз қоршаған ортаға және адам денсаулығына тиетін потенциалды жағымсыз әсерлерден сақтауға көмектеседі.
4. Ескі электр жабдықты жою туралы көбірек ақпарат алу үшін өзіңіздің қалаңыздағы кеңсеге, қоқыстарды жою қызмет орталығына немесе сол тауарда сатып алған дүкенге хабарласыңыз.

