

66331KF-N

Инструкция по
эксплуатации
Bruksanvisning
Käyttöohje

Стеклокерамическа
я поверхность
Glaskeramikhäll
Keraaminen
keittotaso

Уважаемый покупатель,

Благодарим Вас за выбор одного из наших высококачественных товаров.

С этим прибором Вы сможете оценить совершенную комбинацию функционального дизайна и передовых технологий.

Уверяем Вас, наши приборы разработаны для того, чтобы обеспечивать только наилучшие результаты и контроль – более того, мы задаем высочайшие стандарты качества.

Помимо этого, Вы обнаружите в своем приборе некоторые аспекты, которые способствуют защите окружающей среды и экономии электроэнергии.

Пожалуйста, внимательно прочтите данное руководство по эксплуатации для того, чтобы обеспечить оптимальное и правильное функционирование Вашего прибора. Это даст Вам возможность в совершенстве применять все функции прибора и использовать его наиболее эффективно.

Мы рекомендуем Вам хранить эту инструкцию в надежном и удобном месте, для того, чтобы иметь возможность пользоваться ею в любое время, когда Вам это необходимо. Пожалуйста, передайте ее новому владельцу прибора в случае его продажи.

Мы желаем Вам получить много удовольствия от работы с Вашим прибором.

В данной информации для пользователя используются следующие символы:



Внимание! Обязательно прочтите! Важные указания по обеспечению безопасности людей и предотвращению повреждений устройства



Общие указания и советы



Указания по охране окружающей среды



Опасное напряжение

Содержание

Правила техники безопасности	4
Описание прибора	6
Оборудование варочной поверхности	6
Функциональные элементы панели управления	7
Сенсорные поля Touch Control	8
Индикация	9
Индикация остаточного тепла	9
Управление прибором	10
Включение и отключение прибора	10
Установка ступени нагрева	10
Включение и отключение внешних контуров нагрева	11
Блокирование и разблокирование панели управления	12
Включение и отключение функции STOP+GO	12
Применение автоматики закипания	13
Применение защиты от доступа детей	14
Использование таймера	15
Автоматическое выключение	18
Советы по проведению варки и жарки	19
Кухонная посуда	19
Экономия электроэнергии	19
Примеры применения при варке	20
Мытье и уход	22
Что делать, если ...	23
Утилизация	25
Инструкция по монтажу	26
Указания по технике безопасности	26
Гарантия/сервисная служба	28
Сервисная поддержка	29
Монтаж	82
Фирменная табличка	85

Инструкция по эксплуатации



Правила техники безопасности

Просим обязательно соблюдать эти правила, ибо в противном случае пользователь теряет право на гарантийное обслуживание при возникновении в приборе неисправностей.

Правильная эксплуатация

- Лица (в том числе и дети), которые по причине физических, сенсорных или психических ограничений или своей неопытности или неподготовленности не могут безопасно использовать данный прибор, не должны использовать его без надзора или руководства со стороны ответственного лица.
- Во время эксплуатации не оставляйте прибор без присмотра.
- Настоящий прибор разрешается использовать только для варки и жарки пищевых продуктов в домашних условиях.
- Его нельзя использовать в качестве рабочего стола или места для хранения каких-либо предметов.
- Любые перекомпоновки и изменения конструкции прибора недопустимы.
- Нельзя помещать на прибор, а также хранить на нем или рядом с ним горючие жидкости, легковоспламеняющиеся материалы или легкоплавкие предметы, такие как пленка, фольга, пластмасса, алюминий и т.п.

Меры безопасности для детей

- Следите за тем, чтобы маленькие дети никогда не приближались к прибору.
- Дети старшего возраста должны пользоваться прибором только под руководством и присмотром взрослых.
- Во избежание случайного включения прибора маленькими детьми или домашними животными рекомендуем активизировать защиту от доступа детей.

Общие меры безопасности

- Монтаж и подключение нового прибора имеют право выполнять только обученные и квалифицированные специалисты.
- Встраиваемые приборы можно эксплуатировать лишь после установки последних во встроенные шкафы и столешницы, отвечающие необходимым техническим нормам и пригодные для такой эксплуатации.

- В случае обнаружения неполадок в работе прибора или повреждений стеклокерамики (проломов, разрывов или трещин) прибор необходимо выключить и отсоединить от электросети, чтобы избежать возможного поражения электрическим током.
- Ремонт прибора имеют право производить только обученные и квалифицированные специалисты.

Меры безопасности при пользовании прибором

- Раскаленные жиры и масла воспламеняются чрезвычайно быстро. Внимание! Опасность пожара!
- При неосторожном обращении с прибором можно получить ожог.
- Удалите со стеклокерамической панели все наклейки и защитные пленки.
- Шнуры питания не должны касаться горячих поверхностей электроприборов и горячей кухонной посуды.
- После каждого использования прибора выключайте конфорки.

Меры безопасности при чистке прибора

- Перед проведением чистки прибор необходимо выключить и дать ему остыть.
- По соображениям безопасности воспрещается производить очистку прибора с помощью приспособлений для чистки паром или с использованием моющих средств, распыляемых при высоком давлении.

Как избежать повреждений прибора

- Стеклокерамическая панель может быть повреждена упавшими на нее предметами.
- Ударами кухонной посуды можно повредить край стеклокерамической панели.
- Стеклокерамику можно повредить, передвигая чугуную или алюминиевую литую посуду, либо посуду с поврежденным дном.
- Плавкие вещества и перелившаяся в результате выкипания пища могут на стеклокерамической панели пригореть. Поэтому их следует удалить как можно быстрее.
- Не допускайте выкипания жидкости из кастрюль и сковород. Это может стать причиной повреждения посуды или стеклокерамики.
- Не включайте конфорки без кухонной посуды или с пустой кухонной посудой.

Описание прибора

Оборудование варочной поверхности

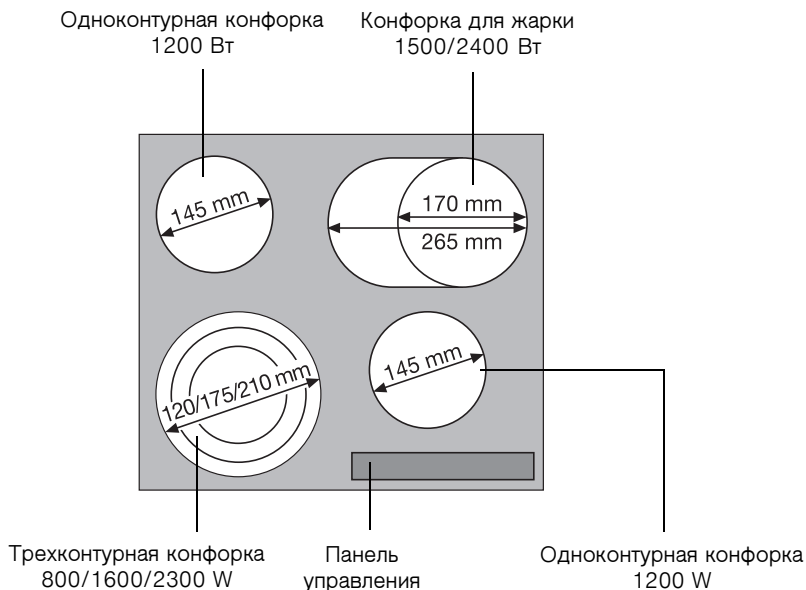

Функциональные элементы панели управления

Система защиты от доступа детей с контрольным индикатором

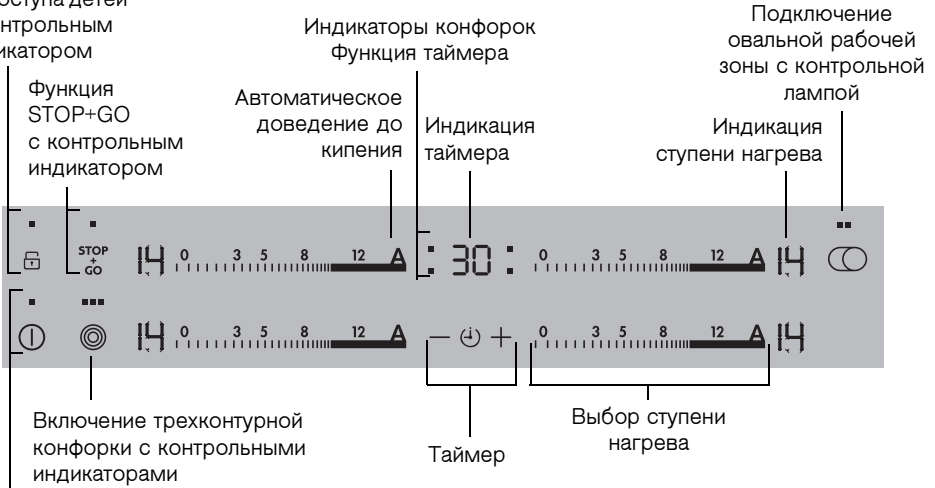

Выключатель Вкл./Выкл. с контрольным индикатором

Сенсорные поля Touch Control

Управление прибором осуществляется с помощью сенсорных полей Touch Control. Нужные функции активизируются прикосновениями к сенсорным полям и подтверждаются квитирующими звуковыми сигналами.

Прикасаться к сенсорным полям следует сверху, не накрывая при этом другие сенсорные поля.

Сенсорное поле		Функция
	Вкл./ Выкл.	Включение и отключение прибора
	Блокировка защита от доступа детей	Разблокировка зоны управления блокировка зоны управления от детей
STOP+GO	Stop+Go	Включение/отключение ступени поддержания тепла
	Переключение трехконтурной конфорки	Включение и отключение внешних зон нагрева
TIMER 	Таймер	Выбор таймера
+	Увеличение параметров	Увеличение времени работы таймера
—	Уменьшение параметров	Уменьшение времени работы таймера
	Жарочная зона	Включение и выключение внешнего нагревательного контура
A	Автоматика закипания	Включение/отключение автоматки закипания

Полоса управления

Полоса управления представляет собой специальное сенсорное поле Touch-Control.

Коснитесь полосы управления в месте желаемой степени нагрева. На дисплее отобразится выбранная степень нагрева. При необходимости скорректируйте значение, перемещая палец влево или вправо. Не отпускайте полосу, пока не будет выставлена нужная степень нагрева.

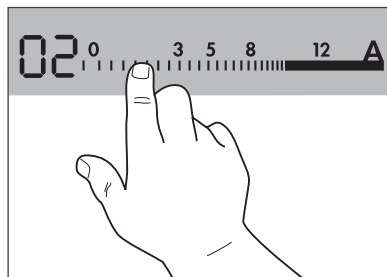

Если полоса управления будет оставаться нажатой более 6 секунд, прозвучит звуковой сигнал, и прибор отключится.

Индикация

Индикация	Индикация	Значение
		Конфорка выключена
	Степень удержания тепла	Установлена функция STOP+GO / степень удержания тепла
	Степени нагрева	Установлена степень нагрева
	Автоматика закипания	Активизирована автоматика закипания.
	Неполадка	Прибор выполнил ошибочную операцию
	Остаточное тепло	Конфорка еще не остыла
	Защита от доступа детей	Защита от доступа детей включена
	автоматическое отключение	отключение активировано

Индикация остаточного тепла



Предупреждение! Остаточное тепло прибора способно причинить ожог. На остывание конфорок после их отключения требуется некоторое время. Следите за индикацией остаточного тепла



Остаточное тепло можно использовать для разогрева и поддержания приготовленной пищи в горячем состоянии.

Управление прибором

Включение и отключение прибора

	Панель управления	Индикация	Контрольный индикатор
Включение	① Прикоснитесь на 1 секунду	0 / H	светится
Отключение	① Прикоснитесь на 1 секунду	H / отсутствует	гаснет



После включения в течение примерно 10 секунд необходимо установить степень нагрева конфорки или какую-либо функцию прибора. В противном случае прибор автоматически отключится.

Установка степени нагрева

	Полоса управления	Индикация
Установка степени нагрева	коснитесь пальцем в месте желаемой степени нагрева, при необходимости скорректируйте значение, перемещая палец влево или вправо	1 до 14 / A
Выключение	коснитесь 0	0

Включение и отключение внешних контуров нагрева

Включая или отключая внешние контуры нагрева, можно корректировать общую площадь нагрева конфорок в зависимости от размеров кухонной посуды.



Перед включением внешнего контура нагрева обязательно должен быть включен внутренний контур нагрева.

Трехконтурная конфорка	Сенсорное поле	Контрольный индикатор
Включение среднего контура нагрева	☉ 1-2 секунды удерживайте в нажатом состоянии	Загорится второй контрольный индикатор
Включение внешнего контура нагрева	☉ 1-2 секунды удерживайте в нажатом состоянии	Загорится третий контрольный индикатор
Выключение внешнего контура нагрева	☉ 1-2 секунды удерживайте в нажатом состоянии	Третий контрольный индикатор погаснет
Выключение среднего контура нагрева	☉ 1-2 секунды удерживайте в нажатом состоянии	Второй контрольный индикатор погаснет

Область жарки	Сенсорное поле	Контрольный индикатор
Включение внешнего контура нагрева	☉ 1-2 секунды удерживайте в нажатом состоянии	загорится второй контрольный индикатор
Выключение внешнего контура нагрева	☉ 1-2 секунды удерживайте в нажатом состоянии	второй контрольный индикатор погаснет

Блокирование и разблокирование панели управления

Во избежание случайного сбоя установленных параметров, например в результате протирания прибора тряпкой, всю панель управления, за исключением сенсорного поля “Вкл./Выкл.”, можно заблокировать.

	Панель управления	Индикация
Включение	Прикоснитесь к сенсорному полю 	 (4 секунд)
Отключение	Прикоснитесь к сенсорному полю 	ранее установленная степень нагрева

 При отключении прибора происходит автоматическая отмена режима блокирования.

Включение и отключение функции STOP+GO

Функция STOP+GO одновременно переключает все включенные конфорки на степень поддержания тепла и обратно – на ранее установленную степень нагрева.

	Панель управления	Индикация
Включение	Прикоснитесь к сенсорному полю STOP+GO	
Отключение	Прикоснитесь к сенсорному полю STOP+GO	ранее установленная степень нагрева (кроме автоматики закипания)

 Функция STOP+GO не останавливает выполнения функций таймера.

 Функция STOP+GO блокирует работу всей панели управления, кроме сенсорного поля ①.

Применение автоматики закипания

Все конфорки оснащены функцией автоматического доведения до кипения. При установке ступени нагрева с включением функции автоматического доведения до кипения конфорка на некоторое время включается на полную мощность, после чего автоматически переключается назад на заданную ступень нагрева.

Действие	Сенсорная кнопка	Индикация
1.	коснуться A	A
2.	пальцем от A в направлении вниз выбрать желаемую ступень нагрева между 1 и 13	13 / 1 , после 5 секунд A . Пока отображается A , прибор работает на полную мощность. После прохождения фазы вскипания снова отобразится ступень нагрева 13 / 1 .

Продолжительность импульса быстрого закипания зависит от выбранной ступени нагрева.

Ступень нагрева	Продолжительность фазы вскипания [мин:сек]
1	1:00
2	1:40
3	2:40
4	4:50
5	5:30
6	6:30
7	8:10
8	10:10
9	12:20
10	2:30
11	2:30
12	3:30
13	4:30
14	—

Применение защиты от доступа детей

Система защиты от доступа детей препятствует несанкционированной эксплуатации прибора.

Включение системы защиты от доступа детей

Действие	Сенсорная кнопка	Индикация/сигнал
1.	ⓘ Включение прибора (без задачи ступени нагрева)	
2.	Коснуться и удерживать 4 секунды	
Защита от детей включена.		

Блокировка системы защиты от доступа детей

Система защиты от доступа детей может быть отключена при помощи этой функции на один цикл приготовления; после этого она снова активируется.

Действие	Сенсорная кнопка	Индикация/сигнал
1.	ⓘ Включить прибор	
2.	Коснуться и удерживать 4 секунды	светится
До следующего отключения прибора он может эксплуатироваться в нормальном режиме.		





После принудительной отмены защиты от доступа детей в течение примерно 10 секунд необходимо установить прибор на какую-либо ступень нагрева или функцию, иначе он автоматически отключится.

Выключение защиты от доступа детей

Действие	Сенсорная кнопка	Индикация/сигнал
1.	ⓘ Включить прибор	
2.	Коснуться и удерживать 4 секунды	светится
3.	Выключите прибор.	
Защита от детей выключена.		



Использование таймера

Функция	Условие применения	Результат после по истечении времени выполнения
Автоматика отключения	при установленной степени нагрева	звуковой сигнал Мигает индикация 00 Конфорка отключается
Кратковременный таймер	при незадействованных конфорках	звуковой сигнал Мигает индикация 00

-  Если дополнительно к установке времени кратковременного таймера для данной конфорки устанавливается и степень нагрева, то по истечении заданного времени эта конфорка отключается.
-  При отключении конфорки одновременно отключается и установленная функция таймера.

Выбор конфорки

Шаг	Панель управления	Индикация
1.	Прикоснитесь к сенсорному полю  TIMER один раз	Мигает контрольный индикатор первой конфорки. 
2.	Прикоснитесь к сенсорному полю  TIMER 1 раз	Мигает контрольный индикатор второй конфорки 
3.	Прикоснитесь к сенсорному полю  TIMER один раз	Мигает контрольный индикатор третьей конфорки 
4.	Прикоснитесь к сенсорному полю  TIMER один раз	Мигает контрольный индикатор четвертой конфорки 

-  После замедления миганий контрольного индикатора можно установить или изменить степень нагрева конфорки.
-  Если установлены и другие функции таймера, то спустя несколько секунд появляется индикация самого короткого времени всех функций таймера и начинает мигать соответствующий контрольный индикатор.

Установка времени



Шаг	Панель управления	Индикация
1.	С помощью сенсорного поля  TIMER выберите нужную конфорку	Индикатор выбранной конфорки мигает
2.	Прикоснитесь к сенсорному полю  или 	Время в диапазоне от 00 до 99 минут

Через несколько секунд частота мигания контрольного индикатора уменьшается.

Время установлено.

Выполняется обратный отсчет времени.

Отключение функции таймера

Шаг	Панель управления	Индикация
1.	С помощью сенсорного поля  TIMER выберите нужную конфорку	Контрольный индикатор выбранной конфорки мигает чаще На табло отображается остающееся время
2.	Прикоснитесь к сенсорному полю 	На табло отображается обратный отсчет остающегося времени до 00 .

Контрольный индикатор гаснет.

Функция таймера выбранной конфорки отключена.

Изменение времени

Шаг	Панель управления	Индикация
1.	С помощью сенсорного поля  TIMER выберите нужную конфорку	Контрольный индикатор выбранной конфорки мигает чаще На табло отображается остающееся время
2.	Прикоснитесь к сенсорному полю  или 	Время в диапазоне от 01 до 99 минут

Через несколько секунд частота мигания контрольного индикатора уменьшается.

Время установлено.

Выполняется обратный отсчет времени.

Индикация остающегося времени работы конфорки

Шаг	Панель управления	Индикация
1.	 TIMER Выберите конфорку	Контрольный индикатор выбранной конфорки начинает мигать быстрее Выполняется индикация остающегося времени

Через несколько секунд контрольный индикатор начинает мигать медленнее.

Отключение звукового сигнала

Шаг	Панель управления	Звуковой сигнал
1.	Прикоснитесь к сенсорному полю  TIMER	Звуковое квитирование.

Звуковой сигнал прекращается.

Автоматическое выключение



Варочная зона

- Если в течение примерно 10 секунд после включения варочной зоны не будет установлена ступень нагрева для какой-либо конфорки, варочная зона автоматически отключится.
- Если одно или несколько сенсорных полей будет закрыто в течение более чем 10 секунд какими-либо предметами (кастрюлей, тряпкой или т.п.), то раздастся звуковой сигнал и конфорка автоматически выключается.
- В случае отключения всех конфорок примерно через 10 секунд варочная зона автоматически отключится.

Панель управления

- В случае перекрытия одного или нескольких сенсорных полей продолжительностью дольше 10 секунд, раздастся звуковой сигнал. Звуковой сигнал автоматически отключается после прекращения перекрытия сенсорных полей.

Конфорки

- Если через определенное время какая-либо конфорка не будет выключена, либо не будет изменена ступень нагрева какой-либо конфорки, то соответствующая конфорка автоматически отключится. Появится индикация . Перед повторным использованием такую конфорку необходимо установить на  и дать ей остыть.

Ступень нагрева	Отключение после
1 - 3	6 часов
4 - 6	5 часов
7 - 8	4 часов
9 - 14	1,5 часа

Советы по проведению варки и жарки



Замечание касательно акриламида

Согласно результатам новейших научных исследований интенсивная тепловая обработка пищевых продуктов с целью получения румяной коричневой корочки опасна для здоровья человека из-за вредного воздействия акриламида. В особенности это относится к продуктам, в которых содержится крахмал. Поэтому мы рекомендуем готовить пищу при возможно более низкой температуре и не зарумянивать продукты слишком сильно.

Кухонная посуда

- Подходящую посуду для приготовления пищи определяйте по днищу. Днище должно быть толстым и предельно ровным.
- Посуда, покрытая стальной эмалью, а также посуда с алюминиевым или медным дном, может оставить на стеклокерамической панели трудноудаляемые или совершенно неудаляемые следы, меняющие первоначальный цвет панели.

Экономия электроэнергии



Устанавливайте кухонную посуду на конфорку только перед включением последней.



По возможности, всегда накрывайте кастрюлю крышкой.



Чтобы воспользоваться остаточным теплом, выключайте конфорки до окончания приготовления блюда.



Размеры днища кастрюли и конфорки должны быть одинаковыми.

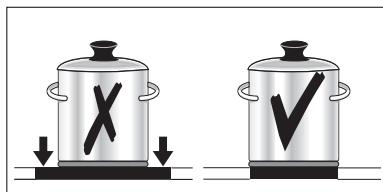
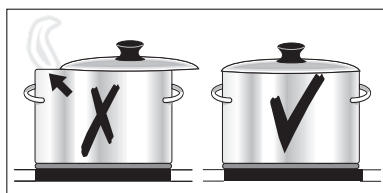

Примеры применения при варке

Данные ниже следующей таблицы являются ориентировочными.

Степень нагрева	Способ приготовления	Назначение	Продолжительность	Указания/Рекомендации
0		Остаточное тепло, Положение “Выкл”		
1	Поддержание тепла	Поддержание тепла приготовленных горячих блюд	по потребности	Накройте продукт
1-3	Растапливание	Голландский соус, Растапливание сливочного масла, шоколада, желатина	5-25 мин.	Время от времени помешивайте
	Сгущение	Взбитый омлет, яичное желе	10-40 мин.	Готовьте под крышкой
3-5	Томление	Томление риса и молочных блюд Разогревание готовых блюд	25-50 мин.	Долейте в рис воду, увеличив ее количество как минимум вдвое. Молочные блюда время от времени помешивайте
5-7	Запаривание Припускание	Припускание овощей, рыбы Тушение мяса	20-45 мин.	К овощам добавляйте совсем немного воды (не более нескольких столовых ложек)
7-9	Варка	Запаривание картофеля	20-60 мин.	Используйте небольшое количество жидкости, например макс. ¼ л воды на 750 г картофеля
		Варка значительных объемов пищи, густых супов и других супов	60-150 мин.	до 3 л жидкости плюс ингредиенты блюда

Степень нагрева	Способ приготовления	Назначение	Продолжительность	Указания/Рекомендации
9-12	Легкая жарка	Шницель, колбаски “кордон блё”, отбивная котлета, фрикадельки, сырые колбасы для жарки, печень, мучная подливка, яйца, омлет, фритирование пончиков	непрерывное обжаривание	Время от времени переворачивайте
12-13	Интенсивная жарка	Картофельные оладьи, жаркое из вырезки, стейки, лепешки	5-15 мин. на каждую сторону	Время от времени переворачивайте
14	Кипячение Обжаривание Фритирование	Кипячение большого количества воды, отваривание “клецок”, обжаривание мяса (гуляш, припущенное жаркое), фритирование “картофеля фри”		

Мытье и уход



Осторожно! Остаточное тепло конфорок может причинить ожог.



Внимание! Острые и абразивные чистящие средства повреждают прибор. Мойте прибор водой с мягким моющим средством.



Внимание! Остатки чистящих средств повреждают прибор. Удаляйте их водой с моющим средством.

Мытье прибора после каждого использования

1. Протрите прибор влажной тканью с добавлением моющего средства.
2. Насухо вытрите прибор чистой тканью.

Удаление загрязнений

1. Установите скребок для чистки под углом к стеклокерамической поверхности.
2. Скользящими движениями лезвия скребка удалите загрязнения.
3. Протрите прибор влажной тканью с добавлением моющего средства.
4. Насухо вытрите прибор чистой тканью.

Вид загрязнения	удалять		
	немедленно	с остывшего прибора	с помощью
Сахар, пища с содержанием сахара	да	—	скребка для очистки загрязнений*
Пластмасса, алюминиевая фольга	да	—	
Следы извести и воды	—	да	средства для чистки поверхностей из стеклокерамики и нержавеющей стали*
Брызги жира	—	да	
Пятна с металлическим отливом, изменяющие первоначальный цвет поверхности	—	да	

* Скребки, средства для чистки поверхностей из стеклокерамики и нержавеющей стали можно приобрести в специализированных магазинах.



Особо стойкие загрязнения удаляйте с помощью средства для чистки поверхностей из стеклокерамики или нержавеющей стали.



Царапины и темные пятна на стеклокерамике удалению не поддаются, однако они не влияют на нормальную работу прибора.

Что делать, если ...

Неполадка	Возможная причина	Способ устранения неполадки
Конфорки не включаются или не работают	После включения прибора прошло больше 10 секунд	Еще раз включите прибор.
	Включена защита от доступа детей 	Отключите защиту от доступа детей (см. раздел “Защита от доступа детей”)
	Одновременное прикосновение к нескольким сенсорным полям	Прикоснитесь только к одному сенсорному полю
	Сработало автоматическое выключение прибора	Удалите посторонние предметы, лежащие на панели управления (кастрюлю, тряпку и т.п.). Еще раз включите прибор.
	На панели управления находится вода или она покрыта брызгами жира	Протрите панель управления
	Активизирована функция STOP+GO 	Отключите функцию STOP+GO.
Звуковой сигнал срабатывает при выключенном приборе	Панель управления полностью или частично закрыта каким-либо предметом	Удалить предмет
Отсутствует индикация остаточного тепла.	Конфорка только что включена и не успела нагреться.	Если конфорка горячая, обратитесь в сервисный центр.
Раздается звуковой сигнал, прибор включается и через 5 секунд снова отключается; еще через 5 секунд раздается очередной звуковой сигнал.	Сенсорное поле “Ein/Aus” (Вкл./Выкл.) чем-то закрыто, например тряпкой.	Не кладите на панель управления никаких предметов.
 светится	Сработало автоматическое отключение	Выключите конфорку. Снова включите конфорку.

Неполадка	Возможная причина	Способ устранения неполадки
Появляется индикация  с цифрой	Ошибка электронной системы	На несколько минут отсоедините прибор от электросети (извлеките предохранители домашней электропроводки). Если после включения прибора индикация  появится снова, обратитесь в сервисный центр.

Если Вы не смогли устранить неполадку с помощью вышеперечисленных мер, обратитесь, пожалуйста, в авторизованный сервисный центр.



Предупреждение! Ремонт прибора имеют право производить только специалисты. Неквалифицированный ремонт может иметь опасные последствия для пользователя прибора.



Если Вы воспользуетесь услугами сервисного центра на ошибочных основаниях, то посещение техника сервисного центра может оказаться платным даже во время действия гарантии.

Утилизация



Упаковочные материалы

Упаковочные материалы экологически безопасны и пригодны для вторичного использования. Синтетические части снабжены специальной маркировкой, например: >PE< для полиэтилена, >PS< для полистирола и др. Помещайте упаковочные материалы в соответствии с маркировкой в специальные контейнеры для сбора утиля, установленные местной коммунальной службой.



Старый прибор

Символ  на изделии или на его упаковке указывает, что оно не подлежит утилизации в качестве бытовых отходов.

Вместо этого его следует сдать в соответствующий пункт приемки электронного и электрооборудования для последующей утилизации. Соблюдая правила утилизации изделия, Вы поможете предотвратить причинение окружающей среде и здоровью людей потенциального ущерба, который возможен, в противном случае, вследствие неподобающего обращения с подобными отходами.

За более подробной информацией об утилизации этого изделия просьба обращаться к местным властям, в службу по вывозу и утилизации отходов или в магазин, в котором Вы приобрели изделие.

Инструкция по монтажу



Указания по технике безопасности

Внимание! Обязательно прочесть!

Соблюдайте законы, распоряжения, предписания и нормы, действующие в стране, на территории которой устанавливается прибор. (К таковым относятся требования техники безопасности, правила и порядок утилизации отходов и т. д.).

Монтаж прибора имеет право производить только квалифицированный специалист.

Выдерживайте минимально допустимые расстояния до других приборов и мебели.

При встраивании прибора в мебель необходимо обеспечить защиту людей от случайного контакта с электропроводниками. Поэтому, например, выдвижные ящики и контейнеры разрешается монтировать под прибором только при наличии на последних специального защитного днища.

Поверхности срезов в столешнице необходимо предохранять от влаги соответствующим уплотняющим материалом.

Уплотнение должно соединить прибор со столешницей так, чтобы не оставалось никаких зазоров.

Не устанавливайте прибор в непосредственной близости от дверей и под окнами. Раскрывшаяся дверь или распахнувшееся окно может опрокинуть находящуюся в зоне нагрева горячую посуду.



Опасность поражения электрическим током.

- Клемма подключения к электрической сети находится под напряжением.
- Работая с клеммой подключения электрической сети, обесточьте ее!
- Обращайте внимание на схему подключения.
- Соблюдайте правила техники безопасности в отношении электротехнического оборудования.
- Защита от прикосновения должна устанавливаться только квалифицированным специалистом.
- Подключение к электрической сети должно выполняться только квалифицированным специалистом.



Повреждения электрическим током.

- Свободные и незатянутые разъемные соединения могут привести к перегреву клеммы.
- Клеммовые соединения должны исполняться технически правильно.
- Кабель не должен быть натянут.
- При одно- или двухфазном подключении следует использовать подходящий шнур питания типа H05BB-F Tmax. 90°C (или выше).
- Если шнур питания этого прибора поврежден, его следует заменить на специальный шнур питания типа H05BB-F Tmax. 90°C или выше. Его можно приобрести в сервисном центре.

При электроустановке необходимо предусмотреть устройство, позволяющее отключать от сети прибор с шириной размыкания контактов не менее 3 мм по всем полюсам.

Пригодными для этой цели устройствами размыкания могут служить, напр., аварийные выключатели, предохранители (винтовые предохранители необходимо извлечь из патрона), автоматические предохранительные переключатели и контакторы.

Наклеивание уплотнения

- Очистите от загрязнений столешницу в монтажном проеме.
- Наклейте вдоль наружного края стеклокерамической панели по периметру нижней стороны варочной поверхности герметизирующую ленту с односторонним самоклеящимся слоем, входящую в комплект поставки. При этом ленту нельзя растягивать. Место разреза должно находиться посередине одной из сторон. Отмерьте нужную длину ленты (оставив припуск в несколько миллиметров), перережьте ее поперек и соедините встык оба ее конца.

Гарантия/сервисная служба

Сервисное обслуживание и запасные части

В случае необходимости ремонта прибора, или если Вы хотите приобрести запасные части, обращайтесь в наш ближайший авторизованный сервисный центр (список сервисных центров прилагается). Если у вас возникли вопросы по использованию прибора или Вы хотите узнать о других приборах концерна ELECTROLUX, звоните на нашу информационную линию по телефону (495) 937 78 37 или (495) 956 29 17.

ЕВРОПЕЙСКАЯ ГАРАНТИЯ

Данное устройство поддерживается гарантией Electrolux в каждой из стран, перечисленных на обороте этого руководства, в течение срока, указанного в гарантии на устройство или в ином определенном законом порядке. В случае Вашего перемещения из одной из этих стран в любую другую из нижеперечисленных стран, гарантия на устройство переместится вместе с Вами при условии соблюдения следующих требований:

- Гарантия на устройство начинает действовать с даты, в которую Вы впервые приобрели это устройство, подтверждением которой будет служить предъявление действительного удостоверяющего покупку документа, выданного продавцом устройства.
- Гарантия на устройство действует в течение того же срока и в пределах того же объема работ и конструктивных частей, какие действуют в новой стране Вашего проживания применительно к данной конкретной модели или серии устройств.
- Гарантия на устройство является персональной для первоначального покупателя этого устройства и не может быть передана другому пользователю.
- Устройство установлено и используется в соответствии с инструкциями, изданными Electrolux, только в пределах домашнего хозяйства, т.е. не используется в коммерческих целях.
- Устройство установлено в соответствии со всеми применимыми нормативными документами, действующими в новой стране вашего проживания.

Положения настоящей Европейской Гарантии не нарушают никаких предоставленных Вам по закону прав.

Сервисная поддержка

При возникновении технических неисправностей попытайтесь сначала устранить проблему самостоятельно с помощью настоящего руководства по эксплуатации (раздел “Что делать если...”).

Если Вы не можете устранить неполадку своими силами, обратитесь, пожалуйста, в авторизованный сервисный центр.

Для того, чтобы мы могли Вам быстро помочь, нам нужны следующие данные Вашей машины:

- Наименование модели
- Номер изделия (PNC)
- Серийный номер (S-No.)
(номера находятся на фирменной табличке)
- Характер неполадки
- код неполадки, в случае его появления на дисплее машины.

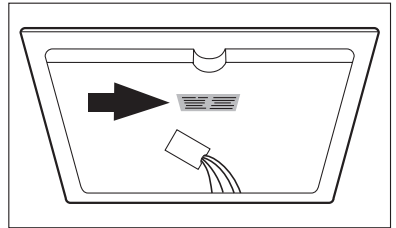

Чтобы необходимые данные Вашей машины были всегда у Вас под рукой, рекомендуем внести их сюда:

Наименование модели:

PNC (номер изделия):

S-No (серийный номер):

Bästa kund,

Vi vill skapa de bästa produktlösningar som du kan hitta på marknaden idag. Lösningar där du upplever en perfekt balans mellan form och funktion och där spetsteknologi också matchar energisnålhet och miljömässig hänsyn.

Så tack för att du valt en kvalitetsprodukt från oss!

För att du ska få största möjliga nytta och glädje av ditt nyförvärv föreslår vi att du börjar med att läsa igenom den här bruksanvisningen och bekantar dig med alla funktioner och fördelar. Förvara gärna bruksanvisningen på en lämplig plats nära produkten så att du lätt kan ta fram den när du behöver friska upp minnet eller ha svar på en fråga.

Lycka till!

I denna bruksanvisning används följande symboler:



Varning! Skall absolut läsas! Viktiga anvisningar för personers säkerhet och information för att undvika skador på hällen



Allmänna anvisningar och tips



Anvisningar för miljöskydd



Farlig spänning

Innehåll

Säkerhetsanvisningar	32
Beskrivning av produkten	34
Kokhällens funktion	34
Beskrivning av manöverpanel	34
Touch-kontroller	35
Displayer	36
Restvärmevarnare	36
Hällens betjäning	37
Slå på och av hällen	37
Inställning av värmeläge	37
Koppla till och från yttre värmezoon	38
Slå På/Av funktionslås	39
Slå på och av STOPP+GO-funktionen	39
Användning av uppkokningsautomatik	40
Användning av barnsäkring	41
Användning av timer	42
Automatisk frångkoppling	45
Tips för kokning och stekning	46
Kokkärl	46
Spara energi	46
Exempel på användning vid tillagning	47
Rengöring och skötsel	48
Vad gör man när ...	49
Avfallshantering	50
Installationsanvisning	51
Säkerhetsanvisningar	51
Garanti/Kundtjänst	53
Sverige	53
Service och reservdelar	53
Service och reservdelar	55
Montering	82
Typskylt	85

Bruksanvisning

Säkerhetsanvisningar

Var vänlig beakta dessa anvisningar, eftersom annars uppkomna skador inte täcks av garantin.

Bestämmelser för användning

- Personer (även barn), som på grund av bristande psykisk, sensorisk eller mental förmåga, eller om de saknar erfarenhet och kunskap för att säkert kunna använda apparaten, bör inte använda den utan uppsikt eller anvisning av en ansvarig person.
- Lämna inte spisen utan uppsikt vid användning.
- Denna häll får endast användas i hushållet till normal kokning, och stekning, av maträtter.
- Hällen får inte användas som arbets- eller avställningsyta.
- Ombyggnad eller förändringar av hällen är inte tillåten.
- Ställ eller förvara inte brännbara vätskor, lättantändligt material eller föremål som kan smälta (till exempel folier, plast, aluminium) på spisen eller i dess närhet.

Säkerhet för barn

- Håll i regel småbarn borta från hällen.
- Låt bara större barn arbeta vid hällen under uppsikt.
- För att undvika oavsiktlig inkoppling genom barn eller husdjur rekommenderar vi att barnsäkringen aktiveras.

Allmän säkerhet

- Montering och anslutning av hällen får endast utföras av utbildad och auktoriserad fackpersonal.
- Inbyggnadsapparater får efter montering endast användas i standardiserade, passande inbyggnadsskåp och bänkskivor.
- Vid funktionsstörningar i hällen eller skador på glaskeramiken (sprickor resp repor) måste hällen slås av och skiljas från el-nätet, för att undvika en eventuell elektrisk stöt.
- Reparationer av hällen får endast utföras av utbildad och auktoriserad fackpersonal.

Säkerhet under användning

- Överhettade fetter och oljor självantänds mycket snabbt. Varning! Brandrisk!
- Vid oaktsamhet under arbete vid hällen finns risk för brännskador.
- Avlägsna klistermärken och folier från glaskeramiken.
- Sladdar till elektriska apparater får inte komma i beröring med hällens yta respektive varma kokkärl.
- Stäng av kokzonerna efter varje användning.

Säkerhet vid rengöring

- Vid rengöring skall hällen vara frånkopplad och kall.
- Rengöring av hällen med ångstråle- eller högtryckstvätt är av säkerhetsskäl inte tillåten.

Undvikande av skador på hällen

- Glaskeramiken kan skadas av nerfallande föremål.
- Stötar med kokkärl kan skada kanten på glaskeramiken.
- Kokkärl av gjutjärn, aluminium eller med skadade bottenar kan då de dras över glaskeramiken skada denna.
- Smältbara föremål och överkokning kan bränna fast på glaskeramiken och bör genast avlägsnas.
- Undvik torrkokning av kastruller och pannor. Torrkokning kan orsaka skador på kokkärl eller glaskeramiken.
- Använd inte kokzonerna utan kokkärl eller med tomma kokkärl.

Beskrivning av produkten

Kokhällens funktion

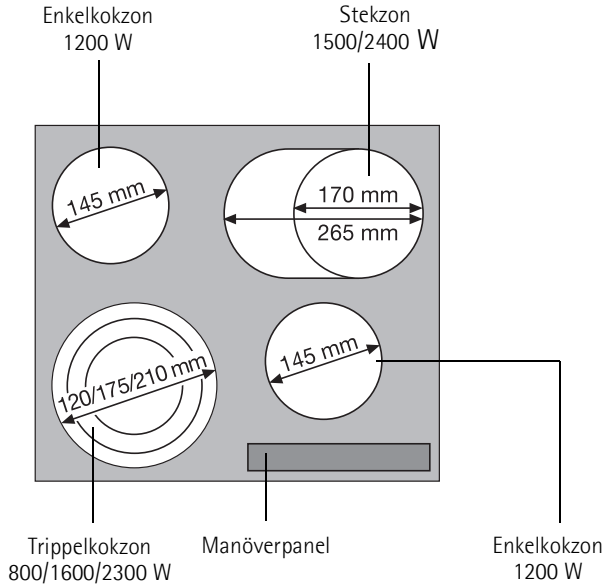

Beskrivning av manöverpanel

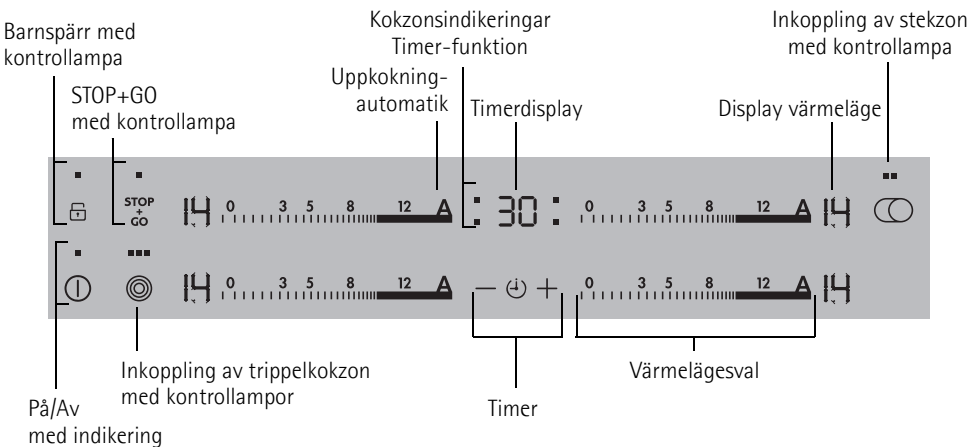

Touch-kontroller

Hällen betjänas med touchkontroller. Funktioner styrs genom tryck på touchkontroller och bekräftas med indikeringar och ljudsignaler.

Touchkontrollerna trycks på uppifrån, utan att beröra flera samtidigt.

Touch-kontroll		Funktion
ⓘ	På / Av	Slå på och av hällen
🔒	Barnlås	Spärra manöverpanelen för barn
STOP+GO	Stopp+Go	Slå på/av varmhållningsläge
🌀	Inkoppling av trippelkokzon	Slå på och av yttre värmezonen
TIMER🕒	Timer	Timerval
+	Öka inställningar	Öka timertid
-	Minska inställningar	Minska timertid
🔗	Stekzon	Till- och frånkoppling av yttre värmezonen
A	Uppkokningsautomatik	Slå på/av uppkokningsautomatiken

Inställningslist

Inställningslistan är ett speciellt touchkontrollfält.

Tryck på det önskade värmeläget på inställningslistan. Värmeläget visas i displayen. Korrigera eventuellt åt vänster eller höger. Tag inte bort fingret innan det önskade värmeläget är inställt.



Om inställningslistan berörs längre än 6 sekunder hörs en signal och hällen stängs av.

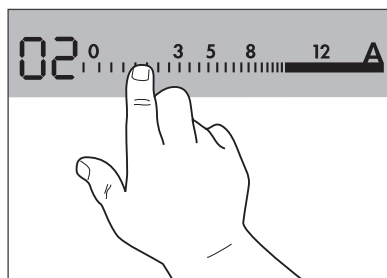

Displayer

Display	Beskrivning
	Kokzon är avstängd
	Varmhållning STOP+GO-funktion / Varmhållning är inställd
	Värmelägen Värmeläge är inställt
	Uppkokningsautomatik Uppkokningsautomatik är aktiv
	Fel Felfunktion har uppträtt
	Restvärme Kokzon är fortfarande varm
	Barnsäkring Barnsäkring är inkopplad
	automatisk frånkoppling Frånkopplingen är aktiv

Restvärmevarnare







Varning! Risk för brännskador genom restvärme. Efter avstängning behöver kokzonerna någon tid för att kylas av. Beakta restvärmevarnare .



Restvärme kan användas för smältning och för varmhållning av maträtter.

Hällens betjäning

Slå på och av hällen

	Manöverpanel	Display	Kontrollampa
Slå på	Tryck på  i 1 sekund	 / 	Lyser
Slå av	Tryck på  i 1 sekund	 / Ingen	Slocknar



Om inte ett värmeläge eller en funktion ställs in inom ca 10 sekunder efter att hällen har slagits på, stängs hällen automatiskt av.

Inställning av värmeläge

	Inställningslist	Display
Inställning av värmeläge	Tryck med fingret på önskat värmeläge, korrigera eventuellt åt höger eller vänster	 till  / 
Stänga av	Tryck på 0	

Koppla till och från yttre värmezon

Genom att koppla till eller från den yttre värmezonen kan värmeytorna anpassas till kokkärlets storlek.





Före inkoppling av en yttre värmezon måste alltid den inre vara inkopplad.

Trippelkokzon	Touchkontroll	Kontrollampa
Inkoppling av mellersta värmezon	☉ Tryck på 1-2 sekunder	Andra kontrollampan lyser
Inkoppling av yttre värmezon	☉ Tryck på 1-2 sekunder	Tredje kontrollampan lyser
Koppla från yttre värmezon	☉ Tryck på 1-2 sekunder	Tredje kontrollampan slocknar
Koppla från mellersta värmezon	☉ Tryck på 1-2 sekunder	Andra kontrollampan slocknar

Stekzon	Touchkontroll	Kontrollampa
Inkoppling av yttre värmezon	☉ Tryck på 1-2 sekunder	Andra kontrollampan lyser
Koppla från yttre värmezon	☉ Tryck på 1-2 sekunder	Andra kontrollampan slocknar

Slå På/Av funktionslås

Manöverpanelen kan, med undantag för touchkontrollen "På/Av", när som helst vid användning av hällen spärras för att förhindra att gjorda inställningar ändras av misstag, till exempel vid avtorkning med en trasa.

	Manöverpanel	Display
Slå på	Tryck på 	 (i 4 sekunder)
Slå av	Tryck på 	Tidigare inställt värmeläge



Vid avstängning av hällen kopplas funktionslåset automatiskt från.

Slå på och av STOPP+GO-funktionen

STOPP+GO-funktionen kopplar samtidigt om alla inkopplade kokzoner till varmhållningsläget och åter till det tidigare inställda värmeläget.

	Manöverpanel	Display
Slå på	Tryck på STOPP+GO	
Slå av	Tryck på STOPP+GO	Tidigare inställt värmeläge (ej uppkokningsautomatik)



Timer-funktioner avbryts ej genom STOPP+GO.



STOPP+GO låser hela manöverpanelen förutom touchkontrollen .

Användning av uppkokningsautomatik

Alla kokzoner har en uppkokningsautomatik. Vid inställning av ett värmeläge med uppkokningsautomatiken, kopplas kokzonen under en viss tid in med full effekt och kopplar sedan automatiskt in det inställda värmeläget.

Steg	Manöverpanel	Display
1.	Tryck på A	A
2.	Välj med fingret från A mot det önskade värmeläget mellan 1 och 13	13 / 1 , Efter 5 sekunder A . Så länge A visas, fungerar hällen med full effekt. När uppkokningsfasen är klar visas värmeläget 13 / 1 igen.





Tiden för den automatiska uppkokningsfasen är beroende av det inställda värmeläget.

Värmeläge	Tid för uppkokningsfasen [min:sek]
1	1:00
2	1:40
3	2:40
4	4:50
5	5:30
6	6:30
7	8:10
8	10:10
9	12:20
10	2:30
11	2:30
12	3:30
13	4:30
14	---

Användning av barnsäkring





Barnsäkringen förhindrar en oönskad användning av hällen.

Inkoppling av barnspärr

Steg	Manöverpanel	Display/signal
1.	Slå på hällen  (ställ inte in något värmeläge)	
2.	Tryck på  4 sekunder	
Barnspärren är inkopplad.		

Koppla från barnspärren tillfälligt





Barnspärren kan kopplas från för ett enstaka tillagningstillfälle; Den är därefter åter aktiv.

Steg	Manöverpanel	Display/signal
1.	Slå på hällen 	
2.	Tryck på  4 sekunder	 lyser
Hällen kan användas normalt till nästa gång den stängs av.		



När barnsäkringen har kopplats från måste ett värmeläge eller en funktion ställas in inom ca. 10 sekunder, annars stängs hällen automatiskt av.

Frånkoppling av barnspärr

Steg	Manöverpanel	Display/signal
1.	Slå på hällen med 	
2.	Tryck på  4 sekunder	 lyser
3.	Stäng av hällen.	
Barnspärren är frånkopplad.		





Användning av timer

Funktion	Förutsättning	Resultat när tiden gått ut
Avstängningsautomatik	Vid ett inställt värmeläge	Ljudsignal 00 blinkar Kokzon slås av
Signalur	Då kokzoner ej användes	Ljudsignal 00 blinkar

i Ställs ett värmeläge in tillsammans med en timerinställning för en kokzon, slås kokzonen av när den inställda tiden gått ut.

i Om en kokzon slås av stängs även den inställda timer-funktionen av.

Val av kokzon

Steg	Manöverpanel	Display
1.	Tryck på ☺ TIMER 1 gång	Indikeringen för den första kokzonen blinkar 
2.	Tryck på ☺ TIMER 1 gång	Indikeringen för den andra kokzonen blinkar 
3.	Tryck på ☺ TIMER 1 gång	Indikeringen för den tredje kokzonen blinkar 
4.	Tryck på ☺ TIMER 1 gång	Indikeringen för den fjärde kokzonen blinkar 

i Blinkar indikeringen långsamt, kan värmeläget ställas in eller ändras.

i Har flera timer-funktioner ställts in, visas efter några sekunder den minsta kvarvarande tiden för timer-funktionerna och den därtill hörande indikeringen blinkar.

Ställa in tid

Steg	Manöverpanel	Display
1.	 TIMER Välj kokzon	Indikeringen för den valda kokzonen blinkar
2.	Tryck på + eller -	00 till 99 minuter

Efter några sekunder blinkar indikeringen långsammare.
Tiden är inställd.
Tiden räknas ner.

Avstängning av timer-funktion

Steg	Manöverpanel	Display
1.	 TIMER Välj kokzon	Indikeringen för den valda kokzonen blinkar snabbare. Kvarvarande tid visas
2.	Tryck på -	Kvarvarande tid räknas ner till 00 .

Indikeringen slocknar.
Timer-funktionen för den valda kokzonen är frånkopplad.

Ändra tid

Steg	Manöverpanel	Display
1.	 TIMER Välj kokzon	Indikeringen för den valda kokzonen blinkar snabbare. Kvarvarande tid visas
2.	Tryck på + eller -	01 till 99 minuter

Efter några sekunder blinkar indikeringen långsammare.
Tiden är inställd.
Tiden räknas ner.

Visa kvarvarande tid för en kokzon

Steg	Manöverpanel	Display
1.	⏸ TIMER Välj kokzon	Indikeringen för den valda kokzonen blinkar snabbare Kvarvarande tid visas
Efter några sekunder blinkar indikeringen långsammare.		

Slå av ljudsignal

Steg	Manöverpanel	Ljudsignal
1.	Tryck på ⏸ TIMER	Akustisk kvittering.
Ljudsignal tystnar.		

Automatisk frånkoppling



Kokhäll

- Om inte ett värmeläge för en kokzon ställs in inom ca 10 sekunder efter att hällen har slagits på, slås hällen automatiskt av.
- Om en eller flera touchkontroller övertäcks längre än ca 10 sekunder av något föremål (kastrull, trasa eller liknande), hörs en signal och kokzonen stängs automatiskt av.
- Om alla kokzoner slås av, stängs hällen automatiskt av efter ca 10 sekunder.

Manöverpanel

- Om en eller flera touchkontroller på manöverpanelen är täckta längre än 10 sekunder när hällen är frånslagen, hörs en signal. Signalen stängs automatiskt av när touchkontrollerna inte längre är täckta.

Kokzoner

2. Om en av kokzonerna inte stängs av efter en viss tid, eller om värmeläget inte ändras, slås denna kokzon automatiskt av.  visas. Innan kokzonen användes igen måste den ställas på .

Värmeläge	Avstängning efter
1 - 3	6 timmar
4 - 6	5 timmar
7 - 8	4 timmar
9 - 14	1,5 timmar

Tips för kokning och stekning

i Anvisning angående akrylamid

Enligt de senaste vetenskapliga rönen kan en kraftig stekning av livsmedel, speciellt med produkter som innehåller stärkelse, innebära en hälsorisk genom att akrylamid bildas. Därför rekommenderar vi att tillaga vid lägsta möjliga temperatur och att inte steka maträtter för hårt.

Kokkärl

- Kokkärls botten avgör om det är ett bra kärl. Botten bör vara så tjock och plan som möjligt.
- Kokkärl av stålmalj eller med aluminium- eller kopparbotten kan lämna missfärgningar på glaskeramikytan, vilka är svåra att avlägsna eller de går inte alls att ta bort.

Spara energi

 Placera helst kokkärl på kokzonen innan zonen slås på.

 Sätt om möjligt lock på grytor.

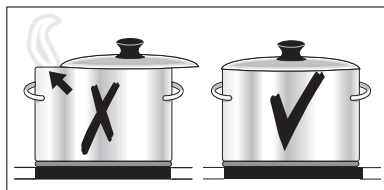

 Stäng av kokzoner innan tillagningstidens slut, för att utnyttja eftervärmen.

 Kokkärlsbotten och kokzon bör vara lika stora.

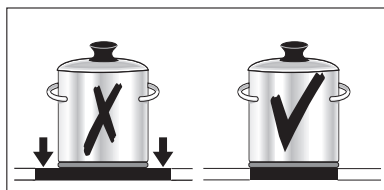

Exempel på användning vid tillagning

Angivelserna i följande tabell är riktvärden.

Värme- läge	Tillag- ningsätt	Lämpligt för	Tid	Råd/Tips
0		Eftervärme, Från-läge		
1	Varmhållning	Varmhållning av tillagade rätter	efter behov	Täck över
1-3	Smältning	Hollandaisesås, smältning av smör, choklad, gelatin	5-25 min	Rör om då och då
		Omelett, äggstanning	10-40 min	Tillaga med lock
3-5	Svällning	Svällning av ris och mjölkkrätter. Uppvärmning av färdiglagade rätter	25-50 min	Tillsätt minst dubbla mängden vätska till ris, rör om då och då i mjölkkrätter
5-7	Ångkokning	Ångkokning av grönsaker, fisk stekning av kött i gryta	20-45 min	Tillsätt lite vätska (några matskedar) till grönsaker
7-9	Kokning	Ångkokning av potatis	20-60 min	Använd lite vätska, till exempel: max 1/4 l vatten till 750 g potatis
		Kokning av större mängder, gryträtter och soppor	60-150 min	Upp till 3 l vätska samt ingredienser
9-12	Lätt stekning	Schnitzel, cordon bleu, kottlett, köttbullar, korv, lever, redning, ägg, ugnspannkaka, fritering av munkar	tillaga fortlöpande	Vänd då och då
12-13	Hård stekning	Raggmunk/råror, biffar, pannkakor	5-15 min	Vänd då och då
14	Kokning Stekning Fritering	Kokning av större mängd vatten, kokning av pasta, bryning av kött (gulasch, grytstek), fritering av pommes frites		

Rengöring och skötsel



Försiktigt! Risk för brännskador genom restvärme.



Observera! Skarpa och repande rengöringsmedel skadar hällen. Rengör med vatten och diskmedel.



Observera! Rester av rengöringsmedel skadar hällen. Avlägsna rester med vatten och diskmedel.

Rengöring av hällen efter varje användning

1. Torka av hällen med en fuktig trasa och lite diskmedel.
2. Torrtorka hällen med en ren duk.

Borttagning av föroreningar

1. Sätt en rengöringskrapa snett mot glaskeramikytan.
2. Ta bort föroreningar genom att föra skrapan över ytan.
3. Torka av hällen med en fuktig trasa och lite diskmedel.
4. Torrtorka hällen med en ren duk.

Slag av förorening	ta bort		
	genast	med kall häll	med
Socker, sockerhaltiga rätter	ja	---	Rengöringskrapa*
Plast, aluminiumfolie	ja	---	
Kalk-och vattenränder	---	ja	Glaskeramik- eller stålrengörare*
Fettstänk	---	ja	
metallskimrande färgningar	---	ja	

*Rengöringskrapa, glaskeramik- eller stålrengöringsmedel kan köpas i fackhandeln



Avlägsna hårt sittande föroreningar med glaskeramik- eller stålrengöringsmedel.



Rispor eller mörka fläckar i glaskeramik kan inte avlägsnas, de påverkar dock inte hällens funktion.

Vad gör man när ...

Problem	Möjlig orsak	Åtgärd
Kokzonerna går inte att slå på eller de fungerar inte	Det har gått mer än 10 sekunder efter att hällen slogs på	Slå på hällen igen.
	Barnsäkringen är inkopplad 	Avaktivera barnsäkringen (se avsnitt "Barnsäkring").
	Flera touchkontroller har tryckts på samtidigt	Tryck bara på en touchkontroll
	Automatisk frånkoppling har löst ut	Tag bort eventuella föremål (kokkärl, trasor eller liknande) som ligger på manöverpanelen. Slå på hällen igen.
	På manöverpanelen ligger vatten eller den är täckt med fettstänk	Torka av manöverpanelen
	STOPP+GO är aktiv 	Slå av STOPP+GO
En signal hörs när hällen är avstängd	Manöverpanelen är helt eller delvis täckt av ett föremål	Tag bort föremålet
Restvärmevarnaren visar inget	Kokzonen har bara varit inkopplad en kort stund och är därför ännu inte tillräckligt varm	Kontakta kundtjänst om kokzonen är varm.
En signal hörs och hällen kopplas till, efter 5 sekunder kopplas den åter från och efter ytterligare 5 sekunder hörs en signal igen	Touchkontrollen för Till/Från var täckt, till exempel av en trasa	Lägg inga föremål på kontrollpanelen
 lyser	Automatisk frånkoppling har löst ut	Stäng av kokzonen. Slå på kokzonen igen
 och siffror visas	Fel i elektroniken	Skilj hällen från el-nätet några minuter (ta ur säkringen i säkringslådan). Kontakta kundtjänst om det efter inkoppling åter visas 

Vänd Dig till Din fackhandlare eller Elektrolux Service om Du inte lyckas avhjälpa problemet med ovan angivna åtgärder.



Varning! Reparationer av hällen får endast utföras av en fackman. Felaktiga reparationer kan medföra allvarliga risker för användaren.



Om du på grund av handhavandefel tillkallar kundtjänst-tekniker eller fackhandlare är deras besök inte kostnadsfritt, inte heller under garantitiden.

Avfallshantering



Förpackningsmaterial

Förpackningsmaterialet är miljövänligt och kan återanvändas. Plastdelarna är märkta, till exempel >PE<, >PS<, etc. Lämna förpackningsmaterialet vid de kommunala återvinningsstationerna i därför avsedda behållare.



Avfallshantering när produkten är utsliten

Symbolen  på produkten eller emballaget anger att produkten inte får hanteras som hushållsavfall. Den skall i stället lämnas in på uppsamlingsplats för återvinning av el- och elektronikkomponenter. Genom att säkerställa att produkten hanteras på rätt sätt bidrar du till att förebygga eventuellt negativa miljö- och hälsoeffekter som kan uppstå om produkten kasseras som vanligt avfall. För ytterligare upplysningar om återvinning bör du kontakta lokala myndigheter eller sophämtningstjänst eller affären där du köpte varan.

Installationsanvisning



Säkerhetsanvisningar

Varning! Skall absolut läsas!

Gällande lagar, förordningar, riktlinjer och normer för respektive land skall efterföljas (säkerhetsbestämmelser, bestämmelser för avfallshantering etc).

Installation får endast utföras av fackpersonal.

Minsta avstånd till andra apparater och möbler skall iakttagas.

Beröringsskydd skall säkerställas vid inbyggnad, till exempel får lådor endast monteras om en skyddsbotten finns direkt under hällen.

Snittytorna i bänkskivan skall skyddas mot fukt med ett lämpligt tätningsmaterial.

Packningen tätar hällen utan springor mot bänkskivan.

Undvik placering av kokhällen direkt intill dörrar och under fönster. Dörrar och fönster som slås upp kan slå ner heta kokkärl från kokzonen.



Risk för skador av elektrisk ström.

- Nätanslutningsplinten är spänningssatt.
- Gör nätanslutningsplinten spänningsfri.
- Kontrollera kopplingsschemat
- Beakta säkerhetsbestämmelser för elektronik.
- Säkerställ isolering genom fackmässig installation.
- Låt el-anlutningen göras av en elektriker.



Risk för skador av elektrisk ström.

- Lösa och ej fackmässiga kontakter kan leda till överhettning i anslutningsplinten.
- Anslutningar skall göras på ett fackmässigt sätt.
- Dragavlasta kabeln.
- Vid 1 eller 2-fas anslutning måste alltid den passande nätanslutningskabeln, typ H05BB-F Tmax 90°C (eller med högre värde) användas.
- Om denna apparats nätanslutningskabel är skadad, måste den ersättas med en speciell anslutningskabel (typ H05BB-F Tmax 90°C, eller med högre värde). Denna kan erhållas vid kundtjänst.

I den elektriska installationen ska det finnas en anordning som gör det möjligt att skilja alla polerna för hällen från nätet. Anordningens kontaktavstånd ska vara minst 3 mm.

Lämpliga frånskiljare är t.ex. automatsäkringar, smältsäkringar (säkringar ska skruvas ur sockeln), jordfelsbrytare och kontaktorer.

Klistra på tätning

- Rengör kanterna i urtaget på bänkskivan.
- Klistra fast det medlevererade, på ena sidan självhäftande tätningsbandet, på undersidan av kokhällen, längs yttre kanten av glaskeramiskivan. Töj inte bandet. Skarven skall vara i mitten på ena sidan. Kapa av (lägg till några mm), och tryck de båda ändarna ordentligt mot varandra.

Garanti/Kundtjänst

Sverige

Vid försäljning till konsument i Sverige gäller den svenska konsumentlagstiftningen. **Kom ihåg att spara kvittot för eventuell reklamation.**

Har du frågor angående produktens funktion eller användning ber vi dig att kontakta vår konsumentkontakt på tel. **0771- 76 76 76** eller via e-mail på vår hemsida **electroluxservice@electrolux.se**

Service och reservdelar

Vill du beställa service, installation eller reservdelar ber vi dig kontakta Electrolux Service på tel. 0771 - 76 76 76 eller via vår hemsida på www.electrolux.se. Du kan även söka hjälp via din återförsäljare.

Adressen till din närmaste servicestation finner du på vår hemsida www.electrolux.se eller Gula sidorna under rubrik Hushållsutrustning, vitvaror och service.



Innan du beställer service, kontrollera först om du kan avhjälpa felet själv.

Här i bruksanvisningen finns en tabell, som beskriver enklare fel och hur man kan åtgärda dem. Observera, elektriska fel skall alltid åtgärdas av certifierad elektriker.

Innan du kontaktar service, skriv upp följande enligt dataskylten:

Modellbeteckning

Produktnummer

Serienummer

Inköpsdatum

Hur och när uppträder felet ?

Europa-Garanti

För denna apparat gäller Electrolux garanti i alla de länder som är förtecknade i slutet av denna beskrivning, under den period som anges i garantibeviset eller enligt respektive lands lagar. Om du flyttar från något av dessa länder till ett annat av de länder som är förtecknade nedan följer garantin med apparaten under följande förutsättningar:

- Garantin för apparaten börjar gälla från det datum då den inköptes vilket bevisas av ett gällande inköpsdokument som har utfärdats av försäljaren.
- Garantin gäller för samma period och i samma omfattning för material och arbete som gäller för denna typ av apparat eller produktgrupp i det land du har flyttat till.
- Garantin är personlig för den som köpte apparaten och kan inte överföras till en annan användare.
- Apparaten har installerats och använts enligt Electrolux instruktioner och att den har använts för hushållsbruk, dvs den har inte använts för kommersiella ändamål.
- Apparaten har installerats enligt alla gällande bestämmelser i det nya landet.

Bestämmelserna i denna Europa-garanti påverkar inte dina rättigheter enligt gällande lagar i respektive land.

Service och reservdelar

Sverige

Vill du beställa service, installation eller reservdelar ber vi dig kontakta Electrolux Service på tel. 0771 - 76 76 76 eller via vår hemsida på www.aeg-hem.se. Du kan även söka hjälp via din återförsäljare.

Adressen till din närmaste servicestation finner du via www.aeg-hem.se eller Gula sidorna under rubrik Hushållsutrustning, vitvaror - service.



Innan du beställer service, kontrollera först om du kan avhjälpa felet själv.

Här i bruksanvisningen finns en tabell, som beskriver enklare fel och hur man kan åtgärda dem. Observera, elektriska fel skall alltid åtgärdas av certifierad elektriker.

Innan du kontaktar service, skriv upp följande enligt dataskylten:

Modellbeteckning

Produktnummer

Serienummer

Inköpsdatum

Hur och när uppträder felet ?

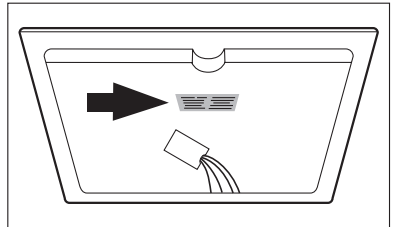

Finland

Service, reservdelsbeställningar och eventuella reparationer får utföras endast av ett auktoriserat serviceföretag. Information om det närmaste auktoriserade serviceföretaget får du från numret 0200-2662 **(0,1597€/min (0,95 mk/min)+pvm)**, * eller telefonkatalogens gula sidor "hushållsapparatservice".

För att säkra maskinens klanderfria funktion skall man vid reparationer endast använda originala reservdelar.

* När du beställer service eller reservdelar bör du veta produktnummer och modellbeteckning som står på dataskylten. Skriv up dem här så har du dem tillhands när du behöver dem.

Modell:

Produktnummer:

Serienummer:

Inköpsdatum:

Hyvä asiakkaamme,

olet hankkinut ensiluokkaisen laitteen, jossa yhdistyy tarkoituksenmukainen muotoilu sekä uusin tuotekehitys. Laitteen suorituskyky ja sen toiminnot täyttävät korkeimmat laatuvaatimukset. Tuotteen suunnittelussa ja valmistuksessa huomioidaan ympäristölle ja energiansäästölle asetetut vaatimukset.

Pyydämme Sinua tutustumaan uuden laitteesi käyttöohjeeseen, jotta voit käyttää sen kaikkia toimintoja ja saat siitä parhaan hyödyn. Säilytä tämä käyttöohje ja anna se myös laitteen mahdolliselle uudelle omistajalle. Toivomme, että laitteestasi on paljon iloa ja hyötyä.

Tässä käyttöohjeessa seuraavia symboleita:



Huomio! Lue nämä kohdat! Tärkeitä henkilö- ja laiteturvallisuuden liittyviä ohjeita



Yleisiä ohjeita ja neuvoja



Ympäristönsuojeluohjeita



Vaarallinen jännite

Sisällys

Turvaohjeet	58
Laitteen kuvaus	60
Keittotason kuvaus	60
Käyttöpaneeli	60
Kosketusherkät sensoripainikkeet	61
Näytöt	62
Jälkilämmön merkkivalot	62
Laitteen käyttö	63
Laitteen kytkentä toimintaan ja pois toiminnasta	63
Kuumennustehon säätö	63
Ulomman lämpöalueen kytkentä toimintaan ja pois toiminnasta	64
Käyttöpaneelin lukitus/lukituksen poisto	65
STOP+GO-toiminnon kytkentä toimintaan ja pois toiminnasta	65
Automaattisen kuumennuksen käyttö	66
Lapsilukon käyttö	67
Ajastimen käyttö	68
Automaattinen virrankatkaisu	71
Vihjeitä keittämiseen ja paistamiseen	72
Keittoastiat	72
Energiansäästö	72
Käyttöesimerkkejä ruoanvalmistuksessa	73
Puhdistus ja hoito	74
Mitä tehdä, jos ...	75
Jätehuolto	76
Asennusohjeet	77
Turvallisuusohjeita	77
Takuu/Huolto	79
Huolto ja varaosat	81
Laitteen asentaminen	82
Arvokilpi	85

Käyttöohje



Turvaohjeet

Noudata ohjeita huolellisesti. Takuu ei korvaa vahinkoja, jotka aiheutuvat ohjeiden vastaisesta käytöstä.

Määräystenmukainen käyttö

- Henkilöt (mukaan lukien lapset), jotka eivät pysty käyttämään laitetta turvallisesti fyysisten, motoristen tai henkisten kykyjensä tai kokemattomuutensa tai taitamattomuutensa vuoksi, eivät saa käyttää tätä laitetta ilman vastuullisen henkilön valvontaa tai opastusta.
- Älä jätä laitetta ilman valvontaa käytön aikana.
- Laitetta saa käyttää ainoastaan kotitalouksien ruoanvalmistuksessa keittämiseen ja paistamiseen.
- Laitetta ei saa käyttää työ- tai aputasona.
- Laitteelle ei saa tehdä muutostöitä.
- Älä säilytä laitteen päällä tai sen läheisyydessä helposti syttyviä nesteitä tai muita materiaaleja tai sulavia esineitä (esim. kelmut, muovi, alumiini).

Lasten turvallisuus

- Älä päästä pikkulapsia laitteen läheisyyteen.
- Vanhemmat lapset saavat käyttää laitetta ainoastaan valvonnan alaisena.
- Suosittelemme, että lapsilukko kytketään toimintaan, jotta lapset tai kotieläimet eivät voi vahingossa käynnistää laitetta.

Yleiset turvaohjeet

- Laitteen asennus ja liitântä on jätettävä ainoastaan koulutetun ja valtuutetun ammattihenkilön tehtäväksi.
- Laite saadaan ottaa käyttöön vasta, kun se on asennettu määräystenmukaiseen, tarkoitukseen soveltuvaan paikkaan ja työtasoon.
- Jos laitteessa esiintyy häiriöitä tai keraamisessa pinnassa näkyy vaurioita (halkeamia, lovia tai murtumia), katkaise virta laitteesta ja kytke laite irti verkkovirrasta välttääksesi mahdollista sähköiskun vaaraa.
- Laitteen korjaustyöt on jätettävä ainoastaan valtuutettujen huoltohenkilöiden tehtäväksi.

Käyttöturvallisuus

- Ylikuumentunut rasva tai öljy syttyy herkästi palamaan. Huomio! Tulipalon vaara!
- Valvo laitetta käytön aikana. Käyttö ilman valvontaa aiheuttaa tulipalovaaran.
- Poista tarrat ja kalvot keraamisen tason pinnalta.
- Kuumen laitteen pinnalla tai keittoastioissa ei saa olla sähkölaitteiden johtoja.
- Kytke keittoalueet pois toiminnasta aina käytön jälkeen.

Turvallisuus puhdistamisessa

- Laitteen virta on katkaistava ja laitteen on oltava jäähtynyt ennen puhdistustöiden aloittamista.
- Turvallisuuksyistä laitteen puhdistus höyry- tai painepesurilla on kielletty.

Vaurioiden estäminen

- Keraamiset pinnat saattavat vaurioitua, jos niiden päälle putoaa esineitä.
- Iskut voivat vaurioittaa keraamisen pinnan reunoja.
- Valuraudasta tai alumiinivalusta valmistetut keittoastiat sekä keittoastiat, joiden pohja on vaurioitunut, saattavat naarmuuttaa keraamista pintaa.
- Sulavat esineet ja ylikiehnunut ruoka voivat palaa kiinni keraamisen tasoon, joten ne on poistettava välittömästi.
- Älä kuumenna tyhjiä kattiloita ja pannuja. Tyhjien astioiden kuumentaminen voi vaurioittaa keittoastioita ja lasikeramiikkaa.
- Keittoalueita ei saa käyttää tyhjien keittoastioiden kanssa eikä ilman keittoastioita.

Laitteen kuvaus

Keittotason kuvaus

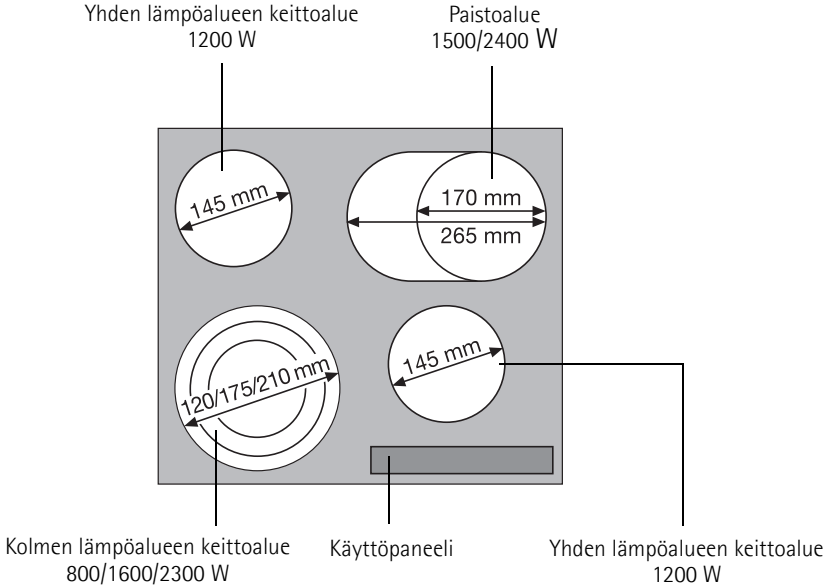

Käyttöpaneeli

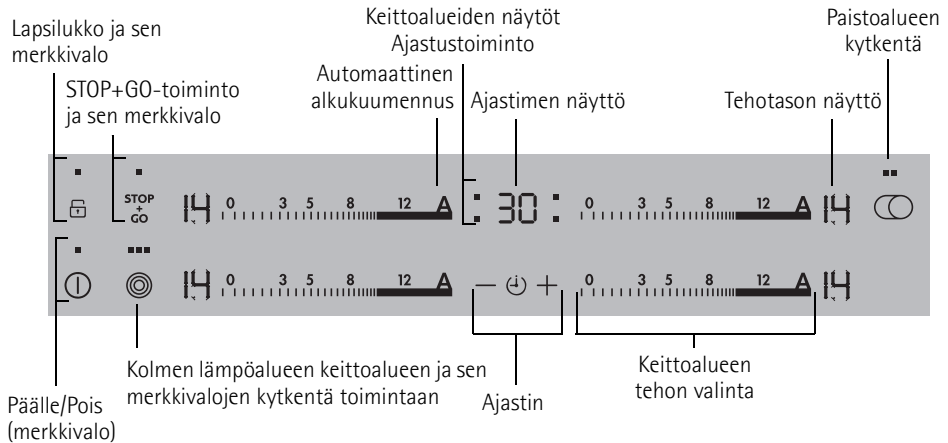

Kosketusherkät sensoripainikkeet

Keittotasoa käytetään kosketuspainikkeiden avulla. Toimintoja ohjataan koskettamalla näitä kosketuspainikkeita, ja merkkivalot ja merkkiäänet vahvistavat suoritettua valinnan tai asetuksen.

Sensoripainiketta painetaan suoraan yläpuolelta muita painikkeita koskettamatta.

Sensoripainike		Toiminto
	Päällä / Pois	Laitteen kytkentä toimintaan ja pois toiminnasta
	Lapsilukko	Lukituksen vapauttaminen, Käyttöpaneelin käytön estäminen lapsilta
STOP+GO	Stop+Go	Lämpimänäpito-alueen kytkentä toimintaan/pois toiminnasta
	Kolmen lämpöalueen kytkentä	Ulkoiset lämpöalueet päälle ja pois päältä
AJASTIN 	Ajastin	Ajastimen valinta
+	Suuremmalle säätäminen	Ajastinajan pidentäminen
-	Pienemmälle säätäminen	Ajastinajan vähentäminen
	Kaksoislämpöalue	Ulomman keittoalueen kytkentä toimintaan ja pois toiminnasta
A	Automaattinen kiehaus	Automaattisen kiehausuksen käyttöönnotto/käytöstä poistaminen

Käyttöpaneeli

Käyttöpaneeli on erikoistyyppinen kosketusherkkä ohjausalue.

Kosketa käyttöpaneelia haluamasi tehota-son kohdalta. Tehotaso näkyy näytössä. Korjaa arvoa tarvittaessa vasemmalle tai oikealle.

Älä ota sormeja pois paneelilta, ennen kuin haluamasi tehotaso on säädetty.

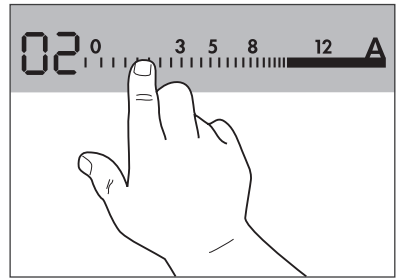

Jos käyttöpaneelia kosketetaan pitempään kuin 6 sekuntia, laitteesta kuuluu merkki-ääni, ja laite kytkeytyy pois toiminnasta.

Näytöt

Näyttö	Kuvaus
	Keittoalue on kytketty pois toiminnasta
	STOP+GO-toiminto / lämpimänäpidon tehotaso on asetettu
	Tehotasot
	Automaattinen kuumennus on aktiivinen
	Virhe
	Keittoalue on vielä lämmin
	Lapsilukko on kytketty toimintaan
	Virrankatkaisu on aktivoitu

Jälkilämmön merkkivalot





Varoitus! Palovammojen vaara jälkilämmön vuoksi. Kun keittotaso kytketään pois toiminnasta, keittoalueiden jäähtyminen kestää vielä jonkun aikaa. Huomioi jälkilämmön merkkivalo .



Jälkilämpöä voi hyödyntää pakasteiden sulattamisessa tai ruokien lämpimänäpidossa.

Laitteen käyttö





Laitteen kytkentä toimintaan ja pois toiminnasta

	Käyttöpaneeli	Näyttö	Merkkivalo
Kytkeä toimintaan	Kosketa painiketta  1 sekunnin ajan	 / 	syttyy
Kytkeä pois toiminnasta	Kosketa painiketta  1 sekunnin ajan	 / ei mitään valoa	sammuu



Kun keittotaso kytketään toimintaan, joku tehotaso tai toiminto on valittava noin 10 sekunnin kuluessa, muuten laite kytkeytyy automaattisesti pois toiminnasta.

Kuumennustehon säätö

	Käyttöpaneeli	Näyttö
Tehotason säätäminen	kosketa haluamaasi tehotasoa sormella ja korjaa arvoa tarvittaessa vasemmalle tai oikealle	 -  / 
Kytkeä pois toiminnasta	Kosketa tehotasoa 0	

Ulomman lämpöalueen kytkentä toimintaan ja pois toiminnasta

Keittoalueen koko voidaan sovittaa keittoastialle sopivaksi kytkemällä ulompi lämpöalue toimintaan tai pois toiminnasta.



Ennen kuin ulompi lämpöalue voidaan kytkeä toimintaan, sisempi lämpöalue on oltava kytkettynä.

Kolmen lämpöalueen keittoalue	Sensoripainike	Merkkivalo
Keskimmäisen lämpöalueen kytkentä toimintaan	☉ Kosketa painiketta 1–2 sekunnin ajan	Toinen merkkivalo syttyy
Ulomman lämpöalueen kytkentä toimintaan	☉ Kosketa painiketta 1–2 sekunnin ajan	Kolmas merkkivalo syttyy
Ulomman lämpöalueen kytkentä pois toiminnasta	☉ Kosketa painiketta 1–2 sekunnin ajan	Kolmas merkkivalo sammuu
Keskimmäisen lämpöalueen kytkentä pois toiminnasta	☉ Kosketa painiketta 1–2 sekunnin ajan	Toinen merkkivalo sammuu

Paistoalue	Sensoripainike	Merkkivalo
Ulomman lämpöalueen kytkentä toimintaan	☉ Kosketa painiketta 1–2 sekunnin ajan	Toinen merkkivalo syttyy
Ulomman lämpöalueen kytkentä pois toiminnasta	☉ Kosketa painiketta 1–2 sekunnin ajan	Toinen merkkivalo sammuu

Käyttöpaneelin lukitus/lukituksen poisto

Käyttöpaneelin kosketuspainikkeet voi lukita "Päällä/Pois"-painiketta lukuunottamatta milloin tahansa tason käytön aikana, jotta vältettäisiin asetusten muuttaminen vahingossa.

	Käyttöpaneeli	Näyttö
Kytkeä toimintaan	Kosketa painiketta 	 (4 sekunnin ajan)
Kytkeä pois toiminnasta	Kosketa painiketta 	aikaisemmin säädetty tehotaso



Kun laitteen virta katkaistaan, lukitus kytkeytyy automaattisesti pois päältä.

STOP+GO-toiminnon kytkeä toimintaan ja pois toiminnasta

STOP+GO-toiminnossa kaikki toiminnassa olevat keittoalueet kytkeytyvät samanaikaisesti lämpimänäpilotteille (STOP) ja edelleen aikaisemmin säädetylle tehotasolle (GO).

	Käyttöpaneeli	Näyttö
Kytkeä toimintaan	Kosketa STOP+GO-painiketta	
Kytkeä pois toiminnasta	Kosketa STOP+GO-painiketta	aikaisemmin säädetty tehotaso (ei automaattinen kuumennus)











STOP+GO-toiminto ei vaikuta ajastimen toimintoihin.



STOP+GO-toiminto lukitsee koko käyttöpaneelin mukaanlukien kosketuspainikkeen .

Automaattisen kuumennuksen käyttö

Kaikilla keittoalueilla on automaattinen alkukuumennustoiminto. Kun tehotaso asetetaan automaattisella alkukuumennustoiminnolla, keittoalue kytkeytyy täydelle teholle tietyksi ajaksi ja palaa sen jälkeen automaattisesti takaisin säädetylle tehotasolle.

Vaihe	Käyttöpaneeli	Näyttö
1.	Kosketa painiketta A	
2.	valitse sormella haluamasi tehotasoa A alhaisempi tehotaso väliltä  ja 	 /  5 sekunnin kuluttua  . Niin kauan kuin  on näkyvissä, laite toimii täydellä teholla. Kun alkukuumennusaika on kulunut, tehotaso  /  tulee uudelleen näkyviin.

Automaattisen alkukuumennuksen kesto riippuu valitusta keittoalueen tehosta.

Tehotaso	Alkukuumennuksen kesto [min:sek]
1	1:00
2	1:40
3	2:40
4	4:50
5	5:30
6	6:30
7	8:10
8	10:10
9	12:20
10	2:30
11	2:30
12	3:30
13	4:30
14	---

Lapsilukon käyttö

Lapsilukko estää laitteen käyttämisen vahingossa.

Lapsilukon kytkeminen toimintaan

Vaihe	Käyttöpaneeli	Näyttö/Äänimerkki
1.	ⓘ Kytke laite toimintaan (älä säädä tehotasoa)	
2.	Kosketa symbolia 4 sekunnin ajan	

Lapsilukko on kytketty toimintaan.

Lapsilukon kytkeminen pois toiminnasta väliaikaisesti

Lapsilukko voidaan kytkeä pois toiminnasta väliaikaisesti, jos keittotasoa tarvitaan käyttää lyhyen aikaa. Tämän jälkeen lapsilukko on edelleen kytkettyä.

Vaihe	Käyttöpaneeli	Näyttö/Äänimerkki
1.	ⓘ Kytke laite toimintaan	
2.	Kosketa symbolia 4 sekunnin ajan	Merkkivalo palaa

Keittotasoa voi käyttää normaalisti siihen saakka, kunnes se kytketään pois toiminnasta.



Kun lapsilukko on poistettu käytöstä, keittoalueen lämpötila tai jotain muuta toimintoa on säädettävä noin 10 sekunnin kuluessa tai muuten laite sammuu automaattisesti.

Lapsilukon kytkeminen pois toiminnasta

Vaihe	Käyttöpaneeli	Näyttö/Äänimerkki
1.	ⓘ Kytke laite toimintaan	
2.	Kosketa symbolia 4 sekunnin ajan	Merkkivalo syttyy
3.	Kytke virta pois laitteesta.	

Lapsilukko on kytketty pois toiminnasta.

Ajastimen käyttö

Toiminto	Käyttötilanne	Asetetun ajan kuluttua loppuun
Automaattinen virran katkaisu	tehotaso on säädetty	Äänimerkki 00 vilkkuu Keittoalue kytkeytyy pois toiminnasta
Hälytinajastin	keittoalueet eivät ole käytössä	Äänimerkki 00 vilkkuu

 Jos kyseiselle keittoalueelle säädetään lisäksi tehotaso hälytinajastusta varten, keittoalue kytkeytyy pois toiminnasta asetetun ajan kuluttua.

 Jos keittoalue kytketään pois toiminnasta, sille säädetty ajastus poistuu myös.

Keittoalueen valinta

Vaihe	Käyttöpaneeli	Näyttö
1.	 AJASTIN Kosketa painiketta x	Ensimmäisen keittoalueen merkkivalo vilkkuu 
2.	 AJASTIN Kosketa painiketta x	Toisen keittoalueen merkkivalo vilkkuu 
3.	 AJASTIN Kosketa painiketta x	Kolmannen keittoalueen merkkivalo vilkkuu 
4.	 AJASTIN Kosketa painiketta x	Neljännän keittoalueen merkkivalo vilkkuu 

 Jos merkkivalo vilkkuu hitaammin, tehotasoa voidaan säätää tai muuttaa.

 Jos muitakin ajastimen toimintoja on asetettu, kaikkien ajastustoimintojen lyhin jäljellä oleva aika näkyy näytössä muutaman sekunnin kuluttua, ja vastaava merkkivalo vilkkuu.

Ajan asetus

Vaihe	Käyttöpaneeli	Näyttö
1.	⏸ AJASTIN Keittoalueen valinta	Valitun keittoalueen merkkivalo vilkkuu
2.	Kosketa painiketta + tai —	00 - 99 minuuttia

Muutaman sekunnin päästä merkkivalo alkaa vilkkua hitaammin.
Aika on asetettu.
Aikaa aletaan laskea taaksepäin.

Ajastustoiminnon sammuttaminen

Vaihe	Käyttöpaneeli	Näyttö
1.	⏸ AJASTIN Keittoalueen valinta	Valitun keittoalueen merkkivalo vilkkuu nopeammin Jäljellä oleva aika näkyy näytössä
2.	Kosketa painiketta —	Jäljelle jäänyt aika lasketaan taaksepäin, kunnes se on 00 .

Merkkivalo sammuu.
Valitun keittoalueen ajastintoiminto on kytketty pois päältä.

Ajan asetuksen muuttaminen

Vaihe	Käyttöpaneeli	Näyttö
1.	⏸ AJASTIN Keittoalueen valinta	Valitun keittoalueen merkkivalo vilkkuu nopeammin Jäljellä oleva aika näkyy näytössä
2.	Kosketa painiketta + tai —	01 - 99 minuuttia

Muutaman sekunnin päästä merkkivalo alkaa vilkkua hitaammin.
Aika on asetettu.
Aikaa aletaan laskea taaksepäin.

Keittoalueen jäljellä olevan ajan näyttäminen

Vaihe	Käyttöpaneeli	Näyttö
1.	⏪ AJASTIN Valitse keittoalue	Valitun keittoalueen merkkivalo vilkkuu nopeammin Näytössä näkyy jäljellä oleva aika
Muutaman sekunnin kuluttua merkkivalo vilkkuu hitaammin.		

Äänimerkin vaientaminen

Vaihe	Käyttöpaneeli	Äänimerkki
1.	Kosketa painiketta ⏪ AJASTIN	Äänimerkki lakkaa kuulumasta.
Äänimerkki ei kuulu enää.		

Automaattinen virrankatkaisu



Keittotaso

- Jos millekään keittoalueelle ei valita tehotasoa noin 10 sekunnin kuluessa siitä kun keittotaso on kytketty toimintaan, se kytkeytyy automaattisesti pois toiminnasta.
- Jos yksi tai useampi sensorikenttä peitetään vähintään n. 10 sekunnin ajaksi esim. kattilalla tai patalapulla, kuuluu merkkiääni ja keittoalue kytkeytyy automaattisesti pois toiminnasta.
- Jos kaikki keittoalueet kytketään pois toiminnasta, keittotaso kytkeytyy automaattisesti pois toiminnasta noin 10 sekunnin kuluttua.

Käyttöpaneeli

- Jos käyttöalueen yksi tai useampi sensorikenttä peitetään 10 sekunnin ajaksi, kun laite on kytketty pois toiminnasta, kuuluu merkkiääni. Merkkiääni kytkeytyy automaattisesti pois toiminnasta, jos sensorikenttiä ei enää peitetä.

Keittoalueet

- Jos keittoaluetta ei kytketä pois toiminnasta tietyn ajan kuluttua, tai jos tehoa ei muuteta, keittoalue kytkeytyy automaattisesti pois toiminnasta. Näytössä näkyy  Ennen kuin keittoaluetta voidaan käyttää uudelleen, teho on säädetävä tasolle .

Tehotaso	Kytkeytyy pois toiminnasta
1 - 3	6 tunnin kuluttua
4 - 6	5 tunnin kuluttua
7 - 8	4 tunnin kuluttua
9 - 14	1,5 tunnin kuluttua

Vihjeitä keittämiseen ja paistamiseen



Akryyliamidia koskeva varoitus

Tuoreimpien tieteellisten tutkimustulosten mukaisesti erityisesti tärkkelyspitoisten ruokien voimakas ruskistaminen voi aiheuttaa terveydellisen vaaran akryyliamidin vuoksi. Sen vuoksi suosittelemme ruokien kypsennystä mahdollisimman alhaisessa lämpötilassa sekä liiallisen ruskistamisen välttämistä.

Keittoastiat

- Tunnistat hyvän keittoastian pohjasta. Pohjan on oltava mahdollisimman paksu ja tasainen.
- Teräsemalista valmistetut astiat sekä alumiini- tai kuparipohjaiset astiat saattavat kuumetessaan jättää keraamiselle tasolle värjäytyimiä, joita on vaikea poistaa tai joita ei voi poistaa lainkaan.

Energiansäästö



Aseta keittoastiat keittoalueelle huolellisesti, ennen kuin kytket keittoalueen toimintaan.



Peitä kattilat aina kannella, jos mahdollista.

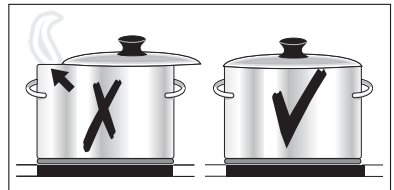

Kytke keittoalueet pois toiminnasta ennen paistoajan päättymistä. Siten voit hyödyntää jälkilämmön.



Keittoastian pohjan ja keittoalueen tulisi olla samankokoisia.

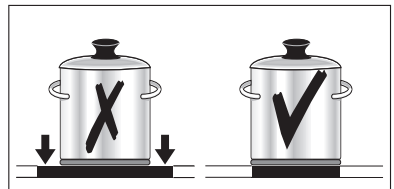

Käyttöesimerkkejä ruoanvalmistuksessa

Taulukon arvot ovat suuntaa-antavia.

Teho- taso	Kypsennys- tapa	käyttökohde	Kesto	Ohjeita/vinkejä
0		Jälkilämpö, Tarjollepano		
1	Lämpimänäpito	Valmiiden ruokien lämpimänäpito	tarpeen mukaisesti	Peitä ruoka kannella
1-3	Sulatus	Hollandaise-kastike, voin sulattaminen, suklaa, liivate	5-25 min.	Sekoita välillä
	Hydyttämisen	Omeletti, munakas	10-40 min.	Kypsennä kannella peitettynä
3-5	Haudutus kypsennys	Riisin ja maitoruokien haudutus Valmisruokien kuumennus	25-50 min.	Riisi tarvitsee vähintään kaksinkertaisen määrän nestettä, sekoita maitoruokia välillä
5-7	Höyrytys Höyrykypsennys	Vihannesten, kalan höyrykypsennys Lihan paistaminen	20-45 min.	Käytä vihanneksille vähän nestettä (muutama ruokalusikallinen)
7-9	Keittäminen	Perunoiden keittäminen	20-60 min.	Käytä vähän nestettä, esim.: enintään 1/4 l vettä / 750 g perunoita
		Suurempien ruokamäärien kypsennys, pataruoat ja keitot	60-150 min.	Enintään 3 l nestettä plus valmistusainet
9-12	Mieto paistaminen	Leikkeet, Cordon bleu, kyljykset, nakit, makkarat, maksa, mykyt, kananmunat, ohukaiset, munkit	jatkuva paisto	Käännä välillä
12-13	Voimakas paistaminen	Perunaohukaiset, ulkofilee, pihvit, pannukakut	5-15 min. / pannullinen	Käännä välillä
14	Keittäminen Paistaminen Friteeraus	Suuren vesimäärän keittäminen, pastan keittäminen, lihan paistaminen (gulassi, patapaisti), ranskalaisten perunoiden paistaminen		

Puhdistus ja hoito



Varo! Jälkilämmön aiheuttama palovammavaara.



Huomio! Terävät ja hankaavat puhdistusvälineet vaurioittavat laitetta. Puhdista veden ja pesuaineen avulla.



Huomio! Pesuvälineen jäämät vaurioittavat laitetta. Poista jäämät veden ja pesuaineen avulla.

Laite on puhdistettava joka käytön jälkeen.

1. Pyyhi laite kostutetulla liinalla. Käytä pesuvettä, johon on lisätty hieman pesuainetta.
2. Kuivaa laite puhtaalla liinalla.

Tahrojen poistaminen

1. Aseta puhdistuskaavin viistoon keraamista pintaa vasten.
2. Poista tahrat liikuttamalla kaavinta.
3. Pyyhi laite kostutetulla liinalla. Käytä pesuvettä, johon on lisätty hieman pesuainetta.
4. Kuivaa laite puhtaalla liinalla.

Likaisuus-aste	poistaminen		
	heti	laitteen jäähtyttyä	puhdistusväline tai -aine
Sokeri, makeat ruuat	kyllä	---	Puhdistuskaavin*
Muovi, alumiinifolio	kyllä	---	
Kalkkikertymät ja vesi	---	kyllä	Keraamisille pinnoille tai teräkselle soveltuva puhdistusaine*
Rasvaroiskeet	---	kyllä	
Metallin väreissä kiiltävät värjäytymät	---	kyllä	

* Puhdistuskaapimia sekä keraamisille pinnoille tai teräkselle sopivia puhdistusaineita on saatavana valtuutetuista huoltoliikkeistä.



Poista pinttynheet tahrat keraamisille pinnoille tai teräkselle sopivalla puhdistusaineella.



Keraamisessa pinnassa olevat naarmut tai tummentumat, joita ei voi enää poistaa, eivät haittaa laitteen toimintaa.

Mitä tehdä, jos ...

Ongelma	Mahdollinen syy	Korjaus
Keittoalueet eivät kytkeydy toimintaan tai eivät toimi	Laitteen kytkennästä toimintaan on kulunut yli 10 sekuntia	Kytke laite uudelleen toimintaan.
	Lapsilukko on kytketty toimintaan (L)	Kytke lapsilukko pois toiminnasta (katso kappale "Lapsilukko")
	Useita kosketuspainikkeita on painettu samanaikaisesti	Kosketa vain yhtä kosketuspainiketta
	Automaattinen virrankatkaisu on toiminut	Poista ohjauspaneelissa mahdollisesti olevat esineet (kattila, patalappu tms.). Kytke laite uudelleen toimintaan
	Käyttöpaneelilla on vettä tai rasvatahroja.	Pyyhi käyttöpaneeli kuivaksi.
	STOP+GO on toiminnassa (U)	Kytke STOP+GO pois toiminnasta
Merkkiääni kuuluu, kun laitteessa ei ole virtaa	Ohjauspaneeli on kokonaan tai osittain vieraiden esineiden peitossa	Poista vieraat esineet
Jälkilämmön merkkivalo ei ilmaise mitään.	Keittoalue on ollut käytössä vain vähän aikaa eikä ole ehtinyt kuumentua tarpeeksi kuumaksi.	Mikäli keittoalue kuitenkin on kuuma, ota yhteys valtuutettuun huoltoliikkeeseen.
Kuuluu merkkiääni ja laite kytkeytyy toimintaan ja 5 sekunnin kuluttua uudelleen pois toiminnasta. 5 sekunnin kuluttua merkkiääni kuuluu uudelleen.	Sensoripainikealueelle on laitettu esim. puhdistusliina tai pyyhe.	Älä laita sensoripainikealueelle mitään esineitä.
Merkkivalo (–) palaa	Automaattinen virrankatkaisu on toiminut	Kytke keittoalue pois toiminnasta. Kytke keittoalue uudelleen toimintaan.
Näytössä näkyy (E) ja lukema	Elektroniikkavirhe	Kytke laite irti sähköverkosta muutamaksi minuutiksi (irrota sulake pääsulaketaulusta) Jos näytössä näkyy edelleen (E) sen jälkeen kun virta kytetään uudelleen, ota yhteys valtuutettuun huoltoliikkeeseen.

Jos vikaa ei voi korjata yllä annettujen ohjeiden avulla, ota yhteys valtuutettuun huoltoliikkeeseen.



Varoitus! Laitteen korjaustyöt on jätettävä ainoastaan valtuutettujen huoltohenkilöiden tehtäväksi. Epäasianmukaiset korjaustyöt saattavat aiheuttaa vakavia vaaratilanteita.



Takuu ei kata korjauskuluja, mikäli vika on aiheutunut virheellisestä käytöstä.

Jätehuolto



Pakkausmateriaalit

Pakkausmateriaalit ovat ekologisesti kestäviä ja ne voidaan käyttää uudelleen. Muoviosat tunnistaa mm. merkinnöistä >PE<, >PS< jne. Toimita käytetyt pakkausmateriaalit niille varattuihin keräyspisteisiin ja noudata materiaalimerkinnoistä annettuja ohjeita.



Käytöstä poistettujen laitteiden hävittäminen

Tuotteeseen tai sen pakkaukseen merkitty symboli , osoittaa, että tätä tuotetta ei saa laittaa sekajätteen joukkoon, vaan se on toimitettava erilliseen sähkö- ja elektroniikkajätteiden keräyspisteeseen.

Asianmukaisella jätehuollolla estetään mahdolliset ympäristö- ja terveyshaitat. Laitetta ei saa purkaa ennen jätehuoltoon luovuttamista eikä laitteen sisälle saa laittaa muita jätteitä.

Tarkempia tietoja tämän tuotteen kierrättämisestä saat kuntasi jäteasioita hoitavalta viranomaiselta, liikkeestä josta tuote on ostettu tai internet sivuiltamme www.electrolux.fi.

Asennusohjeet



Turvallisuusohjeita

Huomio! Käyttöohjeet on luettava ehdottomasti!

Laitteen käytössä on noudatettava sen maan voimassaolevia asetuksia, määräyksiä, direktiivejä ja normeja, jossa laitetta käytetään (esimerkiksi turvamääräykset ja asian- ja määräystenmukaiset kierrätysohjeet).

Laitteen asennus on jätettävä ammattilaisen tehtäväksi.

Huolehdi siitä, että laite asennetaan vähimmäisetäisyydelle muihin laitteisiin ja huonekaluihin nähden.

Kosketussuoja tulee varmistaa asennuksella, esimerkiksi laitteen alle saa asentaa laatikostoja vain, jos suoraan laitteen alle asennetaan suojalevy.

Työtason leikkuupinnat voidaan suojata kosteudelta sopivan tiivistysmateriaalin avulla.

Tiivisteiden avulla laite ja työtaso voidaan liittää tiiviisti toisiinsa.

Älä asenna laitetta ovien tai ikkunoiden välittömään läheisyyteen. Oven tai ikkunan aukeaminen saattaa aiheuttaa keittoastian putoamisen.



Sähkövirran aiheuttama henkilövahinkojen vaara.

- Verkkovirtaliitin on jännitteinen.
- Tee verkkovirtaliitin jännitteettömäksi.
- Noudata kytkentäkaavion ohjeita.
- Noudata sähköturvallisuusmääräyksiä.
- Varmista kosketussuojaus suorittamalla asennus asianmukaisesti.
- Sähköliitännän saa suorittaa vain ammattitaitoinen sähköasentaja.



Sähkövirran aiheuttama laitteen vaurioitumisen vaara.

- Löysät tai epäasianmukaisesti tehdyt liitännät voivat ylikuumentaa liitintä.
- Kytke liitännät asianmukaisesti.
- Varmista kaapelin kiinnitys kaapelipuristimella.
- 1- tai 2-vaiheisessa liitännässä on käytettävä sopivaa verkkojohtoa, tyyppi H05BB-F Tmax 90°C (tai korkeampiarvoinen).
- Mikäli laitteen verkkojohto vaurioituu, tilalle on vaihdettava tyyppin H05BB-F Tmax 90°C erikoisjohto (tai korkeampiarvoinen). Kyseinen verkkojohto on saatavilla valtuutetusta huoltoilikkeestä.

Sähköasennuksessa on tarpeen varusteet, jotka mahdollistavat laitteen kosketusväliksi vähintään 3 mm kaikinapaisen verkosta erottamisen.

Tarkoitukseen soveltuvia erottimia ovat esimerkiksi LS-kytkimet, sulakkeet (ruuvisolakkeet ovat kannasta irrotettavia), FI-kytkimet ja releet.

Tiivisteiden liimaus

- Puhdista työtason reunat.
- Kiinnitä mukana toimitettu itseliimautuva tiivistenauha keittotason alareunan ympärille keramiikkalevyn ulkoreunaa pitkin. Älä venytä nauhaa. Liitoskohdan on oltava jonkun sivun keskellä. Katkaise nauha (jätä muutama millimetri varaa) ja paina päät vastakkain.

Takuu/Huolto

Huolto ja varaosat

Huollot, varaosatilaukset ja mahdolliset korjaukset on annettava valtuutetun huoltoliikkeen tehtäväksi. Lähimmän valtuutetun huoltoliikkeen numeron löydät soittamalla numeroon 0200-2662

(0,16 e/min +pvm), tai katsomalla puhelinluettelon keltaisilta sivuilta kohdasta "kodinkoneiden huoltoa".

Varmistaaksesi laitteesi moitteettoman toiminnan, vaadi aina käytettäväksi sopivinta, siis alkuperäistä varaosaa.

Kuluttajaneuvonta

Tuotettasi tai sen käyttöä koskeviin kysymyksiin saat vastauksen kuluttajaneuvonnastamme soittamalla numeroon 0200-2662

(0,16 e/min +pvm). Voit olla yhteydessä kuluttajaneuvontaan myös sähköpostitse osoitteessa carelux.fsh@electrolux.fi.

Takuu

Tuotteen takuu-aika voidaan ilmoittaa erikseen. Ellei takuu-aikaa ole erikseen määritelty, noudatetaan vallitsevaa lainsäädäntöä ja kansallisia määräyksiä. Takuehdot noudattavat vallitsevan lainsäädännön mukaisia yleisiä ehtoja. Ostokuitti säilytetään, koska takuun alkaminen määritetään ostopäivän mukaan.

Korvaus huollosta voidaan periä myös takuu-aikana:

- aiheuttomasta huoltokäynnistä
- ellei valmistajan laitteen asennuksesta, käytöstä ja hoidosta antamia ohjeita ole noudatettu.

EU-maat

Laitteella on käyttömaan lainsäädännön mukainen takuu.

Kuljetusvauriot

Tarkista pakkauksen purkamisen yhteydessä, ettei laite ole vaurioitunut kuljetuksessa. Mahdollisista kuljetusvaurioista on heti ilmoitettava myyjäliikkeelle.

Euroopan Takuu

Electrolux myöntää takuun tälle tuotteelle oppaan takakannessa luetelluissa maissa tuotetakuussa määritetyksi tai lainsäädännön mukaiseksi ajaksi. Muuttaessasi jäljessä luetellusta maasta toiseen tuotetakuu siirtyy mukanasi seuraavien ehtojen mukaisesti:

- Tuotetakuu on voimassa tuotteen ostopäivästä lukien. Tästä on osoituksena tuotteen myyjän antama ostokuitti, joka osoittaa tuotetakuun olevan voimassa.
- Tuotetakuu on voimassa ja korvaa tuotteen korjauksen ja vialliset osat uuden asuinmaan tätä tuotetta tai tuoteryhmää koskevien takuehtojen mukaisesti.
- Tuotetakuu koskee vain tuotteen alkuperäistä ostajaa, eikä takuuta voi siirtää toiselle käyttäjälle.
- Tuote on asennettava ja sitä on käytettävä Electroluxin antamien käyttöohjeiden mukaisesti. Tuote on tarkoitettu ainoastaan kotitalouskäyttöön, ei kaupallisia tarkoituksia varten.
- Tuote asennetaan uuden asuinmaan kaikkien asiaa koskevien ja voimassa olevien sääntöjen mukaisesti. Nämä Euroopan takuun ehdot eivät vaikuta kuluttajan lakisääteisiin oikeuksiin.

Huolto ja varaosat

Jos laitteessa ilmenee tekninen häiriö, tarkista ensin, onko ongelma korjattavissa käyttöohjeen avulla (katso kappale "Mitä tehdä, jos...").

Jos ongelma ei ole korjattavissa käyttöohjeessa annettujen ohjeiden avulla, ota yhteyttä valtuutettuun huoltoliikkeeseen.

Muista mainita seuraavat tiedot:

- Laitteen malli
- Tuotenumero (PNC)
- Sarjanumero (S-No.)
(katso numerot tyyppikilvestä)
- Virhetyyppi
- Koneen mahdollisesti antama virheilmoitus
- kolmen merkin pituinen kirjain-numeroyhdistelmä lasikeramiikalle

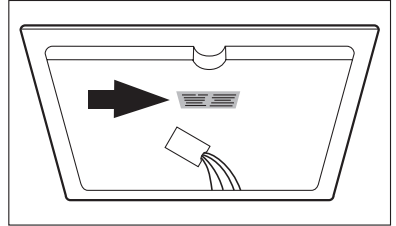

Kirjoita koneen tyyppikilvessä mainitut tunnusnumerot tähän:

Laitteen malli:

PNC (tuotenumero):

S-No (sarjanumero):



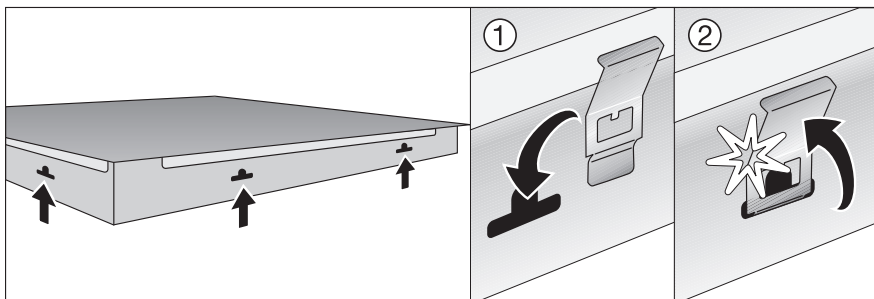
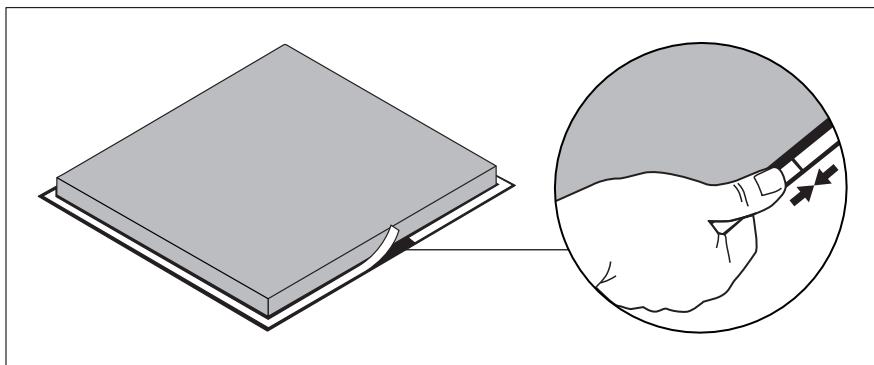
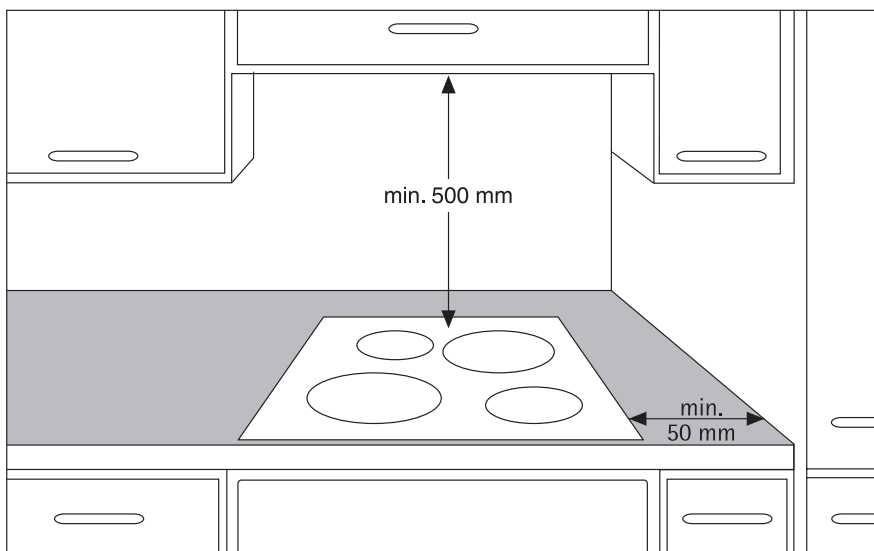

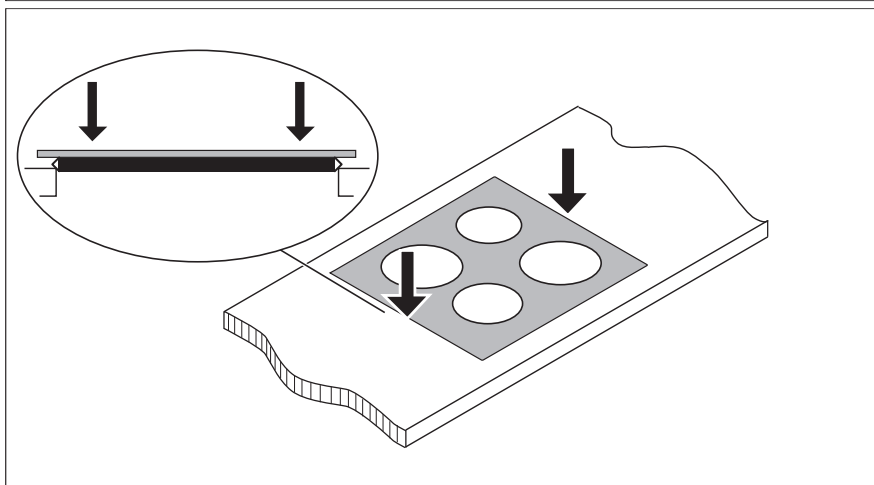
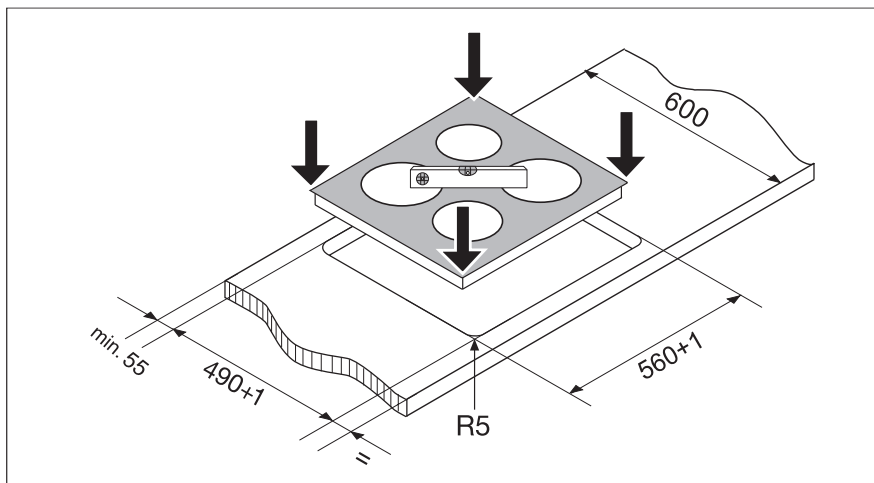
Монтаж / Montering / Laitteen asentaminen

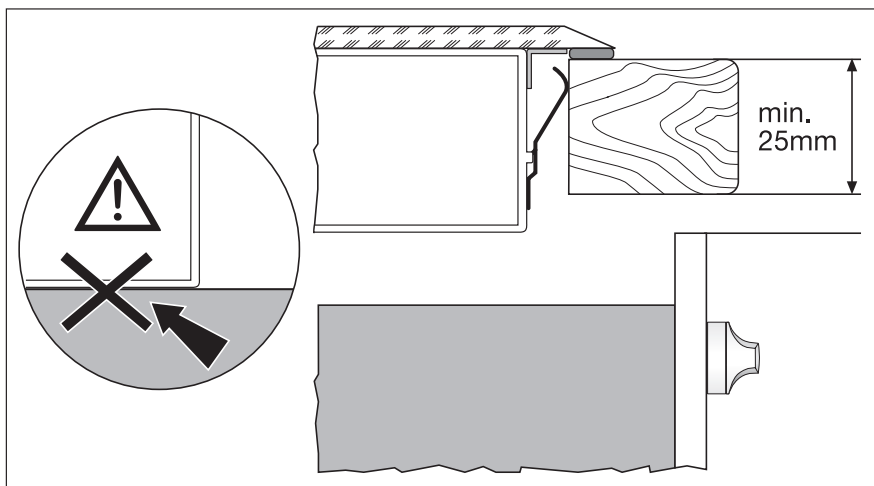
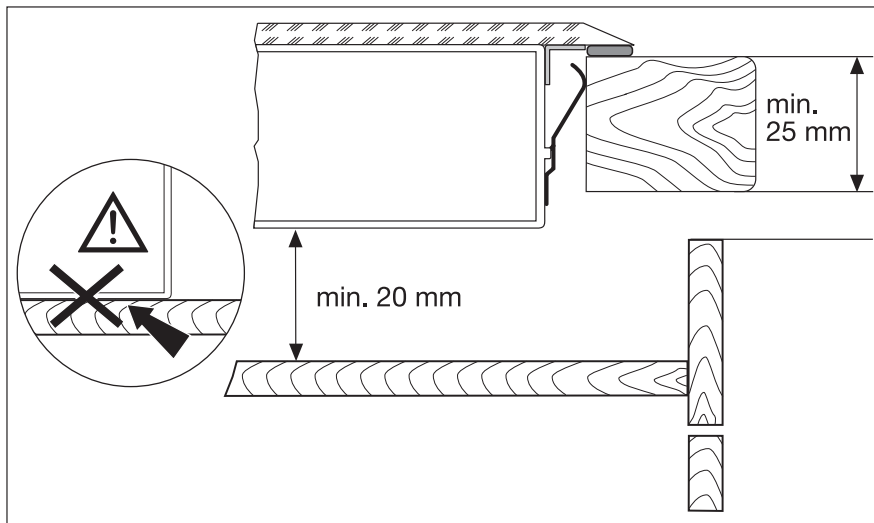





Фирменная табличка / Typskylt / Arvokilpi

Modell 66331KF-N		Prod.Nr. 949 592 865	
Typ 55HAD56AO	230 V	50 Hz	
Made in Germany	Ser.Nr.	7,1 kW	
AEG-ELECTROLUX		 	

www.electrolux.com

		
Albania	+35 5 4 261 450	Rr. Pjeter Bogdani Nr. 7 Tirane
Belgique/België/ Belgien	+32 2 363 04 44	Bergensesteenweg 719, 1502 Lembeek
Česká republika	+420 2 61 12 61 12	Budějovická 3, Praha 4, 140 21
Danmark	+45 70 11 74 00	Sjællandsgade 2, 7000 Fredericia
Deutschland	+49 180 32 26 622	Muggenhofer Str. 135, 90429 Nürnberg
Eesti	+37 2 66 50 030	Mustamäe tee 24, 10621 Tallinn
España	+34 902 11 63 88	Carretera M-300, Km. 29,900 Alcalá de Henares Madrid
France	www.electrolux.fr	
Great Britain	+44 8705 929 929	Addington Way, Luton, Bedfordshire LU4 9QQ
Hellas	+30 23 10 56 19 70	4 Limnou Str., 54627 Thessaloniki
Hrvatska	+385 1 63 23 338	Slavonska avenija 3, 10000 Zagreb
Ireland	+353 1 40 90 753	Long Mile Road Dublin 12
Italia	+39 (0) 434 558500	C.so Lino Zanussi, 26 - 33080 Porcia (PN)
Latvija	+37 17 84 59 34	Kr. Barona iela 130/2, LV-1012, Riga
Lithuania	+3702780607	Žirmūnų 67, LT-09001 Vilnius
Luxembourg	+352 42 431 301	Rue de Bitbourg, 7, L-1273 Hamm
Magyarország	+36 1 252 1773	H-1142 Budapest XIV, Erzsébet királyné útja 87
Nederland	+31 17 24 68 300	Vennootsweg 1, 2404 CG - Alphen aan den Rijn
Norge	+47 81 5 30 222	Risløkkvn. 2 , 0508 Oslo
Österreich	+43 18 66 400	Herziggasse 9, 1230 Wien
Polska	+48 22 43 47 300	ul. Kolejowa 5/7, Warszawa
Portugal	+35 12 14 40 39 39	Quinta da Fonte - Edifício Gonçalves Zarco - Q.35 2774 - 518 Paço de Arcos
Romania	+40 21 451 20 30	Str. Garii Progresului 2, S4, 040671 RO
Schweiz/Suisse/ Svizzera	+41 62 88 99 111	Industriestrasse 10, CH-5506 Mägenwil
Slovenija	+38 61 24 25 731	Electrolux Ljubljana d.o.o. Gerbičeva 98, 1000 Ljubljana
Slovensko	+421 2 43 33 43 22	Electrolux Slovakia s.r.o., Electrolux Domáce spotre- biče SK, Seberínho 1, 821 03 Bratislava
Suomi	www.electrolux.fi	
Sverige	+46 (0)771 76 76 76	Electrolux Service, S:t Göransgatan 143, S-105 45 Stockholm
Türkiye	+90 21 22 93 10 25	Tarlabası caddesi no : 35 Taksim İstanbul

		
Россия	+7 495 937 7837	129090 Москва, Олимпийский проспект, 16, БЦ „Олимпик“
Україна	+380 44 586 20 60	04074 Київ, вул.Автозаводська, 2а, БЦ „Алкон“

www.electrolux.com



www.aeg-electrolux.ru

www.aeg-electrolux.fi

www.aeg-electrolux.se

Право на изменения сохраняется
Med reservation för ändringar
Oikeus muutoksiin pidätetään

867 200 733-M-180907-01