

Установка	2-5
Размещение	
Подключение к электросети	
Технические характеристики	
Описание оборудования	6
Внешний вид	
Панель управления	
Включение и использование	7-8
Установка часов и таймера	
Включение духовки	
Блокировка панели управления	
Демонстрационный режим	
Режимы приготовления	10-15
Режимы приготовления	
Программирование приготовления	
Практические советы	
Вспомогательная таблица по приготовлению в многопрограммной духовке	
Предупреждения и рекомендации	16-17
Основные правила безопасности	
Утилизация	
Экономия энергии и охрана окружающей среды	
Обслуживание и уход	18-19
Отключение оборудования	
Чистка оборудования	
Уход за дверцей духовки	
Замена лампы освещения	
Помощь	
Монтаж комплекта направляющих	20

! Перед установкой и подключением вашего нового оборудования внимательно прочитайте данное руководство: в нем содержатся важные сведения по установке, безопасной эксплуатации и обслуживанию духовки.

! Сохраните руководство как источник справочной информации по оборудованию и для передачи возможным новым владельцам.

Размещение

- ! Держите упаковочный материал в не доступном для детей месте: он может стать для них источником потенциальной опасности (см. гл. *Предупреждения и рекомендации*).
- ! Оборудование должно устанавливаться квалифицированным персоналом в соответствии с инструкциями данного руководства. Неправильная установка может принести вред людям, животным или Вашей собственности.

Установка оборудования

Для правильного функционирования встраиваемого оборудования его следует устанавливать в подходящую кухонную мебель:

- панели смежной мебели должны быть сделаны из термостойких материалов;
- деревянная клеевая облицовка мебели должна выдерживать нагрев до 100°C;
- размеры модуля для установки духовки под столешницей или в колонке кухонной мебели должны соответствовать указанным на **рис. 1**.

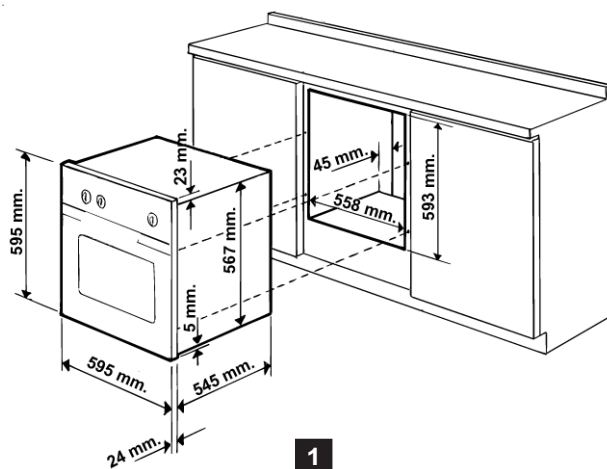

1

- ! После установки оборудование не должно соприкасаться с деталями, находящимися под напряжением. Показатели энергопотребления в табличке технических характеристик были рассчитаны для этого типа установки.

Вентиляция

Чтобы обеспечить надлежащую вентиляцию, снимите заднюю стенку модуля кухонной мебели. Предпочтительно, чтобы духовка опиралась на два деревянных бруса, прикрепленных к внутренним стенкам модуля кухонной мебели; при наличии же сплошного основания необходимо оставить зазор позади духовки не менее 45x560 мм (**рис. 2**).

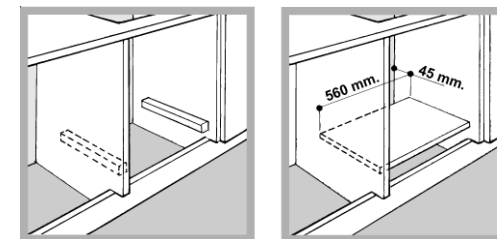

2

Центрирование и крепление духовки

Поместите 4 петли на сторонах духовки в соответствующие им 4 отверстия, расположенные по периметру рамки. Отрегулируйте петли в соответствии с толщиной боковых панелей мебели, как показано на **рис. 3**.

При толщине боковых панелей:

- 20 мм – удалите съемную деталь петли (**рис. 3 А**);
- 18 мм – используйте первый паз (заводская установка) (**рис. 3 В**);
- 16 мм – используйте второй паз (**рис. 3 С**).

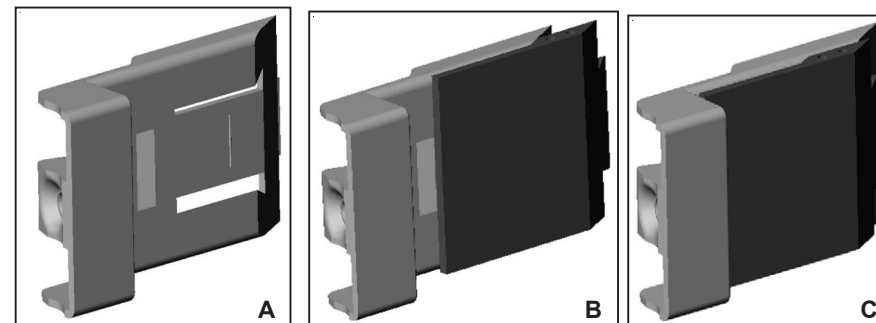

3

Для прикрепления духовки к мебели откройте дверцу духовки и вкрутите 4 винта в 4 отверстия, расположенные на внешней рамке.

- ! Замена деталей, обеспечивающих безопасную работу оборудования, не должна производиться без использования инструмента.

Подключение к электросети

! Эти духовки оснащены трехжильным питающим кабелем, предназначенным для работы с переменным током, напряжение и частота которого указаны в табличке технических характеристик (расположенной на оборудовании).

Установка питающего кабеля

1. Откройте клеммник:

вставьте отвертку в боковые петли крышки клемника и, действуя ею как рычагом, отогните петли и откройте крышку (рис. 4).

2. Установите питающий кабель:

- отверните зажимной винт кабеля и три винта на контактах **L-N** и \perp ;
- подсоедините провода к соответствующим контактам (рис. 5): синий провод к контакту **N** (нейтраль); коричневый провод к контакту **L** (фаза) и зеленый & желтый провод к контакту \perp (заземление).

3. Зафиксируйте питающий кабель зажимным винтом.

4. Закройте крышку клеммника.

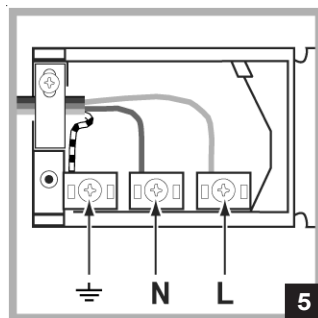
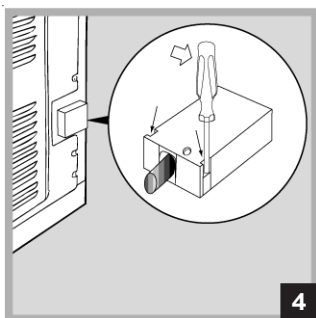

Подсоединение питающего кабеля к сети

Оснастите питающий кабель стандартной вилкой, соответствующей нагрузке, указанной в табличке технических характеристик (см. с. 5).

Оборудование может напрямую подключаться к сети. В этом случае должен быть установлен многолинейный автоматический выключатель с минимальным расстоянием между разведенными контактами 3 мм, подходящий для указанной токовой нагрузки и соответствующий действующим правилам электротехнической безопасности (линия заземления не должна прерываться автоматическим выключателем). Питающий кабель следует располагать так, чтобы он не касался поверхностей, температура которых превышает 50°C.

! Установщик должен гарантировать, что электроподключение произведено правильно и отвечает требованиям безопасности.

Перед подсоединением убедитесь в том, что:

- Оборудование заземлено и вилка соответствует стандартам.
- Розетка может выдержать максимальную мощность оборудования, указанную в табличке его технических данных.
- Электрическое напряжение соответствует диапазону значений, указанных в упомянутой табличке.
- Розетка подходит к вилке оборудования, в противном случае — обратитесь к квалифицированному специалисту для замены розетки. Не используйте удлинители и многогнездовые розетки.

! После установки оборудования должен быть обеспечен свободный доступ к питающему кабелю и розетке.

! Кабель не должен быть перекручен или пережат.

! Кабель следует регулярно проверять, его замена должна производиться только специалистами сервисного центра (см. *Помощь*).

Производитель не несет ответственности в случае несоблюдения указанных мер безопасности.

ТЕХНИЧЕСКИЕ ХАРАКТЕРИСТИКИ	
Размеры	ширина 37,5 см высота 32 см глубина 41,5 см
Объем	50 л
Электрические параметры	напряжение: 230-240 В ~ 50 Гц макс. потребляемая мощность 2800 Вт
Энергопотребление (маркировка)	Директива ЕЭС 2002/40/ЕС для электродуховок Стандарт EN 50304
Контрольные программы в соответствии со стандартом IEC456	Энергопотребление для естественной конвекции – режим нагрева: Конвекционная духовка. Заявленное энергопотребление для класса принудительной конвекции – режим нагрева: Кондитерская духовка
	Оборудование соответствует следующим директивам Европейского Экономического Сообщества: - 73/23/ ЕЕС от 19.02.73 (Низкого напряжения) и последующие модификации; - 89/336/ ЕЕС от 03.05.89 (Электромагнитной совместимости) и последующие модификации; - 93/68/ЕЕС от 22.07.93 и последующие модификации; - 2002/96/ЕС.

Описание оборудования

Внешний вид

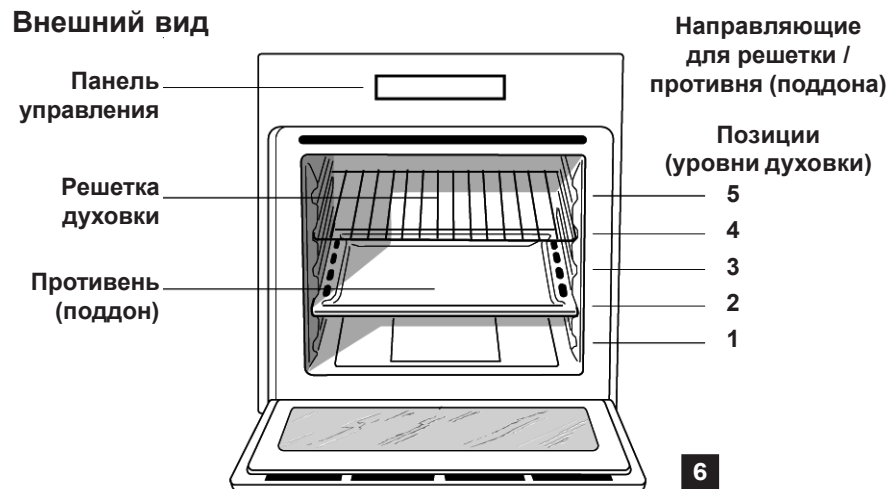

Панель управления

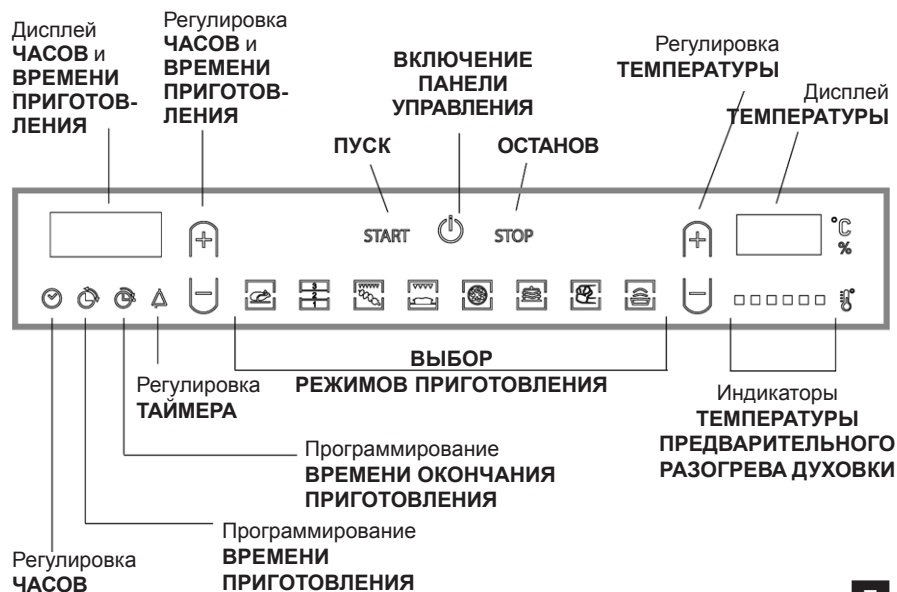

Включение и использование



! Перед первым использованием в течение получаса прокалите пустую духовку с закрытой дверцей при максимальной температуре. Прежде чем выключить оборудование и открыть дверцу, удостоверьтесь в наличии хорошей вентиляции в помещении. Появившийся во время прокаливания неприятный запах вызван сгоранием защитных веществ, используемых во время производства оборудования.

! Блокировка панели управления и демонстрационный режим могут быть активизированы / отключены даже при выключенной панели управления.

Блокировка панели управления

Чтобы блокировать средства управления духовкой, нажимайте в течение 5 секунд и . Последует звуковой сигнал и дисплей ТЕМПЕРАТУРЫ покажет «г-0».

Для разблокировки средств управления нажмите снова на указанные символы. Символ «STOP» (ОСТАНОВ) всегда остается действующим.

Демонстрационный режим

Духовка может работать в демонстрационном режиме, когда все нагревательные элементы дезактивированы, но средства управления остаются действующими.



Чтобы включить демонстрационный режим, нажмите одновременно и . Раздастся звуковой сигнал и два дисплея покажут «demo» «on» (демонстрационный режим включен). Чтобы отключить этот режим, нажмите снова на указанные символы: последует звуковой сигнал и два дисплея покажут «demo» «off» (демонстрационный режим выключен).

Установка часов и таймера



После подключения оборудования к электросети или после сбоя в электропитании символ начинает мигать.

Чтобы установить время:

1. нажмите ;
2. установите время, используя «+» и «-» на левой стороне панели управления;
3. нажмите снова ;
4. установите минуты с помощью «+» и «-» на левой стороне панели управления.

Для осуществления любых изменений включите панель управления, нажав , затем нажмите  и повторите действия, описанные выше.

Таймер работает в минутах: по истечении установленного времени раздастся звуковой сигнал. Сигнал автоматически прекратится через 1 минуту или при нажатии на любой действующий символ на панели управления.

Чтобы установить таймер, нажмите  и повторите действия, описанные выше для установки часов. Символ  будет напоминать Вам, что таймер включен. ! Таймер не включает и не выключает духовку.

Включение духовки

1. Нажмите , чтобы включить панель управления.
2. Нажмите на символ желаемого режима приготовления. Дисплеи покажут время и температуру выбранного режима приготовления.
3. Нажмите «START» (ПУСК).
4. Духовка начнет стадию предварительного разогрева и индикатор текущей температуры предварительного разогрева загорится красным цветом. Температуру можно изменить, нажимая «+» и «-» на правой стороне панели управления.
5. По окончании предварительного разогрева духовки раздастся звуковой сигнал и загорятся все индикаторы текущей температуры: теперь поместите пищу в духовку.
6. Во время приготовления Вы можете:
 - изменить температуру, нажимая «+» и «-» на правой стороне панели управления;
 - установить время приготовления (см. *Режимы приготовления*);
 - нажать «STOP» (ОСТАНОВ), чтобы прервать приготовление.
7. Духовка выключится автоматически через два часа: в целях безопасности это время по умолчанию установлено для всех режимов приготовления. Время приготовления можно изменить (см. *Режимы приготовления*).
8. В случае сбоя в электропитании во время работы духовки автоматическая система оборудования продолжит выполнение режима приготовления с того места, на котором оно было прервано, если температура не упала ниже определенного уровня. Запрограммированные режимы приготовления, которые не были запущены, восстановлены не будут и их нужно снова программировать.

! В режимах FAST COOKING (БЫСТРОЕ ПРИГОТОВЛЕНИЕ) и BARBECUE (БАРБЕКЮ) нет стадии предварительного разогрева.

! Не помещайте предметы непосредственно на дно духовки, чтобы не повредить его эмалевое покрытие.

! Посуду всегда ставьте на решетку или противень духовки.

Охлаждающая вентиляция

Чтобы уменьшить нагрев внешних поверхностей духовки, оборудование оснащено охлаждающим вентилятором, который выдувает воздух между панелью управления и дверцей духовки.

После запуска режима FAST COOKING (БЫСТРОЕ ПРИГОТОВЛЕНИЕ) вентилятор автоматически включится через 10 минут и в начале выполнения режима будет работать на низкой скорости.

В режиме КОНДИТЕРСКАЯ ДУХОВКА вентилятор включится, только когда духовка станет горячей.

! Когда приготовление закончится, вентилятор останется работать до полного остывания духовки.

Режимы приготовления

! Все режимы приготовления имеют установленную по умолчанию температуру приготовления, которую можно отрегулировать по желанию вручную в диапазоне 40–250°C.

Для режима BARBECUE (БАРБЕКЮ) по умолчанию установлен уровень мощности, показанный в процентах (%), его также можно отрегулировать вручную.

ТРАДИЦИОННАЯ ДУХОВКА

Включены оба нагревательных элемента — верхний и нижний. С этим традиционным режимом приготовления лучше использовать только один уровень духовки; при готовке на нескольких уровнях распределение тепла будет неравномерным.

MULTI-COOKING

(Одновременное приготовление нескольких блюд)

Работают все нагревательные элементы (верхний, нижний и круглый), а также вентилятор. Поскольку тепло остается одинаковым по всей духовке, воздух готовит и пропекает пищу равномерно. Одновременно можно использовать максимум два уровня духовки.

BARBECUE (БАРБЕКЮ)

Включены верхний нагревательный элемент и (где имеется) вертел. При нажатии на «+» и «-» с правой стороны панели управления на дисплее ТЕМПЕРАТУРЫ будут появляться уровни мощности, которые можно установить. Диапазон их значений 50–100%. Высокое и прямое тепло гриля рекомендуется для приготовления блюд, требующих высокой температуры поверхности. В этом режиме всегда готовьте при закрытой дверце духовки.

GRATIN

Включены верхний нагревательный элемент, вентилятор и вертел (при наличии). Такая комбинация повышает эффективность однонаправленного теплового излучения нагревательного элемента благодаря принудительной циркуляции воздуха по всей духовке. Это предохраняет поверхность пищи от пригорания и усиливает проникающую способность тепла. В данном режиме всегда готовьте при закрытой дверце духовки.

ПИЦЦА

Включены нижний и круглый нагревательные элементы, а также вентилятор. Эта комбинация быстро нагревает духовку, производя большое количество тепла, особенно от нижнего нагревательного элемента. Если Вы готовите одновременно более, чем на одном уровне духовки, в середине приготовления поменяйте блюда местами.

КОНДИТЕРСКАЯ ДУХОВКА

Включены задний нагревательный элемент и вентилятор, которые обеспечивают деликатное и равномерное распространение тепла по всей духовке. Этот режим идеален для блюд, чувствительных к температуре приготовления (например, пирожных, которые должны подняться), и для выпечки кондитерских изделий (напр., тарталеток) одновременно на трех уровнях духовки.

FAST COOKING (Быстрое приготовление)

Работают все нагревательные элементы и вентилятор, обеспечивая постоянное и равномерное распределение тепла по всей духовке. Для этого режима не требуется предварительный разогрев духовки. Режим особенно рекомендуется для быстрого приготовления расфасованных продуктов (замороженных или полуфабрикатов). Наилучшие результаты достигаются при использовании только одного уровня духовки.

LEAVENING (Приготовление дрожжевого теста)

Духовка достигает и поддерживает температуру 40°C, которую нельзя изменить. Этот режим идеален для расстойки (поднятия) дрожжевого теста.

Вертел (только для некоторых моделей)

Чтобы включить вертел (см. рис. 8):

1. поместите поддон для сбора жира на 1-й уровень духовки;
2. поместите рамку вертела на 3-й уровень и вставьте вертел в специальное отверстие в задней стенке духовки;
3. включите вертел, нажав или .

! При включении режима вертел не будет вращаться, если дверца духовки оставлена открытой.

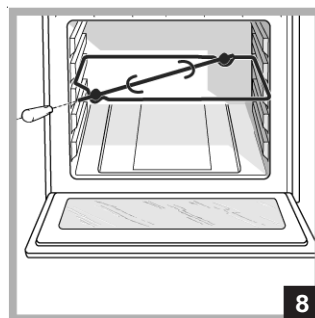

Программирование приготовления

! Перед программированием выберите режим приготовления.

Программирование времени приготовления

Нажмите , затем:

1. Установите время, используя «+» и «-» на правой стороне панели управления.
2. Нажмите , чтобы сохранить установку.
3. Нажмите «START» (ПУСК), чтобы активировать программирование.
4. По истечении выбранного времени на дисплее ТЕМПЕРАТУРЫ появится слово «END» (КОНЕЦ) и раздастся звуковой сигнал.
 - Например: 9.00 утра и запрограммировано время приготовления 1 час 15 минут. Программа автоматически остановит работу в 10:15 утра.

Программирование приготовления с отложенным стартом

1. Нажмите и повторите действия 1–2, описанные в предыдущем параграфе.
2. Затем нажмите и установите время окончания приготовления с помощью «+» и «-» на левой стороне панели управления.
3. Нажмите , чтобы сохранить установку.
4. Нажмите «START» (ПУСК), чтобы активировать программирование.
5. По истечении выбранного времени на дисплее ТЕМПЕРАТУРЫ появится слово «END» (КОНЕЦ) и раздастся звуковой сигнал.

- Например: 9.00 утра, запрограммировано время приготовления 1 час 15 минут и установлено время его окончания в 12:30. Программа автоматически начнет работать в 11:15 утра.

Когда программирование установлено, мигают символы и . Дисплей ЧАСОВ и ВРЕМЕНИ ПРИГОТОВЛЕНИЯ попеременно показывает время приготовления и время его окончания.

Для отмены программирования нажмите «STOP» (ОСТАНОВ).

! При выборе режима приготовления символ горит, тогда как — нет.

Когда устанавливается время приготовления, символ горит и может быть запрограммирован отложенный старт.

Практические советы

! Не ставьте решетку / противень (поддон) на 1 и 5 уровни во время приготовления в вентилируемой духовке. От высокого прямого тепла деликатные блюда могут подгореть.

! В режимах **BARBECUE** (БАРБЕКЮ) и **GRATIN**, особенно при использовании вертела, поместите на первый уровень поддон для сбора жира и/или масла.

MULTI-COOKING (одновременное приготовление нескольких блюд)

- Используйте 2 и 4 уровни, поместив пищу, которая требует большего нагрева, на 2-й уровень духовки.
- Поставьте поддон для сбора жира на нижний уровень, а решётку — на верхний.

BARBECUE (БАРБЕКЮ)

- Вставьте решетку на 3 или 4 уровень. Пищу разместите в центре решётки.
- Рекомендуем установить максимальный уровень мощности: верхний нагревательный элемент регулируется термостатом и не всегда может быть включен.

ПИЦЦА

- Используйте легкий алюминиевый лист для пиццы, разместите его на решётке, входящей в комплект поставки. При использовании глубокого противня продолжительность приготовления дольше и сложнее получить хрустящую корочку.
- Если пицца имеет несколько наполнителей, рекомендуем в середине приготовления поместить на неё сыр моцарелла.

Приготовление в многопрограммной духовке

Режим духовки	Блюдо	Вес (кг)	Уровень духовки снизу	Время предвар. разогрева духовки, мин.	Рекоменд. температура, °С	Время приготовления, мин.	
ТРАДИЦИОННАЯ ДУХОВКА	Утка	1	3	15	200	65-75	
	Жаркое из телятины / говядины	1	3	15	200	70-75	
	Жаркое из свинины	1	3	15	200	70-80	
	Торты	1	3	15	180	30-35	
MULTI-COKING (оновременное приготовление нескольких блюд)	Пицца (на 2-х уровнях)	1	2-4	15	230	15-20	
	Лазанья	1	3	10	180	30-35	
	Баранина	1	2	10	180	40-45	
	Жаркое из цыплят + картофель	1+1	2-4	15	200	60-70	
	Скумбрия	1	2	10	180	30-35	
	Сливовый пирог	1	2	10	170	40-50	
	Пышки с кремом (на 2-х уровнях)	0,5	2-4	10	190	20-25	
	Печенье (на 2-х уровнях)	0,5	2-4	10	180	10-15	
	Бисквитный пирог (на одном уровне)	0,5	2	10	170	15-20	
	Бисквитный пирог (на 2-х уровнях)	1,0	2-4	10	170	20-25	
Несладкие коржи	1,5	3	15	200	25-30		
BARBECUE (Барбекю)	Камбала и каракатица	0,7	4	-	100%	10-12	
	Шашлыки из кальмаров и креветок	0,6	4	-	100%	8-10	
	Каракатица	0,6	4	-	100%	10-15	
	Филе трески	0,8	4	-	100%	10-15	
	Запеченные овощи	0,4	3/4	-	100%	15-20	
	Телячьи отбивные	0,8	4	-	100%	15-20	
	Сосиски	0,6	4	-	100%	15-20	
	Гамбургеры	0,6	4	-	100%	10-12	
	Скумбрия	1	4	-	100%	15-20	
	Запеченные бутерброды или тосты	4 и 6 шт.	4	-	100%	3-5	
	Блюда на вертеле	Телятина	1,0	-	-	100%	80-90
		Курица	1,5	-	-	100%	70-80
Баранина		1,0	-	-	100%	70-80	
GRATIN	Курица-гриль	1,5	2	10	200	55-60	
	Каракатица	1,5	2	10	200	30-35	
Блюда на вертеле	Телятина	1,5	-	10	200	70-80	
	Баранина	1,5	-	100	200	70-80	
	Курица (на вертеле) + картофель	1,5	-	10	200	70-75	
	картофель на поддоне)	-	2	10	200	70-75	

Режим духовки	Блюдо	Вес (кг)	Уровень духовки снизу	Время предвар. разогрева духовки, мин.	Установка термостата, °С	Время приготовления, мин.
ПИЦЦА	Пицца	0,5	3	15	220	15-20
	Жаркое из телятины или говядины	1	2	10	220	25-30
	Цыпленок	1	2/3	10	180	60-70
КОНДИТЕРСКАЯ ДУХОВКА	Торты (пироги)	0,5	3	15	180	20-30
	Фруктовые кексы	1	2/3	15	180	40-45
	Сливовый кекс	0,7	3	15	180	40-50
	Бисквитный кекс	0,5	3	15	160	25-30
	Блинчики с начинкой (на 2-х уровнях)	1,2	2-4	15	200	30-35
	Маленькие пирожные (на 2-х уровнях)	0,6	2-4	15	190	20-25
	Сырные пышки (на 2-х уровнях)	0,4	2-4	15	210	15-20
	Пышки с кремом (на 3-х уровнях)	0,7	1-3-5	15	180	20-25
	Печенье (на 3-х уровнях)	0,7	1-3-5	15	180	20-25
	Безе (на 3-х уровнях)	0,5	1-3-5	15	90	180
FAST COOKING (быстрое приготовление)	Замороженные продукты					
	Пицца	0,3	2	-	250	12
	Кабачок и пирог с креветками	0,4	2	-	200	20
	Деревенский пирог со шпинатом	0,5	2	-	220	30-35
	Пирожки с начинкой	0,3	2	-	200	25
	Лазанья	0,5	2	-	200	35
	Рулеты	0,4	2	-	180	25-30
	Закуски из цыплят	0,4	2	-	220	15-20
	Полуфабрикаты					
	Куриные крылышки	0,4	2	-	200	20-25
	Свежие продукты					
	Печенье (песочное)	0,3	2	-	200	15-18
	Сливовый кекс	0,6	2	-	180	45
	Слойки с сыром	0,2	2	-	210	10-12
	LEAVENING (Приготовление дрожжевого теста)	Процесс подъема (расстойки) теста, приготовленного с использованием дрожжей или пекарского порошка (бриоши, хлеб, сахарный пирог, круассаны и т.п.)				

Предупреждения и рекомендации

! Оборудование спроектировано и изготовлено в соответствии с международными нормами безопасности. Внимательно прочитайте настоящие предупреждения, составленные в целях вашей безопасности.

Основные правила безопасности

- Духовка разработана для бытового использования в домашних условиях и не предназначена для применения на предприятиях торговли и промышленности.
- Запрещена установка оборудования на открытом воздухе (даже под навесом). Чрезвычайно опасно оставлять оборудование под воздействием дождя и др. атмосферных явлений.
- Для перемещения оборудования всегда используйте ручки, расположенные по боковым сторонам духовки.
- Не касайтесь духовки, если ваши руки/ноги мокрые или влажные; не пользуйтесь оборудованием, когда Вы босиком.
- Духовка должна использоваться только для приготовления пищи взрослыми лицами и в соответствии с инструкциями данного руководства.
- Во время работы оборудования нагревательные элементы и некоторые части дверцы духовки сильно нагреваются. Не прикасайтесь к ним и держите детей на безопасном расстоянии.
- Удостоверьтесь, что питающие кабели других электроприборов не соприкасаются с горячими частями духовки.
- Не перегораживайте отверстия, предназначенные для вентиляции и отвода тепла.
- Всегда беритесь за рукоятку дверцы духовки в центре: концы рукоятки могут быть горячими.
- Обязательно пользуйтесь кухонными рукавицами/прихватками, помещая и вынимая посуду из духовки.
- Не выстилайте дно духовки алюминиевой фольгой.
- Не помещайте в духовку воспламеняющиеся материалы: если оборудование будет по ошибке включено, это может привести к его возгоранию.
- Не тяните за питающий кабель, чтобы вынуть вилку из розетки: беритесь за вилку.
- Перед любыми работами по чистке и обслуживанию оборудования обязательно отключите его от сети, вынув вилку из розетки.

- В случае неисправности, при любых обстоятельствах не пытайтесь починить оборудование самостоятельно. Ремонт, выполненный не квалифицированными лицами, может безвозвратно повредить оборудование или стать причиной его неправильного функционирования. Обратитесь за помощью в Авторизованный сервисный центр (см. *Помощь*).
- Не кладите тяжелые предметы на открытую дверцу духовки.

Утилизация

- Соблюдайте действующие требования по утилизации упаковочных материалов.
- Согласно Европейской директиве 2002/96/EC по утилизации электрического и электронного оборудования (WEEE) старые электробытовые приборы не должны помещаться в общий городской неотсортированный поток отходов: они должны собираться отдельно, чтобы оптимизировать восстановление и переработку их материалов и уменьшить негативное воздействие на здоровье человека и экологию. Указанный на изделии символ перечеркнутого ведра на колесах напоминает, что при утилизации это оборудование следует поместить отдельно.
Для получения информации по правильной утилизации старого оборудования потребители должны обратиться в местные органы управления или в фирму-поставщик.

Экономия энергии и охрана окружающей среды

- Использование оборудования утром или вечером позволяет снизить пиковую нагрузку на электросеть. Программирование режима приготовления и особенно с отсрочкой начала приготовления делает это возможным (см. *Режимы приготовления*).
- Для получения наилучших результатов приготовления и экономии электроэнергии (примерно 10%) всегда используйте режимы BARBECUE (БАРБЕКЮ) и GRATIN при закрытой дверце духовки.
- Регулярно проверяйте уплотнители дверцы духовки и протирайте их, очищая от любой грязи и сора: во избежание утечки тепла уплотнители должны плотно прилегать к дверце.

Отключение оборудования

! Перед любыми работами по обслуживанию оборудования отключите его от электросети.

Чистка оборудования

- Эмалированные внешние части и поверхности из нержавеющей стали, а также резиновые уплотнители можно очищать губкой, смоченной в растворе теплой воды с нейтральным мылом, затем ополоснуть и вытереть насухо. Трудноудаляемые пятна очищайте специальными средствами (рекомендуем для очистки компонентов из нержавеющей стали использовать фирменное профессиональное Средство по уходу за нержавеющей сталью из серии «Забота о доме»). Не используйте абразивные порошки и средства, содержащие разъедающие вещества.
- Идеально после каждого использования очищать духовку изнутри, пока она не остыла. Используйте горячую воду и нейтральное моющее средство, ополосните и вытрите мягкой тканью. Не используйте абразивные средства.
- Аксессуары можно мыть, как и обычную посуду (даже в посудомоечной машине).

Уход за дверцей духовки

Стекло дверцы духовки очищайте губкой с неабразивным моющим средством, затем протрите мягкой тканью.

Для более тщательной очистки дверцу духовки можно снять (рис. 9):

1. откройте полностью дверцу (рис. 9.1);
2. поднимите и поверните небольшие рычаги, расположенные на двух шарнирах (рис. 9.2);
3. возьмитесь за дверцу с торцевых сторон и закройте ее примерно до половины. Разблокируйте дверцу, нажав на пластиковые фиксаторы F, затем потяните дверцу на себя, поднимая ее с места (рис. 9.3).

Чтобы снова установить дверцу, произведите указанные действия в обратном порядке.

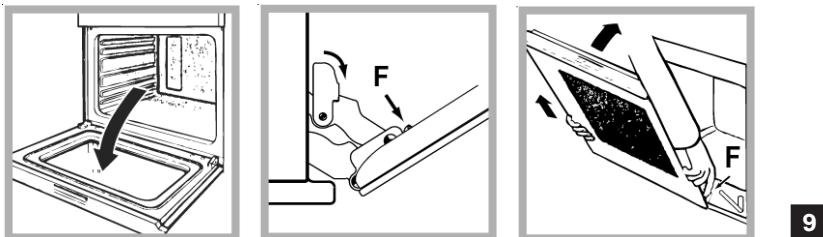

Проверка уплотнителей

Периодически проверяйте уплотнители дверцы по всему периметру. В случае их повреждения обратитесь в Авторизованный сервисный центр (см. *Помощь*). Мы не рекомендуем пользоваться духовкой, пока уплотнители не будут заменены.

Замена лампы освещения

(данная процедура не является гарантийным ремонтом)

Чтобы заменить лампу:

1. Снимите стеклянную крышку с держателя лампы.
2. Выверните лампу (см. рис. 10) и замените ее аналогичной галогеновой лампой со следующими характеристиками: напряжение – 230 В, мощность – 25 Вт, тип – G 9.
3. Поместите обратно стеклянную крышку.

! Не касайтесь электролампы руками.

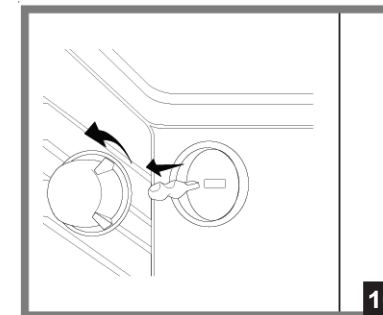

Помощь

Внимание:

Оборудование оснащено автоматической системой диагностики, которая обнаруживает любые неисправности. Идентифицированная неисправность будет показана на дисплее сообщением типа «ER» с цифровым кодом. В этом случае обратитесь в сервисный центр за технической помощью.

При обращении в Авторизованный Сервисный центр сообщите:

- тип неисправности;
- номер гарантийного документа (сервисной книжки, сервисного сертификата и т.п.);
- модель духовки (Мод.) и серийный номер (S/N), указанные в информационной табличке, расположенной на задней панели духовки, на упаковке или в гарантийном документе.

Монтаж комплекта направляющих

Чтобы установить направляющие:

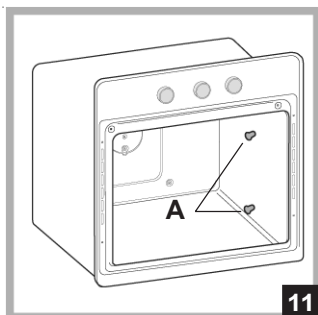

1. Открутите два винта А (см. **рис. 11**). Если духовка оснащена самоочищающимися панелями, их следует временно демонтировать.

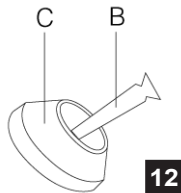

2. Замените винты А винтами В с распорными втулками С (**рис. 12**).

3. Затяните новые винты В с распорными втулками С, снова установите самоочищающиеся панели.

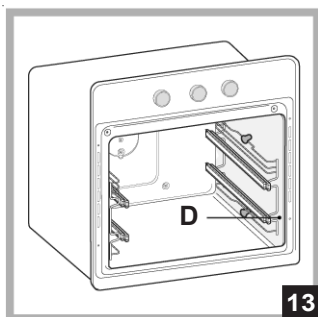

4. Закрепите 2 соединения D рельсовой направляющей в отверстиях, предусмотренных на стенках духовки (**рис. 13**). Отверстия для левой направляющей расположены наверху, для правой — внизу.

5. В заключение установите направляющий рельс на распорную втулку С.

Срок службы 10 лет

ARISTON i INDESIT S STINOL

Производитель оставляет за собой право без предупреждения вносить изменения в конструкцию и комплектацию, не ухудшающие эффективность работы оборудования. Некоторые параметры, приведенные в этой инструкции, являются приблизительными.

Производитель не несет ответственности за незначительные отклонения от указанных величин.

Компания «Merloni Elettrodomestici»,
 производитель бытовой техники торговых марок
 Ariston, Indesit, Stinol,
 настоятельно рекомендует использовать
 для ухода за Вашей бытовой техникой
 средства и аксессуары профессиональной серии
 «Забота о доме»



Фирменные средства по уходу за бытовой техникой от производителя

Вы можете ознакомиться с полным каталогом серии профессиональных аксессуаров и средств «Забота о доме» и получить информацию в Авторизованных сервисных центрах (адреса и телефоны указаны в гарантийном документе);

на сайте www.merloni.ru

по телефонам Справочной службы компании Мерлони

в Москве: (095) 974-62-80

в Санкт-Петербурге: (812) 118-80-55

в Киеве: (044) 494-36-10

в Екатеринбурге: (343) 376-15-22

Серия включает в себя полный спектр средств по уходу за:		
Посудомоечной машиной	• Средство для очистки и дезинфекции, 250 мл	089779
	• Ополаскиватель, 250 мл	082064
	• Соль в таблетках, 2 кг	082057
	• Дезодорант, 2 шт.	082072
Стиральной и посудомоечной машиной	• Средство для удаления накипи, 10 пак.* 50 г	089780
Плитой	• Средство по уходу за конфорками и решетками, 250 мл	082037
	• Средство по уходу за стеклокерамич. поверхностью, 500 мл	089782
	• Средство по уходу за духовкой, 500 мл	089772
Холодильником	• Средство по уходу за холодильником, 500 мл	089777
	• Поглотитель запахов	082073
Микроволновой печью	• Средство по уходу за микроволновой печью, 500 мл	089781
ДЛЯ ДОМА	• Средство по уходу за кастрюлями и сковородами, 250 мл	082042
	• Средство по уходу за нержавеющей сталью, 250 мл	089778
	• Полироль для нержавеющей стали, 500 мл	093902
	• Средство по уходу за деревянными поверхностями	082081
	• Средство по уходу за алюминием и пластиком	082083
	• Средство по уходу за цветными металлами и сплавами	082063
	• Средство по уходу за стеклами и зеркалами	082068
	• Защита ткани от пятен	082069
	• Микрофибровая салфетка	094893
АКСЕССУАРЫ ДЛЯ ТЕХНИКИ	• Скребок для очистки стеклокерамической поверхности	136366
	• Дополнительные решетки и противни для духовки	
	• Стеклоочистители для рабочих поверхностей	
	• Грили и барбекю для рабочих поверхностей	
	• Самоочищающиеся панели для духовки	
	• Устройство принудительной вентиляции для охлаждения внешних поверхностей духовки	
• Защитный экран для рабочей поверхности		
Холодильник:	• Дополнительные контейнеры для хранения продуктов	
Стиральная и посудомоечная машины, водонагреватели	• Магнитный смягчитель воды Calblock	089789
Стиральная и посудомоечная машины	• Сливные и заливные шланги	
	• Установочные комплекты	
	• Антисифоны	
	• Фильтры	
Вытяжка:	• Универсальные фильтры из полиэстера с индикатором заполнения	
	• Угольные фильтры	
АКСЕССУАРЫ ДЛЯ КУХНИ	• Направляющие, крючки и полки из нержавеющей стали	
	• Сервировочный столик	

Продукция
СЕРТИФИЦИРОВАНА



АЮ 77

 ARISTON  INDESIT  STINOL

НЕЗАВИСИМЫЕ ЭЛЕКТРИЧЕСКИЕ ДУХОВКИ

F 1002.1

F 1002.1 IX

Производитель:

IndesitCompanyS.p.A.

Юридический адрес:

Виале А.Мерлони, 47
60044 Фабриано (АН), Италия
Тел. (0732) 6611

Продавец:

**IndesitCompanyInternational
BusinessS.A.**

Юридический адрес:

Центр Галлерейя, 2, Виа Кантонале,
6928 Манно, Швейцария

Адрес и телефоны

для контактов:

Россия 129233 Москва
Проспект Мира, ВВЦ (бывш. ВДНХ)
Павильон 46

Тел.: (095) 974-6280

Факс (095) 961-2919
974-6279

<http://www.ariston.ru>

 **ARISTON**



АЮ 77