

Canon

EOS 350D

DIGITAL



Exif Print

DPOF

PictBridge

**DIRECT
PRINT**

**BUBBLE JET
DIRECT**

РУССКИЙ

**ИНСТРУКЦИЯ ПО
ЭКСПЛУАТАЦИИ**

Благодарим Вас за покупку изделия марки Canon.

Камера EOS 350D DIGITAL представляет собой мощную автофокусную однообъективную зеркальную камеру, позволяющую выполнять немедленную и универсальную съемку. Камера оснащена датчиком CMOS с очень высоким разрешением (8 мегапикселей) и совместима со всеми объективами Canon EF (включая EF-S). Функциональные возможности камеры позволяют в любой момент начать съемку, установить режим съемки для всех типов фотографий от полностью автоматической съемки до съемки в ручном режиме, выполнять прямую печать и многое другое. Перед использованием камеры прочтите данное техническое руководство для ознакомления.

Во избежание несчастных случаев, а также для выполнения качественных снимков прочтите разделы „Меры предосторожности” (стр. 6,7) и „Правила обращения” (стр. 8,9).

Проверьте камеру перед использованием

Перед использованием камеры выполните несколько пробных снимков и проверьте правильность записи изображений на карту памяти. В случае невозможности записи на карту или считывания изображений на персональном компьютере из-за неисправности камеры или карты памяти компания Canon не несет ответственности за потерянные данные.

Авторские права

Законодательство некоторых стран допускает использование записанных фотографий людей или некоторых объектов только для собственного удовольствия. Следует также помнить, что на некоторых общественных мероприятиях, выставках и т.п. фотографирование может быть запрещено даже для собственного удовольствия.

- Canon и EOS являются торговыми марками корпорации Canon.
- Adobe является торговой маркой корпорации Adobe Systems.
- ArcSoft, ArcSoftlogo, ArcSoft PhotoStudio являются торговыми марками или зарегистрированными торговыми марками корпорации ArcSoft.
- CompactFlash является торговой маркой корпорации SanDisk.
- Windows является торговой маркой или зарегистрированной торговой маркой корпорации Microsoft в США и других странах.
- Macintosh является торговой маркой или зарегистрированной торговой маркой корпорации Apple в США и других странах.
- Все упомянутые в настоящей инструкции названия корпораций и торговые марки являются собственностью соответствующих владельцев.

* Данная цифровая камера поддерживает стандарт файловой системы для камер Design rule for Camera File System 2.0 и стандарт Exif 2.21 (также называемый „Exif Print”). Exif Print является стандартом, предназначенным для улучшения совместимости между цифровыми камерами и принтерами. При подключении к принтеру, отвечающему стандарту Exif Print, информация о параметрах съемки используется для печати фотографий.

Контрольный список комплекта поставки

Убедитесь, что в комплект поставки камеры входят все перечисленные ниже компоненты. При отсутствии каких-либо компонентов обращайтесь к своему дилеру.

-
- EOS 350D DIGITAL** / Корпус камеры (с наглазником, крышкой корпуса и литиевым элементом резервного питания календаря)
 - Объектив EF-S18-55mm f/3,5-5,6 II** / (с крышкой объектива и крышкой для защиты от пыли) * Только в комплекте с объективом
 - Аккумулятор NB-2LH** (включая защитную крышку)
 - Зарядное устройство CB-2LT/CB-2LTE** *CB-2LT или CB-2LTE входит в комплект поставки
 - Кабель питания для зарядного устройства** *CB-2LTE
 - Интерфейсный кабель IFC-400PCU**
 - Видеокабель VC-100**
 - Широкий ремень EW-100DBII** (с крышкой окуляра видоискателя)

-
- EOS DIGITAL Solution Disk** (компакт-диск)
 - Компакт-диск ArcSoft PhotoStudio** (компакт-диск)
 - Инструкция по работе с программным обеспечением**
(компакт-диск, PDF)

-
- Карманный справочник**
Краткое руководство по началу съемки
 - EOS 350D DIGITAL ИНСТРУКЦИЯ ПО ЭКСПЛУАТАЦИИ** (данный буклет)
 - Справочник по программному обеспечению**
Дает общее представление о прилагаемом программном обеспечении и описание процедуры его установки
 - Инструкция к аккумулятору NB-2LH**
 - Инструкция к объективу** *Только в комплекте с объективом

-
- Гарантийная карточка на камеру**
 - Гарантийная карточка на объектив** *Только в комплекте с объективом

* Не теряйте перечисленные выше компоненты

* **CF-карта (для записи изображений) не входит в комплект поставки.**
Ее следует приобрести дополнительно. Рекомендуется использовать CF-карты производства Canon

Содержание

Введение

| | |
|---|----|
| Контрольный список комплекта поставки | 3 |
| Правила обращения | 8 |
| Начало работы | 10 |
| Правила обращения | 12 |
| Обозначения, используемые в настоящем Руководстве | 18 |

1 Начало работы 19

| | |
|---|----|
| Зарядка аккумулятора..... | 20 |
| Установка и извлечение аккумулятора..... | 22 |
| Питание камеры от бытовой электросети | 24 |
| Установка и снятие объектива | 25 |
| Установка и извлечение CF-карты | 26 |
| Основные операции..... | 28 |
| Использование меню..... | 31 |
| Установка языка..... | 36 |
| Установка даты и времени | 37 |
| Замена элемента питания календаря | 38 |
| Чистка датчика CMOS | 39 |
| Установка времени выключения питания / автоматического выключения питания ... | 41 |
| Памятка о CF-карте | 41 |
| Диоптрийная регулировка..... | 42 |
| Как правильно держать камеру | 42 |

2 Полностью автоматическая съемка 43

| | |
|---|----|
| Использование полностью автоматического режима..... | 44 |
| Режимы базовой зоны | 46 |
| Использование автоспуска | 48 |
| Беспроводной пульт ДУ..... | 49 |
| Крышка окуляра видоискателя..... | 50 |
| Отключение звукового сигнал | 50 |

3 Настройки изображений 51

| | |
|---|----|
| Установка уровня качества записываемых изображений..... | 52 |
| Установка чувствительности ISO | 55 |
| Установка баланса белого | 55 |
| Пользовательский баланс белого | 57 |
| Корректировка баланса белого | 59 |
| Автоматическая вилка баланса белого..... | 60 |
| Установка цветового пространства | 62 |
| Выбор параметров обработки..... | 63 |
| Установка параметров обработки | 64 |
| Способы нумерации файлов..... | 67 |
| Проверка установок камеры..... | 68 |

4 Настройка автофокусировки, замера экспозиции и режима перевода кадров 69

| | |
|------------------------------------|----|
| Выбор режима автофокусировки | 70 |
|------------------------------------|----|

| | |
|--|----|
| Выбор точки автофокусировки | 73 |
| Использование фиксации фокусировки | 75 |
| Если автофокусировка невозможна (ручная фокусировка) | 76 |
| Выбор режима замера экспозиции | 77 |
| Выбор режима перевода кадров | 78 |

5 Расширенные операции 79

| | |
|--|----|
| Программная автоэкспозиция | 80 |
| Автоматическая установка экспозиции с приоритетом выдержки | 82 |
| Автоматическая установка экспозиции с приоритетом диафрагмы | 84 |
| Предварительный просмотр глубины резкости | 85 |
| Ручная установка экспозиции | 86 |
| Автоматическая установка экспозиции с контролем глубины резкости | 88 |
| Установка компенсации экспозиции | 89 |
| Автоматический брекетинг по экспозиции (АЕВ) | 90 |
| Фиксация экспозиции | 92 |
| Длительные выдержки | 93 |
| Фиксация зеркала | 94 |

6 Фотографирование со вспышкой 95

| | |
|---|-----|
| Использование встроенной вспышки | 96 |
| Использование внешней вспышки Speedlite для камер EOS | 101 |
| Использование устройств вспышки других изготовителей | 102 |
| Подсветка ЖК-дисплея | 102 |

7 Воспроизведение изображений 103

| | |
|---|-----------|
| Установка времени просмотра изображения | 104 |
| Автоповорот изображения | 105 |
| Установка яркости ЖК-дисплея | 106 |
| Воспроизведение изображения | 107 |
| Режим одиночного изображения, индексный режим, увеличение изображения . | 107 - 110 |
| Пропуск изображений, автовоспроизведение, поворот изображения | 111 - 113 |
| Отображение изображений на экране ТВ | 114 |
| Защита изображений | 115 |
| Стирание изображений | 116 |
| Форматирование CF-карты | 118 |

8 Прямая печать с камеры 119

| | |
|--|-----------|
| Подготовка к печати | 120 |
| Простая печать | 123 |
| PictBridge / CP Direct / Bubble Jet Direct | 125 - 134 |

9 DPOF: Формат заказа цифровой печати 137

10 Пользовательская регулировка камеры 145

11 Справочная информация 151

Меры предосторожности

Во избежание травмы, смертельного исхода и материального ущерба соблюдайте указанные меры предосторожности и не нарушайте правил эксплуатации оборудования.

Предотвращение серьезной травмы или смерти

- Во избежание пожара, перегрева, утечки химических веществ и взрывов соблюдайте следующие меры предосторожности:
 - Используйте только те аккумуляторы, источники питания и дополнительные принадлежности, которые указаны в настоящей Инструкции. Не используйте самодельные или модифицированные аккумуляторы.
 - Не разбирайте и не модифицируйте аккумулятор или элемент резервного питания, а также не допускайте их короткого замыкания. Запрещается нагревать аккумулятор или элемент резервного питания, а также что-либо припаивать к ним. Не допускайте попадания аккумулятора или элемента резервного питания в огонь или воду. Не допускайте сильных ударов по аккумулятору или элементу резервного питания.
 - Соблюдайте правильную полярность подключения аккумулятора или элемента резервного питания (+ -). Запрещается одновременно устанавливать старые и новые элементы питания или элементы питания разных типов.
 - Запрещается заряжать аккумулятор, если температура воздуха отличается от допустимой (0°C - 40°C). Кроме того, не превышайте время зарядки.
 - Не вставляйте посторонние металлические предметы в электрические контакты камеры, дополнительных принадлежностей, соединительных кабелей и т.п.
- Храните элемент резервного питания в местах, недоступных для детей. Если ребенок проглотил элемент питания, немедленно обратитесь к врачу. (Химические вещества из элемента питания могут повредить желудок и кишечник.)
- Утилизируя аккумулятор или элемент резервного питания, изолируйте их электрические контакты с помощью ленты для исключения контактов с другими металлическими объектами или элементами питания. Это служит для предотвращения возгорания или взрыва.
- Если во время зарядки аккумулятора он излишне нагрелся, либо появился дым или запах, во избежание пожара немедленно отсоедините зарядное устройство от электрической розетки.
- Если аккумулятор или элемент резервного питания протек, изменил цвет, потерял форму, от него идет дым или запах, немедленно извлеките его. Будьте осторожны, чтобы не обжечься.
- Не допускайте попадания веществ, вытекших из элемента питания, в глаза, на кожу или на одежду. Возможна потеря зрения или кожные заболевания. Если жидкость, вытекшая из элемента питания или аккумулятора, попала в глаза, на кожу или на одежду, промойте пострадавшее место большим количеством чистой воды, но не трите его. Немедленно обратитесь к врачу.
- Во время зарядки не допускайте к оборудованию детей. Ребенок может задохнуться, запутавшись в кабеле, или получить удар электрическим током.
- Не оставляйте кабели вблизи источников тепла. При нагревании возможна деформация кабеля или оплавление изоляции, что может стать причиной пожара или удара электрическим током.
- Не направляйте вспышку на водителей. Это может привести к аварии.
- Не допускайте срабатывания вспышки в непосредственной близости от глаз людей. При этом возможно повреждение зрения. Съемка маленьких детей с использованием вспышки должна производиться с расстояния не менее 1 м.
- Прежде чем убрать на хранение неиспользуемую камеру или дополнительную принадлежность, извлеките аккумулятор и отсоедините кабель питания. Это исключает удар электрическим током, нагрев и возгорание.
- Не используйте оборудование в местах, в которых присутствует горючий газ. Это служит для предотвращения взрыва или возгорания.

- Если при падении оборудования поврежден его корпус, во избежание поражения электрическим током не касайтесь внутренних деталей оборудования.
- Не разбирайте оборудование и не вносите изменений в его конструкцию. Находящиеся под высоким напряжением внутренние детали могут вызвать поражение электрическим током.
- Не смотрите на солнце или очень яркие источники света через камеру или объектив. Это может привести к повреждению зрения.
- Держите камеру в местах, недоступных для маленьких детей. Ребенок может задохнуться, запутавшись в ремне.
- Не храните оборудование в пыльных или сырых местах. Это исключит возгорание или поражение электрическим током.
- Перед использованием камеры в самолете или больнице выясните, разрешена ли съемка. Электромагнитное излучение от камеры может помешать работе приборов самолета или медицинского оборудования в больнице.
- Во избежание пожара и поражения электрическим током соблюдайте следующие меры безопасности:
 - Обязательно полностью вставляйте вилку в электрическую розетку.
 - Не беритесь за вилку кабеля питания влажными руками.
 - Отсоединяя кабель питания, берите его за вилку.
 - Не допускайте царапин, порезов и слишком сильного изгиба кабеля питания, а также не ставьте на кабель тяжелые предметы. Не перекручивайте и не связывайте кабели.
 - Не подсоединяйте к одной электрической розетке слишком много вилок питания.
 - Не используйте кабели с поврежденной изоляцией.
- Периодически отсоединяйте кабель питания и протирайте электрическую розетку сухой тканью. Если в воздухе много пыли, влаги или масла, намокшая пыль на электрической розетке может стать причиной короткого замыкания или пожара.

Предотвращение травм или повреждения оборудования

- Не оставляйте оборудование в автомобиле под прямыми солнечными лучами или вблизи от источника тепла. Нагревшееся оборудование может стать причиной ожога.
- Не переносите камеру, установленную на штатив. Это может привести к травме. Также убедитесь, что штатив достаточно прочен для установки камеры и объектива.
- Не оставляйте объектив или камеру с установленным объективом на солнце без крышки объектива. В противном случае солнечные лучи, сконцентрированные объективом, могут вызвать пожар.
- Не закрывайте зарядные устройства тканью и не заворачивайте их в нее. В противном случае возможен перегрев устройства и, как следствие, его деформация или возгорание.
- Не допускайте падения камеры в воду. При попадании внутрь камеры воды или металлических фрагментов немедленно извлеките аккумулятор и элемент резервного питания. Это исключит возгорание или поражение электрическим током.
- Не используйте и не оставляйте аккумулятор или элемент резервного питания в жарких местах. В противном случае возможна протечка аккумулятора или сокращение срока его службы. Кроме того, нагретый аккумулятор или элемент резервного питания могут вызвать ожог.
- Запрещается использовать для чистки оборудования растворители, бензол или прочие органические растворители. В противном случае возможен пожар или угроза здоровью.

В случае неполадок в работе оборудования или необходимости его ремонта обращайтесь к дилеру или в ближайший сервисный центр компании Canon.

Правила обращения

Уход за камерой

- Камера представляет собой высокоточный аппарат. Избегайте падения камеры и механических воздействий.
- Данная камера не является водонепроницаемой, ее нельзя использовать под водой. Если вы случайно уронили камеру в воду, незамедлительно обратитесь в ближайший сервисный центр компании Canon. Вытирайте капли воды сухой тканью. Если камера подверглась воздействию соленого воздуха, протрите ее тщательно отжатой влажной тканью.
- Не оставляйте камеру вблизи от устройств, генерирующих сильные магнитные поля, например, рядом с магнитами или электродвигателями. Старайтесь не пользоваться камерой вблизи источников сильных радиоволн, например, больших антенн. Сильные магнитные поля могут вызвать сбои в работе камеры или уничтожить данные изображений.
- Не оставляйте камеру в местах с высокой температурой, например, в автомобиле, стоящем на открытом солнце. Высокие температуры могут привести к сбоям в работе камеры.
- Камера содержит высокоточные электронные компоненты. Запрещается самостоятельно разбирать камеру.
- Для удаления пыли с объектива, видоискателя, зеркала и фокусирующего экрана пользуйтесь специальным чистящим устройством с грушей. Не используйте для протирки корпуса или объектива камеры чистящие средства, содержащие органические растворители. Для удаления въевшейся грязи отнесите камеру в сервисный центр компании Canon.
- Не прикасайтесь пальцами к электрическим контактам камеры. Это предотвратит их коррозию. Коррозированные контакты могут послужить причиной сбоев в работе камеры.
- Если камера быстро переносится с холода в теплое помещение, то на камере и ее внутренних деталях может образоваться конденсат. Во избежание конденсации сначала поместите камеру в запечатанный пластиковый пакет. Перед извлечением камеры из пакета подождите, пока она нагреется.
- При образовании на камере конденсата не пользуйтесь ею. Это предотвратит повреждение камеры. В этом случае снимите объектив, извлеките из камеры CF-карту и аккумулятор, и подождите, пока конденсат испарится. Камерой можно пользоваться только после испарения конденсата.
- Если не планируется использовать камеру в течение длительного времени, то извлеките из нее аккумулятор и храните камеру в сухом, прохладном помещении с хорошей вентиляцией. Даже в периоды, когда камера не используется, иногда нажимайте кнопку спуска затвора несколько раз для проверки работоспособности камеры.
- Не следует хранить камеру в местах, в которых используются химические вещества, потенциально вызывающие коррозию, например, в лаборатории.
- Если камера не использовалась в течение длительного времени, перед использованием камеры следует проверить все ее функции. В том случае, если камера некоторое время не использовалась, или приближается важная съемка, отнесите камеру на проверку своему дилеру Canon или проверьте камеру самостоятельно, чтобы убедиться в ее надлежащей работе.

ЖК-дисплей и ЖК-монитор

- Хотя ЖК-монитор изготовлен по весьма высокоточной технологии и имеет более чем 99,99% активных пикселей, среди оставшейся 0,01% может быть несколько неработоспособных пикселей. Неработоспособные пиксели, отображающие только черный или красный цвет, не означают неисправности. Они не оказывают влияния на записанные изображения.
- При низких температурах отклик жидко-кристаллического дисплея может замедляться. При высоких температурах дисплей может затемняться. В обоих случаях при комнатной температуре обычные свойства дисплея восстанавливаются.

CF-карта

- CF-карта является высокоточным устройством. Не допускайте падения карты памяти и не подвергайте ее воздействию вибрации. В противном случае записанные на ней изображения могут быть утрачены.
- Не оставляйте и не используйте карту памяти вблизи от устройств, генерирующих сильные магнитные поля, например, рядом с телевизором, динамиками или магнитами. Избегайте также мест скопления статического электричества. В противном случае изображения, записанные на CF-карту, могут быть утрачены.
- Не оставляйте карты памяти под прямыми солнечными лучами или рядом с нагревательными приборами. В противном случае платы могут покоробиться и стать непригодными для использования.
- Не допускайте попадания жидкости на CF-карту.
- Для защиты данных, записанных на CF-карты, храните карты в футляре.
- Запись и воспроизведение изображений с CF-карт других производителей (кроме Canon) могут оказаться невозможными. Рекомендуется использовать CF-карты производства Canon.
- Не сгибайте карту, не применяйте к ней силу и не допускайте механических воздействий.
- Не храните CF-карты в сильно нагретых, пыльных или сырых местах.

Электрические контакты объектива

После снятия объектива с камеры наденьте защитные крышки камеры или поставьте объектив нижним концом вверх, чтобы не поцарапать поверхность объектива и не повредить электрические контакты.

Контакты



Начало работы

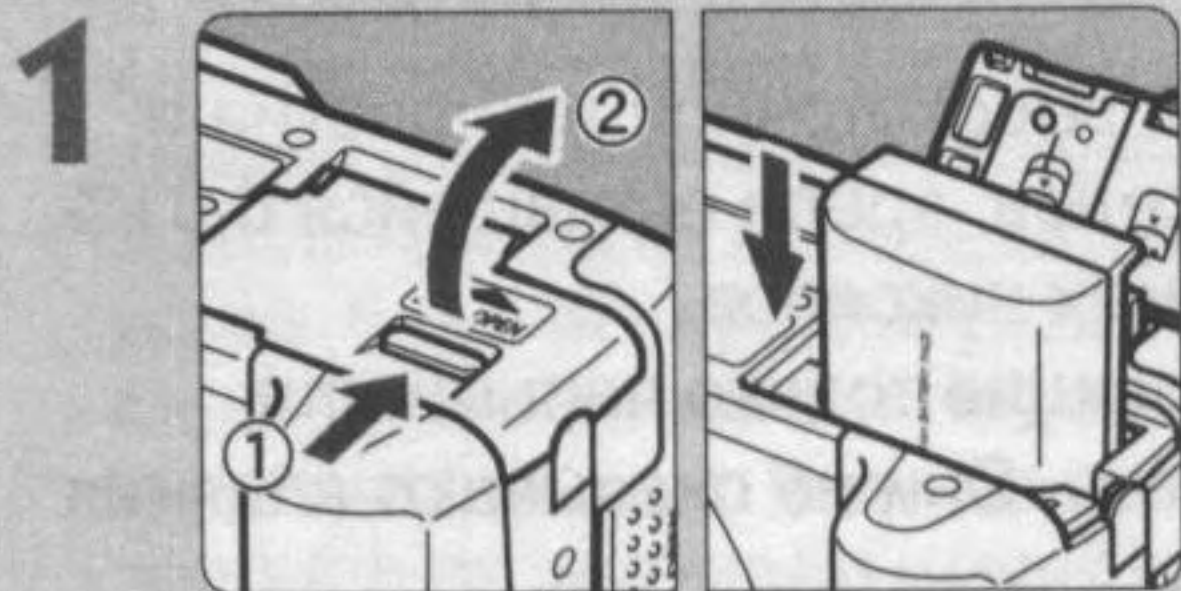

1 Вставьте аккумулятор (стр. 22).
О зарядке аккумулятора см. стр 20.



2 Установите объектив (стр. 25).
При установке объективов EF-S совмещайте объектив с белой точкой на камере. При установке других объективов совмещайте объектив с красной точкой.



3 Установите переключатель режимов фокусировки на объективе в положение <AF> (стр. 25).

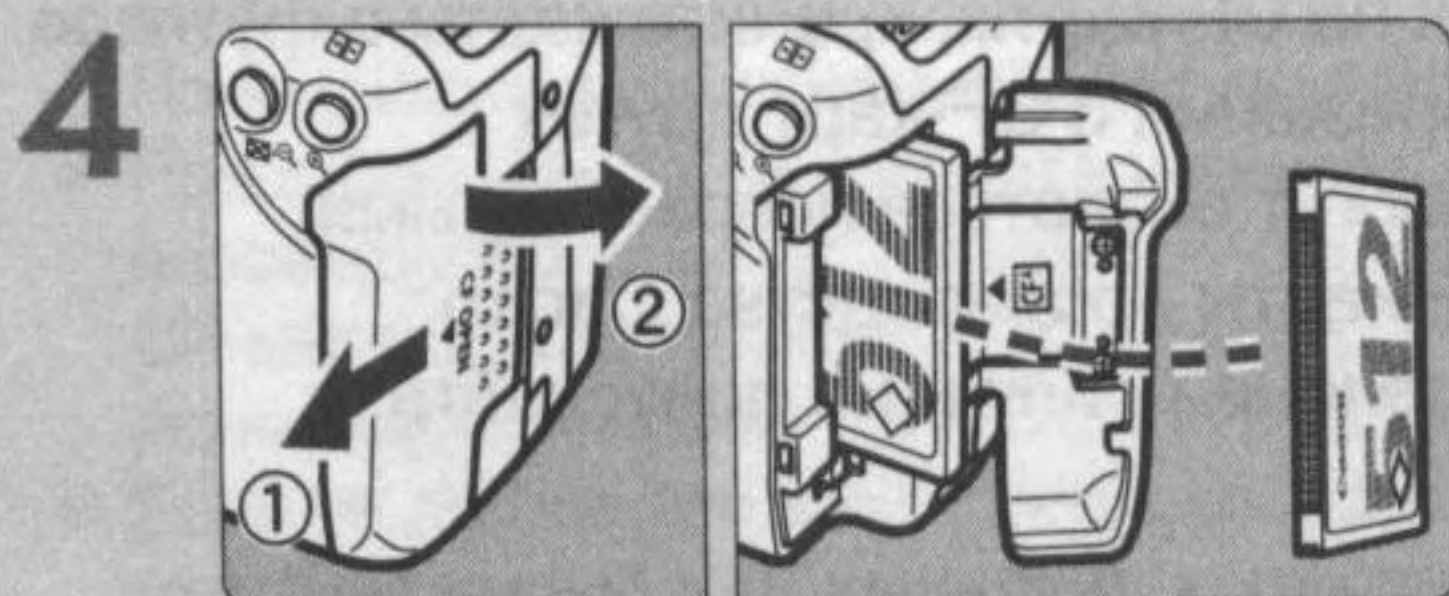

4 Откройте крышку гнезда CF-карты и вставьте CF-карту (стр. 26).

Держите карту стороной с этикеткой к себе и вставьте ее концом с маленькими отверстиями в камеру.



5 Установите выключатель питания в положение <ON> (Полностью автоматический режим) (стр. 28).

6

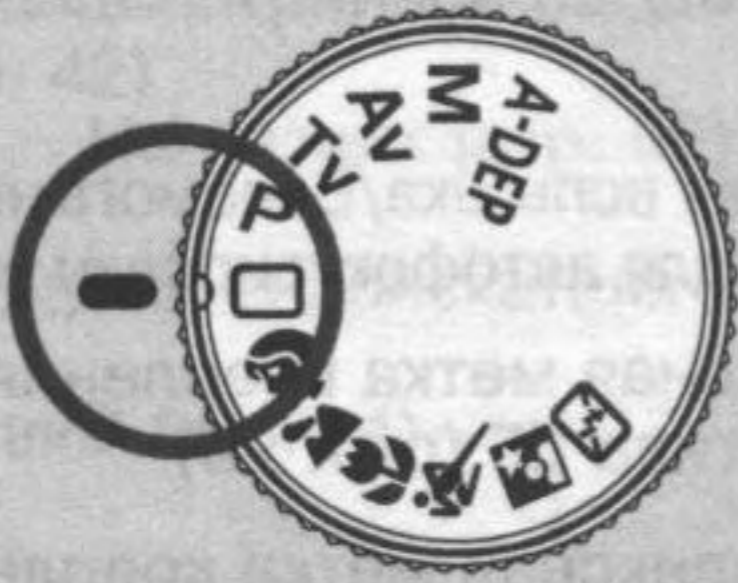

Поверните диск установки режима в положение <□> (Полностью автоматический режим) (стр. 44).

Все необходимые настройки камеры будут заданы автоматически.

7



Сфокусируйтесь на объект (стр. 28).

Наведите точку автофокусировки на объект и нажмите кнопку спуска затвора наполовину для автофокусировки.

8

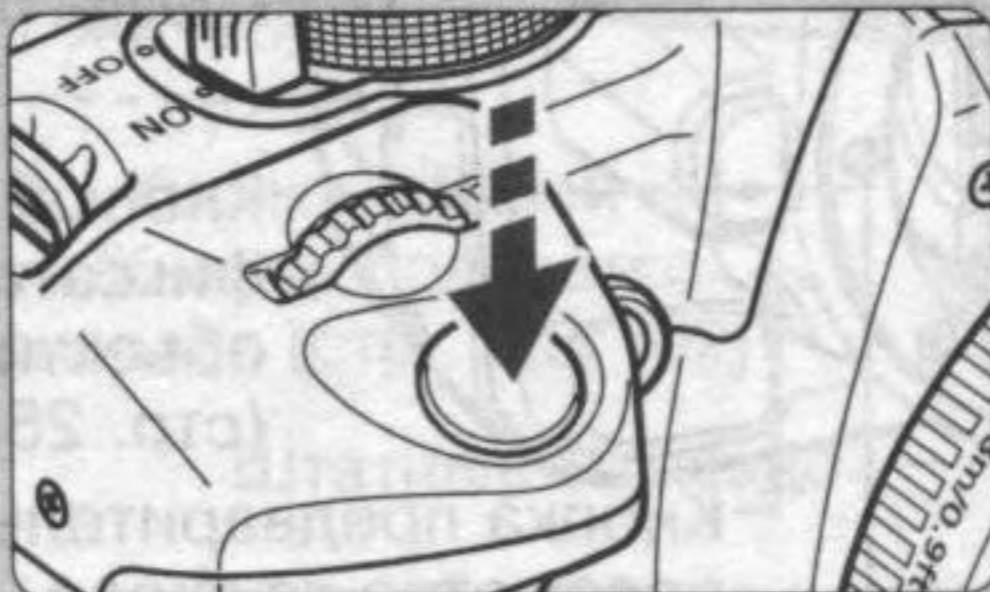

Сделайте снимок (стр. 28).

Для выполнения снимка нажмите кнопку спуска затвора до конца.

9



Просмотр снимка на ЖК-мониторе (стр. 104).

Снятое изображение отображается на ЖК-мониторе в течение прибл. 2 сек.

- О том, как просматривать изображения, отснятые до текущего момента времени, читайте в „Воспроизведение изображения” (стр. 107).
- Для удаления изображения см. „Стирание изображений” (стр. 116).

Правила обращения

За подробной информацией обращайтесь к страницам, указанным в скобках (стр. **).

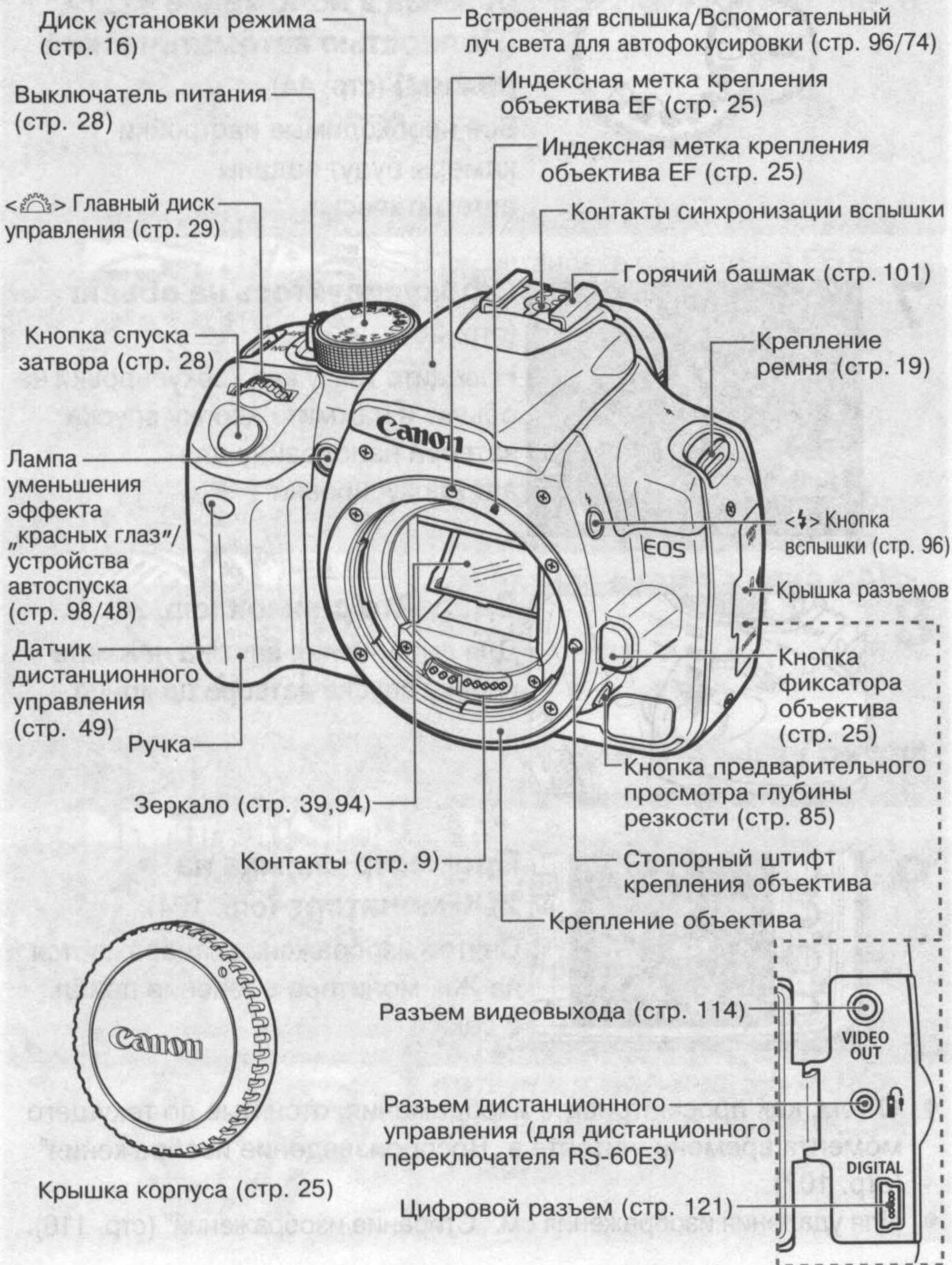



ЖК-дисплей

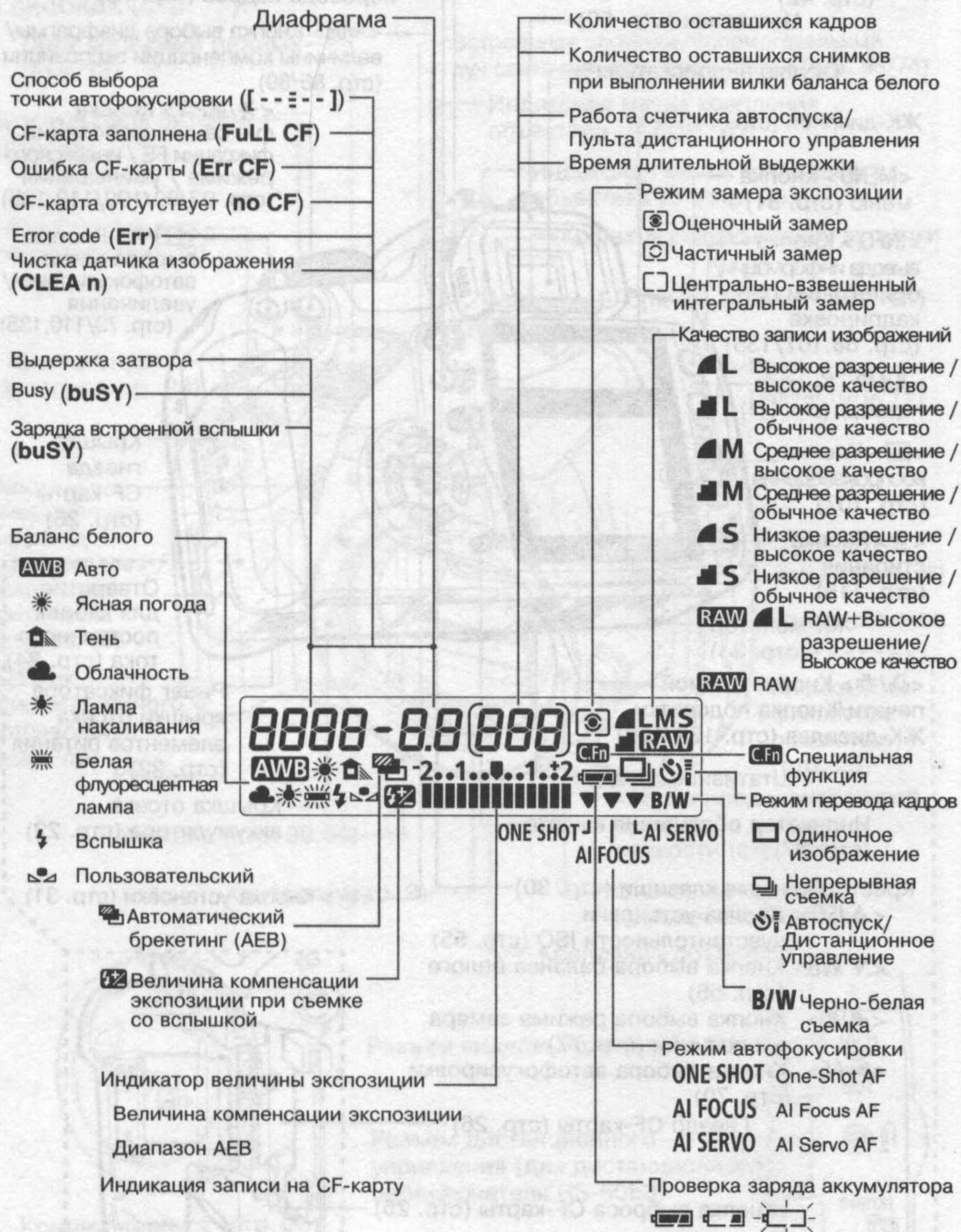

В реальной эксплуатации на дисплее отображаются только требуемые элементы.

Информация о видоискателе

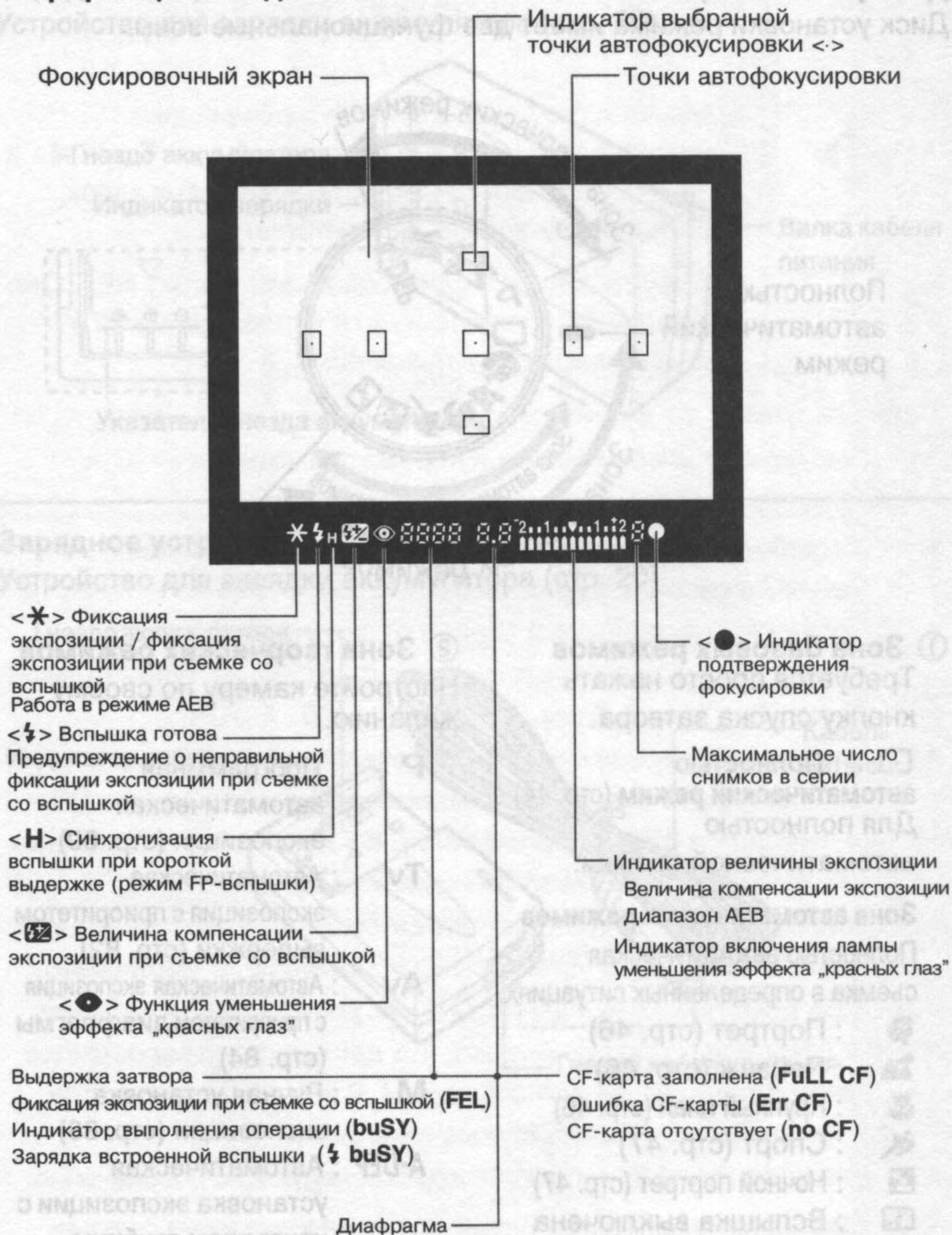

В реальной эксплуатации на дисплее отображаются только требуемые элементы.

Диск установки режима

Диск установки режима имеет две функциональные зоны.

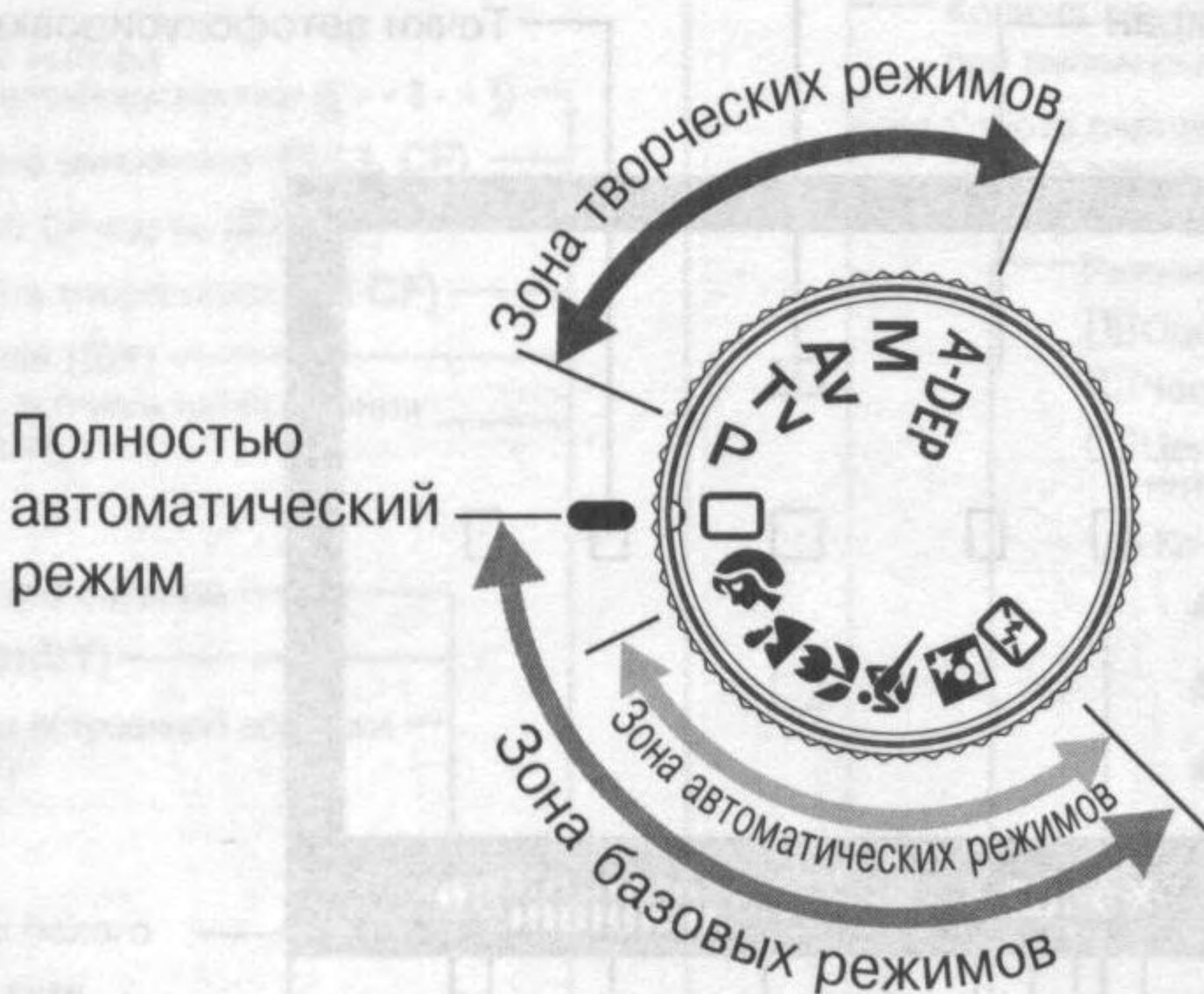







① Зона базовых режимов

Требуется просто нажать кнопку спуска затвора.

 : Полностью автоматический режим (стр. 44)
Для полностью автоматической съемки.

Зона автоматических режимов

Полностью автоматическая съемка в определенных ситуациях.

-  : Портрет (стр. 46)
-  : Пейзаж (стр. 46)
-  : Крупный план (стр. 46)
-  : Спорт (стр. 47)
-  : Ночной портрет (стр. 47)
-  : Вспышка выключена (стр. 47)

② Зона творческих режимов

Настройте камеру по своему желанию.

- P** : Программная автоматическая экспозиция (стр. 80)
- Tv** : Автоматическая экспозиция с приоритетом выдержки (стр. 82)
- Av** : Автоматическая экспозиция с приоритетом диафрагмы (стр. 84)
- M** : Ручная установка экспозиции (стр. 86)
- A-DEP** : Автоматическая установка экспозиции с контролем глубины резкости (стр. 88)

Зарядное устройство CB-2LT

Устройство для зарядки аккумулятора (стр. 20)

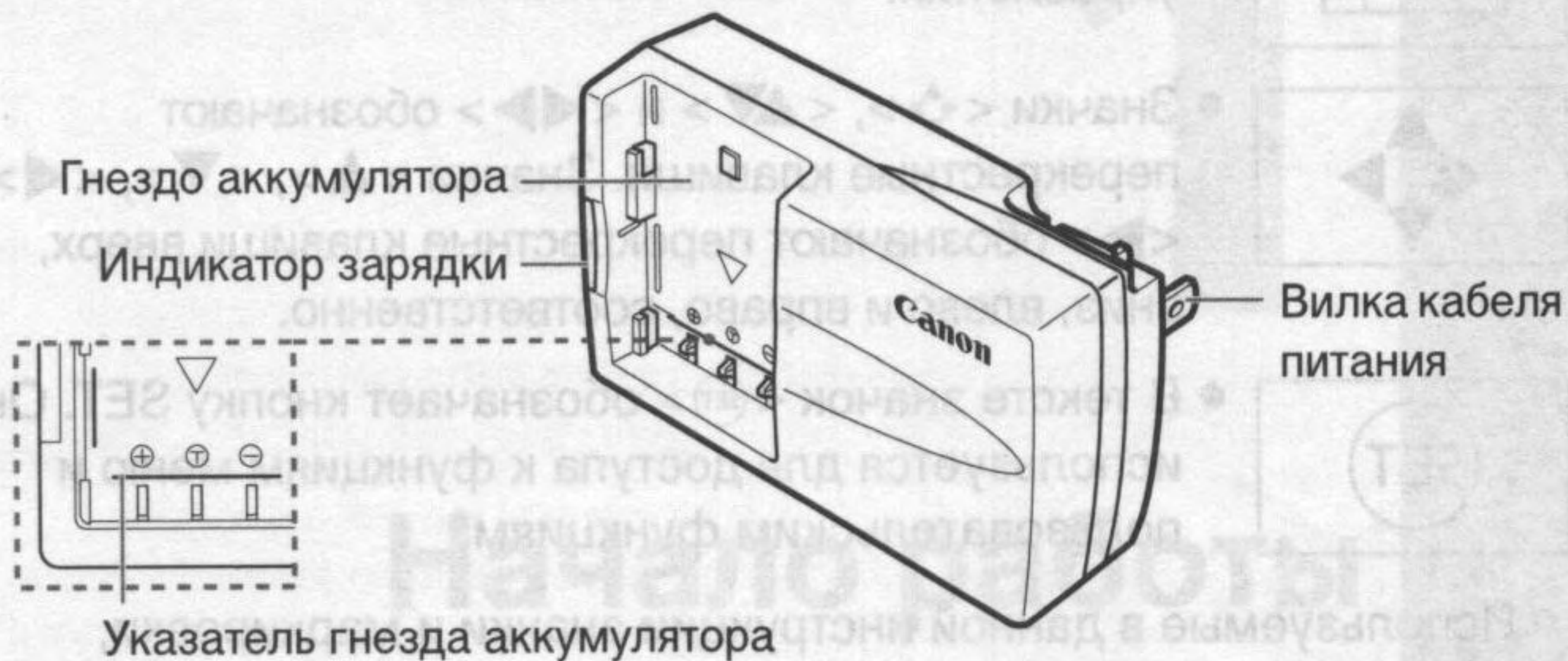

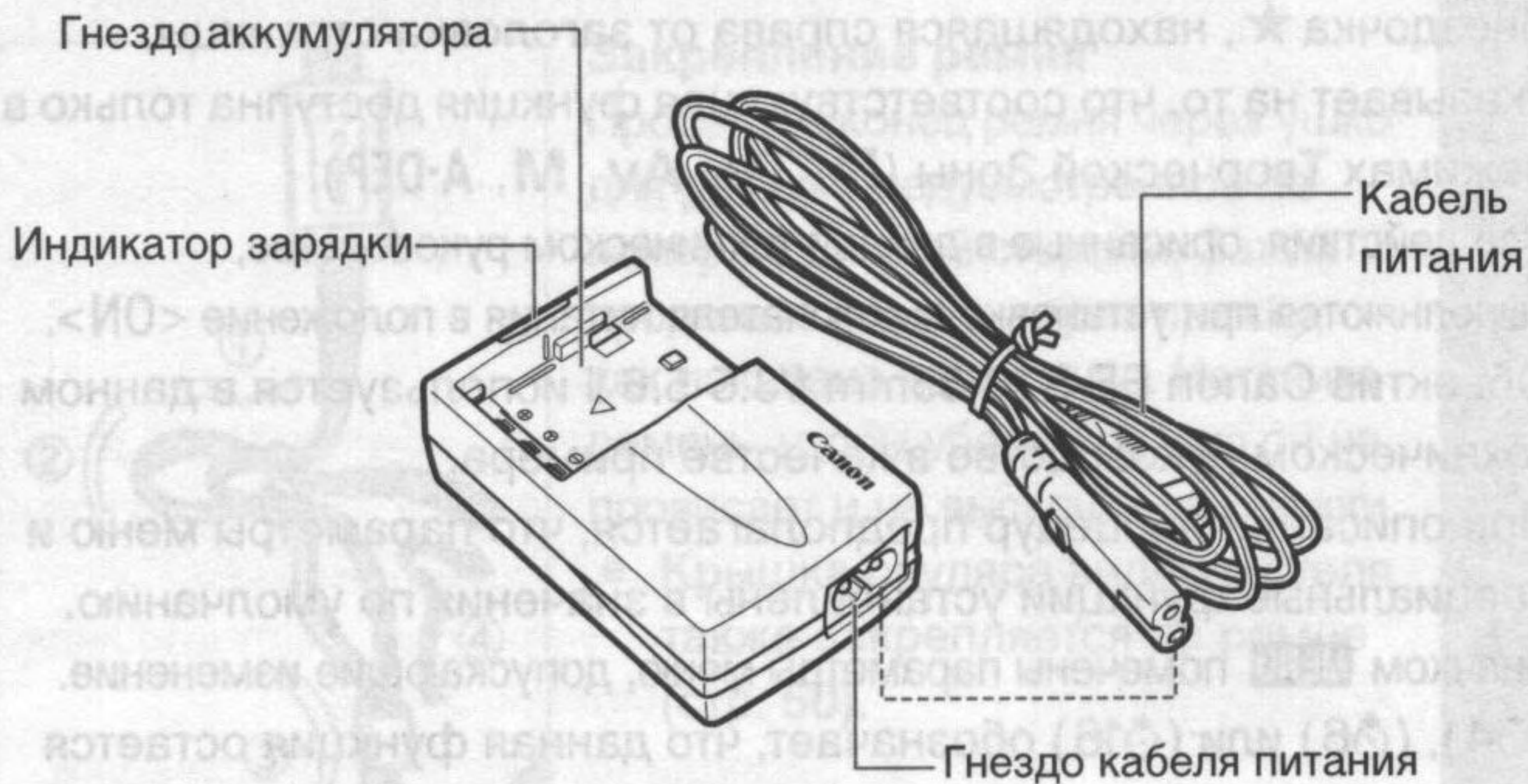

Зарядное устройство CB-2LTE

Устройство для зарядки аккумулятора (стр. 20)



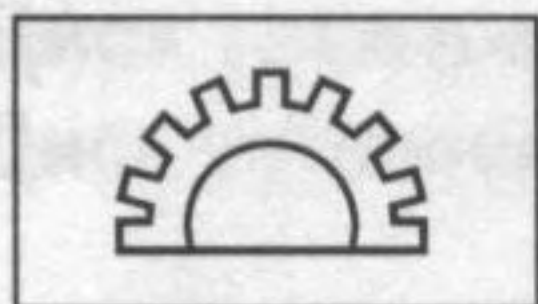





Обозначения, используемые в настоящем Руководстве



- Значок <  > обозначает главный диск управления.

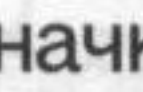

- Значки <  >, <  > и <  > обозначают перекрестные клавиши. Значки <  >, <  >, <  > и <  > обозначают перекрестные клавиши вверх, вниз, влево и вправо, соответственно.



- В тексте значок <  > обозначает кнопку SET. Она используется для доступа к функциям меню и пользовательским функциям.

- Используемые в данной инструкции значки и маркировки, обозначающие кнопки, диски и параметры камеры, соответствуют значкам и маркировкам на камере.
- За подробной информацией обращайтесь к страницам, указанным в скобках (стр. **).
- Звездочка ★, находящаяся справа от заголовка страницы, указывает на то, что соответствующая функция доступна только в режимах Творческой Зоны (**P**, **Tv**, **Av**, **M**, **A-DEP**).
- Все действия, описанные в данном техническом руководстве, выполняются при установке выключателя питания в положение <ON>.
- Объектив Canon EF-S18-55mm f/3.5-5.6 II используется в данном техническом руководстве в качестве примера.
- При описании процедур предполагается, что параметры меню и специальные функции установлены в значения по умолчанию.
- Значком **MENU** помечены параметры меню, допускающие изменение.
- (⌚4), (⌚6) или (⌚16) обозначает, что данная функция остается активной в течение, соответственно, 4, 6 или 16 секунд после того, как отпущена кнопка спуска затвора.
- В настоящем Руководстве используются следующие обозначения:
 - ⚠ :Символ предупреждения служит для предупреждения с целью предотвращения неполадок при съемке.
 - 📄 :Символ примечания указывает на дополнительную информацию.

1

Начало работы

В этой главе рассматриваются несколько подготовительных этапов и основные операции с камерой.

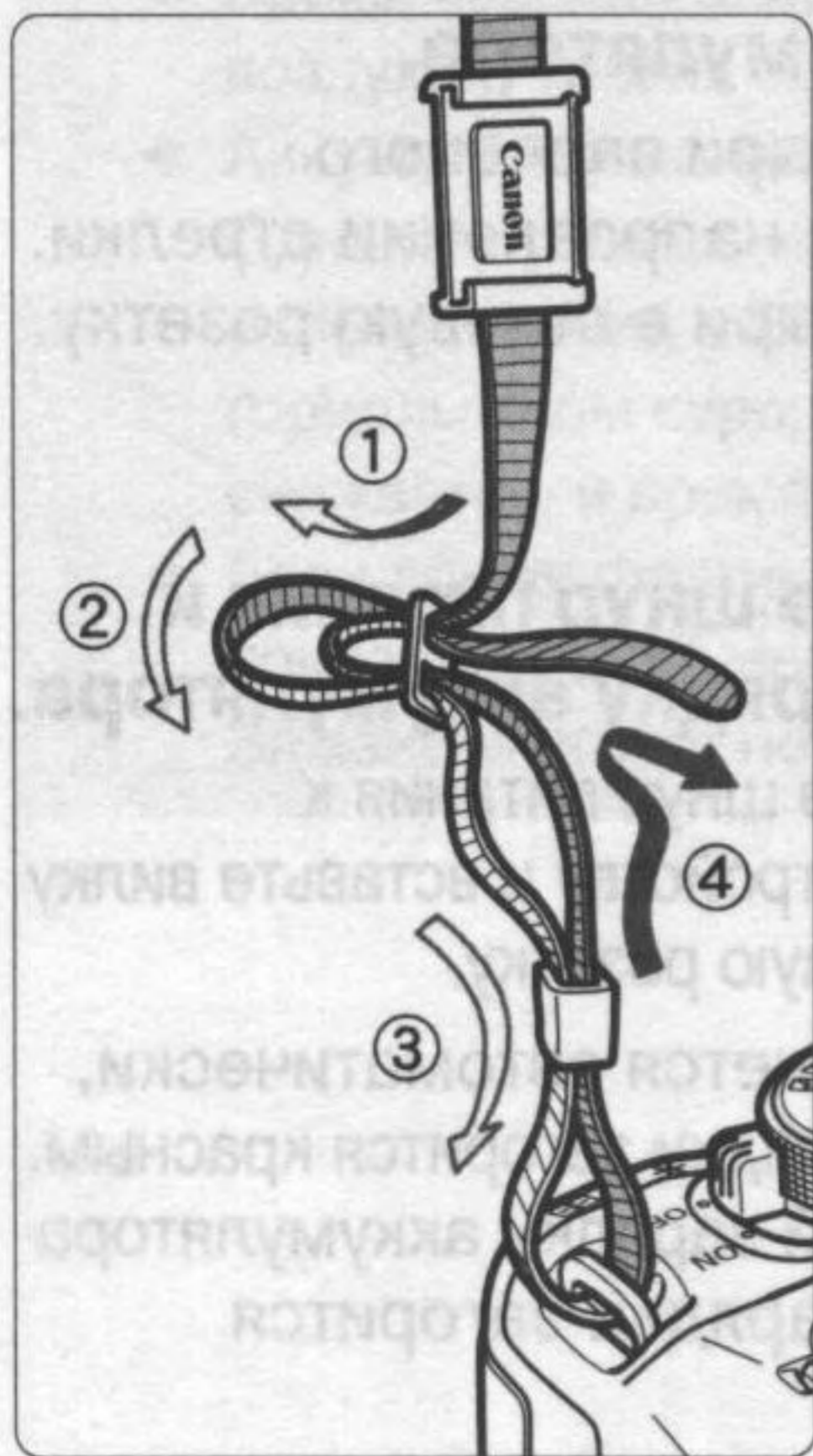

Закрепление ремня

Проденьте конец ремня через ушко для ремня, предусмотренное на камере с нижней стороны. Затем проденьте ремень через пряжку, как показано на рисунке. Натяните ремень, чтобы убедиться, что он не провисает и не выскочит из пряжки.

- Крышка окуляра видоискателя также закрепляется на ремне (стр. 50).

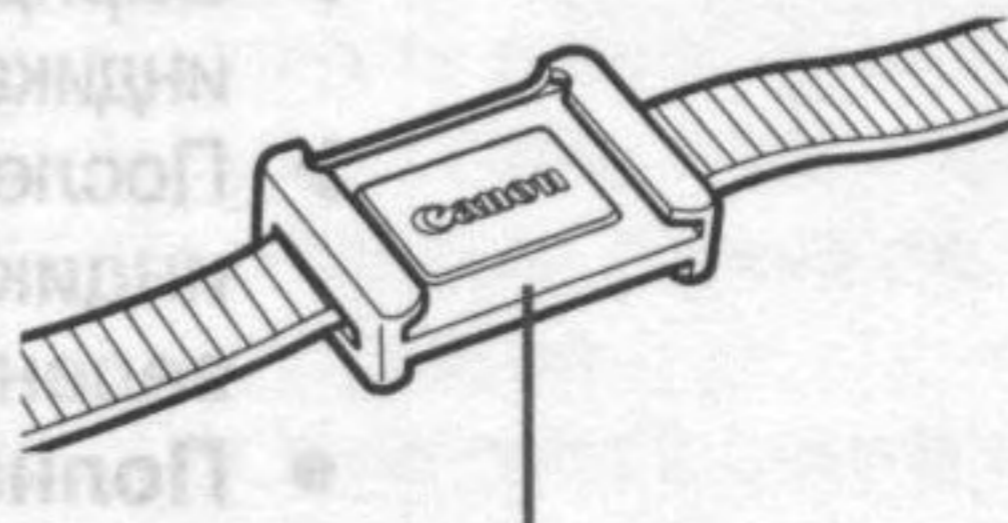

Крышка окуляра видоискателя

Зарядка аккумулятора

Сведения об аккумуляторе см. в инструкции к аккумулятору NB-2LH.

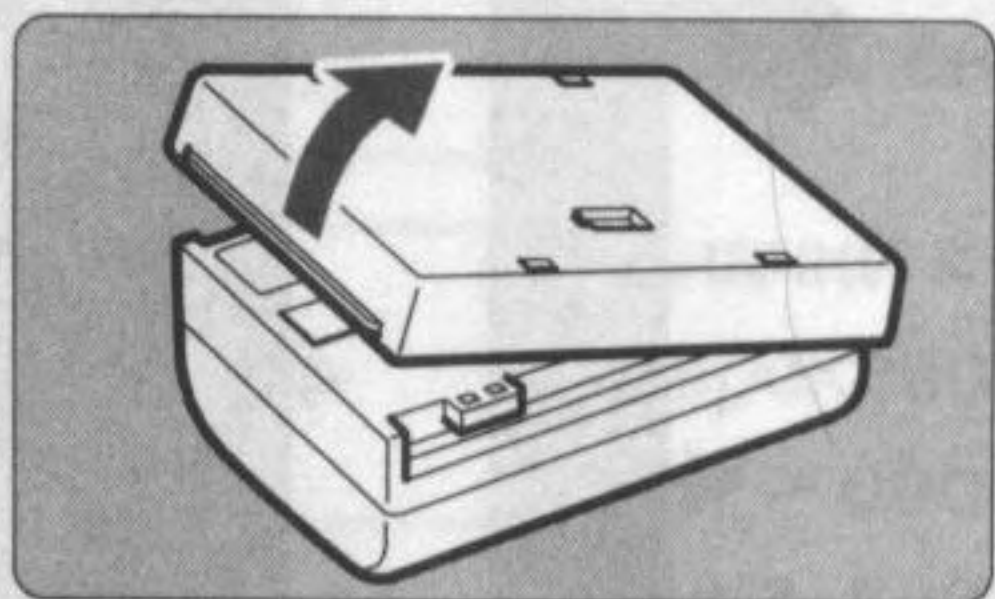

1 Снимите крышку.

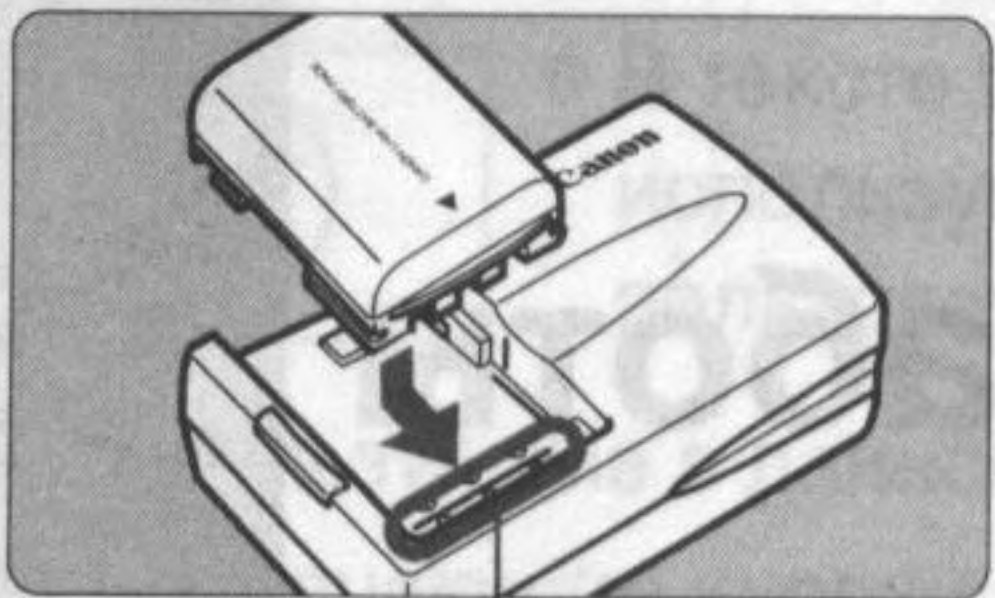

Указатель гнезда аккумулятора

2 Установите аккумулятор.

- Совместите передний край аккумулятора с контрольной линией зарядного устройства. Нажав на аккумулятор, сдвиньте его в направлении стрелки.
- Для снятия аккумулятора выполните описанную выше операцию в обратном порядке.

CB-2LT

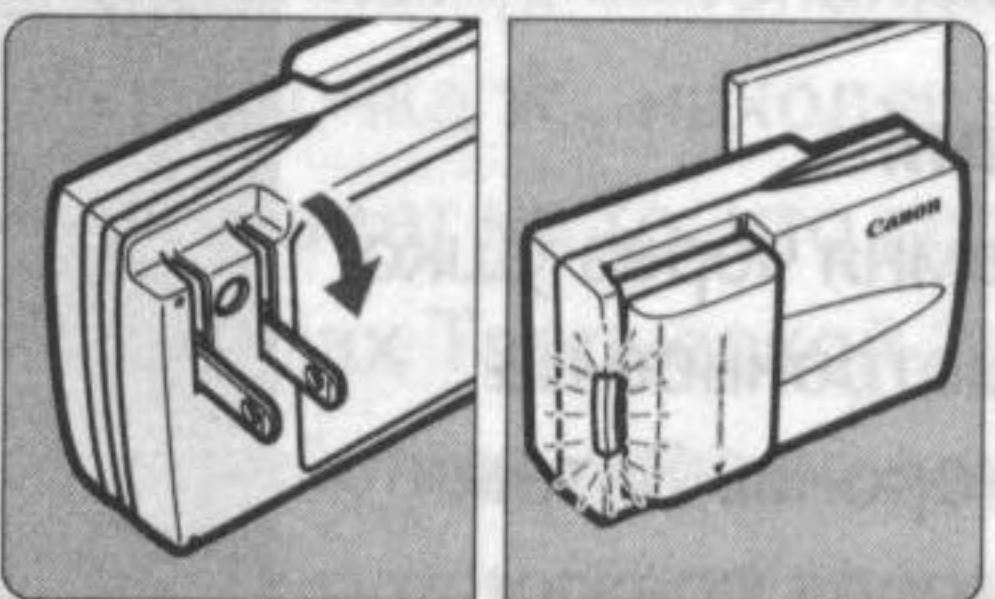

3 Для CB-2LT Отогните штыри и выполните зарядку аккумулятора.

- Отогните штыри зарядного устройства в направлении стрелки.
- Вставьте штыри в сетевую розетку.

CB-2LTE

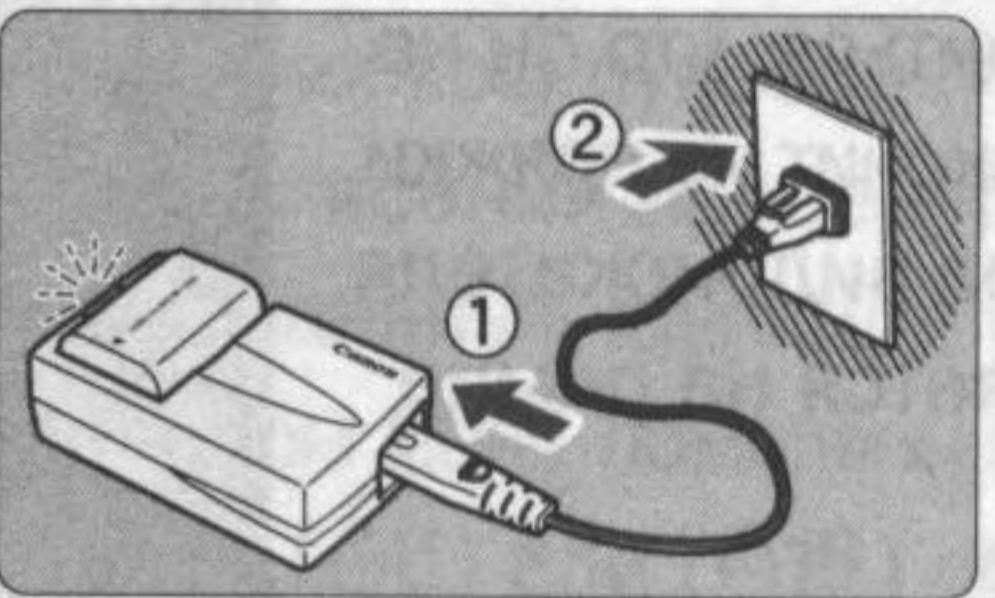

Для CB-2LTE Подсоедините шнур питания и выполните зарядку аккумулятора.

- Подсоедините шнур питания к зарядному устройству и вставьте вилку шнура в сетевую розетку.
- ▶ Зарядка начнется автоматически, индикатор зарядки загорится красным.
- ▶ После полной зарядки аккумулятора индикатор зарядки загорится зеленым.
- Полная зарядка полностью разряженного аккумулятора занимает около 90 минут.



- Не используйте зарядное устройство для зарядки любых других аккумуляторов, кроме NB-2LH.
- Для предотвращения снижения работоспособности аккумулятора не заряжайте его более 24 часов подряд.
- Если аккумулятор длительное время остается в неиспользуемой камере, срок службы аккумулятора может сократиться вследствие излишнего разряда небольшим электрическим током. Если камера не используется, извлеките аккумулятор и установите на него защитную крышку для предотвращения короткого замыкания. Затем перед началом работы с камерой обязательно зарядите аккумулятор.



- Надев на аккумулятор защитную крышку в направлении, соответствующем маркировке на крышке, можно будет определить момент окончания зарядки.
- После завершения зарядки аккумулятора снимите его с зарядного устройства и отсоедините кабель питания от электрической розетки.
- Время зарядки аккумулятора зависит от температуры окружающего воздуха и уровня заряда аккумулятора.
- Аккумулятор может работать при температуре от 0°C до 40°C. Однако оптимальная работа аккумулятора обеспечивается при использовании от 10°C до 30°C. В холодных условиях (например, на горнолыжном курорте) работоспособность аккумулятора временно снижается, и время фактической работы может сократиться.
- Если время фактической работы после обычной зарядки резко сократилось, то, вероятно, закончился срок службы аккумулятора. Замените его на новый аккумулятор.

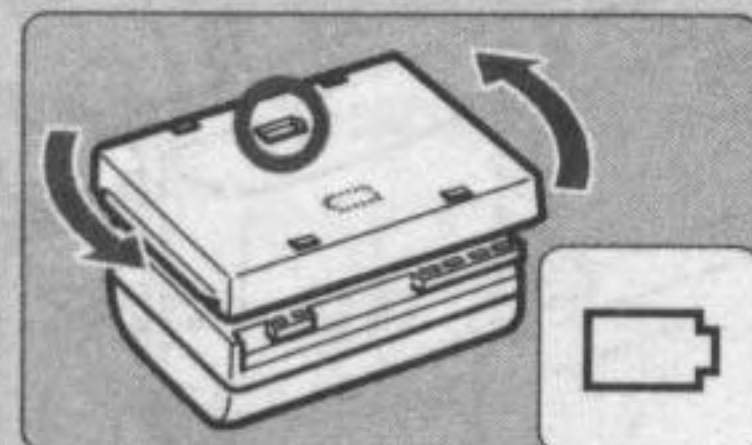

Установка и извлечение аккумулятора

Установка аккумулятора

Установите в камеру полностью заряженный аккумулятор NB-2LH.

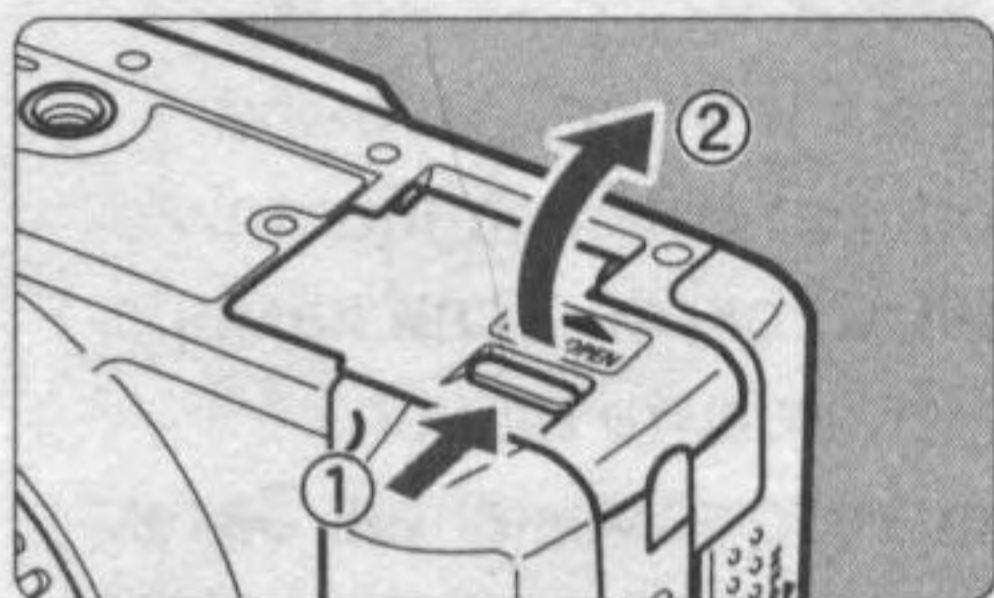

1 Откройте крышку отсека аккумулятора.

- Сдвиньте рычажок в показанном стрелкой направлении, затем откройте крышку.

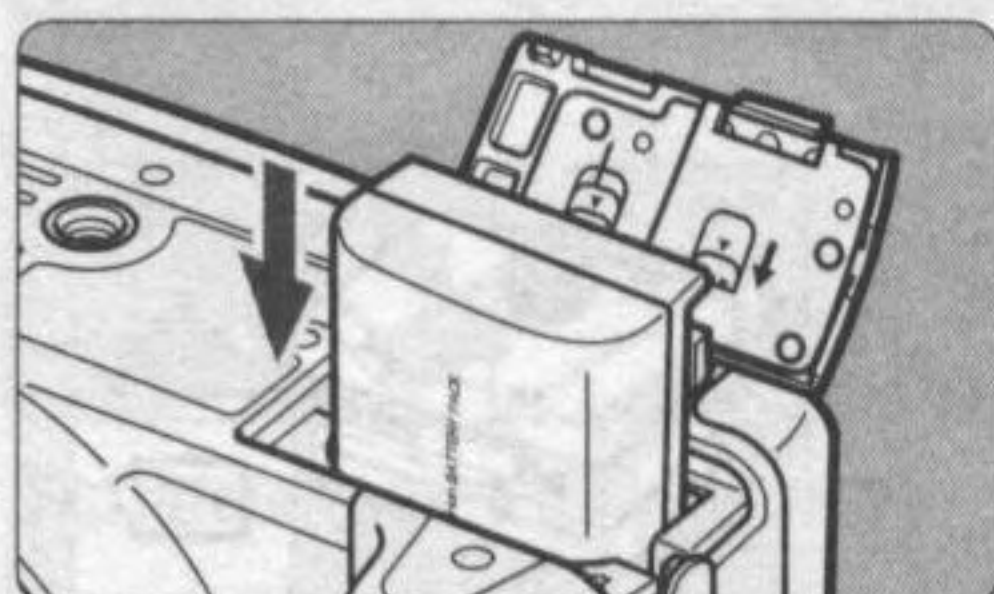

2 Вставьте аккумулятор.

- Разверните аккумулятор контактами вниз.
- Аккумулятор должен встать на место со щелчком.

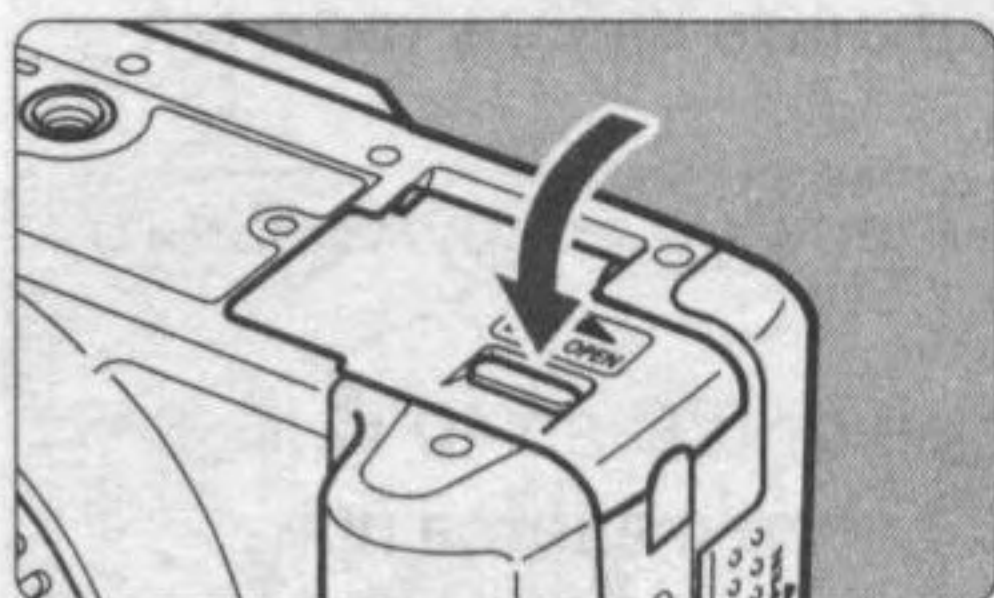



3 Закройте крышку.

- Нажмите на крышку до характерного щелчка.

Проверка уровня заряда аккумулятора

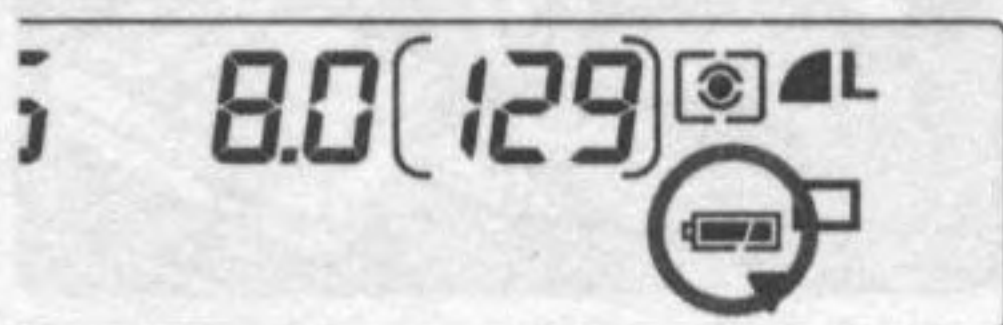
Когда выключатель питания установлен в положение <ON> (стр. 28), заряд батареи будет указываться на одном из трех уровней:



 : Уровень заряда аккумулятора в норме.

 : Низкий уровень заряда аккумулятора.

 : Необходимо зарядить аккумулятор.

Ресурс аккумулятора

[Количество снимков]

| Температура | Условия съемки | |
|-------------|----------------|------------------------------------|
| | Без вспышки | Вспышка используется в 50% случаев |
| При 20°C | Прибл. 600 | Прибл. 400 |
| При 0°C | Прибл. 450 | Прибл. 350 |

- Приведенные выше цифры рассчитаны для работы с полностью заряженным аккумулятором NB-2LH по оценочным критериям ассоциации изготовителей кино- и фотоизделий CIPA (Camera & Imaging Products Association).

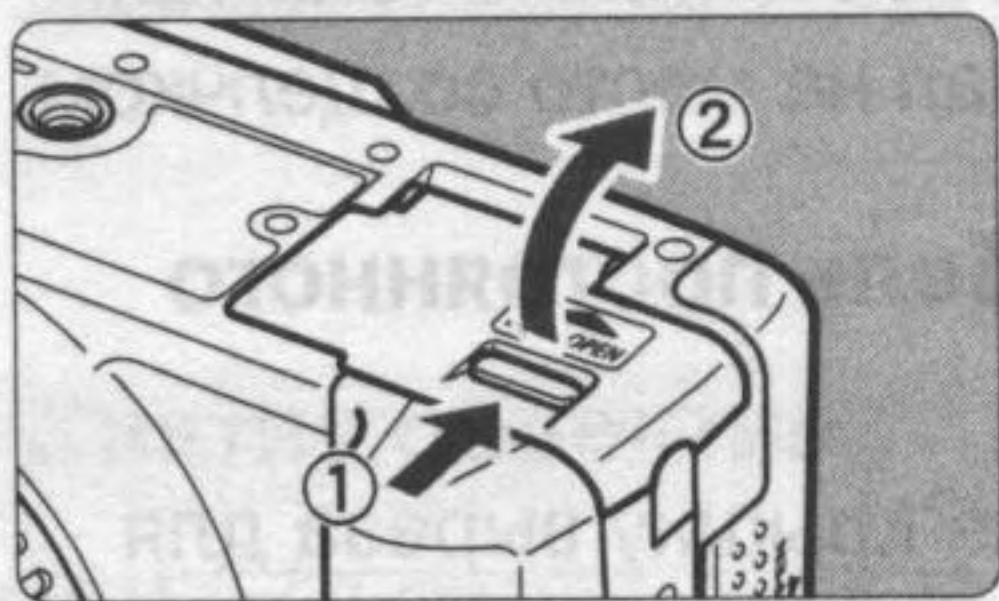

- При некоторых условиях съемки фактическое количество снимков может оказаться меньше вышеуказанного.
- При частом использовании ЖК-монитора количество возможных снимков сокращается.
- Если часто в течение длительного времени удерживать кнопку спуска затвора наполовину нажатой или использовать только функцию автофокусировки, количество возможных снимков также может сократиться.
- Объектив получает питание от аккумулятора камеры. Применение определенных объективов может привести к снижению количества возможных снимков.

Извлечение аккумулятора**1 Откройте крышку отсека аккумулятора.**

- Сдвиньте рычажок в показанном стрелкой направлении, затем откройте крышку.

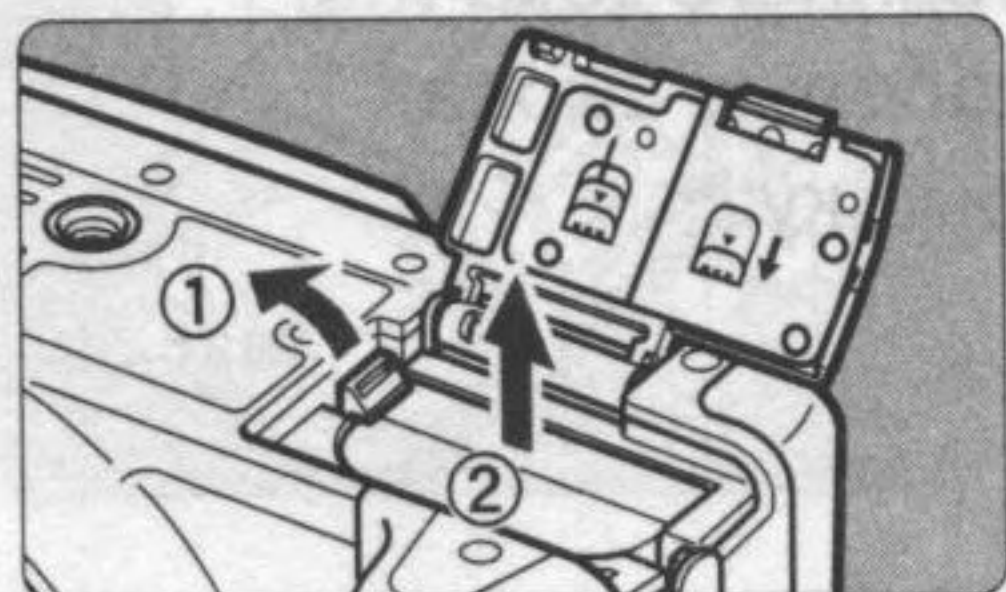
**2 Извлеките аккумулятор.**

- Сдвиньте рычаг фиксатора аккумулятора в направлении, показанном стрелкой, и извлеките аккумулятор.
- Для предотвращения короткого замыкания закройте аккумулятор защитной крышкой.

Питание камеры от бытовой электросети

Комплект сетевого блока питания АСК700 (приобретается дополнительно) позволяет подключить камеру к сети переменного тока и не беспокоиться о том, что может разрядиться аккумулятор.

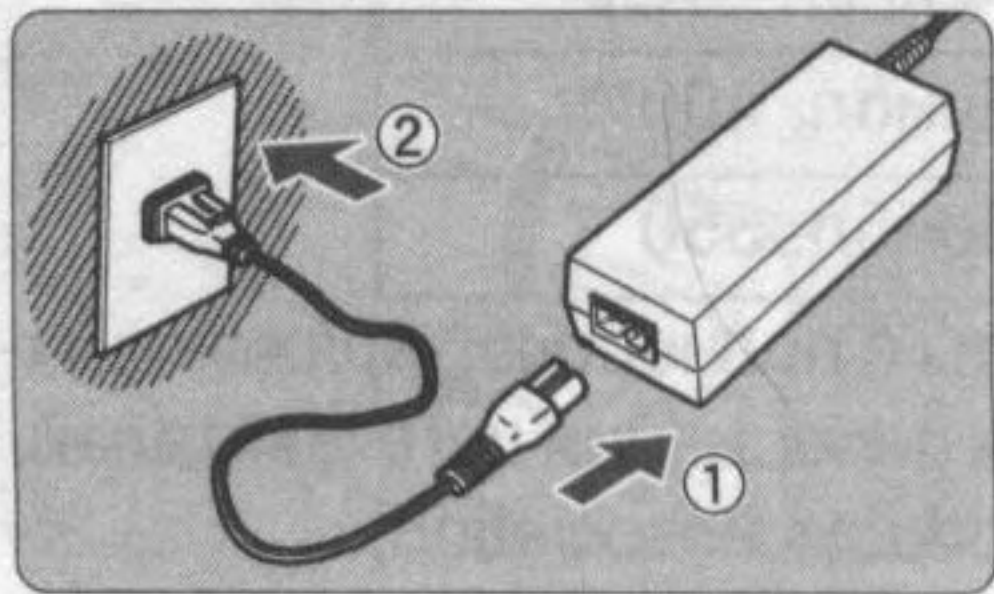

1 Подсоедините кабель питания.

- Подсоедините кабель питания к компактному сетевому блоку питания.
- Вставьте вилку в электрическую розетку.
- После завершения работы отсоедините вилку от электрической розетки.

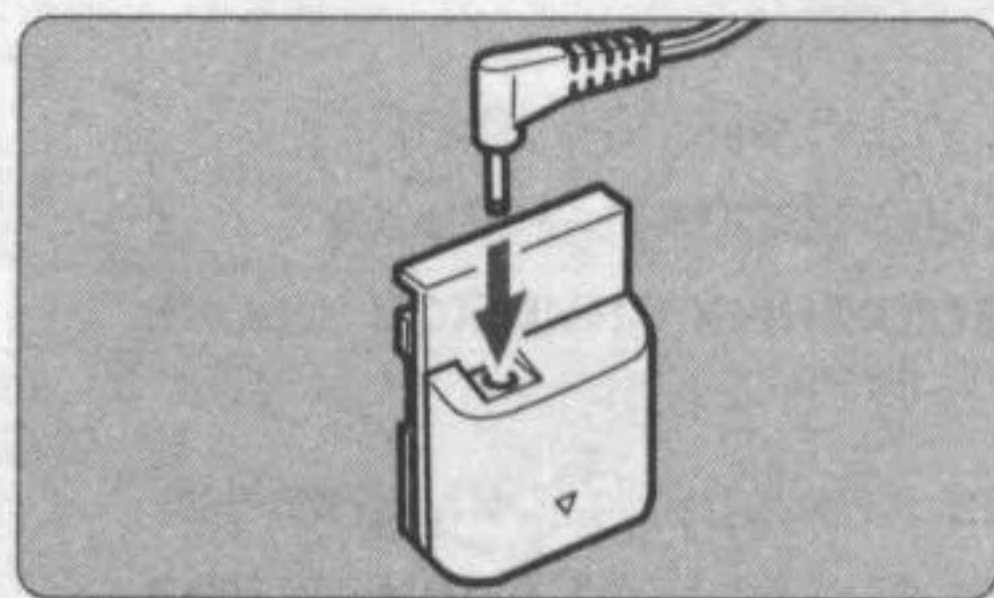

2 Подсоедините переходник постоянного тока.

- Подключите компактный сетевой блок питания постоянного тока к гнезду переходника постоянного тока.

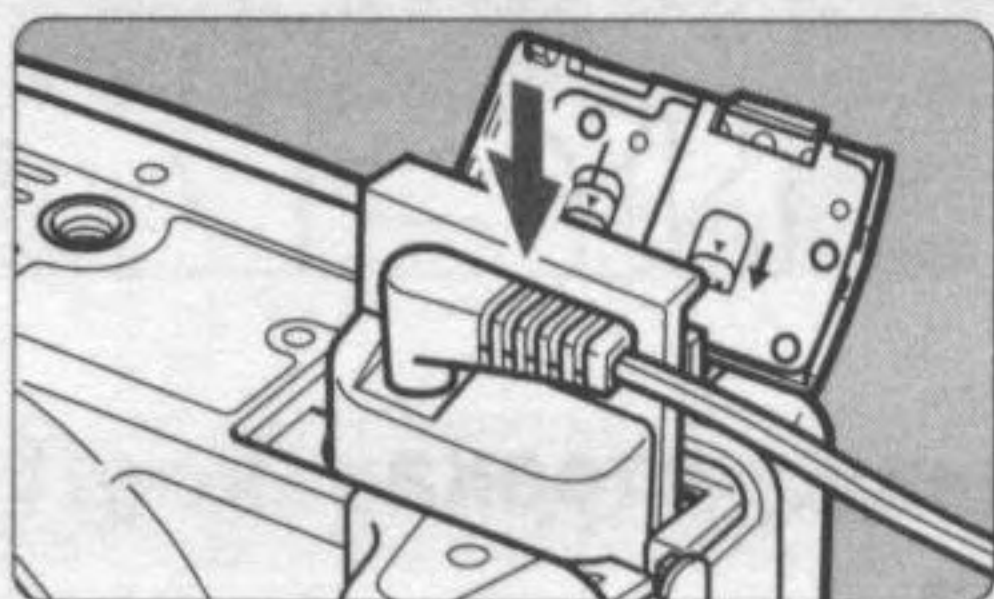

3 Подсоедините переходник постоянного тока.

- Откройте крышку и вставьте переходник постоянного тока так, чтобы он встал на место со щелчком.

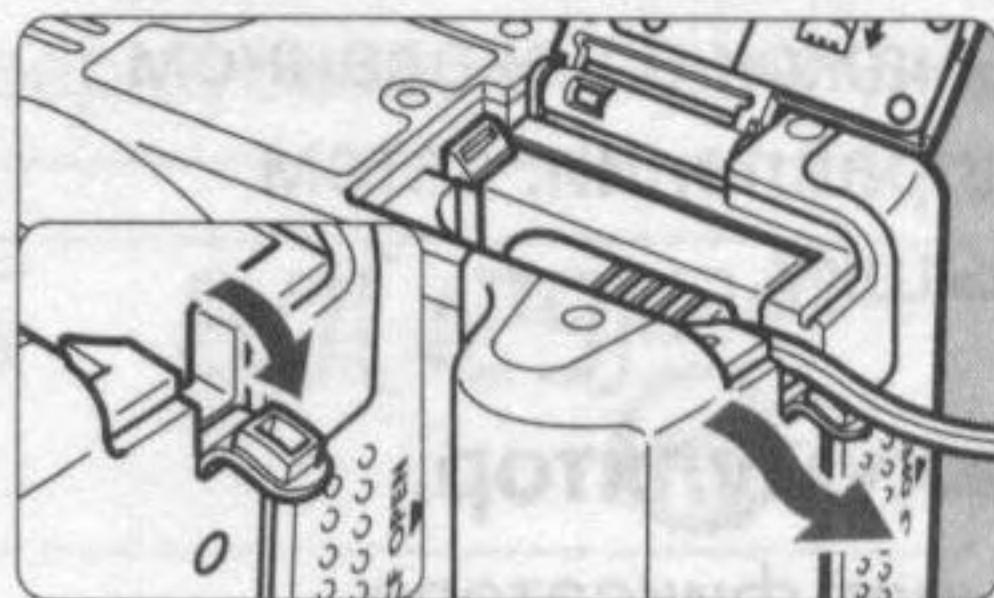

4 Вставьте кабель постоянного тока.

- Переверните крышку выреза для кабеля постоянного тока и просуньте кабель в вырез.
- Закройте крышку.

⚠ Не подсоединяйте и не отсоединяйте кабель питания, когда выключатель питания камеры установлен в положение <ON>.

Установка и снятие объектива

Установка объектива

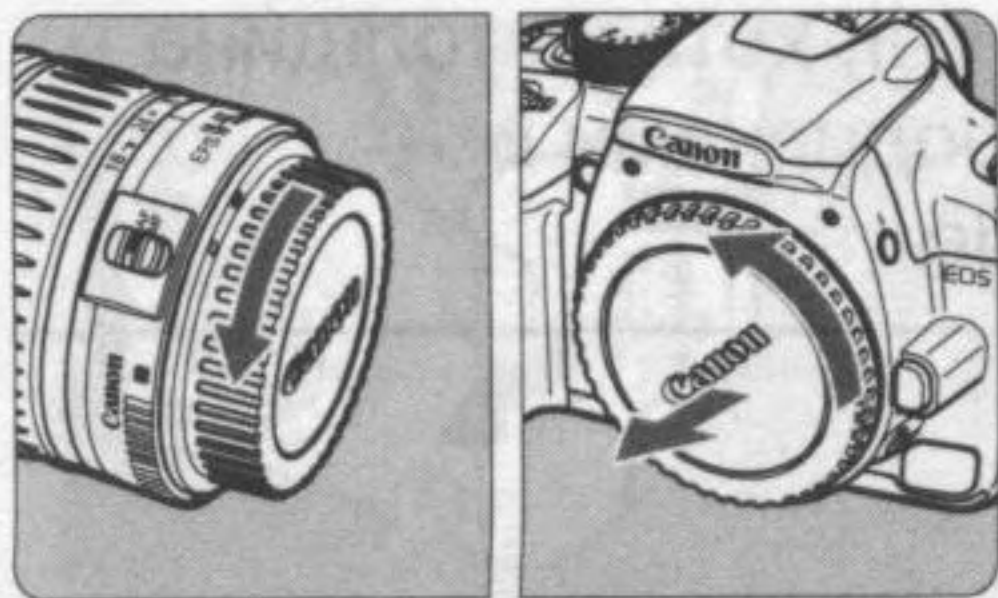

1 Снимите крышки.

- Снимите заднюю крышку объектива и крышку на корпусе камеры, повернув их в направлении показанных на рисунке стрелок.

Индексная метка крепления объектива EF-S

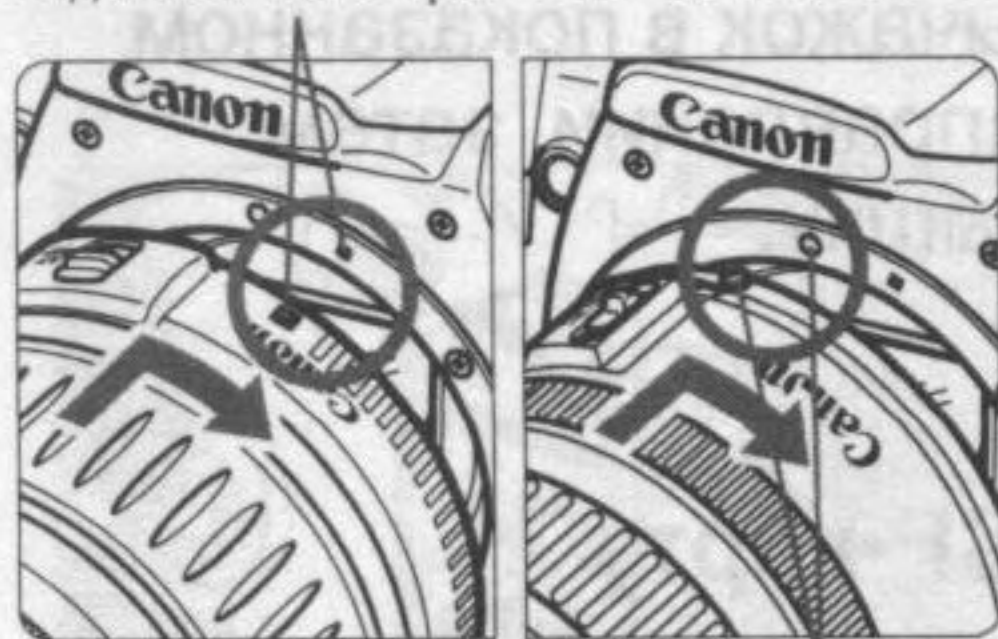

2 Установите объектив.

- Совместите объектив EF-S с белой индексной меткой крепления объектива EF-S на камере, затем поверните объектив в направлении стрелки до фиксации со щелчком.
- При установке любых других объективов, кроме EF-S, совмещайте объектив с красной индексной меткой крепления объектива EF.

Индексная метка крепления объектива EF

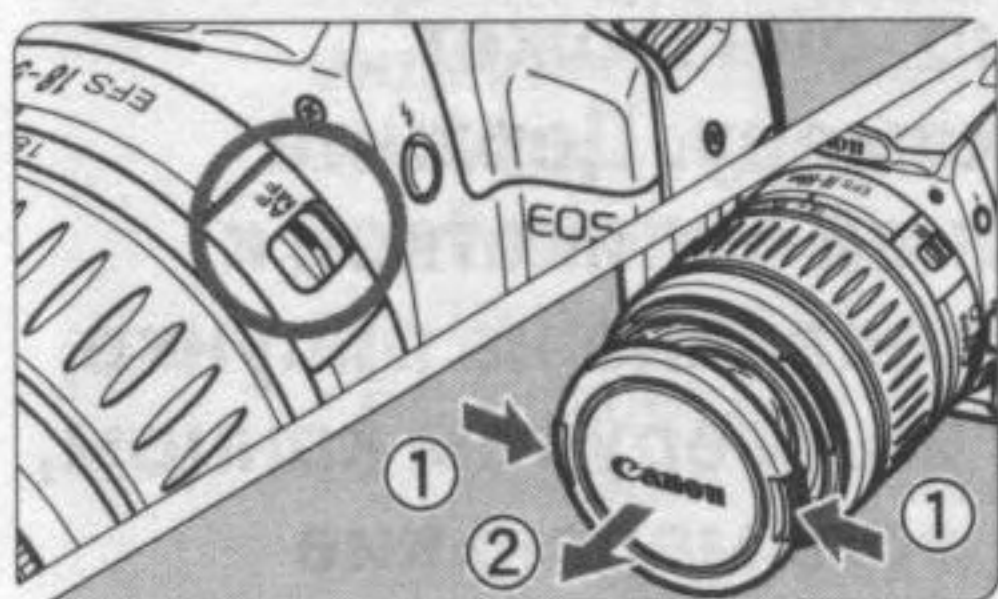

3 Установите переключатель режимов фокусировки на объективе в положение <AF>.

- Если переключатель режимов фокусировки установлен в положение <MF>, функция автофокусировки не работает.

4 Снимите переднюю крышку объектива.

Снятие объектива

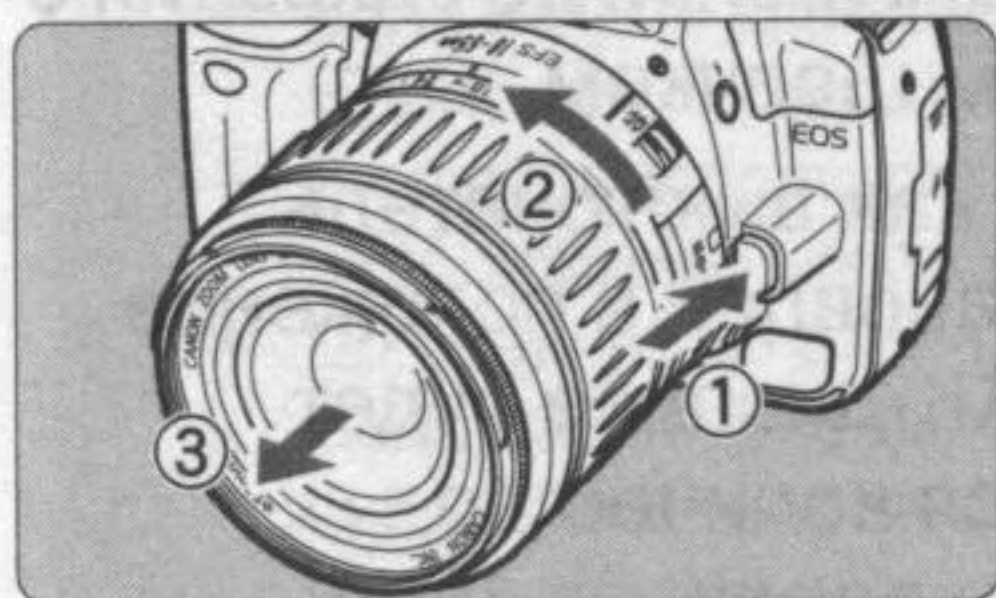

Удерживая нажатой кнопку разблокировки объектива, поверните объектив так, как показано стрелкой.

- Поверните объектив до упора, затем снимите его.

При установке или снятии объектива не допускайте попадания пыли в камеру через крепление объектива.

Установка и извлечение CF-карты

Снятые изображения записываются на CF-карту (приобретается дополнительно).

Камера допускает установку CF-карт типа I и II, хотя их толщина различна. Камера также совместима с микродисками и CF-картами, имеющими емкость 2 ГБ и выше.

Установка карты

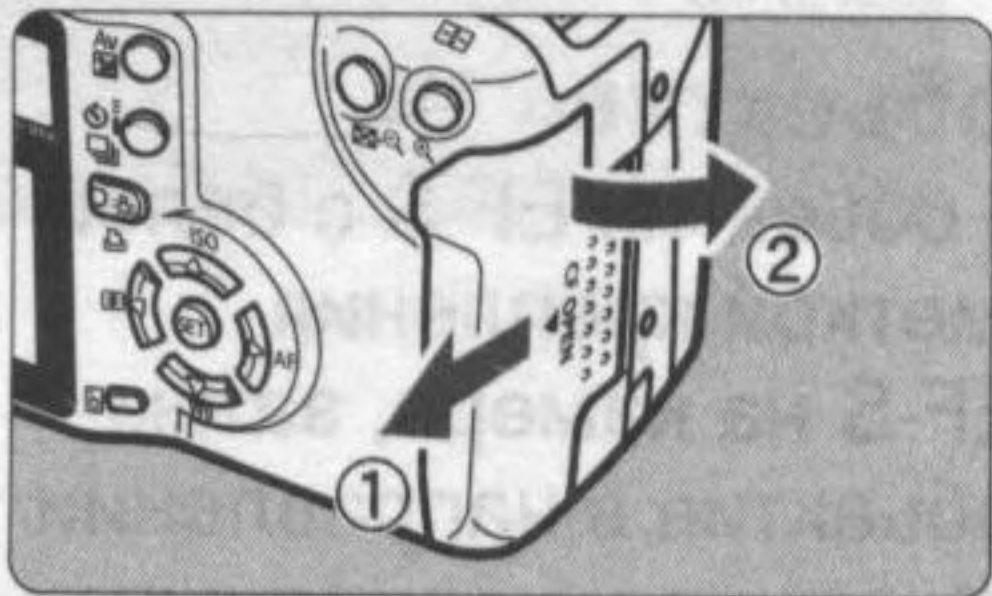

1 Откройте крышку.

- Сдвиньте рычажок в показанном стрелкой направлении, затем откройте крышку.

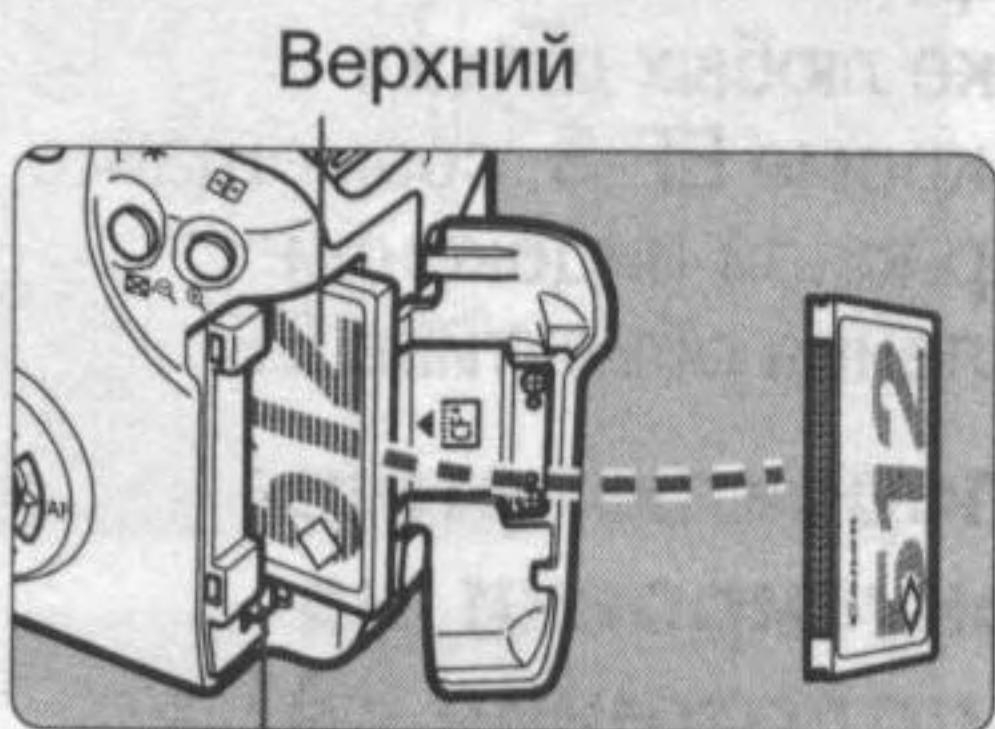

Верхний

Кнопка выброса CF-карты

2 Установите CF-карту

- Рекомендуется использовать CF-карты производства Canon.
- Если карта вставлена неправильно, она может повредить камеру. Держите карту стороной с этикеткой к себе и, как показано на рисунке, вставьте ее в камеру тем концом, на котором есть маленькие отверстия.

► Поднимется кнопка выброса CF-карты.

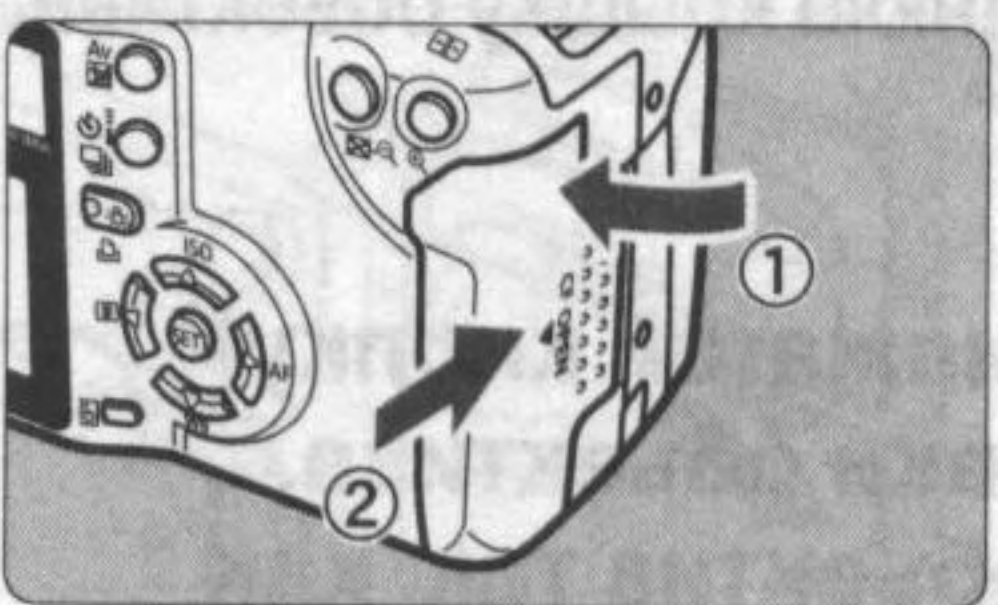

3 Закройте крышку.

- Закройте крышку и задвиньте ее в направлении стрелки до закрытия с характерным щелчком.
- После того, как выключатель питания установлен в положение <ON>, на ЖК-дисплее будет отображаться количество оставшихся кадров.

Количество оставшихся кадров



 Количество оставшихся снимков зависит от объема свободного места на CF-карте и от установленной чувствительности ISO.

Извлечение карты

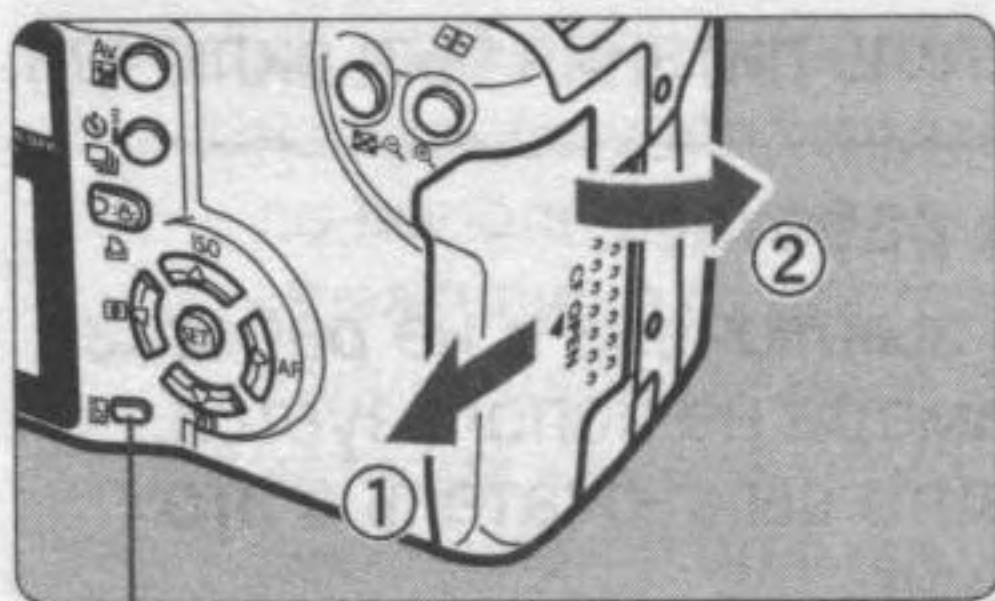

Индикатор обращения к карте

1 Откройте крышку.

- Установите выключатель питания в положение <OFF>.
- Убедитесь, что на ЖК-дисплее не отображается сообщение „buSY” (Занят...).
- Убедитесь, что индикатор обращения к карте не горит, и откройте крышку.

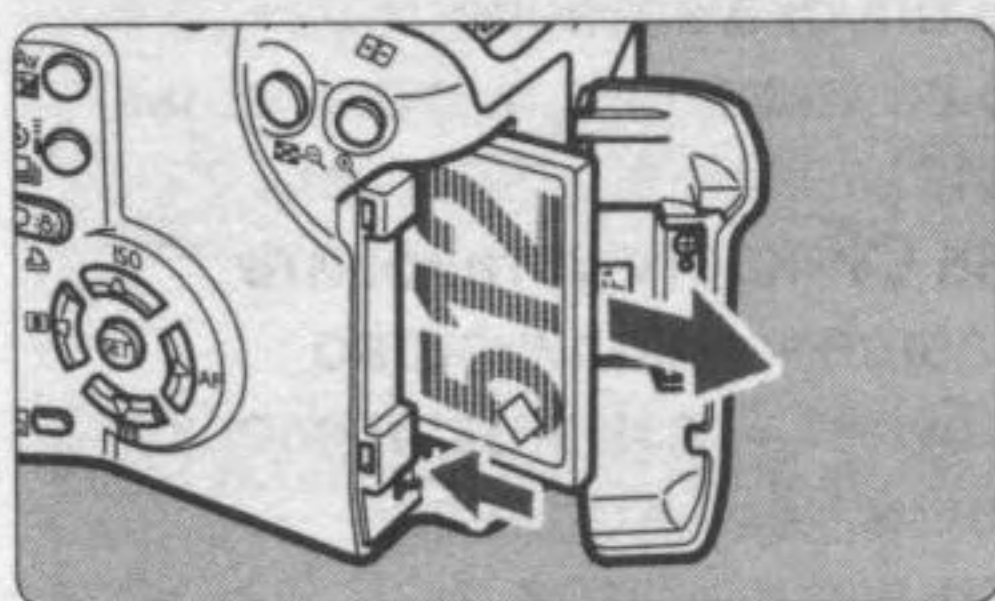

2 Извлеките CF-карту.

- Нажмите на кнопку выброса карты.
- ▶ CF-карта будет выброшена из гнезда.
- Закройте крышку.

! Мигающий индикатор обращения к карте означает, что производится передача, считывание, запись или стирание данных с CF-карты. Когда индикатор обращения к карте горит или мигает, ни в коем случае не делайте следующего. Такие действия могут уничтожить данные изображений. Они также могут повредить CF-карту или камеру.

Не допускается:

- Встряхивание камеры или удары по ней.
- Открывание крышки гнезда CF-карты.
- Извлечение аккумулятора.
- Если используется CF-карта с уже записанными изображениями, изображения, записываемые камерой впоследствии, получают номера файлов, следующие за номерами уже записанных на карте изображений. Если нужно начать нумерацию файлов с 0001, установите **[Автоматический сброс]** для нумерации файлов (стр. 67), затем отформатируйте CF-карту.
- Если на ЖК-дисплее отображается сообщение „Err CF” (Ошибка CF-карты), см. стр. 118.
- В случае использования CF-карты малой емкости запись больших изображений может оказаться невозможной.
- По сравнению с CF-картами карты Microdrive более чувствительны к вибрации и ударам. При использовании карт Microdrive избегайте вибрации и ударов по камере, особенно во время записи или просмотра изображений.



Если в меню установить параметр **[F11 Съемка без CF]** в значение **[Выкл.]**, это предотвратит съемку без CF-карты (стр. 41).



- Если кнопка спуска затвора нажата наполовину, а (⊙4) истекает, можно нажать ее наполовину снова и, дождавшись нужного момента, нажать ее до упора для выполнения снимка. Если кнопку спуска затвора сразу нажать до упора или нажать ее наполовину, а затем немедленно до упора, до выполнения снимка камере потребуется некоторое время.
- Независимо от состояния камеры (воспроизведение, работа с меню, запись изображения и т.п.), при нажатии наполовину кнопки спуска затвора камера немедленно подготавливается к съемке (если не выполняется прямая печать).
- Перемещение камеры в момент экспонирования пленки называется сотрясением камеры. Во избежание сотрясения камеры, следуйте рекомендациям ниже. См. также „Как правильно держать камеру” (стр. 42).
 - Держите камеру неподвижно.
 - Крепко удерживая камеру правой рукой, прикоснитесь подушечкой пальца к кнопке спуска затвора и осторожно нажмите ее.

Использование диска <⊙>

Диск <⊙> в основном используется для настроек, связанных со съемкой.

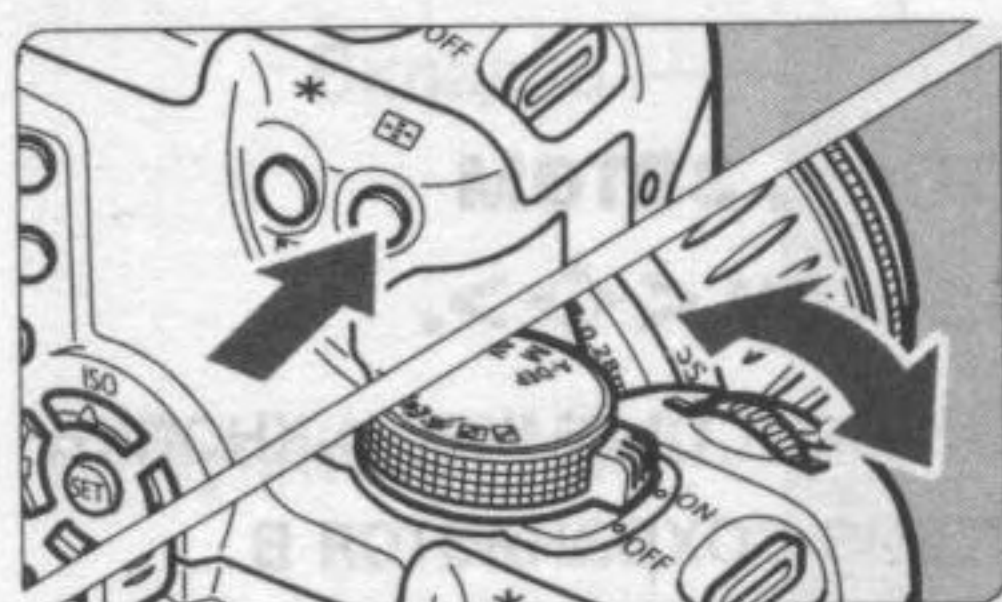

(1) Нажмите требуемую кнопку и поворачивайте диск <⊙>.

При нажатии кнопки ее действие сохраняется в течение 6 секунд (⊙6). Поворачивая диск <⊙>, смотрите на параметр на видоискателе или наверху ЖК-дисплея.

По истечении выдержки времени или при нажатии наполовину кнопки спуска затвора камера готова к съемке.

- Используйте ее для выбора точки автофокусировки.
- После нажатия кнопки <MENU> поверните диск <⊙> для выбора нужного пункта меню.

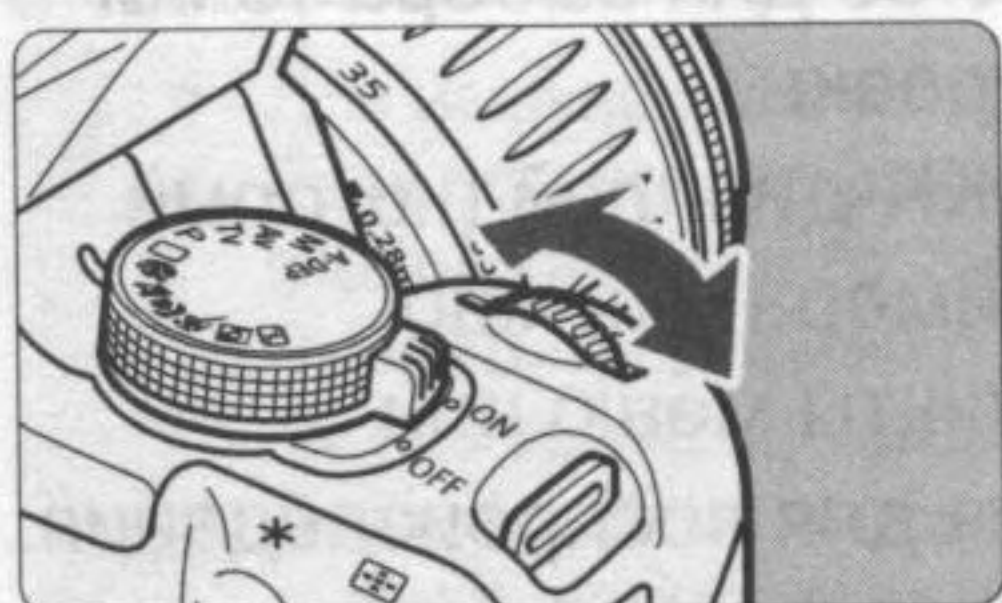

(2) Поверните только диск <⊙>.

Поворотом диска <⊙> установите требуемое значение, контролируя его на ЖК-дисплее или в видоискателе.

- Этим способом устанавливается выдержка затвора, величина диафрагмы и т.п.

Работа перекрестных клавиш <⬠>

Клавиша <⬠> в основном используется для настроек, связанных со съемкой, а также для выбора пунктов меню на ЖК-мониторе.

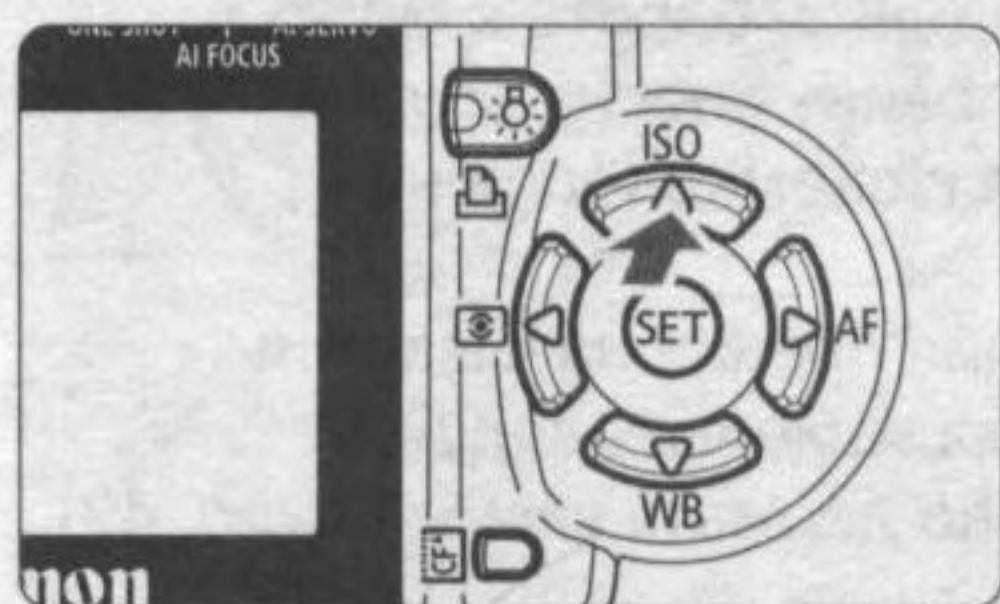

(1) Нажмите одну клавишу <⬠>.

Когда камера готова к съемке, можно нажать любую клавишу <⬠> для быстрого обращения к соответствующей этой клавише функции меню.

- <▲ ISO> Чувствительность ISO
- <▼ WB> Баланс белого
- <◀ [i]> Режим замера экспозиции
- <▶ AF> Режим автофокусировки

Нажмите клавишу <⬠>, выберите требуемое значение, затем нажмите кнопку <SET>.



(2) Нажмите кнопку, затем нажмите клавишу <⬠>.

Когда камера готова к съемке, и кнопка нажата, ее действие сохраняется в течение 6 секунд (⌚6). Пока функция кнопки действует, нажмите клавишу <⬠>, глядя при этом в видоискатель или на ЖК-дисплей.

По истечении времени действия функции или при нажатии наполовину кнопки спуска затвора камера будет готова к съемке.

- Используйте ее для выбора точки автофокусировки.
- Используя ЖК-дисплей (который не имеет таймера), можно выбирать пункты меню или изображения для воспроизведения.

Использование меню

С помощью меню можно установить различные параметры настройки, такие как качество записи изображения, параметры обработки, дату и время, а также задать пользовательские функции. Глядя на ЖК-дисплей, используйте кнопку **<MENU>**, перекрестные клавиши **<⬆⬇⬅⬅>** и кнопку **<SET>** на задней панели камеры.

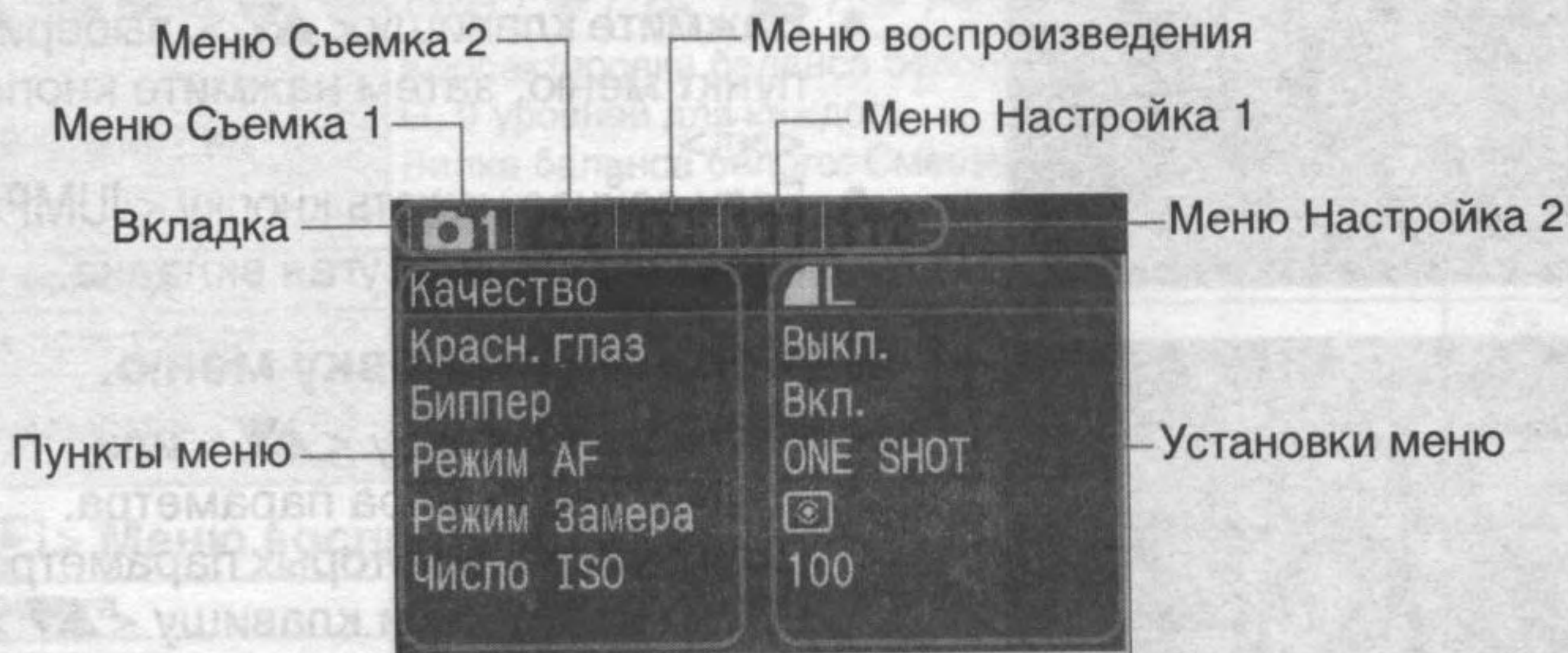
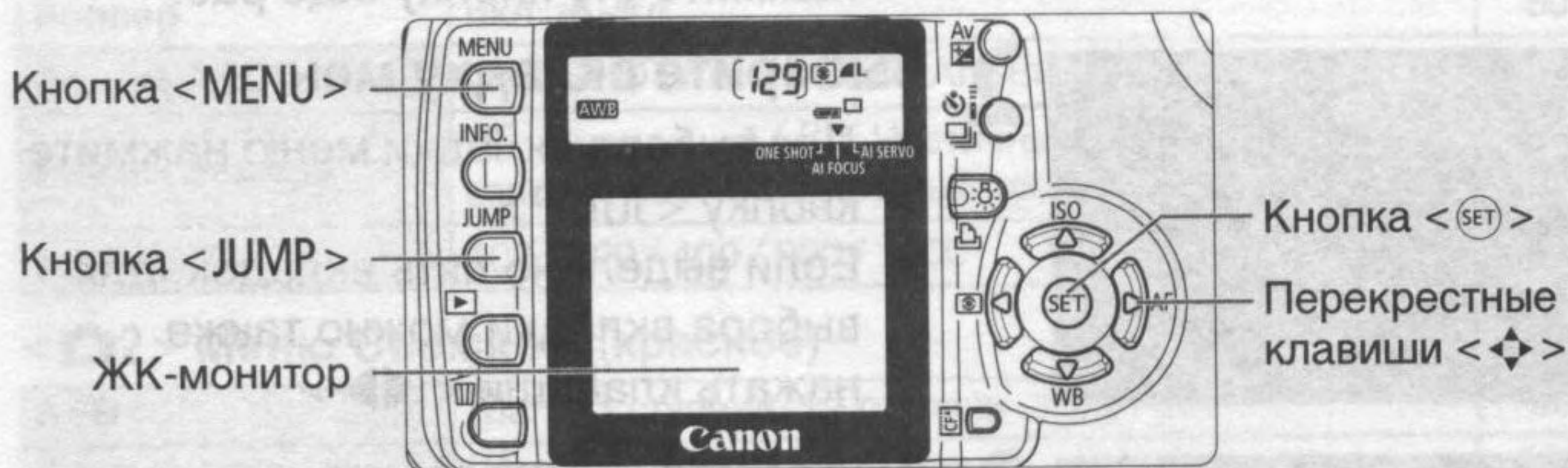

| Значок | Цвет | Категория | Описание |
|--------|---------|----------------------|---|
| | Красный | Меню съемки | Меню, связанное со съемкой. |
| | Синий | Меню воспроизведения | Меню, связанное с воспроизведением изображений. |
| | Желтый | Меню настройки | Основные настройки камеры. |



- Для изменения вкладки меню нажмите кнопку **<JUMP>**.
- Если установлен режим базовой зоны, некоторые пункты меню не отображаются (стр. 33).
- Выбрать требуемый пункт меню или изображения для воспроизведения можно также поворотом диска **<⚙>**.
- Даже во время отображения меню можно немедленно вернуться в режим съемки, наполовину нажав кнопку спуска затвора.

Процедура установки параметров меню

1 Откройте меню.

- Для отображения меню нажмите <MENU>. Для закрытия меню нажмите эту кнопку еще раз.

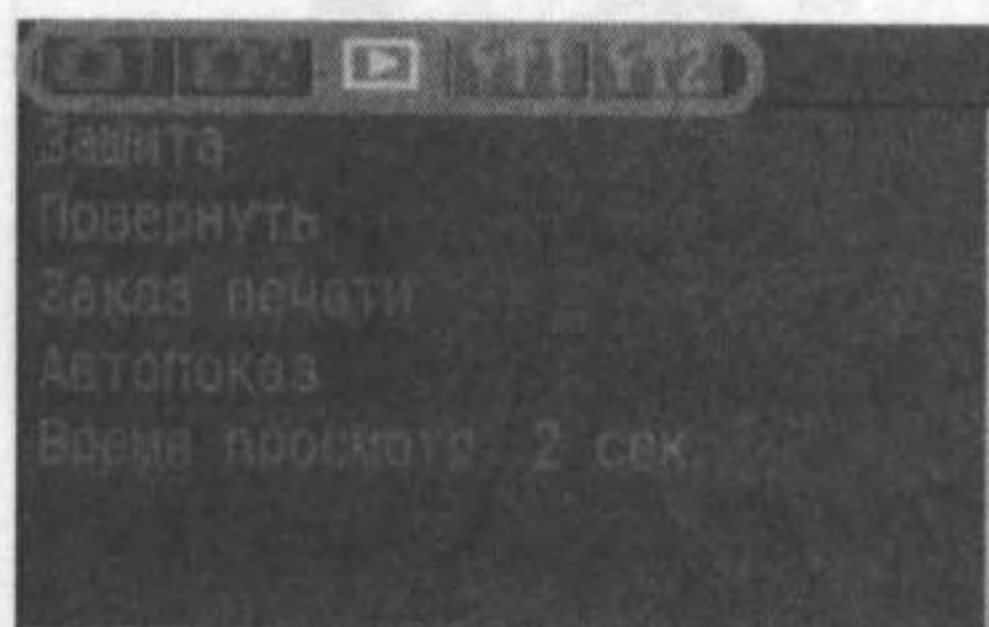

2 Выберите вкладку меню.

- Для выбора вкладки меню нажмите кнопку <JUMP>.
- Если выделено пять вкладок, для выбора вкладки можно также нажать клавиши <◀▶>.

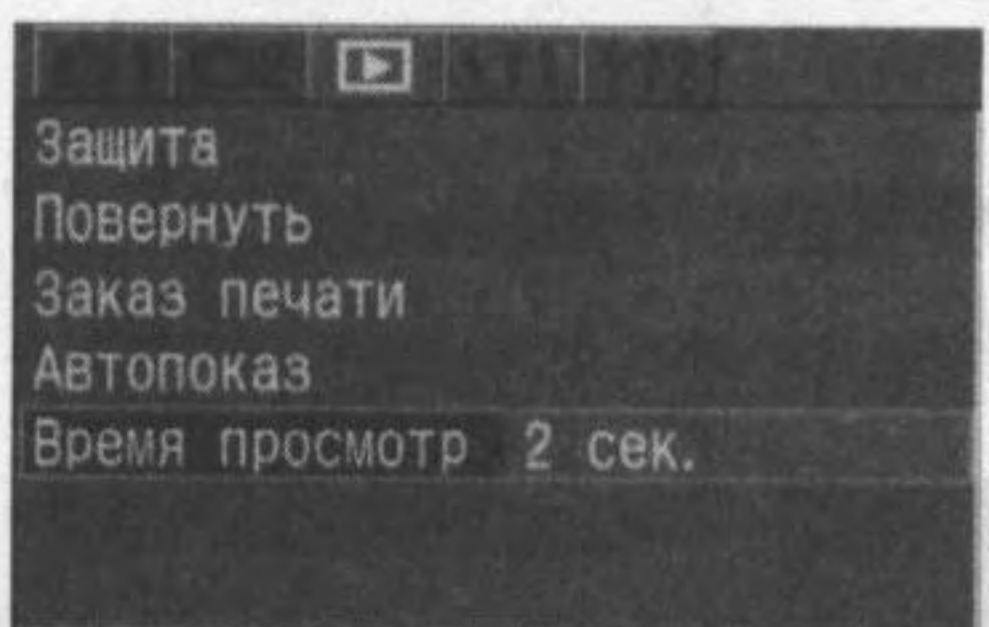

3 Выберите пункт меню.

- Нажмите клавишу <▲▼>, выберите пункт меню, затем нажмите кнопку <SET>.
- Если сейчас нажать кнопку <JUMP>, будет выбрана другая вкладка.

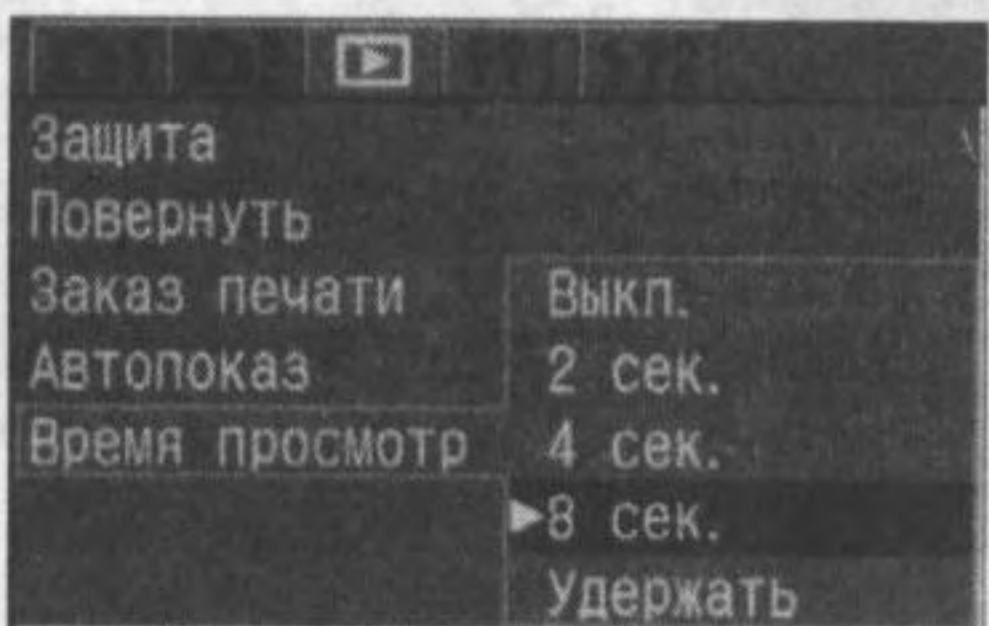

4 Выберите установку меню.

- Нажмите клавишу <▲▼> или <◀▶> для выбора параметра. (Для выбора некоторых параметров нужно нажать или клавишу <▲▼>, или <◀▶>.)

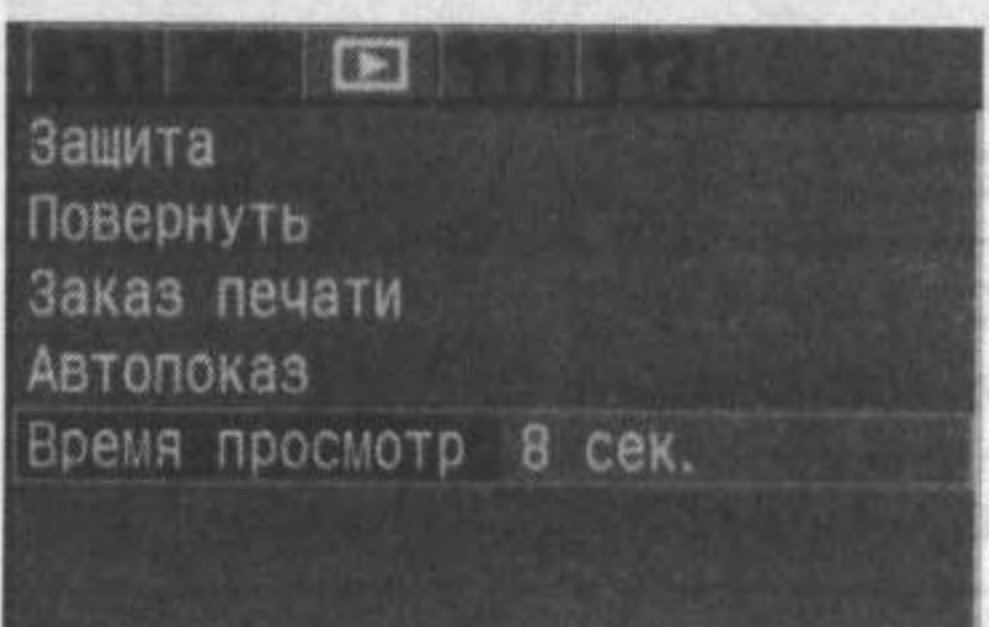

5 Задайте требуемую установку.

- Для этого нажмите <SET>.

6 Выйдите из меню.

- Для выхода из меню нажмите кнопку <MENU>.



- В приводимых далее описаниях функций меню предполагается, что была нажата кнопка <MENU> для отображения экранного меню.
- Меню можно также использовать во время записи изображения после съемки на CF-карту (мигает индикатор обращения к карте).









Параметры меню (1)

< 1 > Меню Съемка 1 (красное)

Страницы с
описанием

| | | |
|--------------|---|----|
| Качество |  L /  L /  M /  M /  S /  S / RAW+  L / RAW | 52 |
| Красн .глаз | Выкл. / Вкл. | 98 |
| Биппер | Вкл. / Выкл. | 50 |
| Режим AF | ONE SHOT / AI FOCUS / AI SERVO | 70 |
| Режим Замера |  : Оценочный /  : Частичный /  : Центральнo-взвешенный интегральный замер | 77 |
| Число ISO | 100 / 200 / 400 / 800 / 1600 | 55 |



< 2 > Меню Съемка 2 (красное)

| | | |
|----------------|--|-----|
| АЕВ | Шаг 1/3 ступени, ±2 ступени | 90 |
| Компен. вспыш. | Шаг 1/3 ступени, ±2 ступени | 100 |
| Баланс белого |  AWB /  /  /  /  /  /  /  | 56 |
| WB Сдвиг/ВКТ | Корректировка баланса белого: Смещение В/А/М/ | 59 |
| | G, 9 уровней для каждого Вилка баланса белого: Смещение В/А и М/G 1 | 60 |
| Ручной WB | Ручная установка баланса белого | 57 |
| Цв.пространст. | sRGB / Adobe RGB | 62 |
| Параметры | Параметр 1, 2 / набор 1, 2, 3 / Ч/Б | 63 |
| | | 64 |

< > Меню воспроизведения (синее)

| | | |
|----------------|--|-----|
| Защита | Защита изображения от стирания | 115 |
| Повернуть | Поворот вертикально ориентированного кадра | 113 |
| Заказ печати | Задание изображений для печати (DPOF) | 137 |
| Автопоказ | Автовоспроизведение изображений | 112 |
| Время просмотр | Выкл. / 2 сек. / 4 сек. / 8 сек. / до отмены | 104 |



- <  2 > Съемка 2 экран меню/вкладки не отображаются в режимах базовой зоны.
- В режимах базовой зоны затененные пункты меню не отображаются.
- В режимах базовой зоны режимы качества записи RAW+  L и RAW+ не отображаются.

Параметры меню (2)

<T1> Меню Настройка 1 (желтое)

Страницы с описанием

| | | |
|----------------|---|-----|
| Автовыключение | 1 мин. / 2 мин. / 4 мин. / 8 мин. / 15 мин. / 30 мин. / Off (Выкл.) | 41 |
| Авто поворот | Вкл. / Выкл. | 105 |
| Яркость LCD | 5 уровней | 106 |
| Дата/Время | Установка даты и времени | 37 |
| Но. файла | Непрерывная / автоматический сброс | 67 |
| Формат | Инициализация и стирание карты | 118 |
| Съемка без CF | Вкл. / Выкл. | 41 |

<T2> Меню Настройка 2 (желтое)

| | | |
|-----------------------------|--|-----|
| Язык | 15 языков (английский, голландский, датский, испанский, итальянский, упрощенный и традиционный китайский, немецкий, норвежский, финский, французский, шведский, русский, корейский и японский) | 36 |
| Видеосистема | NTSC / PAL | 114 |
| Коммуникация | Печать/PTP / соединение с ПК | 120 |
| Персональные Функции (C.Fn) | Пользовательская регулировка камеры | 146 |
| Сбросить установки | Сброс всех настроек камеры (восстанавливаются настройки камеры по умолчанию) | 35 |
| | Сброс всех пользовательских функций (восстанавливаются все настройки пользовательских функций по умолчанию) | 147 |
| Чистка сенсора | Выбирается для чистки датчика | 39 |
| Firmware Ver. | Выбирается для обновления микропрограммы | - |

 В режимах базовой зоны затененные пункты меню не отображаются.

ЖК-монитор

- ЖК-монитор нельзя использовать в качестве видоискателя для съемки.
- Настройте яркость ЖК-дисплея на один из пяти уровней при помощи меню [**T1 Яркость LCD**] (стр. 106).

Восстановление настроек камеры по умолчанию [★]

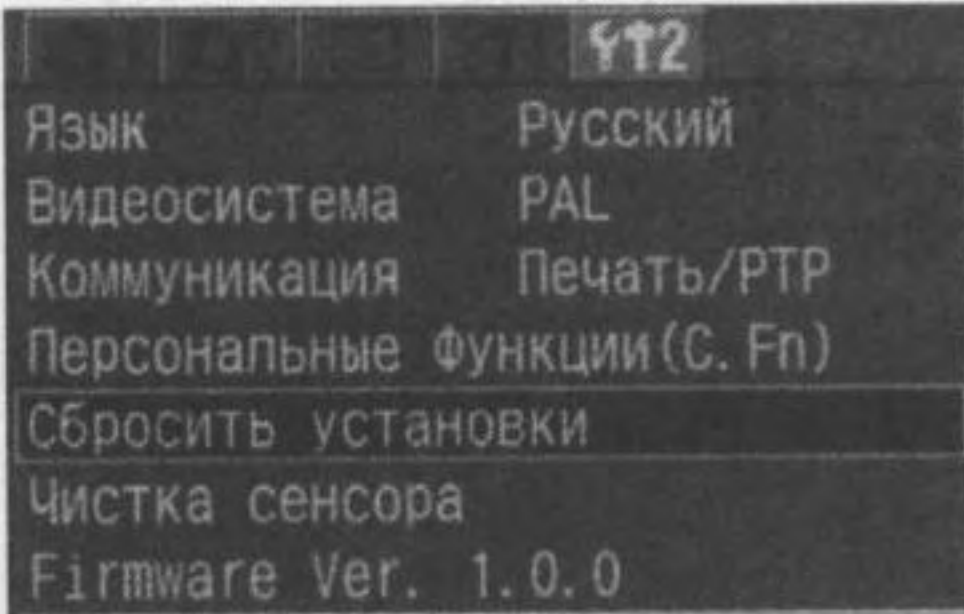

1 Выберите [Сбросить установки].

- Выберите вкладку [F12]
- Нажмите клавишу <▲▼>, выберите [Сбросить установки], затем нажмите кнопку <SET>.

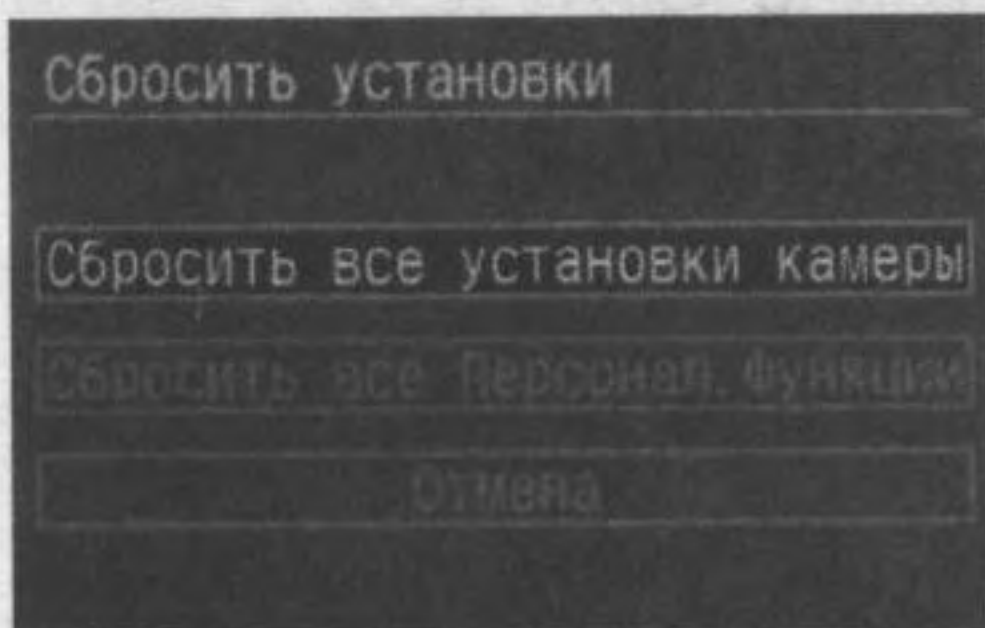

2 Выберите пункт [Сбросить все установки камеры]

- Нажмите клавишу <▲▼>, выберите [Сбросить все установки камеры], затем нажмите кнопку <SET>.

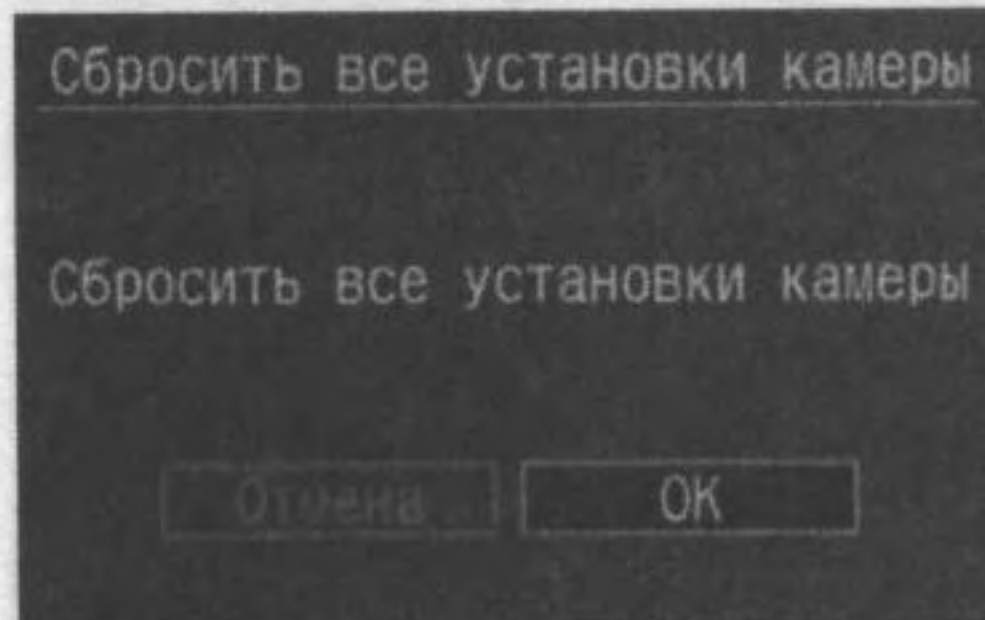

3 Выберите [ОК].

- Нажмите клавишу <◀▶>, выберите [ОК], затем нажмите кнопку <SET>. Будут восстановлены настройки камеры по умолчанию.
- ▶ Настройки камеры по умолчанию приведены ниже.

Параметры съемки

| | |
|--|--|
| Режим AF | ONE SHOT |
| Выбор точки автофокусировки | Автоматический выбор точки автофокусировки |
| Режим замера экспозиции | (Оценочный замер) |
| Режим Замера | <input type="checkbox"/> (Покадровая съемка) |
| Компенсация экспозиции | 0 (Ноль) |
| АЕВ | Выкл. |
| Величина компенсации экспозиции при съемке со вспышкой | 0 (Ноль) |
| Персональные Функции | Сохраняются текущие настройки |

Параметры записи изображений

| | |
|--------------------------|--------------------------------|
| Качество | L |
| Число ISO | 100 |
| Цв.пространст. | sRGB |
| Баланс белого | (Автоматический баланс белого) |
| Коррекция баланса белого | Выкл. |
| Вилка баланса белого | Выкл. |
| Параметры | [Параметр 1] |

- ! • Настройки камеры нельзя вернуть к настройкам по умолчанию, находясь в режимах базовой зоны.

MENU Установка языка

Можно установить один из пятнадцати языков интерфейса ЖК-монитора.

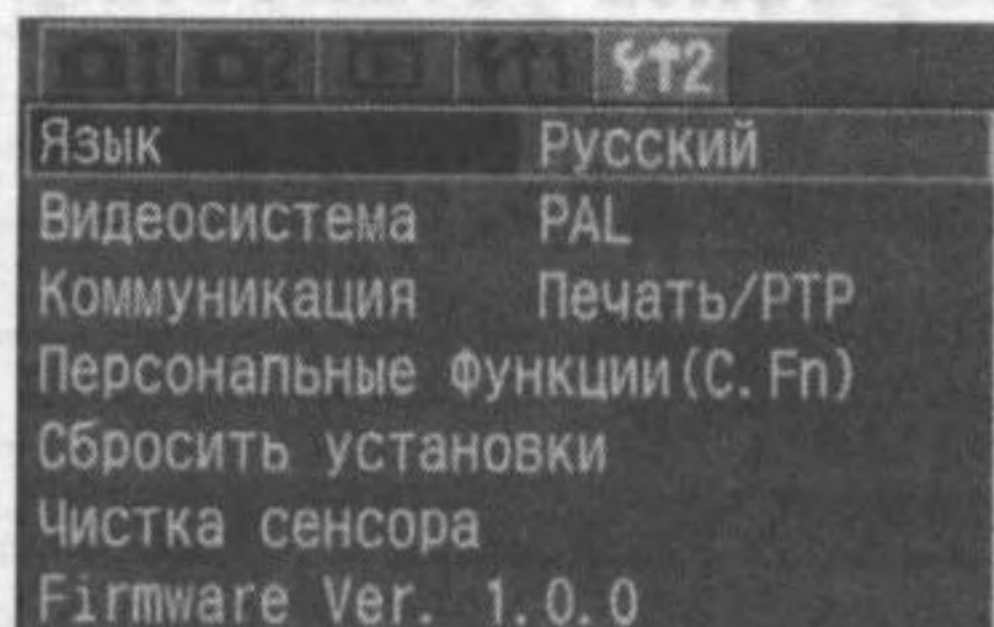

1 Выберите [Язык].

- Выберите вкладку [Y T 2].
- Нажмите клавишу <▲▼>, выберите [Язык], затем нажмите кнопку <SET>.

▶ Появится экран языков.

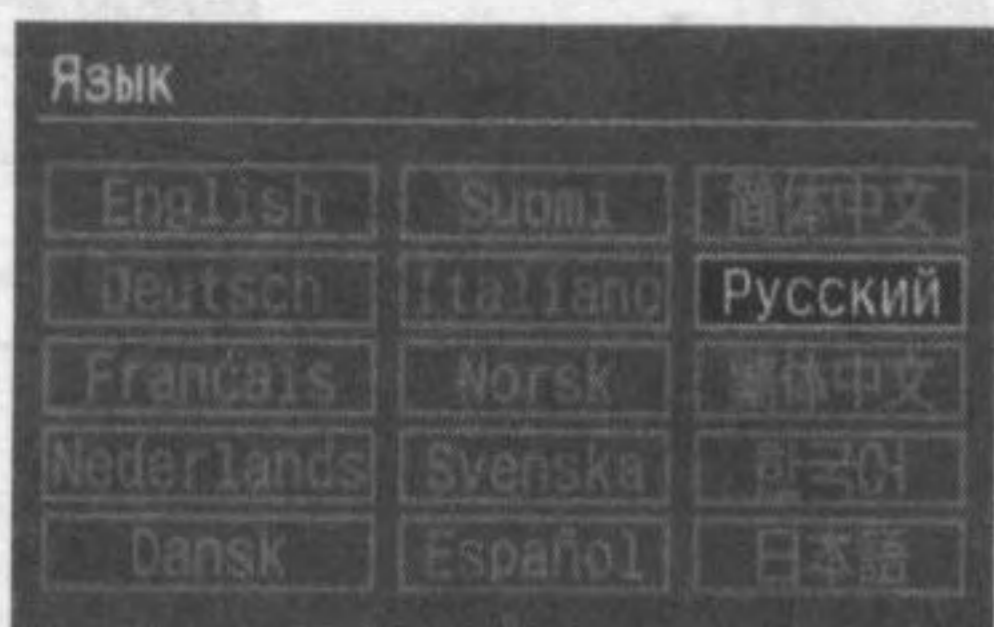

2 Задайте нужный язык.

- Нажмите клавишу <◆>, выберите нужный язык, затем нажмите кнопку <SET>.

▶ Язык интерфейса будет изменен.

| | |
|------------|------------------------|
| English | Английский |
| Deutsch | Немецкий |
| Français | Французский |
| Nederlands | Голландский |
| Dansk | Датский |
| Suomi | Финский |
| Italiano | Итальянский |
| Norsk | Норвежский |
| Svenska | Шведский |
| Español | Испанский |
| 简体中文 | Упрощенный китайский |
| Русский | Русский |
| 繁體中文 | Традиционный китайский |
| 한국어 | Корейский |
| 日本語 | Японский |

MENU Установка даты и времени

Установите дату и время в соответствии с приведенными ниже инструкциями.

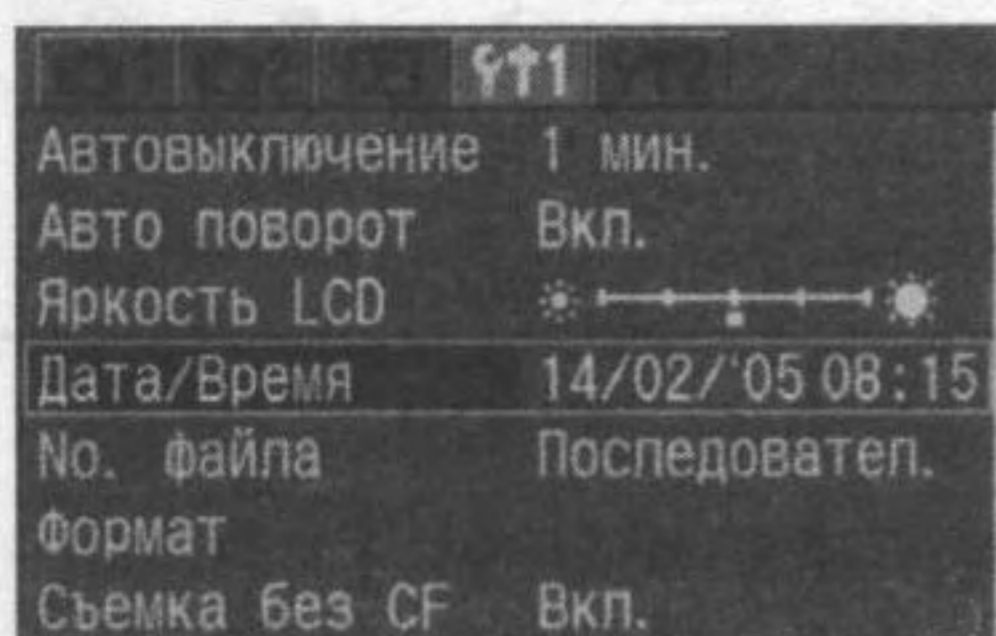

1 Выберите [Дата/Время].

- Выберите вкладку [↑↑1].
- Нажмите клавишу <▲▼>, выберите [Дата/Время], затем нажмите кнопку <ⓈET>.
- ▶ Откроется экран установки даты и времени.

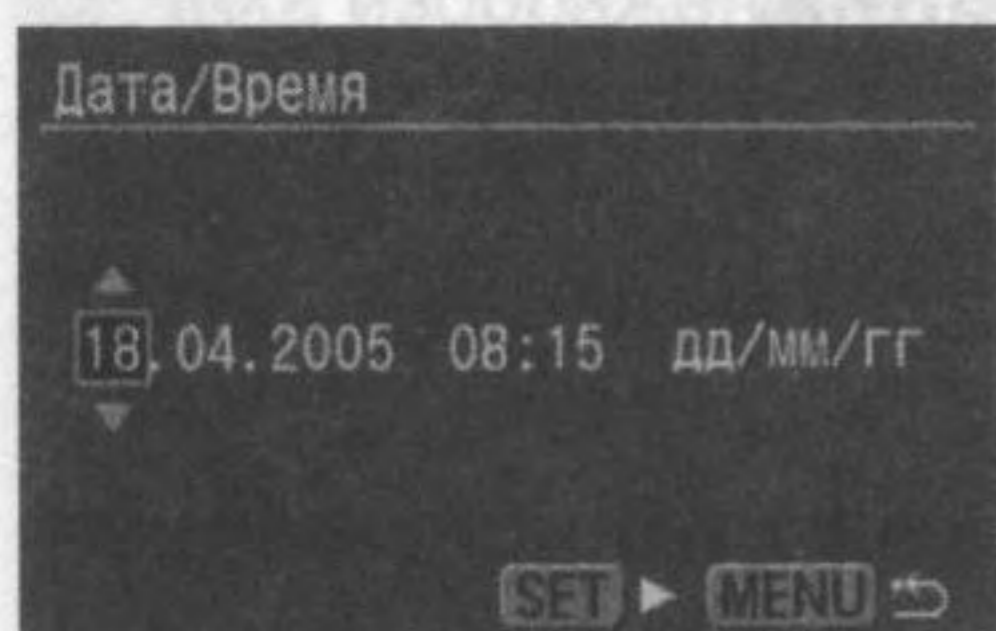

2 Установите дату и время.

- Нажмите клавишу <▲▼>, выберите цифру, затем нажмите кнопку <ⓈET>.
- Выбирается следующее поле.

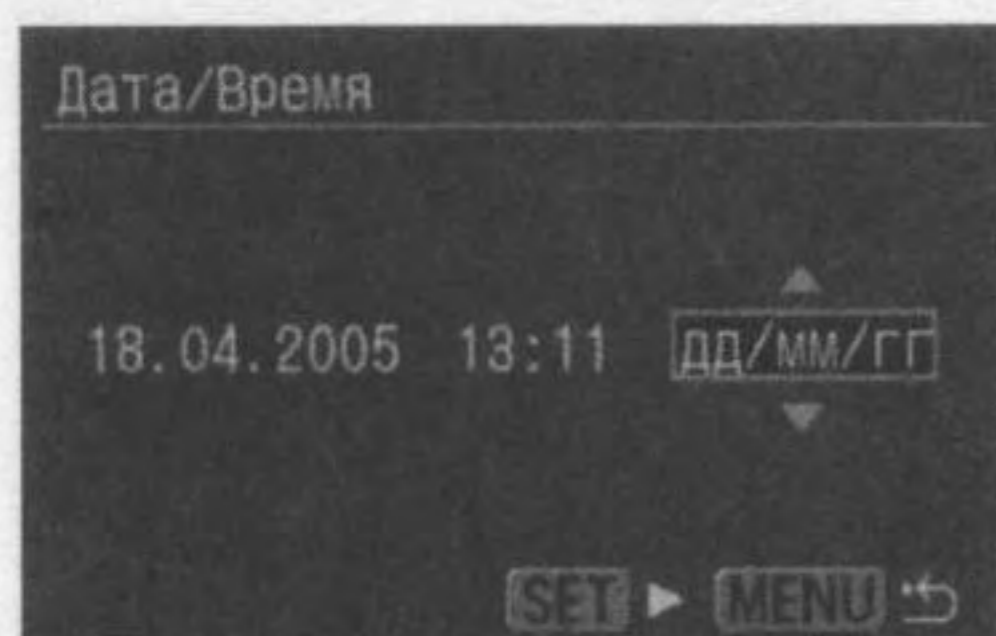

3 Задайте формат отображения даты.

- Нажмите клавишу <▲▼> для задания нужного формата даты ([dd/mm/yy], [mm/dd/yy] или [yy/mm/dd]).

4 Нажмите кнопку <ⓈET>.

- ▶ Будут установлены дата и время, и снова появится меню.

⚠️ Каждое снятое изображение записывается вместе с датой и временем съемки. Если дата и время установлены неправильно, на изображениях будет записываться неверная дата/время. Обязательно правильно установите дату и время.

Замена элемента питания календаря

Календарь и часы работают от элемента питания календаря. Срок службы элемента питания составляет приблизительно 5 лет. В случае сброса даты и времени при извлечении батареи замените элемент питания на новый литиевый элемент CR2016, как описано ниже.

Значения даты и часов будут сброшены, поэтому необходимо заново установить правильную дату и время.

1 Установите выключатель питания в положение <OFF>.

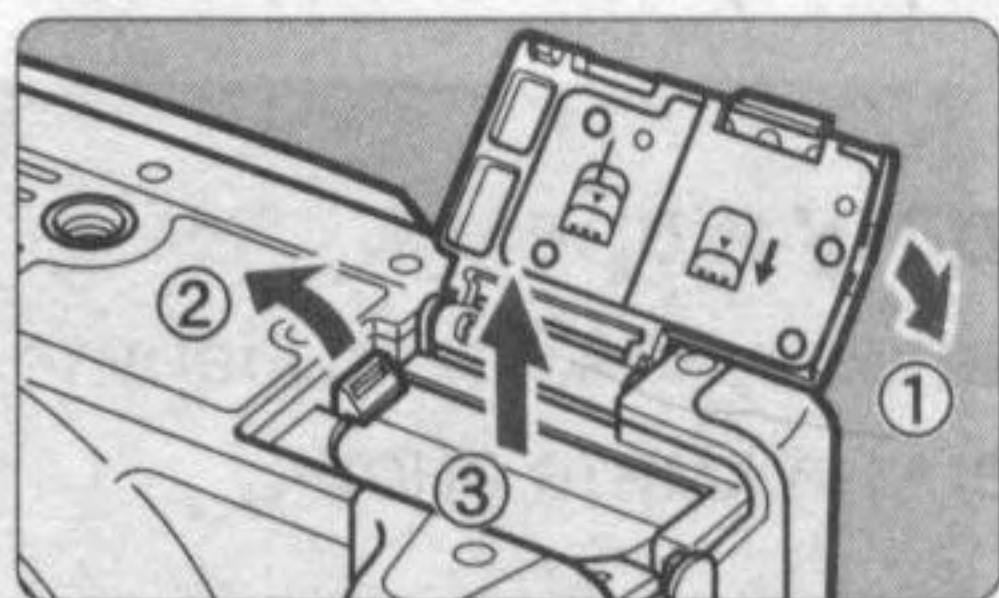

2 Откройте крышку и извлеките элемент питания.

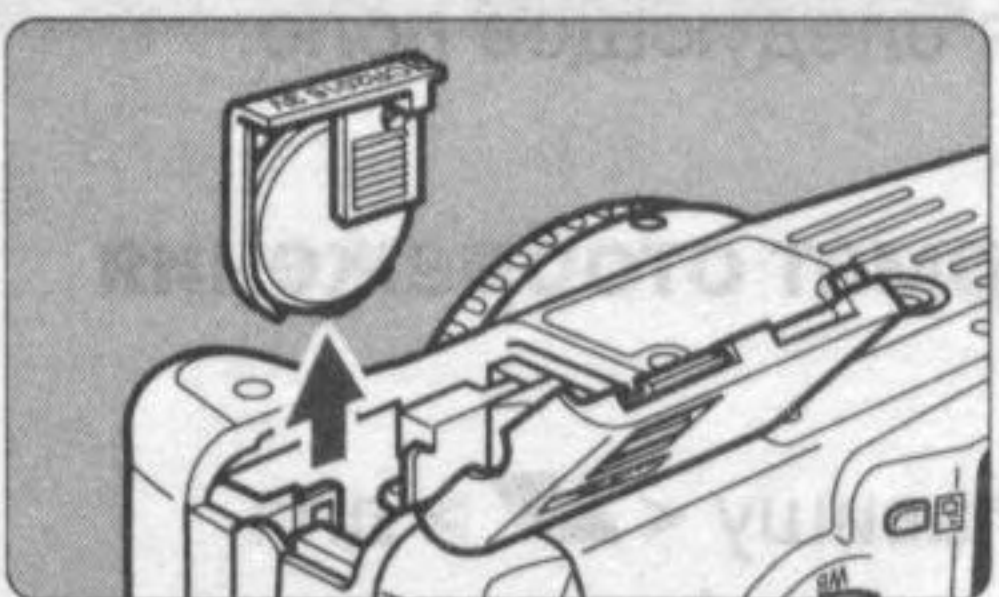

3 Извлеките держатель элемента питания.

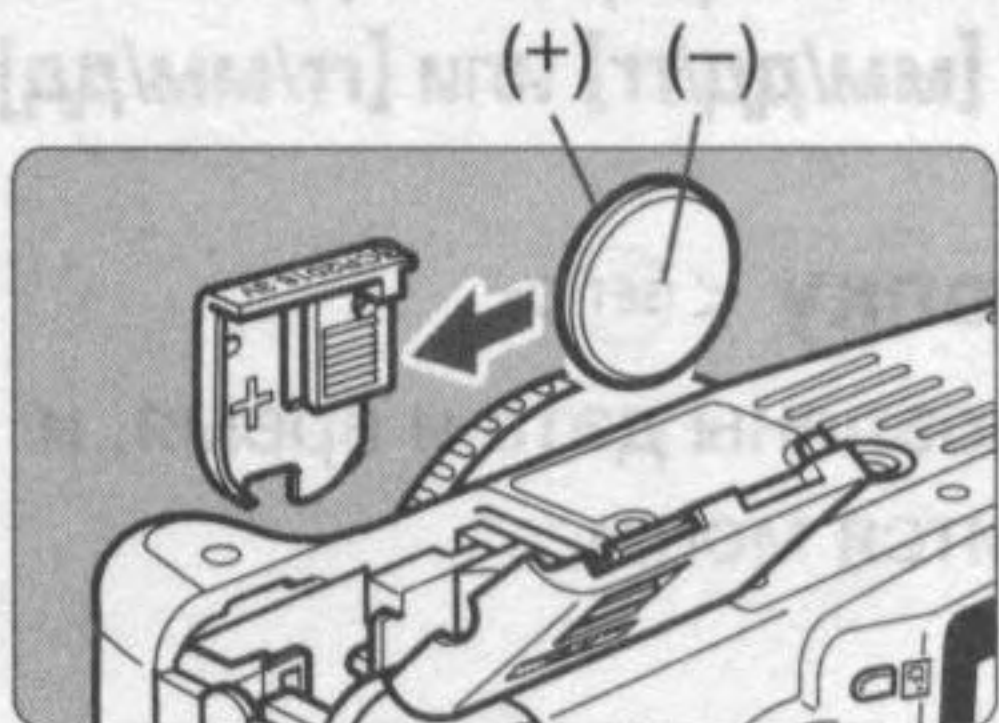

4 Замена аккумулятора.

- Следите за правильностью ориентации клемм (+ -).

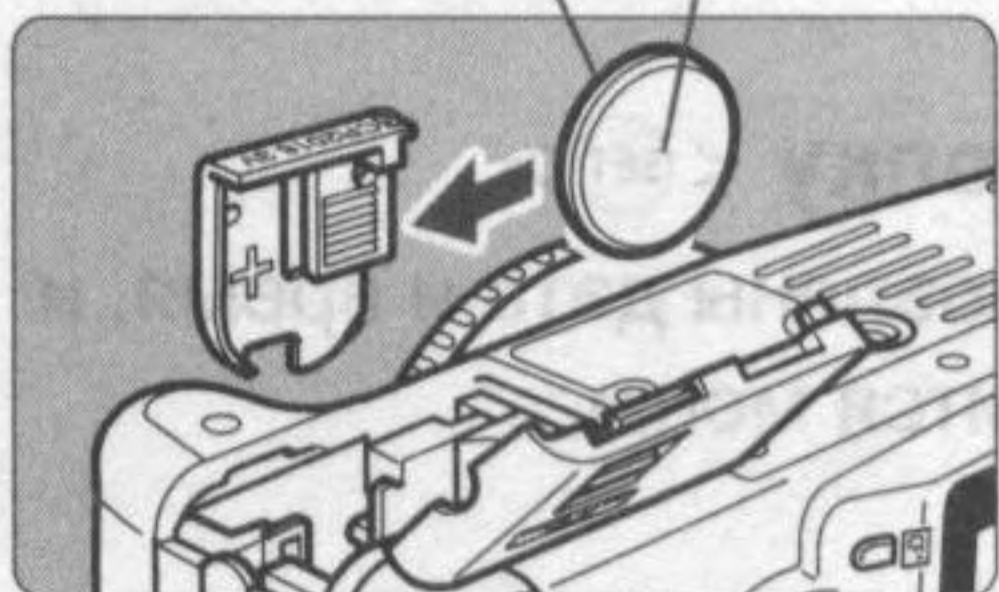

5 Вставьте держатель элемента питания и закройте крышку.

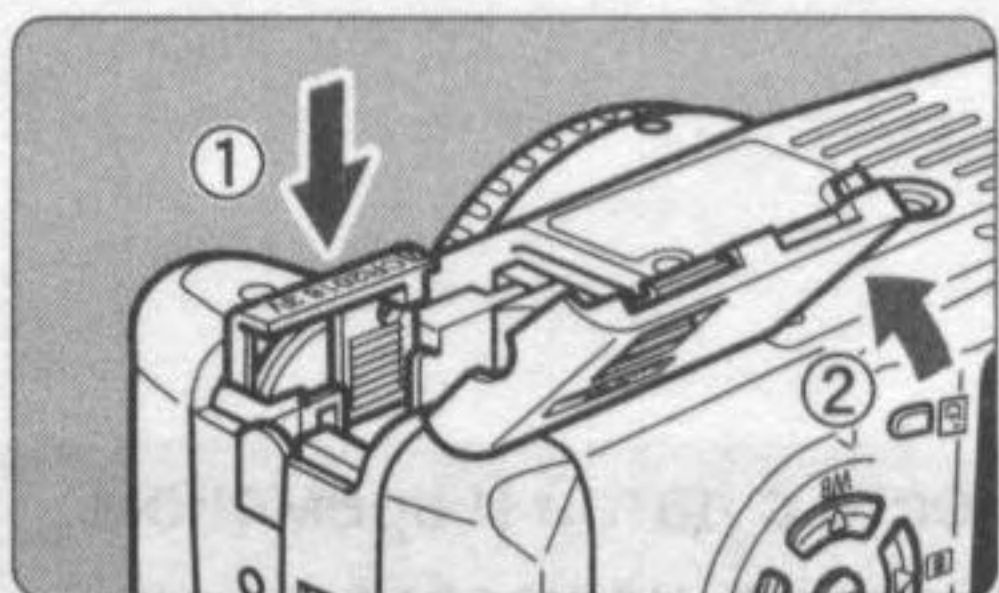

! В качестве элемента питания календаря следует использовать только литиевый элемент питания CR2016.

MENU Чистка датчика CMOS ★

Датчик изображения выполняет функции пленки в обычной пленочной камере. При попадании на датчик изображения пыли или других посторонних загрязнений на изображениях могут появиться темные точки. Во избежание этого для чистки датчика изображения следуйте приведенным ниже инструкциям. Помните, что датчик изображения является очень чувствительным компонентом. По возможности его следует чистить в сервисном центре компании Canon.

Во время чистки датчика изображения камера должна быть включена. Используйте комплект сетевого блока питания АСК700 (приобретается дополнительно, см. стр. 158) или аккумулятор. При использовании аккумулятора убедитесь, что он достаточно заряжен. Перед чисткой датчика изображения снимите с камеры объектив.

1 Установите переходник постоянного тока (стр. 24) или аккумулятор и поверните выключатель питания в положение <ON>.

2 Выберите [Чистка сенсора].

- Выберите вкладку [T2].
- Нажмите клавишу <▲▼> для выбора [Чистка сенсора], затем нажмите кнопку <SET>.
- ▶ При достаточном уровне заряда аккумулятора открывается экран, показанный в шаге 3.
- Если аккумулятор разряжен, выводится предупреждающее сообщение, и продолжение операции невозможно. Зарядите аккумулятор или установите переходник постоянного тока, затем начните снова с шага 1.

3 Выберите [OK].

- Нажмите клавишу <◀▶>, выберите [OK], затем нажмите кнопку <SET>.
- ▶ Зеркало сразу же фиксируется в верхнем положении, и открывается затвор.
- ▶ На ЖК-дисплее начнет мигать символ „CLEAN”.

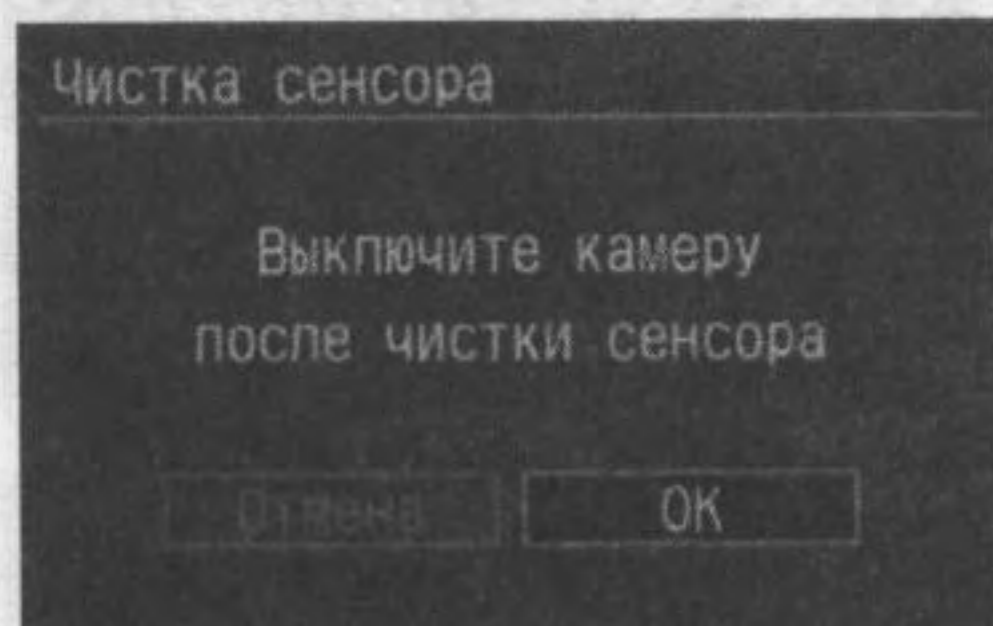
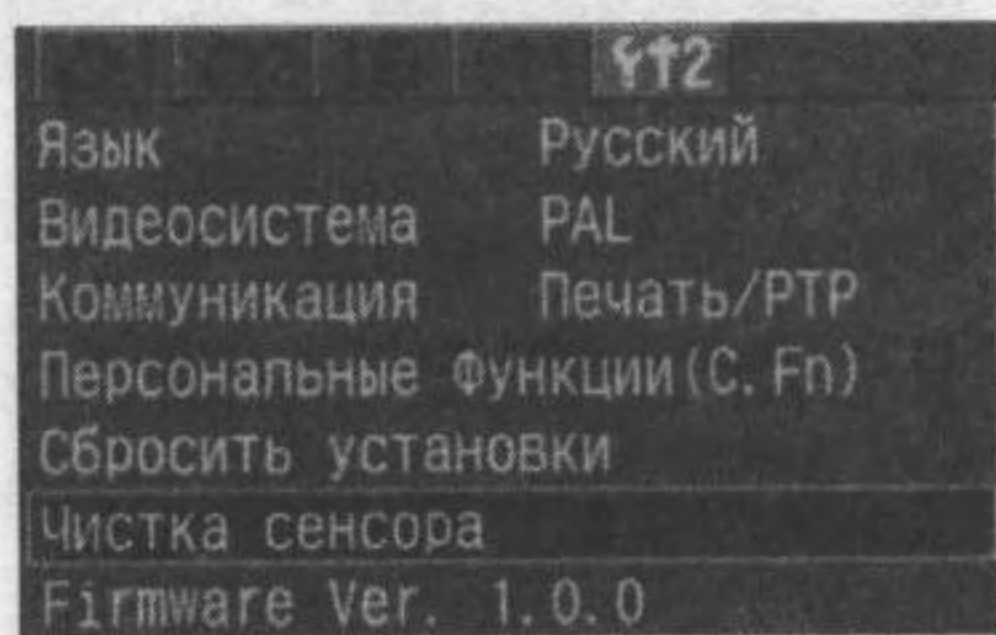

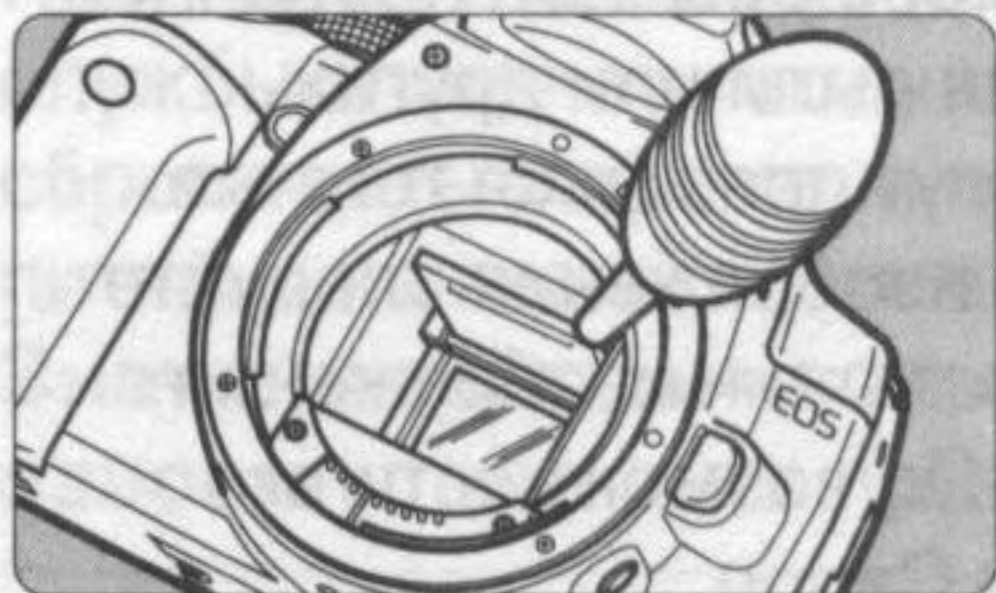

4 Произведите чистку датчика изображения.

- С помощью резиновой груши (имеющейся в продаже) аккуратно сдуйте с поверхности датчика CMOS всю пыль.

5 Остановите чистку.

- Установите выключатель питания в положение <OFF>.
- ▶ Камера выключится, закроется затвор и опустится зеркало.
- Установите выключатель питания в положение <ON>. Можно снова начинать снимать.

- !**
- Во время чистки датчика запрещается выполнять любые действия, которые приведут к выключению питания. В случае отключения питания затвор закроется, в результате чего возможно повреждение шторок затвора и датчика изображения.
 - Установите выключатель питания в положение <OFF>.
 - Открывание крышки гнезда CF-карты.
 - Открывание крышки отсека аккумулятора.
 - Не вводите наконечник груши внутрь камеры глубже крепления объектива. В случае выключения питания затвор закроется, и возможно повреждение шторок затвора и датчика изображения.
 - Используйте грушу без щетки. Щетка может поцарапать датчик.
 - Ни в коем случае не используйте для чистки датчика сжиженный воздух или газ. Ударная волна может повредить датчик, либо он может быть заморожен распыляемым газом.
 - В случае разрядки аккумулятора подается звуковой сигнал, и на ЖК-дисплее начинает мигать символ <☐☐>. Установите выключатель питания в положение <OFF>, замените аккумулятор и начните снова.
 - Чистка датчика невозможна, если к камере прикреплен держатель аккумуляторов BG-E3 (не входит в комплект), а питание осуществляется от батарей размера AA. Используйте комплект сетевого блока питания ACK700 (приобретается дополнительно) или батарею достаточной мощности.

MENU Установка времени выключения питания

/автоматического выключения питания

Существует возможность установки времени автоматического отключения питания камеры; камера отключается, если в течение этого времени с ней не выполняется никаких действий. Если вы не хотите, чтобы камера автоматически отключалась, установите этот параметр на [Выкл.]. После автоматического отключения камеры достаточно наполовину нажать кнопку спуска затвора, и камера снова включится.

1 Выберите [Автовыключение].

- Выберите вкладку [YT 1].
- Нажмите клавишу <▲▼>, выберите [Автовыключение], затем нажмите кнопку <SET>.

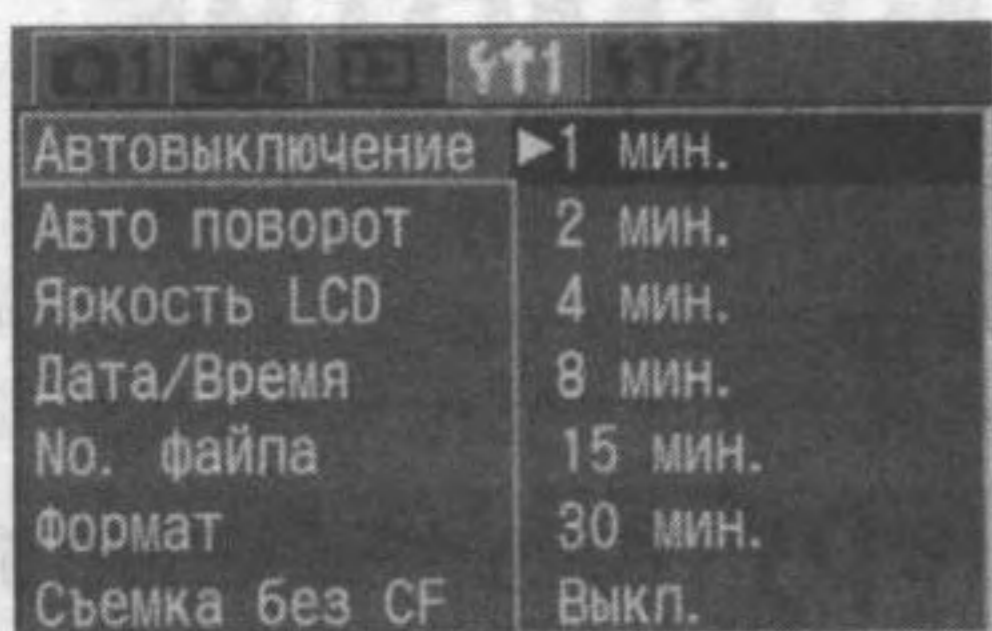

| | |
|----------------|---------|
| Автовыключение | ▶1 мин. |
| Авто поворот | 2 мин. |
| Яркость LCD | 4 мин. |
| Дата/Время | 8 мин. |
| Но. файла | 15 мин. |
| Формат | 30 мин. |
| Съемка без CF | Выкл. |

2 Задайте нужное время.

- Нажмите клавишу <▲▼>, выберите нужное время, затем нажмите кнопку <SET>.

MENU Напоминание о CF-карте

Эта функция помогает предотвратить выполнение съемки, если в камеру не вставлена CF-карта. Ее можно настроить для всех режимов съемки.

1 Выберите пункт [Съемка без CF].

- Выберите вкладку [YT 1].
- Нажмите клавишу <▲▼>, выберите [Съемка без CF], затем нажмите кнопку <SET>.

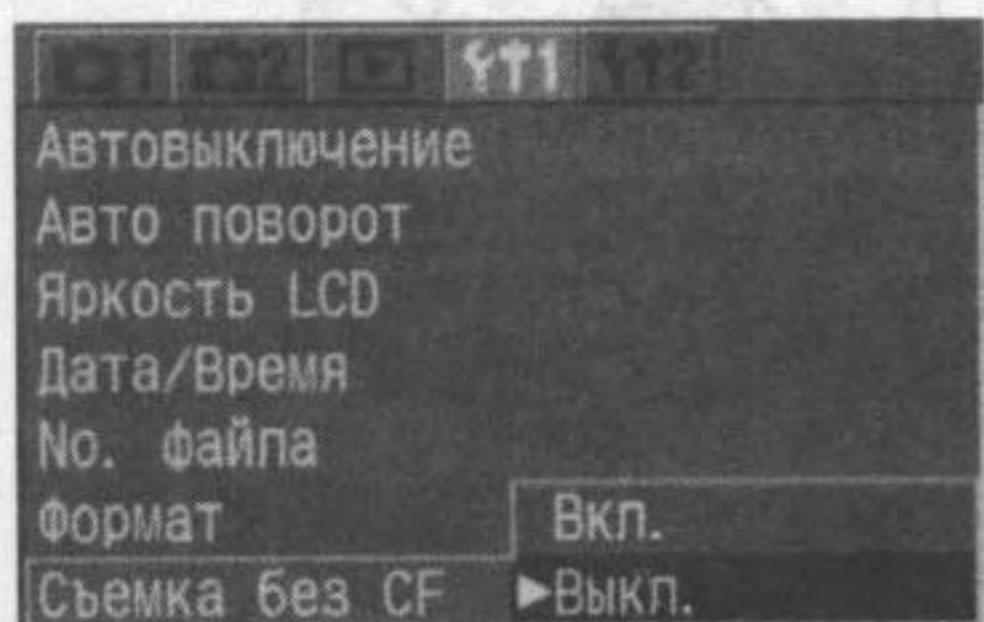

| | |
|----------------|--------|
| Автовыключение | |
| Авто поворот | |
| Яркость LCD | |
| Дата/Время | |
| Но. файла | |
| Формат | Вкл. |
| Съемка без CF | ▶Выкл. |

2 Выберите [Выкл.].

- Нажмите клавишу <▲▼>, выберите [Выкл.], затем нажмите кнопку <SET>.



- Если было установлено [Выкл.], и нажимается кнопка спуска затвора, в то время как в камере нет CF-карты, в видоискателе отобразится строка „no CF”.

Диоптрийная регулировка

Можно настроить резкость изображения в видоискателе. Диоптрийная регулировка в соответствии со зрением пользователя (с очками или без) обеспечивает более четкое изображение в видоискателе. Диапазон диоптрийной регулировки в камере составляет от -3 до +1 диоптрии.

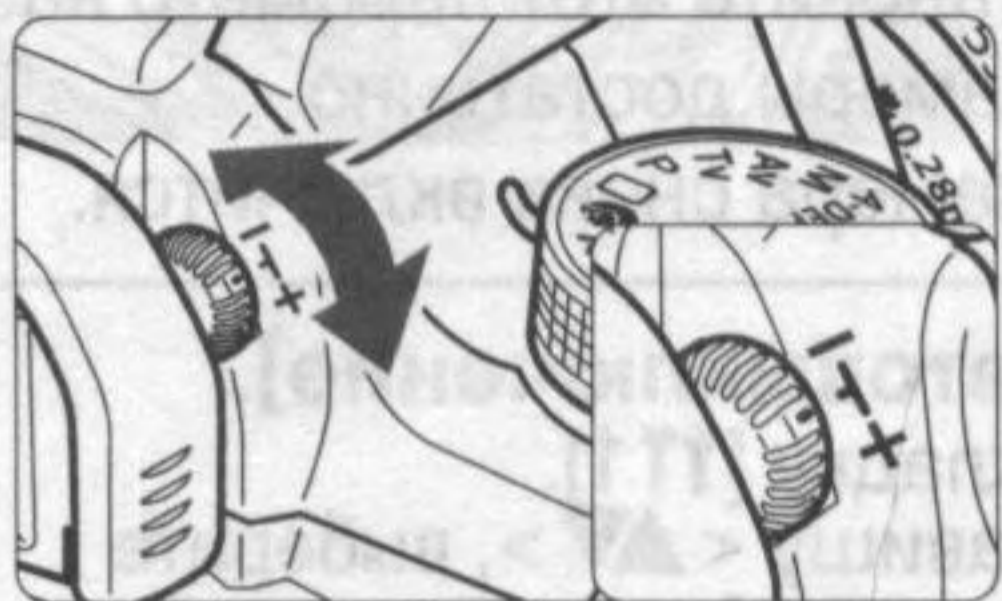

Вращайте ручку диоптрийной регулировки.

- Поворачивая ручку влево или вправо, добейтесь резкого изображения точек автофокусировки в видоискателе.
- На рисунке изображено стандартное положение ручки диоптрийной регулировки (-1 диоптрия).



Если диоптрийная регулировка камеры не позволяет обеспечить четкое изображение в видоискателе, рекомендуется использовать линзы диоптрийной коррекции серии E (10 типов, приобретаются дополнительно).

Как правильно держать камеру

Для получения четких фотографий держите камеру неподвижно, чтобы свести к минимуму ее дрожание.

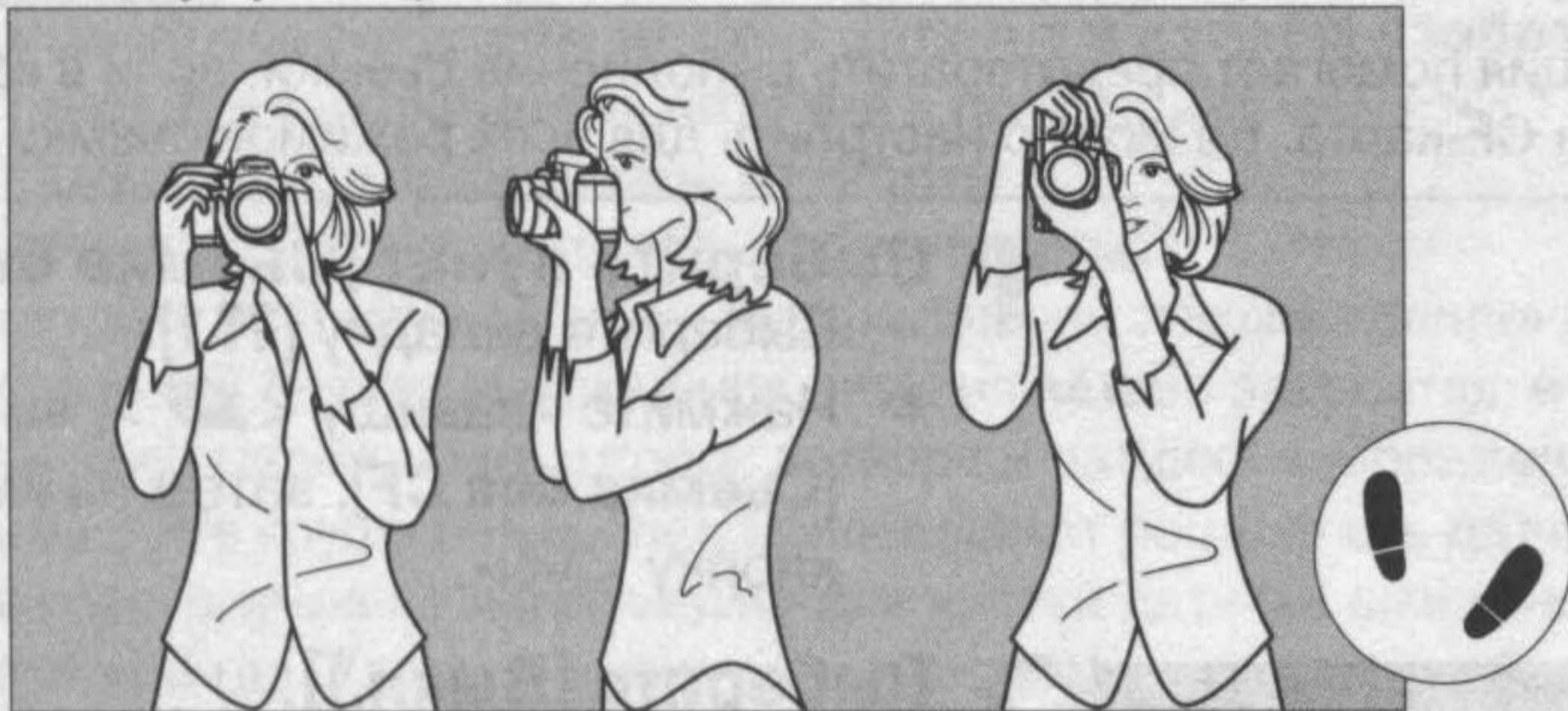

Съемка в горизонтальном положении Съемка в вертикальном положении

- Правой рукой крепко возьмитесь за ручку камеры и слегка прижмите к туловищу оба локтя.
- левой рукой держите объектив снизу.
- Прижмите камеру к лицу и посмотрите в видоискатель.
- Для повышения устойчивости позы поставьте одну ногу вперед: ступни не должны быть на одной линии.

2

Полностью автоматическая съемка

В данной главе объясняется использование режимов базовой зоны на диске установки режима, которые обеспечивают легкую и быструю съемку. В каждом режиме (<□> <👤> <🏔️> <🌸> <🏃> <📷> <🔋>) режим автофокусировки, замера экспозиции, чувствительность ISO и другие устанавливаются автоматически в соответствии с объектом съемки. В этих режимах достаточно навести камеру и произвести съемку. Во избежание ошибок в результате неправильных действий с камерой кнопки, связанные со съемкой - <ISO> <WB> <👁️> <AF> <📏> <✳️> <Av📷> - в этих режимах отключаются. Таким образом, пользователь застрахован от случайных ошибок.

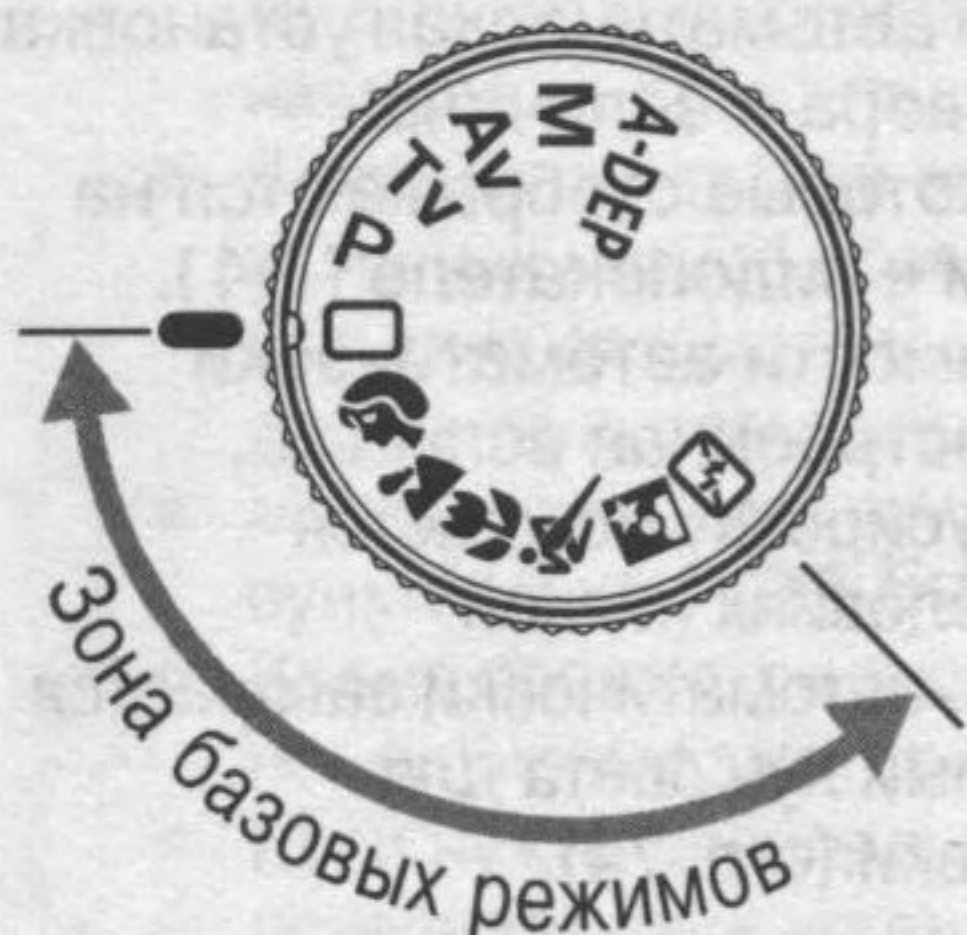

Установите диск установки режима в один из следующих режимов: <□> <👤> <🏔️> <🌸> <🏃> <📷> <🔋>

- Процедура съемки аналогична описанной в разделе „□ Использование полностью автоматического режима” (стр. 44).
- Параметры, устанавливаемые автоматически в режимах базовой зоны, приводятся в разделе „Таблица наличия функций” (стр. 152).

□ Использование полностью автоматического режима ■

Необходимо всего лишь направить камеру на объект и нажать на кнопку спуска затвора. Все операции выполняются автоматически, поэтому съемка любого объекта не представляет никакой сложности. С семью точками автофокусировки на объекте для любого пользователя не составит труда выполнять хорошие снимки.



1 Поверните диск установки режима в положение <□>.

- ▶ Режим автофокусировки будет автоматически установлен на <AI FOCUS>, режим перевода кадров - на <□>, а режим замера экспозиции - на <☉>.

Точка автофокусировки



2 Направьте любую из точек автофокусировки на объект.

- Из семи точек автофокусировки для наводки на резкость автоматически выбирается та точка, которая покрывает ближайший объект.

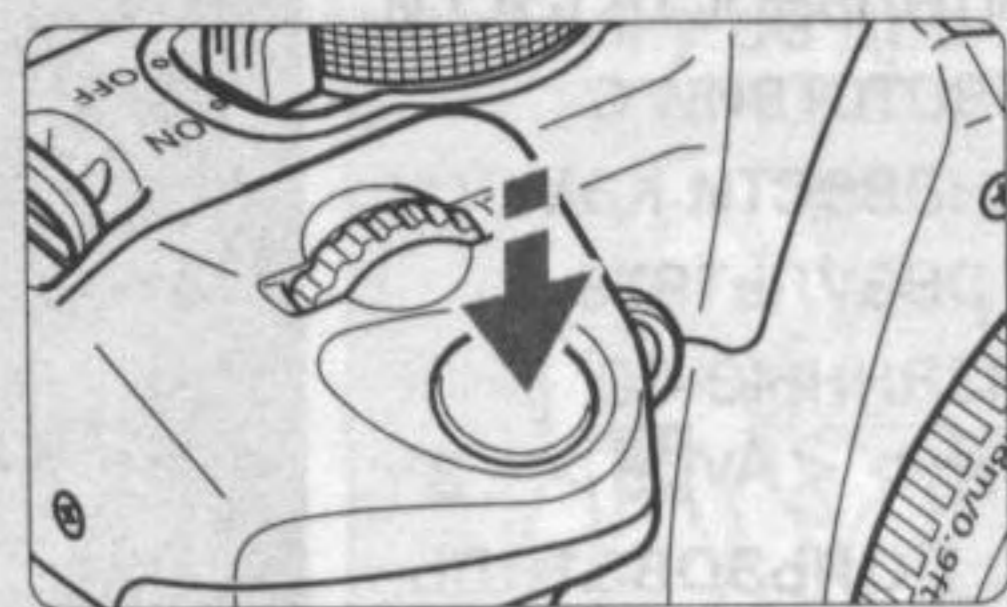

3 Сфокусируйтесь на объект.

- Для фокусировки нажмите наполовину кнопку спуска затвора.
- ▶ Точка <•> внутри точки автофокусировки после попадания в фокус коротко мигает красным. В это же время раздастся звуковой сигнал и загорится индикатор <●>, подтверждающий фокусировку.
- ▶ Производится автоматическая установка выдержки затвора и величина диафрагмы, которые отображаются на ЖК-дисплее и в видоискателе (⊙4).
- ▶ При необходимости автоматически выдвигается встроенная вспышка.
- ▶ Если автофокусировку не удастся выполнить в условиях низкой освещенности, автоматически загорается вспомогательный луч света для автофокусировки (стр. 74).

Индикатор подтверждения фокусировки

Выдержка затвора

Диафрагма

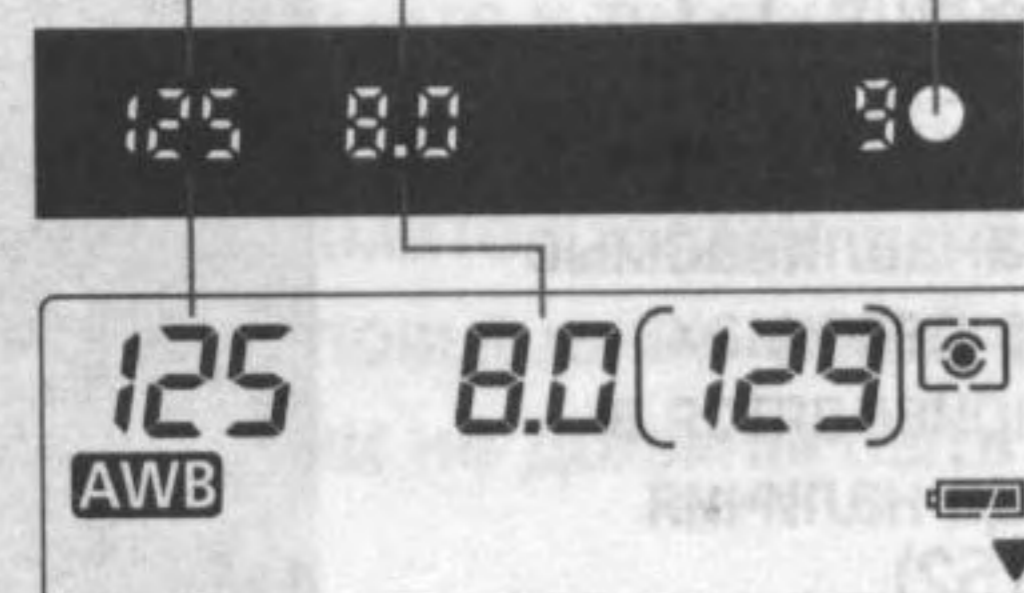

4 Посмотрите на дисплей.



5 Сделайте снимок.

- Выберите композицию кадра и полностью нажмите кнопку спуска затвора.
- ▶ Отснятое изображение около 2 секунд отображается на ЖК-мониторе.
- Для просмотра изображений, записанных на CF-карту, нажмите кнопку <▶> (стр. 107).



- Во время автофокусировки (<AF>) не дотрагивайтесь до фокусирующего кольца на торце объектива.
- Зуммирование следует производить до фокусировки. При повороте кольца зуммирования после наводки на резкость возможно нарушение фокусировки.
- Когда CF-карта полностью заполнена, в видоискателе и на ЖК-дисплее появляется предупреждение о полном заполнении CF-карты „FuLL CF” и съемка отключается. Замените CF-карту другой картой, на которой есть свободное место.
- Если что-то помешало выдвигению встроенной вспышки, на ЖК-дисплее мигает сообщение „Err 05”. Если это происходит, установите выключатель питания в положение <OFF> и снова в положение <ON>.
- Применение объективов, отличных от Canon, с камерой EOS может привести к неисправностям камеры или объектива.



- После наводки на резкость также фиксируются установки фокусировки и экспозиции.
- Если индикатор наводки на резкость <●> мигает, съемка невозможна (стр. 76).
- В то же самое время точка <.> сразу в нескольких точках автофокусировки может мигать красным светом. Это означает, что наводка на резкость достигнута во всех этих точках автофокусировки.
- В режимах базовой зоны (за исключением <▲> <👤> <📷>) в условиях низкой освещенности или контрового света встроенная вспышка автоматически выдвигается вверх и срабатывает. Чтобы убрать встроенную вспышку, нажмите на нее.
- Можно отключить звуковой сигнал по достижении фокусировки. Задайте в пункте меню [📷1 Биппер] (стр. 50).
- Время просмотра изображения после съемки можно изменить с помощью параметра меню [▶ Время просмотра] (стр. 104).
- Если нужна свобода выбора точки автофокусировки при фокусировке, поверните диск установки режима в положение <P>, затем выберите точку автофокусировки, следуя указаниям в разделе „Выбор точки автофокусировки” (стр. 73).

Режимы базовой зоны

Для получения оптимальных результатов просто выберите режим съемки, который подходит для данного объекта съемки.



Портрет



В данном режиме размывается фон, что позволяет выделить фотографируемого.

- Если кнопку спуска затвора удерживать в нажатом положении, то производится непрерывная съемка.
- Для увеличения эффекта размытия фона используйте телеобъектив и скомпонуйте кадр таким образом, чтобы объект заполнял его. Либо увеличьте расстояние между фоном и объектом.
- Режим автофокусировки будет автоматически установлен на **<ONE SHOT>**, режим перевода кадров - на **<□>**, а режим замера экспозиции - на **<☉>**.



Пейзаж



Данный режим предназначен для съемки широких перспектив, ночных сцен и т.д.

- Применение широкоугольного объектива позволит особенно подчеркнуть глубину и ширину изображения.
- ▶ Режим автофокусировки будет автоматически установлен на **<ONE SHOT>**, режим перевода кадров - на **<□>**, а режим замера экспозиции - на **<☉>**.



Крупный план



Используйте этот режим для съемки крупным планом цветов, насекомых и т.д.

- По возможности сфокусируйтесь на объект на минимальном расстоянии фокусировки.
- Для повышения коэффициента увеличения установите зум-объектив в положение телефото.
- Для улучшения качества снимков крупным планом рекомендуется использовать специальные макрообъективы для камер EOS и кольцевую вспышку для макросъемки Macro Ring Lite (приобретаются дополнительно).
- ▶ Режим автофокусировки будет автоматически установлен на **<ONE SHOT>**, режим перевода кадров - на **<□>**, а режим замера экспозиции - на **<☉>**.



Спорт



Данный режим предназначен для съемки быстро движущихся объектов, если вы хотите „заморозить” движение.

- Камера сначала отслеживает объект с помощью центральной точки автофокусировки. Затем отслеживание фокусировки производится с помощью любой из семи точек автофокусировки, направленных на объект.
- Пока кнопка спуска затвора удерживается нажатой, фокусировка продолжается и производится съемка в непрерывном режиме.
- Рекомендуется использовать телеобъектив.
- После завершения наводки на резкость подается приглушенный звуковой сигнал.
- Режим автофокусировки будет автоматически установлен на **< AI SERVO >**, режим перевода кадров - на **< [] >**, а режим замера экспозиции - на **< [] >**.



Ночной портрет



Данный режим предназначен для съемки людей в сумерки или ночью. Вспышка освещает фотографируемый объект, при этом за счет синхронизации вспышки при длительной выдержке обеспечивается требуемая экспозиция фона, что придает ему естественный вид на фотографии.

- Если вы хотите сфотографировать ночную сцену без людей, используйте режим **< [] >**.
- Попросите фотографируемого оставаться неподвижным после срабатывания вспышки.
 - ▶ Режим автофокусировки будет автоматически установлен на **< ONE SHOT >**, режим перевода кадров - на **< [] >**, а режим замера экспозиции - на **< [] >**.



Вспышка выключена



Если вспышка не нужна, ее можно отключить.

- Встроенная вспышка или внешняя вспышка Speedlite срабатывать не будут.
 - ▶ Режим автофокусировки будет автоматически установлен на **< AI FOCUS >**, режим перевода кадров - на **< [] >**, а режим замера экспозиции - на **< [] >**.



- В режиме **< [] >** для предотвращения сотрясения камеры используйте штатив. Если в режиме **< [] >** или **< [] >** мигает индикатор выдержки затвора, это указывает на возможное сотрясение камеры.

Использование автоспуска

Когда вы хотите запечатлеть на снимке самого себя, используйте автоспуск. Автоспуск можно использовать в любом режиме базовой или творческой зоны.

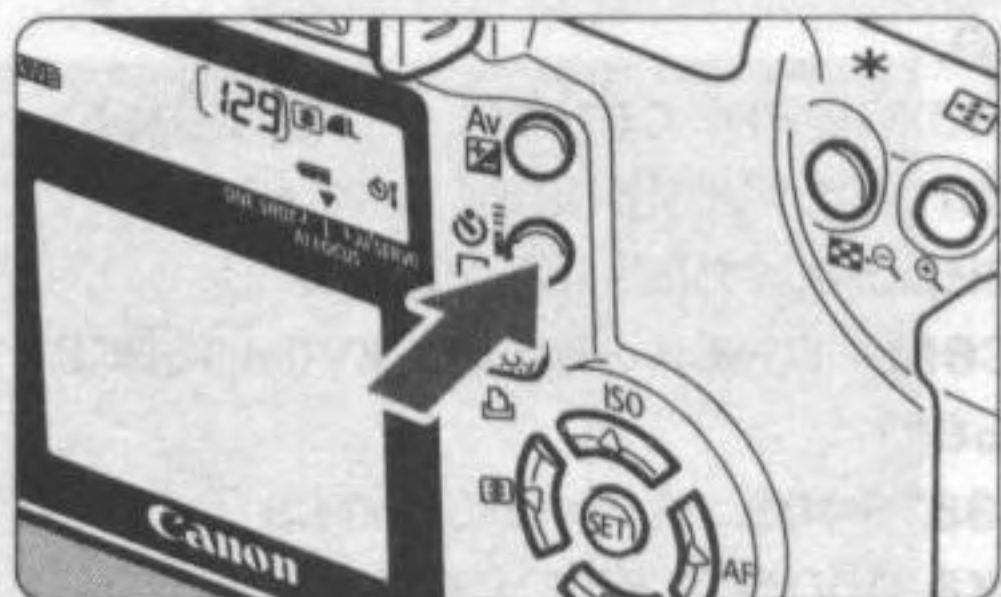

1 Выберите <☺>.

- Глядя на ЖК-дисплей, нажмите кнопку <☺> для выбора <☺>.



2 Сфокусируйтесь на объект.

- Посмотрите в видоискатель и наполовину нажмите кнопку спуска затвора; должен загореться индикатор подтверждения фокусировки <●> и отобразиться настройки экспозиции.



3 Сделайте снимок.

- Смотря в видоискатель, полностью нажмите кнопку спуска затвора.
- ▶ Прозвучит звуковой сигнал, индикатор автоспуска начнет мигать, и спустя примерно 10 сек. будет выполнен снимок.

В течение первых 8 сек. используется низкая частота подачи звукового сигнала и мигания индикатора. В течение последних 2 сек. частота подачи звукового сигнала увеличивается, а индикатор горит, не мигая.

- ▶ Во время работы автоспуска на ЖК-панели производится обратный отсчет времени в секундах до момента съемки.

❗ Не стойте перед камерой, когда вы нажимаете кнопку спуска затвора для активизации автоспуска. В противном случае фокусировка будет нарушена.

- При использовании автоспуска рекомендуется устанавливать камеру на штатив.
- Для отмены автоспуска после его включения нажмите кнопку <☺>.
- При использовании автоспуска для съемки автопортрета предварительно зафиксируйте фокусировку (стр. 75) по объекту, расположенному на таком же расстоянии, на каком вы будете находиться во время съемки.
- Существует возможность отключения звукового сигнала (стр. 50).

Беспроводной пульт ДУ

С помощью пульта ДУ RC-1 или RC-5 (приобретаются дополнительно) можно делать снимки удаленно, находясь на расстоянии не более 5 м от камеры и непосредственно перед нею.

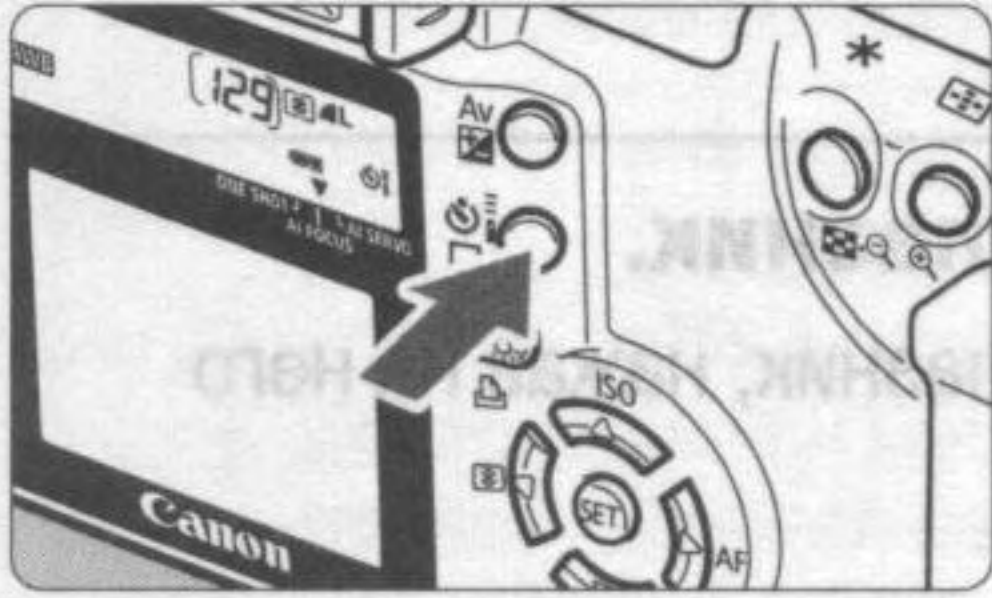

1 Выберите < i >.

- Глядя на ЖК-дисплей, нажмите кнопку < i > для выбора < i >.

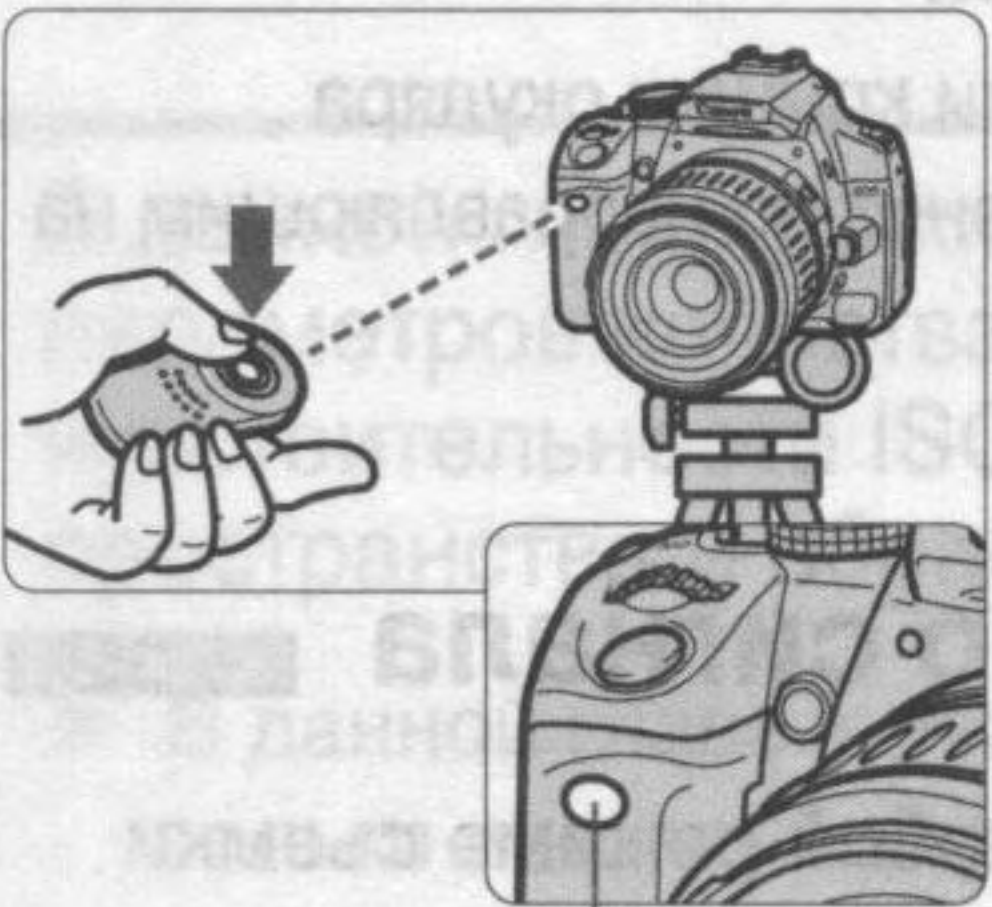

Датчик пульта ДУ

2 Сделайте снимок.

- Направьте пульт ДУ на датчик пульта ДУ на камере и нажмите кнопку передачи.
- ▶ Камера выполнит автофокусировку.
- ▶ После достижения фокусировки загорится индикатор автоспуска и будет выполнен снимок.

Некоторые типы флуоресцентных ламп могут вызывать сбои в работе камеры. Во время работы с беспроводным пультом ДУ следует держать камеру подальше от флуоресцентных ламп.

Использование крышки окуляра видоискателя

Если при использовании автоспуска или пульта ДУ окуляр видоискателя не закрывается глазом фотографа, проникающий сквозь окуляр рассеянный свет может нарушить экспозицию. Чтобы этого избежать, прикрывайте окуляр видоискателя крышкой (прикреплена к шейному ремню).

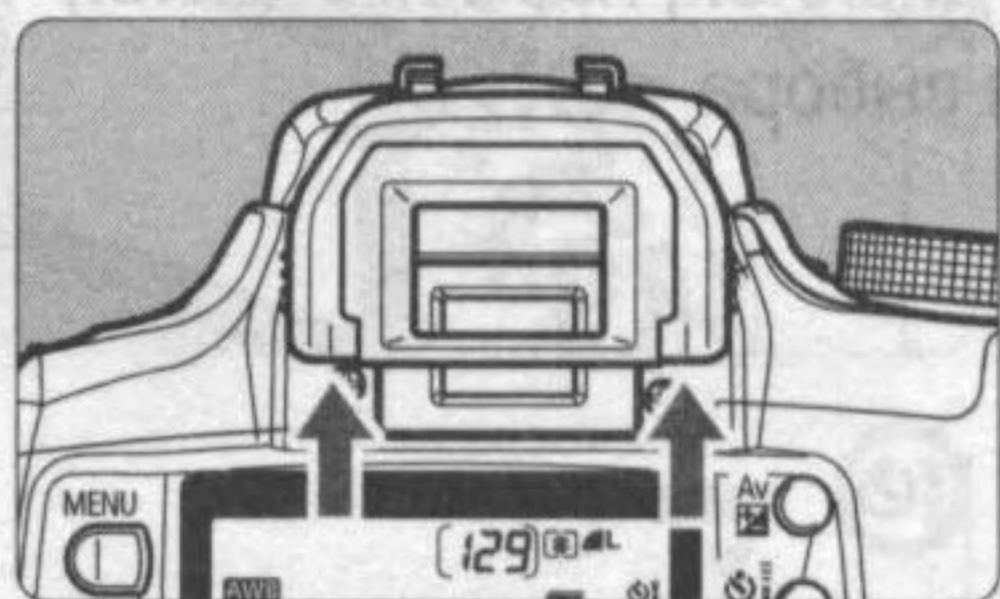

1 Снимите наглазник.

- Снимите наглазник, нажав на него снизу вверх.

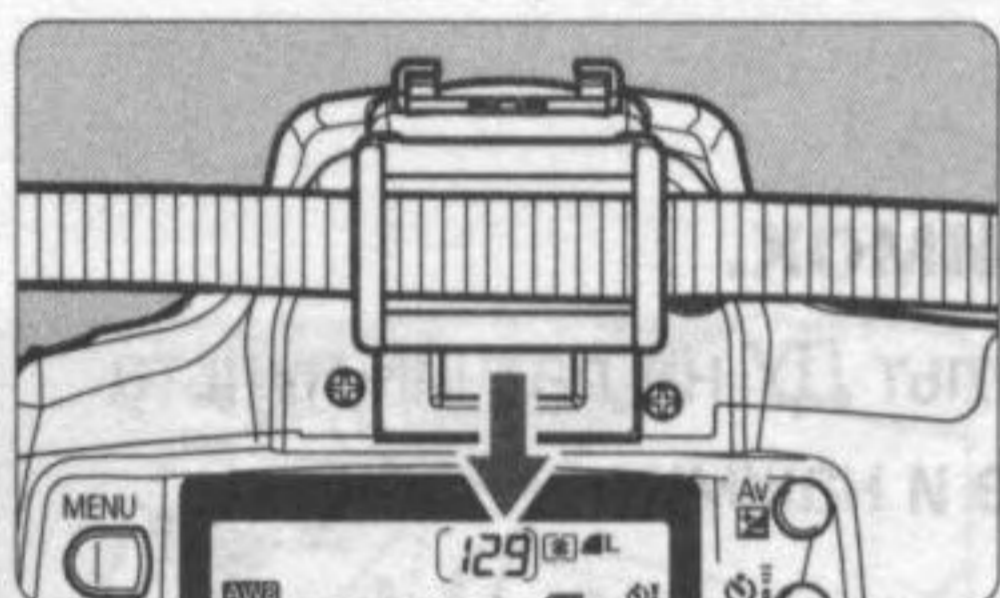

2 Установка крышки окуляра видоискателя

- Для установки крышки окуляра сдвиньте ее вниз по направляющим на окуляре.

MENU Отключение звукового сигнала

Звуковой сигнал можно отключить, чтобы любой режиме съемки выполнялся без звукового сопровождения.

1 Выберите [Биппер].

- Выберите вкладку [📷1].
- Нажмите клавишу <▲▼>, выберите [Биппер], затем нажмите кнопку <SET>.

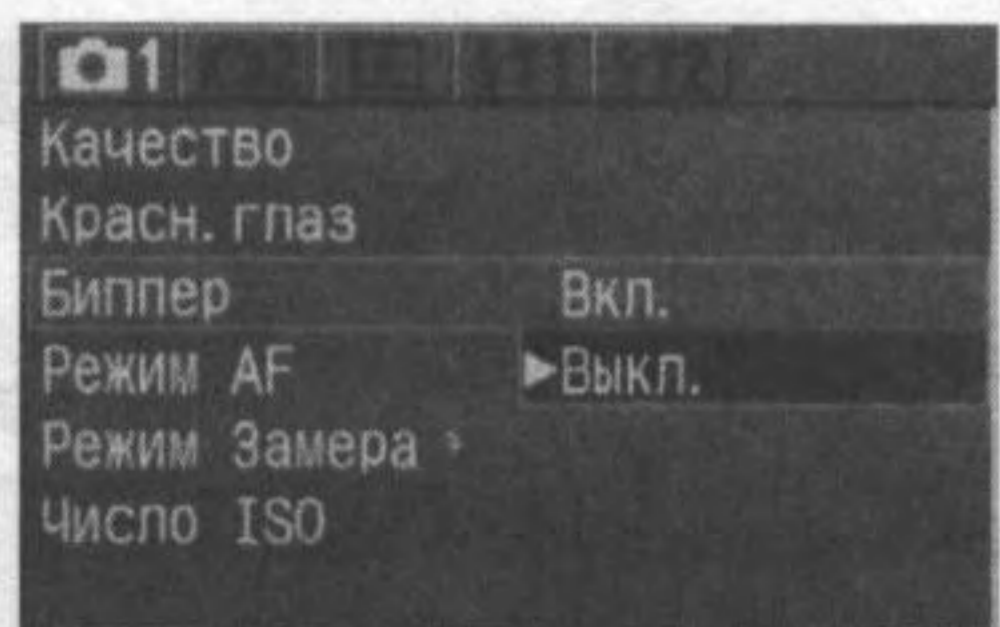

2 Выберите [Выкл.].

- Нажмите клавишу <▲▼>, выберите [Выкл.], затем нажмите кнопку <SET>.

3

Настройки изображений

В данной главе рассматриваются настройки параметров качества записи изображений, чувствительности ISO, баланса белого, цветового пространства и обработки цифровых изображений.

- В данной главе к режимам базовой зоны относится только информация о качестве записи изображений (кроме RAW и RAW+L), нумерации файлов и проверке настроек камеры.
- Звездочка ★, находящаяся справа от заголовка страницы, указывает на то, что соответствующая функция доступна только в режимах Творческой Зоны (P, Tv, Av, M, A-DEP).

MENU Установка уровня качества записываемых изображений

В режимах **L**/**L**/**M**/**M**/**S**/**S** изображение записывается в популярном формате JPEG. В режиме **RAW** снятое изображение потребует последующей обработки с помощью входящего в комплект программного обеспечения. В режиме **RAW** + **L** (RAW+JPEG) изображения записываются одновременно в форматах RAW и JPEG. **Следует учесть, что RAW и RAW + L нельзя выбирать в режимах базовой зоны.**

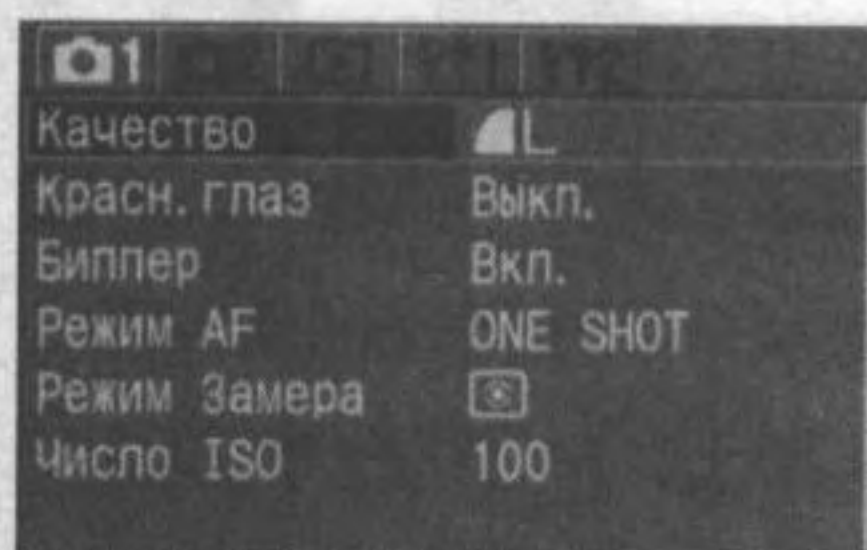

1 Выберите [Качество].

- Выберите вкладку [**Q1**].
- Нажмите клавишу <▲▼>, выберите [Качество], затем нажмите кнопку <SET>.
- ▶ Откроется экран качества записи.



2 Установите нужный уровень качества записываемых изображений.







- Нажмите клавишу <◆>, выберите нужный уровень качества записываемых изображений, затем нажмите кнопку <SET>.
- При нажатии кнопки спуска затвора наполовину на ЖК-дисплее будет отображено качество записи изображений.

Настройки качества записи изображений

| Качество записи изображений | Тип изображения (расширение) | Пикселы | Формат материала для печати |
|--|------------------------------|---------------------------------------|-----------------------------|
| L (Высокое разрешение / высокое качество) | JPEG (.JPG) | 3456 x 2304 (Прибл. 8 миллионов) | A3 или больше |
| L (Высокое разрешение / обычное качество) | | | |
| M (Среднее разрешение / высокое качество) | | | |
| M (Среднее разрешение / обычное качество) | | 2496 x 1664 (Прибл. 4,15 миллиона) | A5 - A4 |
| S (Низкое разрешение / высокое качество) | | 1728 x 1152 (Прибл. 2 миллиона) | A5 или меньше |
| S (Низкое разрешение / обычное качество) | | | |
| RAW (RAW) | RAW (.CR2) | 3456 x 2304 (Прибл. 8 миллионов) | A3 или больше |

- Символы **L** (Высокое качество) и **L** (Обычное качество) обозначают степень сжатия изображений. Для получения изображений более высокого качества выбирайте низкую степень сжатия **L**. Для записи на карту памяти большего количества изображений выбирайте более высокую степень сжатия **L**.
- Изображения RAW+**L**, RAW и JPEG сохраняются под одним и тем же номером файла в одной и той же папке.

Размер файла изображения и емкость CF-карты в зависимости от качества записи изображения

| Качество записи изображений | Объем файла изображения (прибл. МБ) | Количество возможных снимков |
|--|-------------------------------------|------------------------------|
|  L | 3,3 | 145 |
|  L | 1,7 | 279 |
|  M | 2,0 | 245 |
|  M | 1,0 | 466 |
|  S | 1,2 | 419 |
|  S | 0,6 | 790 |
| RAW +  L | - | 41 |
| RAW | 8,3 | 58 |

- Количество возможных снимков и максимальное количество снимков в серии (стр. 54) применительно к CF-карте Canon емкостью 512 МБ.
- Значения размера файла изображения, количества возможных снимков и максимального количества снимков в серии во время непрерывной съемки получены на основе стандартов тестирования компании Canon (при чувствительности ISO 100 с набором параметров [Параметр 1]). Фактический размер одиночного изображения, количество возможных снимков и максимальное количество снимков в серии зависят от снимаемого объекта, режима съемки, чувствительности ISO, параметров и т.п.
- Для черно-белых изображений (стр. 65) размер файла будет меньше, поэтому количество возможных снимков увеличится.
- На ЖК-дисплее можно проверить оставшееся количество изображений, которое может быть записано на CF-карту.
- Для режимов базовой зоны и режимов творческой зоны качество записи изображений может быть задано отдельно.

RAW







RAW предполагает последующую обработку изображения на персональном компьютере. Для этого необходимы специальные знания, однако прилагаемое программное обеспечение позволяет достичь оптимального результата.

Обработка изображений состоит из настройки баланса белого, контраста и других параметров изображения RAW для оптимизации нужного изображения.

Помните, что изображения RAW нельзя напечатать с помощью прямой печати или функции DPOF.

Максимальная длина серии при непрерывной съемке

Максимальная длина серии при непрерывной съемке зависит от качества записи изображений. Приблизительная максимальная длина серии при непрерывной съемке указана ниже для каждого значения качества записи изображений. Следует учесть, что в случае с высокоскоростными CF-картами максимальная длина серии может превысить указанную в таблице в зависимости от условий съемки.

| Качество записи изображений |  L |  L |  M |  M |  S |  S | RAW | RAW +  |
|------------------------------------|---|---|---|--|---|---|-----|---|
| Максимальное число снимков в серии | 14 | 36 | 27 | 110 | 80 | 780 | 5 | 4 |

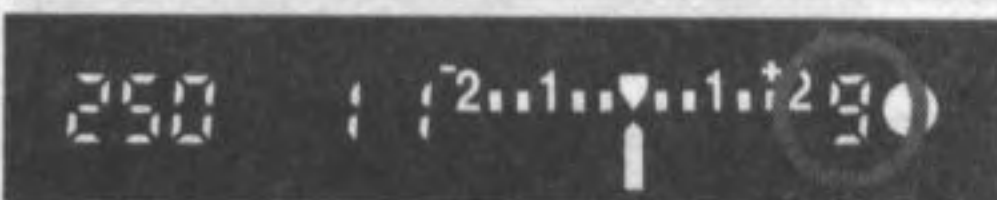



Макс. число

- Количество снимков, остающихся в течение непрерывной съемки, отображается в правом нижнем углу видоискателя.

- Так, если отображается „9”, это означает, что максимальное число остающихся снимков составляет девять или более. Если отображается „5”, остается пять снимков.
- Если во время съемки число остающихся снимков в серии меньше 9, в видоискателе отобразятся цифры „8”, „7” и т.д. При остановке непрерывной съемки максимальное число снимков в серии возрастет.

- ! Максимальное число снимков в серии может резко снизиться в следующих случаях:
 - В режиме  встроенная вспышка автоматически включается и отключается в ходе непрерывной съемки.
 - Во время непрерывной съемки внешняя вспышка не может достаточно быстро подзарядиться.
- Выполнение некоторых действий резко снижает максимальное число снимков в серии, поэтому не рекомендуется:
 - неоднократно нажимать кнопку спуска затвора через короткие интервалы;
 - сразу после выполнения снимка менять режим съемки и немедленно возобновлять съемку;
 - во время непрерывной съемки вытаскивать или вставлять встроенную вспышку, либо включать или выключать внешнюю вспышку Speedlite.
- Цифры, приведенные в таблице для максимального числа снимков в серии, относятся к тому случаю, когда все отснятые изображения были обработаны самой камерой и записаны на CF-карту.

-  При использовании вилки баланса белого (стр. 60) максимальное число снимков в серии составит 2.
- Максимальное число снимков в серии отображается даже в том случае, когда режим перевода кадров установлен на  (одиночный) или . Максимальное количество снимков в серии отображается даже в том случае, когда в камере нет CF-карты. Поэтому перед съемкой убедитесь, что в камере установлена CF-карта.

ISO Установка чувствительности ISO ★

Чувствительность ISO представляет собой численную меру чувствительности к свету. Более высокое значение чувствительности ISO означает более высокую чувствительность к свету. Поэтому высокая чувствительность ISO подходит для движущихся объектов или для съемки в условиях слабой освещенности. Однако из-за большего уровня шумов и т.п. изображение может выглядеть слишком зернистым. С другой стороны, низкое значение чувствительности ISO обеспечивает более высокое качество изображений, но не годится для движущихся объектов или для съемки в условиях слабой освещенности. На камере можно установить значение ISO от 100 до 1600 с шагом 1 ступень.

Чувствительность ISO в режимах базовой зоны

Чувствительность ISO устанавливается автоматически в пределах ISO 100-400.

Чувствительность ISO в режимах творческой зоны

Можно установить чувствительность ISO на [100] [200] [400] [800] [1600].

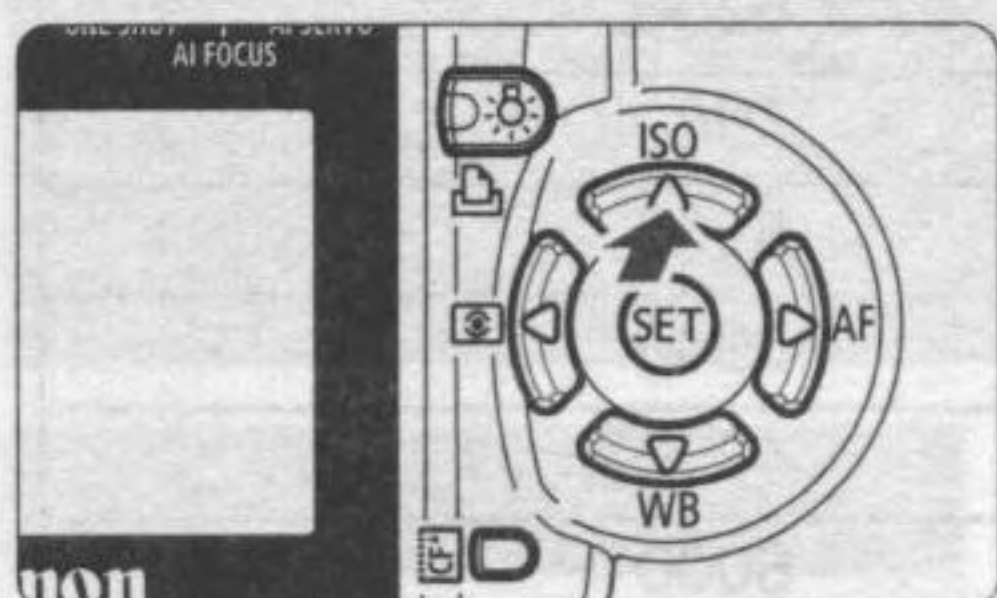

1 Нажмите кнопку <▲ ISO>.

- ▶ Будет отображено меню [Число ISO].

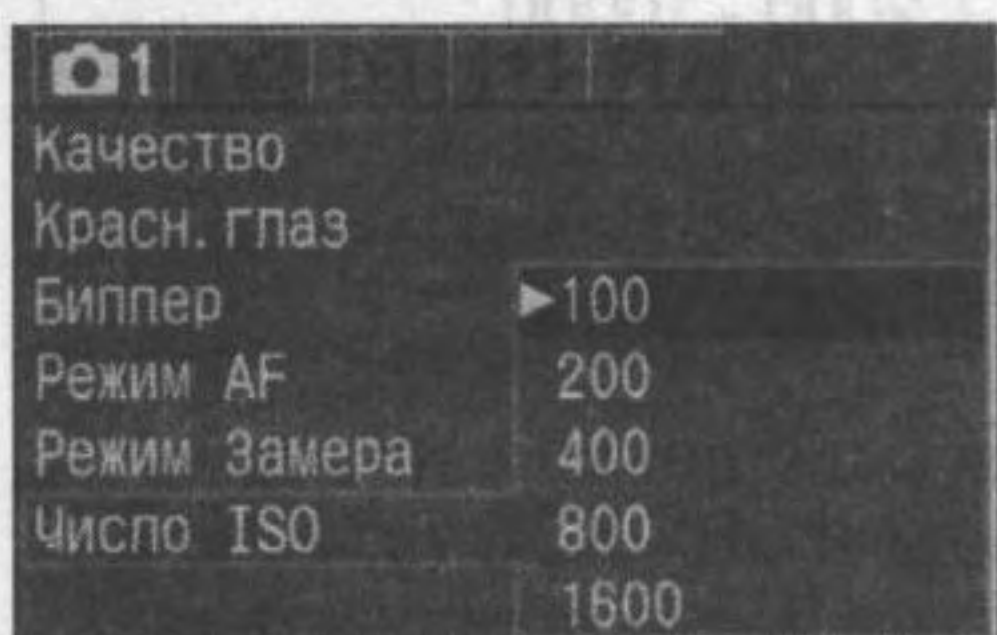

2 Установите чувствительность ISO.

- Нажмите клавишу <▲▼>, выберите требуемое значение, затем нажмите кнопку <Ⓢ>.

- ! По мере повышения чувствительности ISO и температуры окружающего воздуха изображение будет выглядеть более зернистым.
- Высокие температуры, высокая чувствительность ISO или длительная экспозиция может привести к появлению неправильных цветов на изображении.

WB Установка баланса белого ★

Обычно настройка <AWB> обеспечивает автоматический выбор оптимального баланса белого. Если настройка <AWB> не обеспечивает естественной цветопередачи, можно вручную установить баланс белого, соответствующий источнику освещения. В режимах базовой зоны <AWB> устанавливается автоматически.

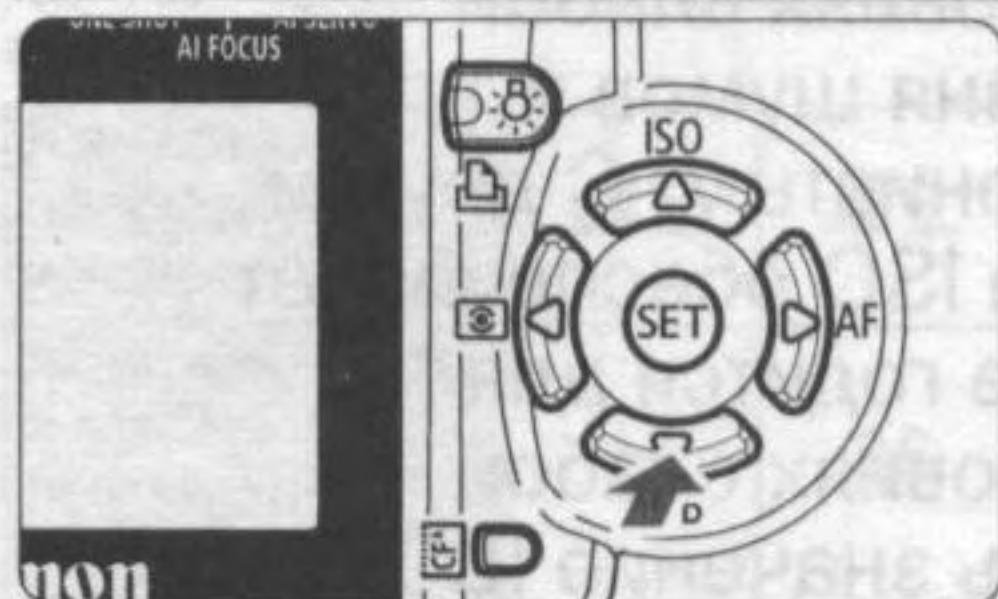

1 Нажмите кнопку <▼ WB>.

► Появится меню [Баланс белого].

2 Выберите настройку баланса белого.

- Нажмите клавишу <◀▶>, выберите требуемое значение, затем нажмите кнопку <SET>.
- При нажатии кнопки спуска затвора наполовину на ЖК-дисплее будет отображено настройка баланса белого.



| Символ | Режим | Цветовая температура (прибл. К) |
|------------|----------------------------|---------------------------------|
| AWB | АВТО | 3000 - 7000 |
| | Ясная погода | 5200 |
| | Тень | 7000 |
| | Облачность, сумерки, закат | 6000 |
| | Лампа накаливания | 3200 |
| | Белая флуоресцентная лампа | 4000 |
| | Вспышка | 6000 |
| | Пользовательский* | 2000 - 10000 |

* Установите оптимальный баланс белого вручную в соответствии с освещением (стр. 57).

Что такое баланс белого

В зависимости от цветовой температуры источника освещения в нем в разных пропорциях присутствуют три основных цвета RGB - КЗС (красный, зеленый и синий). При высокой цветовой температуре цвета приобретают более голубоватый оттенок. При низкой цветовой температуре цвета приобретают более красноватый оттенок. Для человеческого глаза объект выглядит белым независимо от типа освещения. Для цифровой камеры цветовую температуру можно настроить с помощью программного обеспечения, чтобы цвета на изображении выглядели более естественными. Белый цвет объекта используется в качестве основы для коррекции остальных цветов. Функция <AWB> камеры использует датчик изображения для автоматической установки баланса белого.

MENU Пользовательский баланс белого ★

При использовании пользовательского баланса белого требуется сфотографировать объект, который будет служить эталоном для баланса белого. Выбрав это изображение, пользователь импортирует его данные для установки баланса белого.

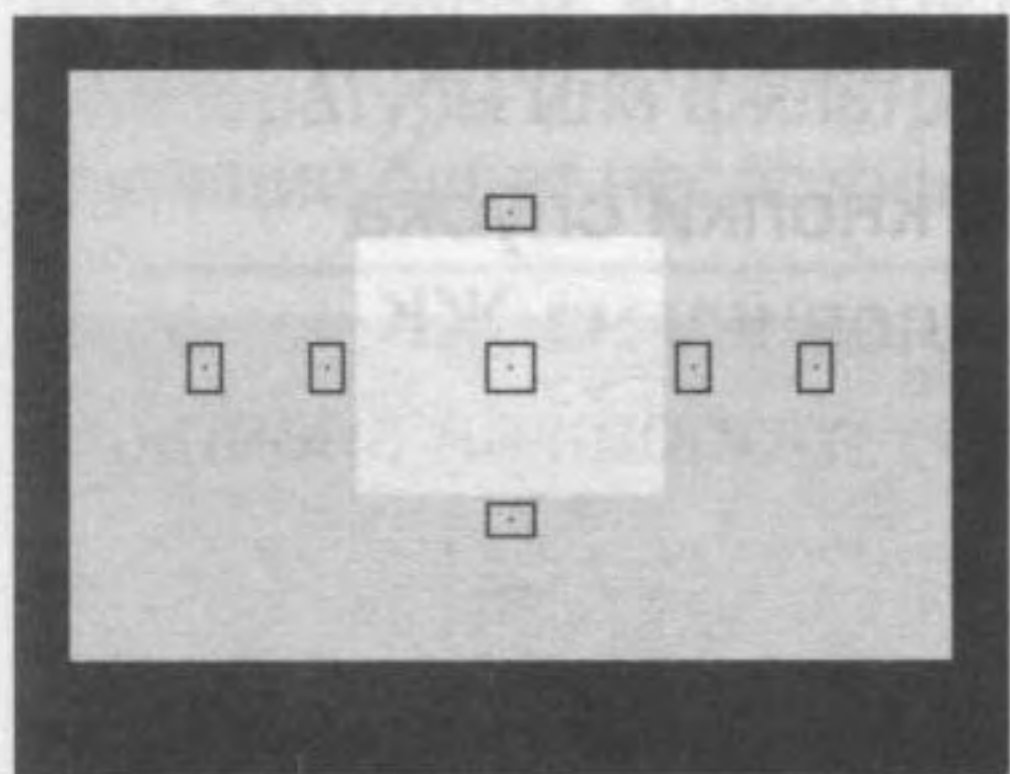

1 Сфотографируйте белый объект.

- Плоский белый объект должен заполнять центр видоискателя.
- Установите переключатель режимов фокусировки на объективе в положение <MF> и сфокусируйтесь вручную (стр. 76).
- Установите любую настройку баланса белого (стр. 56).
- Сфотографируйте белый объект со стандартной экспозицией.

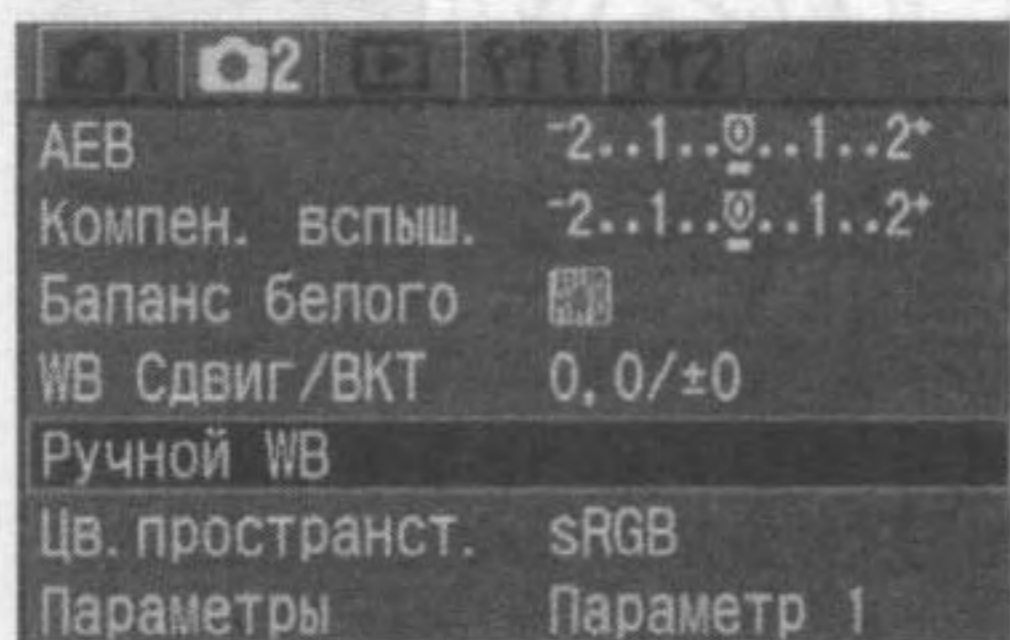

2 Выберите пункт [Ручной WB].

- Выберите вкладку [CAM2].
- Нажмите клавишу <▲▼>, выберите [Ручной WB], затем нажмите кнопку <SET>.
- ▶ Откроется экран ручного WB.

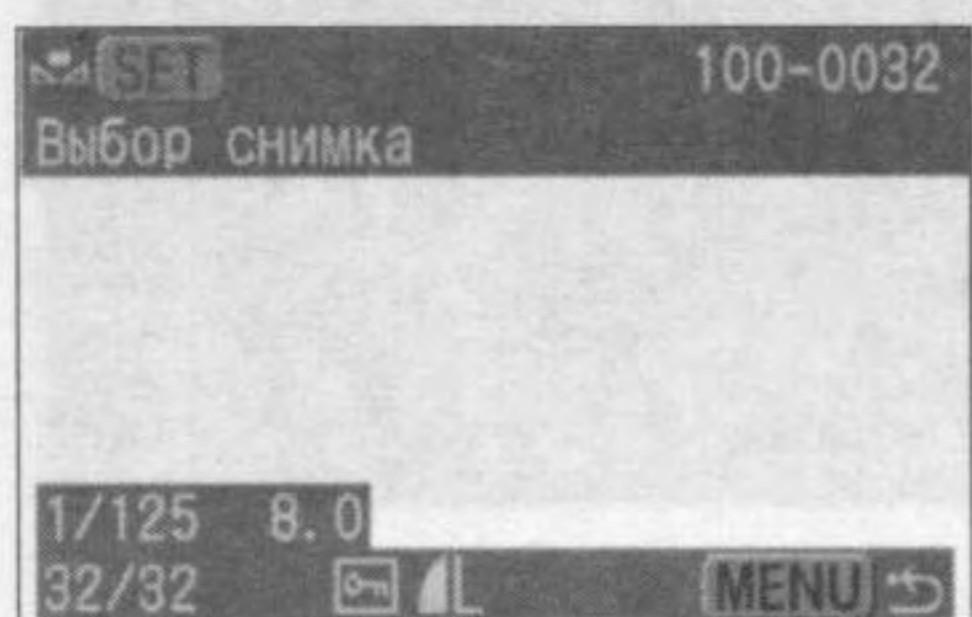

3 Выбор изображения.

- Нажмите клавишу <◀▶>, выберите изображение, снятое на шаге 1, затем нажмите кнопку <SET>.
- ▶ Будут импортированы данные баланса белого этого изображения, после чего снова появится меню.
- ▶ Появится предупреждающий экран, выделенный оранжевой рамкой.

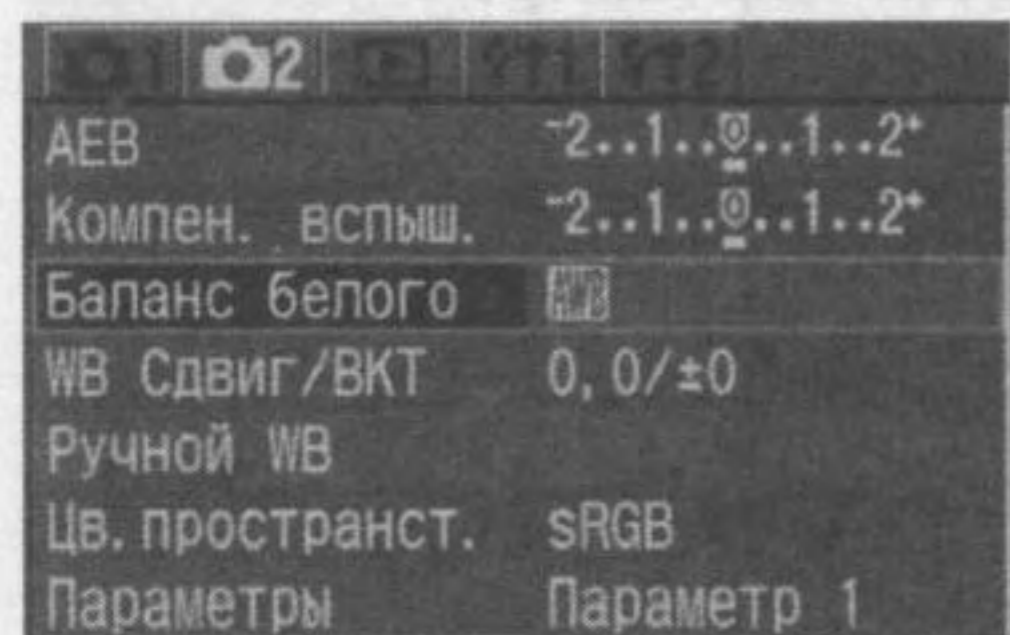

4 Выберите [Баланс белого].

- Выберите вкладку [CAM2].
- Нажмите клавишу <▲▼>, выберите [Баланс белого], затем нажмите кнопку <SET>.
- Появится экран баланса белого.

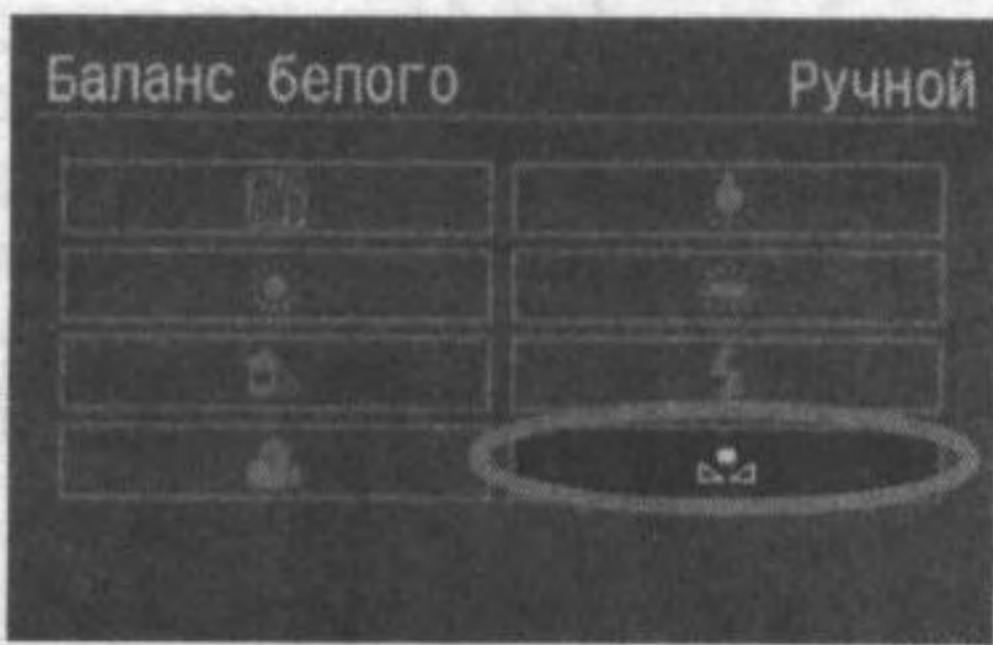

5 Выберите пользовательский баланс белого.

- Нажмите клавишу <◀▶>, выберите <▣▣>, затем нажмите кнопку <SET>.
- При нажатии кнопки спуска затвора наполовину на ЖК-дисплее будет отображен значок <▣▣>.



- Если изображение, отснятое на шаге 1, недодержано или передержано, возможно нарушение правильного баланса белого.
- Если изображение было отснято при установке параметра обработки в значение [Ч/Б] (стр. 65), его нельзя будет выбрать в шаге 3.



В отличие от белого объекта, „серая карта” 18% (имеющаяся в продаже) может обеспечить более точный баланс белого.

MENU Корректировка баланса белого★

Стандартную цветовую температуру можно скорректировать для настройки баланса белого. Эта коррекция будет иметь тот же эффект, что и использование функции преобразования цветовой температуры или фильтра цветокомпенсации. Корректировка каждого цвета предусматривает его установку на один из девяти уровней. Для пользователей, знакомых с функцией преобразования цветовой температуры или фильтрами цветокомпенсации, использование данной функции будет несложным и удобным.

| | |
|-----------------|-----------------|
| AEV | -2..1..0..1..2* |
| Компен. вспыш. | -2..1..0..1..2* |
| Баланс белого | [WB] |
| WB Сдвиг/ВКТ | 0, 0/±0 |
| Ручной WB | |
| Цв. пространст. | sRGB |
| Параметры | Параметр 1 |

1 Выберите [WB Сдвиг/ВКТ].

- Выберите вкладку [📷2].
- Нажмите клавишу <▲▼>, выберите [WB Сдвиг/ВКТ], затем нажмите кнопку <SET>.
- ▶ Откроется экран корректировки / вилки баланса белого.

2 Установите корректировку баланса белого.

- Нажмите клавишу <⬠> и переместите метку „■” в нужное положение.
- В обозначает синий цвет, А – желтый, М – лиловый и G – зеленый. Цвет будет откорректирован в направлении перемещения курсора.
- В правом верхнем углу экрана индикатор „Сдвиг” указывает направление сдвига и значение корректировки.
- Для отмены корректировки баланса белого нажмите клавишу <⬠> и переместите метку „■” в центр, тогда значение сдвига „Сдвиг” должно показывать „0, 0.”
- Нажмите <SET>, чтобы выйти из режима настройки данного параметра, и вернуться в меню.

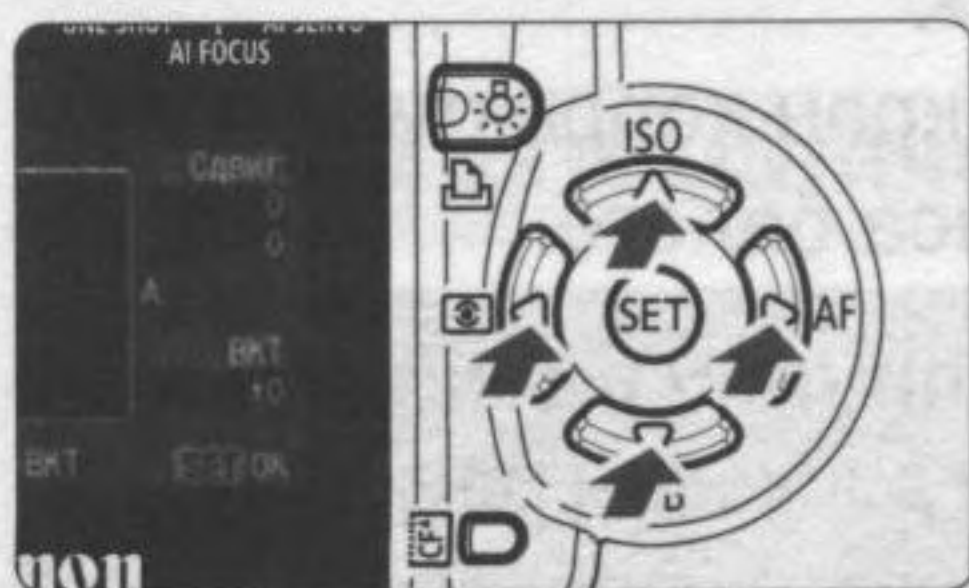

Пример настройки: A2, G1

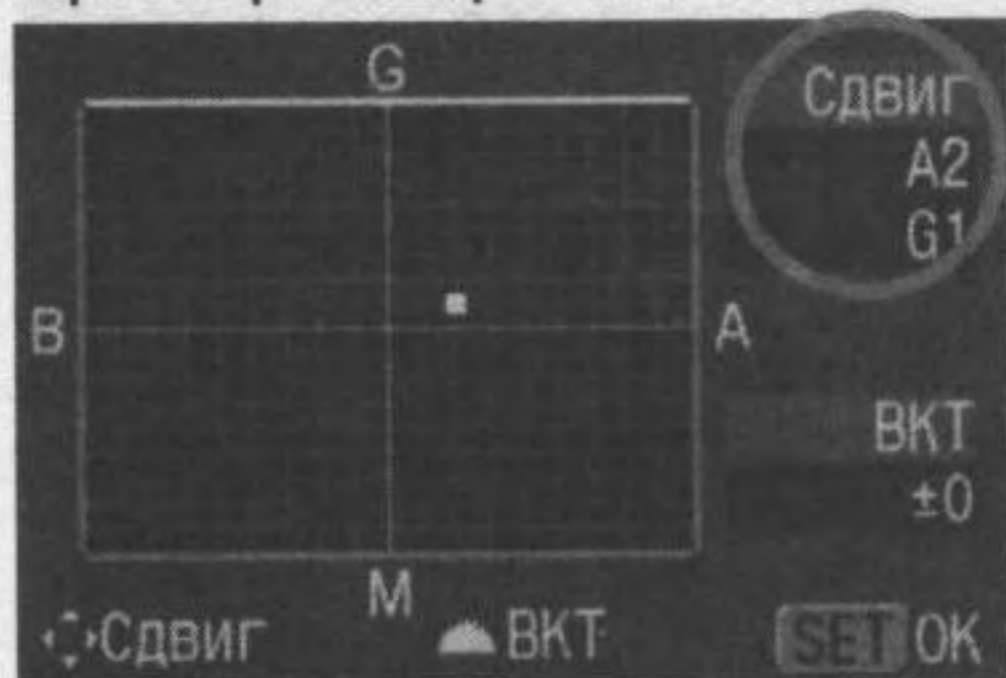

- Один уровень корректировки синего / желтого цветов эквивалентен 5 Майредам фильтра преобразования цветовой температуры. (Майред: единица измерения, обозначающая плотность фильтра преобразования цветовой температуры.)
- Наряду с корректировкой баланса белого можно также установить вилку баланса белого и автоматический брекетинг (АЕВ).
- На шаге 2 при повороте дискового регулятора <⚙️> будет установлена вилка баланса белого (стр. 60).

MENU Автоматическая вилка баланса белого★

Сделав только один снимок, можно одновременно записать три изображения с различными цветовыми оттенками. На основе цветовой температуры режима баланса белого оттенки изображения будут сдвинуты в сторону голубого / желтого или лилового / зеленого. Это называется вилкой баланса белого. Вилка устанавливается на ± 3 с шагом в один уровень.

1 Установите для качества записи изображения любое значение, кроме RAW и RAW+ L (стр. 52).

| | |
|-----------------|-----------------|
| AEV | -2..1..0..1..2* |
| Компен. вспыш. | -2..1..0..1..2* |
| Баланс белого | [WB] |
| WB Сдвиг/ВКТ | 0, 0/ ± 0 |
| Ручной WB | |
| Цв. пространст. | sRGB |
| Параметры | Параметр 1 |

2 Выберите [WB Сдвиг/ВКТ].

- Выберите вкладку [📷2].
- Нажмите клавишу <▲▼>, выберите [WB Сдвиг/ВКТ], затем нажмите кнопку <SET>.
- ▶ Откроется экран корректировки / вилки баланса белого.

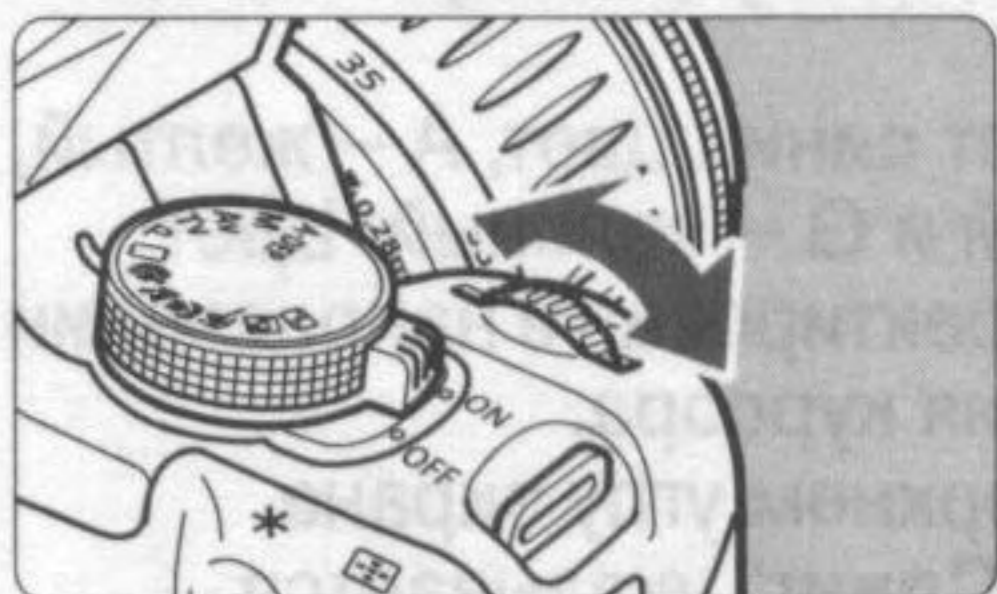

Смещение В/А, ± 3 уровня

3 Установите величину вилки.

- Поворачивая дисковый регулятор <⚙️>, установите направление и уровень вилки.
- После поворота дискового регулятора <⚙️> метка „■” на экране превратится в „■■■” (3 точки). Поворотом дискового регулятора <⚙️> вправо устанавливается вилка В/А, а поворотом влево – вилка М/Г.
- Установите уровень вилки для сдвига В/А или М/Г на один из ± 3 уровней с шагом в один уровень. (Уровень вилки одновременно для сдвига В/А и М/Г установить нельзя.)
- ▶ В правой части экрана символ „ВКТ” указывает направление вилки и уровень вилки.
- Нажмите <SET>, чтобы выйти из режима настройки данного параметра, и вернуться в меню.



Смещение М/Г, ± 3 уровня

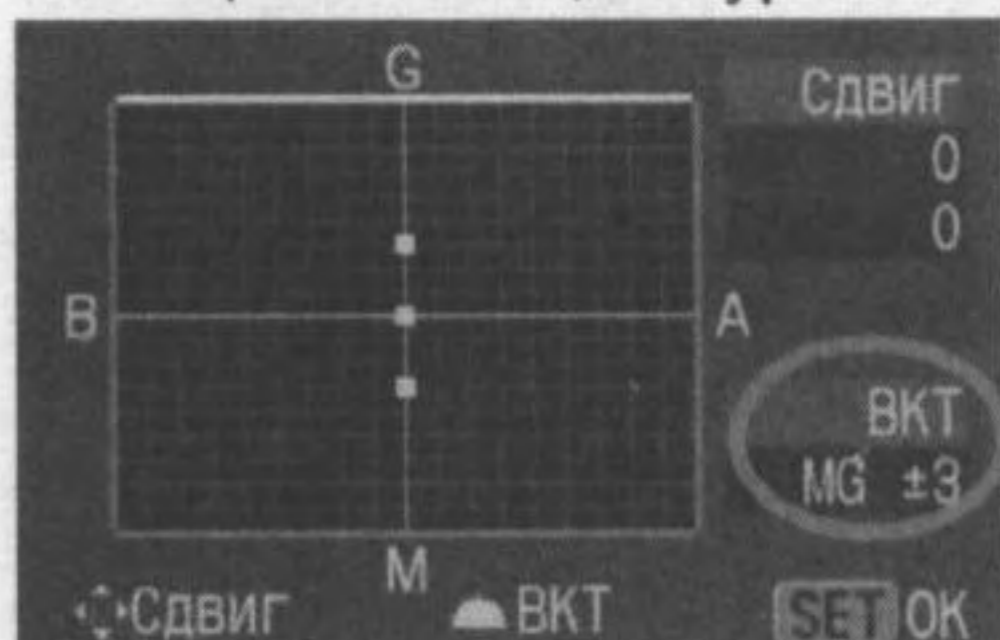

4 Сделайте снимок.

- ▶ После установки вилки В/А на CF-карту будут записаны три изображения в следующей последовательности: Обычный баланс белого, сдвиг в сторону синего и сдвиг в сторону желтого. Если установлена вилка М/Г, последовательность будет следующая: с обычным балансом белого, со сдвигом в сторону фиолетового и со сдвигом в сторону зеленого.

Отмена автоматической вилки баланса белого

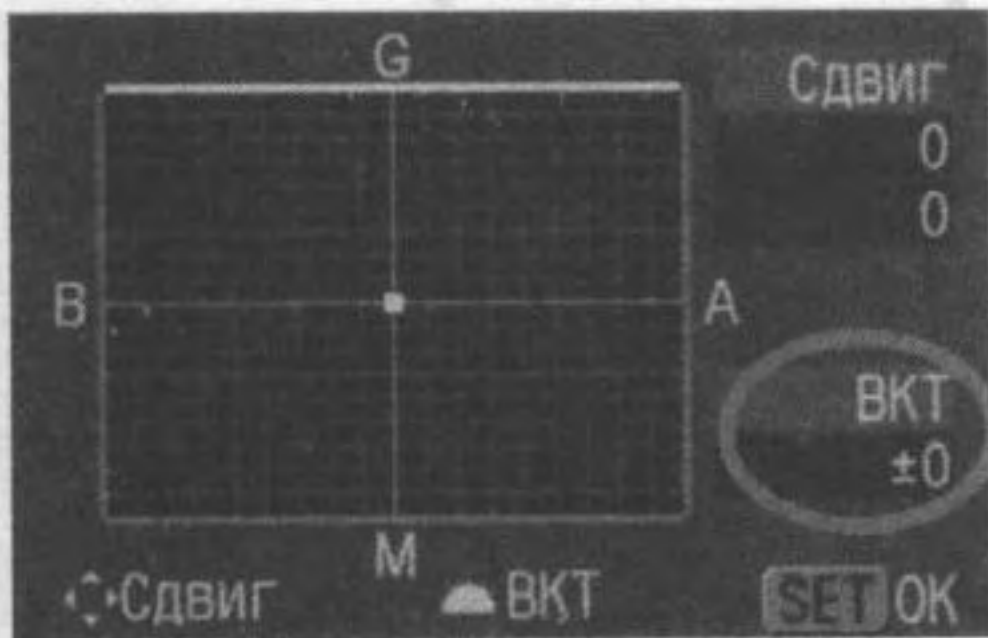

- В шаге 3 установите „ВКТ” на „±0” (установите „■■■” на „■”, 1 точка).



- Если для качества записи изображений задано значение RAW или RAW+L, вилка баланса белого не может использоваться.
- При использовании установки вилки баланса белого максимальное число снимков в серии составит 2.



- После установки вилки баланса белого возможное количество снимков, отображаемое на ЖК-дисплее, снизится на треть от обычного их количества.
- Так как для каждого кадра записывается три изображения, запись кадра на CF-карту занимает больше времени.
- Наряду с вилкой баланса белого можно также установить коррекцию баланса белого и автоматический брекетинг (АЕВ). Если вместе с вилкой баланса белого установить АЕВ, для одного кадра будет записано девять изображений.
- „ВКТ” означает брекетинг.

MENU Установка цветового пространства ★

Цветовое пространство означает диапазон воспроизводимых цветов. На этой камере цветовое пространство для отснятых изображений можно установить на sRGB или Adobe RGB. Для обычных изображений рекомендуется установка на sRGB. В режимах базовой зоны sRGB устанавливается автоматически.

1 Выберите [Цв.пространст.].

- Выберите вкладку [CAM2].
- Нажмите клавишу <▲▼>, выберите [Цв.пространст.], затем нажмите кнопку <SET>.

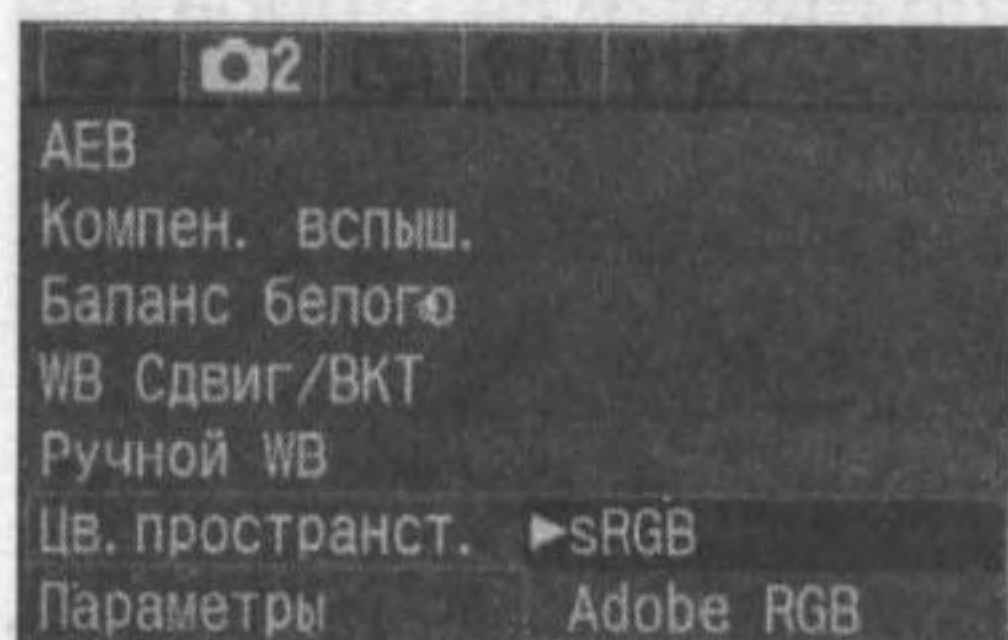

2 Задайте нужное цветовое пространство.

- Нажмите клавишу <▲▼>, выберите [sRGB] или [Adobe RGB], затем нажмите кнопку <SET>.

Что такое Adobe RGB

Эта настройка в основном используется для коммерческой печати и других производственных задач. Эта настройка не рекомендуется пользователям, незнакомым с обработкой изображений, Adobe RGB и Design rule for Camera File System 2.0 (Exif 2.21).

Поскольку на компьютерах конфигурации sRGB и на принтерах, не совместимых со стандартом Design rule for Camera File System 2.0 (Exif 2.21), цвета на изображении будут выглядеть очень приглушенными, потребуется последующая обработка изображения с помощью программного обеспечения.



- Если при съемке изображения цветовое пространство было установлено на Adobe RGB, имя файла будет начинаться с „_MG_” (первым символом будет подчеркивание).
- Профиль ICC не добавляется. Профиль ICC описывается в „Инструкции по работе с программным обеспечением” (PDF).

MENU Выбор параметров обработки ★

Отснятое изображение можно обработать в самой камере для получения более яркого и контрастного или более приглушенного изображения. Параметры обработки могут быть установлены в соответствии с фиксированными настройками Параметр 1, Параметр 2 или Установки 1, 2 или 3 которые пользователь может установить самостоятельно. Существует также параметр Ч/Б для черно-белых фотографий. В режимах базовой зоны настройка Параметр 1 устанавливается автоматически.

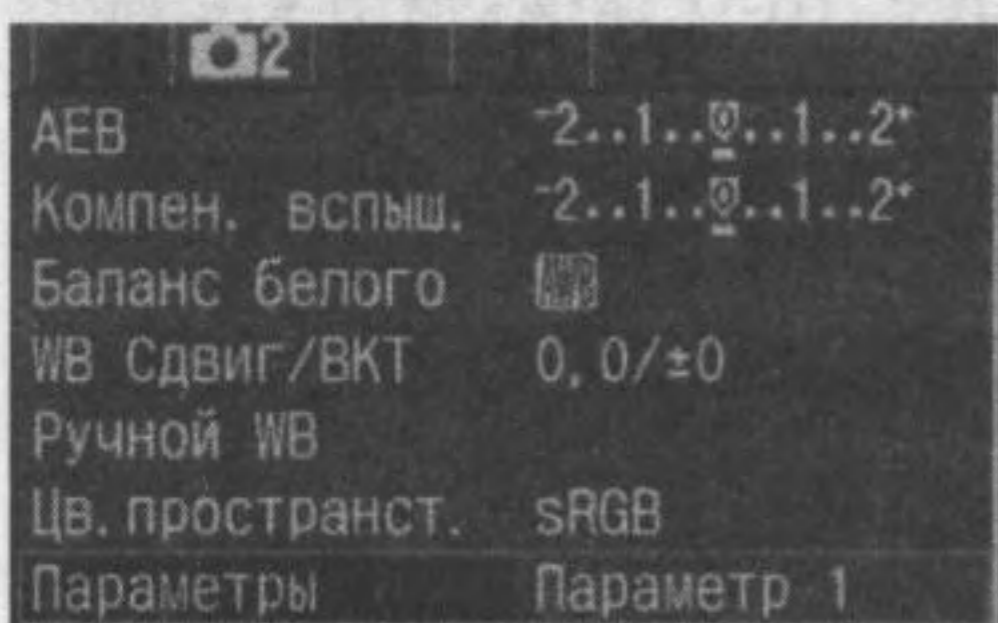

1 Выберите [Параметры].

- Выберите вкладку [📷2].
- Нажмите клавишу <▲▼>, выберите [Параметры], затем нажмите кнопку <SET>.
- ▶ Откроется экран установки параметров.

2 Нажмите кнопку <SET>.

3 Выберите требуемый параметр.

- Нажмите клавишу <▲▼>, выберите требуемое значение, затем нажмите кнопку <SET>.
- Для возврата в меню нажмите кнопку <MENU>.

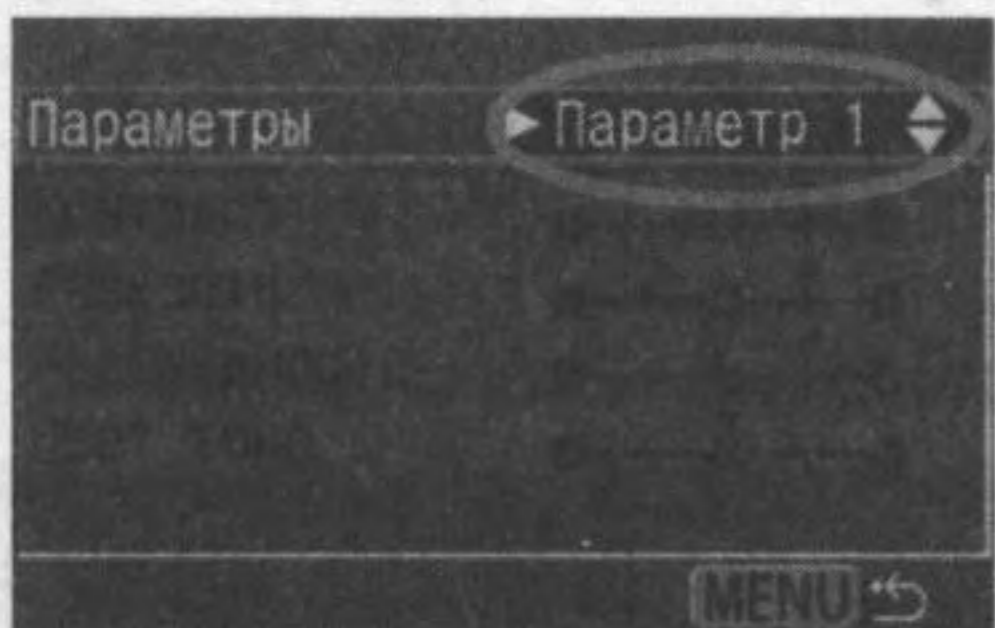

Параметры обработки

| Параметр | Описание |
|-------------------|--|
| Параметр 1 | Яркое и резкое изображение. В режимах базовой зоны все изображения обрабатываются с этим параметром. |
| Параметр 2 | Цвета будут более приглушенными, чем в случае Параметр 1, и будут выглядеть более естественными. |
| Установки 1, 2, 3 | Можно установить и зарегистрировать следующие параметры: [Контраст], [Резкость], [Насыщенность] и [Цвет тона]. (стр. 64) |
| Ч/Б | Для съемки черно-белых изображений. |



- При Параметр 1 значения [Контраст], [Резкость] и [Насыщенность] установлены на уровне +1. При Параметр 2 все параметры установлены на нейтральный 0.
- В режимах творческой зоны [Параметр 1] устанавливается по умолчанию.

MENU Выбор параметров обработки ★

Снимаемое изображение автоматически обрабатывается камерой в соответствии с заданными настройками параметров (по пять уровней для [Контраст], [Резкость], [Насыщенность] и [Цвет тона]). Можно зарегистрировать и сохранить до трех наборов параметров обработки.

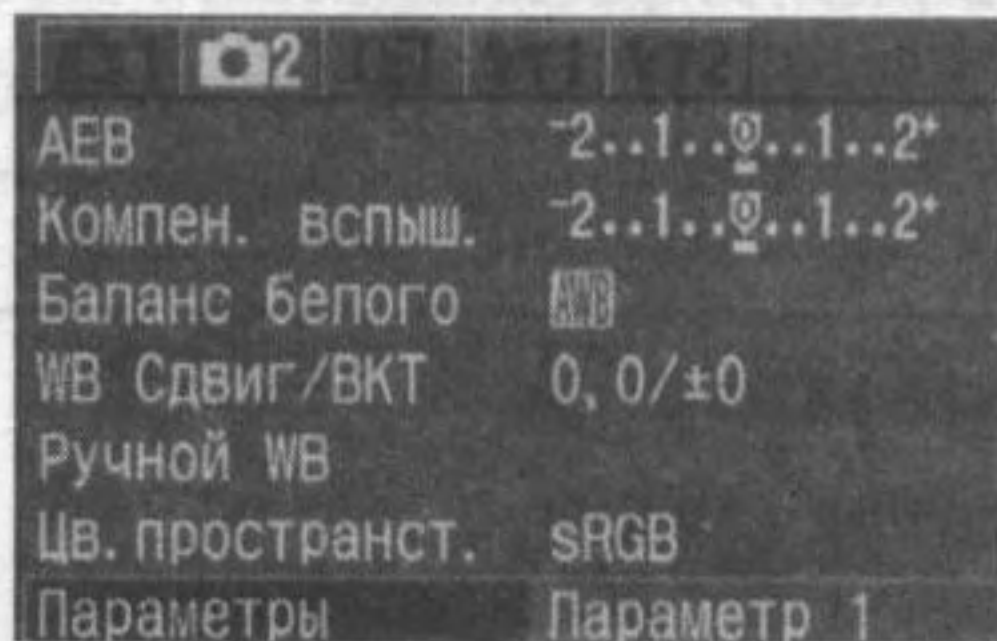

1 Выберите [Параметры].

- Выберите вкладку [CAMERA2].
- Нажмите клавишу <▲▼>, выберите [Параметры], затем нажмите кнопку <SET>.
- ▶ Откроется экран установки параметров.

2 Нажмите кнопку <SET>.



3 Выберите номер набора.

- Нажмите клавишу <▲▼>, выберите [Установки 1], [Установки 2] или [Установки 3], затем нажмите кнопку <SET>.
- По умолчанию для всех параметров наборов [Установки 1], [Установки 2] и [Установки 3] заданы значения „0” (Стандартное).

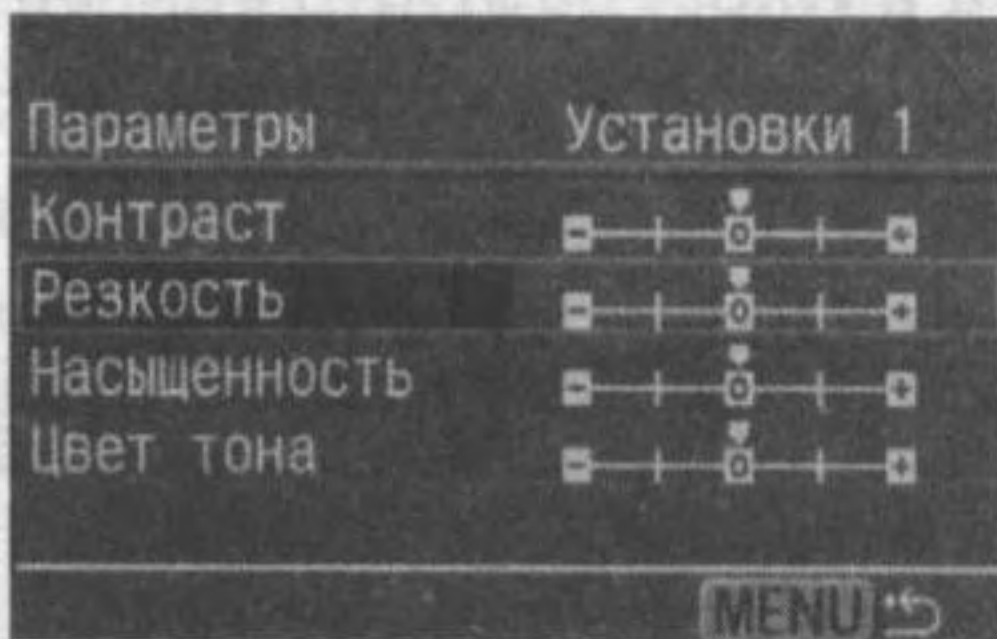

4 Выберите параметр для установки.

- Нажмите клавишу <▲▼>, выберите требуемое значение, затем нажмите кнопку <SET>.

| Параметр | Минус | Плюс |
|----------------|------------------------------|--------------------------|
| [Контраст] | Низкая контрастность | Высокая контрастность |
| [Резкость] | Менее четкие контуры | Более четкие контуры |
| [Насыщенность] | Низкая насыщенность | Высокая насыщенность |
| [Цвет тона] | Красноватый телесный оттенок | Желтоватый телесный цвет |

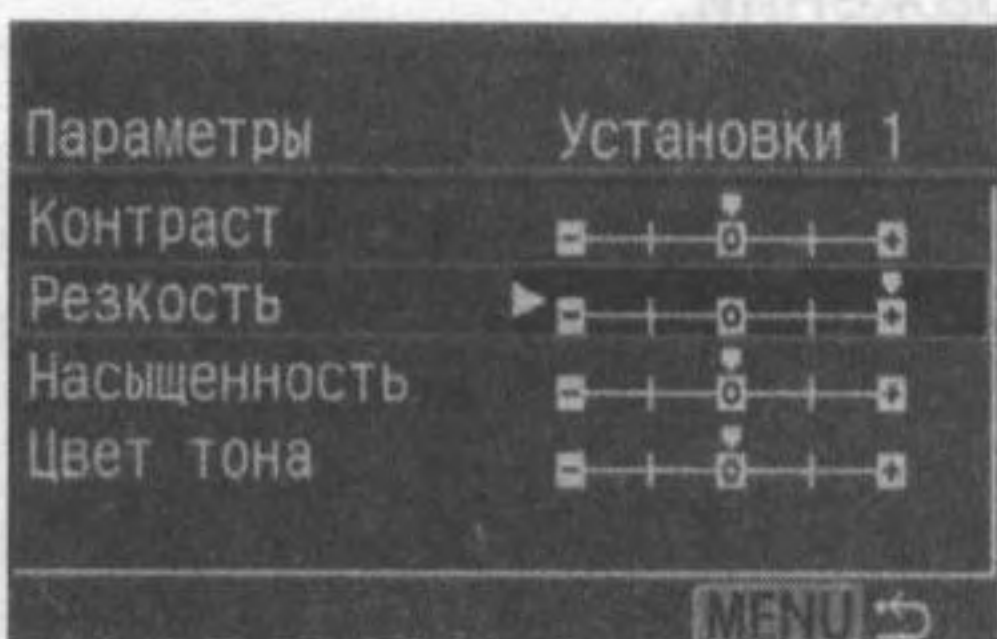

5 Задайте требуемую установку.

- Нажмите клавишу <◀▶>, выберите требуемое значение, затем нажмите кнопку <SET>.
- Для возврата в меню нажмите кнопку <MENU>.

Черно-белая съемка

При съемке изображений с параметром обработки, установленным на Ч/Б, изображения будут обрабатываться и записываться на CF-карту в черно-белом варианте.

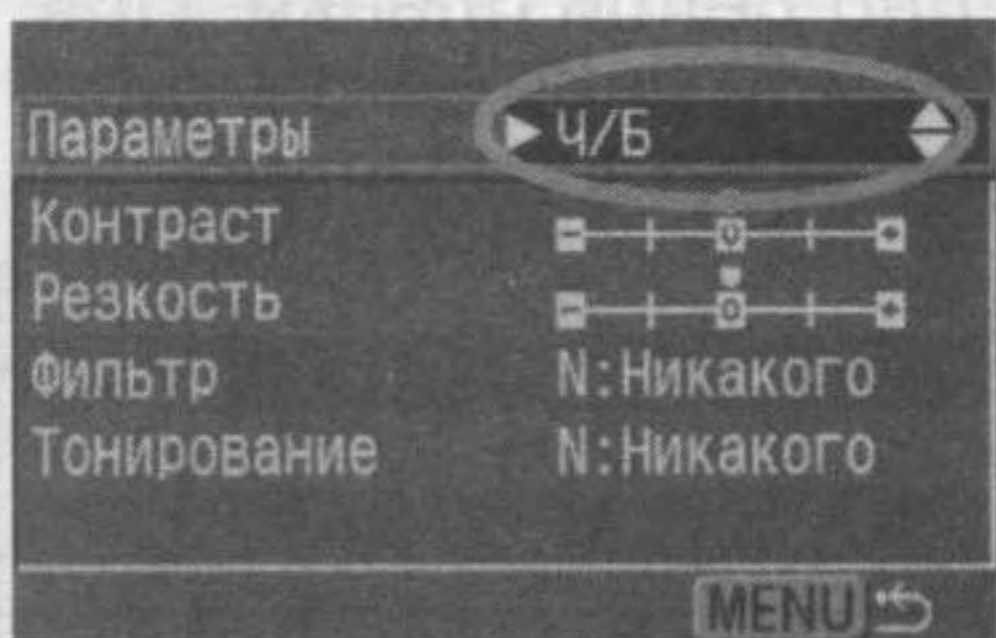

1 Выберите [Ч/Б].

- На шаге 3, описанном на стр. 64, выберите [Ч/Б], затем нажмите кнопку <SET>.

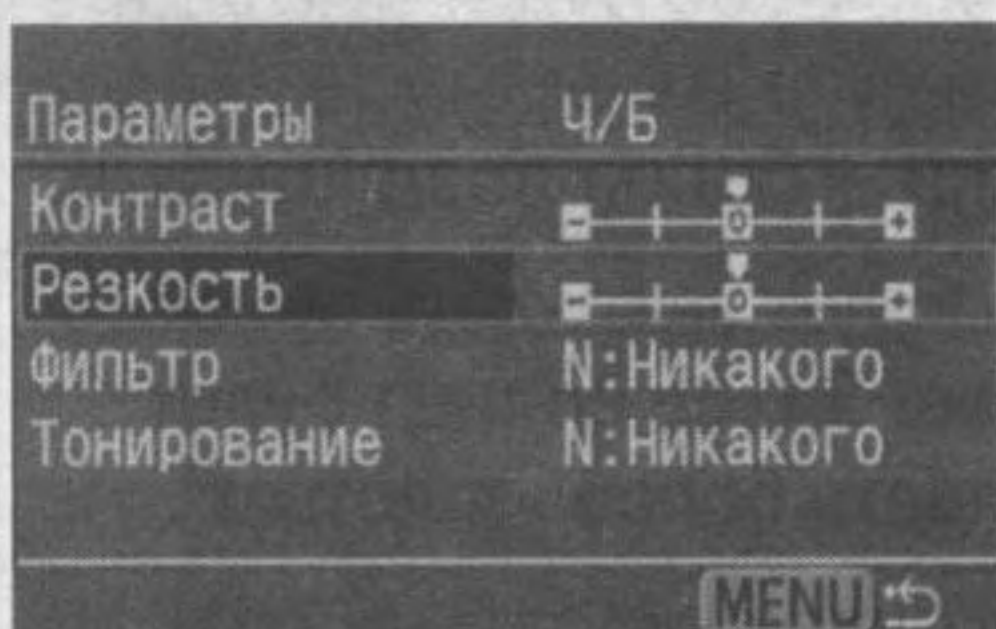

2 Выберите параметр для установки.

- Нажмите клавишу <▲▼>, выберите требуемое значение, затем нажмите кнопку <SET>.
- Параметры [Контраст] и [Резкость] должны быть установлены в значения, приведенные в таблице на шаге 4 на стр. 64.
- Сведения о параметрах [Фильтр] и [Тонирование] см. на стр. 66.

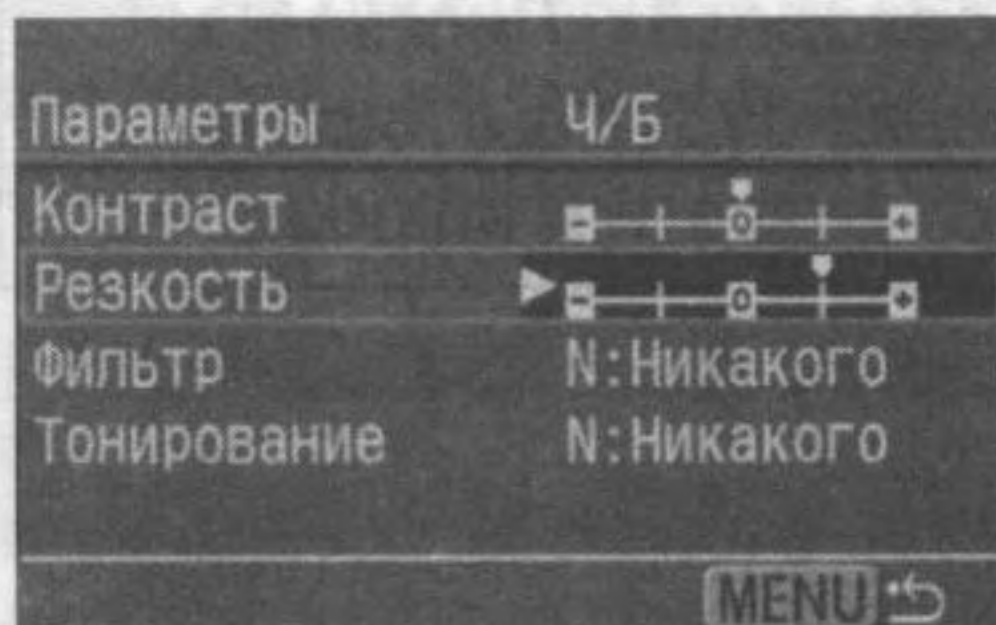

3 Задайте требуемую установку.

- Нажмите клавишу <◆>, выберите требуемое значение, затем нажмите кнопку <SET>.
- Для возврата в меню нажмите кнопку <MENU>.
- При нажатии кнопки спуска затвора наполовину на ЖК-дисплее будет отображен значок <B/W>.

- Для получения естественных черно-белых изображений установите подходящий баланс белого.
- Изображения JPEG, отснятые с установкой [Ч/Б], не могут быть преобразованы в цветные. Здесь не помогут даже программы для персонального компьютера.

- Если для качества записи изображений задано значение RAW и параметр [Ч/Б], изображение может быть преобразовано в цветное с помощью прилагаемого программного обеспечения.

Эффекты фильтрации

Использование фильтров для обработки цифровых изображений дает тот же эффект, что и при обработке черно-белой пленки. При использовании близкого по цвету фильтра тот или иной цвет можно усилить. В то же время, сопутствующие цвета будут затемнены.

| Параметры | Ч/Б |
|-------------|---------------|
| Контраст | ► N: Никакого |
| Резкость | Ye: Желтый |
| Фильтр | Or: Оранжевый |
| Тонирование | R: Красный |
| | G: Зеленый |

| Фильтр | Эффект |
|---------------|--|
| N: Никакого | Обычное черно-белое изображение без эффектов фильтрации. |
| Ye: Желтый | Голубое небо будет выглядеть более естественным, а белые облака – более воздушными. |
| Or: Оранжевый | Небо будет выглядеть немного темнее. Заход солнца будет выглядеть более „золотым”. |
| R: Красный | Небо будет выглядеть совсем темным. Осенние листья будут выглядеть более четкими и яркими. |
| G: Зеленый | Цвет кожи и губ будет превосходным. Листья на деревьях будут выглядеть более четкими и яркими. |

 Установка параметра [**Контрастность**] в положение плюс сделает эффект фильтрации более подчеркнутым.

Эффект тонирования

Если установить цветное тонирование, оно будет применяться к черно-белому изображению перед его записью на CF-карту. Эта обработка сделает изображение более эффектным.

| Параметры | Ч/Б |
|-------------|---------------|
| Контраст | ► N: Никакого |
| Резкость | S: Сепия |
| Фильтр | B: Голубой |
| Тонирование | P: Пурпурный |
| | G: Зеленый |

Выберите один из следующих параметров: [N:Никакого] [S:Сепия] [B:Голубой] [P:Пурпурный] [G:Зеленый]

MENU Способы нумерации файлов

Номер файла аналогичен номеру кадра на пленке. Существует два способа нумерации файлов: [Последовател.] и [Авт.срос].

Снимаемым изображениям автоматически присваиваются номера файлов от 0001 до 9999, которые сохраняются в папках (создаются автоматически), вмещающих до 100 изображений.

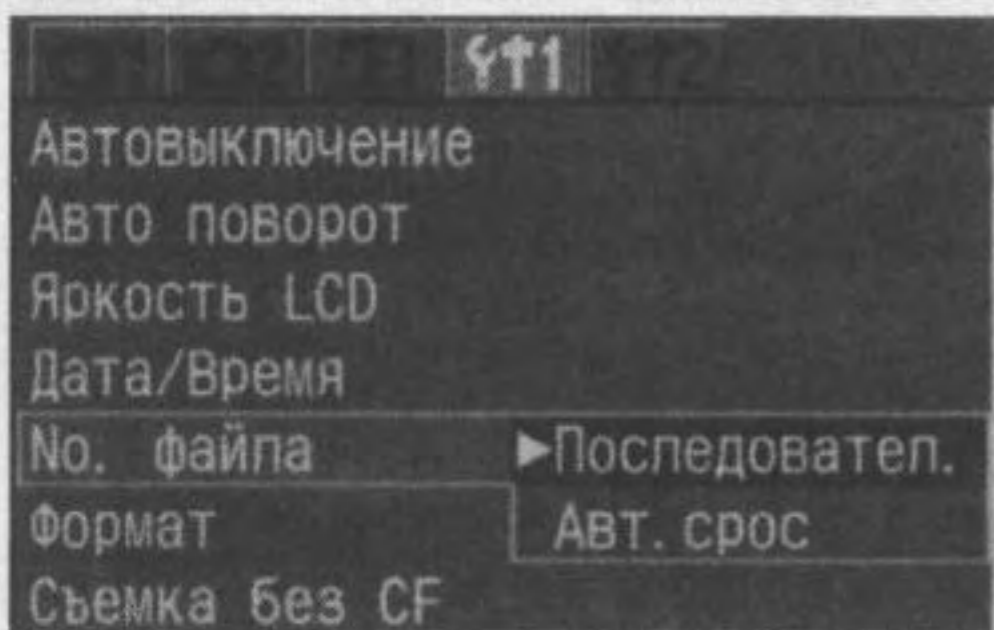

1 Выберите [No. файла].

- Выберите вкладку [11].
- Нажмите клавишу <▲▼>, выберите [No. файла], затем нажмите кнопку <SET>.

2 Выберите способ нумерации файлов.

- Нажмите клавишу <▲▼>, выберите [Последовател.] или [Авт.срос], затем нажмите кнопку <SET>.

Непрерывный

Последовательная нумерация файлов продолжается даже после замены CF-карты. Так как всем изображениям присваиваются разные номера файлов, это упрощает работу с ними на персональном компьютере. Обратите внимание, что если новая CF-карта уже содержит изображения, отснятые данной камерой, нумерация файлов начнется с номера, следующего за самым большим номером файла на этой CF-карте или за номером файла последнего отснятого изображения, в зависимости от того, какой из них больше.

Нумерация файлов после замены CF-карты

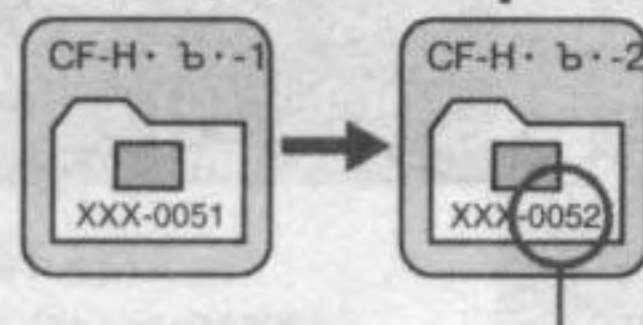

Следующий последовательный номер файла

Автоматический сброс

Каждый раз при замене CF-карты нумерация файлов сбрасывается и устанавливается на первый номер файла (100-0001). Так как на всех CF-картах номера файлов начинаются с 0001, изображения можно систематизировать в соответствии с CF-картами. Обратите внимание, что если новая CF-карта уже содержит изображения, нумерация файлов начнется с номера, следующего за самым большим номером файла на этой CF-карте.

Нумерация файлов после замены CF-карты

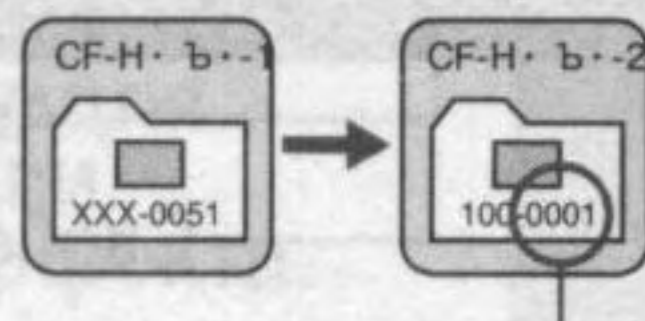

Номер файла сброшен

❗ Если создана папка № 999, на ЖК-мониторе отображается сообщение [Нумерация папки переполнена]. Затем, если создается файл № 9999, на ЖК-дисплее и в видоискателе отображается символ „Err CF”.

📄 Для изображений в формате JPEG и RAW имя файла начинается с „IMG_”. Расширением для изображений JPEG является „.JPG”, а для изображений RAW - „.CR2”.

INFO. Проверка установок камеры

Когда камера готова к съёмке, для вывода на ЖК-монитор текущих настроек камеры нажмите кнопку <INFO.>.

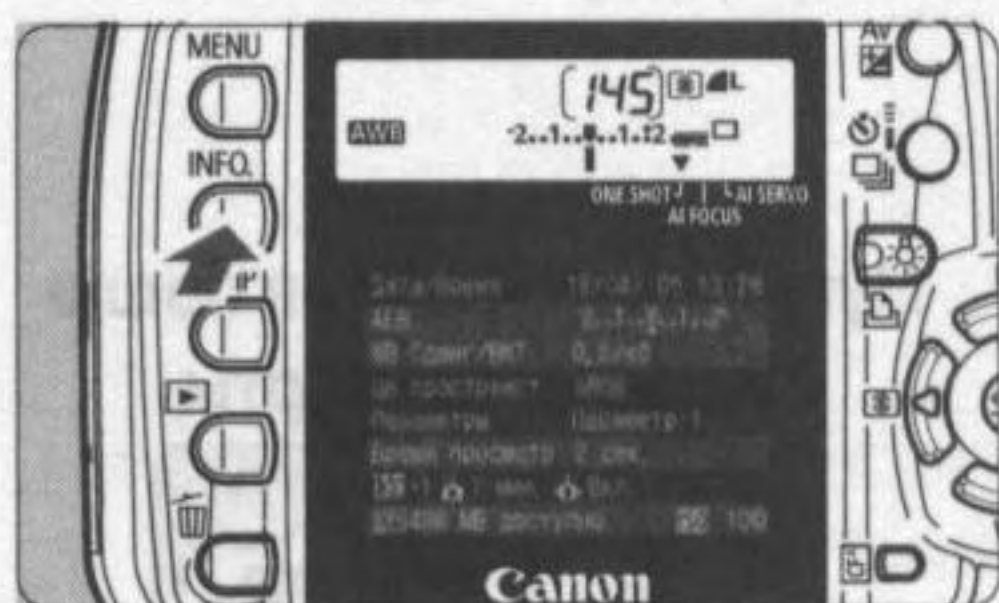

Выведите установки камеры.

- Нажмите кнопку <INFO.>.
- ▶ На ЖК-мониторе отобразятся текущие установки камеры.
- Для отключения отображения параметров нажмите кнопку <INFO.> еще раз.

| | | |
|----------------------|-----------------|---|
| Дата/Время | 18/04/'05 13:26 | Дата/время (стр. 37) |
| АЕВ | -2..1..0..1..2* | Установка АЕВ (стр. 90) |
| WB Сдвиг/ВКТ | 0, 0/±0 | Коррекция баланса белого (стр. 59)/ Вилка баланса белого (стр. 60) |
| Цв. пространст. | sRGB | Цветовое пространство (стр. 62) |
| Параметры | Параметр 1 | Параметры обработки (стр. 63) |
| Время просмотр | 2 сек. | Время просмотра изображения (стр. 104) |
| 🔄 +1 📷 1 мин. 📷 Вкл. | | Автоповорот изображений (стр. 105) |
| 📄 488 MB доступно | ISO 100 | Чувствительность ISO (стр. 55) |
| | | Автоматическое отключение питания (стр. 41) |
| | | Свободная емкость CF-карты |
| | | Величина компенсации экспозиции (стр. 100) |

📄 Сведения об информации по изображению во время воспроизведения см. в разделе „Отображение информации о параметрах съёмки” (стр. 108).

4

Настройка автофокусировки, замера экспозиции и режима перевода кадров.

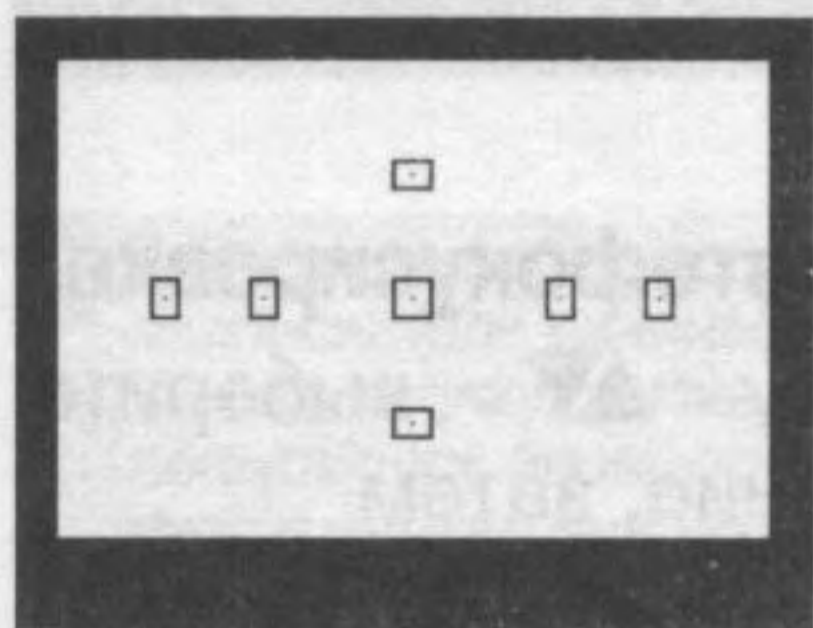

В видоискателе есть семь точек автофокусировки. Выбрав подходящую точку автофокусировки, можно осуществлять съемку в режиме автофокусировки и при этом кадрировать объект съемки по желанию. Можно также установить режим автофокусировки, который наиболее удачно подходит для съемки данного объекта или достижения желаемого эффекта.

Можно установить один из трех режимов замера экспозиции: оценочный, частичный и центрально-взвешенный усредненный. Существует три режима перевода кадров: покадровый, непрерывный и автоспуск. Выберите тот режим замера экспозиции, который наиболее удачно подходит для съемки данного объекта или достижения желаемого эффекта.

Режим перевода кадров

Режим замера экспозиции

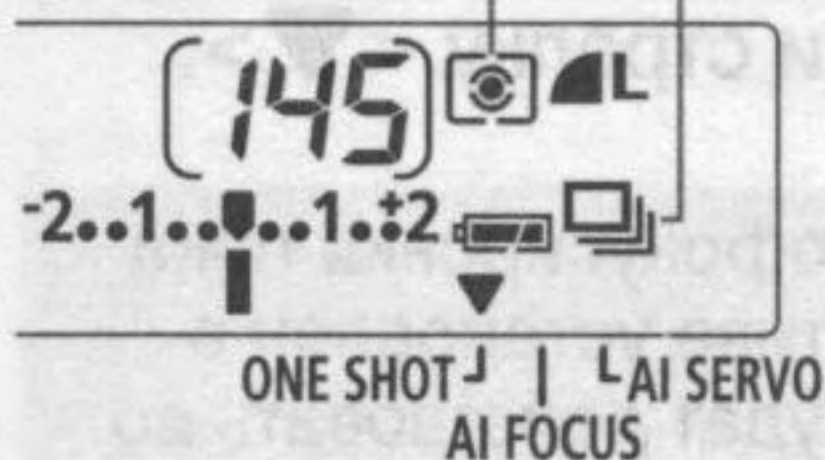

Режим автофокусировки

- Звездочка ★, находящаяся справа от заголовка страницы, указывает на то, что соответствующая функция доступна только в режимах Творческой Зоны (P, Tv, Av, M, A-DEP).
- В режимах базовой зоны режим автофокусировки, точка автофокусировки, режим замера экспозиции и перевода кадров устанавливаются автоматически.

AF Выбор режима автофокусировки ★

Режим автофокусировки соответствует способу действия функции автоматической фокусировки. Существует три режима автофокусировки. Режим One-Shot AF используется для съемки неподвижных объектов, а режим AI Servo AF — для съемки движущихся объектов. Кроме того, существует режим AI Focus AF, который автоматически переключается из режима One-Shot AF в AI Servo AF, если объект съемки начинает двигаться. В режимах базовой зоны оптимальный режим автофокусировки выбирается автоматически.

1 Установите переключатель режимов фокусировки на объективе в положение <AF> (стр. 25).

2 Нажмите кнопку <▶ AF>.
▶ Появится меню [Режим AF] (Режим автофокусировки).

3 Выберите режим автофокусировки.

- Нажмите клавишу <▲▼>, выберите требуемое значение, затем нажмите кнопку <SET>.
ONE SHOT : One-Shot AF
AI FOCUS : AI Focus AF
AI SERVO : AI Servo AF
- При нажатии кнопки спуска затвора наполовину ЖК-дисплей отобразит рядом с текущим режимом автофокусировки стрелку <▼>.

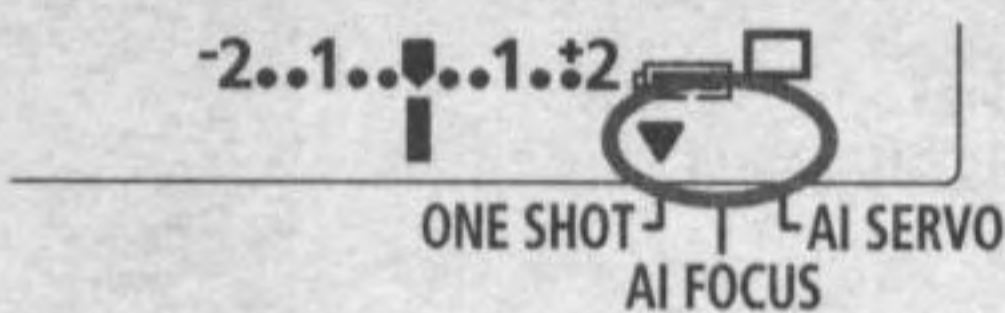
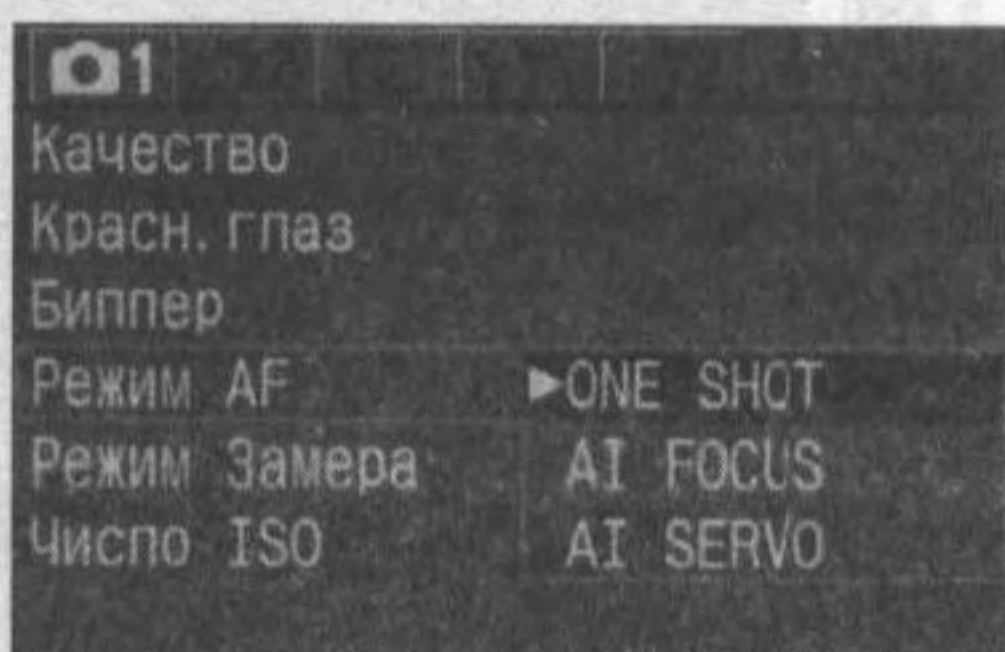
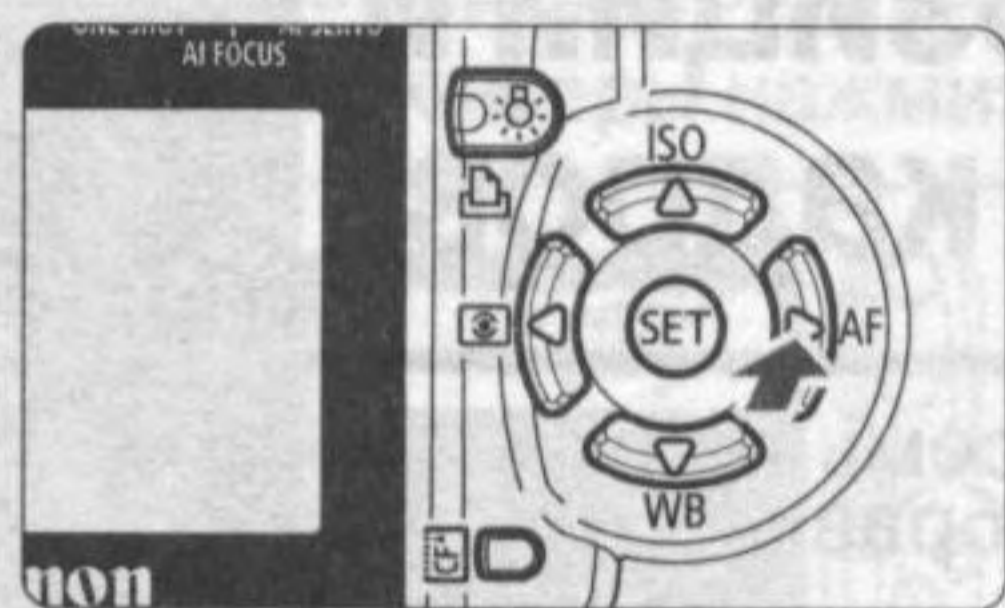

- Хотя по-прежнему можно установить режим автофокусировки пока переключатель режимов фокусировки на объективе установлен в положение <MF>, режим автофокусировки не будет действовать во время фокусировки вручную.
- Если используется удлинитель (не входит в комплект), а максимальная величина диафрагмы не превышает f/5.6, автофокусировка невозможна. Подробнее см. инструкции к удлинителю.

<AF> обозначает автофокусировку, а <MF> обозначает ручную фокусировку.

One-Shot AF для неподвижных объектов



Точка автофокусировки Индикатор подтверждения фокусировки

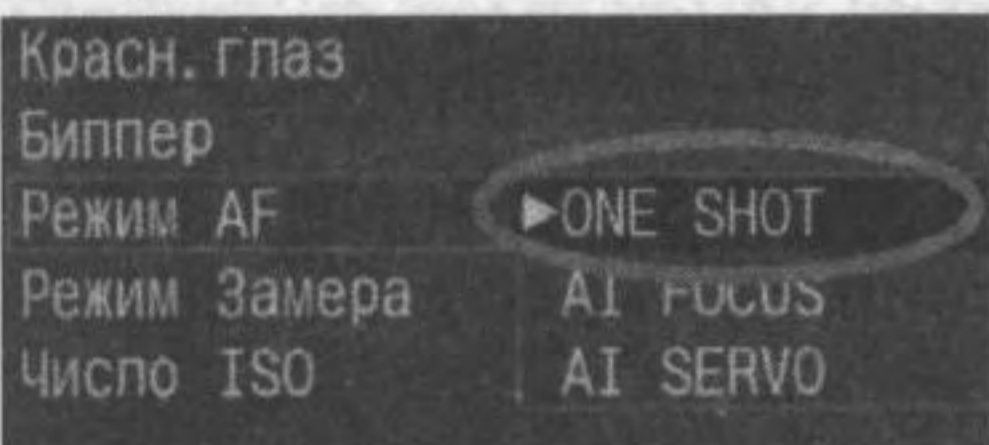

При нажатии кнопки спуска затвора наполовину активизируется функция автофокусировки и достигается однократная фокусировка.

- ▶ В то же самое время точка <•> внутри точки автофокусировки после попадания в фокус коротко мигает красным. Кроме того, в видоискателе загорится индикатор подтверждения фокусировки <●>.
- ▶ При оценочном замере настройка экспозиции (выдержка и диафрагма) также осуществляется по достижении фокусировки. Настройка экспозиции и фокусировка будут заблокированы, пока кнопка спуска затвора нажата наполовину (стр. 75). Таким образом, можно заново выбрать снимаемый объект, сохраняя при этом настройки экспозиции и точку фокусировки.

Если не удастся достичь фокусировки, индикатор подтверждения фокусировки <●> в видоискателе начинает мигать. В этом случае не удастся сделать снимок, даже если нажать кнопку спуска затвора до конца. Измените снимаемую композицию и попытайтесь вновь осуществить фокусировку. Или см. „Если автофокусировка невозможна (ручная фокусировка)” (стр. 76).

AI Servo AF для движущихся объектов

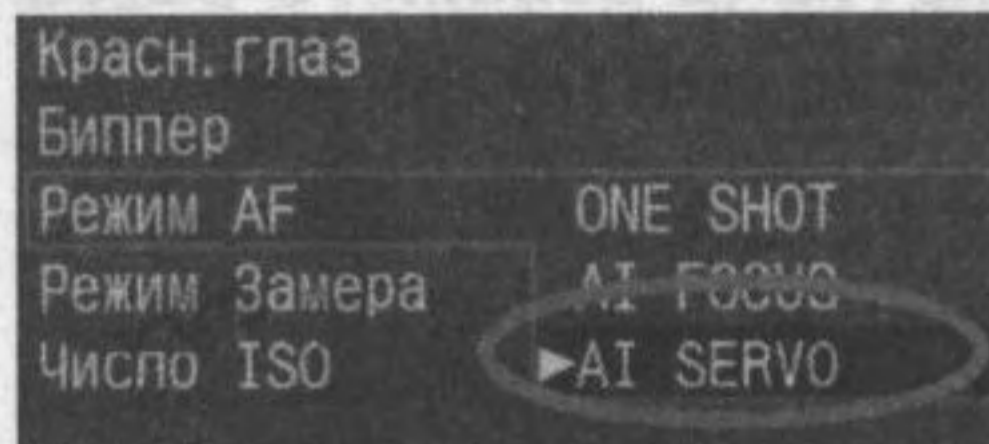

При нажатии кнопки спуска затвора наполовину осуществляется непрерывная фокусировка.

- Этот режим автофокусировки предназначен для съемки движущихся объектов, когда расстояние фокусировки постоянно изменяется.
- ▶ Благодаря прогнозирующей автофокусировке* можно отслеживать фокусировку объекта, который медленно приближается к камере или отдаляется от нее.
- ▶ Экспозиция устанавливается в момент выполнения съемки.

В режиме творческой зоны (за исключением <A-DEP>) звуковой сигнал не включается, даже когда достигается фокусировка. Кроме того, не загорается индикатор подтверждения фокусировки <●> в видоискателе.

* О прогнозирующей автофокусировке

Если объект приближается к камере или удаляется от нее с постоянной скоростью, камера отслеживает его и прогнозирует расстояние фокусировки непосредственно перед моментом съемки. Этим достигается правильная фокусировка в момент фотосъемки.

- Если установлен автоматический выбор точки автофокусировки, камера в первую очередь использует для фокусировки центральную точку. При автофокусировке, если объект смещается с центральной точки, камера продолжает отслеживать фокусировку до момента, когда объект попадает в зону действия хотя бы одной из точек автофокусировки.
- Если точка автофокусировки выбрана вручную, отслеживание фокусировки объекта будет осуществляться именно с помощью выбранной точки.

AI Focus AF для автоматического переключения режима автофокусировки

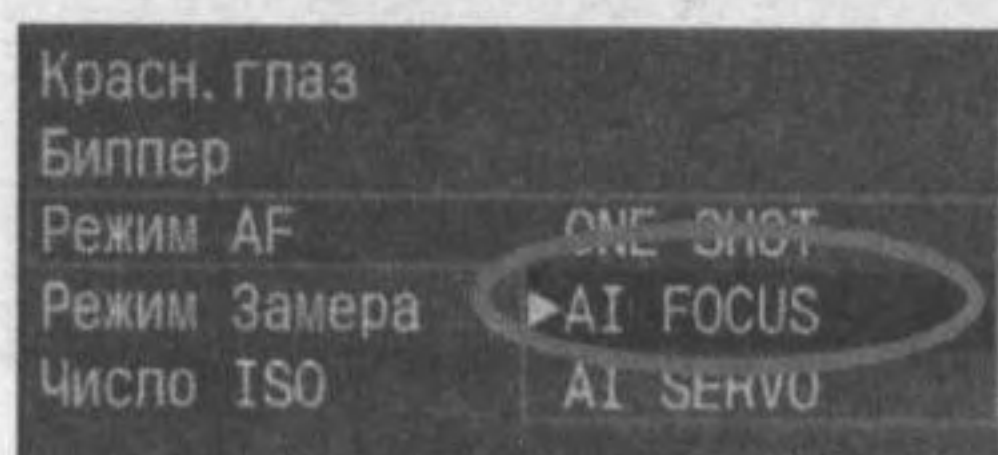

В режиме AI Focus AF осуществляется автоматическое переключение из режима One-Shot AF в режим AI Servo AF, если объект съемки начинает двигаться.

Если объект начинает двигаться после того, как была установлена фокусировка в режиме One-Shot AF, камера фиксирует движение и автоматически переключает режим автофокусировки в AI Servo AF.

- 📄 Если в режиме AI Focus AF удастся достичь фокусировки с помощью режима Servo, раздается негромкий звуковой сигнал. Индикатор подтверждения фокусировки <●> в видоискателе не загорается.

Выбор точки автофокусировки ★

Точка автофокусировки используется для фокусировки. Точка автофокусировки может выбираться камерой автоматически или устанавливаться пользователем вручную.

В режимах базовой зоны и режиме <A-DEP> точка автофокусировки выбирается автоматически. В режимах <P> <Tv> <Av> <M> можно осуществлять переключение между автоматическим выбором точки автофокусировки и выбором точки вручную.

Автоматический выбор точки автофокусировки

Камера автоматически выбирает точку автофокусировки, наиболее подходящую для условий съемки. Все точки автофокусировки <•> в видоискателе загораются красным светом.

Ручной выбор точки автофокусировки

Любую из семи точек автофокусировки можно выбрать вручную. Этот режим наиболее удобен, когда необходимо сфокусироваться на определенном объекте или осуществить быструю автофокусировку в процессе выбора композиции снимка.

<⬠> Выбор с помощью перекрестных клавиш

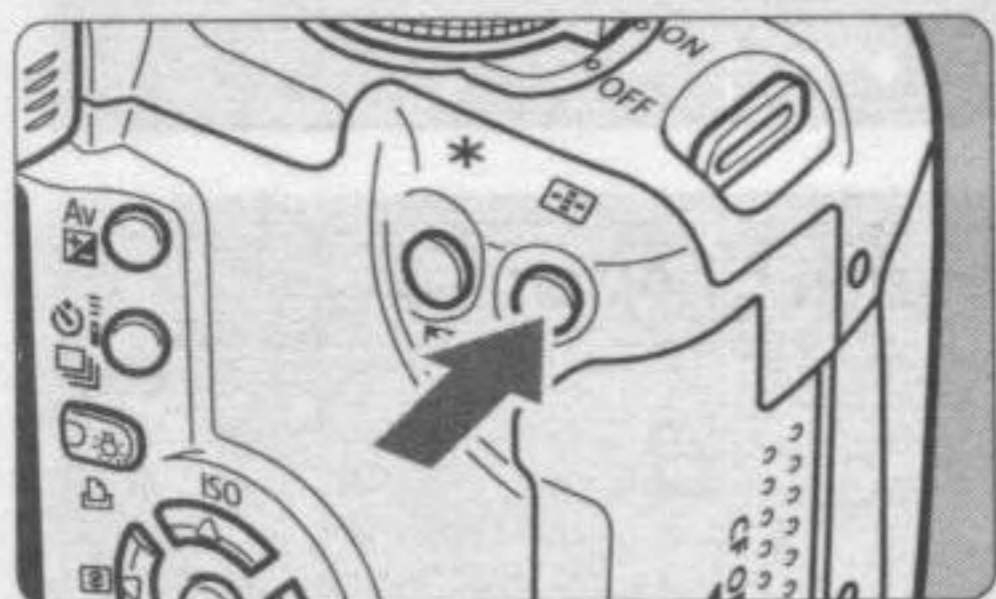

- 1 **Нажмите кнопку <⬠> (Ⓜ6).**
 - ▶ Выбранная точка автофокусировки появится в видоискателе и на ЖК-дисплее.



- 2 **Выберите точку автофокусировки.**
 - Нажмите клавишу <⬠>, глядя при этом в видоискатель или на ЖК-дисплей.
 - ▶ Нажмите клавишу <⬠> для выбора точки автофокусировки по горизонтали или нажмите клавишу <▲▼> для выбора точки автофокусировки по вертикали.
 - Нажав кнопку <SET>, можно переключаться между режимом центральной точки автофокусировки и автоматического выбора точки автофокусировки.
 - Чтобы вернуться к съемке, нажмите наполовину кнопку спуска затвора или снова нажмите кнопку <⬠>.

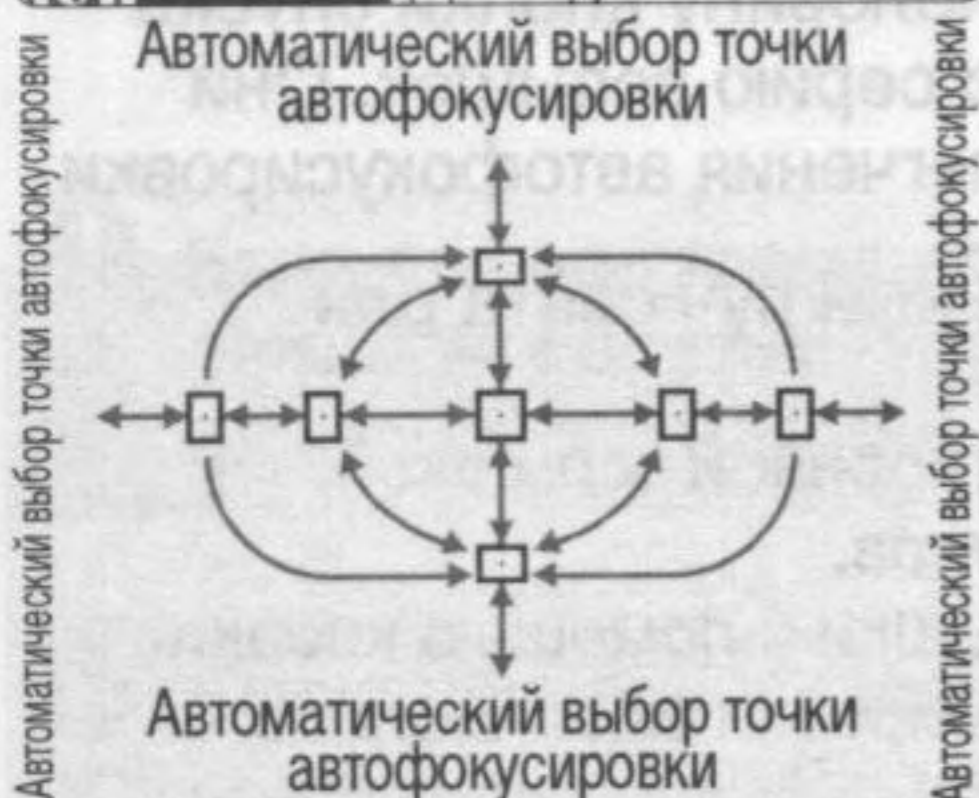

• Автоматический выбор точки автофокусировки

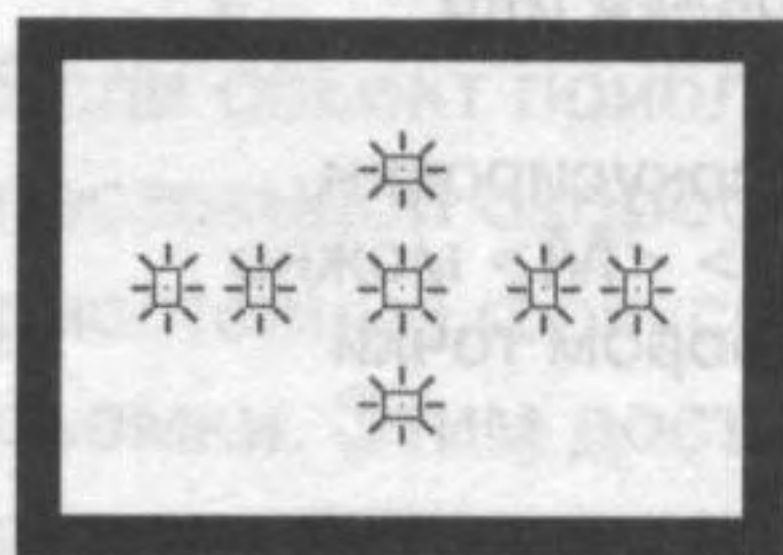

Все точки автофокусировки < · > загорятся красным светом.

- Выбор точки автофокусировки вне периферических точек автофокусировки установит режим автоматического выбора.

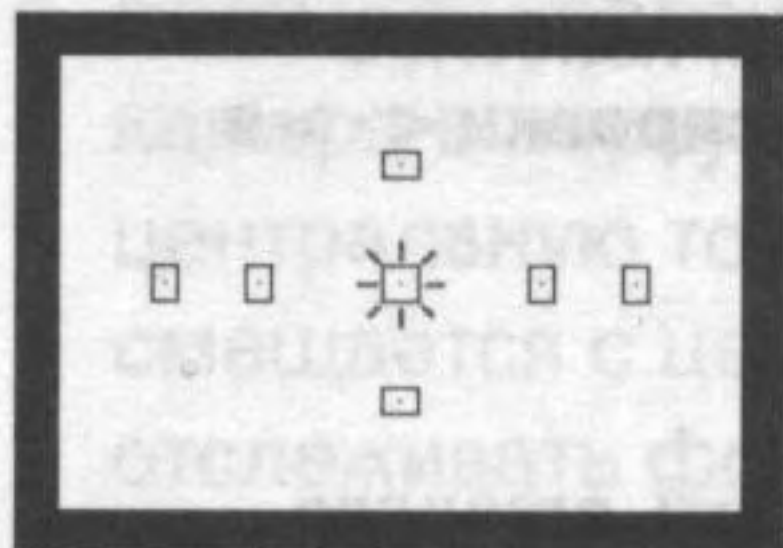

• Ручной выбор точки автофокусировки



Выберите требуемую точку автофокусировки, при этом < · > загорится красным.

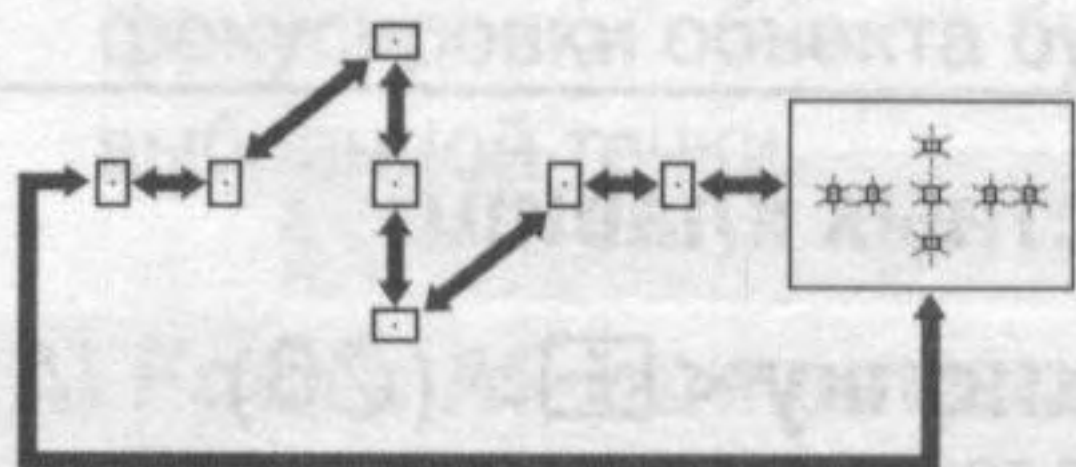

Выбор с помощью диска



- Нажмите кнопку , затем поверните дисковый регулятор .
- При повороте диска выбор осуществляется по замкнутому циклу, как указано на рисунке слева.

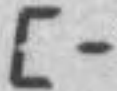
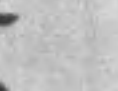

- Если выбор точки автофокусировки осуществляется с помощью ЖК-дисплея, обратите внимание на следующее:

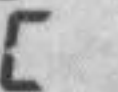

Автоматический выбор , центр ,
направо , вверх 

- Если фокусировка невозможна даже со вспомогательным лучом внешней вспышки Speedlite для камеры EOS, выберите центральную точку автофокусировки.

Об использовании вспомогательного луча света для автофокусировки совместно со встроенной вспышкой

В условиях низкой освещенности при нажатии наполовину кнопки спуска затвора встроенная вспышка генерирует короткую серию вспышек. Они предназначены для подсветки объекта с целью облегчения автофокусировки.

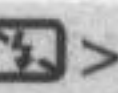
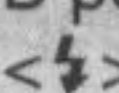

- В режимах    вспомогательный луч света для автофокусировки не загорается.
- Вспомогательный луч света, генерируемый встроенной вспышкой, эффективен на расстоянии примерно до 4 метров.
- В режимах творческой зоны при поднятии вспышки с помощью кнопки  вспомогательный луч света для автофокусировки включается в случае необходимости.

Использование фиксации фокусировки ■

После завершения наводки на резкость можно зафиксировать фокусировку на объект и изменить композицию кадра. Этот способ называется „фиксацией фокусировки.“ Фиксация фокусировки возможна только в режиме One-Shot AF.

1 Установите диск установки режима в режим творческой зоны.

2 Выберите требуемую точку автофокусировки (стр. 73).

3 Сфокусируйтесь на объект.

- Наведите точку автофокусировки на объект и нажмите кнопку спуска затвора наполовину.



4 Продолжая удерживать кнопку спуска затвора нажатой наполовину, выберите требуемую композицию кадра.

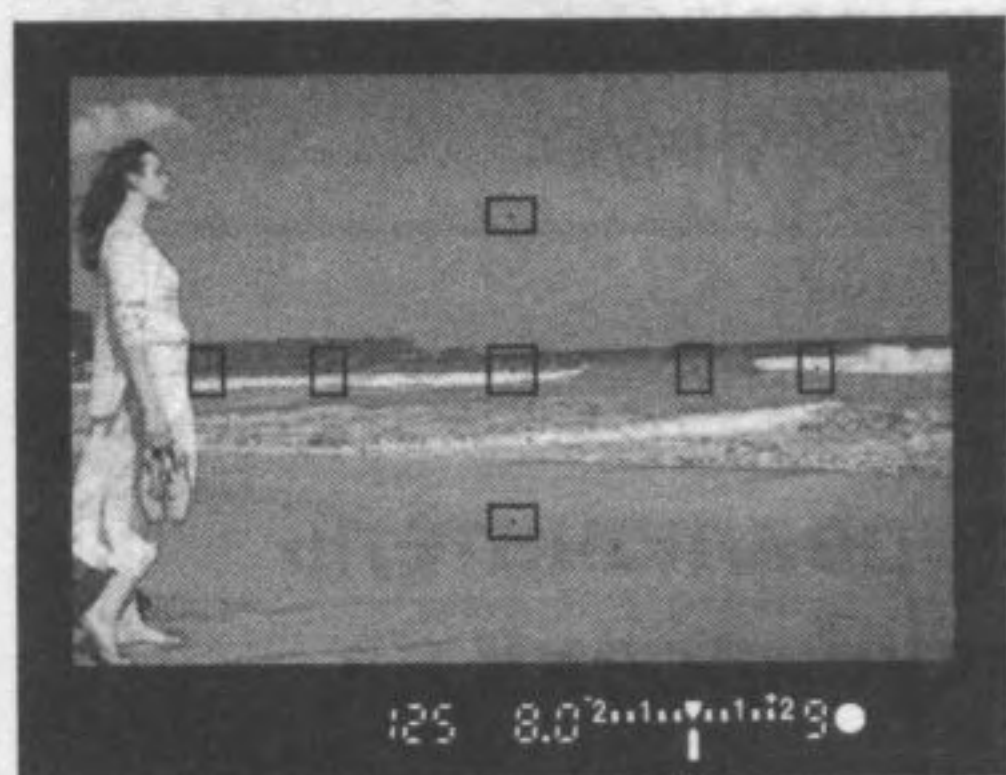

5 Сделайте снимок.

! Если для автофокусировки установлен режим AI Servo AF (или же режим AI Focus AF установлен в положение Servo), фиксация фокусировки невозможна.

☰ Фиксация фокусировки возможна в режимах базовой зоны (за исключением). В этом случае начните процедуру с шага 3.

Если автофокусировка невозможна (ручная фокусировка) ■

При съемке определенных объектов (например, перечисленных ниже) наводка на резкость с помощью автофокусировки может оказаться невозможной (мигает индикатор подтверждения фокусировки <●>).

Объекты, для которых трудно осуществить фокусировку:

- (а) Объекты с низкой контрастностью
Например: синее небо, однотонные стены и т.п.
- (б) Объекты с низкой освещенностью
- (в) Отражающие объекты и объекты с сильной задней подсветкой
Например: автомобили с полированным кузовом и т.п.
- (г) Перекрывающиеся объекты, расположенные на разных расстояниях
Например: животные в клетке и т.п.
- (д) Повторяющиеся рисунки
Например: окна небоскреба, клавиатура компьютера и т.п.

В таких случаях выполните одну из следующих операций:

- (1) Зафиксируйте фокусировку на каком-либо объекте, находящемся на том же расстоянии от камеры, что и фотографируемый объект, а затем измените композицию кадра (стр. 75).
- (2) Установите переключатель режимов фокусировки на объективе в положение <MF> и выполните фокусировку вручную.

Ручная фокусировка

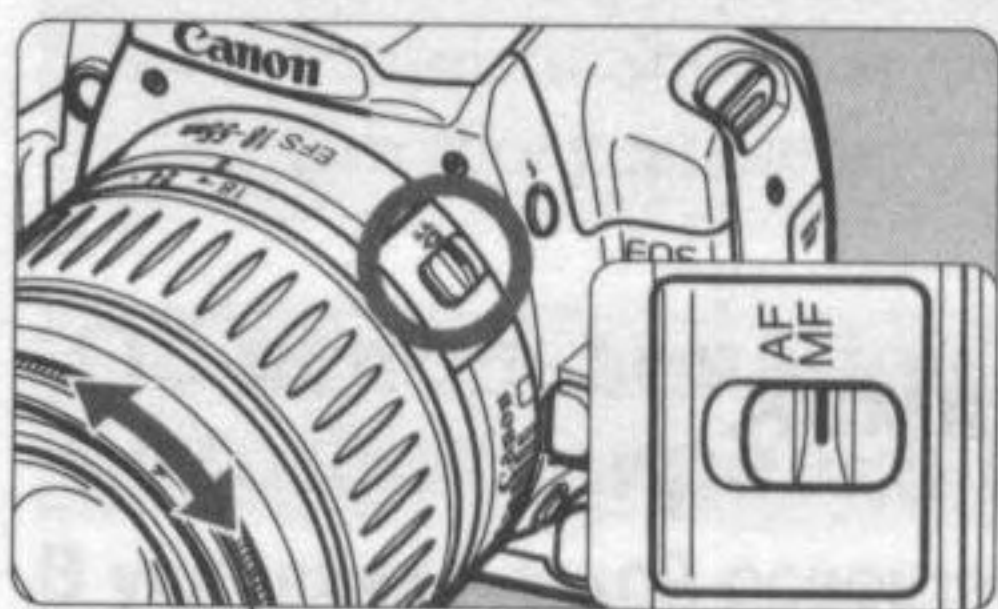

Кольцо фокусировки

1 Установите переключатель режимов фокусировки на объективе в положение <MF>.

2 Сфокусируйтесь на объект.

- Произведите фокусировку, поворачивая кольцо фокусировки объектива до тех пор, пока объект в видоискателе не станет резким.

Если во время ручной фокусировки удерживать кнопку спуска затвора наполовину нажатой, то при достижении фокусировки загорится метка достижения точки (точек) автофокусировки и индикатор подтверждения фокусировки <●> в видоискателе.

Выбор режима замера экспозиции ★

Камера имеет три режима замера экспозиции: оценочный, частичный и центрально-взвешенный усредненный замер. В режимах базовой зоны автоматически используется оценочный замер.

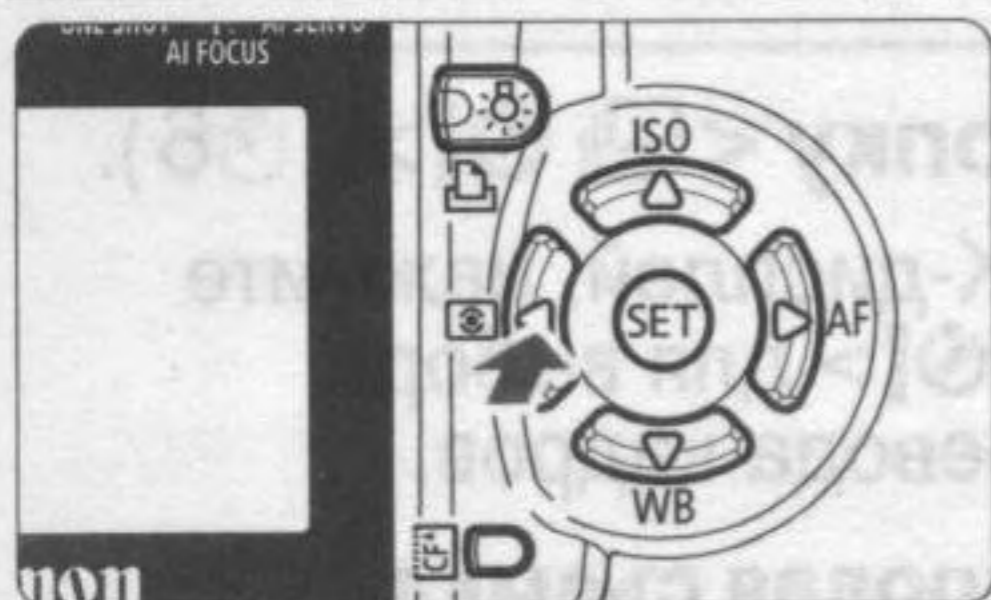



1 Нажмите кнопку  <   >.

▶ Появится меню [Режим Замера].

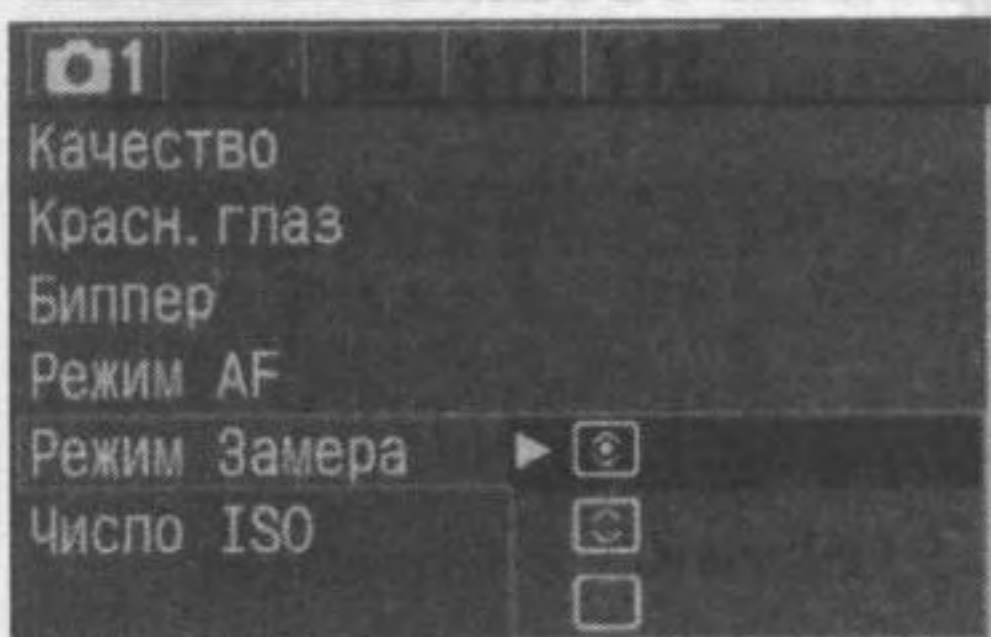
2 Выберите режим замера экспозиции.



- Нажмите клавишу <  >, выберите требуемое значение, затем нажмите кнопку <  >.

: **Оценочный замер**

: **Частичный замер**

: **Центрально-взвешенный интегральный замер**

- При нажатии кнопки спуска затвора наполовину на ЖК-дисплее будет отображен выбранный режим замера экспозиции.

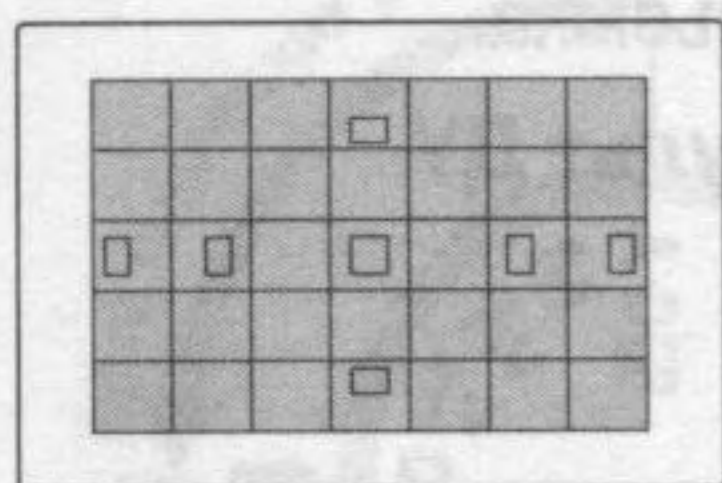

Оценочный замер

Это стандартный режим замера экспозиции в камере, подходящий для большинства объектов, даже в условиях контрового света. После определения положения основного объекта, его яркости, фона, переднего и заднего освещения и т.д. камера устанавливает требуемую экспозицию.

- При ручной фокусировке оценочный замер основывается на центральной точке автофокусировки.
- Если яркость объекта и уровень освещенности фона значительно различаются (сильная задняя подсветка или освещение точечными источниками света), используйте частичный замер <  >.

Частичный замер

Удобен, когда фон значительно ярче снимаемого объекта из-за задней подсветки и т.п. Частичный замер покрывает около 9% площади по центру видоискателя. Слева показана область, охватываемая при частичном замере.

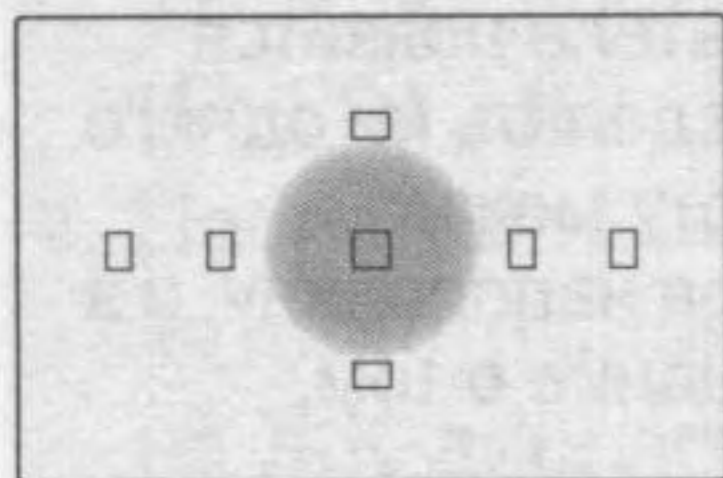

Центрально-взвешенный усредненный замер

При осуществлении замера экспозиции производится взвешивание значений относительно центра видоискателя с последующим усреднением для всей сцены.

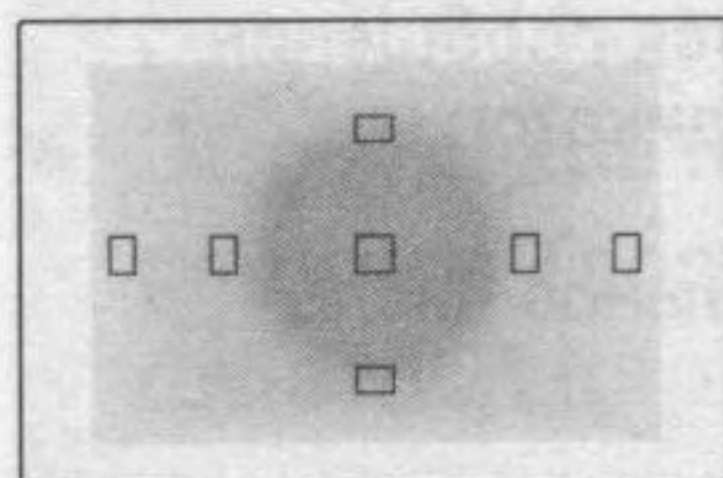

Выбор режима перевода кадров

Можно установить покадровый или непрерывный режим перевода кадров. В режимах базовой зоны оптимальный режим перевода кадров выбирается автоматически.



Нажмите кнопку   (Ⓜ6).

- Глядя на ЖК-дисплей, нажмите кнопку   для выбора режима перевода кадров.

 : **Покадровая съемка**

При полном нажатии кнопки спуска затвора производится один снимок.

 : **Непрерывная съемка**

(Макс. 3 снимка в секунду)

Пока кнопка спуска затвора нажата до конца, осуществляется непрерывная съемка.

 : **Автоспуск/пульт ДУ**

(стр. 48/49).

- ❗ Во время непрерывной съемки отснятые изображения сначала сохраняются в буфере памяти камеры

и только потом последовательно переносятся на CF-карту. Если во время непрерывной съемки буфер памяти переполнится, на ЖК-дисплее и в видоискателе появится сообщение „buSY” (Занят...), и больше не удастся сделать ни одного снимка. По мере переноса изображений на CF-карту можно продолжить съемку. Нажмите кнопку спуска затвора наполовину, и в правом нижнем углу видоискателя появится сообщение о том, сколько еще можно сделать снимков в серии.

- Если в видоискателе и на ЖК-дисплее отображается сообщение „FuLL CF”, дождитесь, когда перестанет мигать индикатор обращения к карте, и замените CF-карту.
- При низком уровне заряда аккумулятора максимальное число снимков в серии снижается.

Максимальное число снимков в серии

5

Расширенные операции

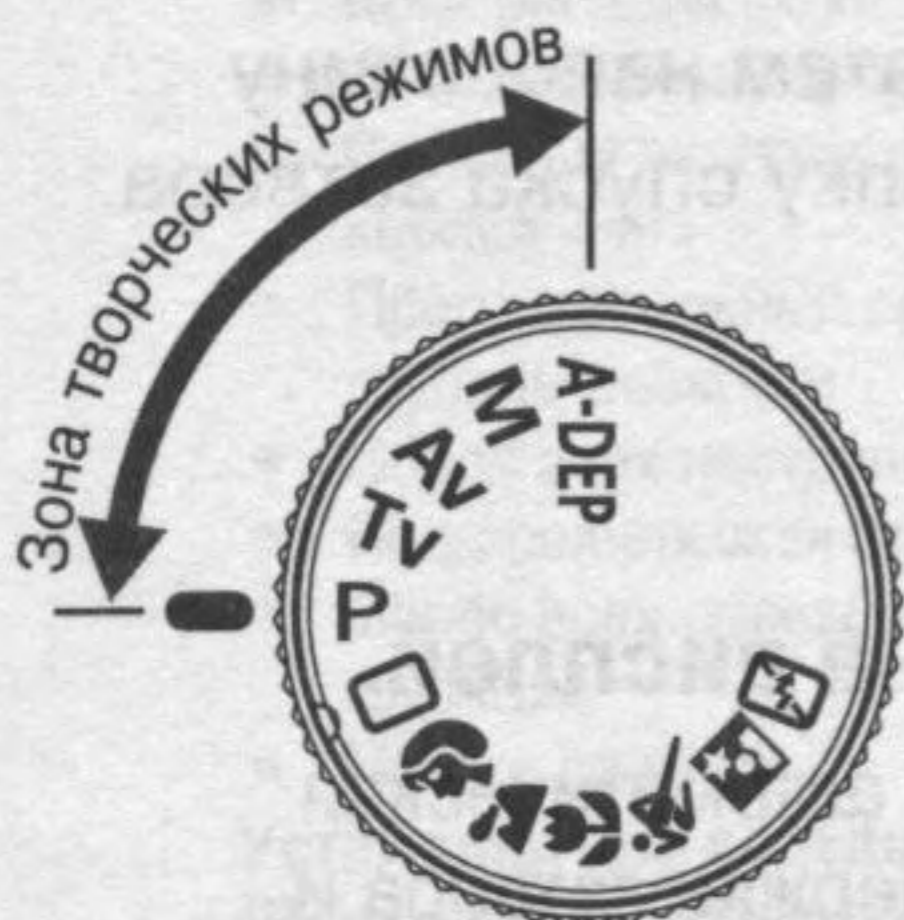

В режимах Творческой Зоны можно устанавливать требуемую выдержку затвора или величину диафрагмы, чтобы получить нужный результат. Камера управляется пользователем.

- Звездочка ★, находящаяся справа от заголовка страницы, указывает на то, что соответствующая функция доступна только в режимах Творческой Зоны (P, Tv, Av, M, A-DEP).
- После того, как кнопка затвора нажата наполовину, а затем отпущена, таймер отключит вывод информации на ЖК-дисплей и видоискатель примерно через 4 секунды (⌚4).
- О том, какие параметры можно задавать с помощью режимов Творческой Зоны, см. „Таблица наличия функций” (стр. 152).

P Программная автоэкспозиция AE



Подобно режиму <□> (Полностью автоматический режим), данный режим съемки является режимом общего назначения. Выдержка затвора и величина диафрагмы устанавливаются камерой автоматически в соответствии с яркостью объекта. Это называется программной автоэкспозицией.

* <P> означает „Программа“.

* AE означает „Автоматическая установка экспозиции“.

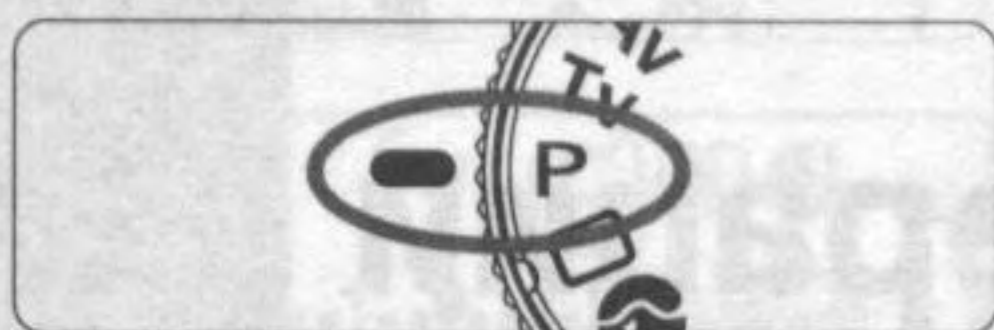

Точка автофокусировки



Выдержка затвора

Диафрагма

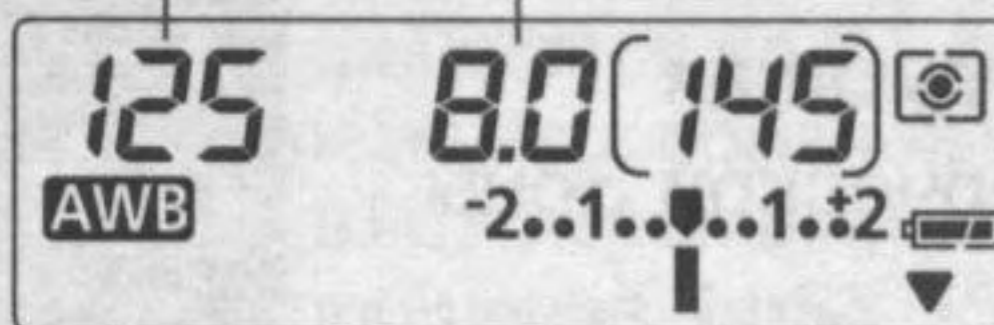
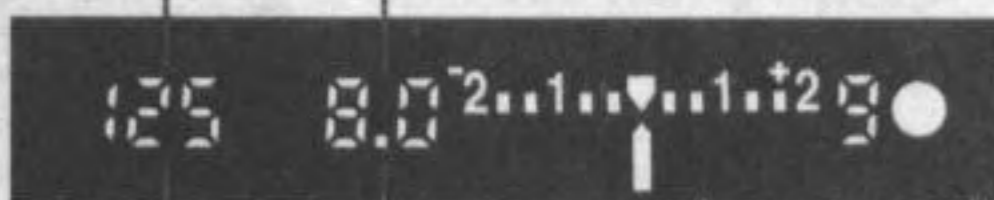

1 Поверните диск установки режима в положение <P>.

2 Сфокусируйтесь на объект.

- Посмотрите в видоискатель и наведите точку автофокусировки на объект. Затем наполовину нажмите кнопку спуска затвора.

3 Посмотрите на дисплей.

- ▶ Производится автоматическая установка выдержки затвора и величины диафрагмы, которые отображаются на ЖК-дисплее и в видоискателе.
- Если индикаторы выдержки затвора и величины диафрагмы не мигают, будет установлена правильная экспозиция.

4 Сделайте снимок.

- Выберите композицию кадра и полностью нажмите кнопку спуска затвора.



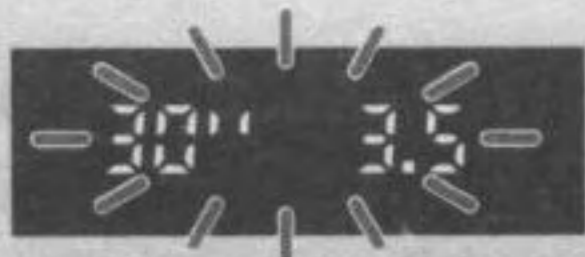

- Если мигает значение „30” и максимальная величина диафрагмы, это указывает на то, что объект слишком затенен. Увеличьте чувствительность ISO или используйте вспышку.
- Если мигает значение „4000” и минимальная величина диафрагмы, это указывает на то, что объект слишком освещен. Уменьшите чувствительность ISO или уменьшите количество света, проходящего через объектив, с помощью фильтра нейтральной плотности (приобретается отдельно).



Различия в режимах <P> и <□> (Полностью автоматический режим)

- В обоих режимах можно без ограничений изменять автоматически устанавливаемую комбинацию выдержки затвора и диафрагмы (программа).
- В режиме <P>, в отличие от режима <□>, можно настраивать или использовать функции, приведенные ниже.

Параметры съемки

- Выбор режима автофокусировки
- Выбор точки автофокусировки
- Выбор режима перевода кадров
- Выбор режима замера экспозиции
- Программный сдвиг
- Компенсация экспозиции
- Автоматический брекетинг (АЕВ)
- Фиксация экспозиции с помощью кнопки <★>
- Предварительный просмотр глубины резкости
- Сброс всех настроек камеры
- Пользовательская функция (C.Fn)
- Сброс всех пользовательских функций
- Чистка датчика

Установки для вспышки (Встроенная вспышка)

- Вспышка Вкл./Выкл.
- Фиксация экспозиции при съемке со вспышкой
- Величина компенсации экспозиции при съемке со вспышкой

Установки для вспышки (вспышка Speedlite серии EX)

- Ручная/Стробоскопическая вспышка
- Синхронизация вспышки при короткой выдержке (режим FP-вспышки)
- Фиксация экспозиции при съемке со вспышкой
- Управление соотношением мощностей ламп
- Величина компенсации экспозиции при съемке со вспышкой
- FEB
- Синхронизация по 2-ой шторке затвора
- Моделирующая вспышка

Параметры записи изображений

- Выбор RAW, RAW+ L
- Установка чувствительности ISO
- Выбор баланса белого
- Выбор пользовательского баланса белого
- Корректировка баланса белого
- Вилка баланса белого
- Выбор цветового пространства
- Задание параметров обработки

О программном сдвиге

- В режиме программной автоэкспозиции можно произвольно изменять комбинацию (программу) выдержки затвора и величины диафрагмы, устанавливаемую камерой, сохраняя при этом постоянную экспозицию. Это называется программным сдвигом.
- Для сдвига программы нажмите наполовину кнопку спуска затвора, затем поворачивайте дисковый регулятор < > до появления на дисплее требуемой выдержки затвора или величины диафрагмы.
- После съемки кадра программный сдвиг отменяется.
- Если применяется вспышка, то нельзя использовать программный сдвиг.

Tv Режим автоматической установки экспозиции с приоритетом выдержки

В этом режиме пользователь устанавливает выдержку затвора, а камера в соответствии с яркостью объекта автоматически устанавливает величину диафрагмы. Это называется автоэкспозицией с приоритетом выдержки. С помощью короткой выдержки можно „заморозить” движение быстро движущегося объекта. Использование длительной выдержки позволяет размыть объект и создать впечатление движения.

* <Tv> означает „Значение времени”.

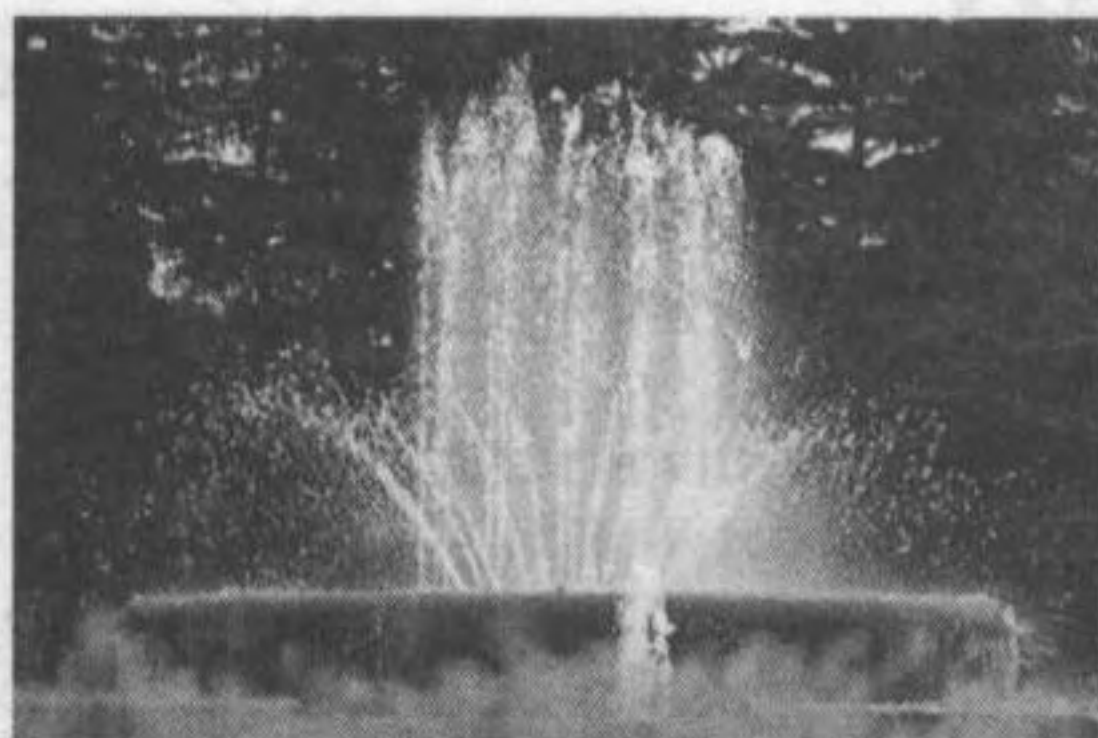

Короткая выдержка



Длительная выдержка



1 Поверните диск установки режима в положение <Tv>.

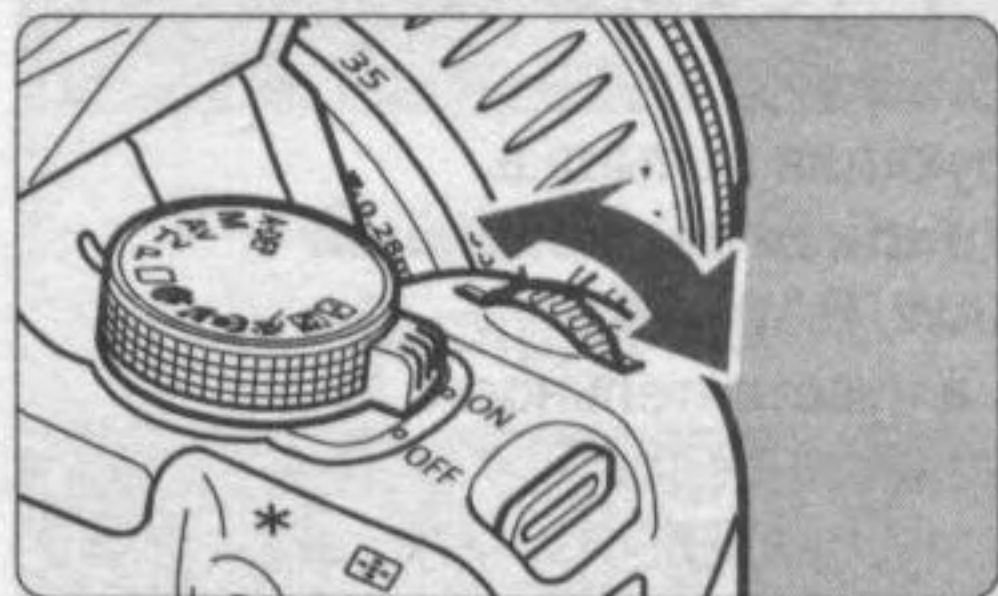

2 Установите требуемую выдержку затвора.

- Глядя на ЖК-дисплей, поворачивайте дисковый регулятор .
- Установку можно выполнять с шагом 1/3 ступени.

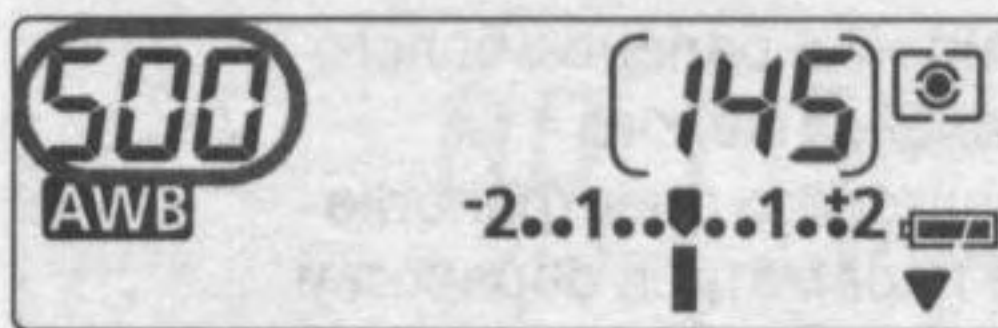

3 Сфокусируйтесь на объект.

- Нажмите наполовину кнопку спуска затвора.
- ▶ Величина диафрагмы устанавливается автоматически.

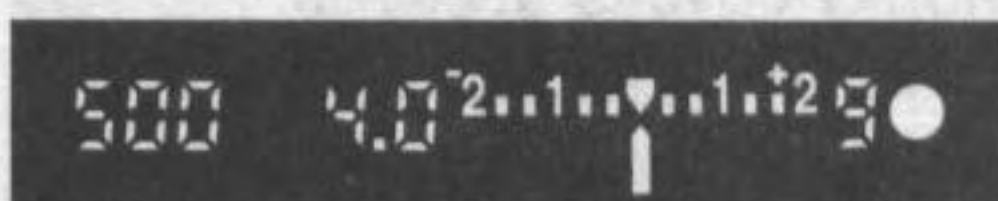

4 Проверьте изображение на дисплее видоискателя и произведите съемку.

- Пока значение величины диафрагмы не мигает, выдержка остается правильной.

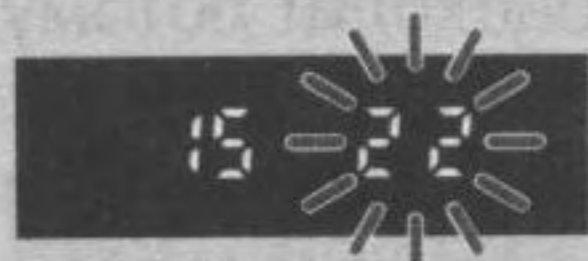
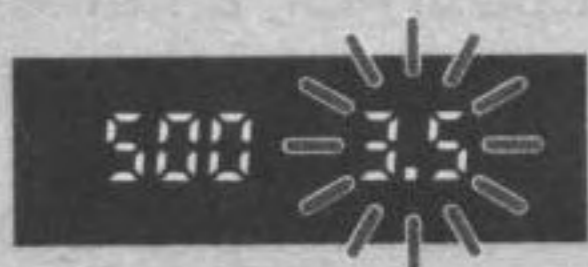

- Если мигает максимальная величина диафрагмы, это означает недодержку. Поворачивая дисковый регулятор , увеличивайте выдержку затвора, пока не прекратит мигать значение величины диафрагмы, или увеличьте чувствительность ISO.
- Если мигает минимальная величина диафрагмы, это означает передержку. Поворачивая дисковый регулятор , уменьшайте выдержку затвора, пока не прекратит мигать значение величины диафрагмы, или уменьшите чувствительность ISO.



Индикация выдержки затвора

Выдержки затвора в пределах от „4000” до „4” обозначают знаменатель дроби, представляющей значение выдержки. Например, „125” означает выдержку, равную 1/125 сек. Выражение „0”6” означает 0,6 сек., а „15”” означает 15 сек.

| | | | | | | | | | | | | | |
|------|------|------|------|------|------|------|-----|-----|-----|-----|-----|-----|-----|
| 4000 | 3200 | 2500 | 2000 | 1600 | 1250 | 1000 | 800 | 640 | 500 | | | | |
| 400 | 320 | 250 | 200 | 160 | 125 | 100 | 80 | 60 | 50 | 40 | 30 | | |
| 25 | 20 | 15 | 13 | 10 | 8 | 6 | 5 | 4 | 0”3 | 0”4 | 0”5 | 0”6 | 0”8 |
| 1” | 1”3 | 1”6 | 2” | 2”5 | 3”2 | 4” | 5” | 6” | 8” | 10” | 13” | | |
| 15” | 20” | 25” | 30” | | | | | | | | | | |

Av Режим автоматической установки экспозиции с приоритетом диафрагмы

В этом режиме пользователь устанавливает величину диафрагмы, а камера в соответствии с яркостью объекта автоматически устанавливает выдержку затвора. Это называется автоэкспозицией с приоритетом диафрагмы. Большее отверстие диафрагмы (меньшее диафрагменное число) приведет к размытому фону, который идеален для портретов. Это происходит потому, что меньшее диафрагменное число уменьшает глубину резкости (диапазон фокусировки приемлемого качества). С другой стороны, меньшее отверстие диафрагмы (большее диафрагменное число) оптимально для переднего плана и фона внутри диапазона фокусировки приемлемого качества. При меньшем отверстии диафрагмы увеличивается глубина резкости.

* <Av> обозначает „Величина диафрагмы”.

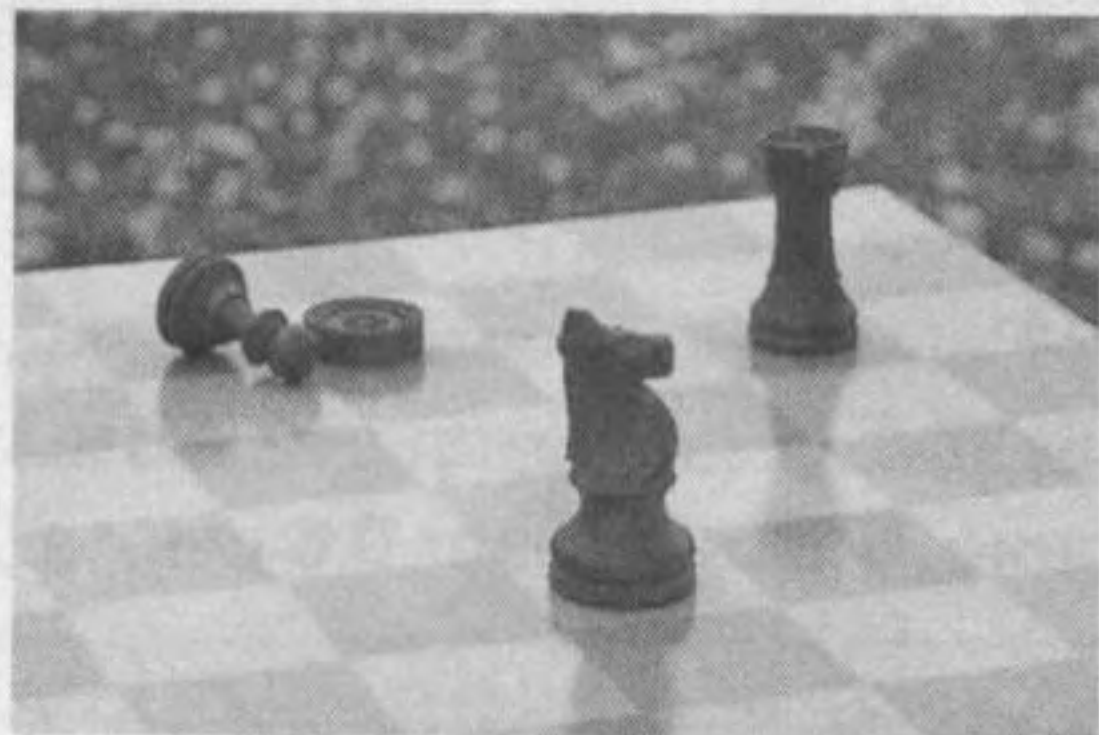

С большой величиной отверстия диафрагмы

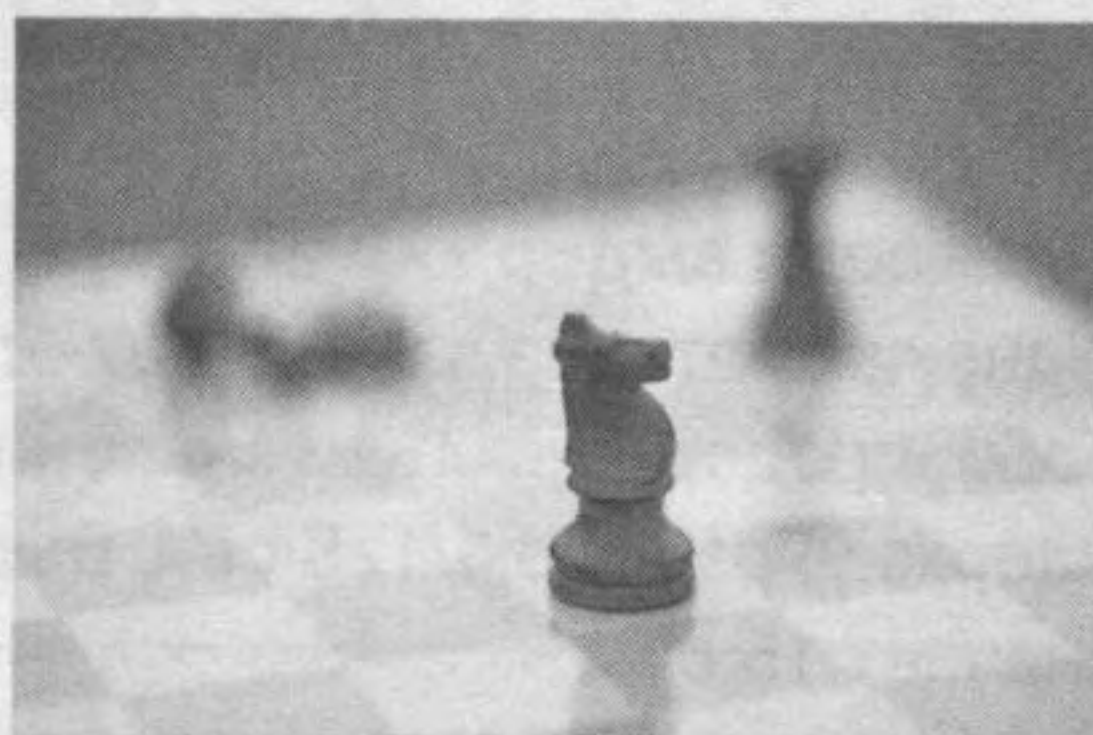

С малой величиной отверстия диафрагмы



1 Поверните диск установки режима в положение <Av>.

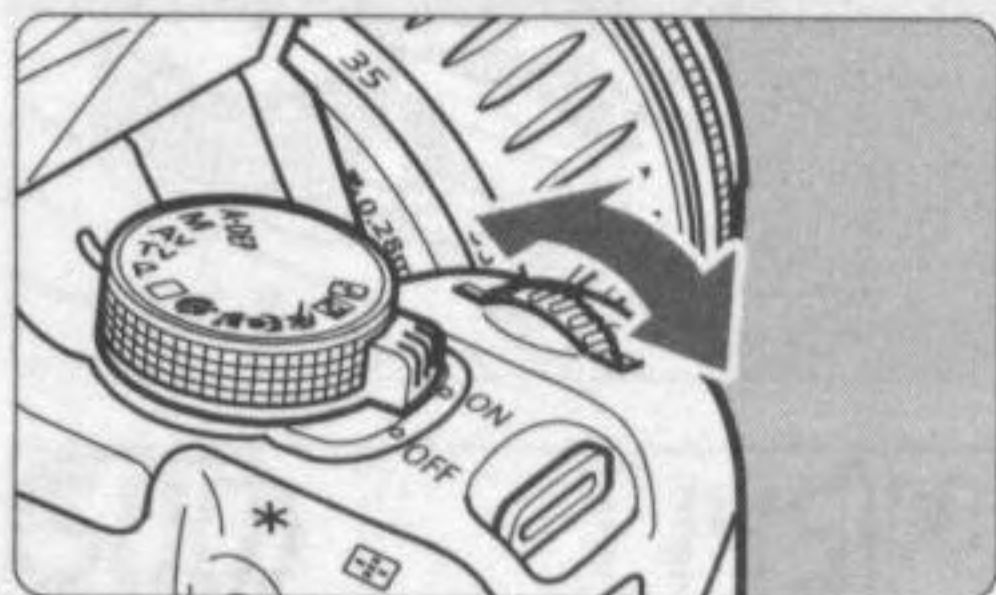

2 Задайте требуемую величину диафрагмы.

- Глядя на ЖК-дисплей, поворачивайте дисковый регулятор <  >.
- Установку можно выполнять с шагом 1/3 ступени.

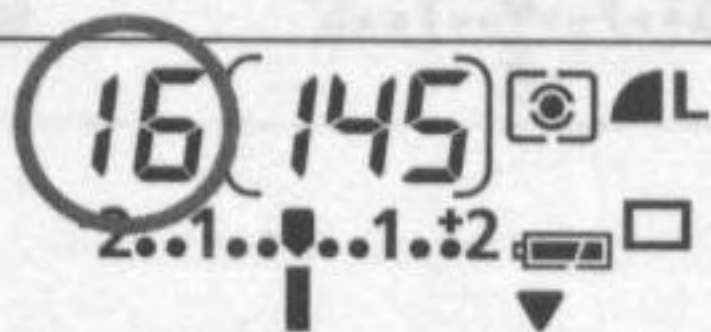

3 Сфокусируйтесь на объект.

- Нажмите наполовину кнопку спуска затвора.
- ▶ Выдержка устанавливается автоматически.

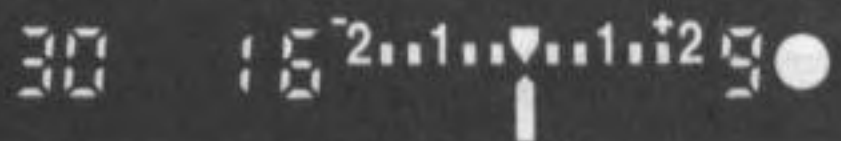

4 Проверьте изображение на дисплее видоискателя и произведите съемку.

- Пока значение выдержки затвора не мигает, экспозиция остается правильной.

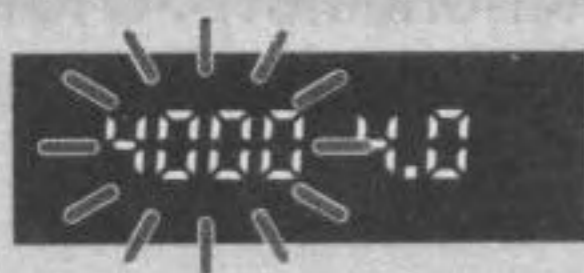
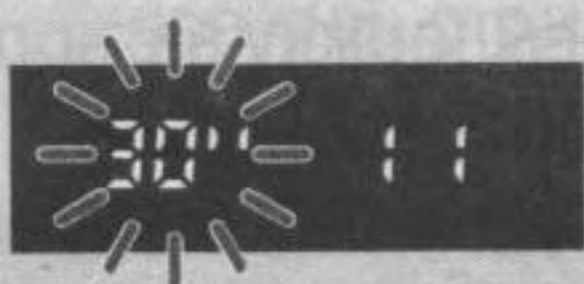

- Если мигает выдержка затвора „30”, это означает недодержку. Поворачивая дисковый регулятор , увеличивайте величину диафрагмы (уменьшайте диафрагменное число) до тех пор, пока не прекратится мигание, или увеличьте чувствительность ISO.
- Если мигает выдержка затвора „4000”, это означает передержку. Поворачивая дисковый регулятор , уменьшайте величину диафрагмы (увеличивайте диафрагменное число) до тех пор, пока не прекратится мигание, или уменьшите чувствительность ISO.



Индикация величины диафрагмы

Чем больше диафрагменное число, тем меньше отверстие диафрагмы. Отображаемые значения величины диафрагмы будут различаться в зависимости от объектива. Если на камере не установлен объектив, в качестве значения величины диафрагмы отображается „00”.

| | | | | | | | | | | | | |
|-----|-----|-----|-----|-----|-----|-----|-----|-----|-----|-----|-----|-----|
| 1.0 | 1.1 | 1.2 | 1.4 | 1.6 | 1.8 | 2.0 | 2.2 | 2.5 | 2.8 | 3.2 | 3.5 | 4.0 |
| 4.5 | 5.0 | 5.6 | 6.3 | 7.1 | 8.0 | 9.0 | 10 | 11 | 13 | 14 | 16 | 18 |
| 20 | 22 | 25 | 29 | 32 | 36 | 40 | 45 | 51 | 57 | 64 | 72 | 81 |
| 91 | | | | | | | | | | | | |

Предварительный просмотр глубины резкости ★

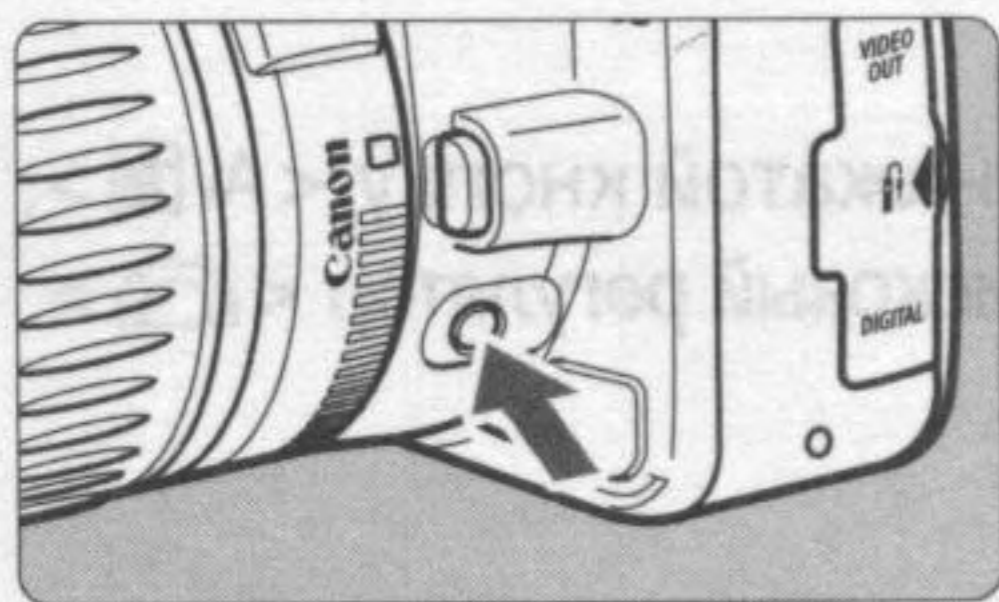

Нажав кнопку предварительного просмотра глубины резкости, можно закрыть диафрагму в соответствии с текущей установкой. Диафрагма объектива устанавливается на близкое к текущему значение, позволяя проверить в видоискателе глубину резкости (диапазон приемлемого качества фокусировки).



- Чем больше диафрагменное число, тем темнее будет вид в видоискателе.
- В режиме $\langle A-DEP \rangle$ сфокусируйтесь, наполовину нажав кнопку спуска затвора, затем, удерживая кнопку спуска затвора наполовину нажатой, нажмите кнопку предварительного просмотра глубины резкости.
- При нажатой кнопке предварительного просмотра глубины резкости экспозиция фиксируется (AE lock).

M Режим ручной установки экспозиции ■

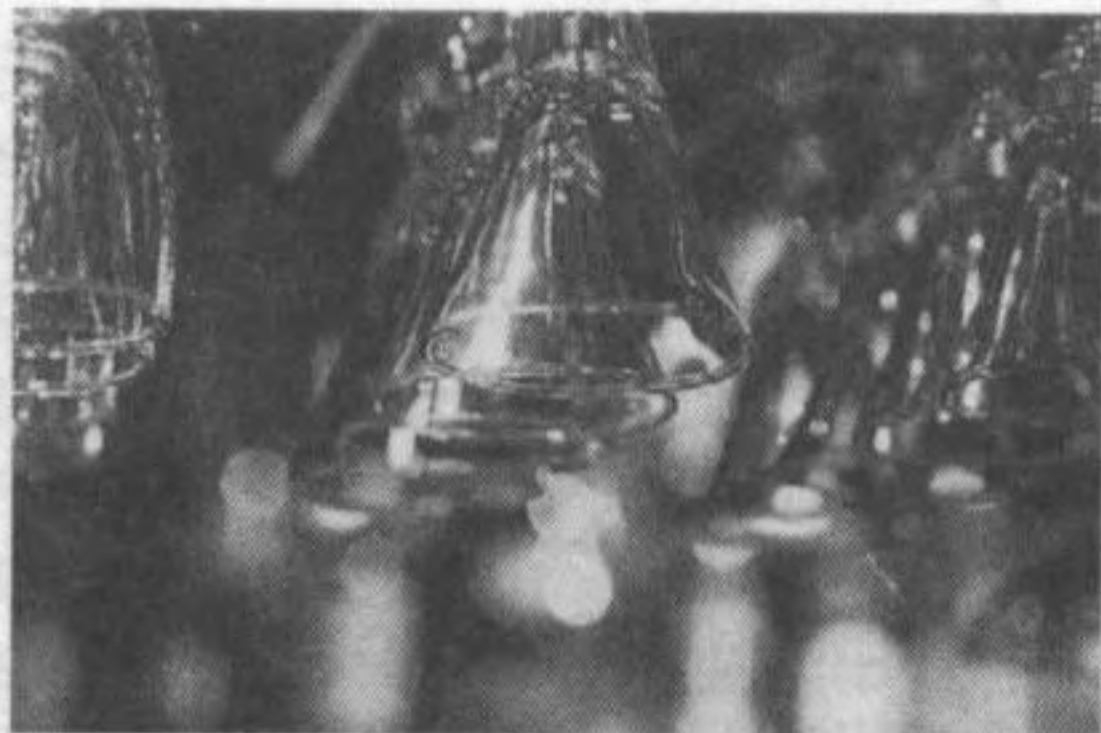

В этом режиме пользователь вручную устанавливает требуемые выдержку затвора и величину диафрагмы. Для определения правильности экспозиции ориентируйтесь на индикатор уровня экспозиции в видоискателе или используйте ручной экспонометр. Этот способ называется ручной установкой экспозиции.

* <M> означает „Ручной“.



1 Поверните диск установки режима в положение <M>.

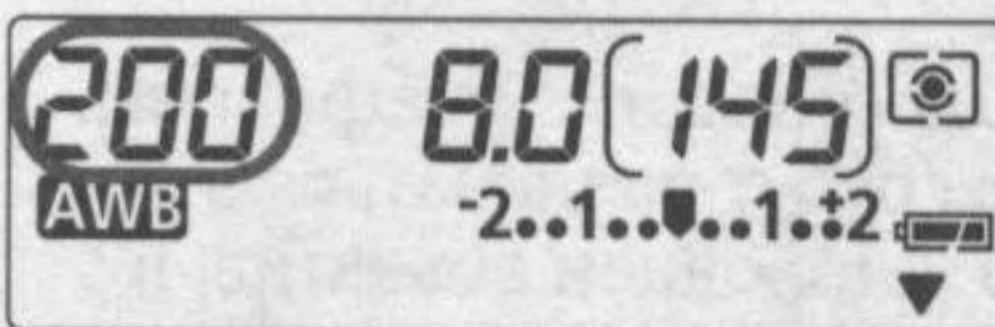

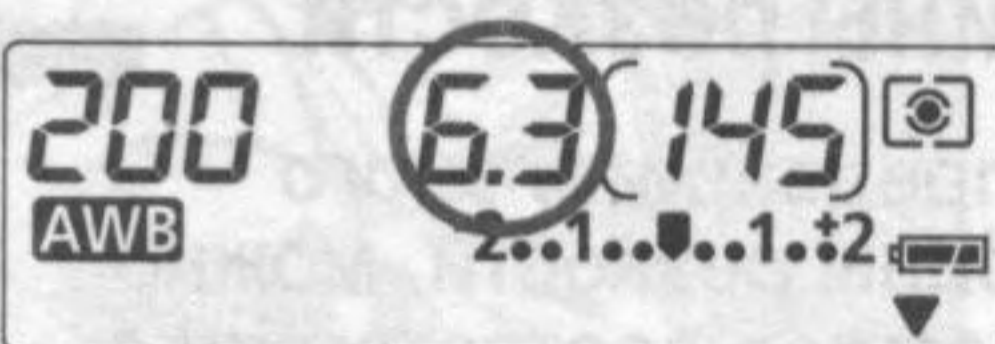
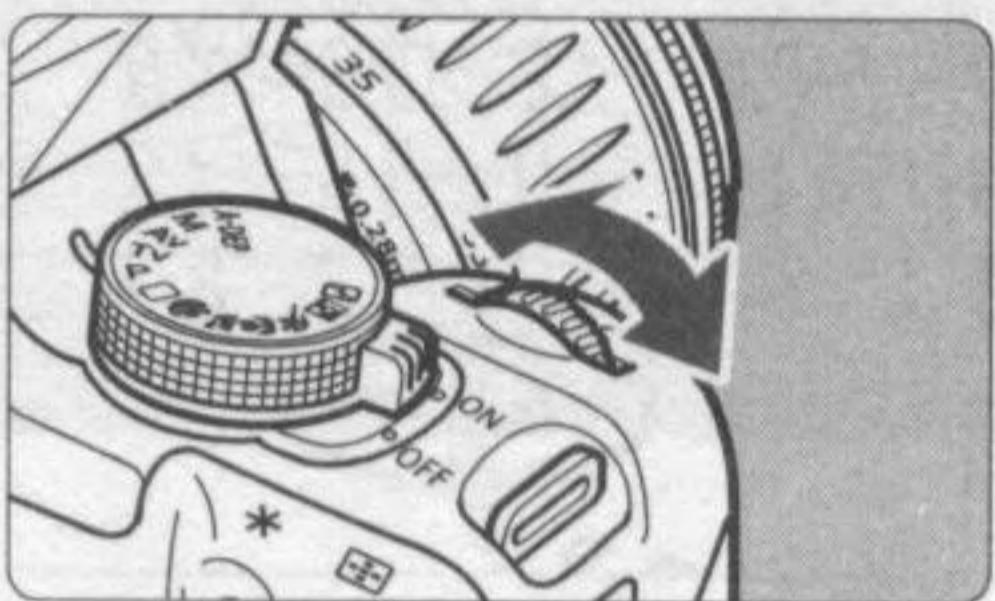

2 Установите требуемую выдержку затвора.

- Глядя на ЖК-дисплей, поворачивайте дисковый регулятор <  >.



3 Задайте требуемую величину диафрагмы.

- Удерживая нажатой кнопку < Av  >, поверните дисковый регулятор <  >.

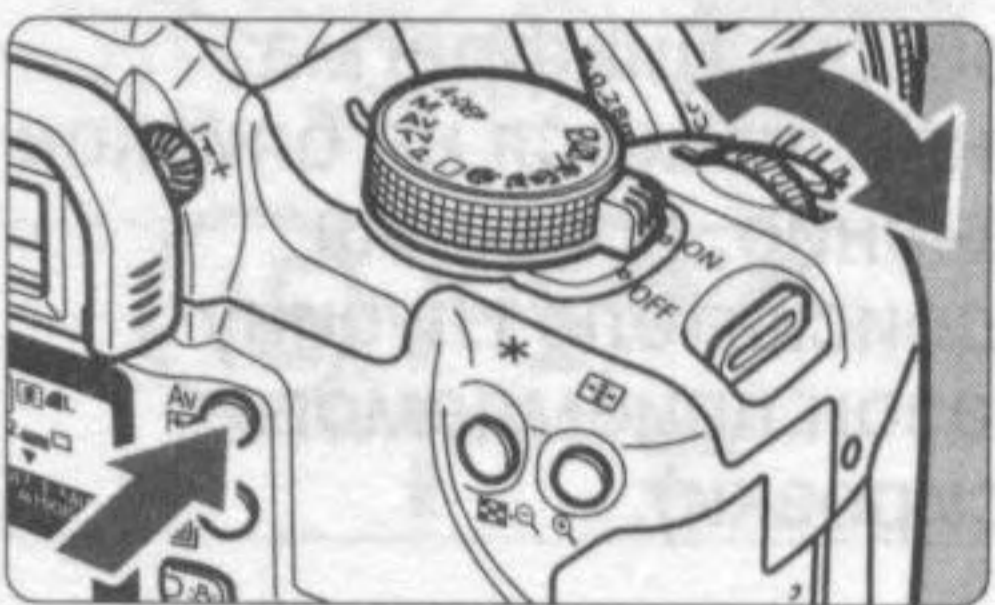

Указатель стандартной экспозиции



Метка величины экспозиции

4 Сфокусируйтесь на объект.

- Нажмите наполовину кнопку спуска затвора.
- ▶ Установка экспозиции отобразится на ЖК-дисплее и в видоискателе.
- Значок уровня экспозиции <|> показывает степень отклонения от стандартной величины экспозиции.



5 Установка экспозиции.

- Проверьте величину экспозиции и установите требуемую выдержку затвора и величину диафрагмы.



: Стандартное значение экспозиции.



: Чтобы настроиться на стандартное значение экспозиции, установите большую выдержку затвора или увеличьте отверстие диафрагмы.



: Чтобы настроиться на стандартное значение экспозиции, установите меньшую выдержку затвора или уменьшите отверстие диафрагмы.

6 Сделайте снимок.



Если метка величины экспозиции <|> мигает в положении <+2> или <-2>, это говорит о том, что отклонение от стандартной экспозиции превышает ± 2 ступени.

A-DEP Автоматическая установка экспозиции с контролем глубины резкости

Этот режим предназначен для автоматического получения большой глубины резкости между ближним и удаленным объектом. Он эффективен для групповой и пейзажной съемки. Камера использует семь точек автофокусировки для определения самого близкого и самого удаленного объекта, которые должны быть в фокусе.

* <A-DEP> означает автоматический контроль глубины резкости.



1 Поверните диск установки режима в положение <A-DEP>.

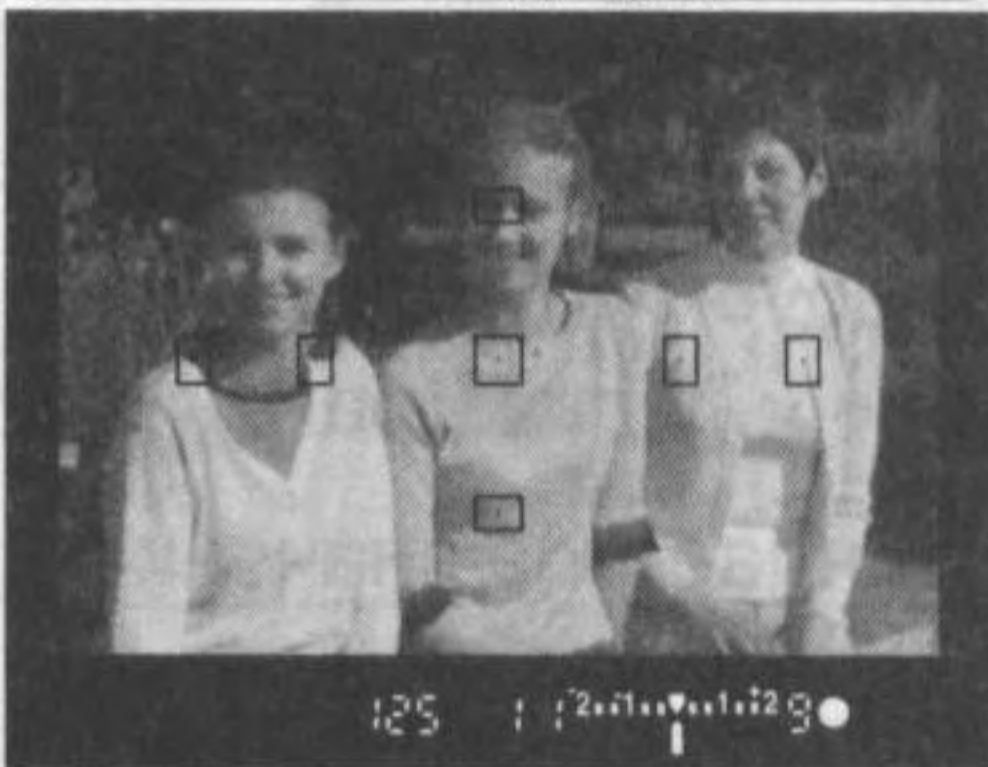

2 Сфокусируйтесь на объект.

- Наведите точку автофокусировки на объект и нажмите кнопку спуска затвора наполовину (ⓘ4).
- Все объекты, охваченные мигающими красным светом точками автофокусировки, будут в фокусе.
- Чтобы увидеть глубину резкости (диапазон фокусировки приемлемого качества), удерживая кнопку спуска затвора нажатой наполовину, нажмите кнопку предварительного просмотра глубины резкости (стр. 85).

3 Сделайте снимок.

- ❗ Режим <A-DEP> нельзя использовать, если на объективе переключатель режима фокусировки установлен в положение <MF>. Результат будет точно таким же, как при использовании режима <P>.
- Если мигает выдержка затвора „30”, это указывает на то, что объект слишком затенен. Увеличьте чувствительность ISO.
- Если мигает выдержка затвора „4000”, это указывает на то, что объект слишком освещен. Уменьшите чувствительность ISO.



- Мигающее значение величины диафрагмы означает, что уровень экспозиции правильный, но невозможно получить требуемую глубину резкости. Используйте широкоугольный объектив или отойдите дальше от объекта.
- В этом режиме съемки можно свободно изменять выдержку затвора и величину диафрагмы. Если камера установила большую выдержку, держите камеру неподвижно или используйте штатив.
- Если используется вспышка, результат будет таким же, как и при использовании режима <P> при съемке со вспышкой.

Установка компенсации экспозиции ★

Компенсация экспозиции служит для изменения стандартных настроек экспозиции, сделанных камерой. Изображение можно сделать более ярким (увеличенная экспозиция) или более темным (уменьшенная экспозиция). Для компенсации экспозиции можно задать до +/-2 ступеней с шагом 1/3 ступени.

1 Поверните диск установки режима в положение любого режима Творческой Зоны, кроме <M>.

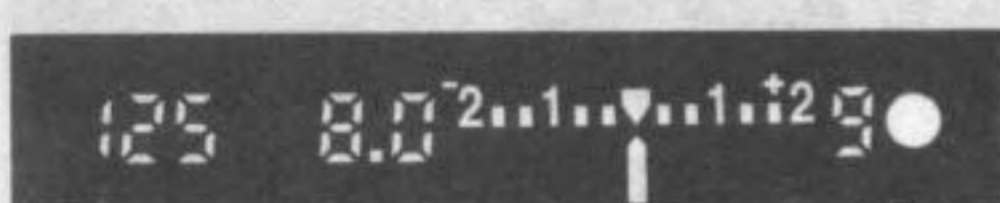

2 Проверьте индикатор уровня экспозиции.

- Нажмите кнопку спуска затвора наполовину и проверьте индикацию уровня экспозиции.

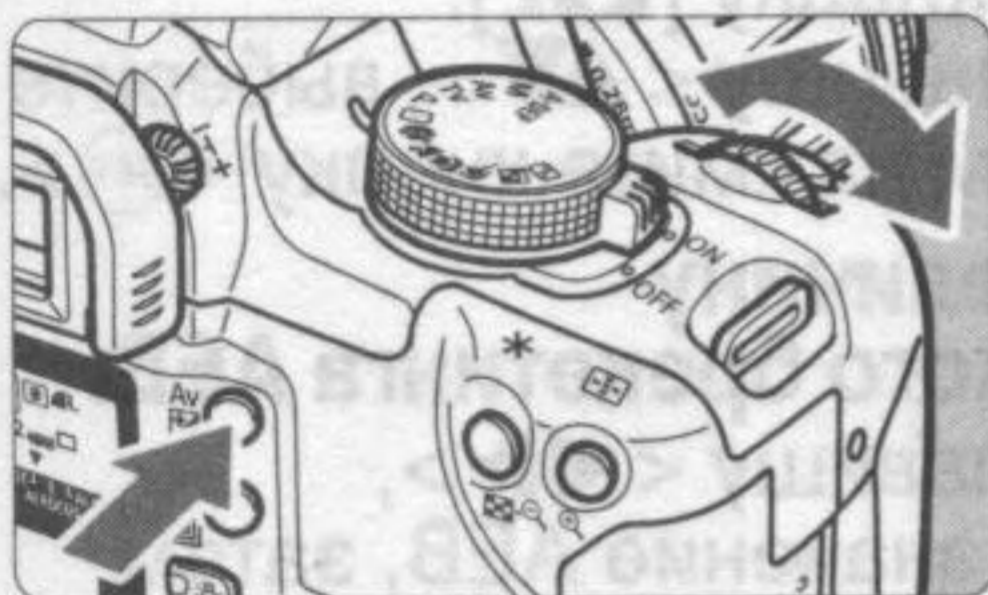

3 Установите значение компенсации экспозиции.

- Удерживая нажатой кнопку <Av [Av+]>, поверните дисковый регулятор < [Exposure Compensation] >.
- Для отмены компенсации экспозиции верните значение компенсации экспозиции, равное < 0 >

Увеличенная экспозиция

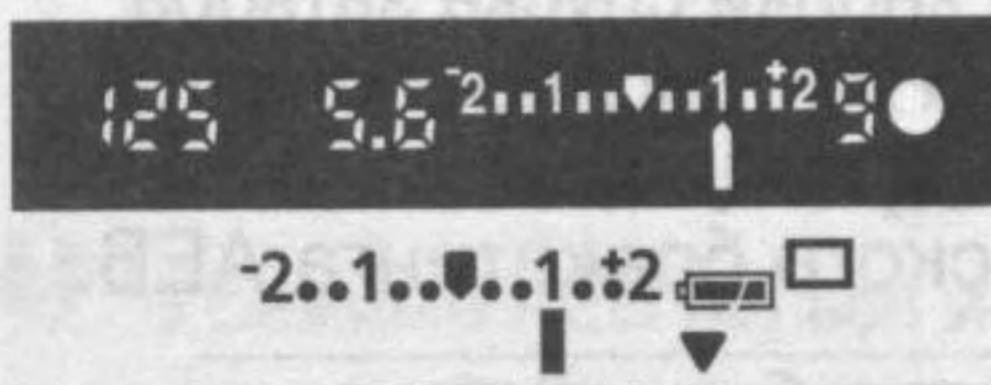

Указатель стандартной экспозиции

Метка величины экспозиции



Уменьшенная экспозиция

Увеличенная экспозиция

Уменьшенная экспозиция

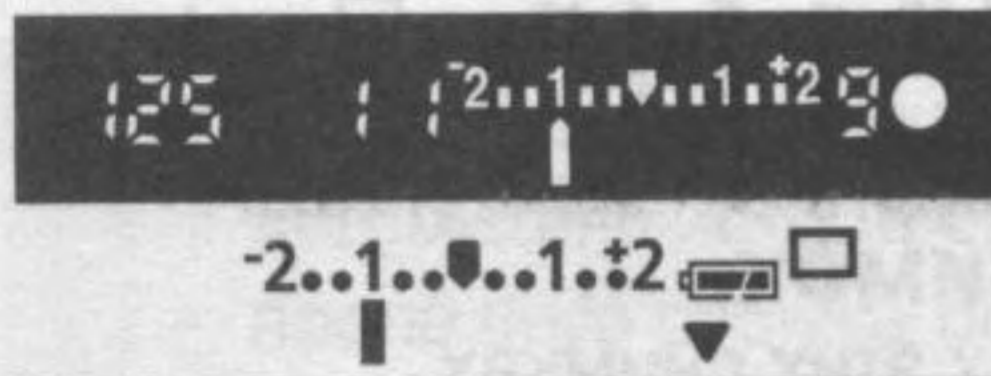

4 Сделайте снимок.



- Величина компенсации экспозиции сохраняется даже после установки выключателя питания в положение <OFF>.
- Если стандартная экспозиция составляет 1/125 сек. и f/8,0, установка величины компенсации экспозиции на одну ступень вверх или вниз дает тот же эффект, что и следующие установки выдержки затвора или величины диафрагмы:

| | |
|--------------------|-----------------------------|
| | -1 ступень ← 0 → +1 ступень |
| Выдержка затвора | 250 ← 125 → 60 |
| Величина диафрагмы | 11 ← 8,0 → 5,6 |

MENU Автоматический брекетинг (по экспозиции) (АЕВ) ★

Автоматически изменяя выдержку затвора или диафрагму, камера может выполнить брекетинг экспозиции до ± 2 ступеней с шагом $1/3$ ступени для трех последовательных снимков. Это называется автоматическим брекетингом (АЕВ).

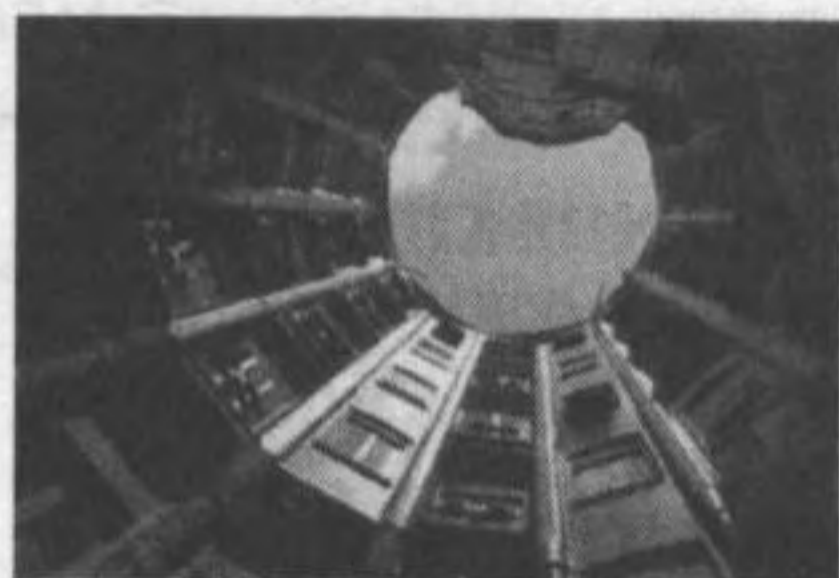

Стандартная экспозиция

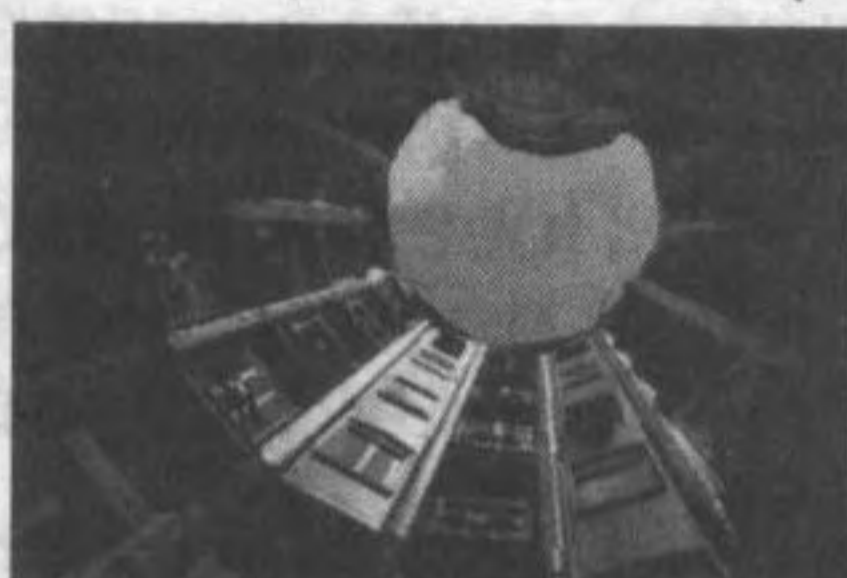

Уменьшенная экспозиция

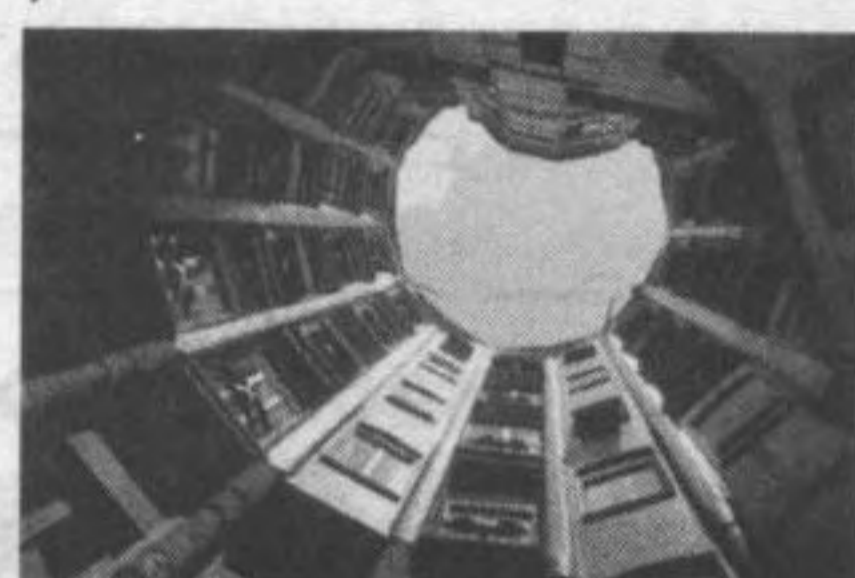

Увеличенная экспозиция

1 Выберите пункт [АЕВ].

- Выберите вкладку [CAM2].
- Нажмите клавишу $\langle \blacktriangle \blacktriangledown \rangle$, выберите [АЕВ], затем нажмите кнопку $\langle \text{SET} \rangle$.

2 Установите величину автоматического брекетинга АЕВ.

- Нажмите клавишу $\langle \blacktriangleleft \blacktriangleright \rangle$, установите значение АЕВ, затем нажмите кнопку $\langle \text{SET} \rangle$.
- При нажатии кнопки спуска затвора наполовину на ЖК-дисплее появятся значок $\langle \text{AWB} \rangle$ и величина автоматического брекетинга АЕВ.

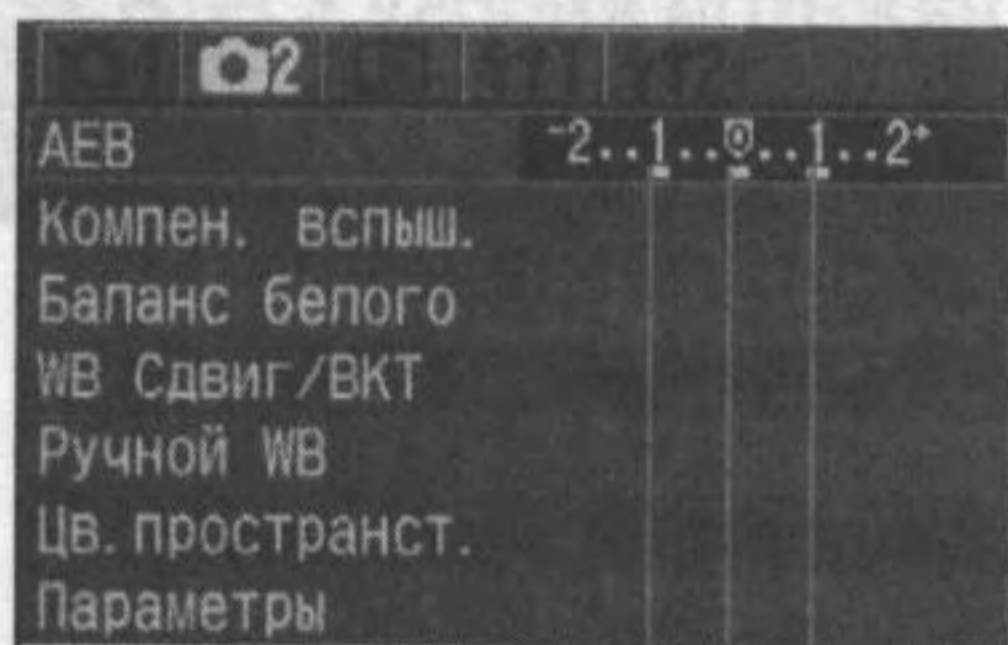

Величина АЕВ



Стандартная экспозиция

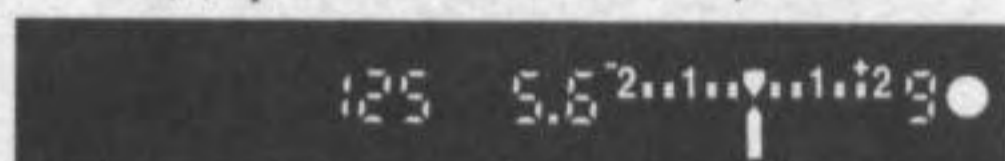

Уменьшенная экспозиция

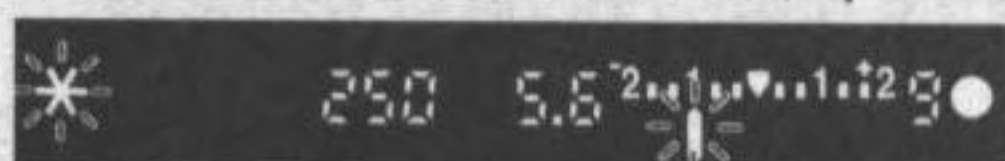

Увеличенная экспозиция

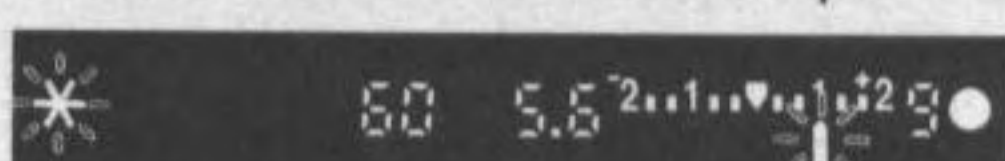

3 Сделайте снимок.

- ▶ Вилка на трех этих снимках организована в следующей последовательности: стандартная экспозиция, уменьшенная экспозиция и увеличенная экспозиция.
- ▶ Как показано на рисунке слева, соответствующая величина вилки отображается при съемке каждого кадра последовательности.
- ▶ Для съемки будет использован текущий режим перевода кадров (стр. 78).

Отмена режима АЕВ

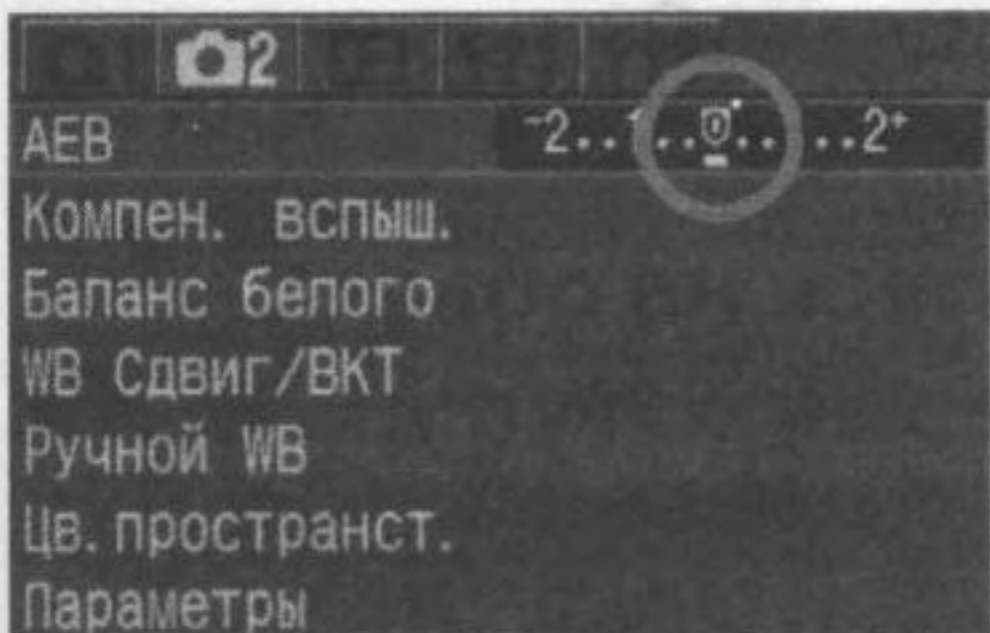

- Выполняя шаги 1 и 2, задайте для АЕВ значение < **-2..1..0..1..2*** >.
- Брекетинг АЕВ автоматически отменяется при установке переключателя питания в положение <OFF>, замене объективов, подготовке вспышки, замене аккумулятора или замене CF-карты.

! В режиме АЕВ нельзя использовать экспозицию для съемки со вспышкой или длительную выдержку.

- 📄** ● Если задан режим непрерывной съемки (📄), три кадра с автоматическим брекетингом будут сняты в непрерывном режиме, после чего съемка остановится автоматически. Если задан режим покадровой съемки (📄), необходимо три раза нажать кнопку спуска затвора.
- Если включен автоспуск или пульт ДУ, три кадра с автоматическим брекетингом будут сняты в непрерывном режиме.
- Если значение функции C.Fn-7 [**Блокировка зеркала**] установлено на [1:**Разрешена**] (стр. 150), режим перевода кадров для АЕВ будет покадровым, даже если он был установлен на непрерывный.
- Функция АЕВ может использоваться совместно с компенсацией экспозиции.

✳ Фиксация экспозиции ✳

Функция фиксации экспозиции позволяет зафиксировать экспозицию по точке, отличной от точки фокусировки. Фиксируя экспозицию, можно изменить композицию кадра, сохраняя ту же самую величину экспозиции. Это называется фиксацией экспозиции. Этот прием удобен при съемке подсвеченных сзади объектов.

1 Сфокусируйтесь на объект.

- Нажмите наполовину кнопку спуска затвора.
- ▶ Отображается установка экспозиции.

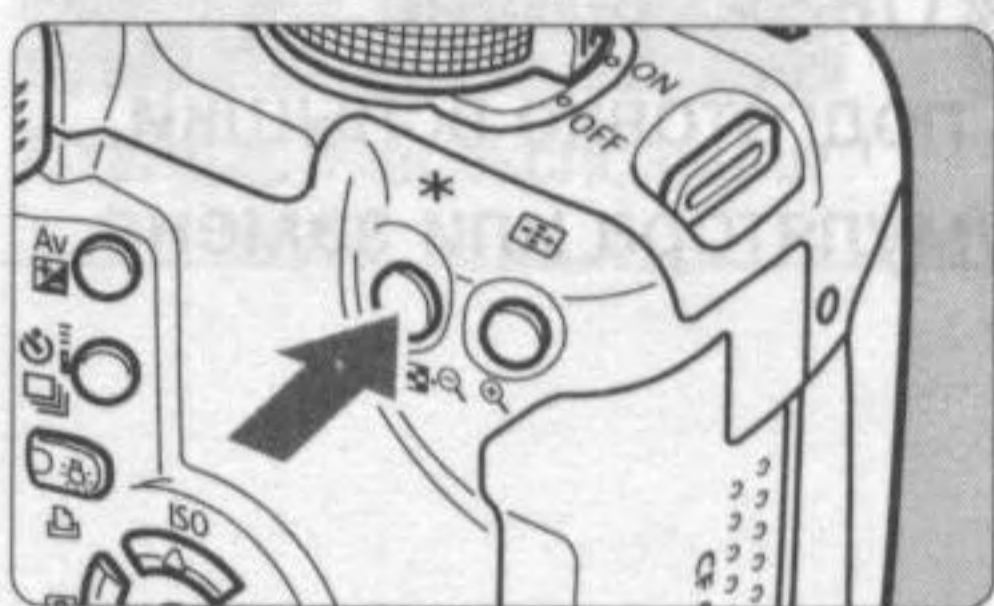

2 Нажмите кнопку <✳>. (⌚4)

- ▶ В видоискателе загорается значок <✳>, указывая на то, что значение экспозиции зафиксировано (AE lock).
- При каждом нажатии кнопки <✳> фиксируется текущее значение экспозиции.

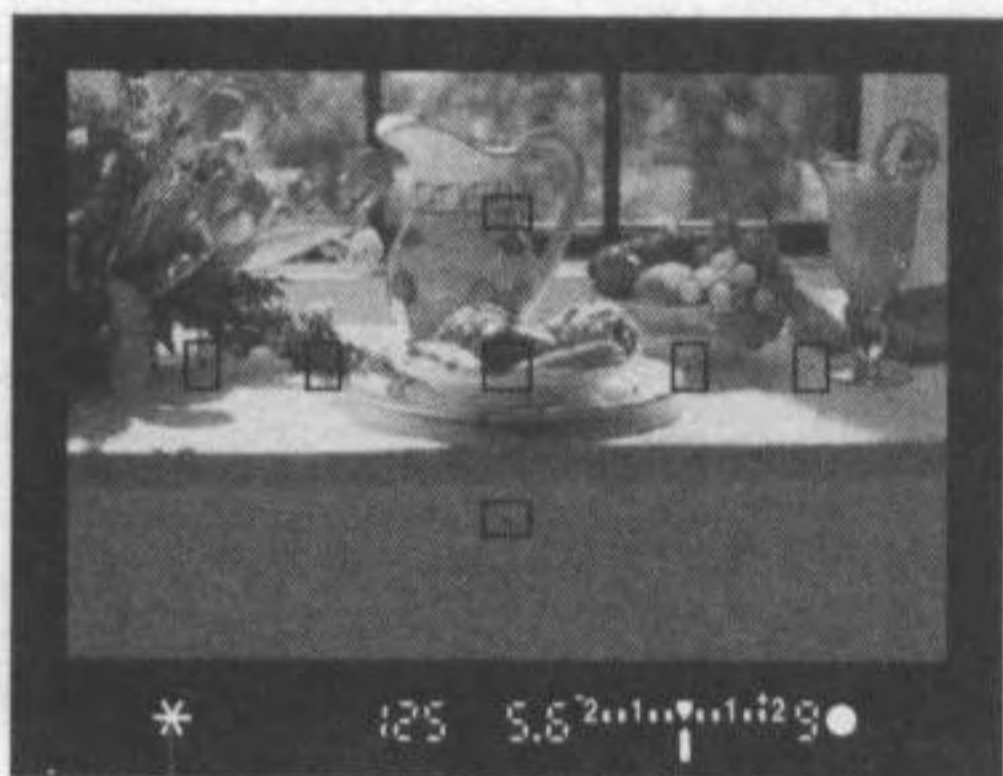

Индикатор фиксации экспозиции

3 Измените снимаемую композицию и сделайте снимок.

- Если требуется сохранить фиксацию экспозиции для съемки нескольких кадров, удерживайте нажатой кнопку <✳> и нажмите кнопку спуска затвора для съемки другого кадра.



- Если для автофокусировки установлен режим One-Shot AF или AI Focus AF (если не в положении AI Servo AF), а режим замера экспозиции установлен на <☉> (Оценочный), нажатие наполовину кнопку спуска затвора автоматически установит фиксацию экспозиции одновременно с завершением фокусировки.
- Фиксация экспозиции оказывает разное влияние в зависимости от точки фокусировки и режима замера экспозиции. Более подробные сведения читайте в разделе „Фиксация экспозиции” (стр. 153).

Длительные выдержки

Если задано использование ручной вспышки, затвор остается открытым, пока нажатая до конца кнопка спуска затвора удерживается в этом положении. При отпускании кнопки затвор закрывается. Этот прием называется длительной выдержкой. Длительные выдержки рекомендуется использовать при ночных съемках, съемке фейерверков, неба и других объектов, съемка которых требует длительной выдержки.

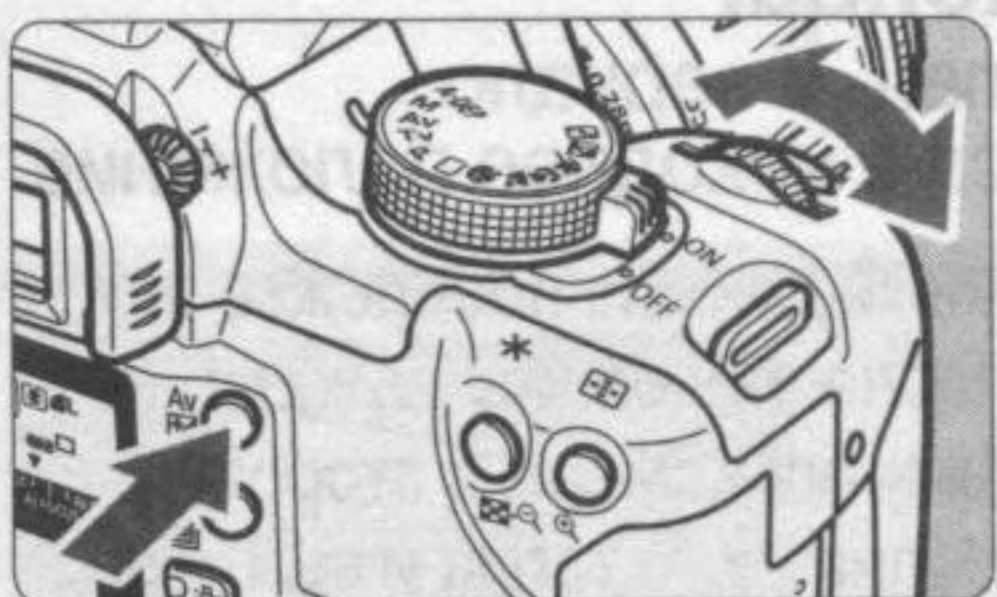
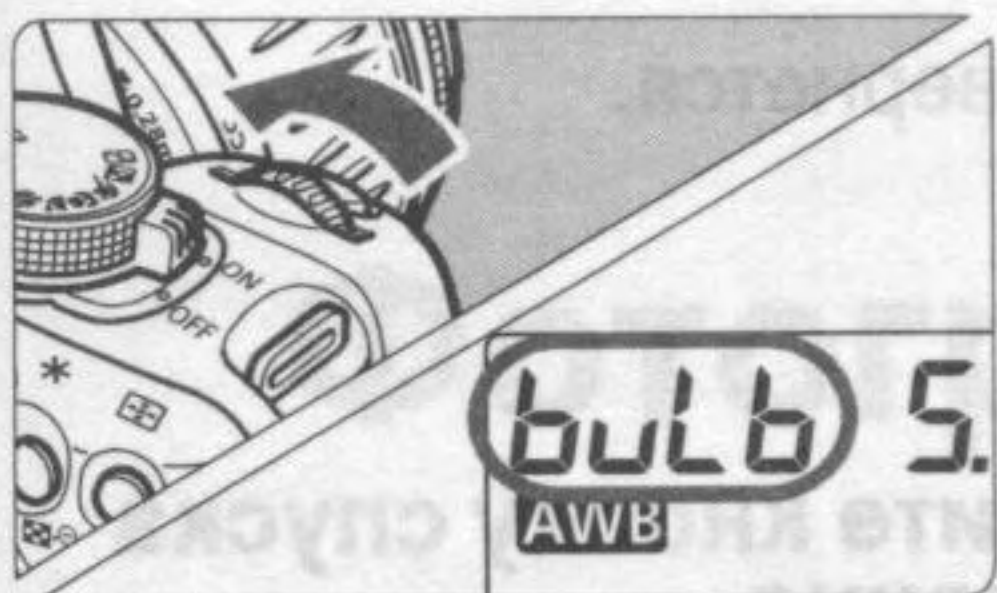

Диафрагма

1 Поверните диск установки режима в положение <M>.

2 Для выдержки затвора задайте „buLb”.

- Глядя на ЖК-дисплей, с помощью дискового регулятора выберите выдержку „buLb”.
- За значением выдержки „30” следует значение „buLb”.

3 Задайте требуемую величину диафрагмы.

- Удерживая нажатой кнопку <Av >, поверните дисковый регулятор .

4 Сделайте снимок.

- Нажмите кнопку спуска затвора до конца.
- ▶ На ЖК-дисплее отобразится истекшее время выдержки (Отображается от 1 сек. до 999 сек.).
- Экспонирование продолжается в течение всего времени, пока кнопка спуска затвора удерживается в нажатом положении.

Истекшее время выдержки (сек.)



! Так как при длительной выдержке изображение содержит больше помех, чем обычно, оно выглядит зернистым.

- Из-за помех длительные выдержки могут приводить к получению зернистых изображений. Помехи можно уменьшить, задавая для пользовательской функции C.Fn-2 [Шумоподавление при дл.выдержк] значение [1: Вкл.] (стр. 148).
- При использовании длительных выдержек рекомендуется применять дистанционный переключатель Remote Switch RS-60E3 (приобретается отдельно).
- Remote Controller RC-1/RC-5 (приобретается отдельно) также можно применять при использовании длительных выдержек. Выдержка начнется через 2 сек. после нажатия кнопки передачи. Для остановки выдержки снова нажмите эту кнопку.

Фиксация зеркала ★

Фиксация зеркала обеспечивается заданием для пользовательской функции C.Fn-7 [Блокировка зеркала] значения [1: Разрешено] (стр. 150). Зеркало можно поворачиваться независимо от момента установки экспозиции. Это позволяет избежать вибрации зеркала, которая может делать нечетким изображение при съемке крупным планом или при использовании супертелеобъектива. Пользовательские функции настраиваются в режиме [T2 Персональные Функции(C.Fn)].

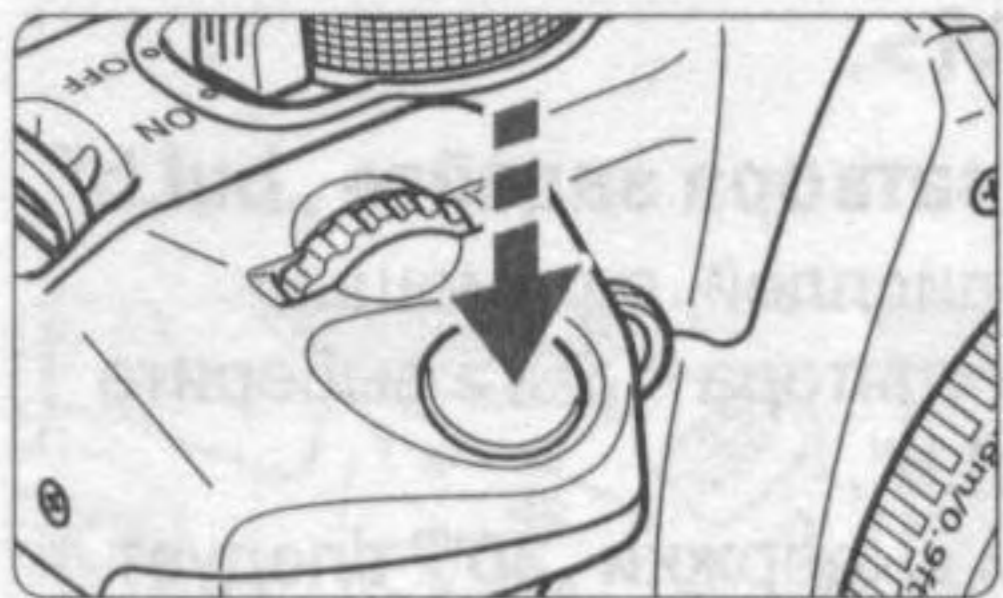

1 Нажмите кнопку спуска затвора до конца.

▶ Зеркало повернется.

2 Снова нажмите кнопку спуска затвора до конца.

▶ Снимок сделан, и зеркало возвращается в исходное положение.

- В очень освещенных местах, например, в солнечный день на побережье или на лыжной трассе, снимок нужно делать сразу после фиксации зеркала.
- При фиксированном зеркале не направляйте объектив камеры в сторону солнца. Шторки затвора могут покоробиться от солнечного тепла и выйти из строя.
- Если используются длительные выдержки, автоспуск и фиксация зеркала в различных сочетаниях, держите кнопку спуска затвора полностью нажатой (2 сек. автоспуска + время длительной выдержки). Если в течение 2 секунд работы счетчика автоспуска отпустить кнопку спуска затвора, раздастся специфический звук, сопровождающий спуск затвора. При этом спуск затвора не выполняется (снимок не будет сделан).





- При фиксированном зеркале кадры будут переводиться по одному независимо от текущей установки режима перевода кадров (покадрового или непрерывного).
- Если используется автоспуск и фиксация зеркала, при полном нажатии кнопки спуска затвора снимок будет сделан через 2 сек. после того, как зеркало поднимется.
- Зеркало фиксируется в верхнем положении, а через 30 секунд оно автоматически вернется в нижнее положение. Повторное полное нажатие кнопки спуска затвора снова зафиксирует зеркало в верхнем положении.
- При использовании фиксации зеркала рекомендуется применять дистанционный переключатель Remote Switch RS-60E3 (приобретается отдельно).
- Remote Controller RC-1/RC-5 (приобретается отдельно) также можно применять, делая снимки с использованием фиксации зеркала. Нажатием кнопки передачи зеркало фиксируется в верхнем положении за 2 секунды до выполнения снимка.

6

Фотографирование со вспышкой

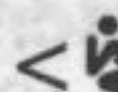



Встроенная вспышка или вспышка Speedlite серии EX для камеры EOS обеспечивает автоматическую вспышку в режиме E-TTL II (выполняется оценочный замер с использованием предварительной вспышки), что делает фотографирование со вспышкой столь же простым, как и обычная съемка. В результате получаются естественные фотографии. В режимах базовой зоны (за исключением )  ) фотографирование со вспышкой осуществляется в полностью автоматическом режиме. В режимах творческой зоны вспышка используется при необходимости.

Использование встроенной вспышки

Автовспышка в режиме E-TTL II обеспечивает выполнение высокоточных и однородных снимков.

Использование встроенной вспышки в режимах базовой зоны

При необходимости в условиях низкой освещенности или контрового света **встроенная вспышка автоматически выдвигается**. (За исключением режимов <  > <  > <  >).

Использование встроенной вспышки в режимах творческой зоны

Независимо от уровня освещенности в нужный момент **можно нажать кнопку <  >**, после чего **встроенная вспышка выдвинется и сработает**.

- P** : Для полностью автоматического фотографирования со **вспышкой**. Выдержка затвора (1/60 сек. - 1/200 сек.) и величина диафрагмы определяются автоматически, как и в режиме <  > (Полностью автоматический режим).
- Tv** : Позволяет установить **нужную выдержку затвора (30 сек. - 1/200 сек.)**. Камера **автоматически устанавливает величину диафрагмы при съемке со вспышкой** для обеспечения правильной экспозиции при установленной выдержке.
- Av** : Позволяет установить **нужную величину диафрагмы**. Затем **автоматически устанавливается выдержка затвора 30 сек. - 1/200 сек)** для получения надлежащей экспозиции при установленной величине диафрагмы. При съемке на темном фоне (например, ночное небо) устанавливается режим синхронизации вспышки при длительной выдержке, обеспечивающий правильную экспозицию как объекта съемки, так и фона. Основной объект освещается вспышкой, а фон снимается за счет длительной выдержки.
- Так как в режиме синхронизации вспышки при длительной выдержке используется длительная выдержка затвора, обязательно устанавливайте камеру на штатив.
 - Если в длительной выдержке нет необходимости, установите C.Fn-3 (П.фн.-03) [**Выдержка синхр.вспышки реж.Av**] в значение [**1:1/200 сек. (фикс.)**] (стр. 148).
- M** : Можно установить как **выдержку затвора (длительная выдержка или 30 сек. - 1/200 сек.)**, так и **величину диафрагмы**. Правильная экспозиция основного объекта обеспечивается вспышкой. Экспозиция фона определяется комбинацией выдержки затвора и величины диафрагмы.
- A-DEP**: Эффект аналогичен использованию вспышки в режиме < **P** >.

Радиус действия встроенной вспышки

С объективом EF-S18-55mm f/3.5-5.6

[м]

| Чувствительность ISO | Широкоугольное положение: 18 мм | Положение телефото: 55 мм |
|----------------------|---------------------------------|---------------------------|
| 100 | Прибл. 1 - 3,7 | Прибл. 1 - 2,3 |
| 200 | Прибл. 1 - 5,3 | Прибл. 1 - 3,3 |
| 400 | Прибл. 1 - 7,4 | Прибл. 1 - 4,6 |
| 800 | Прибл. 1 - 10,5 | Прибл. 1 - 6,6 |
| 1600 | Прибл. 1 - 14,9 | Прибл. 1 - 9,3 |

С объективом EF-S17-85mm f/4-5.6 IS USM

[м]

| Чувствительность ISO | Широкоугольное положение: 17 мм | Положение телефото: 85 мм |
|----------------------|---------------------------------|---------------------------|
| 100 | Прибл. 1 - 3,3 | Прибл. 1 - 2,3 |
| 200 | Прибл. 1 - 4,6 | Прибл. 1 - 3,3 |
| 400 | Прибл. 1 - 6,5 | Прибл. 1 - 4,6 |
| 800 | Прибл. 1 - 9,2 | Прибл. 1 - 6,6 |
| 1600 | Прибл. 1 - 13,0 | Прибл. 1 - 9,3 |

- При съемке со встроенной вспышкой расстояние до объекта должно быть не менее 1 м. На меньшем расстоянии свет от вспышки частично перекрывается объективом.
- При использовании встроенной вспышки снимите бленду с объектива, если она установлена. Бленда на объективе препятствует прохождению части света вспышки.
- Супертелеобъектив или быстрый объектив с большим относительным отверстием может частично перекрывать свет от встроенной вспышки. Рекомендуется использовать вспышку Speedlite серии EX (приобретается дополнительно).
- Зона охвата встроенной вспышки достаточна для объективов с фокусным расстоянием не менее 17 мм. Если фокусное расстояние у объектива менее 17 мм, фотография по краям будет затемнена.



- Чтобы убрать встроенную вспышку, нажмите на нее.
- Если в режимах <Tv> <M> установить выдержку затвора менее 1/200 сек., она все равно будет автоматически переустановлена на 1/200 сек.
- Если не удастся выполнить автофокусировку, для нее автоматически осуществляется подсветка (небольшие вспышки, выдаваемые встроенной вспышкой) (за исключением режимов <A> <S>) (стр. 74).

Использование функции уменьшения эффекта „красных глаз”

При использовании вспышки в условиях низкой освещенности глаза портретируемого на фотографии могут получиться красными. „Красные глаза” получаются при отражении света вспышки от сетчатки. За счет реализованной в камере функции уменьшения эффекта „красных глаз” обеспечивается включение лампы для уменьшения эффекта „красных глаз”, которая посылает слабый луч света в глаза портретируемого, за счет чего диаметр зрачков или радужная оболочка сокращаются. Уменьшение зрачка приводит к снижению вероятности проявления эффекта „красных глаз”. Функция уменьшения эффекта „красных глаз” может быть установлена в любом режиме съемки, за исключением режимов .

1 Выберите [Красн.глаз].

- Выберите вкладку 1>.
- Нажмите кнопку для выбора [Красн.глаз], затем нажмите .

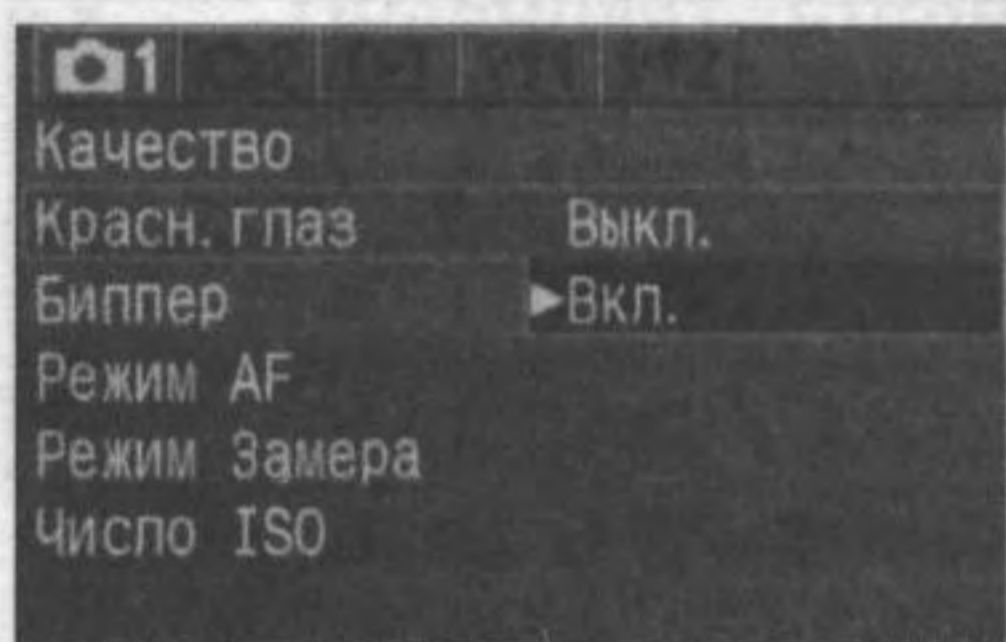

2 Установите функцию уменьшения эффекта „красных глаз”.

- Нажмите кнопку для выбора [Вкл.], затем нажмите .
- При наполовину нажатой кнопке спуска затвора в видоискателе появляется значок .



- При наполовину нажатой кнопке спуска затвора в видоискателе появляется индикатор лампы уменьшения эффекта „красных глаз”.
- Уменьшение эффекта „красных глаз” может происходить только в том случае, если портретируемый смотрит на лампу для уменьшения эффекта „красных глаз”. Попросите его смотреть на лампу.
- Для повышения эффективности уменьшения эффекта „красных глаз” полностью нажимайте кнопку спуска затвора после выключения индикатора лампы уменьшения эффекта „красных глаз” (горит в течение приблизительно 1,5 секунд).
- В любой момент можно произвести съемку, полностью нажав кнопку спуска затвора, даже если лампа уменьшения эффекта „красных глаз” еще горит.
- Эффективность уменьшения эффекта „красных глаз” зависит от фотографируемого объекта.
- Уменьшение эффекта „красных глаз” наиболее эффективно в светлых помещениях, когда камера расположена недалеко от фотографируемого.

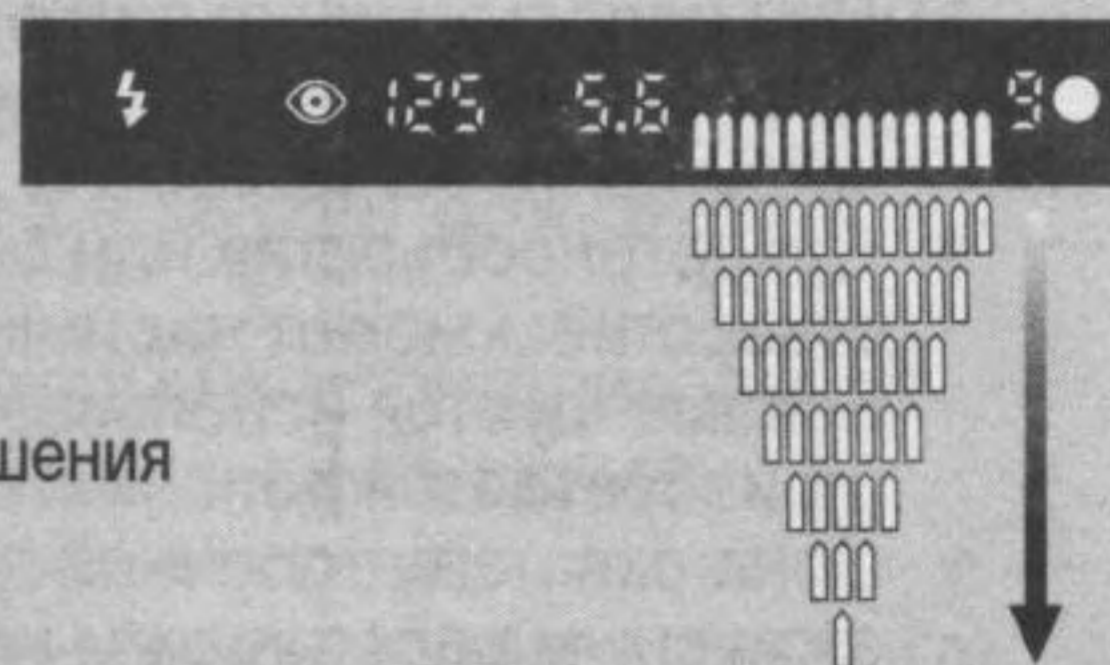

Индикатор включения лампы для уменьшения эффекта красных глаз

* Фиксация экспозиции при съемке со вспышкой *

Фиксация экспозиции при съемке со вспышкой (FE Lock) обеспечивает получение и фиксацию правильной экспозиции для любой части объекта.

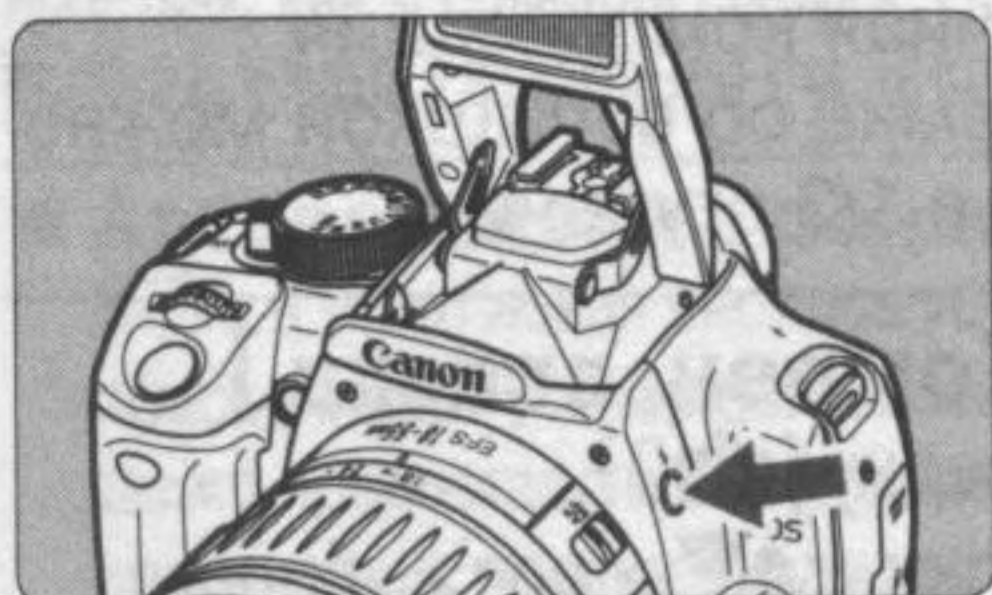

1 Убедитесь, что горит символ <⚡>.

- Чтобы открыть встроенную вспышку, нажмите кнопку <⚡>.
- Нажмите наполовину кнопку спуска затвора и посмотрите в видоискатель - должен загореться значок <⚡>.

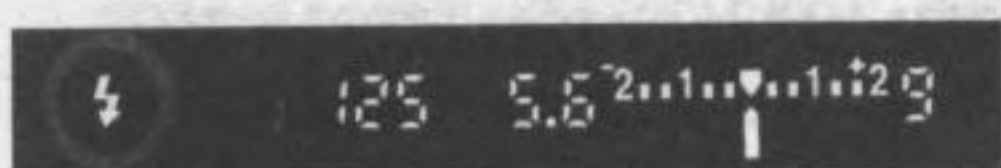

2 Сфокусируйтесь на объект.

- Нажмите наполовину кнопку спуска затвора. Удерживайте кнопку спуска затвора наполовину нажатой вплоть до шага 4.

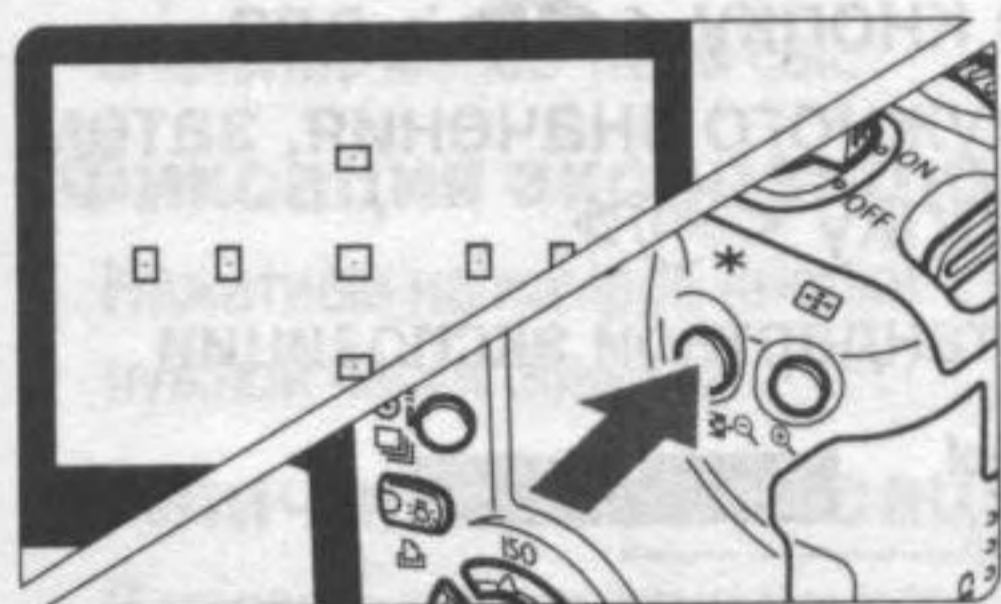

3 Нажмите кнопку < * >. (⌚16)

- Наведите центр видоискателя на объект в том месте, где нужно зафиксировать экспозицию при съемке со вспышкой, затем нажмите кнопку < * >.
- ▶ Вспышка Speedlite работает в предварительном режиме, а нужная мощность вспышки будет рассчитана и сохранится в памяти.
- ▶ В видоискателе отобразится символ „FEL” и загорится кнопка < * >.
- При каждом нажатии кнопки < * > будет срабатывать предварительная вспышка, а нужная мощность вспышки будет рассчитываться и сохраняться в памяти.

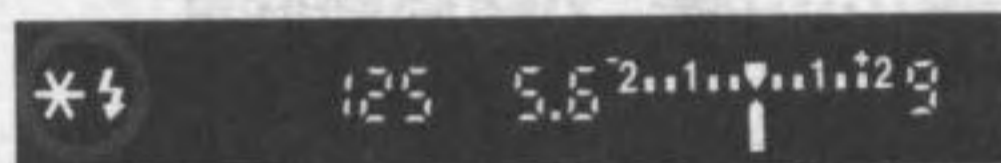

4 Сделайте снимок.

- Выберите композицию кадра и полностью нажмите кнопку спуска затвора.
- ▶ При выполнении снимка срабатывает вспышка.

❗ Если объект расположен слишком далеко и не попадает в эффективную зону действия вспышки, мигает символ <⚡>. Подойдите ближе к фотографируемому объекту и повторно выполните шаги 2 - 4.

Величина компенсации экспозиции при съемке со вспышкой [★]

Величина компенсации экспозиции при съемке со вспышкой устанавливается таким же образом, как и обычная компенсация экспозиции. Компенсацию экспозиции при съемке со вспышкой можно устанавливать в пределах ± 2 ступени с шагом в $1/3$ ступени.

1 Выберите [Компен. вспыш.]

- Выберите вкладку [2].
- Нажмите кнопку $\langle \blacktriangle \blacktriangledown \rangle$ для выбора [Компен. вспыш.], затем нажмите $\langle \text{SET} \rangle$.

2 Установите значение компенсации экспозиции.

- Нажимайте кнопку $\langle \blacktriangleleft \blacktriangleright \rangle$ для установки нужного значения, затем нажмите кнопку $\langle \text{SET} \rangle$.

Указатель стандартной экспозиции

Метка величины экспозиции 

Уменьшенная экспозиция $\langle \blacktriangleleft \dots \blacktriangleright \rangle$ Увеличенная экспозиция

- Для отмены компенсации экспозиции установите для нее значение $\langle i \rangle$.
- При наполовину нажатой кнопке спуска затвора в видоискателе и на ЖК-дисплее появляется значок $\langle \text{Flash icon} \rangle$.

3 Сделайте снимок.

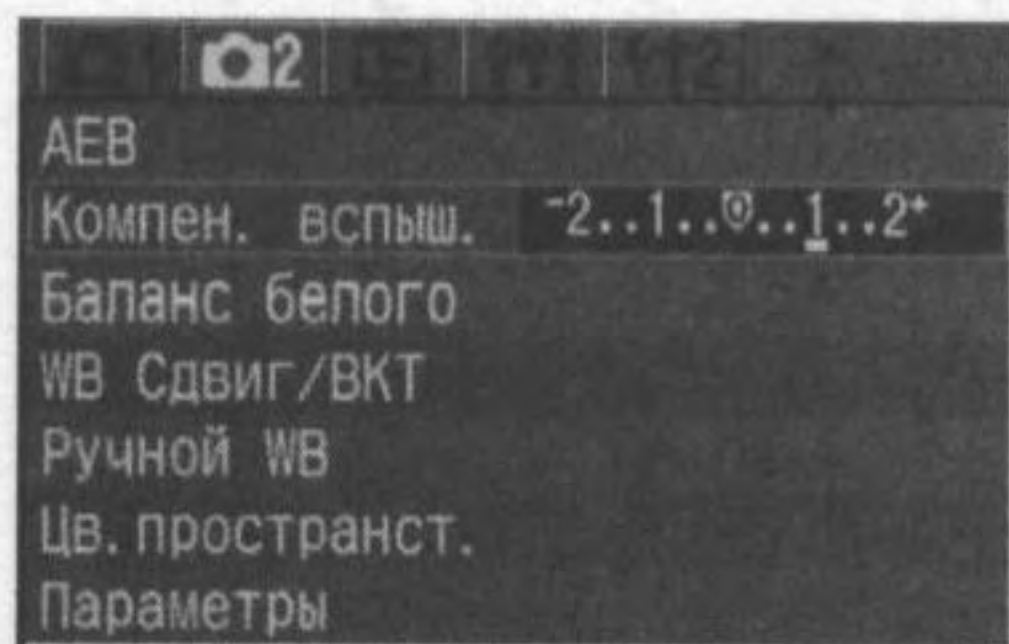

- Величина компенсации экспозиции сохраняется даже после установки выключателя питания в положение $\langle \text{OFF} \rangle$.
- Для вспышки Speedlite серии EX процедура аналогична. Величину компенсации экспозиции при съемке со вспышкой можно установить с помощью камеры.

Использование внешней вспышки Speedlite для камер EOS

Вспышка Speedlites серии EX

Вспышка Speedlites серии EX для камер EOS делает фотографирование со вспышкой столь же простым, как и обычная съемка. Описанные ниже действия со вспышкой можно выполнить без особого труда. Подробнее см. инструкции к вспышке Speedlite.

• Автовспышка в режиме E-TTL II

E-TTL II – это новая система установки экспозиции при съемке с автовспышкой, которая обеспечивает усовершенствованное управление экспозицией при съемке со вспышкой, а также предоставляет информацию о расстоянии фокусировки; она является более точной по сравнению с предшествующей системой E-TTL (оценочный замер с использованием предварительной вспышки). Автовспышка в режиме E-TTL II выполняется камерой с помощью любой вспышки Speedlite серии EX.

• Синхронизация вспышки при короткой выдержке (режим FP-вспышки)

В режиме синхронизации вспышки при короткой выдержке можно установить выдержку в значение менее 1/200 сек.

• Фиксация экспозиции при съемке со вспышкой (FE)

Нажатием на камере кнопки **< * >** зафиксируйте экспозицию при съемке со вспышкой в нужной части объекта.

• Величина компенсации экспозиции при съемке со вспышкой

Величина компенсации экспозиции при съемке со вспышкой устанавливается таким же образом, как и обычная компенсация экспозиции. Величину компенсации экспозиции при съемке со вспышкой можно установить с помощью камеры в пределах ± 2 ступени с шагом в 1/3 ступени. При использовании вспышки Speedlites величину компенсации экспозиции при съемке со вспышкой можно устанавливать в пределах ± 3 ступени с шагом в 1/3 ступени.

• FEB (брекетинг по экспозиции при съемке со вспышкой)

Мощность вспышки меняется автоматически для трех последовательных снимков (только с помощью вспышки Speedlites, имеющей функцию FEB). Компенсацию экспозиции при съемке со вспышкой можно устанавливать в пределах ± 3 ступени с шагом в 1/3 ступени.

• Режим беспроводной автовспышки E-TTL II с помощью нескольких вспышек Speedlites

Так же как и в случае с несколькими проводными вспышками Speedlites, режим беспроводной автовспышки E-TTL II с помощью нескольких вспышек Speedlites обеспечивает все вышеуказанные функции. Поскольку в этом режиме проводов не требуется, появляется возможность установки гибкой и сложной системы освещения (только со вспышками Speedlites, отвечающими стандарту беспроводной связи).

Вспышки Speedlites серии EZ/E/EG/ML/TL

Вспышки Speedlite серии EZ, E, EG, ML или TL при установке в режим автоматической вспышки TTL или A-TTL не будут срабатывать.

В этом случае используйте ручной режим вспышки Speedlite, если он предусмотрен.

- ❗ Перед подсоединением внешней вспышки Speedlite уберите встроенную вспышку, если она выдвинута.
- Если в настройках специальной функции режим срабатывания вспышки Speedlite серии EX установлен на автовспышку TTL, вспышка Speedlite срабатывать не будет.

- 📄 Если не удастся выполнить автофокусировку, для нее автоматически осуществляется подсветка вспышкой Speedlite (при наличии у нее вспомогательного луча света для автофокусировки) для камер EOS (за исключением режимов <🏔> <🏹> <📷>).
- Данная камера является камерой типа А, которая может использовать все функции вспышек Speedlites серии EX.

Использование устройств вспышки других изготовителей

Камеру можно синхронизировать с компактными устройствами вспышки при выдержке затвора 1/200 сек. или больше. Обязательно проверьте устройство вспышки перед съемкой, чтобы убедиться в правильности ее синхронизации с камерой.

- ❗ При использовании с камерой устройства вспышки или какой-либо принадлежности вспышки, предназначенных для камеры другой марки, нормальная работа камеры не гарантируется, возможны сбои.
- Не подсоединяйте к горячему башмаку камеры устройство вспышки, работающее под большим напряжением. Возможно, оно не будет работать.

☀ Подсветка ЖК-дисплея

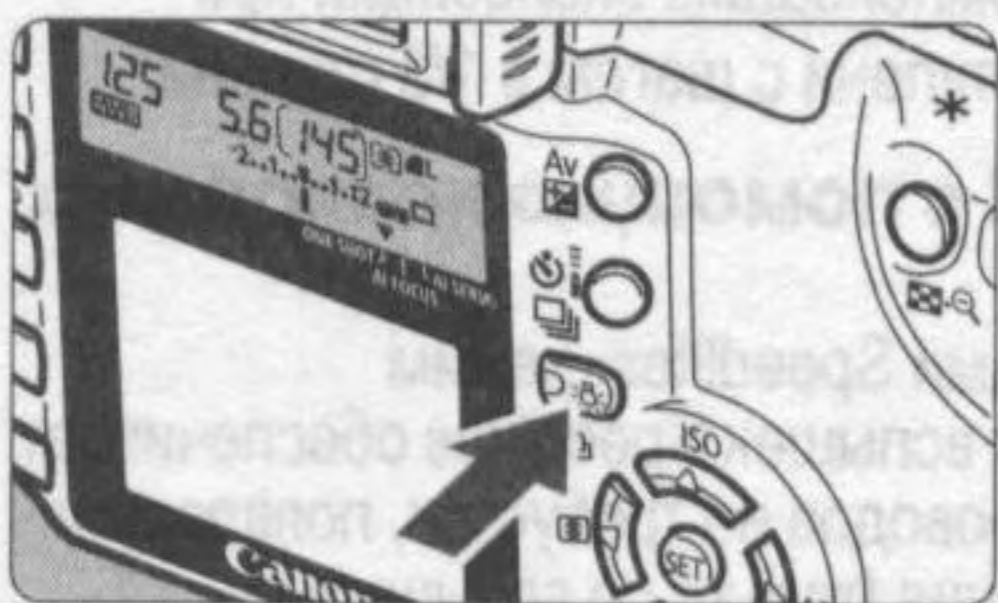

ЖК-дисплей оборудован подсветкой. Для подсветки ЖК-дисплея нажмите кнопку <☀> (D-6). Для выключения подсветки нажмите эту кнопку еще раз. Подсветкой удобно пользоваться, чтобы можно было в темноте увидеть информацию на ЖК-дисплее.

- 📄 Если при освещенном ЖК-дисплее нажимается кнопка, относящаяся к съемке, или поворачивается диск установки режимов, время действия подсветки увеличивается.
- Когда камера подключена к принтеру и кнопка <☀> становится синей, данная кнопка работает в качестве кнопки прямой печати (стр. 123).

7

Воспроизведение изображения

В этой главе обсуждаются способы просмотра и стирания полученных изображений, а также подключение камеры к телевизору.

Если изображения получены с помощью другой камеры:

Возможно, данной камерой будут неправильно отображаться изображения, полученные с помощью другой камеры, изображения, отредактированные на персональном компьютере, или изображения, для которых было изменено название файла.

MENU Задание параметра **Время** просмотра изображения

Можно задавать интервал времени, в течение которого изображение будет отображаться на ЖК-дисплее непосредственно после съемки. Чтобы изображение сохранялось на дисплее после съемки, задайте значение **[Удержать]**. Чтобы изображение не отображалось на ЖК-дисплее, задайте значение **[Выкл.]**.

1 Выберите пункт **[Время просмотр]**.

- Выберите вкладку **[▶]**.
- Нажмите кнопку **<▲▼>** для выбора **[Время просмотр]**, затем нажмите **<SET>**.

2 Задайте требуемое значение времени просмотра.

- Нажимая кнопку **<▲▼>**, выберите нужную настройку, затем нажмите **<SET>**.

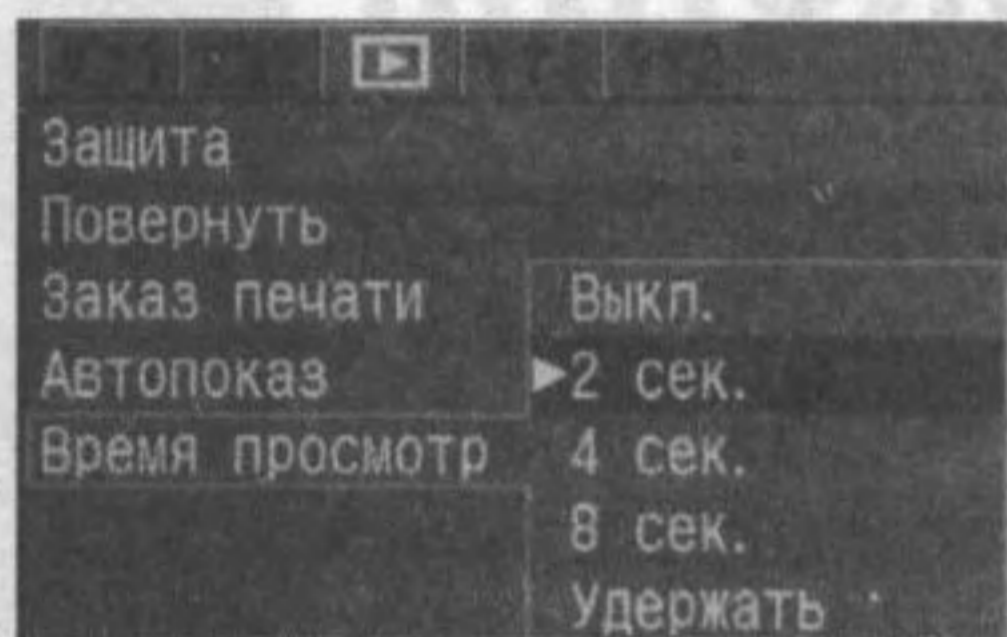

- Нажав кнопку **<INFO.>** во время просмотра изображения сразу после выполнения съемки, можно изменить формат отображения.
- При выборе значения **[Удержать]** изображение отображается до тех пор, пока кнопка спуска затвора не будет нажата наполовину. Однако, если задано автоматическое отключение питания, камера автоматически выключится после истечения времени задержки отключения питания.
- Во время просмотра изображения в режиме покадровой съемки изображение можно удалить, нажав кнопку **<🗑️>** и выбрав **[OK]**.
- О том, как просматривать изображения, отснятые до текущего момента времени, см. раздел „Воспроизведение изображения” (стр. 107).

MENU Автоматический поворот изображения

Снимки, сделанные в вертикальном положении, при воспроизведении могут автоматически поворачиваться в вертикальное положение.

1 Выберите пункт [Авто поворот].

- Выберите вкладку [F1].
- Нажмите кнопку <▲▼> для выбора [Авто поворот], затем нажмите <SET>.

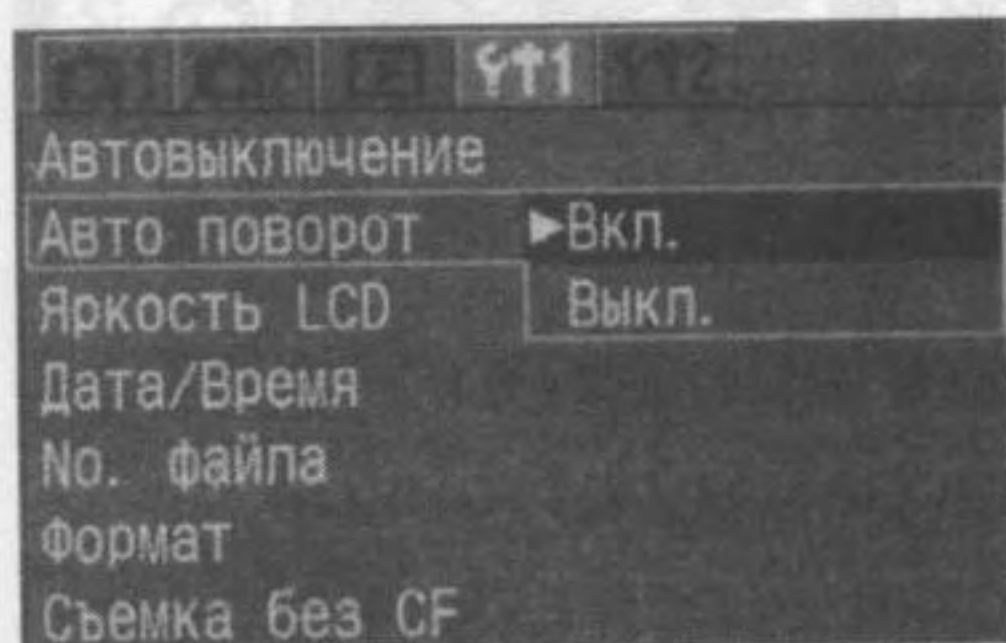

2 Выберите значение [Вкл.].

- Нажмите кнопку <▲▼> для выбора [Вкл.], затем нажмите <SET>.

3 Сделайте снимок в вертикальной ориентации.

- Во время просмотра сразу после съемки изображение на ЖК-мониторе не отображается в вертикальном положении.



4 Воспроизведение изображения.

- Нажмите кнопку <▶>.
- ▶ Вертикальные снимки будут отображаться в вертикальной ориентации, как показано слева.

- ! Автоматический поворот будет выполняться только в том случае, если для параметра [Авто поворот] было задано значение [Вкл.]. Автоматический поворот не будет выполняться для вертикально ориентированных изображений, при съемке которых параметр [Авто поворот] был равен [Выкл.]. Поворот не будет выполняться даже при последующей установке [Вкл.] для воспроизведения.
- Если при съемке вертикально ориентированного кадра камера была направлена вниз или вверх, возможно, автоматический поворот изображения не будет выполняться.



При изменении ориентации камеры с горизонтальной на вертикальную или наоборот датчик ориентации камеры издает слабый звук. Это нормальное явление, и оно не является свидетельством неисправности.

MENU Настройка яркости ЖК-дисплея

Для параметра яркости ЖК-монитора можно задавать один из пяти уровней.

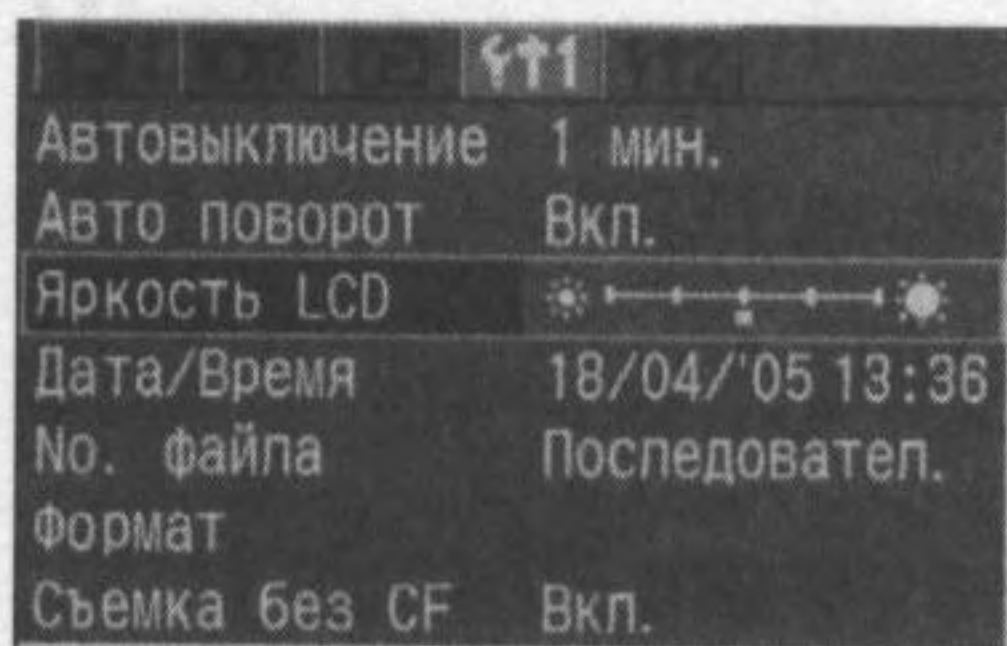

1 Выберите пункт [Яркость LCD].

- Выберите вкладку [1].
- Нажмите кнопку <▲▼> для выбора [Яркость LCD], затем нажмите <SET>.
- ▶ Появится экран настройки яркости ЖК-дисплея.



2 Отрегулируйте яркость.

- Глядя на диаграмму оттенков серого, находящуюся слева, настройте яркость, нажимая кнопку <◀▶>.
- Нажмите <SET>, чтобы выйти из режима настройки данного параметра, и вернуться в меню.



Для проверки экспозиции изображения обратитесь к гистограмме (стр. 108).

Воспроизведение изображения

Для просмотра можно выбрать любое из отснятых изображений. Предусмотрен просмотр одного изображения, просмотр информации о параметрах съемки, индексный режим и режим увеличения.

▶ Покадровый вывод изображений на дисплей



1 Воспроизведение изображения.

- Нажмите кнопку <▶>.
- ▶ На ЖК-монитор выводится последнее снятое изображение.

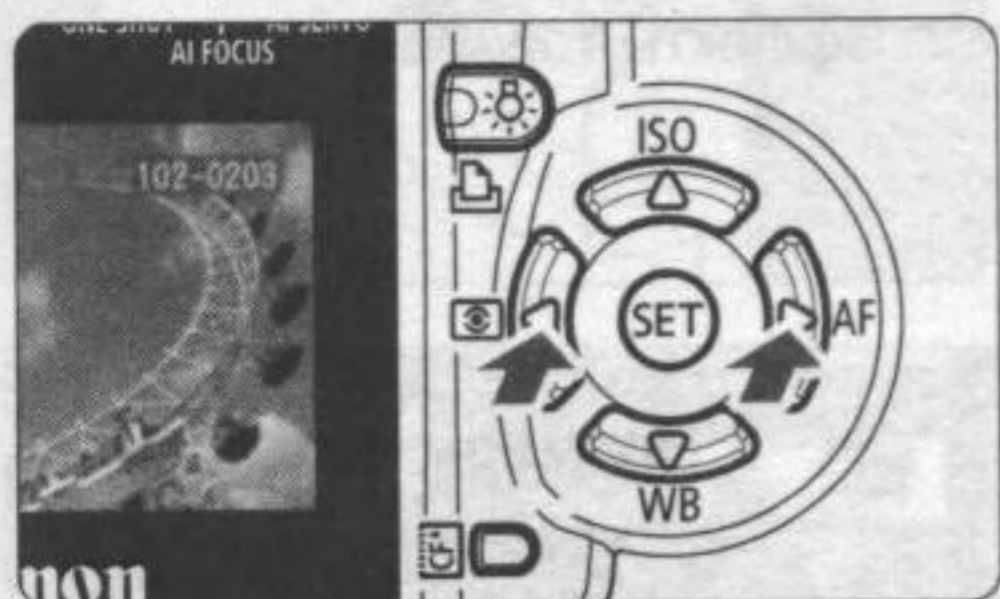

2 Выбор изображения.

- Для того, чтобы воспроизведение изображений началось с последнего изображения, нажмите кнопку <◀>. Для того, чтобы воспроизведение изображений началось с первого изображения, нажмите кнопку <▶>.
- Формат отображения переключается кнопкой <INFO.>.

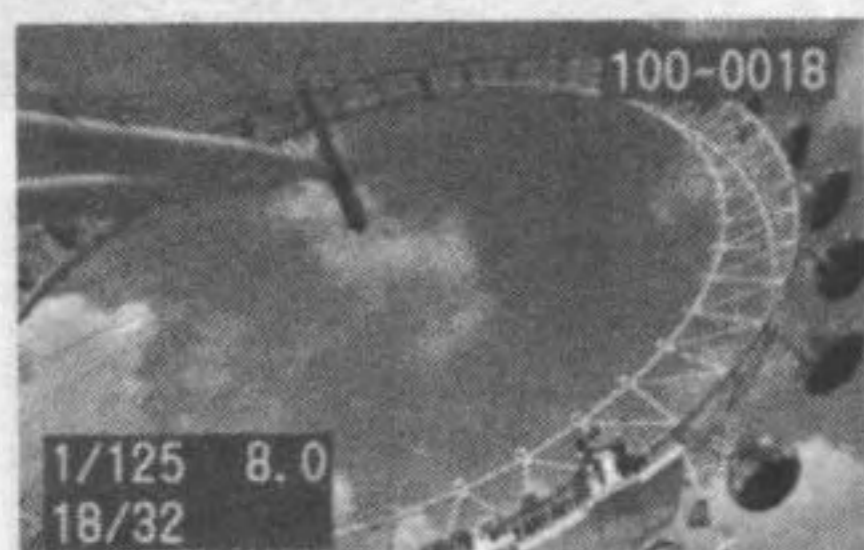

Вывод одиночного изображения (с основной информацией)

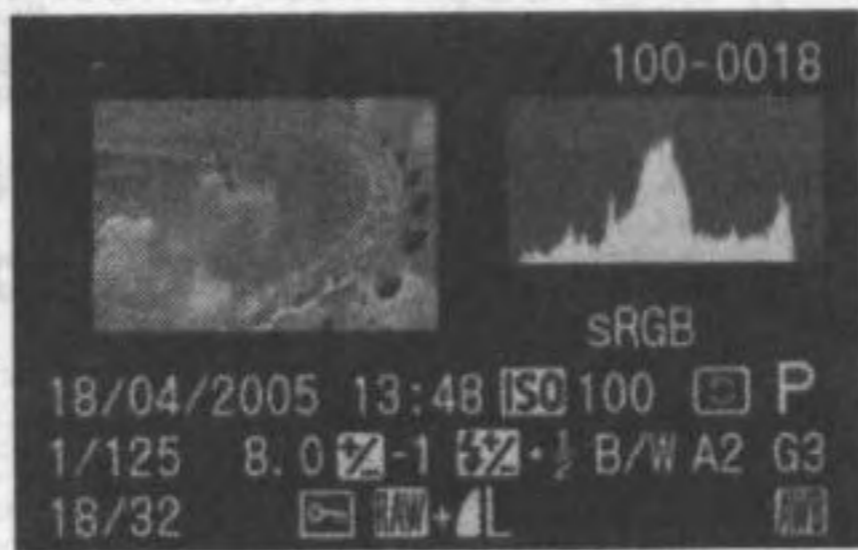

Информация о параметрах съемки

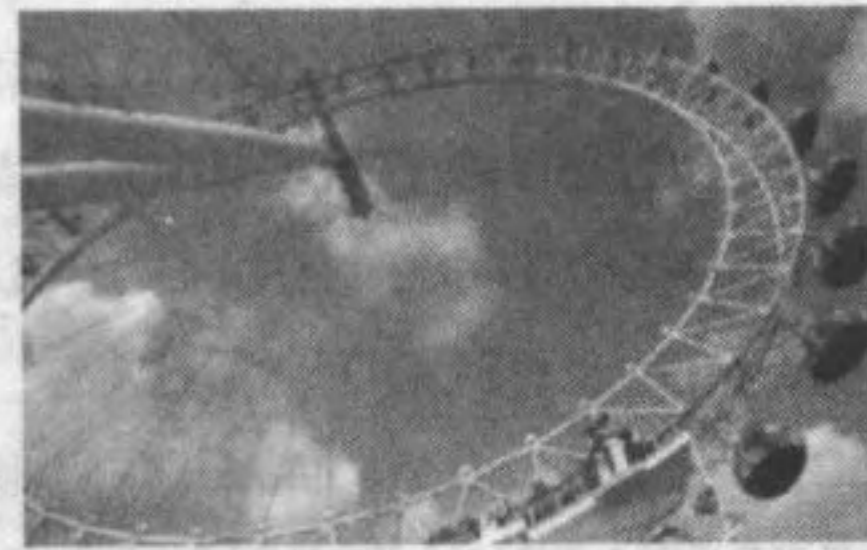

Вывод одиночного изображения (без информации о съемке)

- Для прекращения воспроизведения нажмите кнопку <▶>. ЖК-монитор выключится.



- Даже если используется не покадровый режим отображения (индексный режим, режим увеличения изображения и т.д.), кнопкой <INFO.> можно пользоваться для вывода или отмены вывода основной информации.
- Во время записи данных на CF-карту (мигает индикатор обращения к карте) после проведения непрерывной съемки нажмите кнопку <▶>, чтобы вывести изображение, записанное на CF-карту последним. Выбор изображения осуществляется нажатием кнопки <◀▶>. Возможен просмотр последовательности изображений, записанных на CF-карту.

Отображение информации о параметрах съемки



Гистограмма

Гистограмма представляет собой график, показывающий распределение яркости изображения. По горизонтальной оси откладывается яркость (темнее влево и ярче вправо), а по вертикальной оси — количество пикселей для каждого уровня яркости. Чем больше пикселей смещено влево, тем темнее изображение. Чем больше пикселей смещено вправо, тем ярче изображение.

Если слишком много пикселей смещено влево, в области тени теряются детали изображения. Если слишком много пикселей смещено вправо, будут потеряны детали в ярких областях. Промежуточные тона воспроизводятся.

С помощью гистограммы изображения можно проверить точность и симметричность экспозиции, а также насыщенность общей тоновой гаммы.

Примеры гистограмм

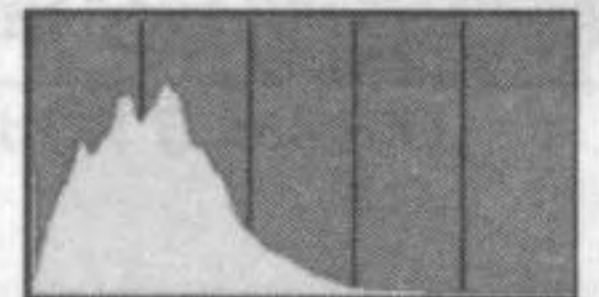

Темное изображение

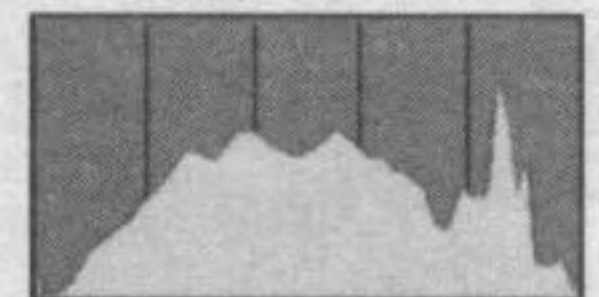

Нормальное изображение

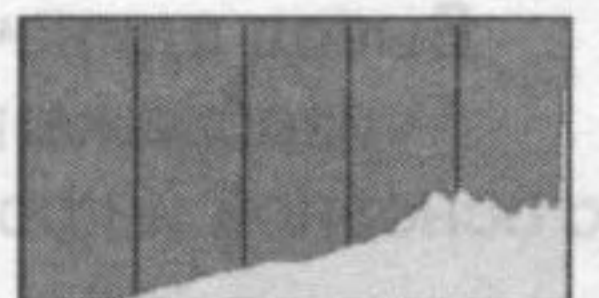

Яркое изображение

Предупреждение о засветке

При отображении информации о параметрах съемки все передержанные участки изображения мигают. Для получения на снимке большего количества деталей в передержанных областях установите отрицательную компенсацию экспозиции и повторите съемку.

Индексный режим

На одном экране отображаются девять эскизов изображений.

1 Воспроизведение изображения.

- Нажмите кнопку .
- ▶ На ЖК-монитор выводится последнее снятое изображение.

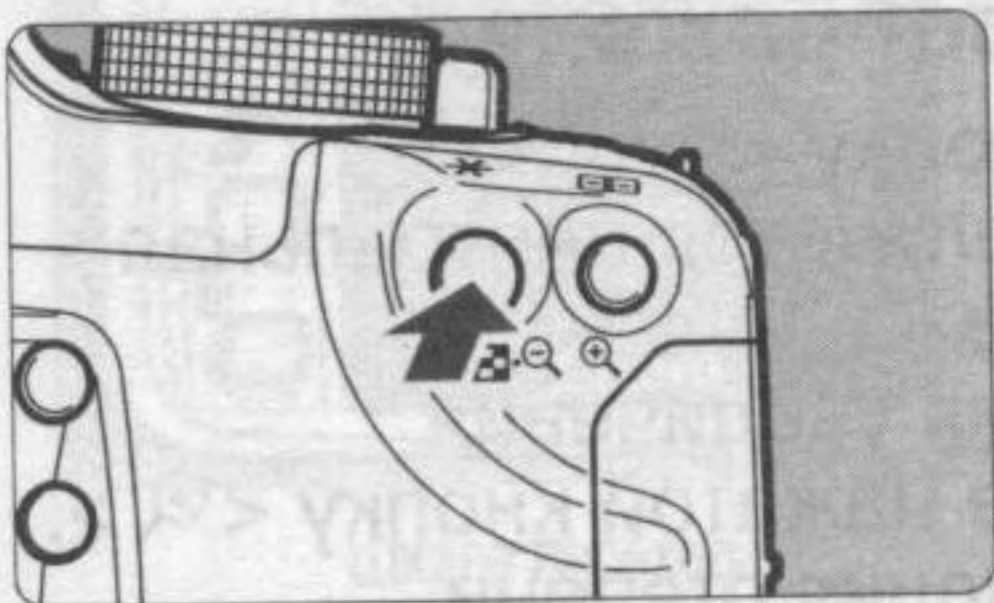

2 Выведите на дисплей индексные изображения.

- Нажмите кнопку .
- ▶ Выбранный эскиз выделяется зеленой рамкой.



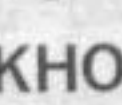

3 Выбор изображения.

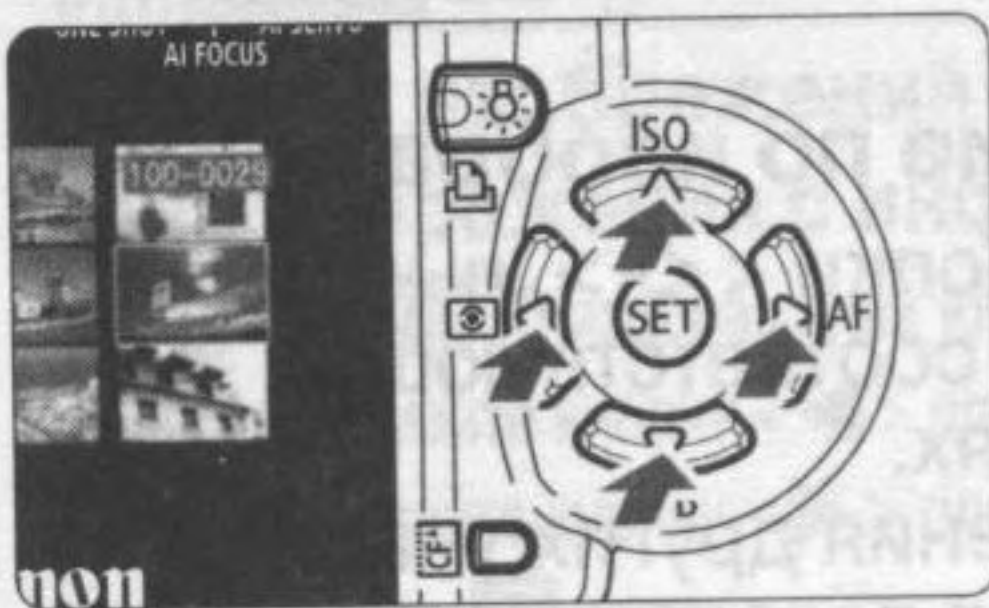
- Нажимая кнопки , перемещайте зеленую рамку в соответствующих направлениях.

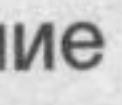

Переключение из индексного режима в другой режим воспроизведения

- Для кадрового вывода изображений нажмите кнопку .
- При нажатии кнопки  производится переключение в режим кадрового вывода изображений, при следующем нажатии этой кнопки осуществляется переход в режим вывода увеличенного изображения.

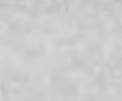
 Чтобы в индексном режиме переместиться на девять изображений вперед или назад, нажмите кнопку , затем нажмите кнопку . (стр. 111).

🔍/🔍 Увеличение изображения

Изображение, выведенное на ЖК-монитор, можно увеличить в 1,5 - 10 раз.

1 Воспроизведение изображения.

- Выведите изображение в режиме покадрового вывода изображения или в режиме изображения с информацией о параметрах съемки.

2 Увеличьте изображение.

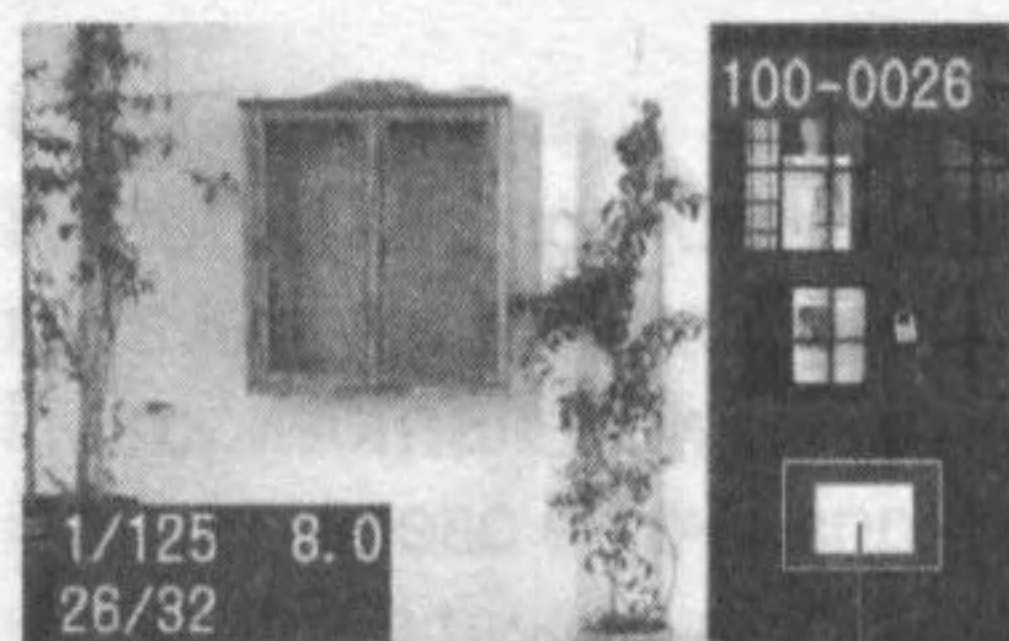
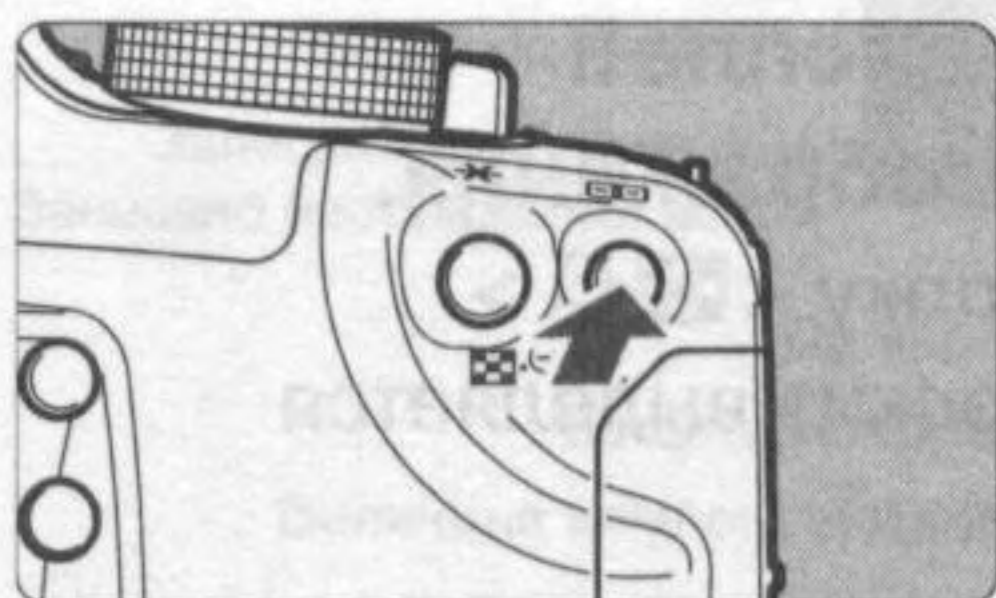

Увеличенный участок

- Нажмите кнопку <🔍>.
- ▶ Сначала увеличится центральная часть изображения.
- Для усиления увеличения удерживайте нажатой кнопку <🔍>.
- Для уменьшения степени увеличения нажмите кнопку <🔍->. Для дальнейшего уменьшения изображения удерживайте эту кнопку нажатой, пока размер изображения не сравняется с размером в шаге 1.

3 Перемещение по изображению.

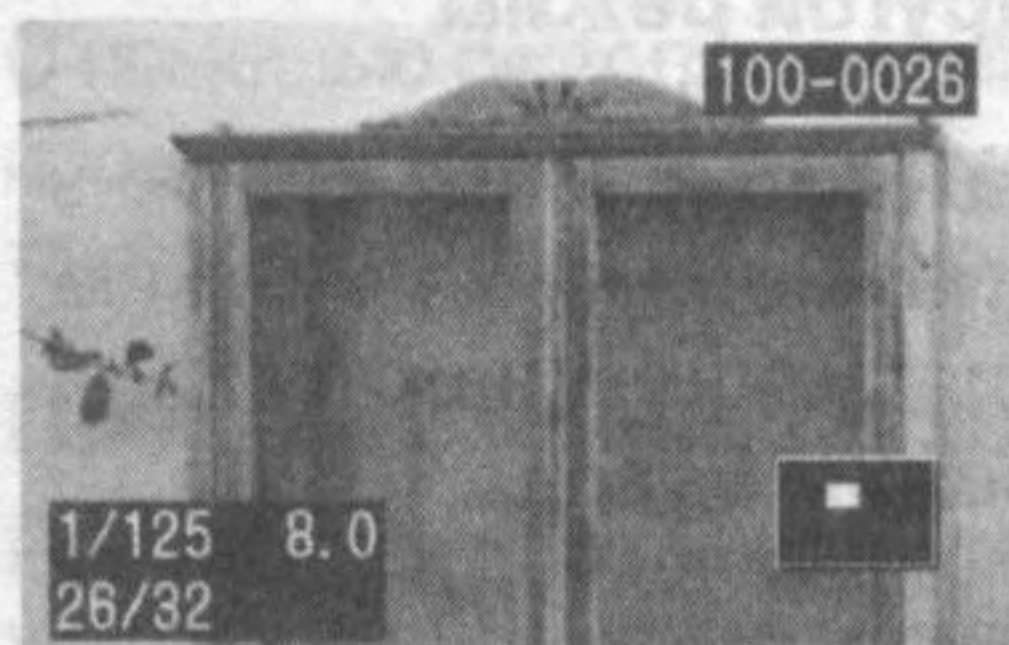

- Нажимая кнопки <🔍>, выполняйте прокрутку в соответствующих направлениях.
- Для увеличения других участков изображения повторите шаги 2 и 3.
- Для выхода из режима увеличения нажмите кнопку <▶>, снова отобразится одно изображение.

Переходя к просмотру другого изображения с помощью дискового регулятора <⚙️>, можно сохранить положение увеличиваемого участка и коэффициент увеличения.

JUMP Пропуск изображений

В режимах покадрового вывода изображений, вывода изображения с информацией о параметрах съемки, индексного или увеличенного изображения предусмотрен быстрый переход вперед или назад между изображениями, сохраненными на CF-карте.

Как использовать функцию пропуска



Шкала перехода

1 Воспроизведение изображения.

2 Перейдите в режим пропуска изображений.

- Нажмите кнопку <JUMP>.
- ▶ В нижнем правом углу экрана отобразится шкала перехода.
- В режиме отдельного изображения или изображения с информацией о параметрах съемки можно переключать режим пропуска (10 изображений/100 изображений/Дата), нажимая кнопку <▲▼>.

3 Перейдите через несколько изображений вперед или назад.

- Нажмите кнопку <◀▶>.
- Для выхода из режима с быстрым переходом между изображениями нажмите кнопку <JUMP>. Шкала перехода исчезнет.

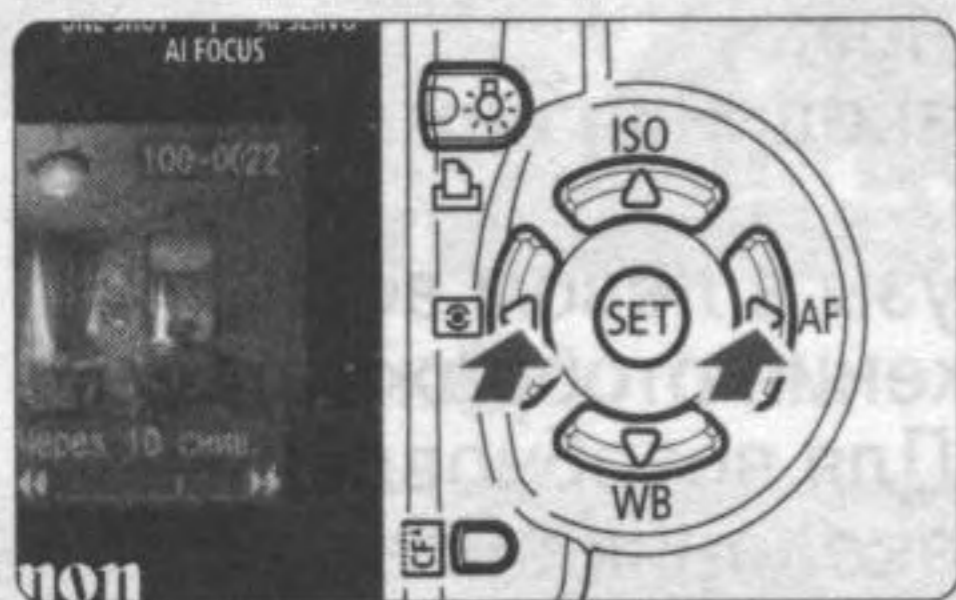

Пропуск изображений при просмотре одиночного изображения или изображения с информацией о параметрах съемки

Пропуск 10 изображений или 100 изображений

Нажимайте кнопку <◀> для пропуска 10 изображений/100 изображений назад. Или нажимайте кнопку <▶> для пропуска 10 изображений/100 изображений вперед.

Пропуск по дате

Можно пропустить изображение, отснятое на конкретную дату. (При наличии нескольких изображений, отснятых на одну и ту же дату, на дисплее отобразится первое изображение, отснятое на эту дату.) Нажмите кнопку <◀> для перехода на более раннее изображение. Или нажмите кнопку <▶> для перехода на более свежее изображение.

Пропуск в режиме увеличения изображения

Для пропуска десяти изображений при переходе назад поверните дисковый регулятор против часовой стрелки, а для пропуска десяти изображений при переходе вперед поверните дисковый регулятор по часовой стрелке. В режиме увеличения во время быстрого перехода между изображениями сохраняется коэффициент увеличения и положение увеличенного участка.

Пропуск изображений в индексном режиме

Нажимайте кнопку <◀> для пропуска 9 изображений назад. Или нажимайте кнопку <▶> для пропуска 9 изображений вперед.

MENU Автоматическое воспроизведение изображений (Автопоказ)

Изображения, хранящиеся на CF-карте, можно воспроизводить в режиме автоматического показа слайдов. Каждое изображение будет отображаться примерно в течение 3 секунд.

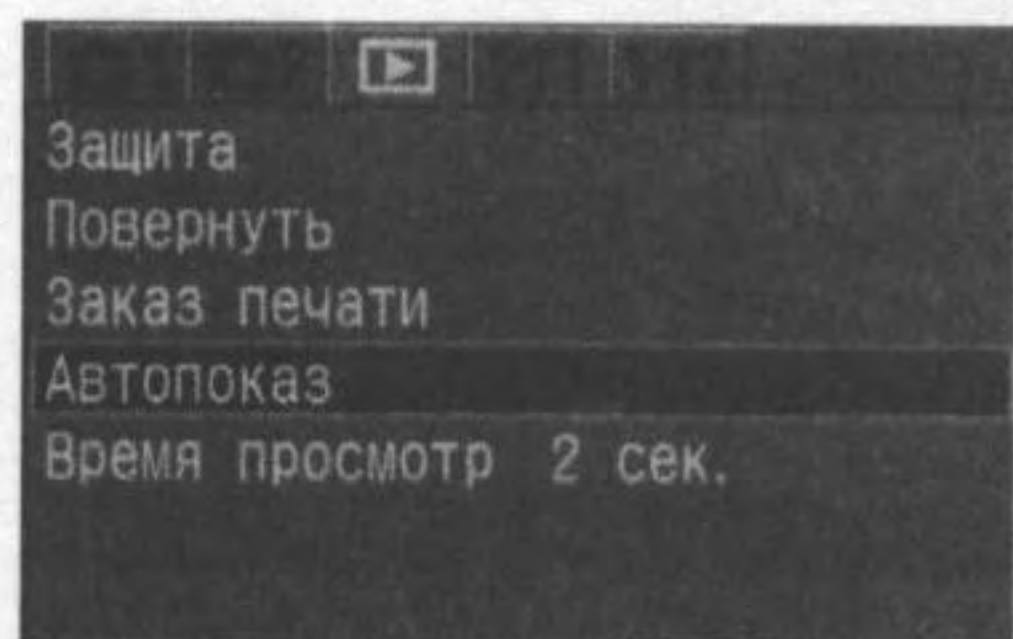

1 Выберите [Автопоказ]

- Выберите вкладку [▶].
- Нажмите кнопку <▲▼> для выбора [Автопоказ], затем нажмите <SET>.
- ▶ Появится экран автовоспроизведения.



2 Запустите автовоспроизведение.

- ▶ В течение нескольких секунд будет отображаться сообщение [Загрузка снимка...], затем начнется автовоспроизведение.
- Для приостановки автовоспроизведения нажмите кнопку <SET>.
- Во время паузы в левом верхнем углу изображения отображается символ [||]. Для возобновления автовоспроизведения снова нажмите кнопку <SET>.



3 Остановите автовоспроизведение.

- Чтобы остановить автовоспроизведение и вернуться в меню, нажмите кнопку <MENU>.



- Во время автовоспроизведения функция автоматического выключения питания не работает.
- Время отображения может изменяться в зависимости от изображения.



- Нажимая кнопку <INFO.> во время автовоспроизведения, можно менять формат выводимого изображения.
- Во время паузы можно просмотреть другое изображение, для этого нужно нажать кнопку <◀▶>.

MENU Поворот изображения

Изображение можно повернуть на 90° или 270° по часовой стрелке. Затем изображение будет отображаться в правильной ориентации во время воспроизведения.

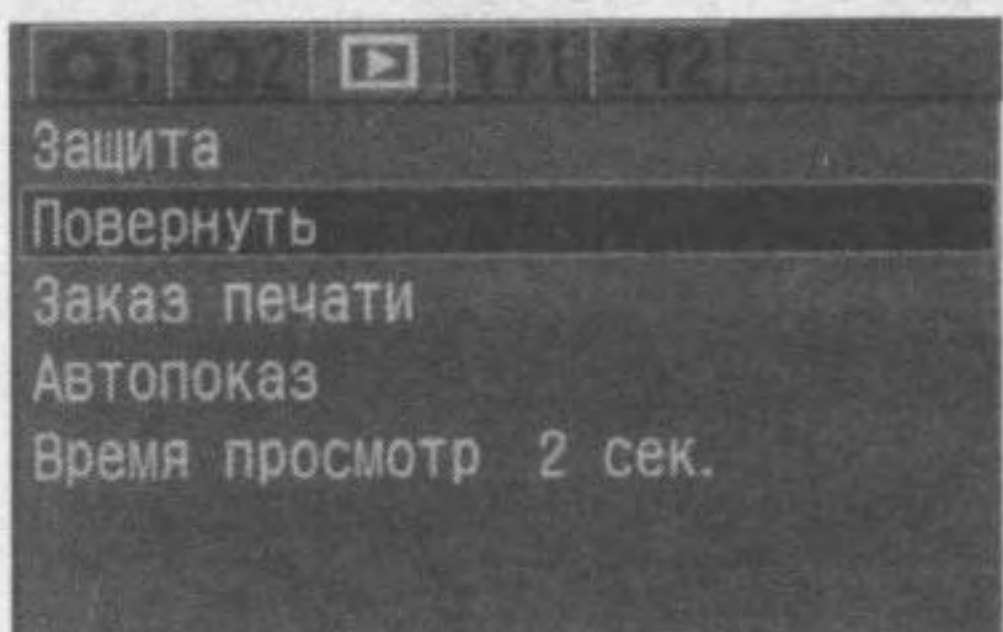

1 Выберите [Повернуть].

- Выберите вкладку [▶].
- Нажмите кнопку <▲▼> для выбора [Повернуть], затем нажмите <SET>.
- ▶ Появится экран режима Повернуть.



2 Поверните изображение.

- Нажимая кнопку <◀▶>, выберите изображение, которое нужно повернуть, затем нажмите кнопку <SET>.
- ▶ При каждом нажатии кнопки <SET> изображение поворачивается по часовой стрелке.
- Для поворота другого изображения повторите шаг 2.
- Чтобы выйти из экрана (Повернуть) и вернуться в меню, нажмите кнопку <MENU>.



- Если для параметра [T1 Авто поворот] задать значение [Вкл.] (стр. 105) перед началом съемки вертикально ориентированных кадров, необходимость вращать изображения, как это описано выше, исчезнет.
- Вращать изображения можно даже если после шага 1 перейти к формату вывода информации о параметрах съемки, увеличенного или индексного изображения.

Стирание изображений

Изображения, находящиеся на CF-карте, можно стирать по одному или все одновременно. Только защищенные изображения останутся не стертыми (стр. 115).

- ❗ **Восстановление стертого изображения невозможно.** Перед стиранием изображения убедитесь, что оно больше не нужно. Во избежание случайного стирания важных изображений защитите их от стирания.

Стирание одного изображения



1 Воспроизведение изображения.

- Нажмите кнопку .

2 Выберите изображение, которое нужно стереть.

- Выбор изображения для стирания осуществляется нажатием кнопки .





3 Откройте меню Стереть

- Нажмите кнопку .
- ▶ В нижней части экрана появляется меню Erase / Стирание.

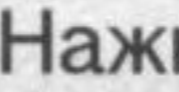

4 Сотрите изображение.

- Нажмите кнопку  для выбора [Стереть], затем нажмите .
- ▶ Начнет мигать индикатор обращения к карте и изображение будет стерто.
- Для стирания других изображений повторите шаги 2 – 4.

Стирание всех изображений

1 Воспроизведение изображения.

- Нажмите кнопку <▶>.



2 Откройте меню Стереть

- Нажмите кнопку <🗑>.
- ▶ В нижней части экрана появляется меню Erase / Стирание.



3 Выберите [Все]

- Нажмите кнопку <◀▶> для выбора [Все], затем нажмите <SET>.
- ▶ Откроется диалоговое окно с запросом подтверждения.

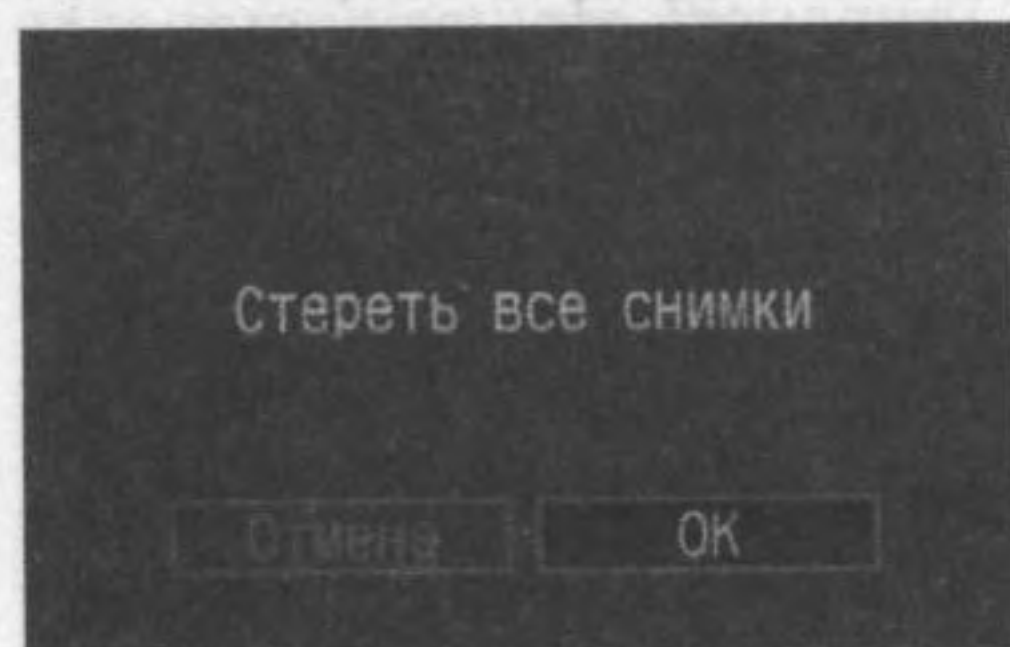

4 Сотрите изображение

- Нажмите кнопку <◀▶> для выбора [ОК], затем нажмите <SET>.
- ▶ Все незащищенные изображения будут стерты.
- Во время стирания изображений стирание можно отменить, нажав кнопку <SET>.



Чтобы во время записи данных на CF-карту (мигает индикатор доступа к карте) после непрерывной съемки стереть отображенное изображение или все изображения, нажмите кнопку <▶>, а затем кнопку <🗑>. Если выбрать пункт [Все] и нажать кнопку <SET>, изображения, полученные во время непрерывной съемки (включая еще не обработанные изображения) и все находящиеся на CF-карте изображения будут стерты.

MENU Форматирование CF-карты

Перед использованием CF-карты в камере карту необходимо отформатировать.

- ❗ При форматировании CF-карты будет стерто все ее содержимое. Будут также стерты защищенные изображения, поэтому убедитесь, что на карте нет ничего ценного. При необходимости перед форматированием карты перенесите изображения на персональный компьютер.

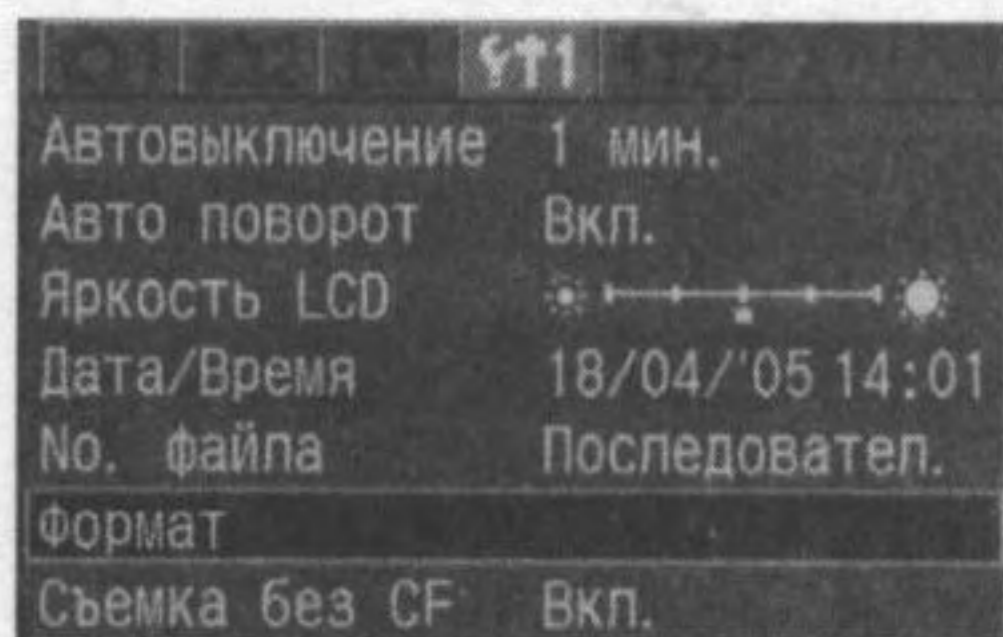

1 Выберите [Формат].

- Выберите вкладку [F11].
- Нажмите кнопку <▲▼> для выбора [Формат], затем нажмите <SET>.
- ▶ Откроется диалоговое окно с запросом подтверждения.

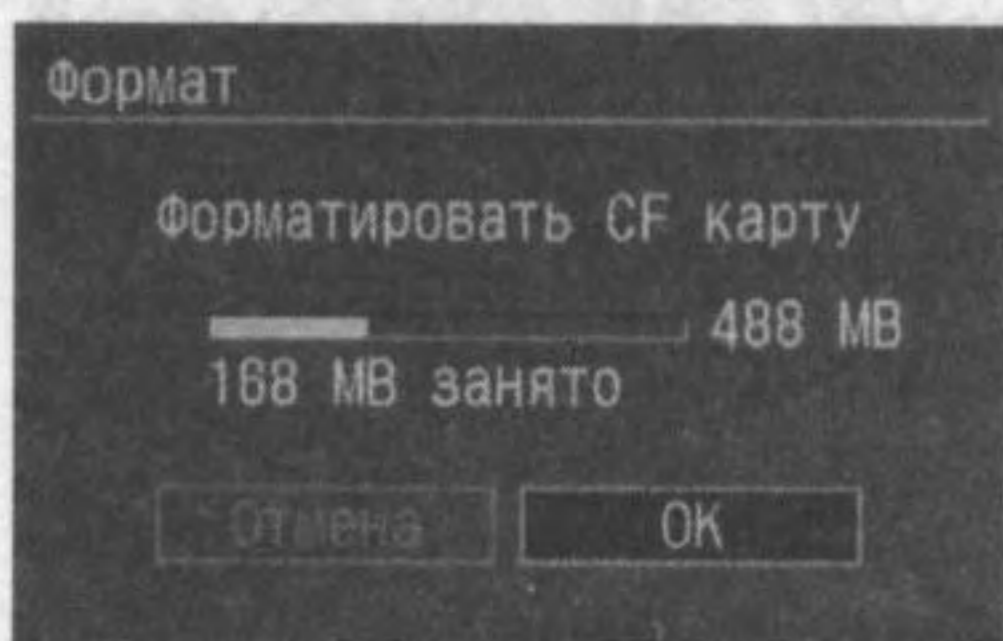

2 Отформатируйте CF-карту.

- Нажмите кнопку <◀▶> для выбора [ОК], затем нажмите <SET>.
- ▶ CF-карта будет отформатирована (инициализирована).
- ▶ После завершения форматирования снова появится меню.

- Возможно, что CF-карта другого производителя (не Canon) или CF-карта, отформатированная в другой камере или на персональном компьютере, не будет работать в этой камере. Если возникает такая ситуация, сначала отформатируйте карту на своей камере. Возможно, что после этого карта будет работать в камере.
- Емкость CF-карты, отображаемая на экране форматирования, может быть меньше емкости, указанной на карте.

Обработка ошибки „Err CF”

Если на ЖК-дисплее отображается сообщение „Err CF”, это означает, что запись или чтение данных изображения невозможно из-за сбоя на CF-карте. Используйте другую CF-карту.

Или, при наличии дополнительно приобретаемого устройства чтения CF-карт, способного прочитать данную CF-карту, воспользуйтесь им для переноса всех изображений с карты на персональный компьютер. Завершив перенос на персональный компьютер всех изображений, отформатируйте CF-карту. Возможно, эта процедура вернет ее в нормальное состояние.

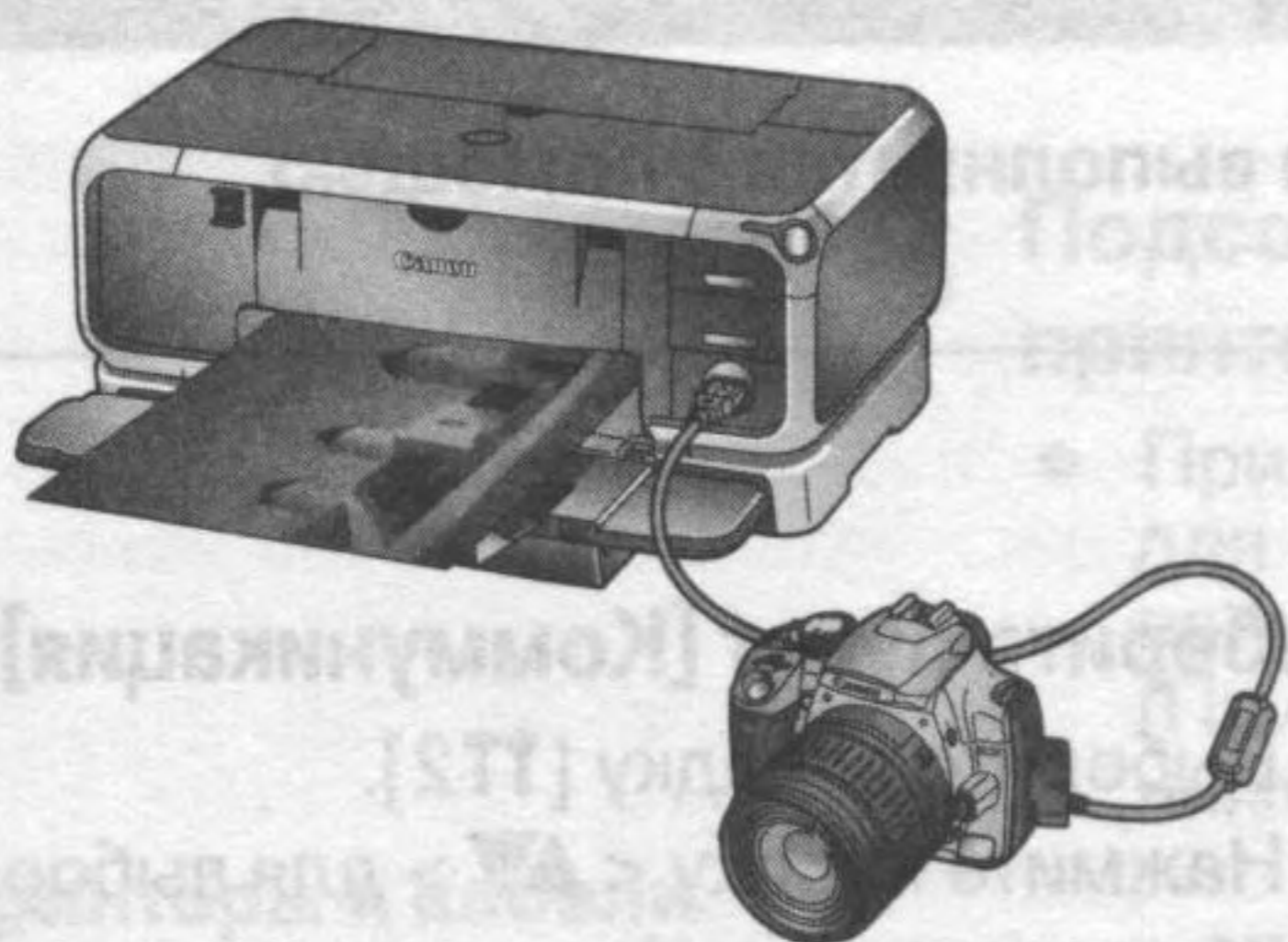

8

Прямая печать с камеры

Камеру можно подсоединять непосредственно к принтеру и распечатывать изображения, находящиеся на CF-карте. В этой главе объясняется, как напечатать сделанные цифровой камерой снимки с помощью принтера, поддерживающего прямую печать, удовлетворяющего стандарту „ **PictBridge**”, стандарту компании Canon „ **CP Direct**” или стандарту „ **Bubble Jet Direct**”.

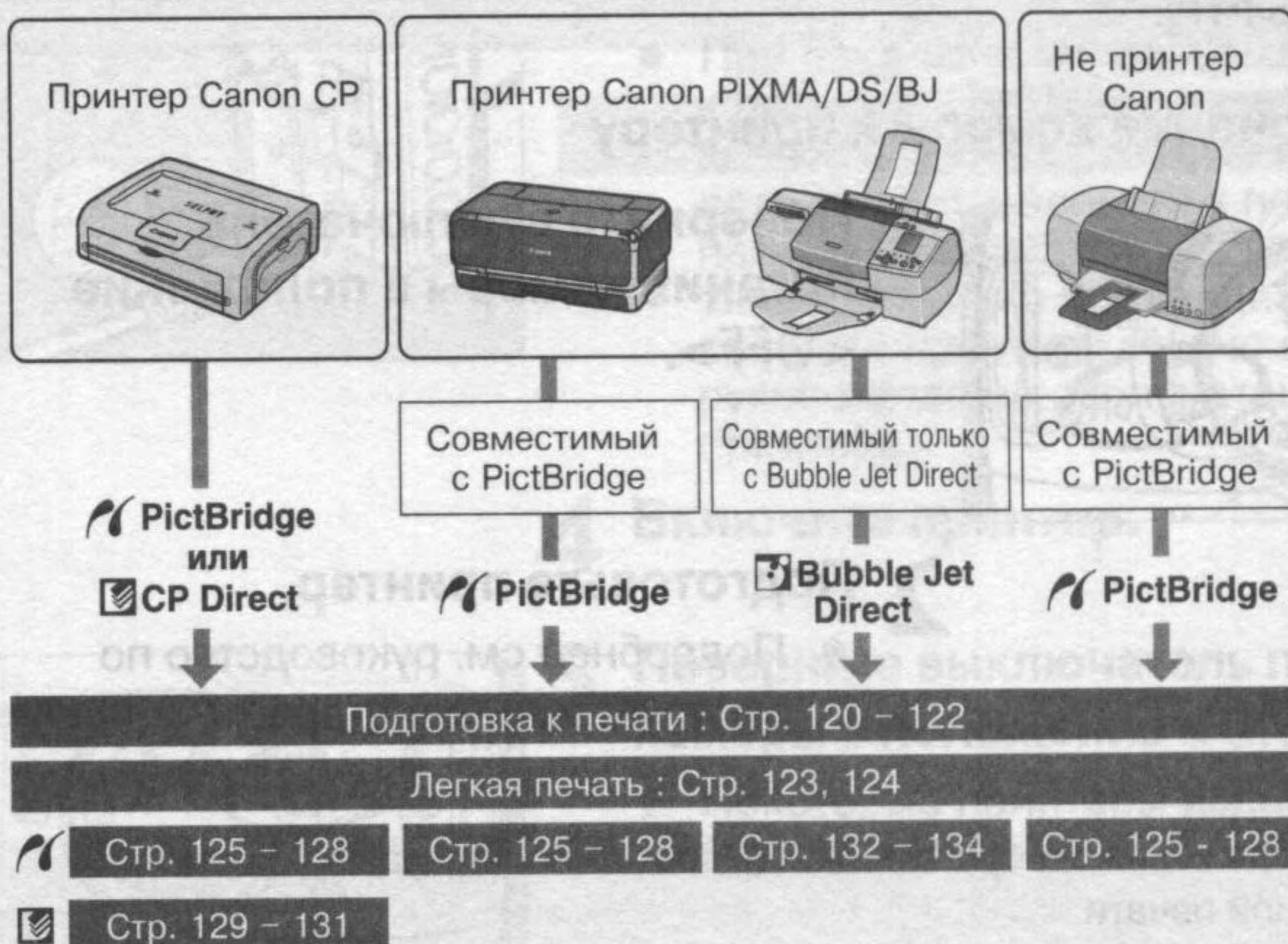

Подготовка к печати

Вся процедура прямой печати выполняется с помощью ЖК-монитора камеры.

Настройка камеры

1 Выберите пункт [Коммуникация]

- Выберите вкладку [T2].
- Нажмите кнопку <▲▼> для выбора [Коммуникация], затем нажмите <SET>.

2 Выберите [Печать/РТР].

- Нажмите кнопку <▲▼> для выбора [Печать/РТР], затем нажмите <SET>.

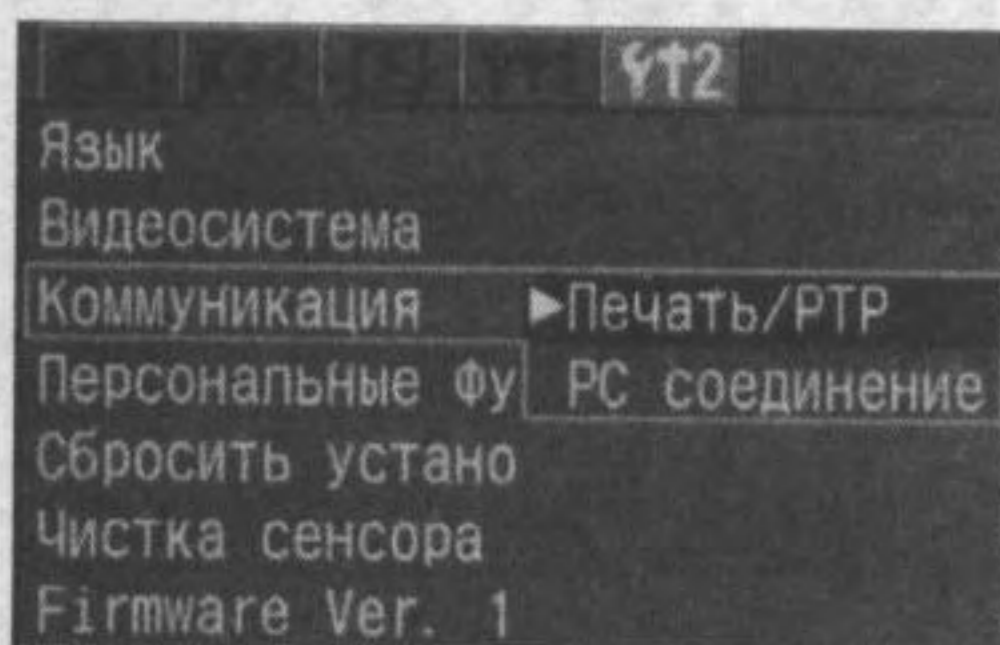

! При подключении камеры к персональному компьютеру установите параметр [Коммуникация] на [PC соединение]. Передача данных между камерой и компьютером не будет осуществляться, если задать [Печать/РТР].

Подключение камеры к принтеру

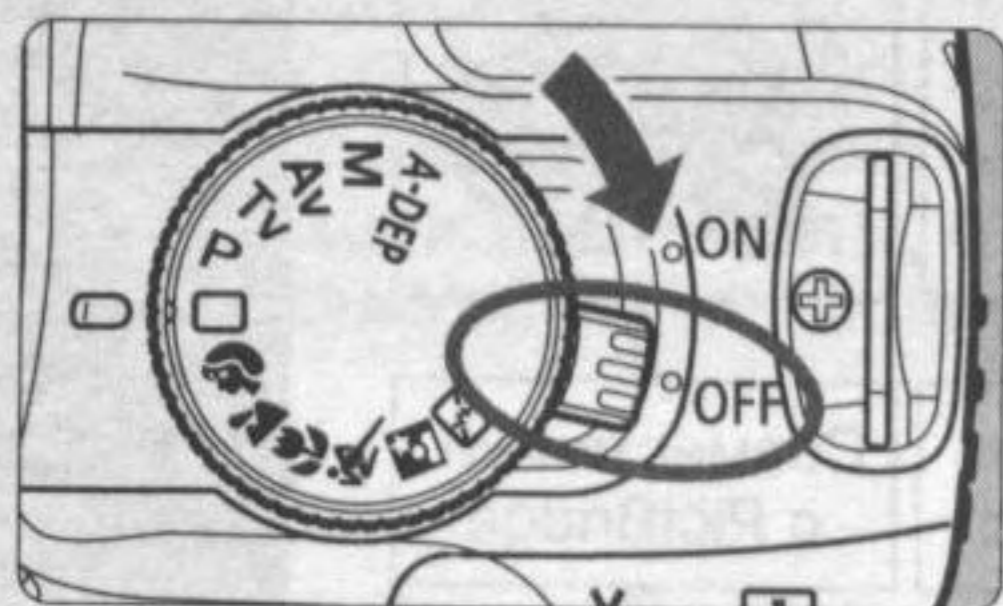

1 Поверните выключатель питания камеры в положение <OFF>.

2 Подготовьте принтер.

- Подробнее см. руководство по эксплуатации принтера.







!

- Изображения в формате RAW невозможно напечатать с помощью прямой печати.
- Не отсоединяйте кабель во время выполнения прямой печати.

3 Подсоедините камеру к принтеру.

- При выборе подходящего кабеля для подсоединения камеры к принтеру сверяйтесь с таблицей (Принтеры и кабели), приведенной ниже.

Принтеры и кабели

| Совместимость с принтерами | | Подходящий кабель |
|--|--|---|
|  | Только PictBridge | Интерфейсный кабель, прилагаемый к камере Вилки на обоих концах имеют метку . |
|   | PictBridge и CP Direct | |
|   | PictBridge и Bubble Jet Direct | |
|  | Только CP Direct | Кабель входит в комплектацию принтера Только на одном разъеме присутствует значок . |
|  | Только Bubble Jet Direct | |

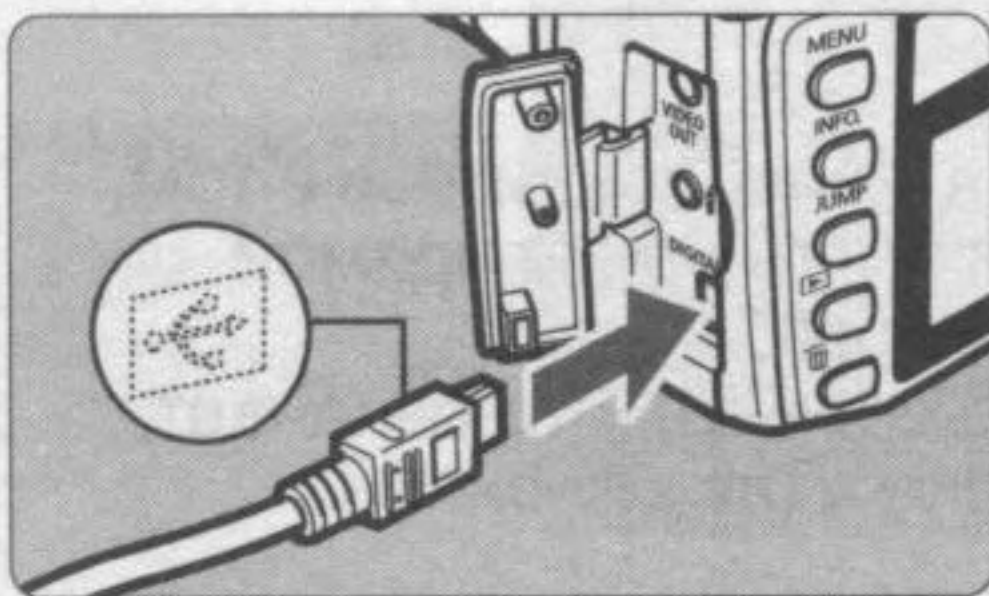

- При подключении разъема кабеля к разъему <DIGITAL> камеры значок на разъеме кабеля должен быть обращен к передней панели камеры.
- Информацию о подсоединении кабеля к принтеру можно найти в руководстве по эксплуатации принтера.

4 Включите принтер.

5 Поверните выключатель питания камеры в положение <ON>.

- ▶ Некоторые принтеры издадут звуковой сигнал.

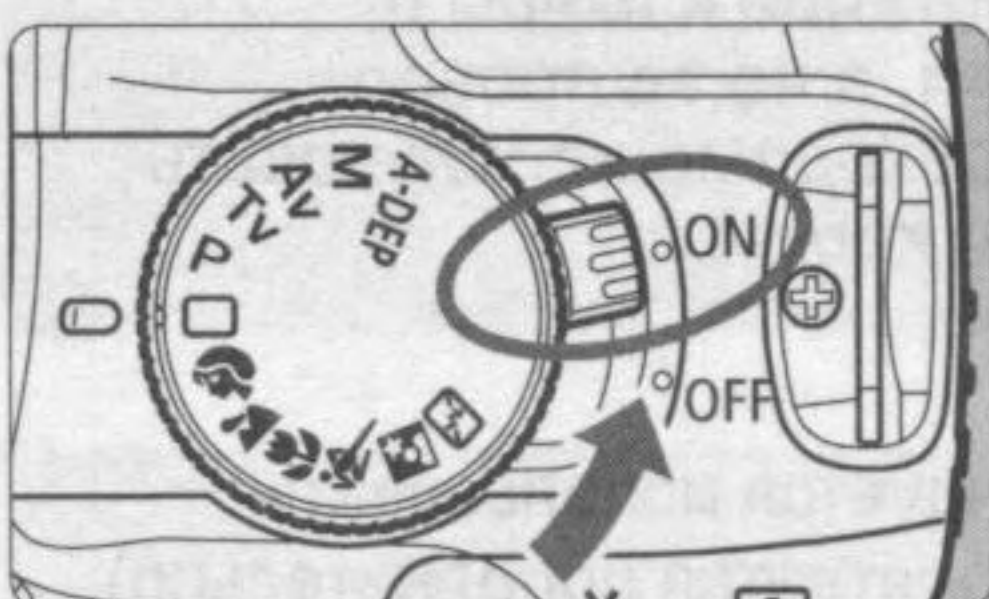

PictBridge





CP Direct





Bubble Jet Direct

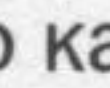

6 Воспроизведение изображения.

- Нажмите кнопку .
- ▶ Появится изображение, и в левом верхнем углу отобразится один из трех значков  /  / , указывающий на то, что камера соединена с соответствующим принтером.
- ▶ Индикатор кнопки прямой печати загорится синим цветом.
- Процедура печати зависит от того, какой значок отображается. Ниже приведены страницы с соответствующим описанием.

| Значок | Страницы с описанием |
|--|----------------------|
|  | 123 - 128 |
|  | 123, 124, 129 - 131 |
|  | 123, 124, 132 - 134 |

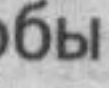
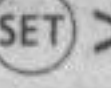
- ❗ ● Если питание камеры осуществляется от батареи, убедитесь в том, что батарея полностью заряжена. Во время выполнения прямой печати следите за уровнем заряда аккумулятора.
- Если на шаге 5 раздается длинный звуковой сигнал, это означает, что в принтере PictBridge возникла неполадка. Для выяснения причины неполадки сделайте следующее:
Нажмите кнопку , чтобы воспроизвести изображение, и выполните следующие шаги:
 1. Нажмите кнопку .
 2. На экране настроек принтера выберите [Печатать].
На ЖК-мониторе отобразится сообщение об ошибке. Обратитесь к „Сообщения об ошибках” на стр. 128.
- Перед отсоединением кабеля выключите питание камеры и принтера. Тяните кабель, держась за разъем, а не за провод.
- При подсоединении камеры к принтеру необходимо использовать только специализированный интерфейсный кабель.

 При прямой печати для питания камеры рекомендуется использовать комплект сетевого блока питания АСК700 (приобретается дополнительно).

Легкая печать

Достаточно подключить камеру к принтеру, выбрать изображения и нажать кнопку для печати данных изображений. Печать можно выполнять повторно с теми же настройками печати (размер бумаги, печать даты, печать с полями/без полей и т.п.).

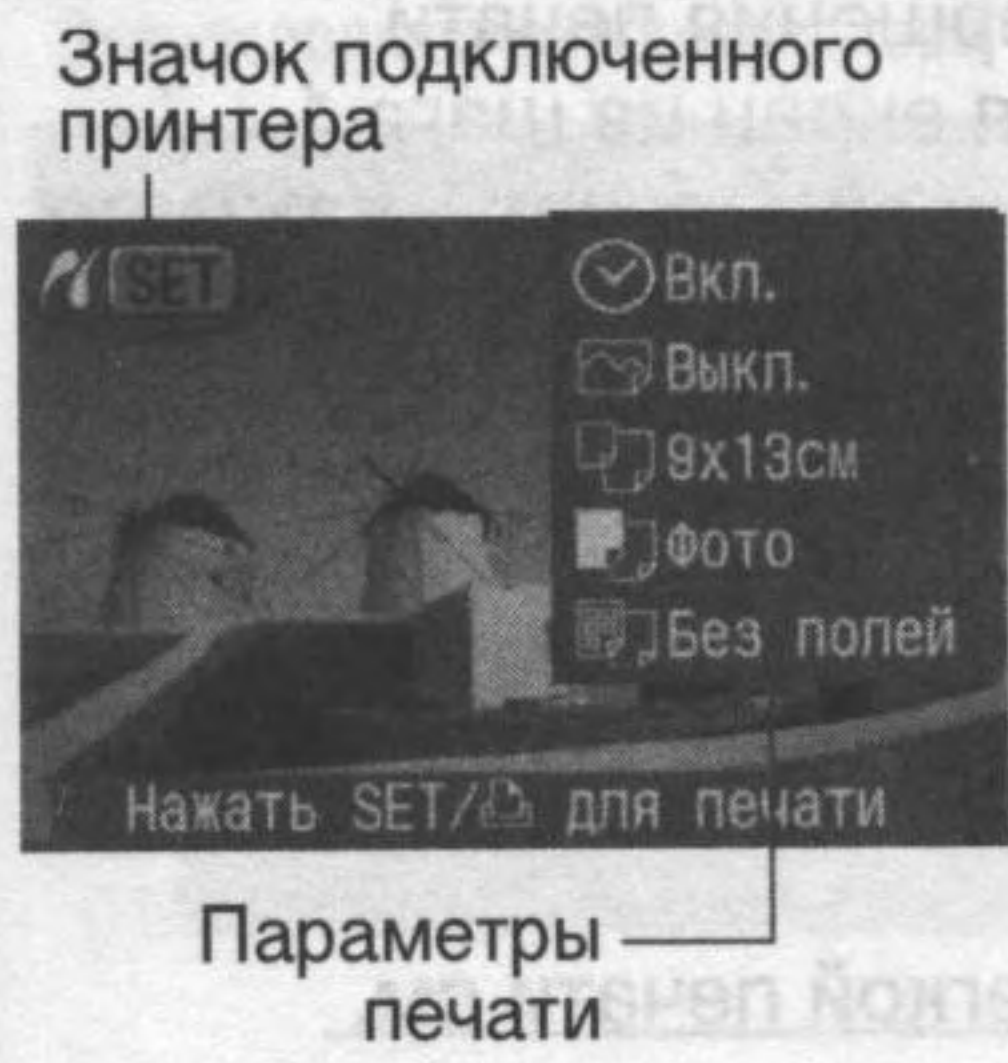

1 Выберите изображение (изображения) для печати.

- Убедитесь, что в левом верхнем углу ЖК-монитора отображается значок < [] / [] / [] >.
- Если отображается значок < [] / [] >, то необходимо сначала установить размер бумаги и другие параметры. Обратитесь к разделу „ [] PictBridge / [] Легкая печать с помощью Bubble Jet Direct” на следующей странице.

2 Проверьте настройки печати.

- Если по завершении шага 1 истекнут 5 сек., то вновь отобразятся настройки печати.

[] PictBridge



[] CP Direct

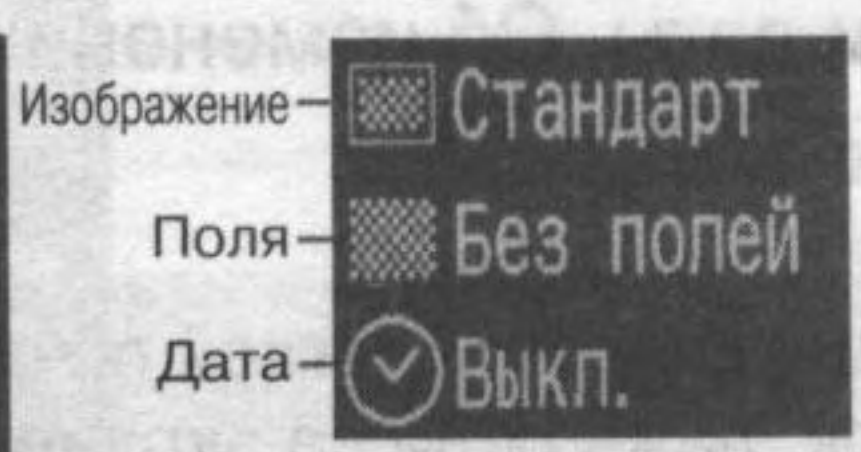

[] Bubble Jet Direct

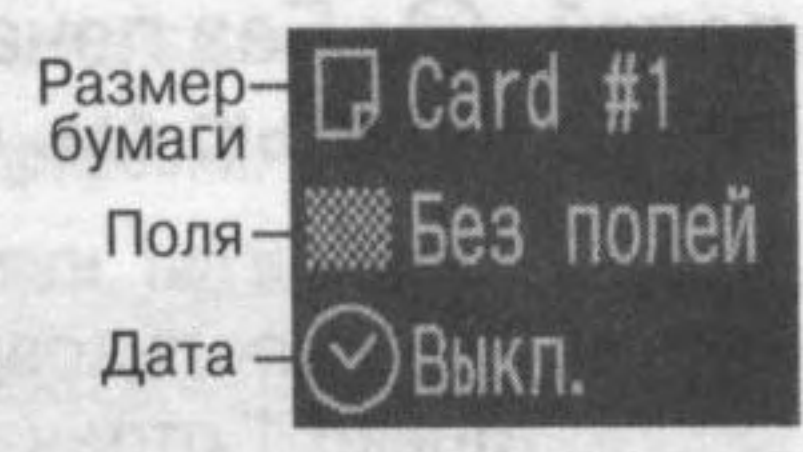

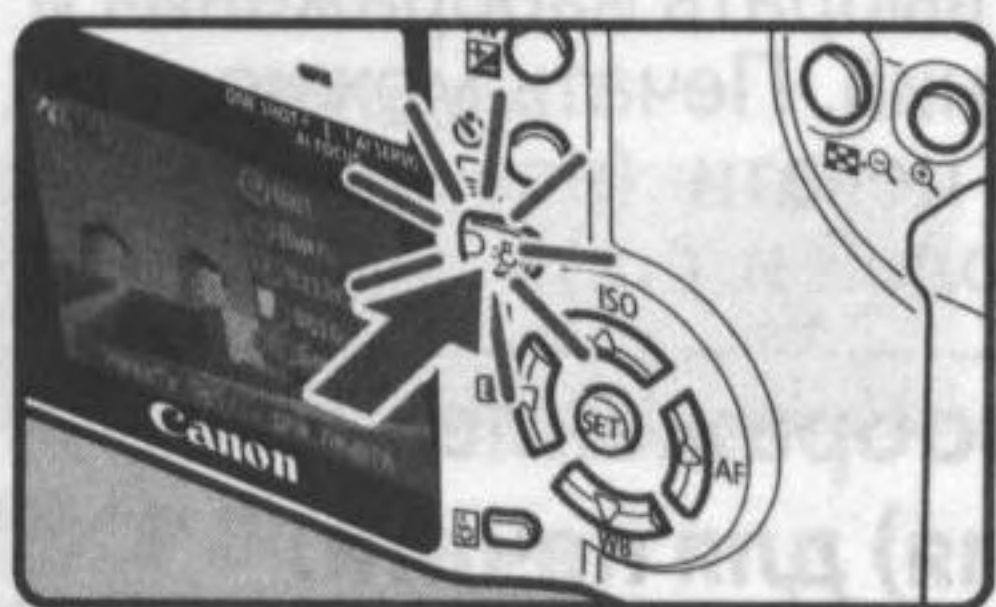

- Для изменения какого-либо параметра перед печатью нажмите < [SET] >. Подробнее см. следующие страницы: [] : стр. 125 - 128, [] : стр. 129 - 131, [] : стр. 132 - 134 **Измененные настройки будут сохранены в камере и применены при следующей печати. Для выполнения печати достаточно нажать кнопку прямой печати, когда она горит синим цветом.**



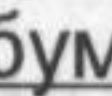

3 Нажмите кнопку прямой печати, когда она горит синим цветом.

- ▶ Начинается печать.
- После завершения печати отобразится экран из шага 1.
- Чтобы остановить печать, нажмите кнопку < SET >, пока отображается [Стоп], затем выберите [ОК] и нажмите < SET >.



PictBridge / Легкая печать с помощью Bubble Jet Direct

Перед первым использованием функции легкой печати см. соответствующие страницы об установке параметров печати (размера бумаги и т.п.):  : стр. 125 - 128,  : стр. 132 - 134

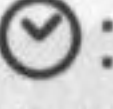
Легкая печать с помощью CP Direct

Камера считывает информацию о чернильнице и размере бумаги принтера CP и выполнит оптимальную печать с учетом данной информации. Настройки по умолчанию  : Одиночная,  : Без полей,  : Без печати даты. Об изменении какого-либо параметра перед печатью см. стр. 129 - 131.

- ❗ При использовании функции легкой печати будет выдаваться только 1 отпечаток, даже если на экране настройки печати установлено несколько копий.
- На принтере CP невозможно остановить печать после ее начала. На принтере VJ можно выбрать [Стоп], и бумага будет выведена из принтера.

-  ● Для печати двух или более копий изображения нажмите < SET > в шаге 1, затем установите количество копий на экране настройки печати и выберите [Печатать].
- В шаге 2 отображаются следующие параметры печати:
 -  PictBridge: Отображаемые параметры могут изменяться в зависимости от подключенного принтера.
 -  CP Direct: Если параметр [Изображение] установлен на [Несколько], параметры [Поля] и [Дата] не отображаются.

Выполнение печати с помощью PictBridge ■

Параметры настройки зависят от конкретного принтера.

Некоторые параметры могут быть заблокированы. Подробнее см. руководство по эксплуатации принтера.

Значок подключенного принтера



1 Выберите изображение (изображения) для печати.

- Убедитесь, что в левом верхнем углу ЖК-монитора отображается значок < [icon] >.
- Выбор изображения для печати осуществляется нажатием кнопки < [left/right arrow] >.

2 Нажмите кнопку < [SET] >.

- ▶ Откроется экран настройки печати.
- Когда кнопка горит синим цветом, нажмите ее для начала печати с текущими настройками (стр. 123).

Экран настройки печати

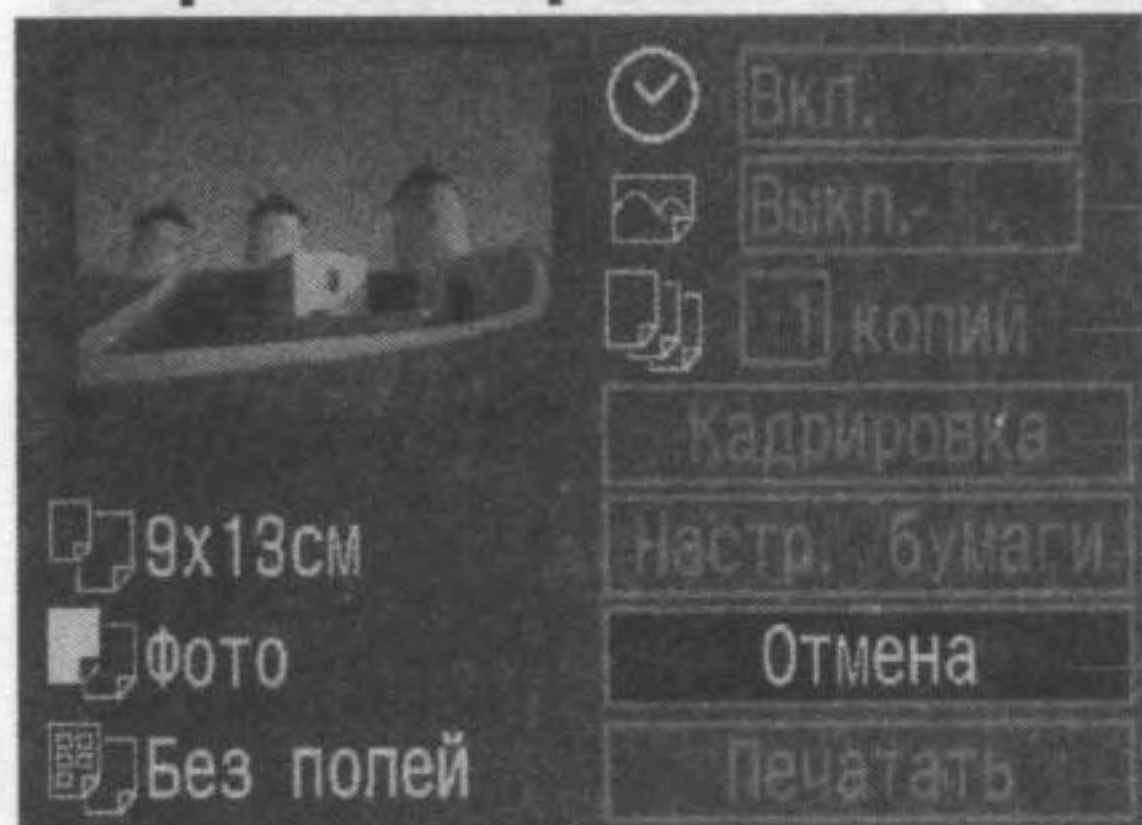

Указывает, нужно ли печатать дату.

Задается использование эффектов для печати.

Задается количество распечатываемых экземпляров.

Задается область кадрировки.

Задается размер бумаги, тип и макет.

Осуществляется возврат к экрану шага 1.

Начало печати.

Отображаются заданные размер бумаги, тип и макет.

*** В зависимости от принтера некоторые параметры, такие как печать даты и кадрировка, могут быть недоступны.**



3 Выберите [Настр. бумаги].

- Нажмите кнопку < [up/down arrow] > для выбора [Настр. бумаги], затем нажмите < [SET] >.
- ▶ Откроется экран Настр. бумаги.

Задание размера бумаги

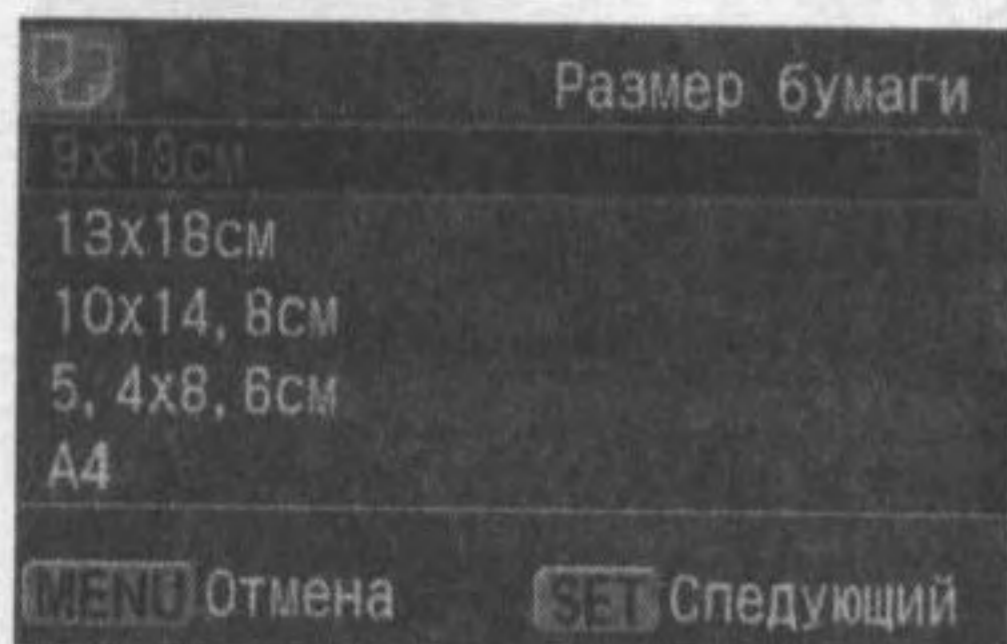

- Нажимая кнопку <▲▼>, выберите размер бумаги, загруженной в принтер, затем нажмите кнопку <SET>.
- ▶ Откроется экран Тип бумаги.

Задание типа бумаги

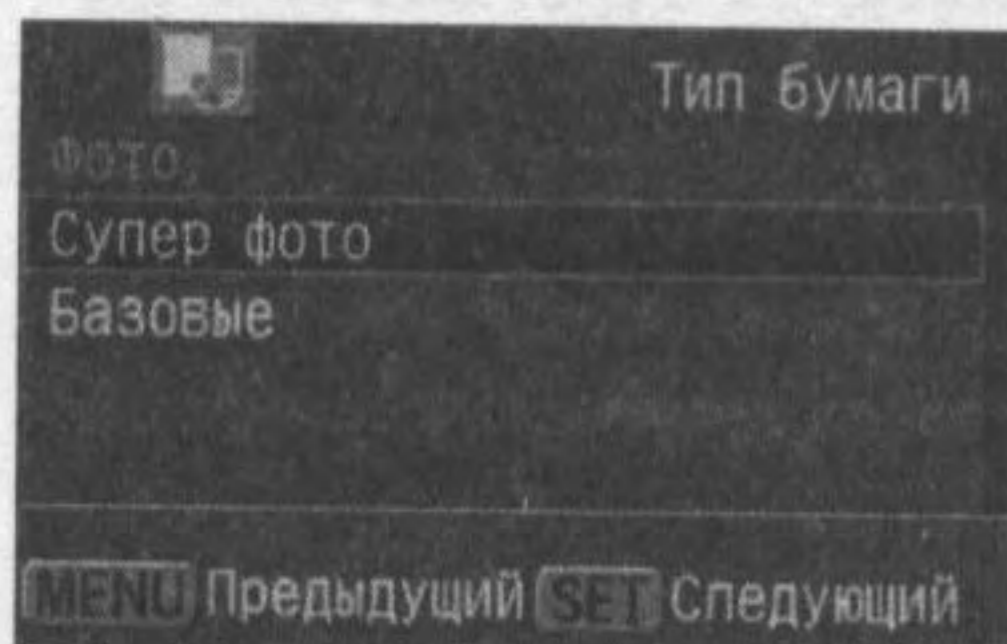

- Нажимая кнопку <▲▼>, выберите тип бумаги, загруженной в принтер, затем нажмите кнопку <SET>.
- ▶ Откроется экран Макет страницы.

О типах бумаги

Если используется принтер Canon PIXMA/DS/BJ и бумага Canon, задавайте типы бумаги следующим образом:

| | |
|------------|-------------------------|
| Фото | Photo Paper Plus Glossy |
| Супер фото | Photo Paper Pro |
| Базовые | Photo Paper Plus Glossy |

Если используется принтер другой компании (не Canon), читайте руководство по эксплуатации принтера.

Настройка макета

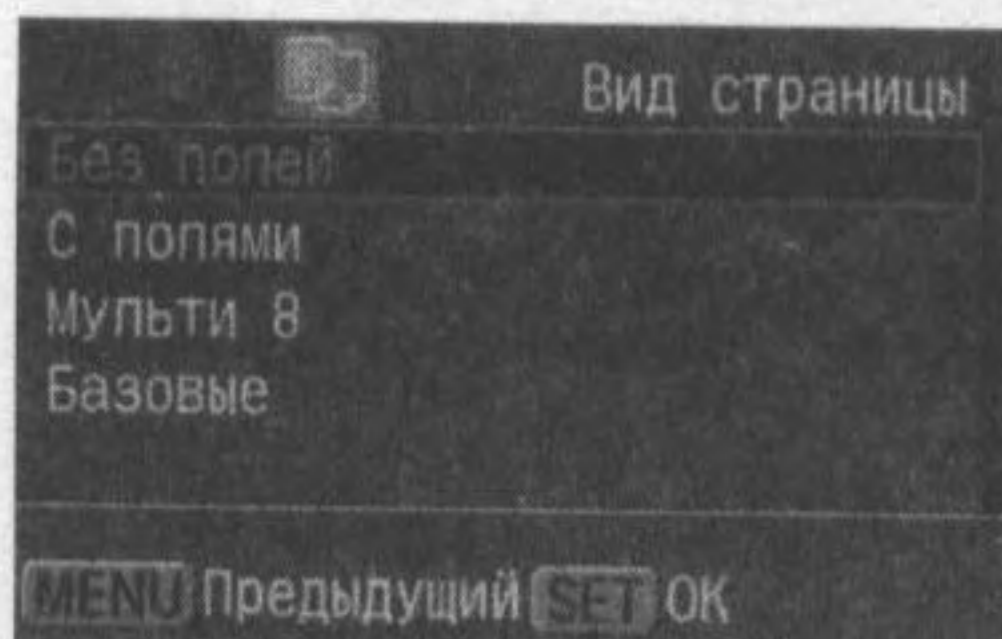

- Нажимая кнопку <▲▼>, выберите нужный макет, затем нажмите <SET>.
- ▶ Вновь откроется экран настройки параметров печати.

Параметры макета

| | |
|------------------|--|
| Без полей | На отпечатке не будет полей. Если используемый принтер не позволяет получать отпечатки без полей, на отпечатке будут присутствовать поля. |
| С полями | По краям отпечатка будут идти белые поля. |
| **-до | Возможность печатать 2, 4, 8, 9, 16 или 20 копий изображения на одном листе. |
| Базовые | Если печать выполняется на принтере Canon, на отпечатке не будет полей. |

4 Задание других параметров.

- Если нужно, задайте также печать даты <☺>, эффекты печати <🖼️> и число копий <📄>.

☺ Печать даты



🖼️ Эффекты печати

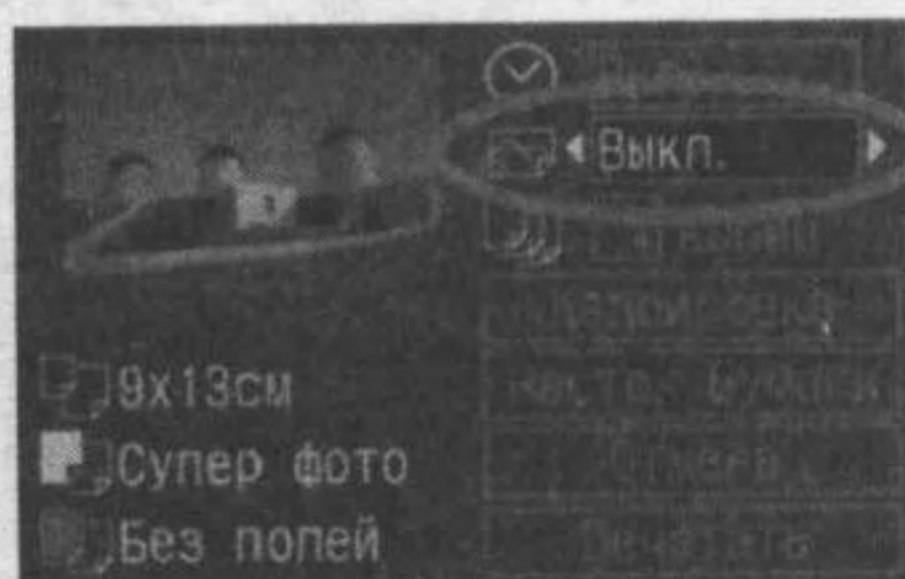

📄 Количество копий



- Нажимая кнопку <▲▼>, выберите нужный параметр.
- Нажимая кнопку <◀▶>, выберите нужную настройку.
- В зависимости от принтера VJ, параметр <🖼️> Эффекты печати может принимать значения **[Vivid] (Яркий)** (обеспечивает яркий цвет зелени и яркое синее небо), **[NR] (ПП)** (подавление помех), **[Vivid+NR] (Яркий + ПП)** или **[Вкл.]**.
- Подробные сведения о кадрировке читайте на стр. 135.



5 Запустите печать.

- Нажмите кнопку <▲▼> для выбора [Печатать], затем нажмите <SET>.
- ▶ Начинается печать.
- После завершения печати отобразится экран из шага 1.
- Чтобы остановить печать, нажмите кнопку <SET>, пока отображается [Стоп], затем выберите [ОК] и нажмите <SET>.



- В зависимости от размера файла с изображением и качества записи, от момента выбора пункта [Печатать] до момента начала печати может пройти некоторое время.
- Значение [Базовые] для эффектов печати и других параметров означает, что для соответствующих параметров будут использоваться значения по умолчанию, которые были установлены для данного принтера производителем. Эти значения [Базовые] можно найти в руководстве по эксплуатации принтера.

Обработка ошибок принтера

Если после устранения причины ошибки (нет чернил, нет бумаги и т.д.) и выбора [Дальше] для продолжения печати печать не возобновляется, тогда для возобновления печати необходимо воспользоваться кнопками, находящимися на принтере. Подробнее см. руководство по эксплуатации принтера.

Сообщения об ошибках

Если во время печати возникла ошибка, на ЖК-монитор выводится сообщение об ошибке. Нажмите кнопку <SET>, чтобы остановить печать. После устранения причины ошибки возобновите печать. За подробными сведениями о том, как устраняются причины сбоев в работе принтера, обратитесь к руководству по эксплуатации принтера.

Ошибка с бумагой

Проверьте правильность загрузки бумаги в принтер.

Ошибка с картриджем

В принтере закончились чернила, или заполнился резервуар для отработанных чернил.

Аппаратный сбой

Проверьте все возможные неполадки в работе принтера, не относящиеся к бумаге или чернилам.

Ошибка в файле

Печать выбранного изображения через PictBridge невозможна. Может оказаться, что невозможно напечатать изображения, полученные с помощью другой камеры, или изображения, отредактированные на компьютере.

Печать с помощью CP Direct

Значок подключенного принтера



1 Выберите изображение для печати.

- Убедитесь, что в левом верхнем углу ЖК-монитора отображается значок .
- Выбор изображения для печати осуществляется нажатием кнопки .

2 Нажмите кнопку .

- ▶ Откроется экран настройки печати.
- Когда кнопка горит синим цветом, нажмите ее для начала печати с текущими настройками (стр. 123).

Экран настройки печати

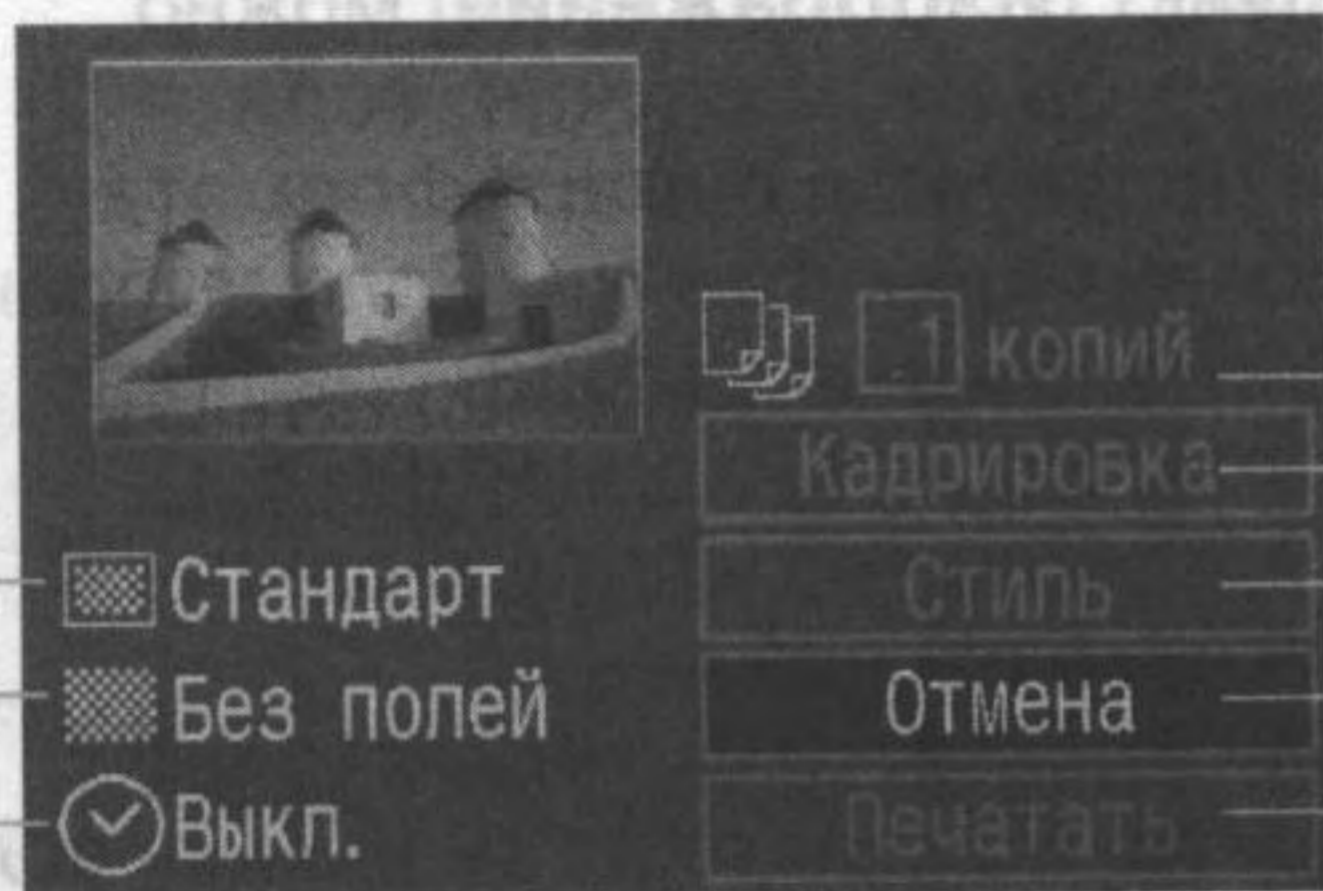

Задается количество распечатываемых экземпляров.

Задается область кадрировки.

Задается стиль печати.

Осуществляет возврат к экрану шага 1.

Начало печати.

Отображаются настройки стиля печати. - значок даты.

3 Выберите пункт [Стиль].

- Нажмите кнопку для выбора [Стиль], затем нажмите .
- ▶ Откроется экран Стиль.



4 Задайте нужные параметры.

- Задайте для параметров [Изображение], [Поля] и [Дата] требуемые значения.

[Изображение]

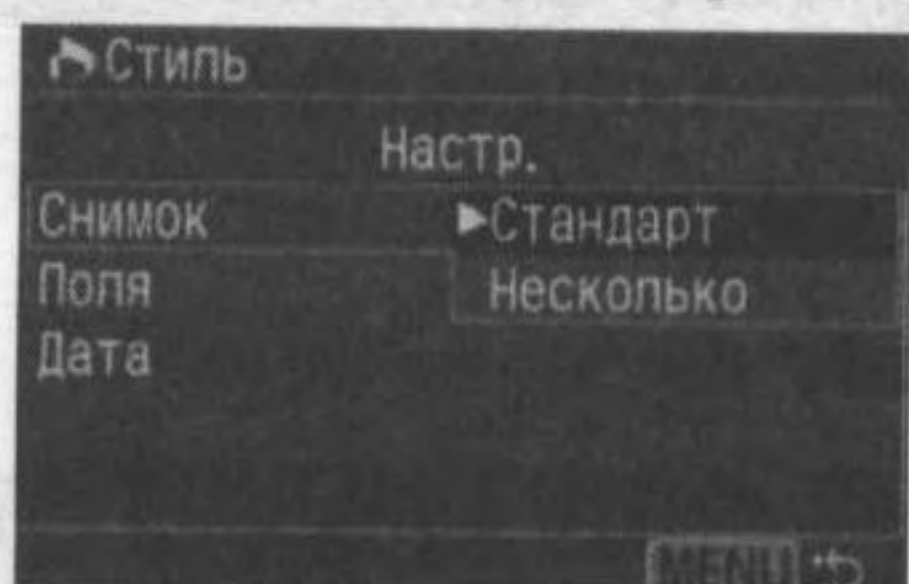

[Поля]

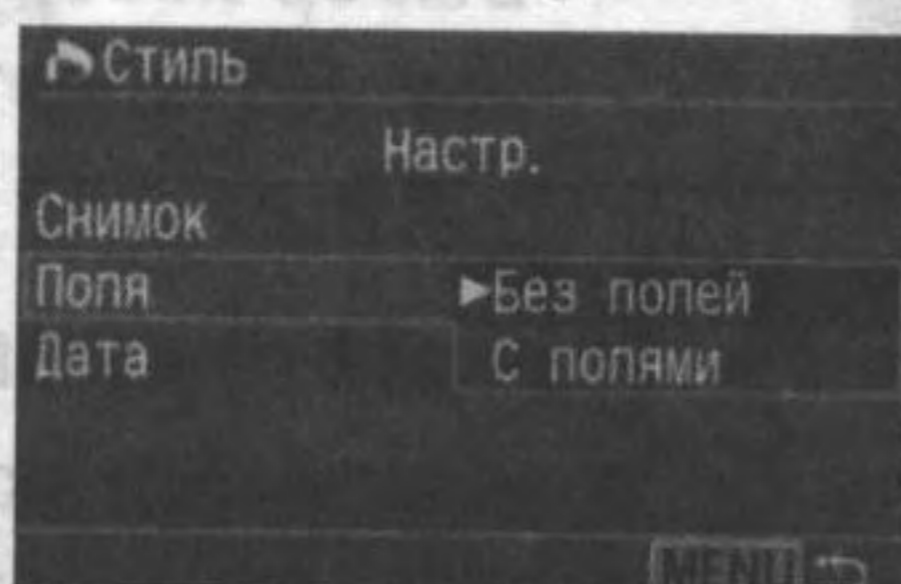

[Дата]

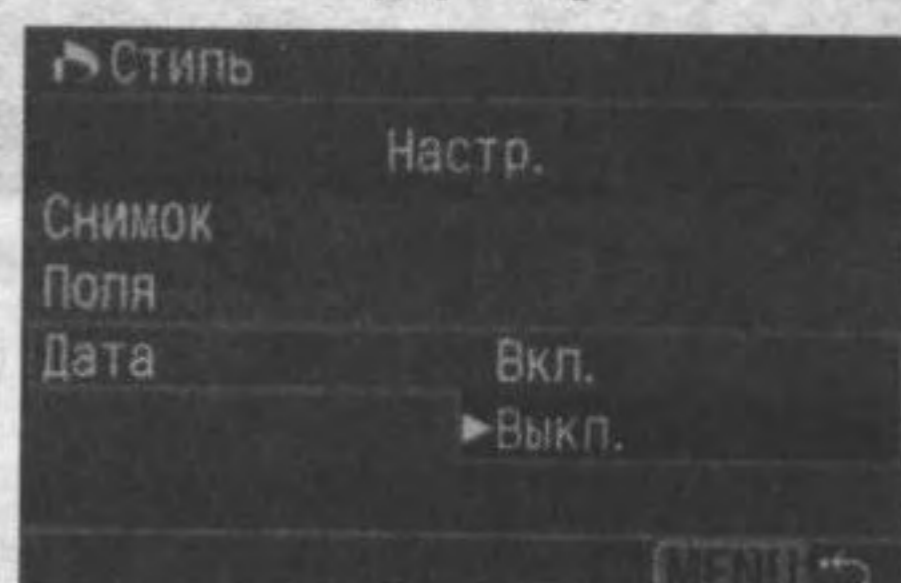

- Нажимая кнопку $\blacktriangle/\blacktriangledown$, выберите нужную опцию, затем нажмите SET .
- Нажимая кнопку $\blacktriangle/\blacktriangledown$, выберите нужную настройку, затем нажмите SET .
- Пункт [Изображение] можно выбрать в том случае, если используется бумага формата кредитной карточки. Если выбрано значение [Несколько], на листе бумаги будут напечатаны 8 небольших отпечатков одного и того же изображения.
- Проверьте параметры [Поля] и [Дата] и задайте их значения, если требуется.
- Завершив настройку, вернитесь на экран настройки печати, нажав кнопку MENU .

5 Задайте количество копий.



- Задайте нужное значение.
- Нажмите кнопку $\blacktriangle/\blacktriangledown$ для выбора копий.
- Нажмите кнопку $\blacktriangle/\blacktriangledown$ для установки нужного количества копий.
- Задайте значение от 1 до 99.

6 Задайте значение параметра кадрировки.

- Задайте нужное значение.
- Подробные сведения о кадрировке читайте на стр. 135.

7 Запустите печать.



- Нажмите кнопку **<▲▼>** для выбора **[Печатать]**, затем нажмите **<SET>**.
- ▶ Начинается печать.
- После завершения печати отобразится экран из шага 1.
- Чтобы остановить печать, нажмите кнопку **<SET>**, пока отображается **[Стоп]**, затем выберите **[ОК]** и нажмите **<SET>**.



- Дата может выглядеть светлой, если она напечатана на ярком фоне или полях.
- Если выбрано значение **[Несколько]**, параметры **[Поля]** и **[Дата]** выбрать нельзя. Для параметров **[Без полей]** и **[Дата]** будет задано **[Выкл.]**. Изображение будет обрезано с четырех сторон.



- Если для параметра **[Дата]** задано значение **[Вкл.]**, на распечатке появится дата, записанная для изображения. Дата печатается в правом нижнем углу изображения.
- Если выбрать **[Стоп]** при печати одного изображения, выполнение печати прекратится только по окончании печати изображения. Если печатается несколько изображений, печать останавливается после завершения печати текущего изображения.
- Если во время печати возникла ошибка, на ЖК-монитор выводится сообщение об ошибке. Выберите **[Стоп]** или **[после устранения ошибки]**. Если **[Продолж.]** не отображается, выберите **[Стоп]**.

Прямая печать с помощью Bubble

Jet Direct

Значок подключенного принтера

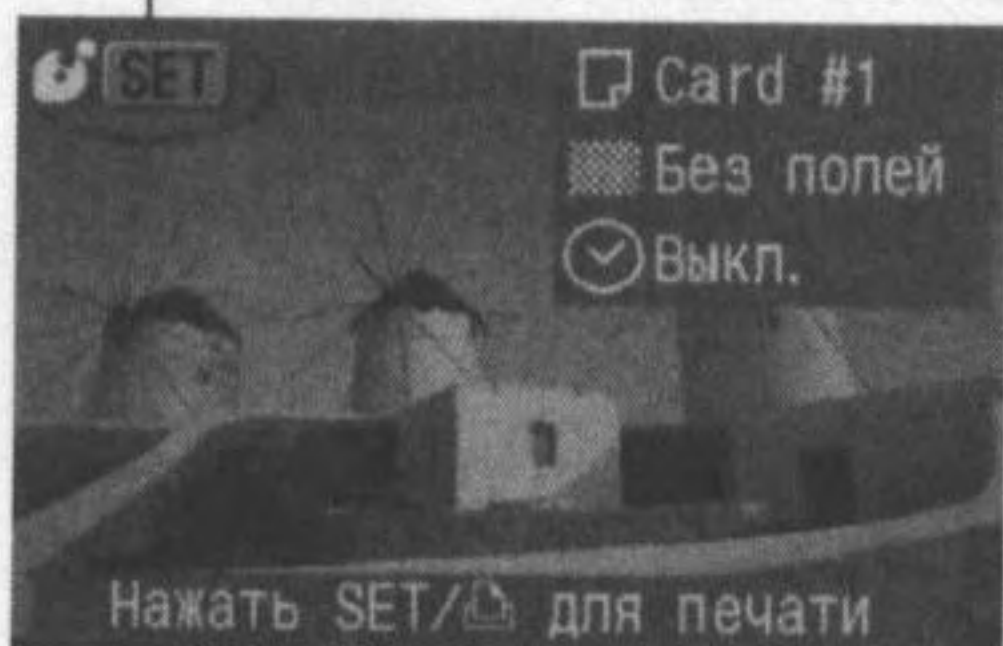

1 Выберите изображение для печати.

- Убедитесь, что в левом верхнем углу ЖК-монитора отображается значок .
- Выбор изображения для печати осуществляется нажатием кнопки .

2 Нажмите кнопку .

- ▶ Откроется экран настройки печати.
- Когда кнопка горит синим цветом, нажмите ее для начала печати с текущими настройками (стр. 123).

Экран настройки печати

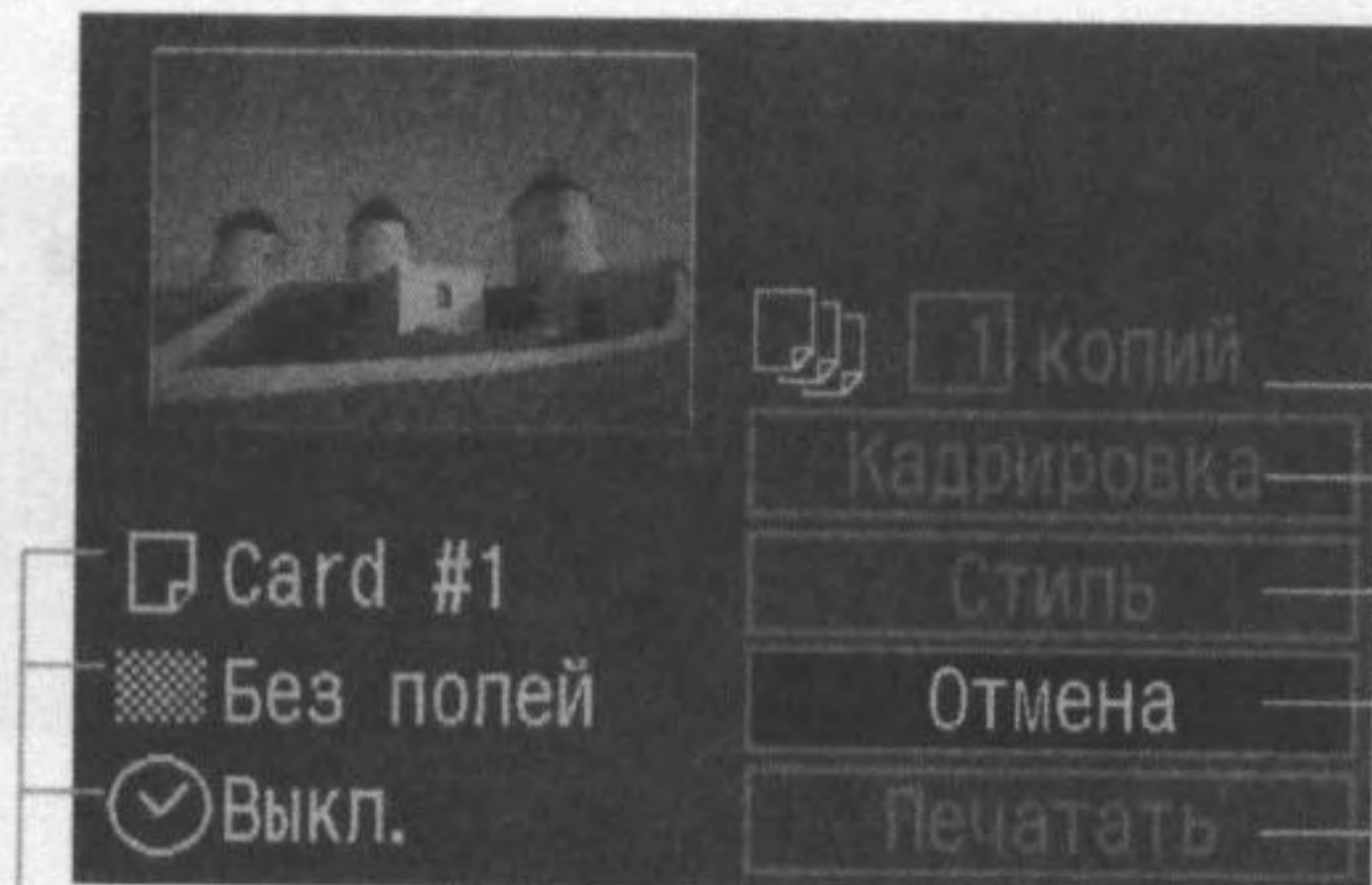

Задается количество распечатываемых экземпляров.

Задается область кадрировки.

Задается стиль печати.

Осуществляет возврат к экрану шага 1.

Начало печати.

Отображаются настройки стиля печати.

 - значок даты.

3 Выберите пункт [Стиль].

- Нажмите кнопку для выбора [Стиль], затем нажмите .
- ▶ Откроется экран Стиль.

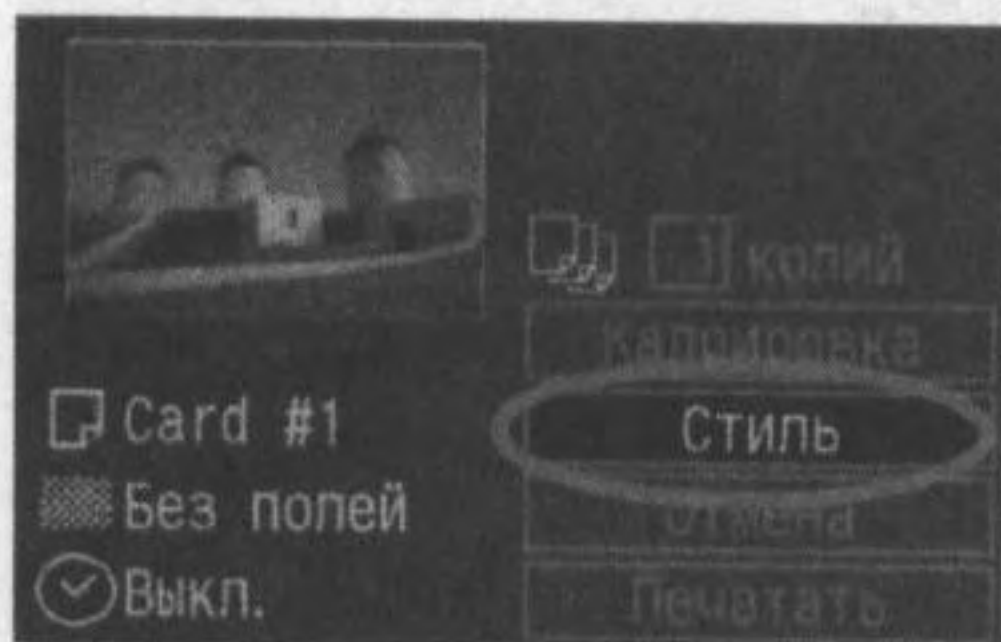

4 Задайте нужные параметры.

[Бумага]

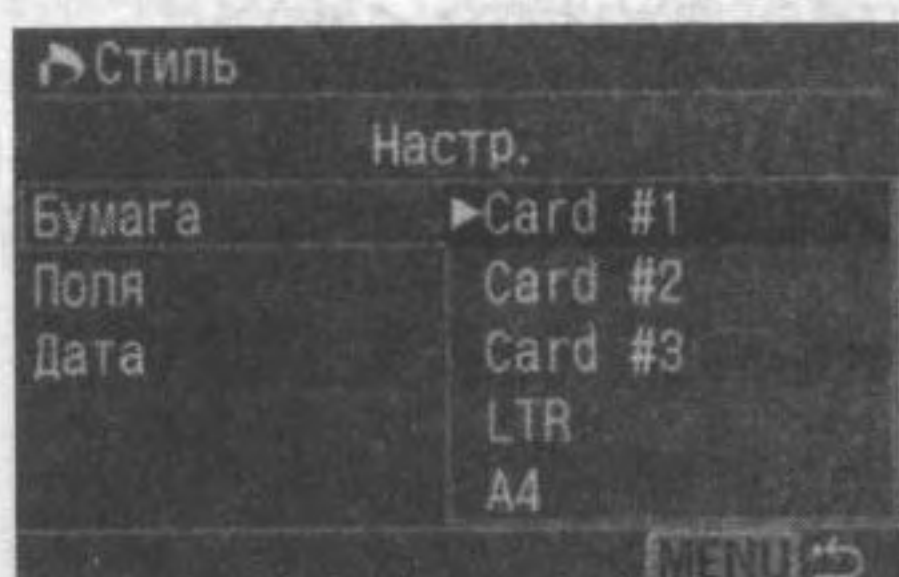

[Поля]

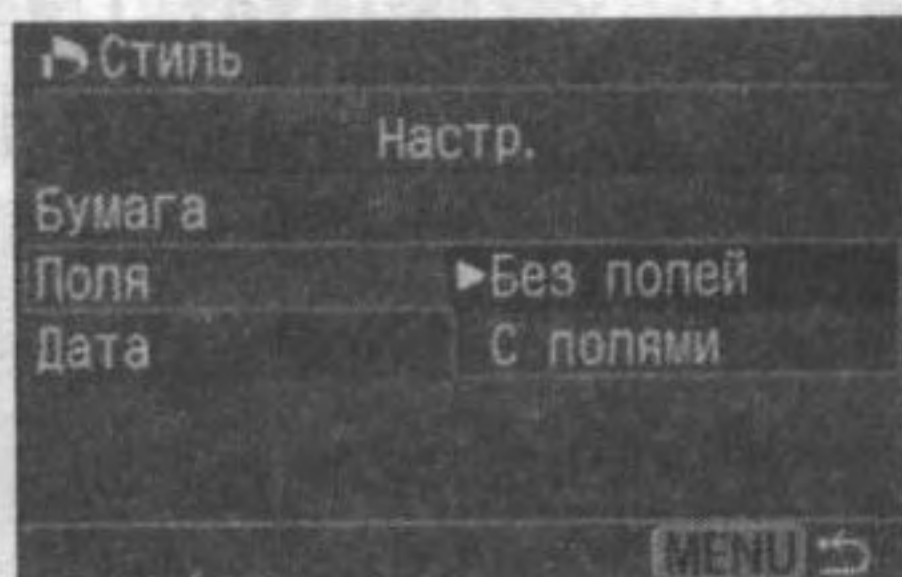

[Дата]

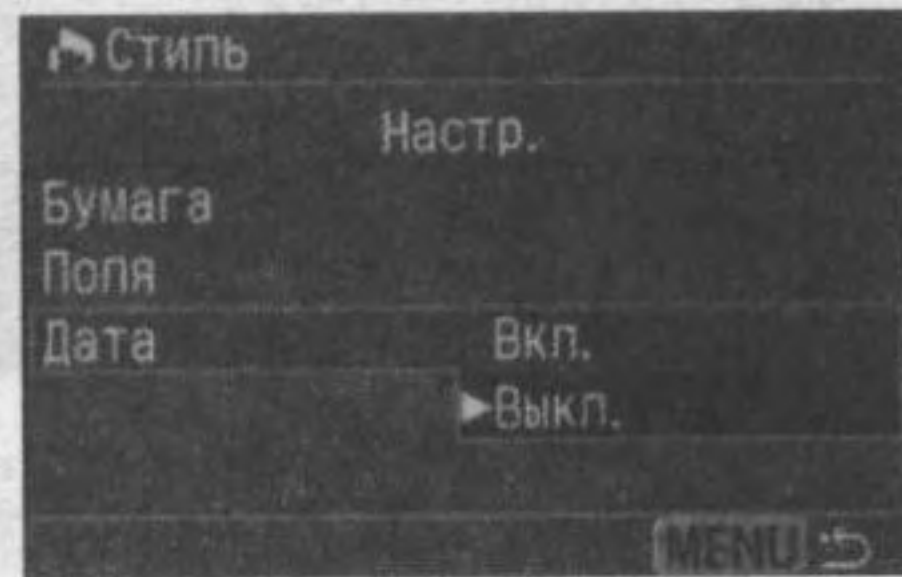

- Нажимая кнопку $\blacktriangle/\blacktriangledown$, выберите нужную опцию, затем нажмите < SET > .
- Нажимая кнопку $\blacktriangle/\blacktriangledown$, выберите нужную настройку, затем нажмите < SET > .
- [Бумага] – это параметр, задающий размер бумаги, загруженной в принтер.
- Проверьте параметры [Поля] и [Дата] и задайте их значения, если требуется.
- Завершив настройку, вернитесь на экран настройки печати, нажав кнопку < MENU > .

5 Задайте количество копий.



- Задайте нужное значение.
- Нажмите кнопку $\blacktriangle/\blacktriangledown$ для выбора копий.
- Нажмите кнопку $\blacktriangle/\blacktriangledown$ для установки нужного количества копий.
- Задайте значение от 1 до 99.

6 Задайте значение параметра кадрировки.

- Задайте нужное значение.
- Подробные сведения о кадрировке читайте на стр. 135.



7 Запустите печать.

- Нажмите кнопку **<▲▼>** для выбора **[Печатать]**, затем нажмите **<SET>**.
- ▶ Начинается печать.
- После завершения печати отобразится экран из шага 1.
- Чтобы остановить печать, нажмите кнопку **<SET>**, пока отображается **[Стоп]**, затем выберите **[ОК]** и нажмите **<SET>**.

! Если выбрано значение **[Поля]**, дата может быть напечатана на полях, наличие этой возможности зависит от принтера.

- Если для параметра **[Дата]** задано значение **[Вкл.]**, на распечатке появится дата, записанная для изображения. Дата печатается в правом нижнем углу изображения.
- Если во время выполнения печати выбрать **[Стоп]**, печать изображения прекратится, и бумага будет выведена из принтера.
- Если во время печати возникла ошибка, на ЖК-монитор выводится сообщение об ошибке. Выберите **[Стоп]** или **[Дальше]**. Если выбрано **[Дальше]**, а принтер не возобновляет печать, печать будет автоматически возобновлена после устранения ошибки.
- Если используется принтер ВJ, оборудованный дисплеем для контроля работы принтера, на этом дисплее при возникновении ошибки отображается номер ошибки. Для устранения соответствующей отображенному номеру ошибки обратитесь к руководству по эксплуатации принтера ВJ.

Задание параметра кадрировки

Если была изменена композиция изображения, его можно обрезать и напечатать только обрезанный участок изображения.

Выполнять кадрировку рекомендуется непосредственно перед печатью. Если параметры печати задаются после настройки параметра кадрировки, возможно, придется снова задать параметр кадрировки.



1 Выберите [Кадрировка].

- Нажмите кнопку <▲▼> для выбора [Кадрировка], затем нажмите <SET>.
- ▶ Откроется экран кадрировки.



2 Кадрируйте изображение.

- Распечатывается область, расположенная внутри рамки кадрировки.
- При кадрировке изображения индикатор операции не отображается. Он появляется приблизительно через 5 сек. ожидания.



Изменение размера рамки кадрировки

- Размер рамки кадрировки изменится, если нажать кнопку <+> или <■•◉>. Чем меньше рамка кадрировки, тем больше будет увеличено изображение.

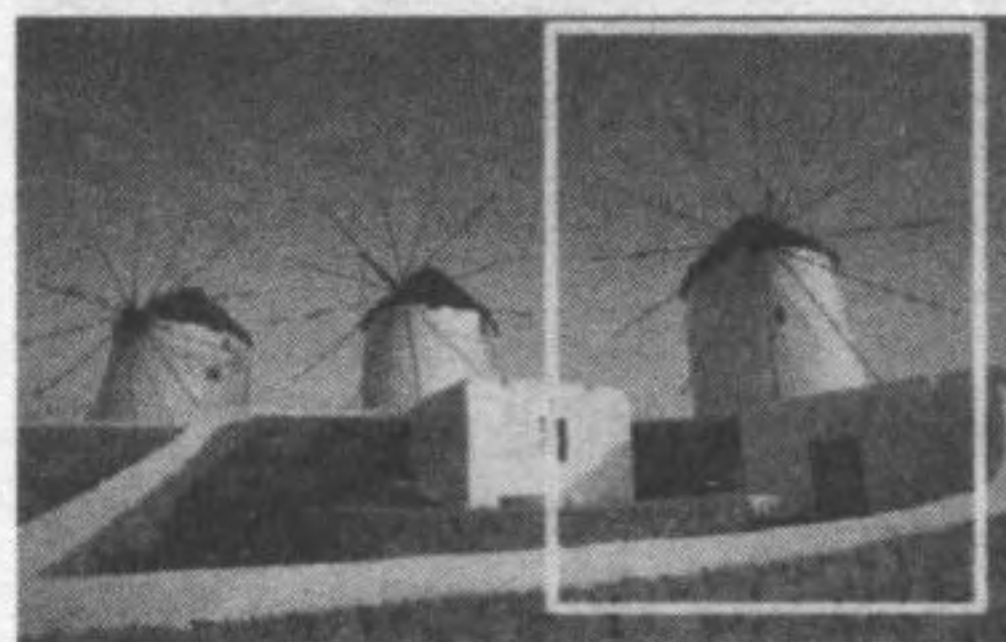

Перемещение рамки кадрировки

- Нажимая кнопки <◀▶>, перемещайте рамку кадрировки в соответствующих направлениях. Перемещайте рамку кадрировки до тех пор, пока внутри нее не окажется нужный участок изображения или композиция.

Вращение рамки

- Кнопкой <INFO.> осуществляется переключение между вертикальной и горизонтальной ориентацией рамки кадрировки. Например, горизонтальный снимок можно распечатать вертикально.

Участок изображения, который нужно напечатать



3 Выйдите из меню.

- Нажмите кнопку **< (SET) >**.
- ▶ Вновь откроется экран настройки параметров печати.
- ▶ В левом верхнем углу будет отображен кадрированный участок изображения, который будет напечатан.

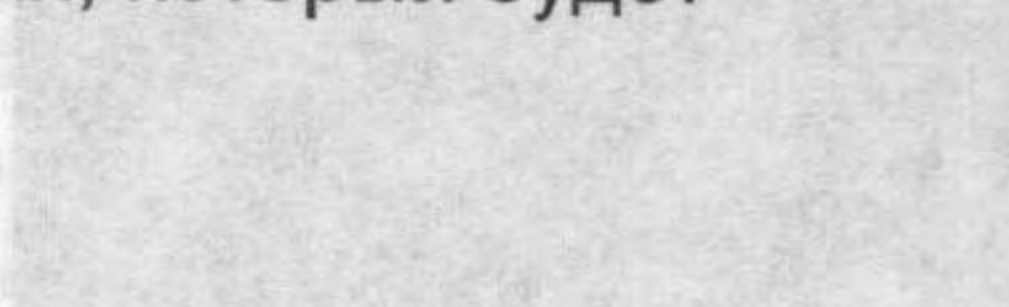

- ❗ В зависимости от принтера вырезанный участок изображения может напечататься не так, как это было задано.
- Чем меньше рамка кадрировки, тем более зернистым будет выглядеть снимок. Если снимок будет слишком зернистым, рамка кадрировки станет красной.
- Выполняя кадрировку изображения, контролируйте изображение на ЖК-мониторе камеры. Если контролировать вид изображения на экране телевизора, отображение рамки кадрировки может оказаться не совсем точным.

📄 Рамка кадрировки будет выглядеть по-разному в зависимости от значений параметров **[Настр. бумаги]**, **[Снимок]** / **[Бумага]**, **[Вид страницы]**/ **[Поля]**.

9

DPOF: Формат заказа цифровой печати

Наличие функции DPOF (Формат заказа цифровой печати) позволяет задать с помощью камеры, какие изображения с CF-карты и в каком количестве должны быть распечатаны. Эта функция очень удобна для печати на DPOF-совместимом принтере или в фотолаборатории.

Сведения о формате DPOF

DPOF (Формат заказа цифровой печати) является стандартом, в соответствии с которым на CF-карту записываются указания по выполнению заказа на печать. Он предназначен для изображений, снятых на цифровой камере; можно указать конкретные фотографии и их количество для печати. С помощью цифровой камеры, поддерживающей функцию DPOF, можно выполнить следующие действия:

- Установив CF-карту в принтер, совместимый с DPOF, можно распечатать фотографии с заданными параметрами.
- Принтеры, поддерживающие прямую печать с камеры, могут печатать изображения в соответствии с параметрами DPOF.
- При заказе печати в фотолаборатории не требуется заполнять бланк заказа с указанием выбранных изображений, количества экземпляров и т.п.

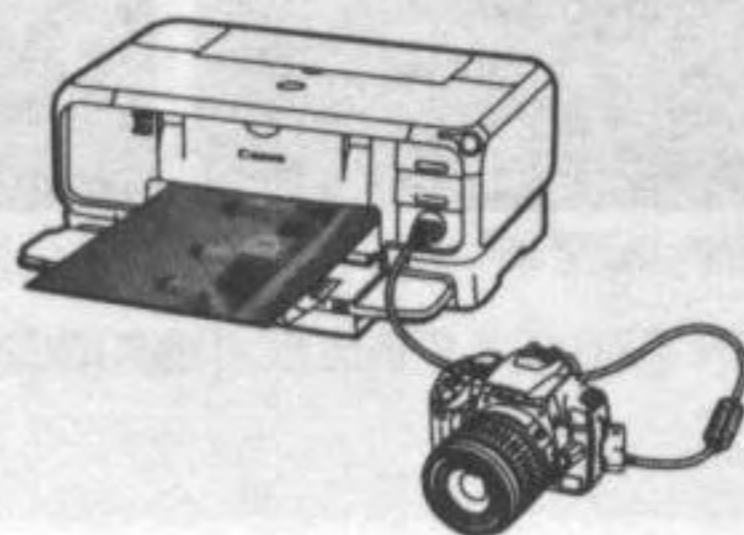
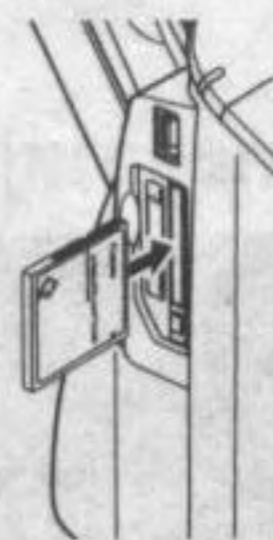

MENU Заказ на выполнение печати

Параметры печати

Задайте тип печати, дату печати и номер файла для печати. Эти параметры печати будут применяться ко всем изображениям, для которых заказаны отпечатки. (Раздельное задание этих параметров для каждого изображения невозможно.)

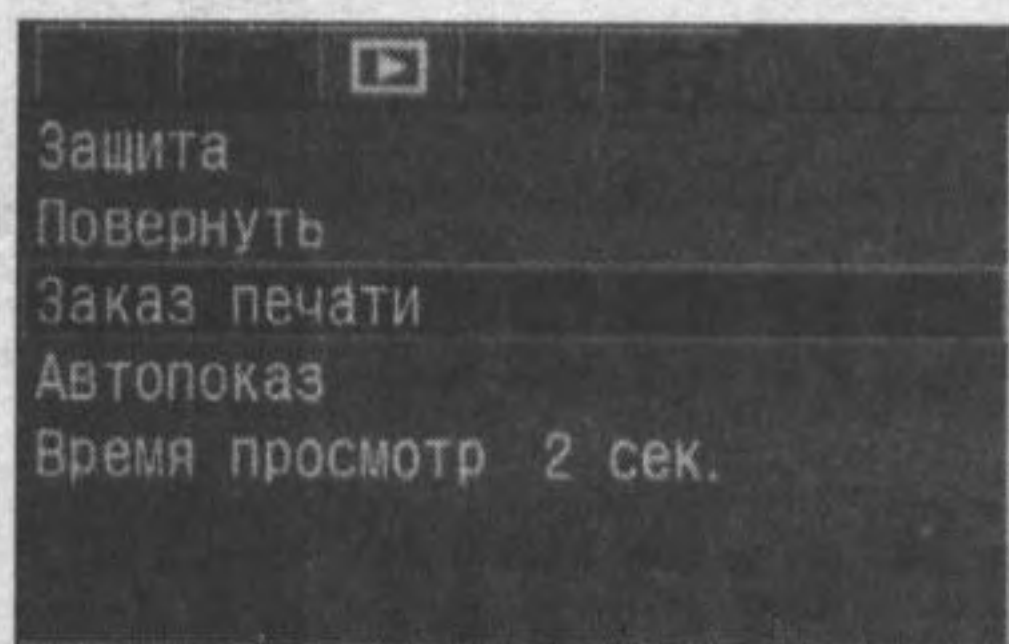

1 Выберите пункт [Заказ печати]

- Выберите вкладку [▶].
- Нажмите кнопку <▲▼> для выбора [Заказ печати], затем нажмите <SET>.
- ▶ Откроется экран заказа на печать.

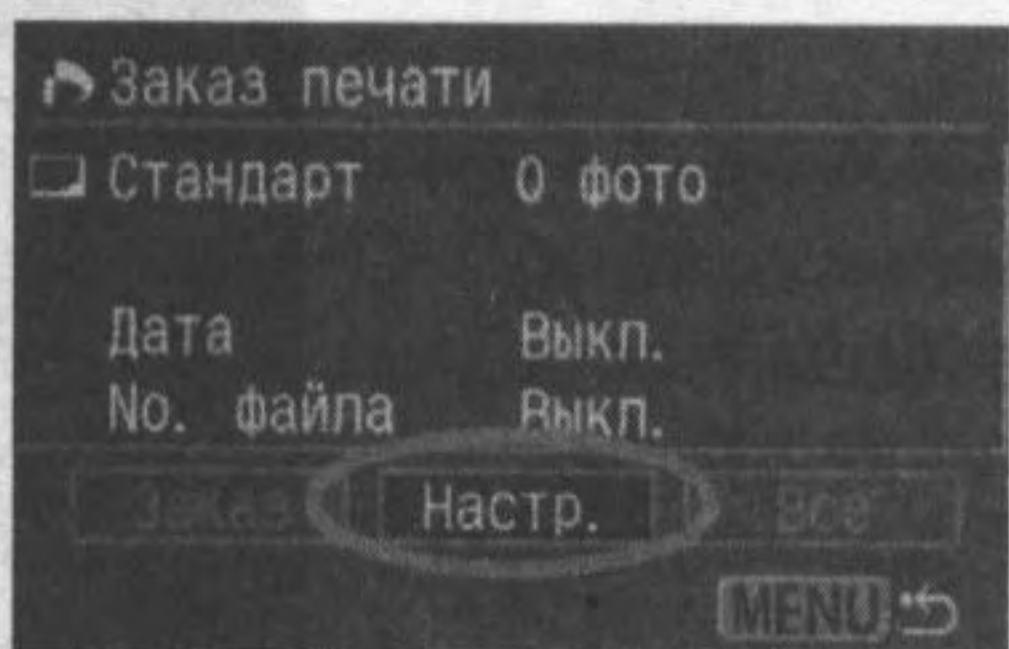

2 Выберите [Настр.]

- Нажмите кнопку <◀▶> для выбора [Настр.], затем нажмите <SET>.
- ▶ Откроется экран настройки печати.

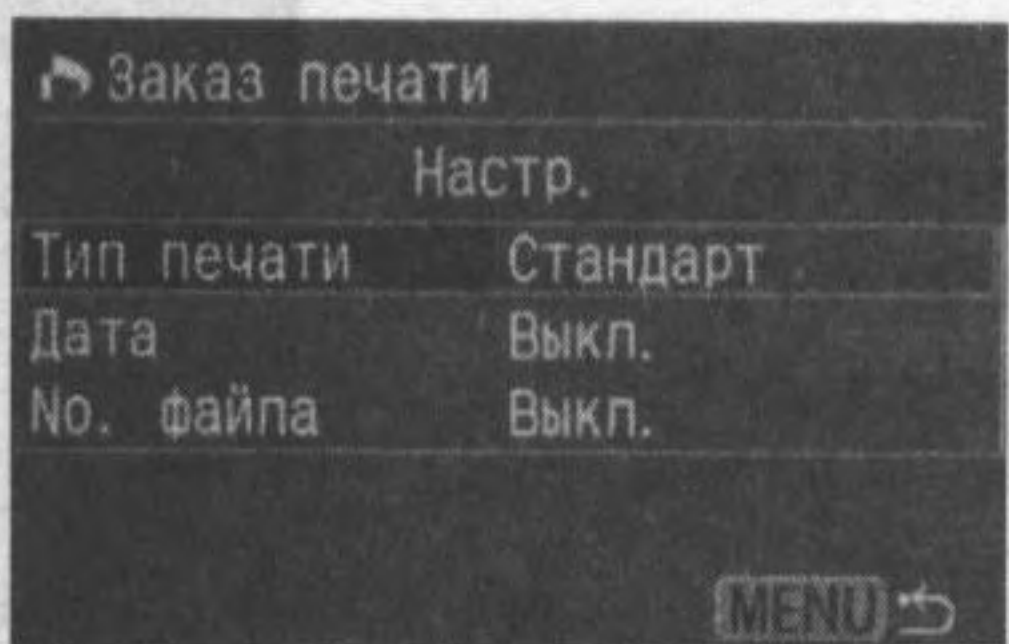

3 Задайте нужные параметры

- Задайте [Тип печати], [Дата], и [No. файла].
- Нажимая кнопку <▲▼>, выберите нужную опцию, затем нажмите <SET>.
- Нажимая кнопку <▲▼>, выберите нужную настройку, затем нажмите <SET>.

[Тип печати]

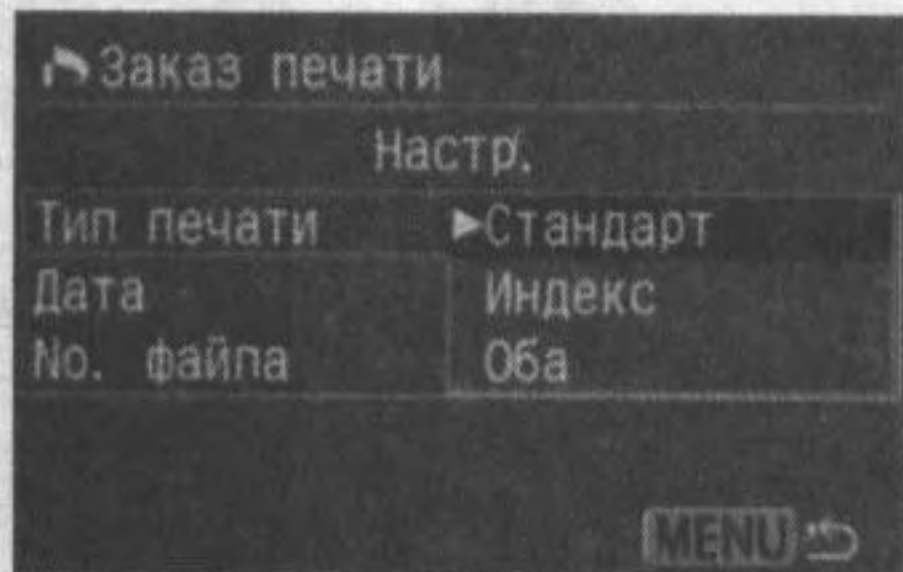



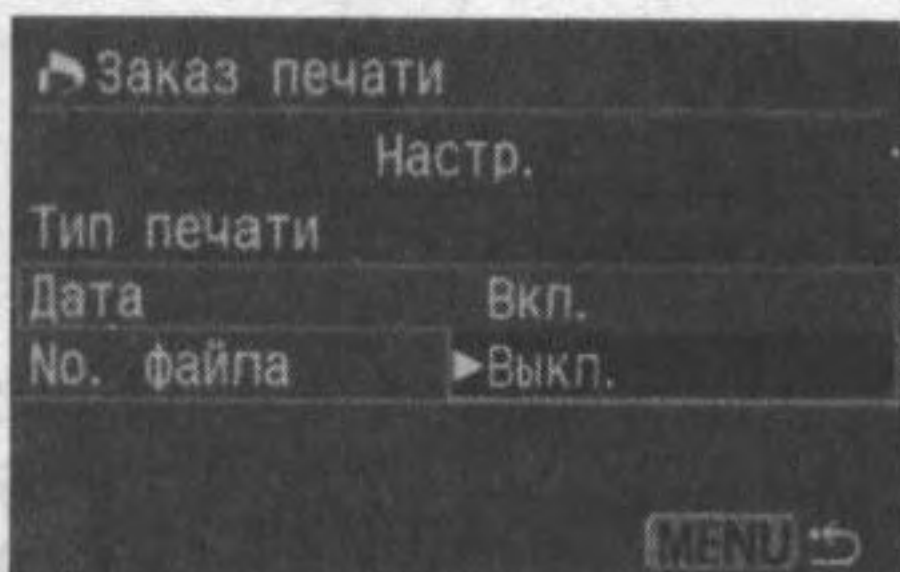

[Дата]

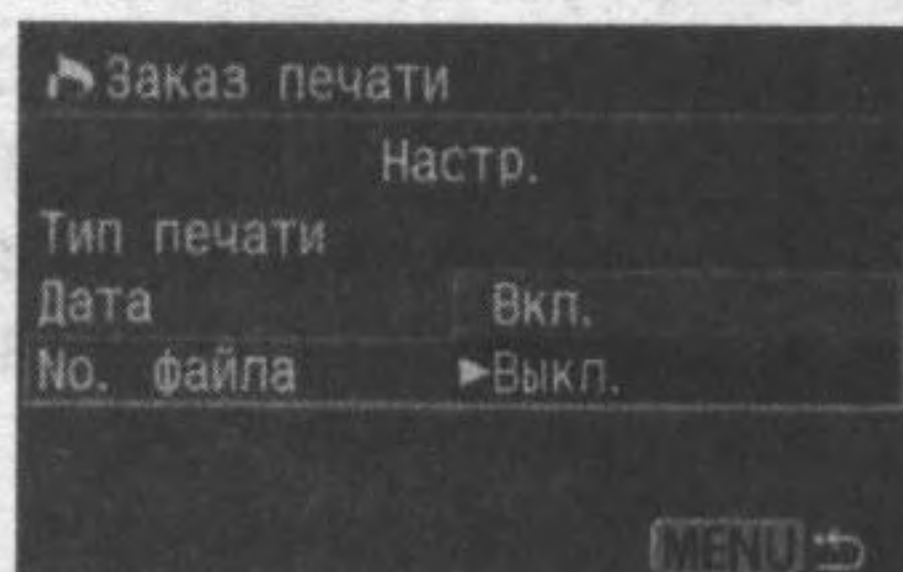

[No. файла.]



| | | | |
|-------------|--|--|---|
| Тип печати |  | Стандарт | На листе печатается одно изображение. |
| |  | Индекс | На листе печатается нескольких уменьшенных изображений. |
| |   | Оба | Печать стандартных и индексных отпечатков. |
| Дата | Вкл. | При выборе [Вкл.] на фотографии печатается записанная на карте дата съемки. | |
| | Выкл. | | |
| [No. файла] | Вкл. | При выборе [Вкл.] на фотографии печатается номер файла. | |
| | Выкл. | | |

4 Выйдите из меню.

- Нажмите кнопку <MENU>.
- ▶ Вновь откроется экран Заказ печати.
- Затем выберите пункт [**Заказ**] или [**Все**] для выбора изображений, которые нужно напечатать.

- !**
- Выбор для печати изображений в формате RAW невозможен.
 - Даже если для параметров [Дата] и [No. файла] заданы значения [**Вкл.**], дата и номер файла могут не напечататься. Это зависит от типа печати и типа принтера.
 - Для отпечатков типа [Индекс] нельзя одновременно задать значение [**Вкл.**] для параметров [Дата] и [No. файла].
 - Для выполнения печати в формате DPOF необходимо использовать CF-карту, на которой заданы параметры Заказа на печать. Невозможно выполнить печать в данном формате, просто печатая с карты выделенные изображения.
 - Может оказаться, что некоторые принтеры и фотолаборатории, поддерживающие формат DPOF, не в состоянии напечатать фотографии в соответствии с заданными параметрами. Если такая ситуация возникает при использовании вашего принтера, обратитесь к руководству по эксплуатации принтера. Или при заказе отпечатков уточните, обеспечивает ли фотолаборатория требуемые параметры.
 - Для формирования заказа на печать нельзя вставлять в камеру CF-карту, содержащую установки заказа на печать, выполненные с помощью другой камеры. Заказ на печать может не сработать или окажется перезаписанным. Кроме того, в зависимости от типа изображения формирование заказа на печать может оказаться невозможным.

Выбор отдельных изображений для печати

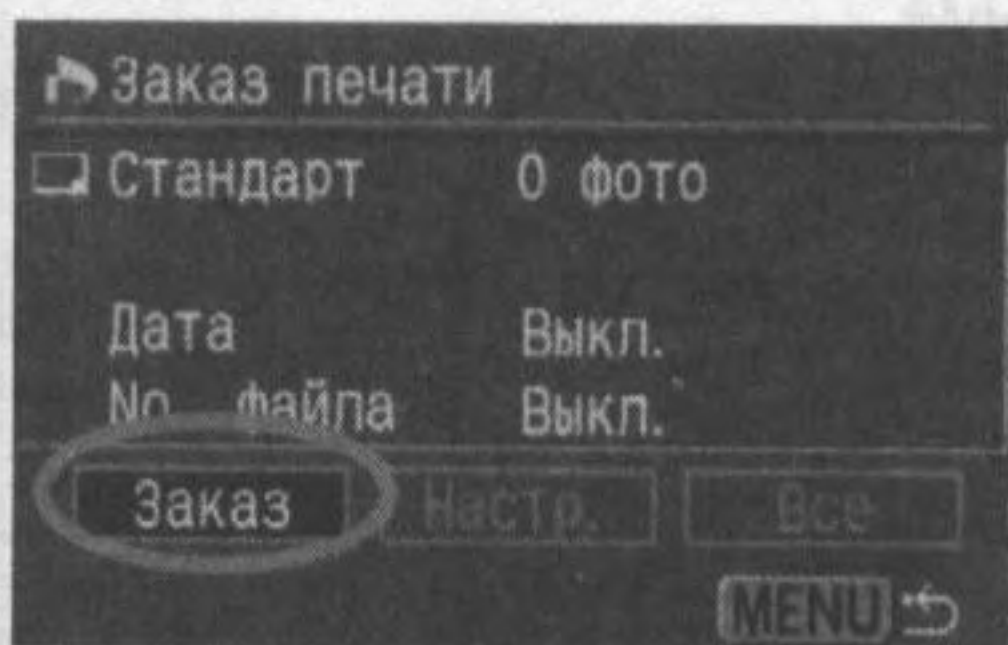

1 Выберите пункт [Заказ].

- Нажмите кнопку <◀▶> для выбора [Заказ], затем нажмите <SET>.
- ▶ Откроется экран заказа.

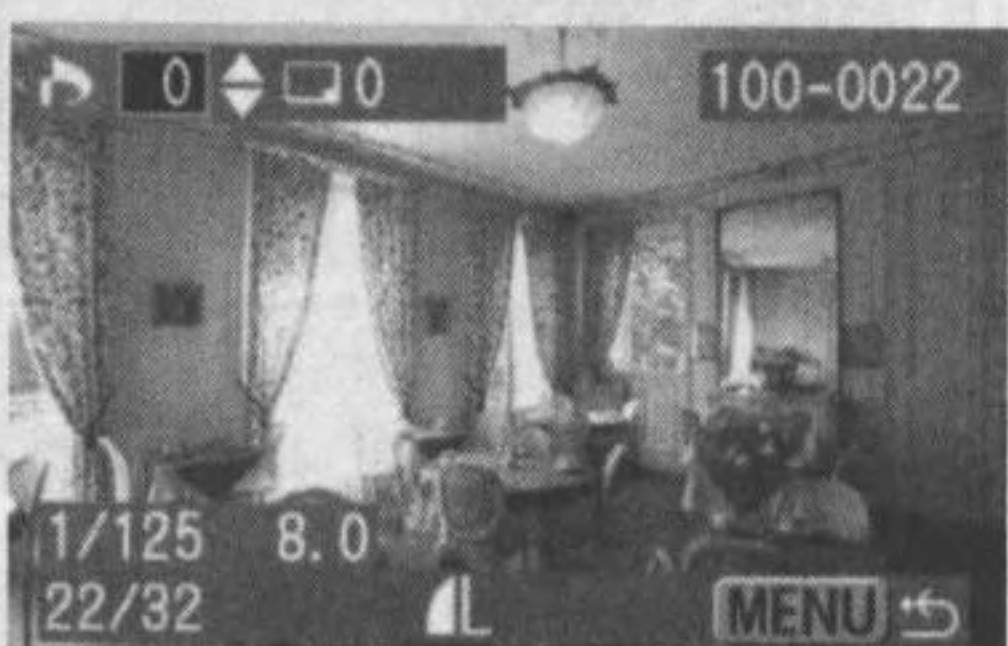

2 Выберите изображение для печати.

- Выбор изображения для печати осуществляется нажатием кнопки <◀▶>.

3 Закажите отпечаток.

- Процедура формирования заказа на печать зависит от параметра [Тип печати] (стр. 138).

Для типа печати [Стандарт] и [Оба]

- Для отпечатков стандартного типа можно задавать количество копий для каждого изображения (до 99).
- Нажимайте кнопку <▲▼> для выбора количества отпечатков.

Для типа печати [Индекс]

- Если изображение должно быть включено в индексный отпечаток, установите в окошке флажок <✓>. В противном случае оставьте окошко пустым.
- Нажатием <▲▼> выполняется установка и снятие флажка в окошке.
- Для выбора других изображений повторите шаги 2 и 3.
- Можно выбрать до 998 изображений.



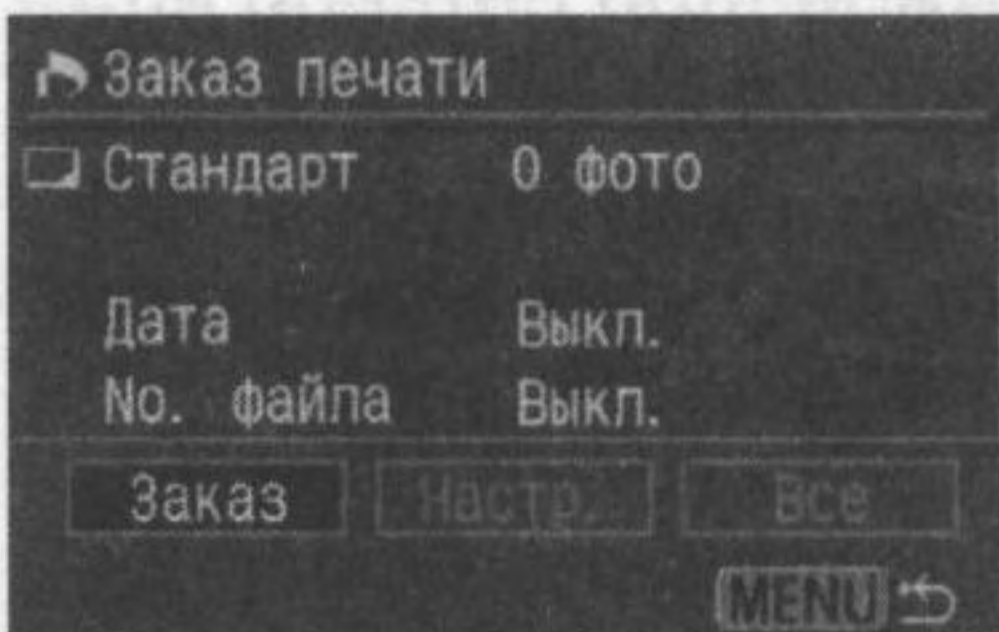

4 Выйдите из меню.

- Нажмите кнопку **<MENU>**.
- ▶ Вновь откроется экран **Заказ печати**.
- Снова нажмите кнопку **<MENU>**, чтобы сохранить заказ на печать на CF-карте. Снова появится меню.

Выбор всех изображений

Заказ на печать может быть также сформирован или отменен для всех изображений, находящихся на CF-карте. В случае отпечатков стандартного типа можно заказать по одной копии для всех отпечатков.

Имейте в виду, что, если после выполнения процедуры „Выбор отдельных изображений” вы выполняете процедуру „Выбор всех изображений”, заказ на печать поменяет свой тип на „Все изображения”.

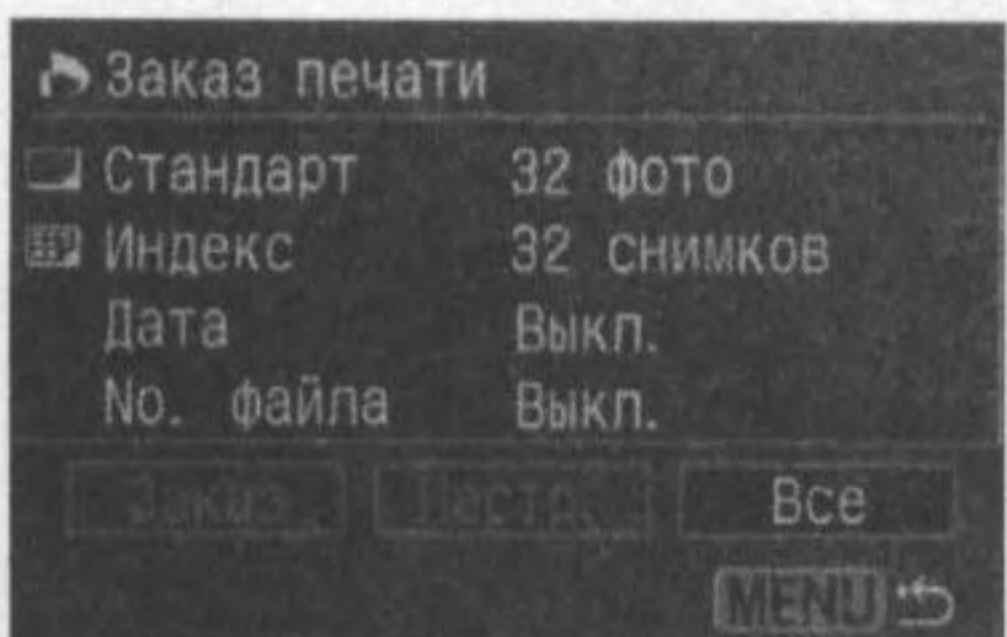
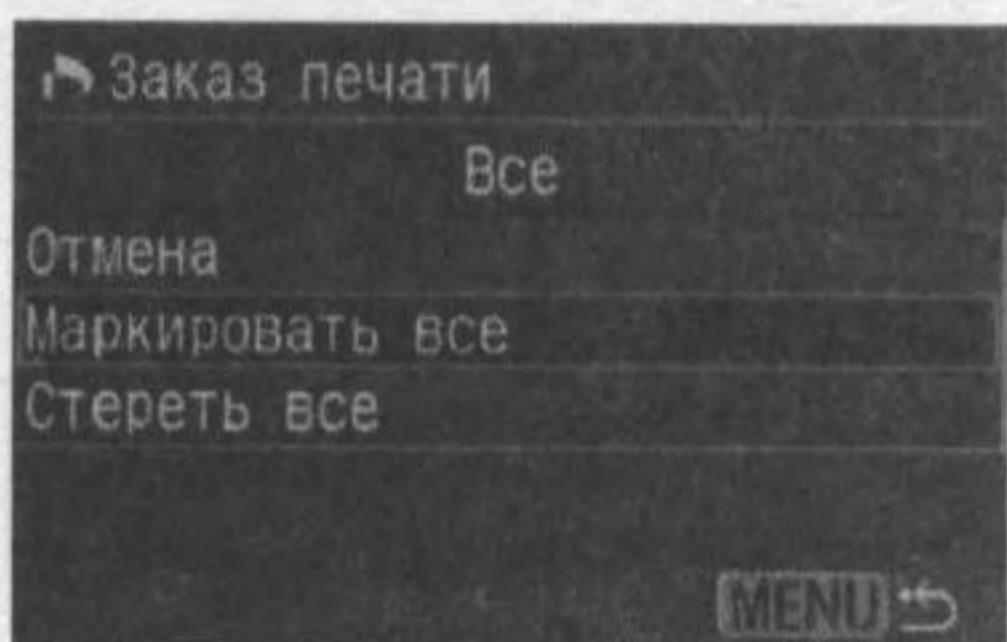
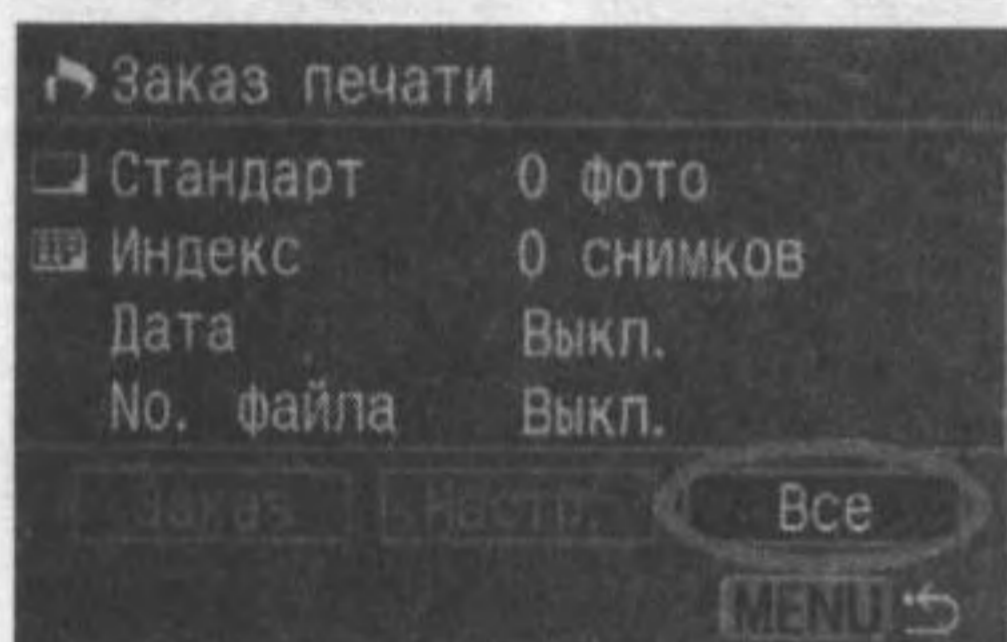

1 Выберите [Все].

- Нажмите кнопку <◀▶> для выбора [Все], затем нажмите <SET>.
- ▶ Откроется экран Все.

2 Выберите [Маркировать все].

- Нажмите кнопку <▲▼> для выбора [Маркировать все], затем нажмите <SET>.
- ▶ Для всех изображений указывается один экземпляр, и снова открывается экран заказа на печать.
- При выборе пункта [Стереть все] отменяется выбор всех изображений для печати.
- При выборе пункта [Отмена] вновь открывается экран заказа на печать.

3 Выйдите из меню.

- На экране Заказ на печать нажмите кнопку <MENU>.
- ▶ Значения параметров будут сохранены на CF-карте, и снова появится меню.

- ! Имейте в виду, что изображения формата RAW не могут быть выбраны для печати, даже если выбран параметр „Маркировать все”.
- При использовании принтера PictBridge для одного заказа на печать рекомендуется задавать не более 500 изображений. Если задается большее число, возможно, будут напечатаны не все изображения.

MENU Прямая печать с параметрами DPOF

Если принтер поддерживает прямую печать, печать изображений с использованием функции DPOF не вызывает осложнений.

1 Подготовка к выполнению печати.

- См. стр. 120, 121. См. разделы „Настройка камеры” и „Подключение камеры к принтеру” (шаги 1 - 5).

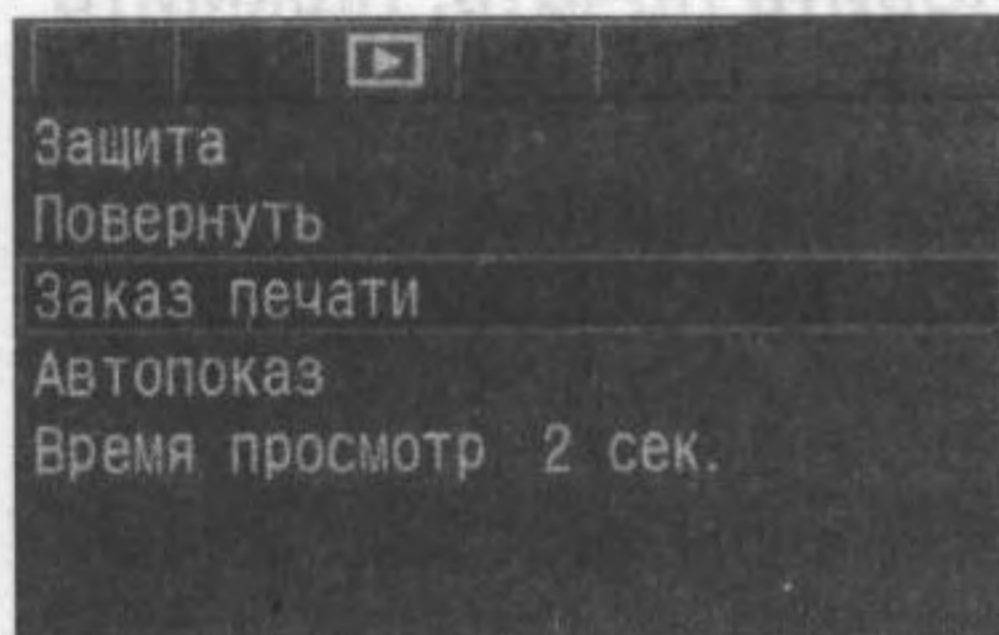

2 Выберите пункт [Заказ печати].

- Выберите вкладку [▶].
- Нажмите кнопку <▲▼> для выбора [Заказ печати], затем нажмите <SET>.
- ▶ Откроется экран заказа на печать.

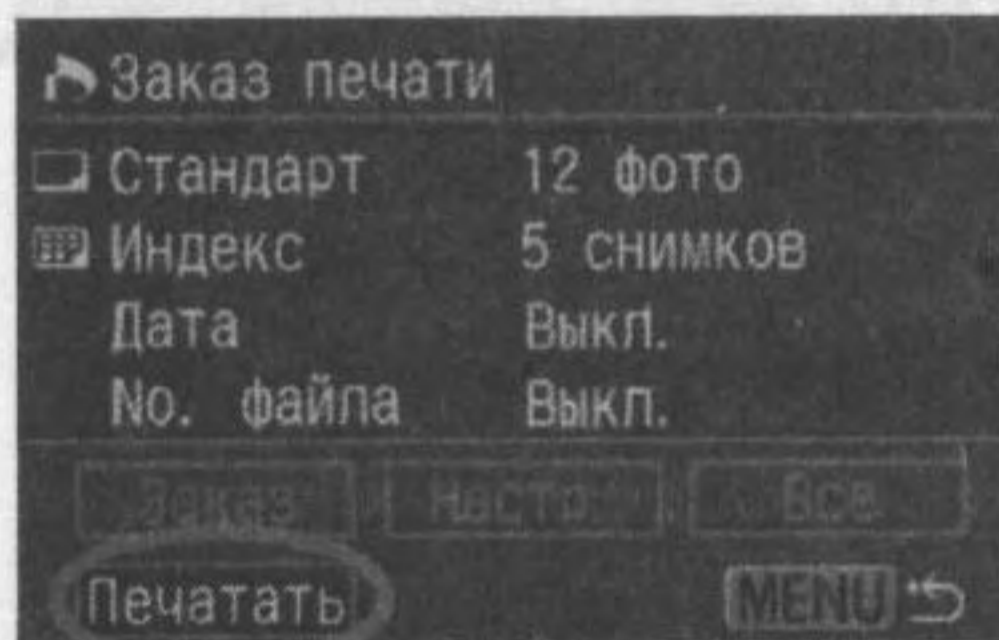

3 Выберите [Печатать].

- Нажмите кнопку <◆> для выбора [Печатать], затем нажмите <SET>.
- Пункт [Печатать] отображается только в том случае, если камера подсоединена к принтеру и возможна печать.
- ▶ Откроется экран настройки печати.

4 Задайте параметры печати.

PictBridge

CP Direct

Bubble Jet Direct

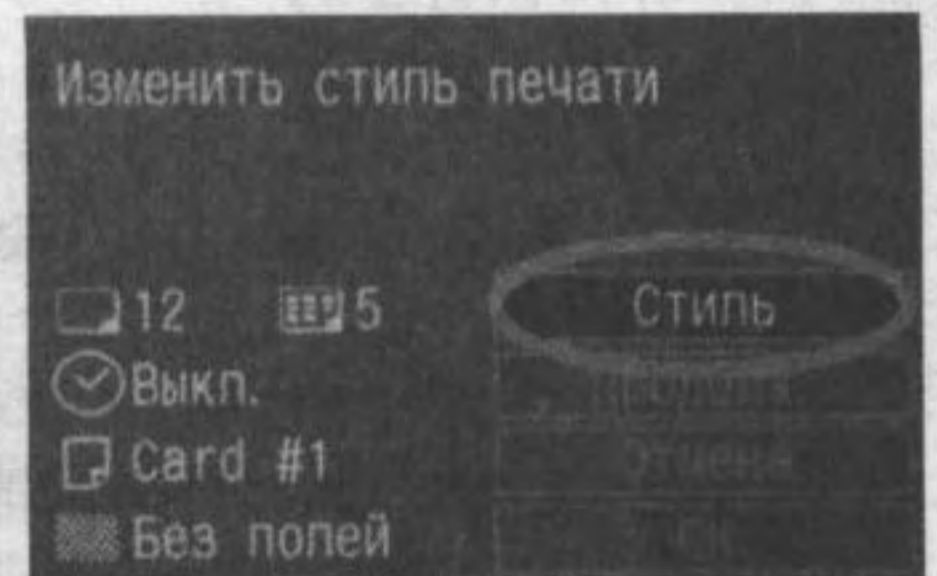
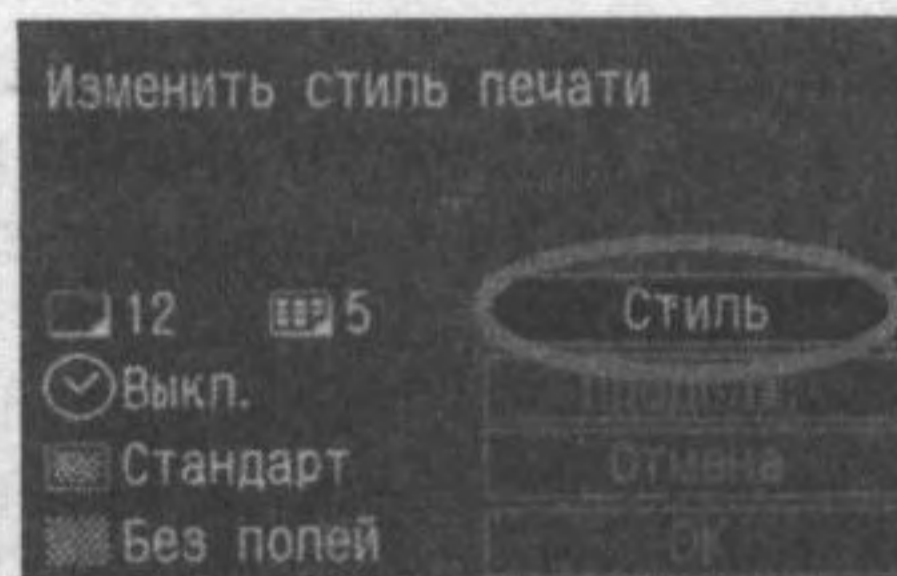
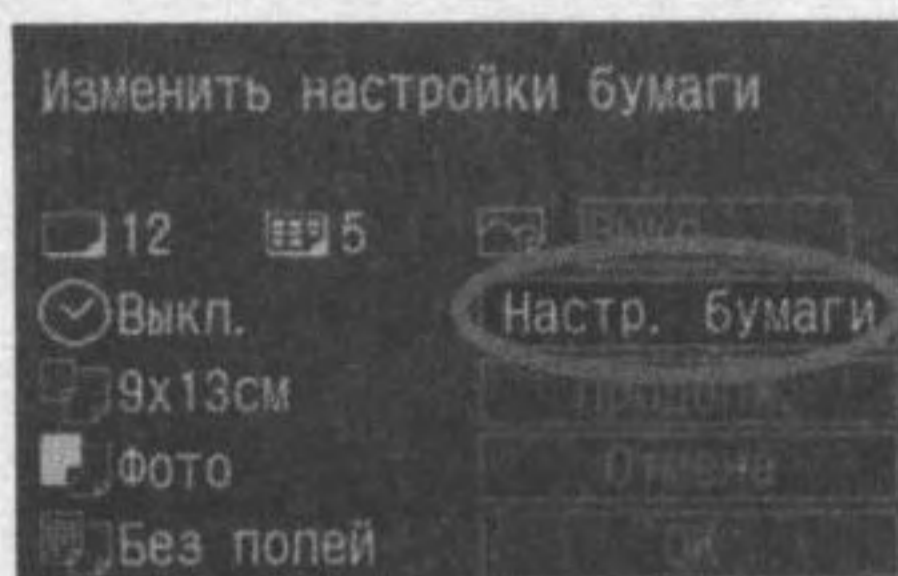

PictBridge

- Задайте значения параметра [Настр. бумаги] и <▶> эффекты печати (стр. 125).

CP Direct / **Bubble Jet Direct**

- Задайте значение параметра **[Стиль]** (стр. 129/132).

5 Запустите печать.

- Нажмите кнопку **<▲▼>** для выбора **[OK]**, затем нажмите **<SET>**.
- ▶ Начинается печать.
- Чтобы остановить печать, нажмите кнопку **<SET>**, пока отображается **[Стоп]**, затем выберите **[OK]** и нажмите **<SET>**.

- ! При печати на принтере PictBridge или Bubble Jet Direct обязательно укажите размер бумаги.
- При печати на принтере PictBridge номер файла напечатать невозможно.
- Если выбрано значение **[С полями]**, дата может быть напечатана на полях, наличие этой возможности зависит от принтера.
- Дата может выглядеть светлой, если она напечатана на ярком фоне или полях.

-  При использовании CP Direct, если для параметра **[Тип печати]** задано значение **[Индекс]**, количество изображений, печатающихся на одном индексном листе, будет следующим:
 - Формат кредитной карточки: 20 кадров
 - L-формат: 42 кадра
 - Формат открытки: 63 кадраИнформация о количестве кадров, печатающихся на индексном отпечатке при печати на принтере Bubble Jet Direct, находится в руководстве по эксплуатации принтера BJ.
- Если процесс печати был остановлен, и нужно его возобновить для печати оставшихся изображений, выберите пункт **[Продолж.]**. Имейте в виду, что печать не возобновляется, если после остановки процесса печати происходит одно из следующих событий:
 - если перед возобновлением печати были изменены параметры заказа печати;
 - если перед возобновлением печати было стерто распечатываемое изображение;
 - если индексная печать выполняется на принтере CP Direct, и вы заменили кассету с бумагой перед возобновлением печати;
 - если индексная печать выполняется на принтере PictBridge, и вы изменили параметры бумаги перед возобновлением печати;
 - если при остановке печати на CF-карте оставалось мало свободного места.
- При возникновении неполадок во время печати, см. стр. 128 в случае принтера PictBridge, стр. 131 в случае принтера CP Direct или стр. 134 в случае принтера Bubble Jet Direct.

10

Пользовательская регулировка камеры

Персональные Функции позволяют настраивать различные параметры камеры в соответствии с собственными предпочтениями.

- Режим (Пользовательские функции) относится к режимам творческой зоны.

MENU Настройка пользовательской функции ★

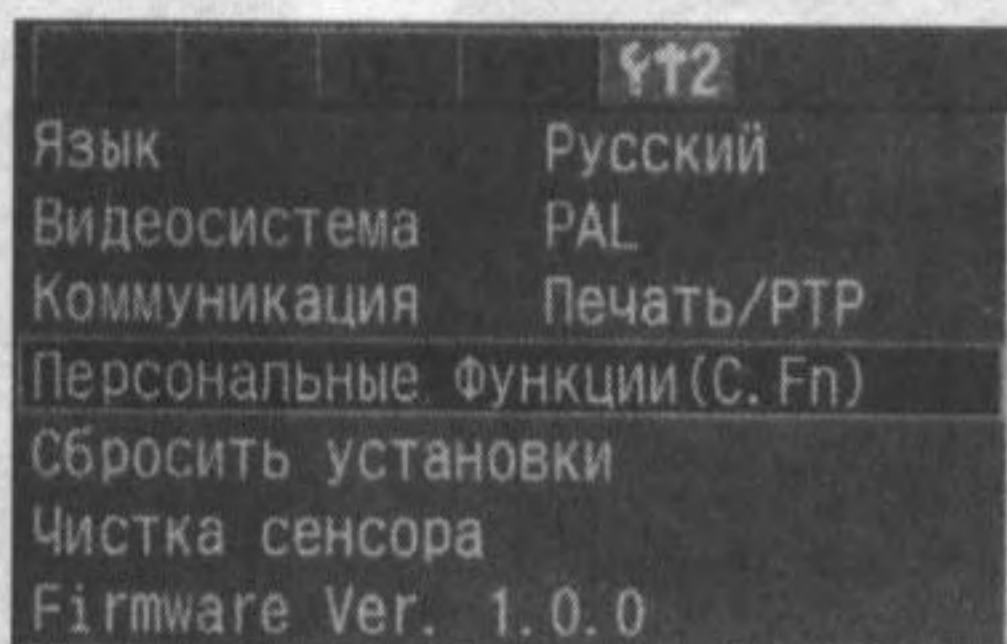

1 Выберите пункт [Персональные функции (C.Fn)]

- Выберите вкладку [ƒT2].
- Нажимая кнопку <▲▼>, выберите [Персональные функции (C.Fn)], затем нажмите кнопку <SET>.
- ▶ Откроется экран (Персональные функции).

Номер пользовательской функции.

2 Выберите номер пользовательской функции.

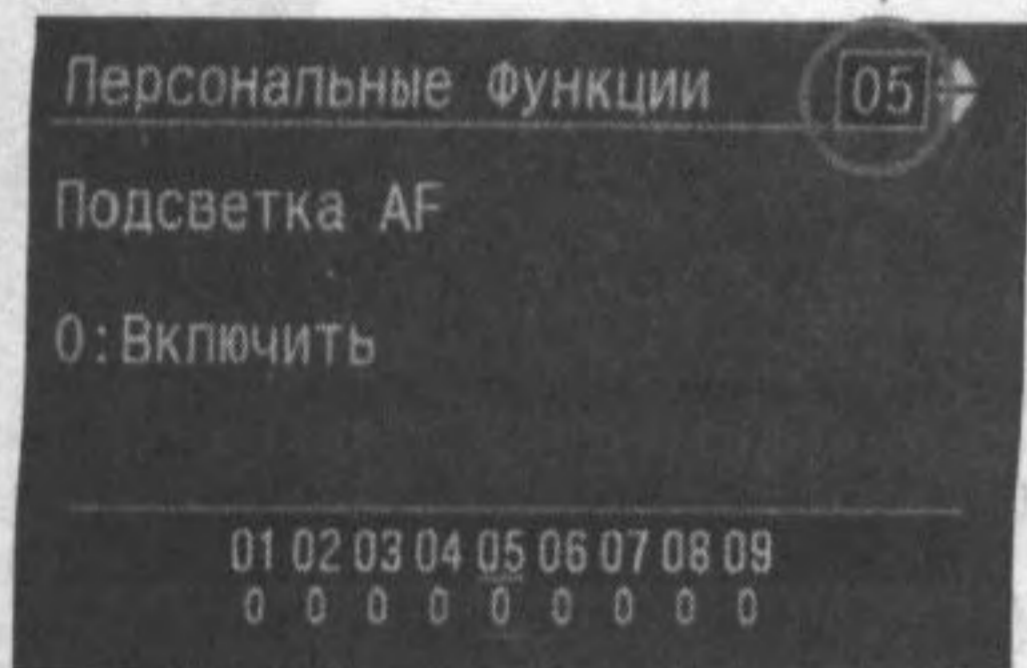

- Нажимая кнопку <▲▼>, выберите нужный номер пользовательской функции, затем нажмите <SET>.

3 Измените настройки.

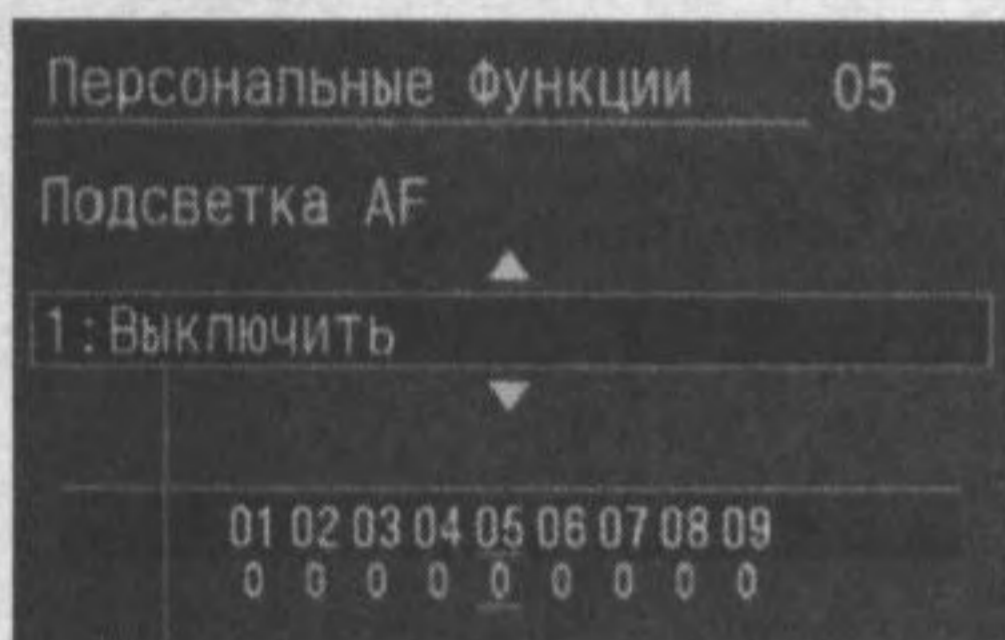

- Нажимая кнопку <▲▼>, выберите нужную настройку (номер), затем нажмите <SET>.
- Для настройки других пользовательских функций повторите шаги 2 и 3.
- В нижней части экрана выводятся текущие настройки пользовательской функции.

Описание

4 Выйдите из меню.

- Для возврата в меню нажмите кнопку <MENU>.
- При наполовину нажатой кнопке спуска затвора на ЖК-дисплее появляется значок <C.Fn>.

Сброс всех пользовательских функций ★

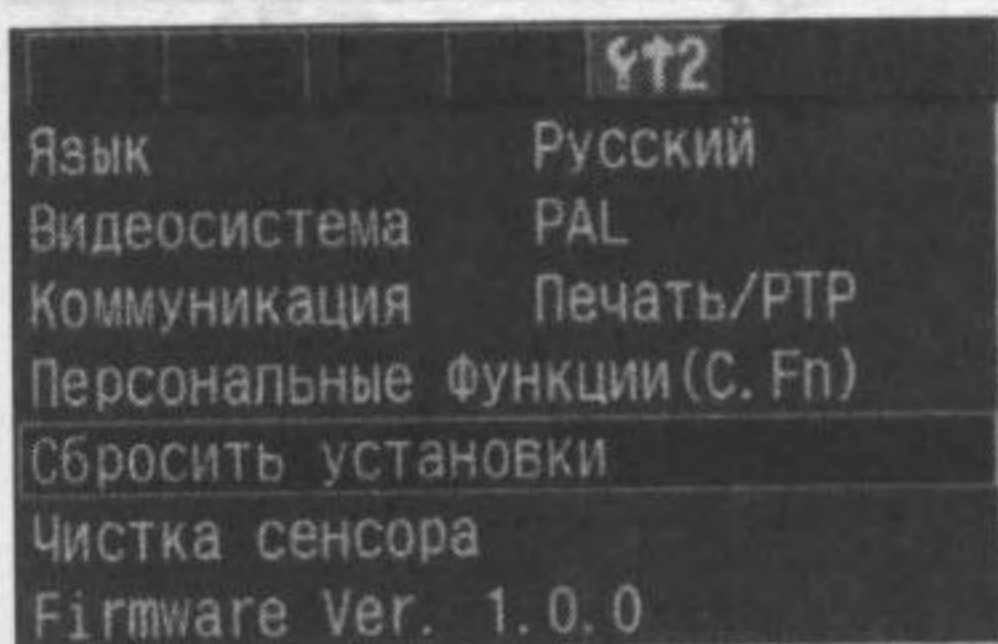

1 Выберите [Сбросить установки].

- Выберите вкладку [УТ2].
- Нажмите кнопку <▲▼> для выбора [Сбросить установки], затем нажмите <SET>.

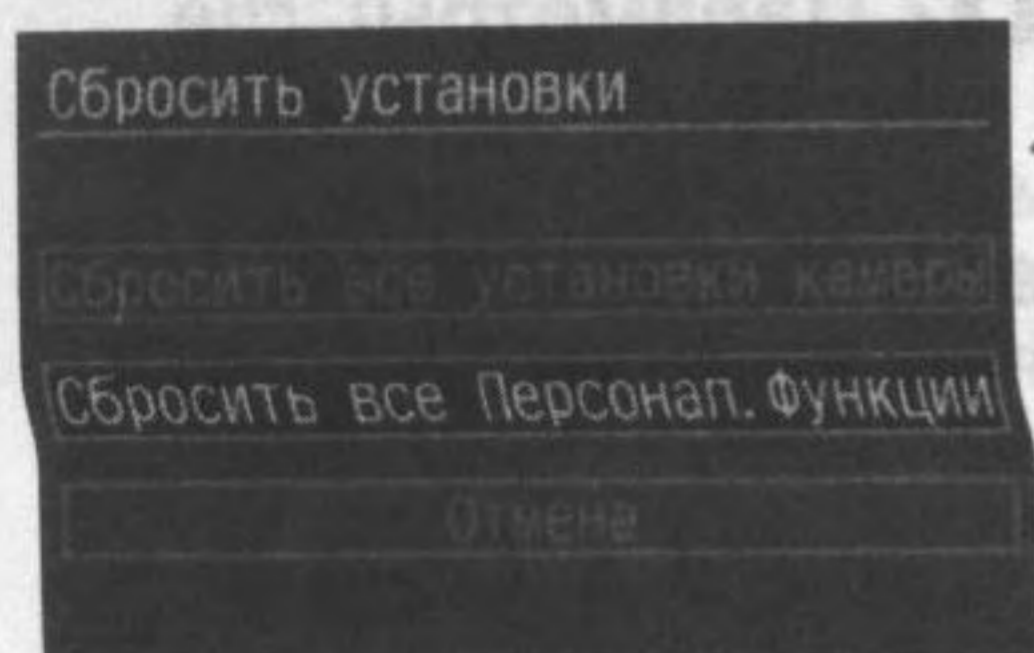

2 Выберите [Сброс всех пользовательских функций].

- Нажимая кнопку <▲▼>, выберите [Сброс всех пользовательских функций], затем нажмите кнопку <SET>.

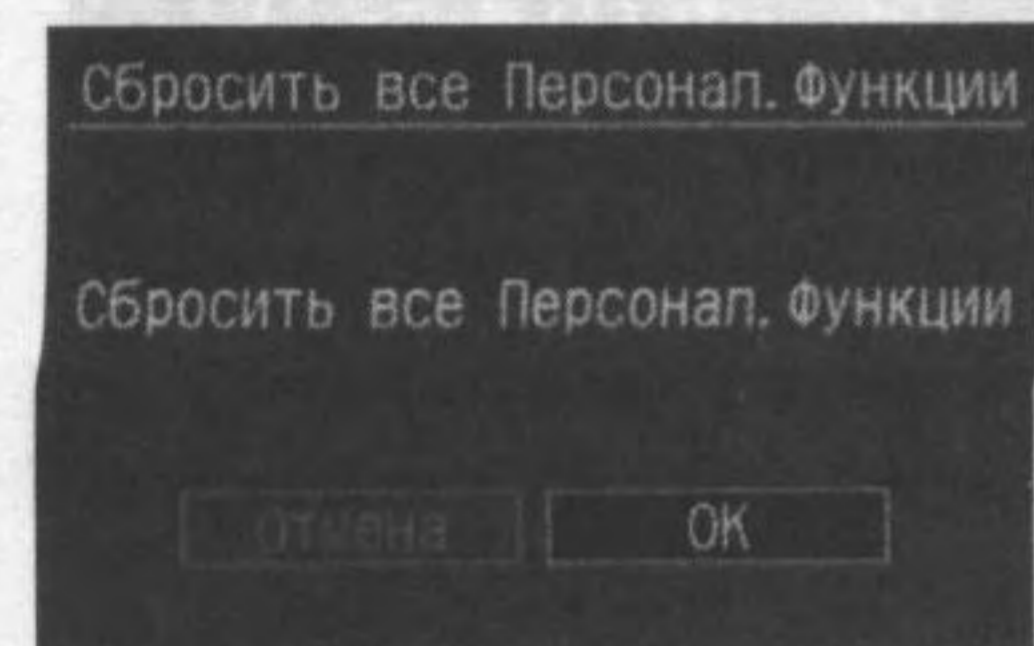



3 Выберите [ОК].

- Нажмите кнопку <◀▶> для выбора [ОК], затем нажмите <SET>. Для всех пользовательских функций будут восстановлены настройки, по умолчанию.



MENU Настройки пользовательских функций★

C.Fn-1 (П. фн.-1) функц. кнопки SET/ встречных кнопок

Можно изменить функцию, приписанную кнопке <  > и кнопкам <  > для съемки.

0: Обычный



1: SET:Качество

При нажатии <  > появляется меню [ 1 Качество], где можно быстро изменить настройку.





2: SET:Параметр

При нажатии <  > появляется меню [ 2 Параметры], где можно быстро изменить настройку.

3: SET:Показ

При нажатии <  > будут воспроизведены изображения, записанные на CF-карте. Обеспечивает ту же функцию, что и кнопка <  >.

4: Доп. функция:Выбор точки АФ

Сначала можно просто воспользоваться кнопками <  > для непосредственного выбора точки автофокусировки без нажатия кнопки <  >. Для установки автоматического выбора точки автофокусировки нажмите кнопку <  >. Для выбора центральной точки автофокусировки нажмите кнопку <  >.

C.Fn-2 (П.фн.-2) Шумоподавление при дл.выдержк

0: Выкл.

1: Вкл.

Снижает уровень помех, возникающих при выдержке 30 сек. или больше при ISO 100 - 800 или 1 сек. или больше при ISO 1600. После того, как снимок сделан, для подавления помех потребуется время, равное длительности выдержки. Во время подавления помех будет отображаться строка „buSY” (Занят...) и выполнение съемки будет невозможно.

C.Fn-3 (П.фн.-3) Выдержка синхр.вспышки реж.AV

0: Авто

1: 1/200 сек. (фиксированная)

В режиме автоэкспозиции с приоритетом диафрагмы (Av) для выдержки синхронизации вспышки задается значение, равное 1/200 сек. (При съемке на темном фоне, например, на фоне ночного неба, задний план снимаемого объекта будет выглядеть темным.)

С.Fn-4 (П.фн.-4) Спусковая кноп./Блокировка АЕ

0: **АФ/Фиксация АЕ**

1: **Фиксация АЕ/АФ**

Эта функция удобна, если требуется выполнять фокусировку и замер экспозиции по отдельности. Нажмите кнопку **< * >**, чтобы выполнить автофокусировку, и нажмите наполовину кнопку спуска затвора, чтобы выполнить фиксацию экспозиции.

2: **АФ/Фикс. АФ, нет фикс. АЕ**

В режиме следящей интеллектуальной автофокусировки с сервоприводом можно, нажав кнопку **< * >**, моментально остановить выполнение автофокусировки. Это предотвращает запуск автофокусировки, вызванный перемещением какой-нибудь помехи между камерой и объектом съемки. Экспозиция устанавливается в момент выполнения съемки.

3: **АЕ/АФ, нет фикс. АЕ**

Эта функция удобна при съемке объектов, попеременнодвигающихся и останавливающихся. В режиме следящей интеллектуальной автофокусировки с сервоприводом можно, нажав кнопку **< * >**, запустить или остановить выполнение следящей интеллектуальной автофокусировки с сервоприводом.. Экспозиция устанавливается в момент выполнения съемки. Следовательно, фокусировка и экспозиция всегда будут оптимальными, пока вы выбираете подходящий момент.

С.Fn-5 (П.фн.-5) Подсветка АФ

Вспомогательный луч света для автофокусировки можно включить или отключить, либо инициировать его излучение вспышкой Speedlite для камер EOS.

0: **Включить**

1: **Выключить**

Вспомогательный луч света для автофокусировки не излучается независимо от условий съемки.

2: **Вкл. только на вн.вспышке**

Если используется вспышка Speedlite для камер EOS, вспомогательный луч света для автофокусировки излучается только при необходимости. Встроенная вспышка камеры не выдает вспомогательный луч света для автофокусировки независимо от условий съемки.

С.Fn-6 (П.фн.-6) Шаг измен. экспозиции

0: **1/3- шаг**

1: **1/2- шаг**

Задаёт приращения в 1/2 ступени для выдержки затвора, диафрагмы, компенсации экспозиции, автоматического брекетинга (АЕВ) и т.д.

 Значение экспозиции отобразится в видоискателе и на ЖК-дисплее, как показано ниже.

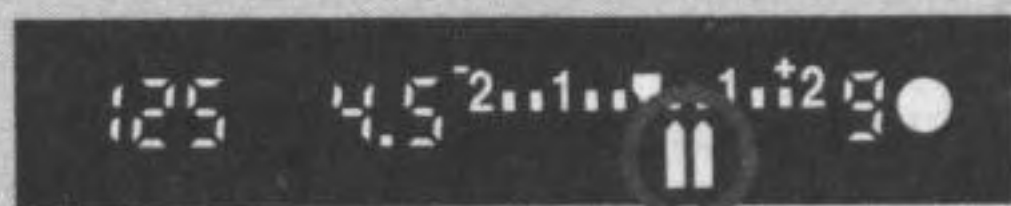

С.Fn-7 (П.фн.-7) Блокировка зеркала

0: Запрещена

1: Разрешена

Эффективна для предотвращения сотрясения камеры, вызываемого движением зеркала, при съемке крупным планом и съемке в режиме телефото. Подробные сведения о фиксации зеркала читайте на стр. 94.

С.Fn-8 (П.фн.-8) E-TTL II

0: Оценочный

Полностью автоматический режим съемки с использованием вспышки при любых условиях, от низкой освещенности до яркого дневного освещения.

1: Усредненный

Действие вспышки усредняется для всей области, освещаемой вспышкой. Поскольку автоматическая компенсация экспозиции не работает, следует при необходимости настроить величину компенсации экспозиции при съемке со вспышкой. То же самое относится к использованию фиксации экспозиции.

С.Fn-9 (П.фн.-9) Синхрон.по шторке

0: по 1-ой шторке

1: по 2-ой шторке

Если установлена большая выдержка, можно снять световой след, тянущийся за объектом съемки. Вспышка срабатывает непосредственно перед закрытием затвора. Пользовательскую функцию можно использовать для обеспечения синхронизации по 2-ой шторке затвора даже при использовании вспышек Speedlite серии EX, у которых нет этой функции. Если вспышка Speedlite серии EX снабжена этой функцией, она перекрывает настройку пользовательской функции.

! При использовании синхронизации по 2-ой шторке затвора сразу после полного нажатия кнопки спуска затвора будет срабатывать предварительная вспышка для управления замером экспозиции при съемке со вспышкой. Помните, что основная вспышка срабатывает непосредственно перед закрытием затвора.

11

Справочная информация

Этот раздел поможет вам лучше ознакомиться с камерой. В разделе рассматриваются функциональные возможности камеры, дополнительные принадлежности, и приводится другая справочная информация.

Таблица наличия функций

●: Устанавливается автоматически ○: Выбирается пользователем

| Диск установки режима | | Зона базовых режимов | | | | | | Зона творческих режимов | | | | | |
|--|---|----------------------|---|---|---|---|---|-------------------------|---|----|----|---|-------|
| | | | | | | | | | P | Tv | Av | M | A-DEP |
| Качество | JPEG | ○ | ○ | ○ | ○ | ○ | ○ | ○ | ○ | ○ | ○ | ○ | ○ |
| | RAW | | | | | | | | ○ | ○ | ○ | ○ | ○ |
| | RAW + | | | | | | | | ○ | ○ | ○ | ○ | ○ |
| Чувствительность ISO | Автоматический | ● | ● | ● | ● | ● | ● | | | | | | |
| | Ручной | | | | | | | | ○ | ○ | ○ | ○ | ○ |
| Баланс белого | Автоматический баланс белого | ● | ● | ● | ● | ● | ● | | ○ | ○ | ○ | ○ | ○ |
| | Фиксированный баланс белого, пользовательский баланс белого, коррекция баланса белого, вилка баланса белого | | | | | | | | ○ | ○ | ○ | ○ | ○ |
| Параметры | | ●(Параметр 1) | | | | | | | ○ | ○ | ○ | ○ | ○ |
| Автофокусировка | One-Shot | | ● | ● | ● | | ● | | ○ | ○ | ○ | ○ | ● |
| | AI Servo | | | | | | ● | | ○ | ○ | ○ | ○ | - |
| | AI Focus | ● | | | | | | ● | ○ | ○ | ○ | ○ | - |
| | Выбор точки автофокусировки | Авто | ● | ● | ● | ● | ● | ● | ○ | ○ | ○ | ○ | ● |
| | Вручную | | | | | | | | ○ | ○ | ○ | ○ | |
| Экспозиция | Оценочный | ● | ● | ● | ● | ● | ● | | ○ | ○ | ○ | ○ | ○ |
| | Частичный | | | | | | | | ○ | ○ | ○ | ○ | ○ |
| | Центрально-взвешенный интегральный | | | | | | | | ○ | ○ | ○ | ○ | ○ |
| Режим замера экспозиции | Программный сдвиг | | | | | | | | ○ | | | | |
| | Компенсация экспозиции | | | | | | | | ○ | ○ | ○ | | ○ |
| | Автоматический брекетинг (АЕВ) | | | | | | | | ○ | ○ | ○ | ○ | ○ |
| | Фиксация экспозиции | | | | | | | | ○ | ○ | ○ | ○ | ○ |
| | Предварительный просмотр глубины резкости | | | | | | | | ○ | ○ | ○ | ○ | ○ |
| Перевод кадров | Покадровый | ● | | ● | ● | | | ● | ● | ○ | ○ | ○ | ○ |
| | Непрерывный | | ● | | | | | ● | | ○ | ○ | ○ | ○ |
| Встроенная вспышка | Авто | ● | ● | | ● | | ● | | | | | | |
| | Вручную | | | | | | | | ○ | ○ | ○ | ○ | ○ |
| | Вспышка выключена | | | ● | | | ● | | ● | | | | |
| | Функция уменьшения эффекта „красных глаз” | ○ | ○ | | ○ | | ○ | | ○ | ○ | ○ | ○ | ○ |
| | Фиксация экспозиции при съемке со вспышкой | | | | | | | | ○ | ○ | ○ | ○ | ○ |
| | Величина компенсации экспозиции при съемке со вспышкой | | | | | | | | ○ | ○ | ○ | ○ | ○ |
| Пользовательские функции/Сброс всех пользовательских функций | | | | | | | | | ○ | ○ | ○ | ○ | ○ |
| Сброс настроек камеры | | | | | | | | | ○ | ○ | ○ | ○ | ○ |
| Чистка датчика изображения | | | | | | | | | ○ | ○ | ○ | ○ | ○ |

Режимы автофокусировки и перевода кадров

| Режим перевода кадров | Режим автофокусировки | | |
|---|---|---|--|
| | One-Shot AF | AI Focus AF | AI Servo AF |
| <input type="checkbox"/> Покадровая съемка | Съемка невозможна, пока не будет осуществлена фокусировка. После завершения фокусировки фокус фиксируется. В случае оценочного замера экспозиция также фиксируется. (Значение экспозиции сохраняется в памяти до съемки кадра.) | Выполняется автоматическое переключение из режима One-Shot AF в AI Servo AF, если объект съемки начинает двигаться. | Фокусировка наводится с учетом движения объекта. Экспозиция устанавливается в момент выполнения съемки. |
| <input type="checkbox"/> Непрерывная съемка | Указанные выше условия справедливы в режиме непрерывной съемки. Во время непрерывной съемки (максимум 3 снимка в секунду) фокусировка не выполняется. | | Указанные выше условия справедливы в режиме непрерывной съемки. Во время непрерывной съемки (максимум 3 снимка в секунду) фокусировка выполняется. |

Фиксация экспозиции

(В режимах творческой зоны)

| Режим замера экспозиции | Выбор точки автофокусировки | |
|--|---|--|
| | Автоматический выбор точки автофокусировки | Ручной выбор точки автофокусировки |
| <input checked="" type="checkbox"/> Оценочный замер* | Фиксация экспозиции применяется в точке автофокусировки, в которой наведена резкость. | Фиксация экспозиции применяется в выбранной точке автофокусировки. |
| <input type="checkbox"/> Частичный замер | Фиксация экспозиции применяется в центральной точке автофокусировки. | |
| <input type="checkbox"/> Центральнo-взвешенный усредненный замер | | |

* Когда переключатель режимов фокусировки на объективе установлен в положение <MF>, фиксация экспозиции применяется к центральной точке автофокусировки.



Коэффициент преобразования изображения

Так как размер изображения меньше, чем у пленки 35-миллиметрового формата, эквивалентное фокусное расстояние объектива увеличивается в 1,6 раза.

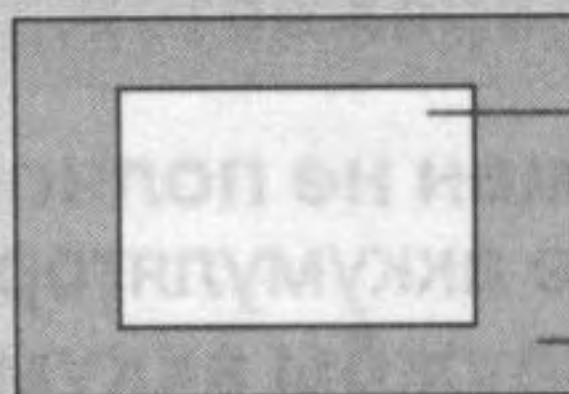

Размер изображения 22,2 x 14,8 мм

Размер изображения на пленке 35 мм 36 x 24 мм

Поиск и устранение неполадок

В случае неполадки в первую очередь ознакомьтесь с настоящим разделом. Если данный раздел Поиск и устранение неполадок не помогает устранить неполадку, обращайтесь к своему дилеру или в ближайший сервисный центр Canon.

Источник питания

Аккумулятор не заряжается.

- **Используется аккумулятор неправильного типа.**
 - ▶ Используйте аккумулятор NB-2LH.
- **Аккумулятор неправильно подключен к зарядному устройству.**
 - ▶ Правильно подключите аккумулятор к зарядному устройству устройству (стр. 20).

Камера не работает, хотя выключатель питания установлен в положение <ON>.

- **Разряжен аккумулятор.**
 - ▶ Перезарядите аккумулятор (стр. 20).
- **Аккумулятор установлен неправильно.**
 - ▶ Правильно установите аккумулятор (стр. 22).
- **Не закрыта крышка отсека аккумулятора.**
 - ▶ Плотно закройте крышку отсека аккумулятора (стр. 22).
- **Не закрыта крышка гнезда CF-карты.**
 - ▶ Плотно закройте крышку гнезда CF-карты (стр. 26).

Индикатор обращения к карте продолжает мигать даже после того, как выключатель питания установлен в положение <OFF>.

- **Если установить выключатель питания в положение <OFF> сразу после съемки, индикатор обращения к карте будет гореть / мигать в течение нескольких секунд, пока изображение записывается на CF-карту.**
 - ▶ После завершения записи изображения на CF-карту индикатор обращения к карте перестанет мигать, и питание выключится автоматически.

Аккумулятор быстро разряжается.

- **Аккумулятор заряжен не полностью.**
 - ▶ Полностью зарядите аккумулятор (стр. 20).
- **Закончился срок службы аккумулятора.**
 - ▶ Замените аккумулятор на новый.

Камера самостоятельно выключается.

- **Включена функция автоматического выключения питания.**
- ▶ Нажмите наполовину кнопку спуска затвора. Если автоматическое отключение питания камеры нежелательно, установите параметр [**T1 Автовыключение**] в значение [**Выкл.**]

На верхнем ЖК-дисплее мигает только значок <☐>.

- **Почти полностью разряжен аккумулятор.**
- ▶ Перезарядите аккумулятор (стр 20).

Съемка**Невозможна съемка или запись изображений.**

- **Неправильно установлена CF-карта.**
- ▶ Установите CF-карту надлежащим образом (стр. 26).
- **На CF-карте не осталось свободного места.**
- ▶ Используйте новую CF-карту или сотрите ненужные изображения (стр. 26, 116).
- **Разряжен аккумулятор.**
- ▶ Перезарядите аккумулятор (стр. 20).
- **Плохая фокусировка. (Мигает индикатор подтверждения фокусировки <●> в видоискателе.)**
- ▶ Нажмите наполовину кнопку спуска затвора и сфокусируйтесь на объект. Если не удастся правильно сфокусироваться, произведите фокусировку вручную (стр. 28, 76).

Нечеткое изображение на ЖК-дисплее.

- **ЖК-дисплей загрязнен.**
- ▶ Протрите экран мягкой тканью.
- **Закончился срок службы ЖК-дисплея.**
- ▶ Обратитесь в ближайший сервисный центр или к дилеру.

Нерезкое изображение.

- **На объективе режим фокусировки установлен на <MF>.**
 - ▶ Установите переключатель режимов фокусировки на объективе в положение <AF> (стр. 25).
- **При нажатии кнопки спуска затвора произошло сотрясение камеры.**
 - ▶ Во избежание сотрясения камеры крепко держите камеру и нажимайте кнопку спуска затвора аккуратно (стр. 28, 42).

Невозможно использовать CF-карту.

- **На ЖК-дисплее отображается символ [Err **].**
 - ▶ Если отображается [Err CF], см. стр 118.
 - ▶ Если отображается [Err 02], см. стр 157.
- **Используется CF-карта другого производителя (не Canon).**
 - ▶ Рекомендуются использовать CF-карты производства Canon (стр. 159).

Просмотр изображений и работа с ними

Невозможно стереть изображение.

- **Изображение защищено от стирания.**
 - ▶ Отмените защиту (стр. 115).

Отображаются неправильные дата и время.

- **Не установлены правильные дата и время.**
 - ▶ Установите правильную дату и время (стр. 37).

Нет изображения на экране телевизора.

- **Не до конца вставлены штекеры разъема видеокабеля.**
 - ▶ Полностью вставьте штекеры разъема видеокабеля (стр. 114).
- **Не установлен правильный видеоформат (NTSC или PAL).**
 - ▶ Установите на камере видеоформат, поддерживаемый телевизором. (стр 34).
- **Вами используется видеокабель, не прилагаемый к камере.**
 - ▶ Используйте видеокабель, прилагаемый к камере (стр. 114).