

SONY®

SONY

PDP Colour TV KE-V42A10E

## PDP Colour TV

Bruksanvisning \_\_\_\_\_ **SE**

⚠ Läs avsnittet "Säkerhetsinformation" i denna bruksanvisning innan TV:n används. Spara bruksanvisningen för framtida referens.

Betjeningsvejledning \_\_\_\_\_ **DK**

⚠ Før du betjener tv'et, skal du læse afsnittet "Sikkerhedsoplysninger" i denne vejledning. Gem vejledningen til senere brug.

Οδηγίες Χρήσης \_\_\_\_\_ **GR**

⚠ Πριν θέσετε την τηλεόραση σε λειτουργία, διαβάστε την ενότητα "Πληροφορίες ασφαλείας" του παρόντος εγχειριδίου. Φυλάξτε το παρόν εγχειρίδιο για μελλοντική χρήση.

Инструкция по эксплуатации \_\_\_\_\_ **RU**

⚠ Перед включением телевизора прочтите раздел "Сведения по безопасности" этого руководства. Сохраняйте данное руководство для справок в будущем.

Instrukcja obsługi \_\_\_\_\_ **PL**

⚠ Przed rozpoczęciem eksploatacji telewizora należy zapoznać się z treścią rozdziału „Informacje dotyczące bezpieczeństwa” niniejszej instrukcji. Zachować instrukcję do wykorzystania w przyszłości.

KE-V42A10E

WEGA

© 2005 Sony Corporation

<http://www.sony.net/>

KE-V42A10E

Printed in Spain



263864231

2-638-642-31(2)

## VARNING!

- För att undvika risken för elstötar får kontakten inte sättas i väggkontakten om den är avskuren från nätsladden. Denna kontakt kan inte användas och bör därför förstöras och kastas.
- Utsätt inte enheten för regn eller fukt, eftersom det ökar risken för brand eller elektriska stötar.
- Inne i TV-enheten finns farligt höga elektriska spänningar. Öppna inte chassit. Överlåt service till behörig servicetekniker.

## Introduktion

Tack för att du valde denna Sony-produkt. Innan du använder TV:n bör du läsa igenom den här bruksanvisningen noga. Förvara den sedan så att du i framtiden kan använda den som referens.

## Varumärkesinformation

- "PlayStation" är ett varumärke som tillhör Sony Computer Entertainment, Inc.
- TruSurround-teknologi används som en virtualizer för Dolby Virtual Surround.
- TruSurround, SRS och symbolen  är varumärken som tillhör SRS Labs, Inc. TruSurround-teknologin används under licens från SRS Labs, Inc.
- **HDMI** Denna TV använder teknologin High-Definition Multimedia Interface (HDMI™). HDMI, HDMI-logon och High-Definition Multimedia Interface är registrerade varumärken som tillhör HDMI Licensing LLC.

# Innehållsförteckning

Säkerhetsinformation .....	4
Säkerhetsföreskrifter .....	7
Kassering av TV-enheten .....	7
Översikt över fjärrkontrollen .....	8
Översikt över TV-knapparna och indikatorerna .....	9

## Komma igång

1: Kontrollera tillbehören .....	10
2: Installera batterier i fjärrkontrollen .....	10
3: Ansluta en antenn/videobandspelare .....	11
4: Låsning av nätkabel .....	12
5: Förhindra att din TV välter .....	13
6: Slå på strömmen till din TV .....	13
7: Välja språk och land/region .....	14
8: Automatisk inställning av TV:n .....	15

## Se på TV

Se på TV .....	16
Visa bilder från ansluten utrustning .....	18

## Använda menyn

Navigering i menyerna .....	19
Överblick över menyerna .....	20
Bildjusteringsmeny .....	21
Läge .....	21
Kontrast/Ljusstyrka/Färg/Färgton/Skärpa .....	21
Färgton .....	21
Brusreducering .....	21
Dynamisk bild .....	22
Gamma korrigering .....	22
Normalinst. ....	22
Ljudjusteringsmeny .....	23
Effekt (ljudeffekt) .....	23
Diskant/Bas/Balans .....	23
Aut. volymjust. ....	23
Ljudkanalsval .....	24
🔊 Volym (volym hörlurar) .....	24
🔊 Tvåkanal .....	24
Normalinst. ....	24
Skärmkontrollmeny .....	25
Autoformat .....	25
Skärmformat .....	25
Skärmläge .....	25

Menyn Finesser .....	26
Strömsparläge .....	26
Högtalare .....	26
Skärmsläckare .....	26
AV2 Utsignal .....	27
Bild släckt .....	27
Menyn Timer .....	28
Avstängn.timer .....	28
Atom. avstängning .....	28
Menyn Inställningar .....	29
Auto start .....	29
Språk .....	29
Land .....	29
Autom. kanalinställ. ....	30
Kanalsortering .....	30
Programnamn .....	30
AV namn .....	31
Manuell kanalinställ. ....	31

## Använda extrautrustning

Ansluta extrautrustning .....	34
Programmera fjärrkontrollen .....	36

## Övrig information

Specifikationer .....	38
Felsökning .....	39
Sakregister .....	41

# Säkerhetsinformation

## Nätkabel

- Koppla bort nätkabeln innan du flyttar TV-enheten. Flytta inte TV-enheten medan nätkabeln är ansluten. Nätkabeln kan skadas vilket kan leda till brand eller elskador.
- Om nätkabeln skadas kan det leda till brand eller elskador.
  - Kläm, böj eller vrid inte nätkabeln för mycket. Ledarna inne i kabeln kan bryta igenom ytterhöljet eller gå av, vilket kan orsaka en kortslutning som i sin tur kan leda till brand eller elektrisk stöt.
  - Modifiera inte nätkabeln och se till att den inte skadas.
  - Ställ inte tunga föremål på nätkabeln. Dra aldrig i själva nätkabeln.
  - Håll nätkabeln på avstånd från värmekällor.
  - Ta tag om kontakten när du kopplar bort nätkabeln.
- Använd aldrig en skadad nätkabel, kontakta din återförsäljare eller ett Sony-servicecenter om kabeln behöver bytas.
- Använd inte medföljande nätkabel tillsammans med annan utrustning.
- Använd endast originalnätkabel från Sony och inga andra märken.

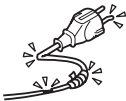

## Skydd av nätkabeln

Koppla ur nätkabeln genom att greppa i kontakten. Dra aldrig i själva kabeln.

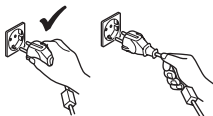

## Elnätet

Använd inte eluttag med dålig passform. Skjut in kontakten så långt det går i uttaget. Om kontakten sitter löst kan det leda till överslag med eldsvåda som följd. Kontakta en elektriker om du behöver byta ut eluttaget.

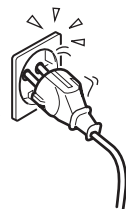

## Alternativa tillbehör

- Tänk på följande om du installerar TV-enheten på ett stativ eller med en väggkonsol.
- Om du inte är uppmärksam på dessa anvisningar kan TV-enheten falla i golvet och orsaka allvarliga personskador.
- Använd rekommenderade väggkonsoler eller stativ.
  - När du fäster TV-enheten måste du vara noga med att följa de instruktioner som följer med stativet eller väggkonsolen.
  - Använd alla de fästen som följer med stativet.



## Installation

Om TV-enheten skall installeras på en vägg, skall installationen utföras av en behörig servicerepresentant. Oriktig installation kan göra att TV-enheten inte är säker.

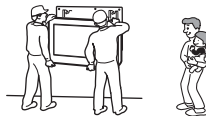

## Sjukvårdsinstruktioner

Använd inte den här TV-enheten i närheten av medicinsk utrustning. Det kan leda till att den medicinska utrustningen inte fungerar som den ska.



## Transport

- Innan du lyfter TV:n kopplar du bort alla kablar.
- När du bär TV:n för hand håller du den på det sätt som visas till höger. Om du inte är uppmärksam på dessa anvisningar kan TV:n falla i golvet och orsaka allvarliga personskador. Om du tappat eller skadat TV:n bör du genast låta en utbildad servicetekniker undersöka den.
- Se till att TV-enheten inte utsätts för stötar eller kraftiga vibrationer när den transporteras. TV-enheten kan välta och skadas eller orsaka allvarliga personskador.
- Du bör använda originalkartongen och dess emballage när du sänder in TV-enheten för reparation eller om du flyttar.
- Det krävs två eller fler personer att bära TV-enheten.

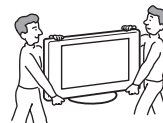

## Ventilation

- Täck inte över chassits ventilationshål. Det kan leda till överhettning med brand som följd.
- Utan tillräcklig ventilation kan damm samlas i TV-enheten och den blir smutsig. För att ventilationen ska bli tillräcklig bör du tänka på följande:
  - Installera inte TV-enheten bakvänd eller vänd sidledes.
  - Installera inte TV-enheten omkullvält eller vänd upp och ned.
  - Installera inte TV-enheten på en hylla eller i ett slutet utrymme.
  - Placera inte TV-enheten på en matta eller i en säng.
  - Täck inte över TV-enheten med tyg (t.ex. gardiner) eller placera tidningar och liknande på den.
- Lämna ett fritt utrymme runt TV-enheten. I annat fall finns det risk för att luftcirkulationen blockeras vilket kan leda till överhettning med brand eller skador på TV-enheten som följd.

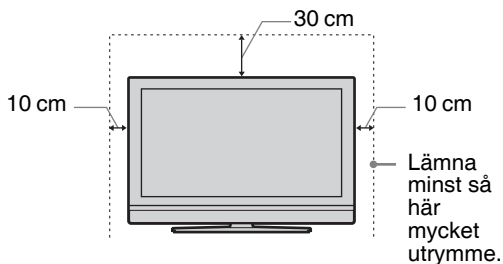

- När TV-enheten monteras på väggen måste det finnas ett utrymme på 10 cm under enheten.
- Så här får du inte installera TV-enheten:

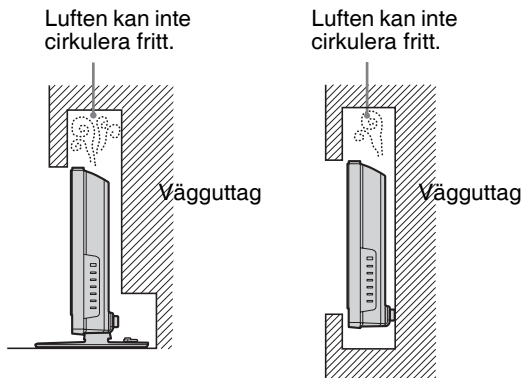

### Ventilationsöppningar

Stoppa aldrig in något i ventilationshålen. Om metall eller vätska kommer in i ventilationshålen kan det leda till brand eller elektriska stötar.



### Placering

- Placera aldrig TV:n i en varm, fuktig eller mycket dammig omgivning.
- Använd inte TV:n där insekter kan ta sig in i den.
- Installera inte TV:n där den kan utsättas för mekaniska vibrationer.
- Placera TV-enheten på en stabil och jämn yta. Annars kan TV-enheten välta och orsaka skador.
- Installera inte TV-enheten på en plats där den sticker ut, som till exempel på eller bakom en pelare eller där det finns risk att du slår huvudet i den. Annars kan det resultera i skada.



### Vatten och fukt

- Använd inte TV-enheten i närheten av vatten, t.ex. i närheten av ett badkar eller en dusch. Utsätt den inte heller för regn, fukt eller rök. Det kan leda till brand och elskador.
- Vidrör inte nätkabeln eller TV-apparaten med våta händer. Det kan leda till elektriska stötar eller skador på TV-enheten.



### Fukt och brandfarliga föremål

- Se till så att TV-enheten inte blir våt. Se till att du inte spiller någon vätska på TV:n. Använd inte enheten om vätska eller något föremål råkar hamna i öppningarna i chassit. Det kan leda till elektriska stötar eller skador på TV-enheten. Låt genast en behörig servicetekniker kontrollera enheten.
- Håll brännbara föremål (ljus etc.) och elektriska glödlampor borta från TV-enheten för att förhindra brand.

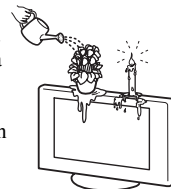

### Olja

Installera inte TV-enheten på restauranger där olja används. Dammabsorberande olja kan komma in i TV-enheten och skada den.

### Fall

Placera TV-enheten på en stabil yta. Häng inte upp något på enheten. TV-enheten kan i så fall lossna från stativet eller väggkonsolen och orsaka skador eller allvarliga personskador.

Se till att inte barn klättrar på TV-enheten.



### Fordon eller innertak

Installera inte enheten i ett fordon. Fordonets rörelser kan få TV-enheten att falla i golvet och orsaka skador. Häng inte upp TV-enheten i taket.



### Båtar och andra fartyg

Installera inte enheten i en båt eller någon annan typ av fartyg. Om TV-enheten utsätts för havsvatten kan den skadas och börja brinna.

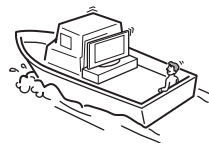

### Användning utomhus

- Utsätt inte TV-enheten för direkt solljus. TV-enheten kan bli varm vilket kan resultera i att den skadas.
- Placera inte enheten utomhus.



### Kabeldragning

- Se till att nätkabeln inte är ansluten till eluttaget medan du drar kablarna. Koppla för säkerhets skull bort nätkabeln.
- Se till att du inte snavar på kablarna. TV-enheten kan skadas.

### Rengöring

- Glöm inte att koppla bort nätkabeln när du rengör nätkontakten och TV-enheten. Om du inte gör det kan du få en stöt.
- Rengör regelbundet kontakten till nätkabeln. Om kontakten är smutsig och tar upp fukt kan isoleringen försämrats vilket kan leda till eldsvåda.



När åskan går bör du se till att du inte kommer i kontakt med vare sig TV-enheten, nätkabeln eller antennen.



**Fortsättning**

## Skada som kräver service

Om ytan på enheten spricker och går sönder kopplar du bort strömmen innan du vidrör enheten. Om du rör du den medan strömmen fortfarande är ansluten kan du få en stöt.

### Service

Öppna inte chassit. Överlåt service av TV-enheten åt utbildad servicepersonal.



### Installation och borttagning av små tillbehör

Håll tillbehör bort från barn. Om de förtärs kan man kvävas. Kontakta omedelbart läkare.

### Trasigt glas

Kasta aldrig något mot TV-enheten. Glaset på skärmen kan explodera då den träffas. Det kan i sin tur leda till allvarliga personskador.



### När enheten inte används

Med tanke på miljö och säkerhet bör du inte lämna TV:n i standbyläge när den inte används. Koppla bort den från vägguttaget. Vissa TV-apparater kan däremot ha funktioner som kräver att TV:n lämnas i standbyläge för att den skall fungera korrekt. Instruktionerna i denna bruksanvisning informerar dig om detta.



### Se på TV:n

- För bekvämt TV-tittande är det rekommenderade avståndet till TV:n mellan fyra och sju gånger bildskärmen's storlek i vertikalled.
- Du bör titta på TV i ett rum med måttlig belysning. TV-tittande i dålig belysning frestar på ögonen. Långvarigt TV-tittande är också påfrestande för ögonen.
- Om TV:ns vinkel kan justeras, håller du stativets platta med din hand för att förhindra att TV-enheten separeras från stativet. Var försiktig så att dina fingrar inte fastnar mellan TV:n och stället.

### Volyminställning

- Ställ in ljudnivån så att du inte stör grannarna. Särskilt nattetid sprids ljud längre än du tror. Därför rekommenderas du att stänga fönstren eller använda hörlurar.
- När du använder hörlurar bör du använda en ljudnivå som inte äventyrar din hörsel.

### Överbelastning

Den här TV-enheten är bara avsedd att drivas med 220–240 V växelström (AC). Anslut inte alltför många enheter till ett och samma uttag eftersom det kan leda till brand eller elskador.

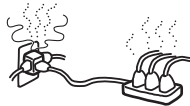

### Värme

Vidrör inte TV-enhetens yta. Ytan är fortfarande varm även en tid efter det att du slagit av strömmen till TV-enheten.

### Korrosion

Om du använder TV-enheten i närheten av havet kan det hända att saltluften fräter på metalldelarna i enheten med skador och brandrisk som följd. Enhetens livslängd kan också förkortas. Du bör så långt som möjligt försöka minska fuktigheten och temperaturen där TV-enheten är placerad.

# Säkerhetsföreskrifter

## PDP-skärmen

- Observera att PDP-skärmen är en produkt som tillverkas med hög precision. Trots det kan svarta eller ljusa punkter (röda, blå eller gröna) ständigt visas på PDP-skärmen. Dessutom kan oregelbundet färgade band eller oregelbunden ljusstyrka förekomma på PDP-skärmen. Det är inte tecken på att något är fel.
- Använder du ofta formatet 4:3 på TV:n kan det område på skärmen som används av formatet 4:3 bli mörkare när bilderna visas med formatet 16:9. Du undviker det här problemet genom att använda bildläget "SmartZoom" (se sid. 15).

## Frysning av bilden

- Om följande bilder visas under en längre tid kan det hända att en fryst bild (efterbild) uppstår på vissa områden av skärmen. Det här är en egenskap hos plasmaskärmar.
  - Svarta band på skärmens över och undersida, som visas när videokällor använder bredbildsformatet (Letterbox).
  - Svarta band till vänster och höger som visas när videokällor använder formatet 4:3 (vanliga TV-sändningar).
  - Videospel
  - DVD-skivors menyskrmar
  - Menyskrmar, kanalnummer osv. från ansluten utrustning, t.ex. digitalmottagare (Set top box), kabelmodem, videobandspelare och liknande. Läget "Dagsljus" och hög kontrast gör riskerna för bildfrysning större. När en bild väl har etsats sig fast på skärmen går den inte längre att få bort. Du minskar risken för bildfrysning genom att inte lämna TV:n med en sådan bild eller program under en längre tid, du kan också använda "Skärmsläckare" (sid.26) eller sänka kontrasten. Daglig upprepad visning av samma bild eller program kan också leda till detta fenomen. **BILDFRYSNING TÄCKS INTE AV SONY'S GARANTI.**
- För att minska risken för bildfrysning har den här TV:n en "Skärmsläckare". Ursprunglig inställning för funktionen "Bildflyttning" under "Skärmsläckare" är "På" (sid.26).
- Skärmsläckaren förebygger och minskar risken för bildfrysning. För mer information, se sid.26.

## Användning på hög höjd

När du använder systemet på höjder över 1 900 m (6 248 fot) (där lufttrycket är under 800 hPa) kan det hända att plasmaskärmen avger ett lågt brummande ljud. Ljudet uppstår genom skillnader i lufttryck mellan skärmens yttre och inre delar. Detta fenomen räknas inte som en defekt och täcks inte av garantin från Sony. Det brummande ljudet uppstår naturligt hos alla plasmaskärmar

## Installera TV-enheten

- Installera inte TV-enheten där det är mycket varmt, t.ex. i direkt solljus eller nära ett värmeelement eller varmluftsutsläpp. Om TV-enheten utsätts för extrema temperaturer, kan den överhettas och orsaka deformation av höljet eller göra så att TV-enheten inte fungerar.
- TV-enheten är inte bortkopplad från strömförsörjningen även om du slår av strömmen till den. Vill du koppla bort strömförsörjningen helt måste du dra ur kontakten från vägguttaget.
- För att ge en klar bild bör inte skärmen vara belyst eller utsatt för direkt solljus. Om möjligt bör du använda punktbelysning från taket.

- Installera inte andra komponenter alldeles intill TV-enheten. Avståndet till andra enheter bör vara minst 30 cm. Om du placerar en videobandspelare framför eller vid sidan om TV-enheten kan det hända att du får störningar i bilden.

## Hantering och rengöring av TV-skärmens yta/chassi

Skärmens yta är specialbehandlad för att motverka starka ljusreflexer.

Observera följande försiktighetsåtgärder för att undvika degradering av material eller skärmens ytskikt.

- Tryck eller skrapa inte med hårda föremål mot skärmen, kasta inte heller något mot den. Det kan skada bildskärmen.
- Rör inte bildskärmen när den har använts en längre tid eftersom den blir varm.
- Du bör så långt som möjligt undvika att beröra bildskärmens yta.
- Använd en mjuk duk när du dammar av skärmen/chassit. Smuts som är svår att få bort kan du avlägsna genom att fukta duken med ett utspäddt rengöringsmedel. Du kan tvätta och använda duken flera gånger.
- Använd aldrig skurdular med slipmedel, inte heller alkaliska eller sura rengöringsmedel, skurpulver eller starka lösningsmedel som t.ex. alkohol, bensin, thinner eller insektspray. Om sådana material används eller vid en längre tids kontakt med gummi- eller vinylmaterial kan det resultera i att skärmens ytskikt och chassit skadas.
- Ventilationshålen kan med tiden dra till sig damm. Du kan försäkra dig om att ventilationen fungerar som den ska genom att regelbundet (en gång per månad) suga bort dammet med en dammsugare.

## Kassering av TV-enheten



**Omhändertagande av gamla elektriska och elektroniska produkter (Användbar i den Europeiska Unionen och andra Europeiska länder med separata insamlingsystem)**

Symbolen på produkten eller emballaget anger att produkten inte får hanteras som hushållsavfall. Den skall i stället

lämnas in på uppsamlingsplats för återvinning av el- och elektronikkomponenter. Genom att säkerställa att produkten hanteras på rätt sätt bidrar du till att förebygga eventuellt negativa miljö- och hälsoeffekter som kan uppstå om produkten kasseras som vanligt avfall. Återvinning av material hjälper till att bibehålla naturens resurser. För ytterligare upplysningar om återvinning bör du kontakta lokala myndigheter eller sophämtningstjänst eller affären där du köpte varan.

# Översikt över fjärrkontrollen

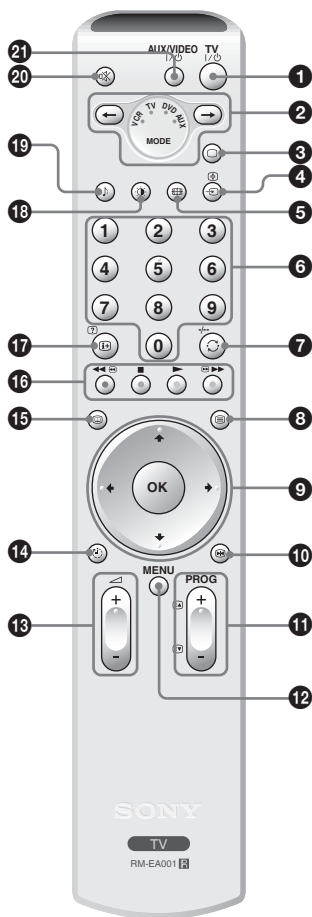

- 1 TV I/O – TV standby**  
Stänger av TV:n tillfälligt, och slår på TV:n från standbyläget.
- 2 Mediaväljare (sid. 36)**  
Väljer vilken utrustning du vill manövrera. En grön lampa tänds tillfälligt för att visa vilken utrustning du valt.
- 3 – TV-läge (sid. 18)**
- 4 – Ingångsväljare/Text halt**
  - I TV-läge (sid. 18): Väljer ingångskälla från utrustning ansluten till TV-uttagen.
  - I Text-läge (sid. 17): Fryser aktuell sida.
- 5 – Skärmläge (sid. 18)**
- 6 Sifferknappar**
  - I TV-läge: Välj kanaler. För kanaler med nummer 10 eller högre ska den andra siffran anges inom tre sekunder.
  - I Text-läge: Ange det tresiffriga sidnumret för att välja sidan.
- 7 / -/-- – Föregående kanal/Videokanal med två siffror**
  - I TV-läge: Återgår till den kanal man tittat på senast (under mer än fem sekunder).
  - I Videoläge: Väljer kanalerna med två siffror för Sonys video (tryck t ex -/-- och sedan 2 och 3 för 23).
- 8 – Text (sid. 17)**
- 9 – Skärmminne (sid. 16)**
- 10 – Skärmminne (sid. 16)**
- 11 PROG +/- (sid. 16)**
  - I TV-läge: Väljer nästa (+) eller föregående (-) kanal.
  - I Text-läge: Väljer nästa (+) eller föregående (-) sida.
- 12 MENU (MENEY) (sid. 19)**
- 13 – Volym**

**14 – Avstängn.timer (avstängningstimer) (sid. 28)**

**15 – NexTVView (sid. 17)**

## **16 Färgknappar**

- I NexTVView-läge (sid. 17): Sorterar programmen.
- I Video- och DVD-läge (sid. 36): Styr huvudfunktionerna på din video eller DVD.

**17 – Info/Visa text**

- I TV-läge: Visar information som aktuellt kanalnummer och skärmläge.
- I Text-läge (sid. 17): Visar dold information (t.ex. svaren till en frågesport).

**18 – Bildinställning (sid. 21)**

**19 – Ljudeffekt (sid. 23)**

**20 – Ljud av (sid. 16)**

**21 AUX/VIDEO I/O**

Slår av/på utrustningen efter vad som programmerats in i fjärrkontrollen (sid. 36).

## Tips!

Knapparna , , PROG+ samt knapp nummer 5 har taktila punkter. Använd de taktila punkterna som referenser när du styr TV-apparaten.



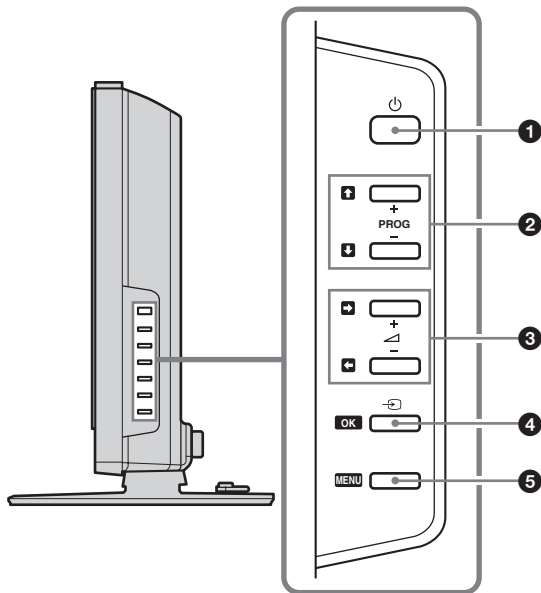

# Översikt över TV-knapparna och indikatorerna





## 1 – Ström

Startar och stänger av TV-apparaten.

## 2 **PROG +/-**

- I TV-läge: Väljer nästa (+) eller föregående (-) kanal.
- I TV-meny: Flyttar uppåt () eller neråt () bland alternativen.

## 3 +/-

- Ökar (+) eller sänker (-) volymen.
- I TV-meny: Flyttar till vänster () eller höger () bland alternativen.

## 4 **OK** – Ingångsväljare/OK

- I TV-läge (sid. 18): Väljer ingångskälla från utrustning ansluten till TV-uttagen.
- I TV-meny: Väljer menyn eller alternativet och bekräftar inställningen.

## 5 **MENU (MENY)** (sid. 19)

## 6 – Indikator för Bild släckt/ Avstängn.timer

- Lyser grönt när bilden är avstängd (sid. 27). Det är bara bilden som är avstängd (ljudet påverkas inte).
- Lyser orange när avstängningstimern är inställd (sid. 28).

## 7 – Standbyindikator

Lyser rött när TV:n är i standby-läge.

## 8 **I** – Strömindikator

Lyser grönt när TV:n startas.

## 9 **Fjärrkontrollsavkännare**

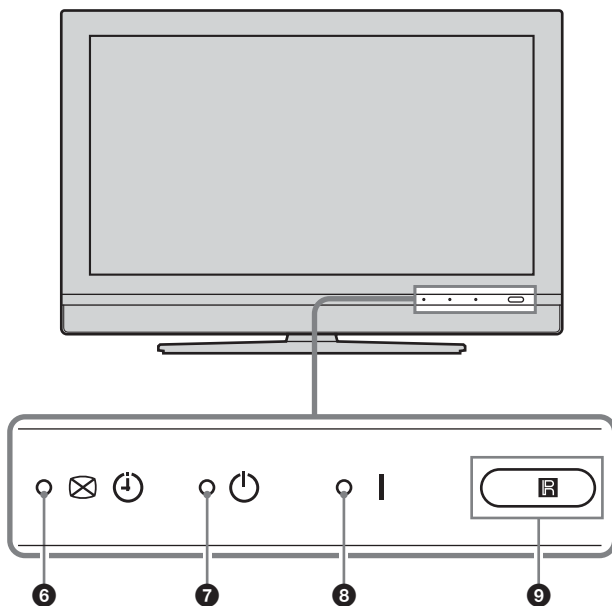

## 1: Kontrollera tillbehören

Fjärrkontroll RM-EA001 (1)

R6-batterier (storlek AA) (2)

Koaxialkabel (1)



Nätkabel (typ C-6) (1)

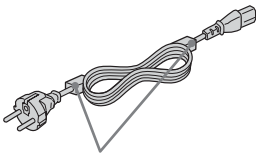

Ta inte bort dessa ferritkärnor.

Buntband (1) och skruv (2)

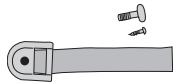

Klämlås för nätkabel (1)



Kabelhållare (1)

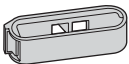

Rengöringsduk (1)

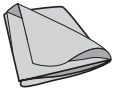

## 2: Installera batterier i fjärrkontrollen

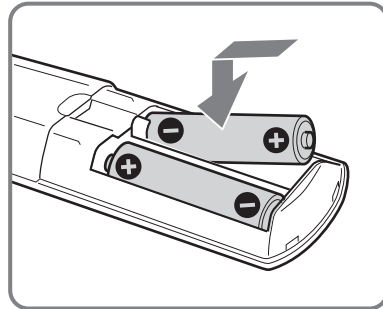
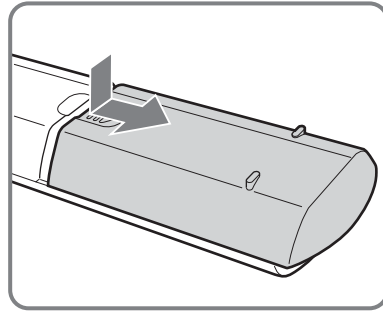

### Obs!

- Observera den korrekta polariteten när batterierna installeras.
- Avyttra batterier på ett miljövänligt sätt. Vissa regioner kan ha specifika bestämmelser gällande avyttring av batterier. Vänligen rådfråga de lokala myndigheterna.
- Använd inte batterier av olika typ tillsammans och blanda inte gamla batterier med nya.
- Hantera fjärrkontrollen varsamt. Tappa den inte eller lägg den så att man kan råka kliva på den, spill inte heller vätska på den.
- Placera inte fjärrkontrollen nära värmekällor, i direkt solljus eller där det är fuktigt.

# 3: Ansluta en antenn/videobandspelare

**A**

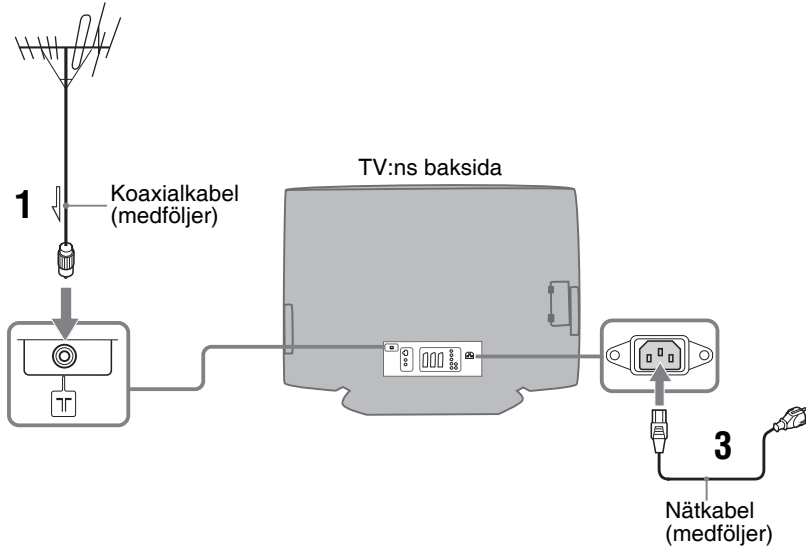

**B**

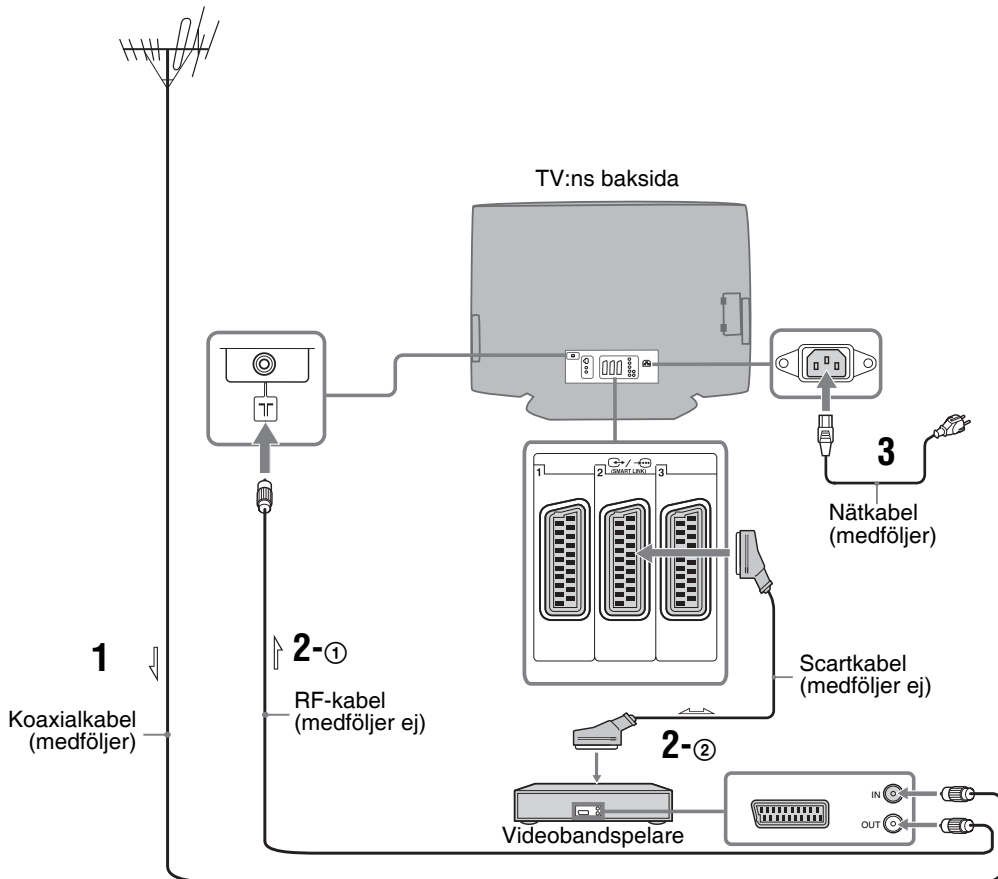

Fortsättning

**1** Anslut din antenn med den medföljande koaxialkabeln.

**Vid anslutning till enbart antenn (A)**

Anslut din antenn till ㄗ-uttaget på TV:ns baksida och fortsätt sedan med steg 3.

**Vid anslutning av en antenn till en videobandspelare (B)**

Anslut din antenn till din videobandspelares ingångsuttag.

**2** Ansluta din video.

- ① Anslut RF-kabeln till din videobandspelares utgångsuttag och ㄗ-uttaget på TV:ns baksida.
- ② Anslut scartkabeln till din videobandspelares scartuttag och till ㄒ-2-scartuttaget på TV:ns baksida.

**3** Anslut nätkabeln till AC IN-uttaget på TV:ns baksida.

**Obs!**

Anslut inte nätkabeln till nätuttaget förrän alla anslutningar gjorts.

**4** Bunta ihop kablarna.

- ① Fäst kabelhållaren baktill på TV:n (A) och vrid därefter kabelhållaren ett kvarts varv åt vänster (B).
- ② Tryck in fästets spärr för att öppna låset, öppna skyddet och sätt i kablarna.
- ③ Stäng igen locket tills det klickar fast på plats.

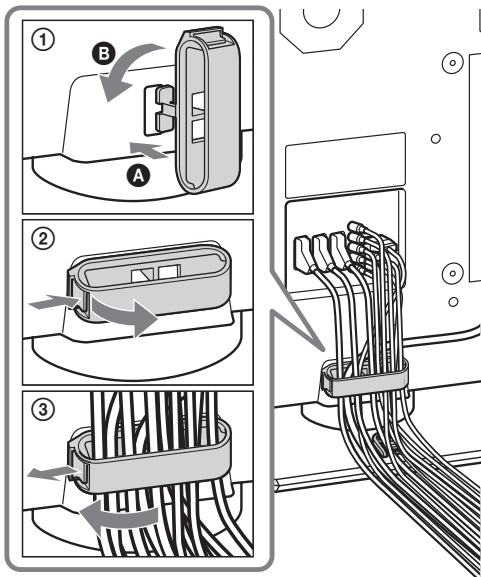

## 4: Låsning av nätkabel

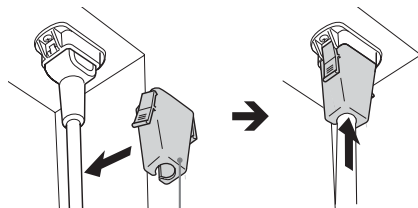

Klämlås för nätkabel (medföljer)

## 5: Förhindra att din TV välter

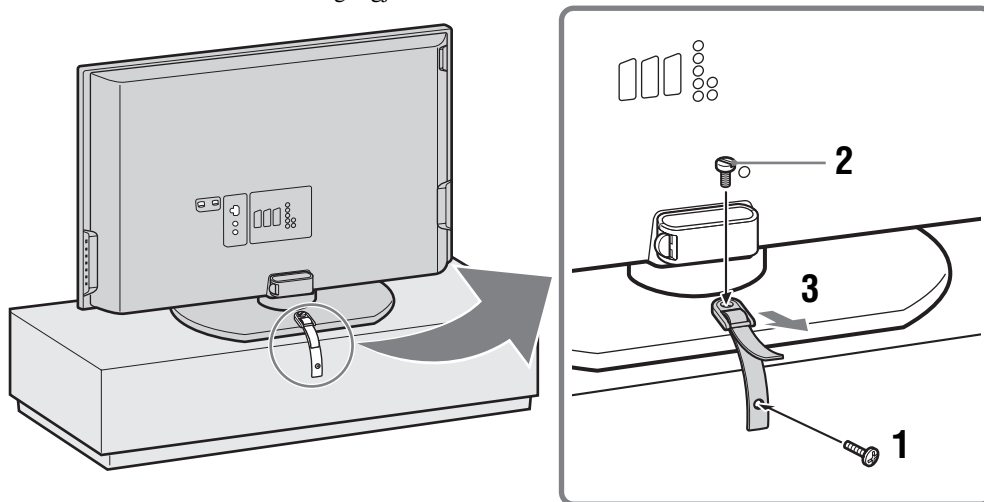

Säkra fast din TV efter att alla anslutningar gjorts.

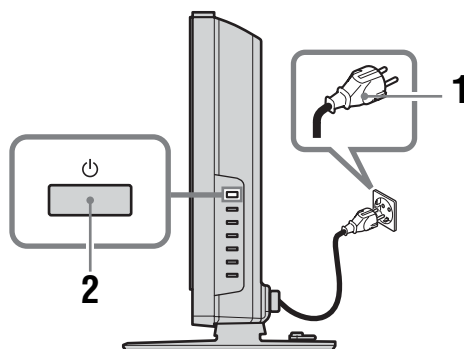

- 1 Säkra fast den medföljande stödremmen till stativet med den medföljande skruven.
- 2 Fäst medföljande stödrem till TV-stativet och säkra sedan medföljande skruv med en skruvmejsel eller ett mynt etc.
- 3 Dra åt medföljande stödrem för att justera längden samtidigt som du stödjer TV:n.

## 6: Slå på strömmen till din TV



- 1 Anslut TV:n till nätuttaget (220–240V, 50 Hz).
- 2 Tryck på  på TV:n (höger sida).  
När du startar TV:n för första gången, visas språkmenyn på skärmen. Gå därefter till ”6: Välja språk och land/region” på sida 14.  
När TV:n är i standbyläge (standbyindikatorn  på TV:n (framsidan) lyser rött), trycker du på TV  på fjärrkontrollen för att starta TV:n.

# 7: Välja språk och land/region

När du startar TV:n för första gången, visas Språkmenyn på skärmen.



- 1 Tryck på ↑/↓ för att välja det språk som visas i menyskrämbilden, tryck sedan på OK.

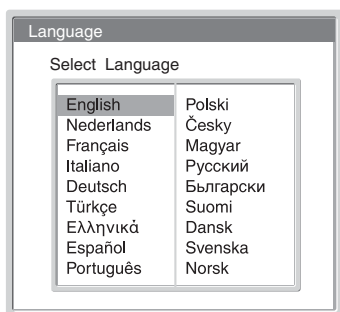

- 2 Tryck på ↑/↓ för att ange i vilket land/region du använder TV:n, tryck sedan på OK.



Om det land eller den region där du använder TV:n inte visas i listan väljer du "-" istället för land/region.

Meddelandet som bekräftar automatisk inställning av TV:n visas på skärmen, gå sedan till ”8: Automatisk inställning av TV:n” på sida 15.

## 8: Automatisk inställning av TV:n

Efter att du valt språk och land/region, visas ett meddelande som bekräftar automatisk inställning av TV:n på skärmen.

För att kunna ta emot kanaler (TV-sändningar) måste du ställa in TV:n. Gör följande för att söka och lagra alla tillgängliga kanaler.



- 1 Tryck på OK för att välja "Ja".

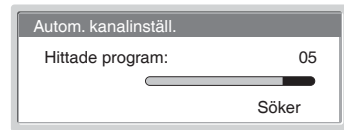

TV:n börjar söka efter alla tillgängliga kanaler. Detta kan ta ett tag, så ha tålamod och tryck inte på någon knapp på TV:n eller fjärrkontrollen under tiden.

När alla kanaler som finns tillgängliga lagrats, återgår TV:n till normaldrift och visar den kanal som lagrats under kanalnummer 1.

### När ett meddelandet som ber dig bekräfta antennanslutningarna visas

Hittar inga kanaler. Kontrollera alla antennanslutningar och tryck på OK för att starta automatisk inställning igen.

- 2 Följ steg 2 och 3 i "Kanalsortering" (sid. 30) när menyn för Kanalsortering visas på skärmen.



Gå till steg 3 om du inte ändrar den ordning som kanalerna sparas på TV:n.

- 3 Tryck på MENU för att avsluta. TV:n tar nu emot alla tillgängliga kanaler.

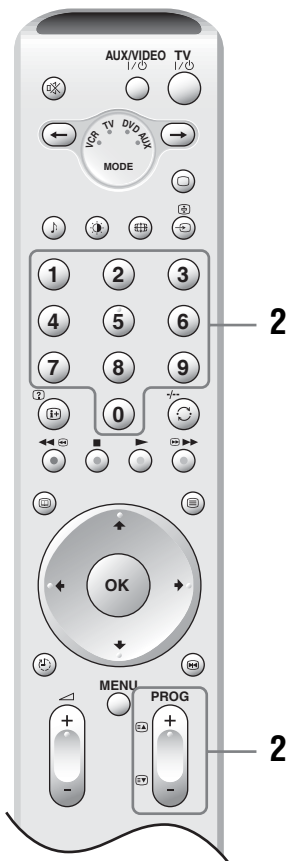
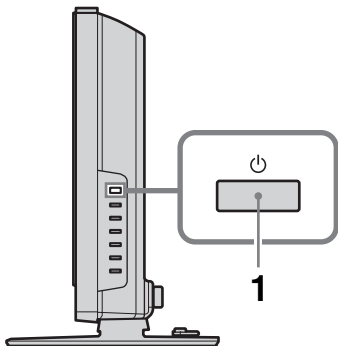
# Se på TV











**1** Tryck på  på TV:n (höger sida) för att starta den.

När TV:n är i standbyläge (standbyindikatorn  på TV:n (framsidan) lyser rött), trycker du på TV  på fjärrkontrollen för att starta TV:n.

**2** Tryck på sifferknapparna eller PROG +/- för att välja en TV-kanal.

För att välja kanalnummer 10 och högre med hjälp av sifferknapparna, anger du den andra siffran inom tre sekunder.

## Ytterligare funktioner

För att	Gör detta
Stänga av TV:n temporärt (Standby-läge)	Tryck på TV:n  .
Stänga av TV:n helt	Tryck på  på TV:n (höger sida).
Ställa in volymen	Tryck på  + (öka) / - (minska).
Stänga av ljudet	Tryck på  . Tryck igen för att återställa.
Återgå till den kanal man tittade på innan (i mer än fem sekunder)	Tryck på  .
Komma åt Programindex	Tryck på OK. Tryck på  /  för att välja en kanal, tryck sedan på OK. Se sidan 18 för att ta reda på hur du kommer åt tabellen över ingångssignaler.
Försätt automatiskt TV:n i standby-läge efter angiven tidsperiod - Viloläge	Tryck på  . För mer information, se sid. 28.
Frysa och granska bilden på skärmen tillfälligt.	Tryck på  . Du får tillbaka bilden genom att trycka på knappen igen.



## Komma åt Text-TV

Tryck på . Varje gång du trycker på ändras skärmen i en cykel på följande sätt:  
Text → Text över TV-bilden (blandat läge) → Ingen Text (avsluta Text-TV-tjänsten)  
Tryck på sifferknapparna eller PROG +/- för att välja en sida.  
Tryck på / för att frysa en sida.  
Tryck på / för att visa dold information.

### Tips!

- Försäkra dig om att TV:n tar emot en bra signal annars kan vissa fel uppstå med text-TV:n.
- De flesta TV-kanaler sänder en Text-TV-tjänst. För mer information om hur tjänsten används, väljer du indexsidan (vanligtvis sidan 100).
- När fyra färgade poster visas längst ner på Text-TV-sidan är Fasttext tillgängligt. Med Fasttext kan du snabbt och enkelt öppna sidor. Tryck på motsvarande färgade knapp för att öppna sidan.

## Komma åt NexTVView

NexTVView är en elektronisk programguide.

- 1 När man väljer en kanal som erbjuder en NexTVView-tjänst (visas "NexTVView" så fort informationen finns tillgänglig). Tryck sedan på .
- 2 Tryck på /// för att välja det visade alternativet, tryck sedan på OK.

Tryck på igen för att stänga av NexTVView.

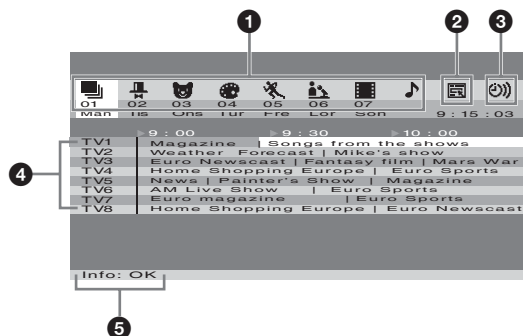

- 1 (Alla)/ (Underhållning)/ (Barn)/ (Konst)/ (Sport)/ (Nyheter)/ (Filmer)/ (Musik):

Listar programmen efter kategori.

- 2 (Endast när fler än 8 kanaler erbjuder NexTVView):

Skapar en kanallista. Du kan lagra upp till 8 kanaler. Välj "Auto

- 3 ):

Visar en påminnelslista (för information, se "5 Info").

- 4 **Program:**

Visar programlistan efter tid när din TV tar emot 50 % eller mindre av informationen från NexTVView ("NexTVView" visas i orange när en kanal valts), och visar programlistan efter tid när din TV tar emot mer än 50 % av informationen från NexTVView ("NexTVView" visas i svart när en kanal valts). Procentsatsen kan variera beroende på vart du bor.

- 5 **Info:**

Visar en programsbeskrivning.

Tryck på den röda knappen för att spela in programmet (endast video med stöd för SmartLink och programmeringsfunktion med timer).

Tryck på den gröna knappen för att visa en påminnelse när programmet sänds. Du kan ställa in maximalt fem program.

### Obs!

- Fel tecken visas på skärmen om språket som används i NexTVView inte överensstämmer med språket på din TV. Ställ "Språk" till det språk som används i NexTVView (sid. 29). Ställ även in "Land" till det land/område som NexTVView-programmet sänds från (sid. 29).
- "Spela in" och "Påminn" är inte tillgängliga när programmet har startat.

## Ändra skärmläge manuellt för att passa sändningen

Tryck upprepade gånger på  för att välja Wide, SmartZoom, 4:3, 14:9, eller Zoom.

### Wide

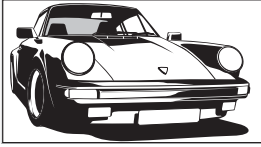

Visar sändningar i bredbild (16:9) i korrekt proportioner.

### SmartZoom\*

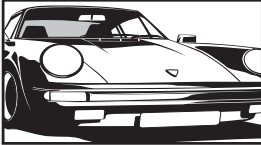

Visar sändningar i det vanliga förhållandet 4:3 med en imiterande bredbildseffekt. Bilden 4:3 dras ut för att fylla hela skärmen.

### 4:3

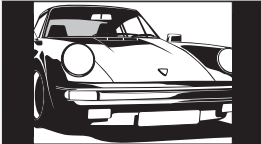

Visar sändningar i det vanliga förhållandet 4:3 (t.ex. TV utan bredbild) i korrekt proportioner.

### 14:9\*

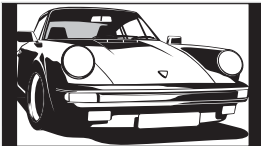

Visar sändningar i förhållandet (14:9) i korrekt proportioner. Som resultat visas en svart ram runt skärmen.

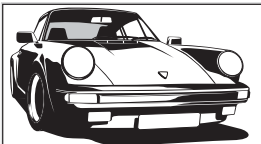

### Zoom\*



Visar biosändningar (letter box-format) i korrekt proportioner.

\* Delar av bildens översida och undersida kan komma att skäras av.

### Tips!

- Alternativt kan du ställa in "Autoformat" till "På". TV:n väljer automatiskt det bästa läget som passar sändningen (sid. 25).
- Du kan justera en del av bilden när du väljer SmartZoom, 14:9, eller Zoom. Tryck på / för att flytta upp eller ner (t.ex. för att läsa textningen).

## Visa bilder från ansluten utrustning

Starta ansluten utrustning, utför sedan ett av följande förfaranden.



### För utrustning ansluten till scart-uttagen via en helt ansluten 21-stifts scartkabel







Starta uppspelning av ansluten utrustning. Bilden från ansluten utrustning visas på skärmen.



### För en automatiskt inställd videobandspelare (sid. 11)

Tryck på PROG +/-, eller sifferknapparna, för att välja videokanal.





### För övrig ansluten utrustning

Tryck upprepade gånger på / tills korrekt ingångssymbol (se nedan) visas på skärmen.

1/1, 2/2, 3/3:



Ljud/video eller RGB-ingångssignal via scartuttaget /1, 2 eller 3.  visas endast om en RGB-källa är ansluten.







4:

Komponentingångssignal via uttagen Y, P<sub>B</sub>/C<sub>B</sub>, P<sub>R</sub>/C<sub>R</sub> /4, och ljudingångssignal via uttagen L/G/S/I, R/D/D/D /4.

5:

Digital ljud/videosignal matas in via uttaget HDMI IN 5. Ljudingångssignalen är endast analog om utrustningen har anslutits via uttagen DVI och ljudutgång.

6/S 6:

Videoingångssignal via videouttaget 6, och ljudingångssignal via ljuduttaget L/G/S/I (MONO), uttagen R/D/D/D 6. S 6 visas endast om utrustningen är ansluten till S video-uttaget S 6 istället för videouttaget 6, och ingångssignal S video matas in via S video-uttaget S 6.

## Ytterligare funktioner



### För att

### Gör detta

Återgå till normal TV-funktion

Tryck på .

Komma åt indextabellen över ingångssignaler

Tryck på OK, sedan på . Tryck på / för att välja en ingångskälla, tryck sedan på OK.

# Navigering i menyerna

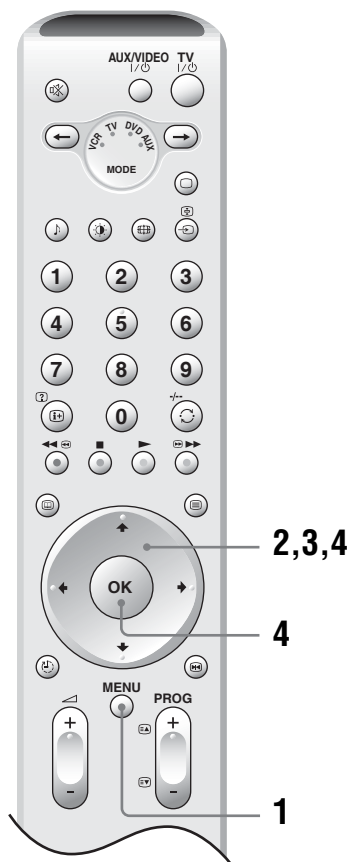

- 1 Tryck på MENU för att visa meny.
- 2 Tryck på **↑/↓** för att välja en menyikon.
- 3 Tryck på **↑/↓/←/→** för att välja ett alternativ.
- 4 Tryck på **↑/↓/←/→** för att ändra/ställa in inställningen, tryck sedan på OK.  
Tryck på MENU, för att avsluta meny.  
För att återgå till föregående visning tryck på **←**.

## Överblick över menyerna

Följande alternativ finns tillgängliga i varje meny. För mer information om navigering i menyerna, se sid. 19. Se också sidorna inom parantes för mer information om varje meny.

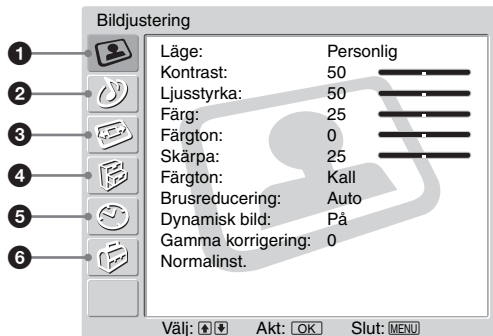

### 1 Bildjustering

- Läge (21)
- Kontrast/Ljusstyrka/Färg/Färgton/Skärpa (21)
- Färgton (21)
- Brusreducering (21)
- Dynamisk bild (22)
- Gamma korrigering (22)
- Normalinst. (22)

### 2 Ljudjustering

- Effekt (23)
- Diskant/Bas/Balans (23)
- Aut. volymjust. (23)
- Ljudkanalsval (24)
- Volym (24)
- Tvåkanal (24)
- Normalinst. (24)

### 3 Skärmkontroll

- Autoformat (25)
- Skärmformat (25)
- Skärmläge (25)
  - V läge/H läge/Normalinst.

### 4 Finesser

- Strömsparkläge (26)
- Högtalare (26)
- Skärmsläckare (26)
- AV2 Utsignal (26)
- Bild släckt (27)

### 5 Timer

- Avstängn.timer (28)
- Atom. avstängning (28)

### 6 Inställningar

- Auto start (29)
- Språk (29)
- Land (29)
- Autom. kanalinställ. (30)
- Kanalsortering (30)
- Programnamn (30)
- AV namn (31)
  - Namn/Hoppa
- Manuell kanalinställ. (31)
  - Program/System/Kanal/Namn/AFT/Ljudfilter/Hoppa/Dekoder/Bekräfta

#### Obs!

De alternativ som kan justeras varierar för varje situation. Endast de alternativ som kan användas visas.

# Bildjusteringsmeny

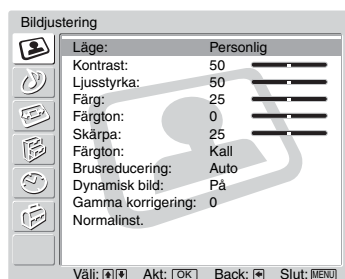

Du kan välja de alternativ som finns uppställda nedan i Bildjusteringsmenyn. För att välja alternativ, se "Navigering i menyerna" (sid. 19).

## Tips!

Vid inställning av "Läge" till "Dagsljus" eller "Standard", kan endast "Läge", "Kontrast", "Färgton", "Brusreducering" och "Normalinst." justeras.

## Läge

Väljer bildläget.

- 1 Tryck på OK för att välja "Läge".
- 2 Tryck på  $\uparrow/\downarrow$  för att välja ett av följande bildlägen, tryck sedan på OK.  
Dagsljus: Ger förhöjd bildkontrast och skärpa.  
Standard: För standardbild. Rekommenderas för hemunderhållning.  
Personlig: Här kan du lagra de inställningar du föredrar.

## Tips!

Du kan även ändra bildläget genom att upprepa gånger trycka på  $\odot$ .

## Kontrast/Ljusstyrka/Färg/Färgton/Skärpa

- 1 Tryck på OK för att välja alternativ.
- 2 Tryck på  $\leftarrow/\rightarrow$  för att ställa in nivå, tryck sedan på OK.

## Tips!

"Färgton" kan bara justeras för NTSC-färgsignaler (t.ex. videoband från USA).

## Färgton

- 1 Tryck på OK för att välja "Färgton".
- 2 Tryck på  $\uparrow/\downarrow$  för att välja ett av följande, tryck sedan på OK.  
Kall: Ger vita färger en blå nyans.  
Neutral: Ger vita färger en neutral nyans.  
Varm: Ger vita färger en röd nyans.

## Brusreducering

Minskar bildstörningen (snöig bild) vid en svag sändningssignal.

- 1 Tryck på OK för att välja "Brusreducering".
- 2 Tryck på  $\uparrow/\downarrow$  för att välja ett av följande, tryck sedan på OK.  
Auto: Reducerar automatiskt bruset.  
Hög/Låg/Av: Modifierar brusreduceringens effekt.  
CNR: Reducerar bruset i bilden när animationsbilden tas emot.  
Dig.brusred.: Reducerar bildstörning. Detta är effektivt för en ansluten DVD-spelare/digital satellitmottagare med MPEG-uppspelning.

**Fortsättning**

## Dynamisk bild

Förstärker bildkontrasten.

- 1 Tryck på OK för att välja "Dynamisk bild".
- 2 Tryck på **↑/↓** för att välja "På", tryck sedan på OK.

## Gamma korrigering

Justerar balansen mellan ljusa och mörka områden i bilden.

- 1 Tryck på OK för att välja "Gamma korrigering".
- 2 Tryck på **↑/↓** för att ställa in nivå, tryck sedan på OK.

## Normalinst.

Återställer alla bildinställningar till fabriksinställningen.

- 1 Tryck på OK för att välja "Normalinst.".
- 2 Tryck på **↑/↓** för att välja "OK", tryck sedan på OK.

# Ljudjusteringsmeny

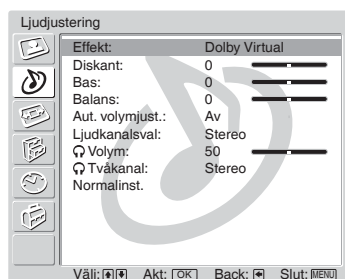

Du kan välja de alternativ som finns uppställda nedan i Ljudjusteringsmenyn. För att välja alternativ, se ”Navigering i menyerna” (sid. 19).

## Effekt (ljudeffekt)

- 1 Tryck på OK för att välja ”Effekt”.
- 2 Tryck på  $\uparrow/\downarrow$  för att välja en av följande ljudeffekter, tryck sedan på OK.  
Av: Ingen återgivning.  
Naturlig: Klarare, mer detaljrikt ljud med förstärkt närvarokänsla med hjälp av ”BBE High Definition Sound System”<sup>\*1</sup>.  
Dynamisk: Ger ett klarare och detaljrikare ljud med förstärkt närvarokänsla för bättre återgivning och musikalisk realism med ”BBE High Definition Sound System”.  
Dolby Virtual<sup>\*2</sup>: Använder TV:ns högtalare för att simulera surroundeffekten från ett flerkanaligt system.

### Tips!

- Du kan även ändra ljudeffekten genom att trycka upprepade gånger på  $\updownarrow$ .
- Om du ställer in ”Aut. volymjust.” till ”På”, ställs ”Dolby Virtual” automatiskt in till ”Naturlig”.

<sup>\*1</sup> Tillverkad under licens från BBE Sound, Inc.

Licensierad av BBE Sound, Inc. under USP4638258 och 4482866. BBE och BBE-symbolen är registrerade varumärken som tillhör BBE Sound, Inc.

<sup>\*2</sup> Tillverkad under licens från Dolby Laboratories. ”Dolby” och dubbla D  $\square\square$  är varumärken som tillhör Dolby Laboratories.

## Diskant/Bas/Balans

Justerar det högfrekventa ljudet (Diskant), justerar det lågfrekventa ljudet (Bas), och betonar vänster eller höger högtalarbalans (Balans).

- 1 Tryck på OK för att välja alternativ.
- 2 Tryck på  $\leftarrow/\rightarrow$  för att ställa in nivå, tryck sedan på OK.

## Aut. volymjust.

Behåller en konstant volymnivå även när luckor i volymen sker (t.ex. reklamen verkar vara högre än programmen).

- 1 Tryck på OK för att välja ”Aut. volymjust.”.
- 2 Tryck på  $\uparrow/\downarrow$  för att välja ”På”, tryck sedan på OK.

### Tips!

Om du ställer in ”Effekt” till ”Dolby Virtual”, stängs ”Aut. volymjust.” automatiskt ”Av”.

## Ljudkanalsval

Väljer ljudet från högtalaren för sändning i stereo eller på flera språk.

- 1 Tryck på OK för att välja "Ljudkanalsval".
- 2 Tryck på **↑/↓** för att välja ett av följande, tryck sedan på OK.  
Stereo, Mono: För sändning i stereo.  
A/B/Mono: För flerspråkiga sändningar väljer du "A" för ljudkanal 1, "B" för ljudkanal 2, eller "Mono" för en monokanal, om sådan finns.  
**Tips!**  
Om du väljer någon annan utrustning som är ansluten till TV:n ställer du in "Ljudkanalsval" till "Stereo", "A" eller "B".



## Volym (volym hörlurar)

Justerar volymen i hörlurarna.

- 1 Tryck på OK för att välja " Volym".
- 2 Tryck på **←/→** för att ställa in nivå, tryck sedan på OK.

## Tvåkanal

Väljer ljudet från hörlurarna för sändning i stereo eller på flera språk.

- 1 Tryck på OK för att välja " Tvåkanal".
- 2 Tryck på **↑/↓** för att välja ett av följande, tryck sedan på OK.  
Stereo, Mono: För sändning i stereo.  
A/B/Mono: För flerspråkiga sändningar väljer du "A" för ljudkanal 1, "B" för ljudkanal 2, eller "Mono" för en monokanal, om sådan finns.  
**Tips!**  
Om du väljer någon annan utrustning som är ansluten till TV:n ställer du in " Tvåkanal" till "Stereo", "A" eller "B".

## Normalinst.

Återställer inställningen för "Diskant", "Bas" och "Balans" till fabriksinställning.

- 1 Tryck på OK för att välja "Normalinst."
- 2 Tryck på **↑/↓** för att välja "OK", tryck sedan på OK.



# Skärmkontrollmeny

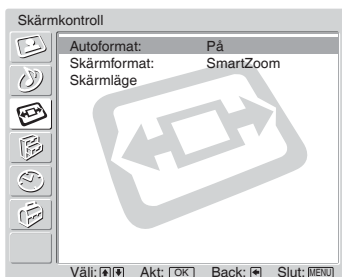

Du kan välja de alternativ som finns uppställda nedan i Skärmkontrollmenyn. För att välja alternativ, se "Navigering i menyerna" (sid. 19).

## Autoformat

Ändrar automatiskt skärmformatet enligt sändningssignalen.

- 1 Tryck på OK för att välja "Autoformat".
- 2 Tryck på  $\uparrow/\downarrow$  för att välja "På", tryck sedan på OK.  
För att behålla din inställning väljer du "Av".

### Tips!

- Även om du valt "På" eller "Av" i "Autoformat", kan du alltid ändra skärmformatet genom att trycka upprepade gånger på  $\uparrow/\downarrow$ .
- "Autoformat" kan bara användas för PAL och SECAM.

## Skärmformat

För mer information om skärmformat, se sid. 18.

- 1 Tryck på OK för att välja "Skärmformat".
- 2 Tryck på  $\uparrow/\downarrow$  för att välja "SmartZoom", "4:3", "14:9", "Zoom" eller "Wide" (se sid. 18 för mer information), tryck sedan på OK.

## Skärmläge

Justerar bildens placering för varje skärmformat.

- 1 Tryck på OK för att välja "Skärmläge".
- 2 Tryck på  $\uparrow/\downarrow$  för att välja ett av följande, tryck sedan på OK.  
V läge: Justerar bildens placering vertikalt.  
H läge: Justerar bildens placering horisontellt.  
Normalinst.: Återställer till fabriksinställningar. Istället för steg 3 trycker du på  $\uparrow/\downarrow$  för att välja "OK", tryck sedan på OK.
- 3 Tryck på  $\uparrow/\downarrow$  (för vertikal bildplacering) eller  $\leftarrow/\rightarrow$  (för horisontell bildplacering), tryck sedan på OK.

### Tips!

När "Skärmformat" ställts in till "4:3" eller "Wide", kan inte "V läge" justeras.

# Menyn Finesser

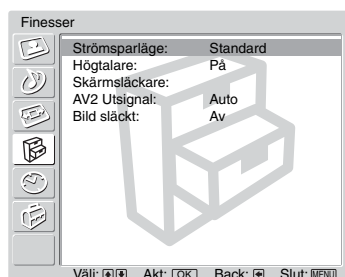

Du kan välja de alternativ som finns uppställda nedan i menyn Finesser. För att välja alternativ, se "Navigering i menyerna" (sid. 19).

## Strömsparläge

Minskar TV:ns energikonsumtion.

- 1 Tryck på OK för att välja "Strömsparläge".
- 2 Tryck på  $\uparrow/\downarrow$  för att välja "Minska", tryck sedan på OK.

## Högtalare

Slår på/av TV:ns interna högtalare.

- 1 Tryck på OK för att välja "Högtalare".
- 2 Tryck på  $\uparrow/\downarrow$  för att välja "På" eller "Av", tryck sedan på OK.

På: Ljudet från TV:n kommer från TV:ns högtalare.

Av: Ljudet från TV:n kommer från den externa ljudutrustningen som är ansluten till ljudutgångsuttaget  $\text{G}$ .

## Skärmläckare

Med alternativet "Skärmläckare" minskar du risken för bildfrysning.

- 1 Tryck på OK för att välja "Skärmläckare".
- 2 Tryck på  $\uparrow/\downarrow$  för att välja "Vitt fält" eller "Bildflyttning," tryck sedan på OK.

Vitt fält: Bildskärmen blir helt vit under 30 minuter. Detta kan avhjälpa infrysta bilder.

För att avbryta, tryck på någon knapp på fjärrkontrollen (förutom  $\triangle$  +/-).

Bildflyttning: Bilden flyttas periodiskt något för att förhindra bildinfrysning.



Tryck på  $\uparrow/\downarrow$  för att välja "På" eller "Av," tryck sedan på OK.



## AV2 Utsignal



Ställer in en signal som skall matas ut via uttaget märkt  $\text{G}/\text{2}$  på TV:ns baksida. Om du ansluter en videobandspelare eller annan inspelningsutrustning till  $\text{G}/\text{2}$ -uttaget, kan du spela in från den utrustning som är ansluten till andra uttag på TV:n.

- 1 Tryck på OK för att välja "AV2 Utsignal".
- 2 Tryck på  $\uparrow/\downarrow$  för att välja ett av följande, tryck sedan på OK.  
Auto: Matar ut vad som visas på skärmen.

TV: Matar ut sändning från antennen.



AV1: Matar ut signaler från den utrustning som är ansluten till  /  1-uttaget.



AV3: Matar ut signaler från den utrustning som är ansluten till  /  3-uttaget.

AV6: Matar ut signaler från den utrustning som är ansluten till  /  6-uttaget.

## Bild släckt

Stänger av visningen av bilden. Du kan fortfarande lyssna på ljudet med bilden avstängd.

- 1 Tryck på OK för att välja "Bild släckt".
- 2 Tryck på  /  för att välja "På", tryck sedan på OK.

Indikatorn  (Bild släckt) på TV:n (framsidan) lyser grönt. Återställ bilden genom att trycka på valfri knapp (förutom  +/- och .

# Menyn Timer

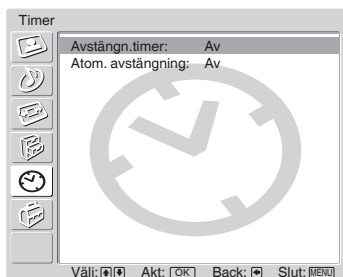

Du kan välja de alternativ som finns uppställda nedan i menyn Timer. För att välja alternativ, se "Navigering i menyerna" (sid. 19).



## Avstängn.timer

Ställer in en tidsperiod efter att TV:n automatiskt går in i standby-läge.

- 1 Tryck på OK för att välja "Avstängn.timer".
- 2 Tryck på **↑/↓** för att välja önskad tidsperiod ("30 min"/"60 min"/"90 min"/"120 min"), tryck sedan på OK.

Indikatorn  (Avstängn.timer) på TV:n (framsidan) lyser orange.

### Tips!

- Du kan ställa in avstängningstimern genom att upprepade gånger trycka på .
- Om du slår av strömmen till TV:n och sedan slår på den igen återställs "Avstängn.timer" till "Av".
- "Perioden avstängningstimer tar snart slut. Strömmen stängs av". visas på skärmen en minut innan TV:n går in i standby-läge.
- Om du trycker på / visas hur många minuter det är kvar tills TV:n växlar över till standby-läge på skärmen.

## Atom. avstängning

Ställer in så att TV:n växlar automatiskt till standby-läge när du väljer insignal skälla och ingen insignal finns från ansluten utrustning.

I TV-läge är denna automatiska avstängningsfunktion alltid inställd till "På".

- 1 Tryck på OK för att välja "Atom. avstängning".
- 2 Tryck på **↑/↓** för att välja "På", tryck sedan på OK.

# Menyn Inställningar

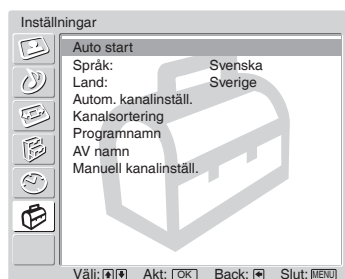

Du kan välja de alternativ som finns uppställda nedan i menyn Inställningar. För att välja alternativ, se ”Navigering i menyerna” (sid. 19).

## Auto start

Startar ”menyn första gången du använder enheten” för val av språk och land/region, och ställer in alla tillgängliga kanaler. Vanligtvis behöver du inte utföra denna åtgärd, eftersom språket och land/region redan valts och kanalerna redan ställts in, då TV:n ursprungligen installerades (sid. 14, 15). Detta alternativ ger dig dock möjlighet att upprepa förfarandet (d.v.s. ställa in TV:n igen efter att man t ex flyttat till ny bostad).

- 1 Tryck på OK för att välja ”Auto start”.
- 2 Tryck på OK för att välja ”Ja”.  
Språkmenyn visas på skärmen.
- 3 Följ stegen i ”6: Välja språk och land/region” (sid. 14) och ”8: Automatisk inställning av TV:n” (sid. 15).

## Språk

Väljer det språk som menyerna ska visas på.

- 1 Tryck på OK för att välja ”Språk”.
- 2 Tryck på ↑/↓ för att välja språk, tryck sedan på OK.  
Alla menyer visas på det språk du valt.

## Land

Väljer i vilket land/region du använder TV:n.

- 1 Tryck på OK för att välja ”Land”.
- 2 Tryck på ↑/↓ för att ange i vilket land/vilken region du använder TV:n, tryck sedan på OK.  
Om det land eller den region där du använder TV:n inte visas i listan väljer du ”-” istället för land/region.

## Autom. kanalinställ.

Ställer in alla tillgängliga kanaler.

Vanligtvis behöver inte denna funktion utföras eftersom kanalerna redan ställts in när TV:n installerades (sid. 15). Detta alternativ hjälper dig däremot att upprepa processen (t.ex. återställa TV:n efter flytt eller för att söka efter nystartade kanaler).

- 1 Tryck på OK för att välja "Autom. kanalinställ."
- 2 Följ steg 1 i "8: Automatisk inställning av TV:n" (sid. 15).  
När alla tillgängliga kanaler ställts in återgår TV:n till normal drift.

## Kanalsortering

Ändrar den ordning kanalerna lagrats på TV:n.

- 1 Tryck på OK för att välja "Kanalsortering".
- 2 Tryck på  $\uparrow/\downarrow$  för att välja den kanal du vill flytta till en ny plats, tryck sedan på OK.
- 3 Tryck på  $\uparrow/\downarrow$  för att välja din kanals nya plats, tryck sedan på OK.  
Upprepa proceduren i steg 2 till 3 för att vid behov flytta andra kanaler.

## Programnamn

Tilldelar ett kanalnamn efter eget önskemål på upp till fem bokstäver eller siffror. Namnet visas kort på skärmen när kanalen väljs. (Kanalnamn kan vanligtvis hämtas automatiskt från Text-TV (om sådan finns).)

- 1 Tryck på OK för att välja "Programnamn".
- 2 Tryck på  $\uparrow/\downarrow$  för att välja den kanal du vill namnge, tryck sedan på OK.
- 3 Tryck på  $\uparrow/\downarrow/\leftarrow/\rightarrow$  för att välja den bokstav eller siffra du önskar ("□" vid mellanslag), tryck sedan på OK.

### Om du matar in fel tecken

Tryck på  $\uparrow/\downarrow/\leftarrow/\rightarrow$  för att välja  $\square/\square$  och tryck upprepade gånger på OK tills det felande tecknet väljs. Tryck sedan på  $\uparrow/\downarrow/\leftarrow/\rightarrow$  för att välja korrekt tecken och tryck på OK.

- 4 Upprepa proceduren i steg 3 tills namnet är komplett.
- 5 Tryck på  $\uparrow/\downarrow/\leftarrow/\rightarrow$  för att välja "Slut", tryck sedan på OK.

## AV namn

Gör följande alternativ.

- 1 Tryck på OK för att välja "AV namn".
- 2 Tryck på **↑/↓** för att välja den ingångskälla som önskas, tryck sedan på OK.
- 3 Tryck på **↑/↓** för att välja det alternativ som önskas nedan, tryck sedan på OK.

Val	Beskrivning
<b>Namn</b>	Tilldelar ett namn till den utrustning som är ansluten till uttagen på sidan och baktill. Detta namn visas kort på skärmen när utrustningen väljs. Tryck på <b>↑/↓</b> för att välja ett av följande, tryck sedan på OK. Utrustningsetiketter: Använder ett av dessa förinställda namn. ÄNDRA: Skapar dina egna namn. Följ steg 3 till 5 av "Programnamn" (sid. 30).
<b>Hoppa</b>	Hoppar över en ingångskälla som inte är ansluten till någon utrustning när du trycker på <b>↑/↓</b> för att välja ingångskälla. Efter att detta alternativ valts trycker du på OK.

## Manuell kanalinställ.

Innan du väljer "Namn"/"AFT"/"Ljudfilter"/"Hoppa"/"Dekoder", trycker du på PROG +/- för att välja programnummer till kanalen. Du kan inte välja ett programnummer som är inställt att hoppa över (sid. 33).

- 1 Tryck på OK för att välja "Manuell kanalinställ."
- 2 Tryck på **↑/↓** för att välja ett av följande alternativ, tryck sedan på OK.

Val	Beskrivning
<b>Program</b>	Ställer manuellt in kanaler.
<b>System</b>	1 Tryck på <b>↑/↓</b> för att välja "Program", tryck sedan på OK.
<b>Kanal</b>	<p>2 Tryck på <b>↑/↓</b> för att välja det programnummer du vill ställa in manuellt (vid inställning av videobandspelare skall kanal 0 användas), tryck sedan på <b>←</b>.</p> <p>3 Tryck på <b>↑/↓</b> för att välja "System", tryck sedan på OK.</p> <p><b>Obs!</b> Beroende på vilket land/region som valts för "Land" (sid. 29), kanske inte detta alternativ finns tillgängligt.</p> <p>4 Tryck på <b>↑/↓</b> för att välja ett av följande TV-sändningssystem, tryck sedan på <b>←</b>. B/G: För länder/regioner i Västeuropa D/K: För länder/regioner i Östeuropa I: För Storbritannien L: För Frankrike</p> <p>5 Tryck på <b>↑/↓</b> för att välja "Kanal", tryck sedan på OK.</p> <p>6 Tryck på <b>↑/↓</b> för att välja "S" (för kabelkanaler) eller "C" (för marksända kanaler), tryck sedan på <b>→</b>.</p> <p>7 Ställ in kanalerna enligt följande: <b>Om du inte vet kanalnummer (frekvens)</b> Tryck på <b>↑/↓</b> för att söka efter nästa kanal som finns tillgänglig. Sökningen avslutas när kanalen hittats. Tryck på <b>↑/↓</b> för att fortsätta sökningen. <b>Om du vet kanalnummer (frekvens)</b> Tryck på sifferknapparna för att ange kanalnummer för den sändning du önskar eller din videobandspelares kanalnummer.</p> <p>8 Tryck på OK.</p> <p>9 Tryck på <b>↓</b> för att välja "Bekräfta", tryck sedan på OK.</p> <p>10 Tryck på <b>↓</b> för att välja "OK", tryck sedan på OK. Upprepa proceduren ovan för att ställa in andra kanaler manuellt.</p>
<b>Namn</b>	<p>Tilldelar ett namn efter eget önskemål på upp till fem bokstäver eller siffror för vald kanal. Detta namn visas kort på skärmen när kanalen väljs.</p> <p>1 Följ steg 3 till 5 av "Programnamn" (sid. 30).</p> <p>2 Tryck på <b>↓</b> för att välja "Bekräfta", tryck sedan på OK.</p> <p>3 Tryck på <b>↓</b> för att välja "OK", tryck sedan på OK.</p>
<b>AFT</b>	<p>Finjusterar valt programnummer manuellt om du tycker att en finjustering kan förbättra bildkvaliteten. (Vanligtvis utförs finjustering automatiskt.)</p> <p>1 Tryck på <b>↑/↓</b> för att justera finjusteringen över en skala på -15 till +15, tryck sedan på OK.</p> <p>2 Tryck på <b>↓</b> för att välja "Bekräfta", tryck sedan på OK.</p> <p>3 Tryck på <b>↓</b> för att välja "OK", tryck sedan på OK. För att återställa automatisk fininställning väljer du "På" i steg 1.</p>



Val	Beskrivning
<b>Ljudfilter</b>	<p>Förbättrar ljudet för individuella kanaler vid förvrängning i monosändningar. Ibland kan en normal sändningssignal orsaka ljudförvrängning eller ett återkommande ljud tystna när monoprogram visas.</p> <ol style="list-style-type: none"> <li>Tryck på / för att välja "Låg" eller "Hög", tryck sedan på OK.</li> </ol> <p>Om du inte upplever någon ljudförvrängning, rekommenderar vi att du låter detta alternativ vara inställt efter fabriksinställningen "Av".</p> <ol style="list-style-type: none"> <li>Tryck på  för att välja "Bekräfta", tryck sedan på OK.</li> <li>Tryck på  för att välja "OK", tryck sedan på OK.</li> </ol> <p><b>Obs!</b> Du kan inte höra ljud i stereo eller med dubbla ljudspår när "Låg" eller "Hög" ställs in.</p>
<b>Hoppa</b>	<p>Hoppar över kanaler som inte används när du trycker på PROG +/- för att välja kanaler. (Du kan fortfarande välja en kanal du hoppat över med hjälp av sifferknapparna.)</p> <ol style="list-style-type: none"> <li>Tryck på / för att välja "Ja", tryck sedan på OK.</li> <li>Tryck på  för att välja "Bekräfta", tryck sedan på OK.</li> <li>Tryck på  för att välja "OK", tryck sedan på OK.</li> </ol> <p>För att återställa en kanal du hoppat över, väljer du "Nej" i steg 1.</p>
<b>Dekoder</b>	<p>Visar och spelar in en kodad kanal när du har en avkodare ansluten till scartanslutningen /→2 antingen direkt eller via en videobandspelare.</p> <p><b>Obs!</b> Beroende på vilket land/region som valts för "Land" (sid. 29), kanske inte detta alternativ finns tillgängligt.</p> <ol style="list-style-type: none"> <li>Tryck på / för att välja "På", tryck sedan på OK.</li> <li>Tryck på  för att välja "Bekräfta", tryck sedan på OK.</li> <li>Tryck på  för att välja "OK", tryck sedan på OK.</li> </ol> <p>Vill du senare avbryta den här funktionen väljer du "Av" i steg 1.</p>

# Ansluta extrautrustning

Du kan ansluta ett stort utbud av extrautrustning till din TV. Anslutningskablar medföljer ej.

## Anslutning till TV:n (sida)

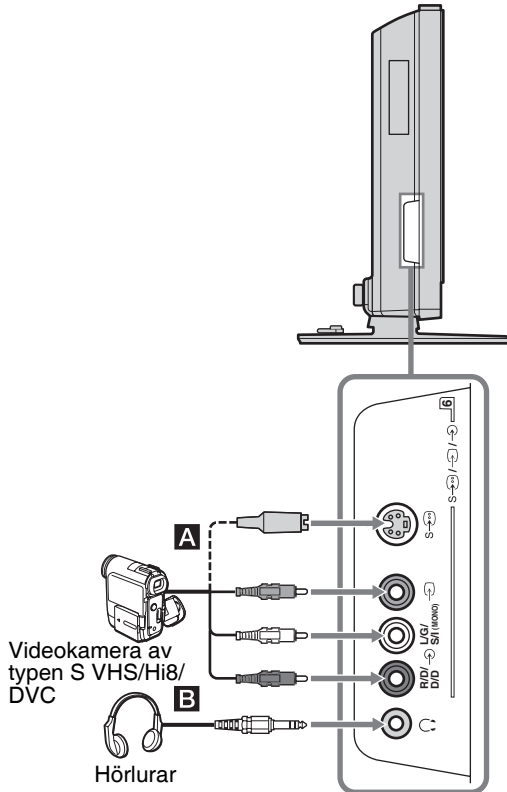

### För att ansluta Gör detta

Videokamera av typen S VHS/Hi8/DVC **A**

Anslut till S video-uttaget S → 6 eller videouttaget → 6, och ljuduttagen → 6. För att undvika bildstörning bör du inte ansluta videokameran till videouttaget → 6 och S video-uttaget S → 6 samtidigt. Om du ansluter monoutrustning, anslut denna till L/G/S/I-uttaget → 6 och ställ in "Ljudkanalsval" till "A" (sid. 24).

Hörlurar **B**

Anslut till →-uttaget för att lyssna på ljudet från TV:n i hörlurarna.

## Ansluta till TV:n (baksida)

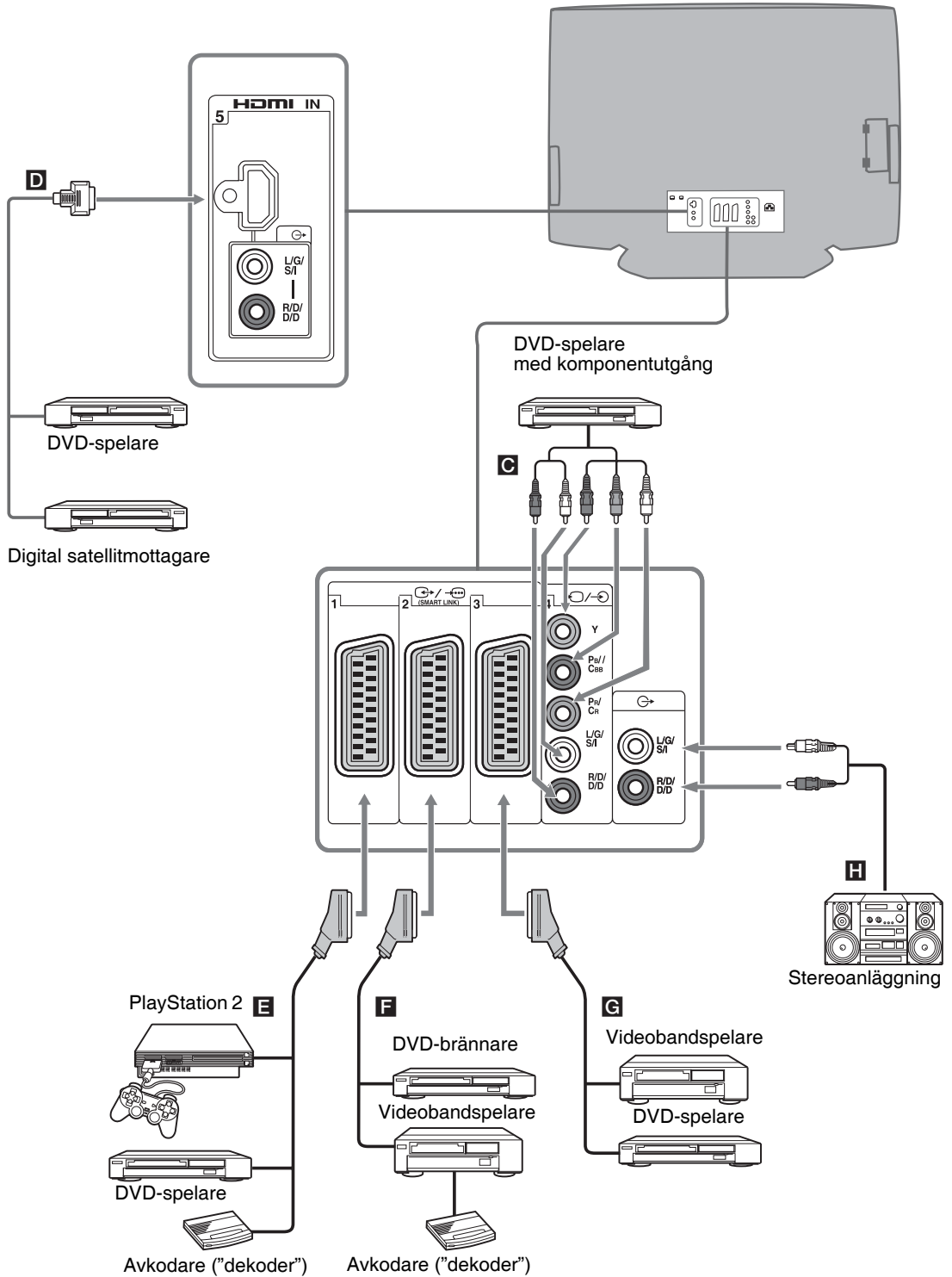

För att ansluta	Gör detta
DVD-spelare med komponentutgång <b>C</b>	Gör anslutningarna till komponentuttaget och ljuduttagen →/→4. Komponentsignalen innehåller signalformat 576p och ljudsignalen matas in från DVD-spelaren.
Digital satellitmottagare eller DVD-spelare <b>D</b>	Anslut i HDMI IN 5-uttaget om utrustningen har ett HDMI-uttag. De digitala video- och ljudsignalerna matas in från den digitala satellitmottagaren. Om utrustningen har ett DVI-uttag men inte något HDMI-uttag, kopplas DVI-uttaget och HDMI IN 5-uttaget ihop via ett DVI - HDMI adaptergränssnitt (medföljer ej). Anslut därefter utrustningens ljudutgångar till ljudets HDMI IN 5-ingångar. Digitala video- och analoga ljudsignaler matas in från utrustningen.
"PlayStation 2", DVD-spelare eller dekoder <b>E</b>	Anslut till scart-uttaget →/→1. När du ansluter dekodern, matas den kodade signalen ut från TV-mottagaren till dekodern, sedan matas den kodade signalen ut från dekodern. I detta fall kommer den kodas av ordentligt om du ställer in "AV2 Utsignal" till "TV" (sid. 26).
DVD-brännare eller videobandspelare som stödjer SmartLink <b>F</b>	Anslut till scart-uttaget →/→2. SmartLink är en direktlänk mellan TV:n och en VCR/DVD-brännare. Mer information om SmartLink finns i bruksanvisningen till videobandspelaren eller DVD-brännaren.
Videobandspelare <b>G</b>	För mer information, se sid. 11.
Stereoanläggning <b>H</b>	Anslut till ljudutgångsuttagen → för att lyssna på ljudet från TV:n på stereoanläggning. För att stänga av ljudet i TV:ns högtalare, ställer du in "Högtalare" till "Av" (sid. 26).

## Programmera fjärrkontrollen

Denna fjärrkontroll är inställd att manövrera TV-apparater och de flesta DVD-spelare, videobandspelare och AUX-system från Sony (DAV, DTT-mottagare, hemmabio etc.). För att styra videobandspelare och DVD-spelare som inte kommer från Sony (och vissa andra videobandspelare, DVD-spelare och AUX-modeller från Sony), utför du följande för att programmera fjärrkontrollen.

### Obs!

Ta reda på den tresiffriga kod som är avsedd för märket på din DVD-spelare, videobandspelare eller ditt AUX-system i "Tillverkarkoder" på sid. 37 innan du börjar.

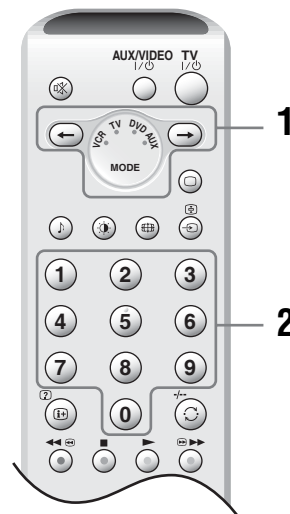

- 1 Gör så här för att programmera för videobandspelare eller DVD-spelare:** Tryck på och håll ned ← i cirka sex sekunder tills den gröna lampan på din VCR- och DVD-spelare blinkar.

### Gör så här för att programmera för Sony AUX-system:

- Tryck på och håll ned → i cirka sex sekunder tills den gröna lampan på AUX-systemet blinkar.
- Samtidigt som de relevanta lamporna blinkar trycker du på sifferknapparna för att ange kodens alla tre siffror för märket på din utrustning (sid. 37). Den gröna lampan tänds tillfälligt.

### 3 Starta din utrustning och kontrollera följande grundläggande funktioner.

▶ (uppspelning), ■ (stopp), ◀ (spola bakåt), ▶▶ (spola framåt), kanalval för både videobandspelare och DVD-spelare, MENU och ↑/↓/←/→ för enbart DVD-spelaren.

#### Om din utrustning inte fungerar, eller om vissa funktioner inte fungerar

Ange korrekt kod eller försök med nästa kod som finns i listan för ditt märke. Listan innehåller däremot inte samtliga märken och inte heller samtliga modeller.

#### Tips!

På den lilla etikett som sitter på insidan av batteriluckan kan du anteckna koderna för de märken du använder.

### Tillverkarkoder

Listan innehåller inte samtliga tillverkare/märken och inte heller tillverkarnas samtliga modeller.

#### Lista över videobandspelarmärken

Fabrikat	Kod
SONY (VHS)	301, 302, 303, 308, 309, 362
SONY (BETA)	303, 307, 310
SONY (DV)	304, 305, 306
AIWA	325, 331, 351
AKAI	326, 329, 330
DAEWOO	342, 343
GRUNDIG	358, 355, 360, 361, 320, 351, 366
HITACHI	327, 333, 334
JVC	314, 315, 322, 344, 352, 353, 354, 348, 349
LG	332, 338
LOEWE	358, 355, 360, 361, 320, 351
MATSUI	356, 357
ORION	328
PANASONIC	321, 323
PHILIPS	311, 312, 313, 316, 317, 318, 358, 359, 363, 364
SAMSUNG	339, 340, 341, 345
SANYO	335, 336
SHARP	324
THOMSON	319, 350, 365
TOSHIBA	337

#### Lista över DVD-spelarmärken

Fabrikat	Kod
SONY	001, 029, 030, 036, 037, 038, 039, 040, 041, 042, 043, 044, 053, 054, 055
AIWA	021
AKAI	032
DENON	018, 027, 020, 002
GRUNDIG	009, 028, 023, 024, 016, 003
HITACHI	025, 026, 015, 004, 035
JVC	006, 017
KENWOOD	008
LG	015, 014, 034
LOEWE	009, 028, 023, 024, 016, 003
MATSUI	013, 016
ONKYO	022, 033
PANASONIC	018, 027, 020, 002, 045, 046, 047
PHILIPS	009, 028, 023, 024, 016, 003, 031
PIONEER	004, 050, 051, 052
SAMSUNG	011, 014
SANYO	007
SHARP	019, 027
THOMSON	012
TOSHIBA	003, 048, 049
YAMAHA	018, 027, 020, 002

#### Lista över AUX-system från Sony

DVD-hemmabiosystem

Fabrikat	Kod
SONY (DAV)	500, 501, 502

Hemmabiosystem

Fabrikat	Kod
SONY	504, 505

AV-mottagare

Fabrikat	Kod
SONY	505, 506, 507, 508

Digital marksänd mottagare

Fabrikat	Kod
SONY	503

# Specifikationer

### Bildskärm

Strömkrav:

220–240 V växelström (AC), 50 Hz / 60 Hz

Skärmstorlek:

42 tum

Ungefär 107 cm uppmätt diagonalt

Upplösning:

852 punkter (horisontellt) × 480 rader (vertikalt)

Energiförbrukning:

313 W

Energiförbrukning i standby-läge:

0,6 W eller mindre

Storlek (b × h × d):

Ungefär 1054 × 762 × 377 mm (med stativ)

Ungefär 1054 × 723 × 124 mm (utan stativ)

Vikt:

Ungefär 45 kg (med stativ)

Ungefär 39 kg (utan stativ)

### Bildsystem

Plasma Display (plasmaskärm)

### TV-system

Beror på vilket land eller vilken region du valt:

B/G/H, D/K, L, I

### Färgsystem

PAL, SECAM

NTSC 3,58, 4,43 (bara för videosignaler)

### Antenn

75 ohm extern anslutning för VHF/UHF

### Kanaltäckning

VHF: E2–E12

UHF: E21–E69

CATV: S1–S20

HYPER: S21–S41

D/K: R1–R12, R21–R69

L: F2–F10, B–Q, F21–F69

I: UHF B21–B69

### Anslutningar

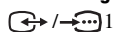
 1

21-stifts scartanslutning (CENELEC-standard) inklusive ingång för ljud/video, RGB-ingång och TV-utgång för ljud/video.

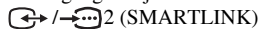
 2 (SMARTLINK)

21-stifts scartanslutning (CENELEC-standard) inklusive ingång för ljud/video, RGB-ingång, valbar utgång för ljud/video och SmartLink-gränssnitt.

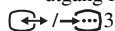
 3

21-stifts scartanslutning (CENELEC-standard) inklusive ingång för ljud/video, RGB-ingång och utgång för ljud/video som för närvarande visas på skärmen.

 4

Y: 1 V<sub>p-p</sub>, 75 ohm, 0,3 V negativ sync

P<sub>B</sub>/C<sub>B</sub>: 0,7 V<sub>p-p</sub>, 75 ohm

P<sub>R</sub>/C<sub>R</sub>: 0,7 V<sub>p-p</sub>, 75 ohm

 4 Ljudingång (phono-kontakter)

500 mV<sub>rms</sub>

Impedans: 47 kohm

HDMI IN 5

Video: 1080i, 720p, 576p, 576i, 480p, 480i

Audio: Linjär PCM med två kanaler

32, 44, 1 och 48 kHz, 16, 20 och 24 bitar eller analog

Ljudingång (phono-kontakter)

 6 S-videoingång (4-stifts mini-DIN)

 6 Videoringång (phono-kontakt)

 6 Ljudingång (phono-kontakter)

 6 Ljudutgång (vänster/höger) (phono-kontakter)

 Utgång för hörlurar

### Ljudutgång

10 W + 10 W

### Medföljande tillbehör

- Fjärrkontroll RM-EA001 (1)
- R06-batterier (storlek AA) (2)
- Koaxialkabel (1)
- Nätkabel (typ C-6) (1)
- Buntband (1) och skruv (2)
- Klämlås för nätkabel (1)
- Kabelhållare (1)
- Rengöringsduk (1)

### Alternativa tillbehör

- Väggfäste SU-PW2
- TV-stativ SU-FF51



Utförande och specifikationer kan ändras utan föregående meddelande.

# Felsökning

Kontrollera om  (standby)-indikatorn blinkar rött.

## När den blinkar





Funktionen självdiagnos är aktiverad.

- 1 Räkna hur många gånger  (standby)-indikatorn blinkar under varje tvåsekunders avbrott.  
Indikatorn blinkar t ex tre gånger, sedan är det ett avbrott på två sekunder, sedan blinkar den tre gånger igen o.s.v.
- 2 Slå av strömmen till TV:n genom att trycka på  (höger sida), koppla ur nätkabeln och informera din återförsäljare eller ditt Sony-servicecenter om blinkningarna (antal blinkningar).

## När den inte blinkar



- 1 Kontrollera alternativen i tabellerna nedan.
- 2 Om problemen kvarstår bör du lämna TV:n för service hos en behörig servicetekniker.

## Bild

Problem	Orsak/Åtgärd
Ingen bild (skärmen är mörk) och inget ljud hörs	<ul style="list-style-type: none"><li>• Kontrollera antennanslutningen.</li><li>• Anslut TV:n till vägguttaget och tryck på  på TV:n (höger sida).</li><li>• Om indikatorn  lyser rött trycker du på TV .</li></ul>
Jag får ingen bild eller menyinformation från den utrustning som är ansluten till scartanslutningen	<ul style="list-style-type: none"><li>• Kontrollera att extrautrustningen är påslagen och tryck flera gånger på / tills korrekt ingångssymbol visas på skärmen.</li><li>• Kontrollera anslutningen mellan extrautrustningen och TV:n.</li></ul>
Fövrängd bild	<ul style="list-style-type: none"><li>• Kontrollera om eventuell ansluten extrautrustning är placerad framför eller vid sidan om TV:n. När du ansluter extrautrustning bör du lämna ett visst utrymme mellan utrustningen och TV:n.</li><li>• Vid programbyte eller användning av Text-TV, stänger du av den utrustning som är ansluten till scartanslutningen på din TV:s baksida.</li></ul>
Dubbla bilder eller spökbilder	<ul style="list-style-type: none"><li>• Kontrollera antennanslutningen och kablarna.</li><li>• Kontrollera antennens placering och hur den är riktad.</li></ul>
Det är bara brus och flimmar på skärmen	<ul style="list-style-type: none"><li>• Se efter om antennen är skadad eller böjd.</li><li>• Antennen kan vara utsliten (tre till fem år är en ganska normal ålder; ett till två år i kustnära miljöer).</li></ul>
Bildstörning (prickade linjer eller remsor)	<ul style="list-style-type: none"><li>• Se till att elektriska störkällor, t.ex. bilar, motorcyklar och hårtorkar inte kommer för nära TV:n.</li><li>• Kontrollera att antennen är ansluten med den medföljande koaxialkabeln.</li><li>• Dra antennkabeln på avstånd från andra anslutningskablar.</li><li>• Använd inte dubbeltrådiga ledningar på 300 ohm eftersom de kan ge störningar (interferens).</li></ul>
Det är bildstörningar när jag tittar på en TV-kanal	<ul style="list-style-type: none"><li>• Välj "Manuell kanalinställ." i menyn "Inställningar" och justera "AFT" (Automatic Fine Tuning) för att få bättre bildmottagning (sid. 32).</li><li>• Välj "Brusreducering" i menyn "Bildjustering" för att minska störningar i bilden (sid. 21).</li></ul>

Problem	Orsak/Åtgärd
Störningar i form av ränder under uppspelning/inspelning med en videobandspelare	<ul style="list-style-type: none"> <li>• Störningar från videohuvudena. Placera videobandspelaren på lite längre avstånd från TV:n.</li> <li>• För att undvika störningar bör avståndet mellan videobandspelaren och TV:n vara minst 30 cm.</li> <li>• Undvik att placera videobandspelaren framför eller vid sidan av TV:n.</li> </ul>
Små svarta och/eller ljusa punkter syns på skärmen	<ul style="list-style-type: none"> <li>• Bilden på den här bildskärmen byggs upp av bildpunkter. Små svarta och/eller ljusa punkter (pixelavvikelser) kan visas på skärmen, men är inte tecken på att något är fel.</li> </ul>
Ingen färg för program som visas i färg	<ul style="list-style-type: none"> <li>• Välj "Normalinst." i menyn "Bildjustering" för att återgå till fabriksinställningar (sid. 22).</li> </ul>
Jag får inga färger eller så är färgerna ojämna när jag får bild via signaler från Y, Pb/Cb, Pr/Cr-kontakterna på →4	<ul style="list-style-type: none"> <li>• Kontrollera anslutningarna till Y, Pb/Cb, Pr/Cr-kontakterna på →4.</li> <li>• Kontrollera att Y, Pb/Cb, Pr/Cr-kontakterna på →4 sitter rätt och är stadigt anslutna.</li> </ul>

## Ljud

Problem	Orsak/Åtgärd
Inget ljud men bra bild	<ul style="list-style-type: none"> <li>• Tryck på  +/- eller  (Ljud av).</li> <li>• Kontrollera att "Högtalare" är inställt till "På" i menyn "Finesser" (sid. 26).</li> </ul>
Störningar i ljudet	<ul style="list-style-type: none"> <li>• Se orsaker/åtgärder till "Bildstörning" på sid. 39.</li> </ul>
Ljudstörning	<ul style="list-style-type: none"> <li>• Se "Ljudfilter" på sid. 33.</li> </ul>

## Allmänt

Problem	Orsak/Åtgärd
TV:n slås av automatiskt (TV:n växlar över till standby-läge)	<ul style="list-style-type: none"> <li>• Se efter om Avstängn.timer är aktiverad (sid. 28).</li> <li>• Se efter om Atom. avstängning är aktiverad (sid. 28).</li> <li>• Om ingen signal tas emot och inga åtgärder utförs i TV-läget under 10 minuter växlar TV:n automatisk över till standby-läge.</li> </ul>
Vissa ingångskällor kan inte väljas	<ul style="list-style-type: none"> <li>• Välj "AV namn" i menyn "Inställningar" och avbryt "Hoppa" över ingångskälla (sid. 31).</li> </ul>
Fjärrkontrollen fungerar inte som den ska	<ul style="list-style-type: none"> <li>• Kontrollera att fjärrkontrollen är korrekt inställd för den utrustning du använder.</li> <li>• Om fjärrkontrollen inte lyckas styra utrustningen även efter att den ställts in korrekt, får du ange den nödvändiga koden som beskrivs under "Programmera fjärrkontrollen" (sid. 36).</li> <li>• Byt batterier.</li> </ul>
Fel tecken visas när meny/Text-TV/NexTVView visas	<ul style="list-style-type: none"> <li>• Välj "Språk" och "Land" i menyn "Inställningar" och ställ in språk och land/regionen där Text-TV/NexTVView visas (sid. 29). För språk som använder sig av det kyrilliska alfabetet rekommenderas du att välja Ryssland om det aktuella landet/den aktuella regionen saknas i listan.</li> </ul>



# Sakregister

## Numerics

14:9 18

4:3 18

## A

AFT 32

Ansluta

- en antenn/videobandspelare 11
- extrautrustning 34

Antenn, ansluta 11

Atom. avstängning 28

Aut. volymjust. 23

Auto start 29

Autoformat 25

Autom. kanalinställ. 14, 30

AV namn 31

AV2 Utsignal 27

Avstängn.timer 28

Avstängn.timer indikator (⏸) 9

## B

Bakgr.bel. 21

Balans 23

Bas 23

Batterier, installera i fjärrkontrollen 10

BBE 23

Bild släckt 27

Bild släckt indikator (ⓧ) 9

Bildjusteringsmeny 21

Brusreducering 21

## D

Dekoder 33

Diskant 23

Dolby Virtual 23

Dynamisk bild 22

## E

Effekt (ljudeffekt) 23

## F

Färg 21

Färgknappar 8

Färgton 21

Fastext (snabbval) 17

Fjärrkontroll

- installera batterier 10
- översikt 8
- programmera 36
- sensor 9

## G

Gamma korrigerig 22

## H

Högtalare 26

Hoppa 31, 33

Hörlurar

- ansluta 34
- Tvåkanal 24
- Volym 24

## I

Indextabellen över ingångssignaler

18

Info (Ⓢ)-knappen 8

## K

Kanaler

automatisk inställning 14

Hoppa 33

välja 16

Kanalsortering 30

Knapp 0-9 8

Knapp för Föregående kanal (⏪) 8

Knapp för videokanal med två siffror (-/-) 8

Knappar för Volym (↔) +/- 8, 9

Knapparna för PROG +/- 8, 9

Knappen AUX/VIDEO I/⏻ 8

Knappen för Avstängn.timer (⏸) 8

Knappen för Bildinställning (⦿) 8

Knappen för Ljud av (⊗) 8

Knappen för Ljudeffekt (Ⓛ) 8

Knappen för Skärminne (Ⓢ) 8

Knappen Ingångsväljare (→) 8, 9

Knappen MENU (MENEY) 8, 9

Knappen Skärmläge (Ⓢ) 8

Knappen Text halt (Ⓢ) 8

Knappen TV-läge (Ⓢ) 8

Knappen Visa text (Ⓢ) 8

Kontrast 21

## L

Läge (Bildinställning) 21

Land 29

Ljudfilter 33

Ljudjusteringsmeny 23

Ljudkanalsval 24

Ljusstyrka 21

## M

Manuell kanalinställ. 31

Medföljande tillbehör 10

Mediaväljare 8

Menyn Finesser 26

Menyn Inställningar 29

Menyn Timer 28

## N

Namn 31, 32

NexTView 17

Normalinst.

bildjustering 22

ljudjustering 24

## O

OK-knappen 8, 9

## P

Programindextabell 16

Programnamn 30

## S

Sifferknappar 8

Skärmformat 25

Skärmkontrollmeny 25

Skärmläge 18, 25

Skärmsläckare 26

Skärpa 21

SmartZoom 18

Specifikationer 38

Språk 29

Standbyindikator (⏻) 9

Strömbrytare (⏻) 9

Strömindikator (Ⓢ) 9

Strömsparläge 26

## T

Text 17

TV standby-knapp (TV I/⏻) 8

## V

Videobandspelare

- ansluta 11
- programmera 36

## W

Wide 18

## Z

Zoom 18

## ADVARSEL!

- Du må ikke sætte et afskåret stik fra en netledning ind i en stikkontakt, da dette kan give elektrisk stød. Et sådant stik må ikke bruges og skal kasseres.
- Tv'et må ikke udsættes for regn eller fugt, da dette kan medføre brand eller elektrisk stød.
- Tv'et indeholder farlig højspænding. Du må ikke åbne kabinettet. Reparationsarbejde må kun udføres af autoriserede teknikere.

## Indledning

Tak, fordi du har valgt dette Sony-produkt. Før du betjener tv'et, skal du læse vejledningen omhyggeligt og gemme den til senere brug.

### Oplysninger om varemærke

- "PlayStation" er et varemærke tilhørende Sony Computer Entertainment, Inc.
- Teknologien TruSurround bruger virtualizer for Dolby Virtual Surround.
- TruSurround, SRS og -symbolet er varemærker tilhørende SRS Labs, Inc. Teknologien TruSurround er integreret under licens fra SRS Labs, Inc.
- **HDMI** Dette tv integrerer teknologien HDMI™ (High-Definition Multimedia Interface). HDMI, HDMI-logoet og High-Definition Multimedia Interface er varemærker eller registrerede varemærker tilhørende HDMI Licensing LLC.

# Indholdsfortegnelse

Sikkerhedsoplysninger .....	4
Sikkerhedsforanstaltninger.....	7
Bortskaffelse af tv'et .....	7
<b>Oversigt over fjernbetjeningen .....</b>	<b>8</b>
<b>Oversigt over knapper og indikatorer på tv'et.....</b>	<b>9</b>

## Kom godt i gang

1: Kontrol af tilbehør .....	10
2: Isættelse af batterier i fjernbetjeningen.....	10
3: Tilslutning af en antenne/ videobåndoptager .....	11
4: Fastgørelse af netledning.....	12
5: Undgå, at tv'et vælter .....	13
6: Tænd tv'et .....	13
7: Valg af sprog og land/område .....	14
8: Automatisk programindstilling af tv'et....	15

## Betjening af tv

Betjening af tv .....	16
Visning af billeder fra tilsluttet udstyr.....	18

## Brug af menuen

Navigering gennem menuerne .....	19
Oversigt over menuerne .....	20
<b>Menuen Billedjustering .....</b>	<b>21</b>
Funktion .....	21
Kontrast/Lys/Farvemætning/Farvebalance/ Skarphed .....	21
Farvetone.....	21
Støjreduktion.....	22
Dynamisk billede .....	22
Gamma korrektion .....	22
Normalindstilling.....	22
<b>Menuen Lydjustering .....</b>	<b>23</b>
Effekt (lydeffekt).....	23
Diskant/Bas/Balance .....	23
Auto lydstyrke.....	23
To-kanal lyd .....	24
🔊 Lydstyrke (til hovedtelefoner).....	24
🔊 To-kanal lyd.....	24
Normalindstilling.....	24

<b>Menuen Skærmkontrol .....</b>	<b>25</b>
Auto-opsætning.....	25
Skærmformat.....	25
Skærmposition .....	25
<b>Menuen Funktioner.....</b>	<b>26</b>
Strømsparefunktion .....	26
Højttaler .....	26
Screen Saver.....	26
AV2 udgang .....	27
Sluk billede.....	27
<b>Menuen Timer .....</b>	<b>28</b>
Aut. Slukning .....	28
Automatisk sluk .....	28
<b>Menuen Opsætning .....</b>	<b>29</b>
Automatisk opstart .....	29
Sprog.....	29
Land .....	29
Auto prog.-indstilling .....	30
Programsortering .....	30
Programnavn.....	30
AV preset.....	31
Manuel prog.-indstilling.....	31

## Brug af ekstraudstyr

Tilslutning af ekstraudstyr.....	34
Programmering af fjernbetjeningen .....	36

## Yderligere oplysninger

Specifikationer .....	38
Fejlfinding .....	39
Indeks .....	41

# Sikkerhedsoplysninger

## Netledning

- Tag netledningen ud af stikket, når tv'et flyttes. Tv'et må ikke flyttes, mens netledningen sidder i stikket. Det kan beskadige netledningen og medføre brand eller elektrisk stød.
- Hvis du beskadiger netledningen, kan det medføre brand eller elektrisk stød.
  - Undgå så vidt muligt at klemme, bøje eller sno netledningen. Hvis ledningstrådene blottes eller knækker kan det ske en kortslutning, der kan medføre brand eller elektrisk stød.
  - Du må ikke ændre eller beskadige netledningen.
  - Du må ikke placere tunge genstande på netledningen. Du må ikke trække i netledningen.
  - Hold netledningen væk fra varmekilder.
  - Tag fat i stikket, når netledningen skal trækkes ud.
- Du må ikke bruge en beskadiget netledning. Bed din forhandler eller dit Sony-servicecenter om at skifte den ud.
- Du må ikke bruge den medfølgende netledning med andet udstyr.
- Brug kun originale netledninger fra Sony – ikke andre mærker.

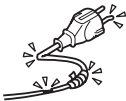

## Beskyttelse af netledning/kabel

Tag fat i stikket, når netledningen/kablet skal trækkes ud. Træk aldrig i selve ledningen/kablet.

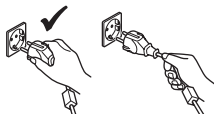

## Stikkontakter

Du må ikke bruge stikkontakter, som stikket ikke passer ind i. Stikket skal sættes helt ind i kontakten. En dårlig tilslutning kan slå gnister og forårsage brand. Kontakt en elektriker for at få stikkontakten udskiftet.

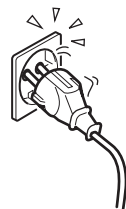

## Ekstraudstyr

Vær opmærksom på følgende, når tv'et anbringes på en stander eller monteres med vægbeslag. Hvis ikke, kan tv'et falde ned og forårsage alvorlig personskade.

- Brug det angivne beslag til vægmontering, eller brug den angivne stander.
- Monter tv'et korrekt, og følg den vejledning, der fulgte med standeren eller vægbeslaget, når du installerer tv'et.
- Sørg for at bruge de beslag, der fulgte med standeren.



## Installation

Hvis tv'et skal monteres på væggen, skal monteringen udføres af autoriserede teknikere. Forkert montering kan gøre tv'et ustabil.

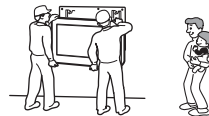

## Hospitaller og lignende institutioner

Tv'et må ikke placeres, hvor der bruges medicinsk udstyr. Det kan forårsage funktionsfejl i det medicinske udstyr.

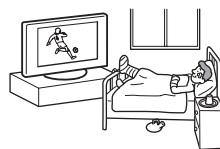

## Transport

- Fjern alle kabler fra tv'et, før det flyttes.
- Tv'et skal bæres som vist til højre. Hvis ikke, kan I tabe og beskadige tv'et, eller det kan forårsage alvorlig personskade. Hvis tv'et er blevet tabt eller beskadiget, skal det straks sendes til eftersyn hos en autoriseret servicetekniker.
- Tv'et må ikke udsættes for fysiske stød eller kraftige vibrationer under transport. Tv'et kan vælte og beskadiges eller forårsage alvorlig personskade.
- Tv'et skal pakkes ind i originalemballagen og sættes ned i originalkassen, når det skal til eftersyn eller blot flyttes.
- Der skal mindst to personer til at bære tv'et.

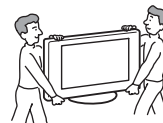

## Ventilation

- Ventilationsåbningerne i kabinettet må aldrig dækkes til. Det kan forårsage overophedning og medføre brand.
- Tv'et kan samle støv og blive snavset, hvis der ikke er sørget for tilstrækkelig ventilation. Korrekt ventilation opnås på følgende måde:
  - Tv'et må ikke installeres med bagsiden nedad eller på siden.
  - Tv'et må ikke installeres på siden, eller så det står på hovedet.
  - Tv'et må ikke installeres på en hylde eller i et skab.
  - Tv'et må ikke anbringes på et tæppe eller i en seng.
  - Tv'et må ikke dækkes til med stof, f.eks. gardiner, eller andre ting, f.eks. aviser, osv.
- Der skal være plads omkring tv'et. Dette skyldes, at der skal være tilstrækkelig luftcirkulation omkring apparatet, ellers kan der opstå brand, eller tv'et kan blive beskadiget.

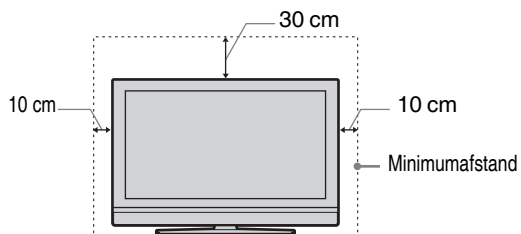

- Når tv'et monteres på en væg, skal der være en afstand på mindst 10 cm fra den nederste del af tv'et.
- Du må aldrig installere tv'et som følger:

Der er spærret for luftcirkulationen.

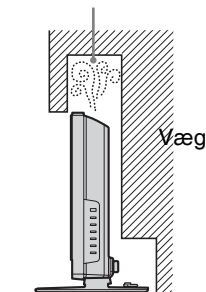

Der er spærret for luftcirkulationen.

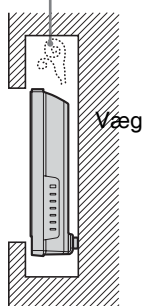

### Ventilationsåbninger

Du må ikke stikke noget ind i ventilationsåbningerne. Hvis du stikker metal ind i åbningerne, eller hvis der trænger væske ind, kan der opstå brand, eller du kan få elektrisk stød.



### Placering

- Du må aldrig placere tv'et på steder, hvor der er varmt, fugtigt eller meget støv.
- Tv'et må ikke placeres på steder, hvor der kan komme insekter ind i det.
- Tv'et må ikke placeres, hvor det kan blive udsat for mekaniske vibrationer.
- Placer tv'et på en stabil, plan overflade. Ellers kan det vælte og forårsage personskade.
- Tv'et må ikke placeres, hvor det stikker frem, f.eks. på eller bag en søjle, eller hvor du kan støde hovedet mod det, da du kan komme til skade.



### Vand og fugt

- Tv'et må ikke bruges i nærheden af vand, f.eks. ved et badekar eller på et badeværelse. Det må heller ikke udsættes for regn, fugt eller røg. Dette kan medføre brand eller elektrisk stød.
- Du må ikke røre netledningen og tv'et med våde hænder. Det kan give elektrisk stød eller beskadige tv'et.



### Fugt og brandfare

- Tv'et må ikke blive vådt. Pas på, der ikke trænger væske ind i tv'et. Du må ikke bruge tv'et, hvis der er kommet væske eller andre genstande ind i kabinetåbningerne. Det kan give elektrisk stød eller beskadige tv'et. Få det omgående eftersat af en autoriseret servicetekniker.
- Brændbare genstande (lys, osv.) og elpærer skal være på afstand af tv'et for at undgå, at der opstår brand.

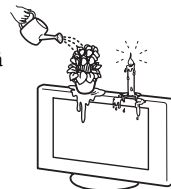

### Olie

Tv'et må ikke installeres i restauranter, hvor der bruges olie. Støv, der tiltrækker olie, kan trænge ind i tv'et og beskadige det.

### Undgå, at tv'et vælter

Tv'et skal placeres på en sikker og stabil stander. Du må ikke hænge noget på tv'et. Hvis du gør det, kan det vælte ned fra standeren eller falde af vægbeslaget og forårsage skade eller alvorlig personskade. Lad ikke børn klatre op på tv'et.



### Køretøj eller loft

Tv'et må ikke installeres i et køretøj. Køretøjets bevægelse kan få tv'et til at vælte og forårsage personskade. Tv'et må ikke monteres i loftet.



### Skibe og andre fartøjer

Tv'et må ikke installeres på et skib eller i andet fartøj. Hvis tv'et udsættes for havvand, kan det medføre brand eller beskadige tv'et.

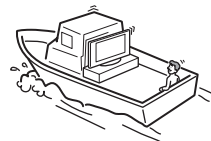

### Udendørs brug

- Tv'et må ikke udsættes for direkte sollys. Der kan ophobe sig varme i tv'et, og det kan blive beskadiget.
- Tv'et må ikke installeres udendørs.



### Kabelføring

- Tag netledningen ud af stikkontakten, når du fører kabler. Af sikkerhedshensyn skal du trække netledningen ud af stikket, når du tilslutter stik.
- Pas på, at kablerne ikke vikler sig omkring fødderne. Det kan beskadige tv'et.

### Rengøring

- Tag netledningen ud af stikket, når stikkontakten eller tv'et rengøres. Ellers kan du få elektrisk stød.
- Stikproppen skal gøres ren med jævne mellemrum. Hvis stikket er dækket med støv kan det tiltrække fugt, isoleringen forringes, og der kan opstå brand.



Fortsættes

## Tordenvejr

Af sikkerhedshensyn må du ikke røre tv'et, netledningen eller antenneledningen, når der er tordenvejr.



## Beskadigelser, der kræver service

Hvis tv'ets overflade revner, må du ikke røre det, før du har trukket netledningen ud af stikkontakten. I modsat fald kan du få elektrisk stød.

## Service

Du må ikke åbne kabinettet. Tv'et må kun kontrolleres af autoriserede serviceteknikere.



## Smådele og dele, der kan afmonteres

Tilbehør skal opbevares utilgængeligt for børn. Hvis børnene sluger dem, kan de kvæles. Ring omgående efter en læge.

## Ituslået glas

Du må ikke kaste genstande mod tv'et. Skærmglasset kan eksplodere og medføre alvorlig personskade, når genstanden rammer glasset.



## Når tv'et ikke er i brug

Af miljøhensyn og sikkerhedshensyn anbefales det, at tv'et slukkes helt i stedet for at stå på standby, hvis det ikke skal bruges i en længere periode. Træk netledningen ud af stikkontakten.



Nogle tv har funktioner, der kræver, at tv'et står på standby. Hvis dette er tilfældet, står det i denne vejledning.

## Behagelig afstand til tv'et

- En anbefalet og behagelig afstand til tv'et er fire til syv gange skærmens længde.
- Der skal være moderat belysning, da det kan belaste dine øjne at se tv ved dårligt lys. Det kan også belaste øjnene at se tv i længere tid ad gangen.
- Når vinklen på tv'et skal justeres, skal du holde igen på tv'et med hånden for at undgå, at det falder ned fra standen. Pas på du ikke får fingrene i klemme mellem tv'et og standen.

## Justering af lydstyrke

- Juster lydstyrken, så du ikke forstyrrer naboerne. Lyd høres meget let om natten. Du bør derfor lukke vinduerne eller bruge hovedtelefoner.
- Når du bruger hovedtelefoner, skal du justere lyden, så den ikke er for høj, da det kan skade hørelsen.

## Overbelastning

Tv'et er kun beregnet til 220-240 V AC. Du må ikke slutte for mange apparater til samme stikkontakt, da dette kan medføre brand eller elektrisk stød.

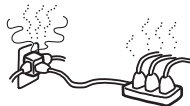

## Varme

Du må ikke røre ved tv'ets overflade. Overfladen er varm, selvom der har været slukket for tv'et et stykke tid.

## Tæring

Hvis du bruger tv'et i områder nær kysten, kan saltet tære metaldelene i tv'et og medføre beskadigelser eller forårsage brand. Det kan også reducere tv'ets levetid. Forsøg at reducere fugtigheden, og tilpas temperaturen på det sted, hvor tv'et er placeret.

# Sikkerhedsforanstaltninger

## PDP-skærm

- Bemærk, at PDP-skærmen er fremstillet med højpræcisionsteknologi. Sorte eller klare punkter af lys (rød, blå eller grøn) kan imidlertid konstant forekomme på PDP-skærmen, og der kan også forekomme uregelmæssige farvede striber eller lysstyrke. Dette er ikke en fejl.
- Ved hyppig brug af dette TV-apparat i 4:3 kan 4:3-skærmområdet måske blive mørkere i et 16:9-panel. Tilstanden "Smart"-billede skal anvendes for at undgå dette problem (se side 15).

## Fastbrændt billede

- Hvis billeder vises i længere tid ad gangen, kan fastbrændte billeder i skærmens område være resultatet på grund af PDP-skærmens karakteristika.
  - Sorte striber øverst og nederst, der fremkommer med en bred videokilde (Letterbox-billede).
  - Sorte striber i højre og venstre side, der fremkommer med en 4:3 videokilde (almindelig TV-transmission).
  - Videospilkilder
  - DVD-skærmmenuudplays
  - Skærmmenuer, kanalnumre mv. af tilsluttet udstyr, som f.eks. parabolmodtager, kabelmodem, videobåndoptager. Risikoen af dette er større, hvis TV'et er i "Kraftig" eller har en høj kontrastindstilling. Dette billede kan ikke flyttes, når det først er brændt fast på skærmen. Brug funktionen "Screen Saver" (side 26) eller formindsk kontrastindstilling for at undgå risiko for billedfastbrænding og lad ikke TV'et bruge et sådan billede eller program i længere tid ad gangen. Gentaget udvidet daglig brug af samme billede eller program kan også resultere i denne hændelse.**BILLEDFASTBRÆNDING ER IKKE DÆKKET AF SONY-GARANTIEN.**
- Dette TV har en "Screen Saver"-funktion for at reducere billedfastbrænding. Standardindstillingen af "Orbit"-funktionen i "Screen Saver" er "Tænd" (side 26).
- "Screen Saver"-funktionen forhindrer og reducerer billedfastbrænding. Hvis du vil have flere oplysninger, se side 26.

## Højde over havet

Når apparatet bruges ved en højde over havet, der er større end 1.900 m (lufttryk mindre end 800hPa), kan denne plasmaskærm generere en lav summende lyd som resultat af forskellen mellem det indre og ydre lufttryk i denne. Dette betragtes ikke som en fejl og er ikke dækket af Sony-garantien. Denne summende lyd er en fælles egenskab for alle plasmaskærme.

## Installation af tv'et

- Tv'et må ikke placeres på steder, hvor det udsættes for ekstreme temperaturer, f.eks. i direkte sollys eller i nærheden af en radiator eller varmeblæser. Hvis tv'et udsættes for ekstreme temperaturer, kan det blive for varmt og deformere kabinettet eller forårsage fejl i tv'et.
- Der er ikke afbrudt helt for strømmen, selvom tv'et er slukket. Tag stikket ud af stikkontakten for at afbryde tv'et helt.
- Du opnår det skarpeste billede ved ikke at udsætte skærmen for direkte belysning eller direkte sollys. Hvis det er muligt, skal der hænges spot ned fra loftet.
- Du må ikke placere andre komponenter for tæt på tv'et. Andre komponenter skal stå mindst 30 cm væk fra tv'et.

Billedet kan forvrænges, hvis der installeres en videobåndoptager foran eller ved siden af tv'et.

## Behandling og rengøring af tv'ets skærmoverflade og kabinet

Skærmens overflade er behandlet med en særlig belægning for at forhindre stærke lysrefleksioner.

Følg nedenstående forholdsregler for at undgå materialeforringelse eller forringelse af skærmbelægningen.

- Du må ikke trykke eller ridse skærmen med hårde genstande eller kaste ting mod den. Dette kan beskadige skærmen.
- Du må ikke røre ved skærmen, når tv'et har været tændt i lang tid, da den kan være varm.
- Vi anbefaler, at du rører så lidt ved skærmen som muligt.
- Støv tørres forsigtig af skærmen/kabinettet med en blød klud. Hvis støvet sidder fast, skal skærmen tørres forsigtig af med en hårdopvredet blød klud, der er fugtet let med vand og et mildt rengøringsmiddel. Fugt og vrid kluden op igen, hvis snavset ikke forsvinder efter første aftørring.
- Du må ikke bruge skuresvampe, opløsningsmidler eller syreholdige rengøringsmidler, skurepulver eller flygtige opløsningsmidler som alkohol, rensebenzin, fortynder eller insektmiddel. Brug af sådanne midler eller længerevarende kontakt med gummi- eller vinylmaterialer kan beskadige skærmens overflade og kabinetmaterialet.
- Der kan samles støv i ventilationsåbningerne. Vi anbefaler, at du fjerner støvet med jævne mellemrum (en gang om måneden) med en støvsuger for at sikre korrekt ventilation.

## Bortskaffelse af tv'et



**Håndtering af udtjente elektriske og elektroniske produkter (Gælder for den Europæiske Union og andre europæiske lande med separate indsamlingssystemer)**

Dette symbol på produktet eller emballagen angiver, at produktet ikke må behandles som husholdningsaffald. Det skal i stedet indleveres på en

deponeringsplads specielt indrettet til modtagelse og oparbejdning af elektriske og elektroniske produkter. Ved at sikre at produktet bortskaffes korrekt, forebygges de eventuelle negative miljø- og sundhedsskadelige påvirkninger, som en ukorrekt affaldshåndtering af produktet kan forårsage. Genindvinding af materialer vil medvirke til at bevare naturens ressourcer. Yderligere information om genindvindingen af dette produkt kan fås hos myndighederne, det lokale renovationselskab eller butikken, hvor produktet blev købt.

# Oversigt over fjernbetjeningen

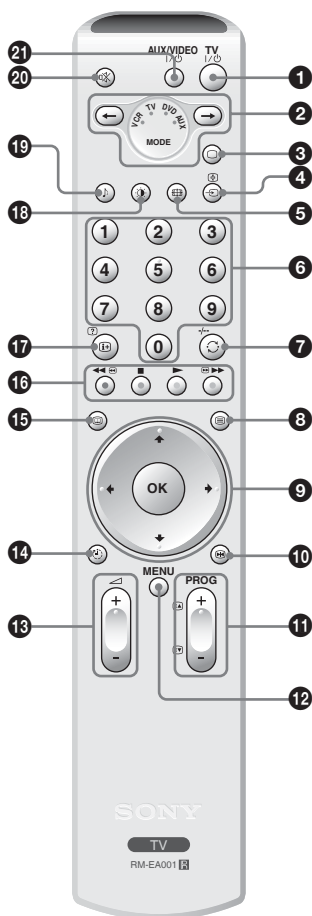

- 1 TV I/⏻ – Tv-standby**  
Tryk på denne knap for at slukke tv'et midlertidigt eller aktivere det fra standby.
- 2 Medievælger (side 36)**  
Tryk på denne knap for at vælge, det udstyr der skal betjenes. En indikator lyser grønt et kort øjeblik for at vise, hvilket udstyr du har valgt.
- 3 – Tv-tilstand (side 18)**
- 4 – Indgangsvælger/hold tekst-tv**
  - Når du ser tv (side 18): Tryk på denne knap for at vælge indgangskilde fra udstyr, der er sluttet til tv-stikkene.
  - Når du ser tekst-tv (side 17): Tryk på denne knap for at stoppe på den aktuelle side.
- 5 – Skærmtilstand (side 18)**
- 6 Nummerknapper**
  - Når du ser tv: Tryk på denne knap for at vælge kanaler. Når du vil have vist kanalnummer 10 eller derover, skal du indtaste det andet ciffer inden for tre sekunder.
  - Når du ser tekst-tv: Tryk på denne knap for at indtaste det trecifrede nummer på siden.
- 7 – Forrige kanal/tocifret kanal på videobåndoptager**
  - Når du ser tv: Tryk på denne knap for at skifte til den forrige kanal (en kanal, som du har set i mindst fem sekunder).
  - Når du bruger videobåndoptager: Tryk på denne knap for at vælge tocifrede kanaler på videobåndoptagere fra Sony (f.eks. kanal 23: Tryk på -/--, og tryk derefter på 2 og 3).
- 8 – Tekst-tv (side 17)**
- 9 (side 16, 18, 19)**
- 10 – Skærnhukommelse (side 16)**
- 11 PROG +/- (side 16)**
  - Når du ser tv: Tryk på denne knap for at vælge den næste (+) eller forrige (-) kanal.
  - Når du ser tekst-tv: Tryk på denne knap for at vælge den næste (+) eller forrige (-) side.
- 12 MENU (side 19)**
- 13 – Lydstyrke**

**14 – Aut. Slukning (side 28)**

**15 – NexTView (side 17)**

**16 Farvede knapper**

- Når du får vist NextView (side 17): Tryk på denne knap for at sortere programmerne.
- Når du ser video og afspiller dvd (side 36): Tryk på denne knap for at betjene vigtige funktioner på din videobåndoptager eller DVD.

**17 – Oplysninger/vis tekst**

- Når du ser tv: Tryk på denne knap for at få vist oplysninger, f.eks. aktuelt kanalnummer og skærmtilstand.
- Når du ser tekst-tv (side 17): Tryk på denne knap for at få vist skjulte oplysninger (f.eks. svar på en quiz).

**18 – Billedtilstand (side 21)**

**19 – Lydeffekt (side 23)**

**20 – Slå lyd fra (side 16)**

**21 AUX/VIDEO I/⏻**

Tryk på disse knapper for af tænde/slukke det udstyr, der er programmeret på fjernbetjeningen (side 36).

## Tip

Knapperne , , PROG+ og nummer 5 er blindfingermarkeringsknapper. Brug blindfingermarkeringerne som udgangspunkt, når du betjener tv'et.



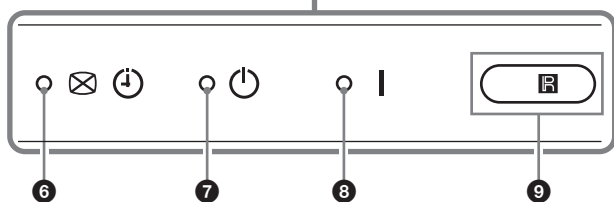
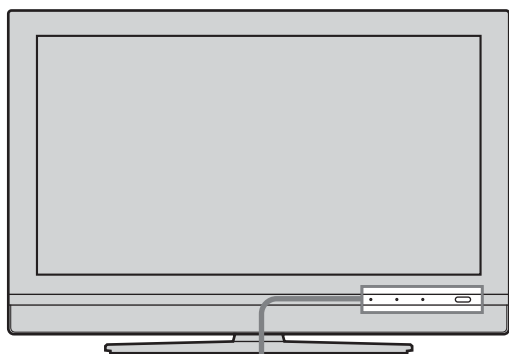
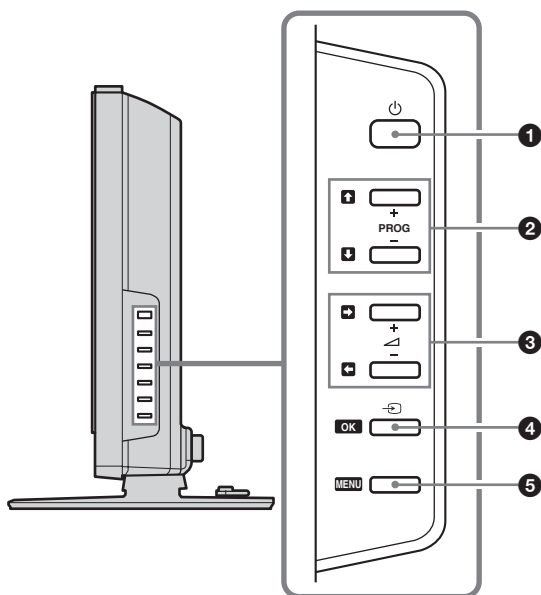

# Oversigt over knapper og indikatorer på tv'et





## 1 – Power

Tryk på denne knap for at tænde eller slukke tv'et.

## 2 **PROG +/-**

- Når du ser tv: Tryk på denne knap for at vælge den næste (+) eller forrige (-) kanal.
- Når du bruger tv-menu: Tryk på denne knap for at gå op () eller ned () i indstillingerne.

## 3 +/-

- Tryk på denne knap for at skru op (+) eller ned (-) for lyden.
- Når du bruger tv-menu: Tryk på denne knap for at vælge indstillingen til venstre () eller højre () .

## 4 / **OK** – Indgangsvælger/OK

- Når du ser tv (side 18): Tryk på denne knap for at vælge indgangskilde fra udstyr, der er sluttet til tv-stikkene.
- Når du bruger tv-menu: Tryk på denne knap for at vælge en menu eller indstilling og bekræfte indstillingen.

## 5 **MENU** (side 19)

## 6 – Sluk billede/indikator for Aut. Slukning

- Denne indikator lyser grønt, når billedet er slået fra (side 27). Det er kun billedet, der slås fra (lyden høres stadig).
- Denne indikator lyser orange, når automatisk slukning er slået til (side 28).

## 7 – Indikator for standby

Denne indikator lyser rødt, når tv'et er på standby.

## 8 **I** – Indikator for power

Denne indikator lyser grønt, når tv'et er tændt.

## 9 Fjernbetjeningsmodtager

## 1: Kontrol af tilbehør

Fjernbetjening RM-EA001 (1)

Batterier, størrelse AA (R6) (2)

Koaksialkabel (1)



Netledning (type C-6) (1)

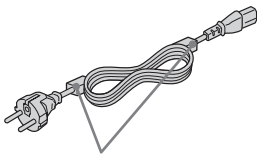

Ferritkernerne må ikke fjernes.

Kabelsamler (1) og skrue (2)

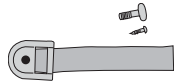

Holder til netledning (1)



Kabelholder (1)

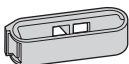

Rengøringsklud (1)

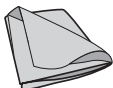

## 2: Isættelse af batterier i fjernbetjeningen

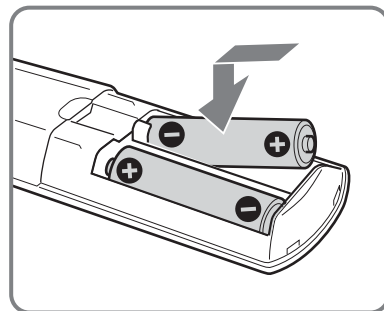
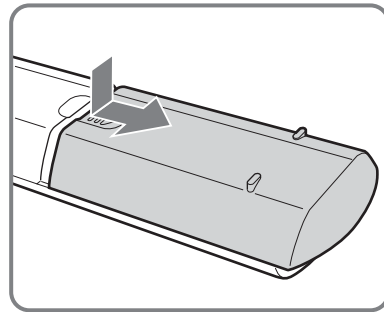

### Bemærk

- Du skal isætte batterierne, så polerne vender korrekt.
- Du skal bortskaffe batterierne på en miljøvenlig måde. Visse områder har indført særlige retningslinjer for bortskaffelse af batterier. Kontakt den lokale myndighed.
- Du må ikke bruge forskellige typer batterier sammen eller blande nye og gamle batterier.
- Fjernbetjeningen skal håndteres forsigtigt. Du må ikke tabe den, træde på den eller spilde væske på den.
- Du må ikke anbringe fjernbetjeningen i nærheden af en varmekilde eller et sted, hvor den udsættes for direkte sollys eller i et fugtigt værelse.

# 3: Tilslutning af en antenne/videobåndoptager

**A**

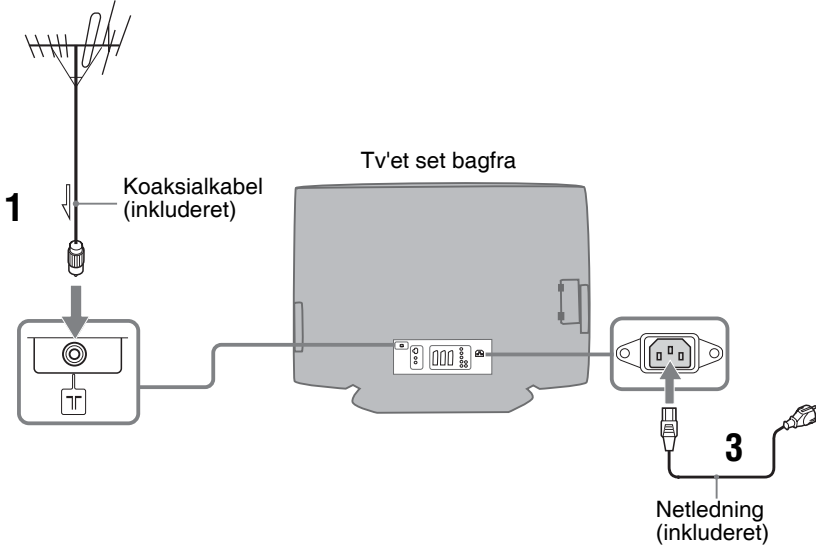

**B**

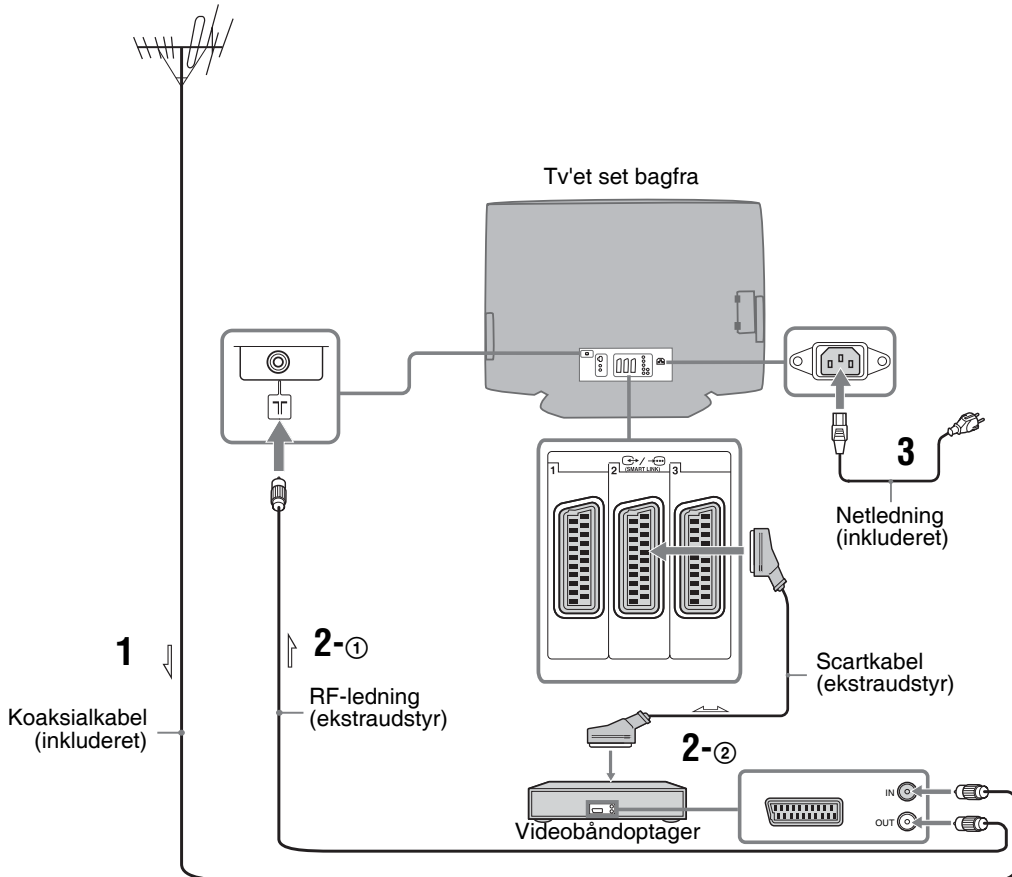

Fortsættes

- 1 Slut antennen til det medfølgende koaksialkabel.  
**Ved tilslutning til en antenne (A)**  
 Slut antennen til T-shaped stikket på tv'ets bagside, og gå derefter til trin 3.  
**Ved tilslutning til en videobåndoptager med en antenne (B)**  
 Slut antennen til videobåndoptagerens indgangsstik.
- 2 Tilslut videobåndoptageren.
  - ① Slut videobåndoptagerens udgangsstik til T-shaped stikket på tv'ets bagside med RF-ledningen.
  - ② Slut videobåndoptagerens scartstik til G-shaped / 2-pin scartstikket på tv'ets bagside med et scartkabel.
- 3 Slut den medfølgende netledning til AC IN-stikket på tv'ets bagside.

**Bemærk**

Du må ikke tilslutte strøm, før alle forbindelser er udført.

**4 Saml kablerne.**

- ① Sæt kabelholderen fast på bagsiden af tv'et (A), og drej den derefter en kvart omgang til venstre (B).
- ② Tryk på lukkeanordningen for at frigøre låsen og åbne dækslet. Indsæt derefter kablerne.
- ③ Luk dækslet ved at trykke på det, indtil det klikker på plads og låser.

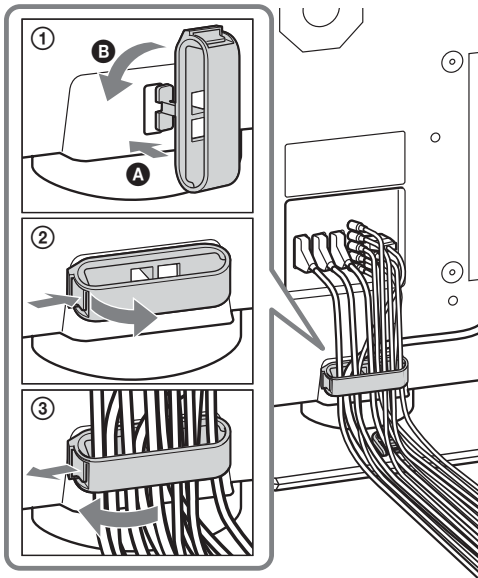

## 4: Fastgørelse af netledning

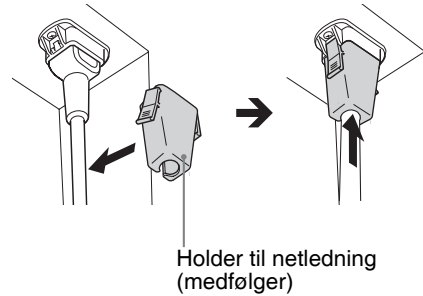

## 5: Undgå, at tv'et vælter

Gør tv'et fast, når alle forbindelser er udført.

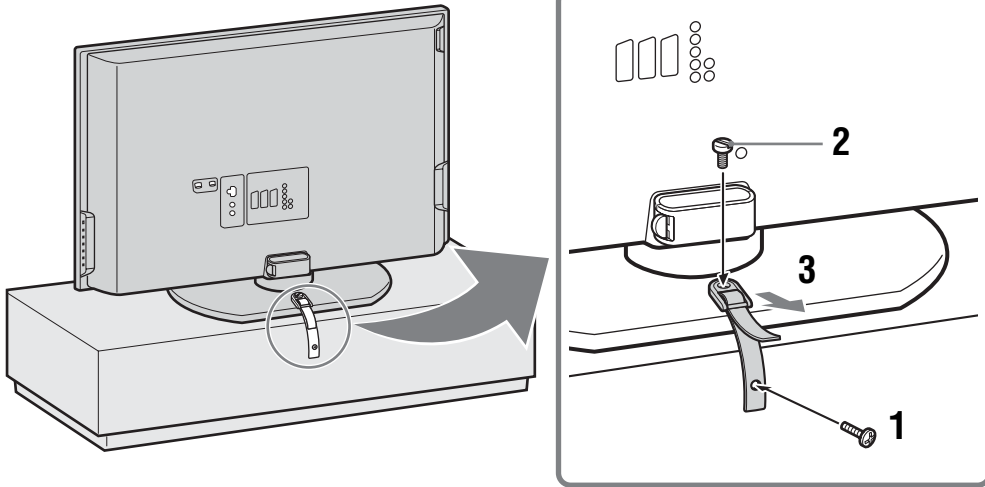

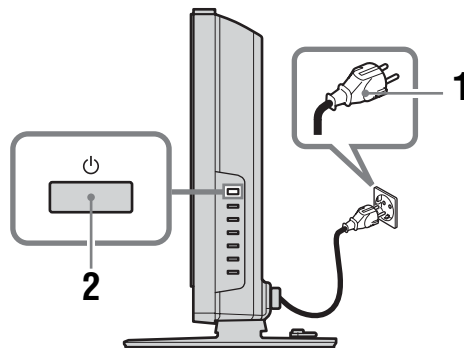

- 1 Skru den medfølgende støttestropp fast på standen med den medfølgende skrue.
- 2 Sæt støttestoppen på tv-standen, og skru den fast med den medfølgende skrue (brug en skruetrækker, en mønt eller lignende).
- 3 Juster støttestroppens længde, mens du støtter tv'et.

## 6: Tænd tv'et



- 1 Slut tv'et til en stikkontakt (220-240 V AC, 50 Hz).
- 2 Tryk på  på tv'ets (højre side).

Første gang du tænder tv'et, vises menuen Sprog på skærmen. Gå derefter til "7: Valg af sprog og land/område" på side 14.

Når tv'et er i standby (indikatoren  (standby) på tv'et (foran) lyser rødt), skal du trykke på TV  på fjernbetjeningen for at tænde tv'et.

## 7: Valg af sprog og land/område

Første gang du tænder tv'et, vises menuen Sprog på skærmen.



- 1 Tryk på ↑/↓ for at vælge et sprog i menuen, og tryk derefter på OK.

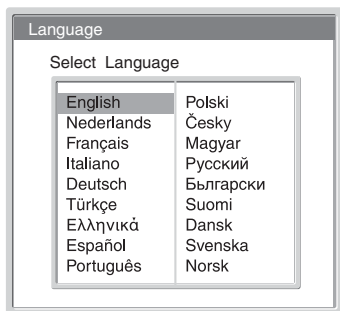

- 2 Tryk på ↑/↓ for at vælge det land/område, som du vil bruge tv'et i, og tryk derefter på OK.



Hvis det ønskede land/område, som du vil bruge tv'et i, ikke vises på listen, skal du vælge "-" i stedet for at vælge et land/område.

Der vises en meddelelse på skærmen om, at tv'et starter en automatisk programindstilling. Gå til afsnittet "7: Automatisk programindstilling af tv'et" på side 15.

## 8: Automatisk programindstilling af tv'et

Når du har valgt sprog og land/område, vises en meddelelse på skærmen om, at tv'et starter en automatisk programindstilling.

Tv'et skal indstilles for at kunne modtage kanaler (tv-udsendelser). Følg nedenstående trin for at søge og gemme alle tilgængelige kanaler.



- 1 Tryk på OK for at vælge "Ja".

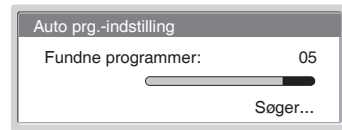
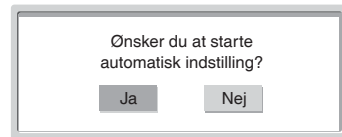

Tv'et begynder at søge efter tilgængelige kanaler. Det kan vare nogen tid, så vær tålmodig, og tryk ikke på nogen knapper på tv'et eller på fjernbetjeningen.

Når alle tilgængelige kanaler er gemt, skifter tv'et til normal betjening og viser den kanal, der er gemt som kanal nummer 1.

### Når du bliver bedt om at bekræfte antenneforbindelserne

Der blev ikke fundet nogen kanaler. Kontroller alle antenneforbindelserne, og tryk på OK for at starte den automatiske programindstilling igen.

- 2 Følg trin 2 til 3 i "Programsortering" (side 30), når menuen Programsortering vises på skærmen.

Gå til trin 3, hvis du ikke vil ændre programmernes lagringsrækkefølge på tv'et.



- 3 Tryk på MENU for at afslutte.

Tv'et har nu indstillet alle tilgængelige kanaler.

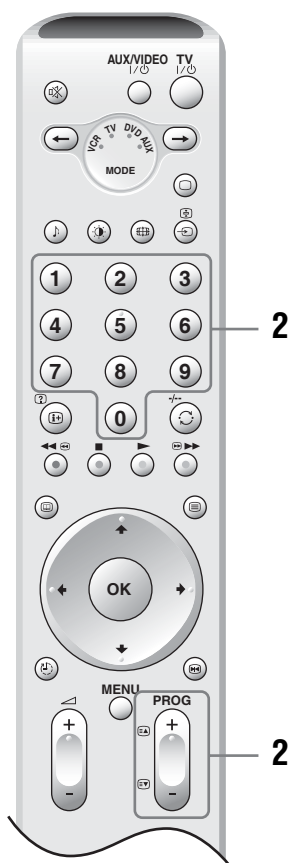
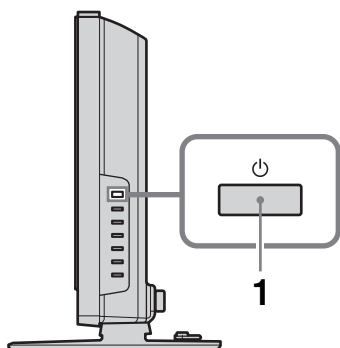
# Betjening af tv











**1** Tryk på  på tv'ets (højre side) for at tænde tv'et.

Når tv'et er i standby (indikatoren  (standby) på tv'et (foran) lyser rødt), skal du trykke på TV  på fjernbetjeningen for at tænde tv'et.

**2** Tryk på nummerknapperne eller PROG +/- for at vælge en tv-kanal.

Når du vil vælge kanal nummer 10 eller derover med nummerknapperne, skal du indtaste det andet ciffer inden for tre sekunder.

## Flere betjeningsmuligheder

Funktion	Handling
Sluk tv'et midlertidigt (standby)	Tryk på TV  .
Sluk tv'et helt	Tryk på  på tv'et (højre side).
Juster lydstyrken	Tryk på  + (skru op) /- (skru ned).
Slå lyden fra	Tryk på  . Tryk på knappen igen for at slå lyden til.
Skift til den forrige kanal (en kanal, som du har set i mindst fem sekunder)	Tryk på  .
Adgang til programindekstabelen	Tryk på OK. Tryk på  , og tryk derefter på OK for at vælge en kanal. Yderligere oplysninger om adgang til indekstabelen for indgangssignal findes på side 18.
Skift til standby efter et bestemt stykke tid – Aut. Slukning	Tryk på  . Yderligere oplysninger findes på side 28.
Frys billedet midlertidigt, mens det vises på skærmen	Tryk på  . Tryk på knappen igen for at annullere.



## Sådan aktiveres tekst-tv

Tryk på . Hver gang du trykker på , skifter visningen som følger:  
 Tekst-tv → Tekst-tv over tv-billedet (blandet) →  
 Skjul tekst-tv (luk tekst-tv)  
 Tryk på nummerknapperne eller PROG +/- for at vælge en side.  
 Tryk på for at stoppe på siden.  
 Tryk på for at få vist skjulte oplysninger.

### Tip

- Sørg for, at signalmodtagelsen er god, ellers kan der forekomme fejl i teksten.
- De fleste tv-kanaler har tekst-tv. Yderligere oplysninger om brug af tjenesten findes på startside (som regel side 100).
- Når der vises fire farvede elementer nederst på tekst-tv-siden, kan du bruge Fastext. Fastext gør det muligt hurtigt og let at få adgang til en side. Tryk på den tilsvarende farvede knap for at få adgang til siden.

## Sådan aktiveres NexTVView

NexTVView er en elektronisk programoversigt.

- 1 Når en kanal udbyder NexTVView ("NexTVView" vises så snart dataene er tilgængelige), skal du trykke på .
- 2 Tryk på /// for at vælge en indstilling, og tryk på OK for at bekræfte.  
Tryk på igen for at lukke NexTVView.

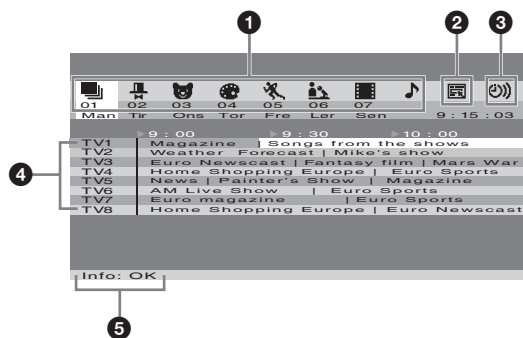

- 1 (alle)/ (underholdning)/ (børn)/ (kunst)/ (sport)/ (nyheder)/ (film)/ (musik):  
Programmerne vises efter kategori.

- 2 – Kun når 8 eller flere kanaler udbyder NexTVView:

Opretter en liste over kanaler. Du kan gemme op til 8 kanaler. Vælg "Auto ►" for at gendanne standardkanalerne.

- 3 ):

Viser en liste over påmindelser (yderligere oplysninger findes i afsnittet "5 Info").

- 4 **Programmer:**

Viser programlisten sorteret efter tid, når tv'et modtager 50 % eller færre NexTVView-data ("NexTVView" vises med orange, når du vælger en kanal), og viser programlisten sorteret efter tid, når tv'et modtager over 50 % NexTVView-data ("NexTVView" vises med sort, når du vælger en kanal). Procentdelen varierer, afhængigt af dit område.

- 5 **Info:**

Viser en programbeskrivelse.

Tryk på den røde knap for at optage programmet (gælder kun videobåndoptagere, der understøtter SmartLink og programmering med timer).

Tryk på den grønne knap for at få vist en påmindelse, når programmet sendes. Du kan indstille op til fem programmer.

### Bemærk

- Der kan vises forkerte tegn på skærmen, hvis det sprog, der bruges i NexTVView-tjenesten, ikke svarer til det sprog, der er indstillet på tv'et. Indstil "Sprog" til det sprog, der bruges på NexTVView (side 29). Indstil også "Land", så det svarer til det land/område, som NexTVView-programmet sendes fra (side 29).
- "Optagelse" og "Hukommelse" er ikke tilgængelige efter programstart.

## Sådan ændres skærmtilstanden manuelt til udsendelsen

Tryk flere gange på  for at vælge Bred, Smart, 4:3, 14:9 eller Zoom.

### Bred

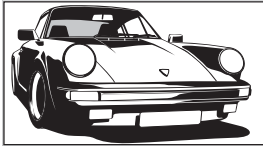

Viser billedet i bredformat (16:9) med de korrekte proportioner.

### Smart\*

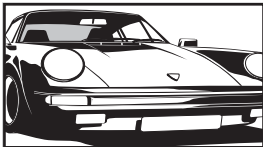

Viser billedet i almindeligt 4:3-format med en efterligning af bredformat. Et billede i 4:3-format trækkes ud, så det fylder skærmen ud.

### 4:3

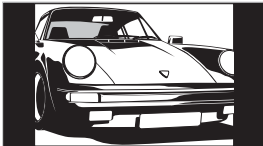

Viser billedet i almindeligt 4:3-format (dvs. ikke bredformat) med de korrekte proportioner.

### 14:9\*

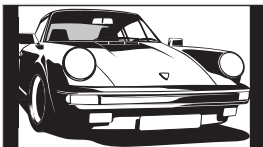

Viser billedet i 14:9-format med de korrekte proportioner. Der vises sorte bjælker på skærmen.

### Zoom\*

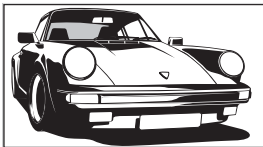

Viser billedet i biografagtigt format (letter box-format) med de korrekte proportioner.

\* Den øverste og nederste del af billedet skæres muligvis væk.

### Tip

- Du kan eventuelt indstille "Auto-opsætning" til "Til". Tv'et vælger automatisk den bedst egnede tilstand til udsendelsen (side 25).
- Du kan justere billeddelen ved at vælge Smart, 14:9 eller Zoom. Tryk på  for at gå op eller ned (f.eks. for at læse undertekster).

## Visning af billeder fra tilsluttet udstyr

Tænd det tilsluttede udstyr, og følg derefter nedenstående trin.



### Udstyr, der er sluttet til scartstikkene med et scartkabel (21 ben)



Start afspilningen på det tilsluttede udstyr. Billedet fra det tilsluttede udstyr vises på skærmen.



### Automatisk indstillet videobåndoptager (side 11)

Tryk på PROG +/- eller nummerknapperne for at vælge videokanalen.





### Andet tilsluttet udstyr

Tryk flere gange på /, indtil det korrekte indgangssymbol (se nedenfor) vises på skærmen.

1, 2, 3:



Lyd/video- eller RGB-indgangssignaler via scartstik 1, 2 eller 3.  vises kun, hvis der er tilsluttet en RGB-kilde.







4:

Komponentindgangssignaler via stikkene Y, Pb/Cb, Pr/Cr (/ 4), og lydindgangssignaler via stikkene L/G/S/I, R/D/D/D (/ 4).



5:

Det digitale lyd/video-signal går via HDMI IN 5-stikket. Lydindgangssignalet er kun analogt, hvis udstyret er tilsluttet ved hjælp af DVI- og lydudgangsstikket.

6/S 6:

Videindgangssignaler via videostik 6, og lydindgangssignal via lydstikket L/G/S/I (MONO), stikkene R/D/D/D (6). S-6 vises kun, hvis udstyret er sluttet til S-videostik S-6 i stedet for videostik 6, og S-videindgangssignalet går via S-videostik S-6.

## Flere betjeningsmuligheder

Funktion	Handling
Skift til normal tv-betjening	Tryk på  .
Adgang til indekstabelen for indgangssignal	Tryk på OK, og tryk derefter på  . Tryk på  for at vælge en indgangskilde, og tryk derefter på OK.

# Navigering gennem menuerne

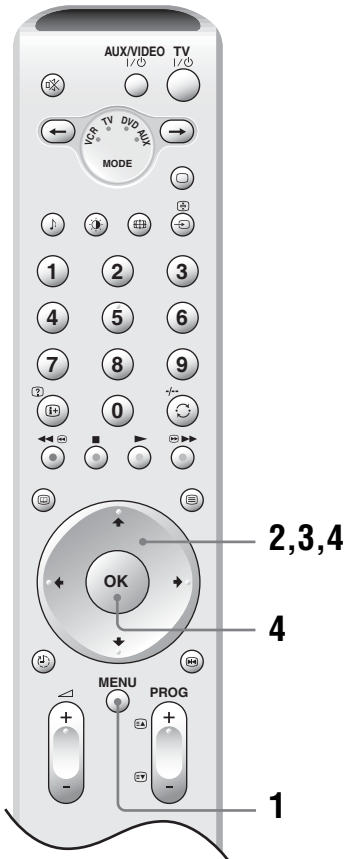

- 1 Tryk på MENU for at få vist menuen.
- 2 Tryk på **↑/↓** for at vælge et menuikon.
- 3 Tryk på **↑/↓/←/→** for at vælge en indstilling.
- 4 Tryk på **↑/↓/←/→** for at ændre/vælge indstillingen, og tryk derefter på OK.  
Tryk på MENU for at lukke menuen.  
Tryk på **←** for at skifte til den sidste visning.

## Oversigt over menuerne

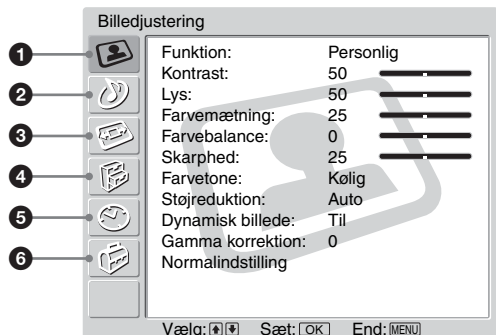

Hver menu indeholder følgende indstillinger. Yderligere oplysninger om navigation gennem menuerne findes på side 19. De enkelte menuer beskrives på siderne i parentes.



### 1 Billedjustering

- Funktion (21)
- Kontrast/Lys/Farvemætning/Farvebalance/Skarphed (21)
- Farvetone (21)
- Støjreduktion (22)
- Dynamisk billede (22)
- Gamma korrektion (22)
- Normalindstilling (22)

### 2 Lydjustering

- Effekt (23)
- Diskant/Bas/Balance (23)
- Auto lydstyrke (23)
- To-kanal lyd (24)
-  Lydstyrke (24)
-  To-kanal lyd (24)
- Normalindstilling (24)

### 3 Skærmkontrol

- Auto-opsætning (25)
- Skærmformat (25)
- Skærmposition (25)
  - Lodret pos./Vandret pos./Normalindstilling

### 4 Funktioner

- Strømsparefunktion (26)
- Højtaler (26)
- Screen Saver (26)
- AV2 udgang (27)
- Sluk billede (27)

### 5 Timer

- Aut. Slukning (28)
- Automatisk sluk (28)

### 6 Opsætning

- Automatisk opstart (29)
- Sprog (29)
- Land (29)
- Auto prg.-indstilling (30)
- Programsortering (30)
- Programnavn (30)
- AV preset (31)
  - Navn/Udelad
- Manuel prog.-indstilling (31)
  - Program/System/Kanal/Navn/AFT/Lydfilter/Udelad/Dekoder/Bekræft

#### Bemærk

Justerbare indstillinger afhænger af situationen. Der vises kun indstillinger, der kan justeres.

# Menuen Billedjustering

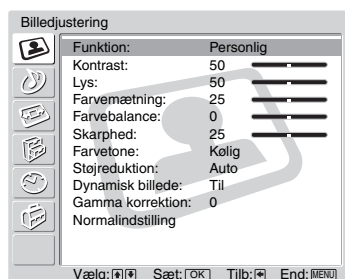

Nedenstående indstillinger kan vælges på menuen Billedjustering. Yderligere oplysninger om valg af indstillinger findes i afsnittet "Navigering gennem menuerne" (side 19).

## Tip

Når du indstiller "Funktion" til "Kraftig" eller "Standard", kan du kun justere "Funktion", "Kontrast", "Farvetone", "Støjreduktion" og "Normalindstilling".

## Funktion

Med denne indstilling kan du vælge billedtilstanden.

- 1 Tryk på OK for at vælge "Funktion".
- 2 Tryk på  $\uparrow/\downarrow$  for at vælge en af følgende billedtilstande, og tryk derefter på OK.

Kraftig: Hvis du vil forbedre billedets kontrast og skarphed.

Standard: Hvis du vil have vist et standardbillede. Anbefales til underholdning.

Personlig: Hvis du vil gemme foretrukne indstillinger.

## Tip

Tryk flere gange på  $\odot$  for at skifte billedtilstand.

## Kontrast/Lys/Farvemætning/Farvebalance/Skarphed

- 1 Tryk på OK for at vælge en indstilling.
- 2 Tryk på  $\leftarrow/\rightarrow$  for at indstille niveauet, og tryk derefter på OK.

## Tip

"Farvebalance" kan kun justeres for et NTSC-farvesignal (f.eks. amerikanske videobånd).

## Farvetone

- 1 Tryk på OK for at vælge "Farvetone".
- 2 Tryk på  $\uparrow/\downarrow$  for at vælge en af følgende indstillinger, og tryk derefter på OK.

Kølig: Tilfører hvide farver et blåt skær.

Neutral: Tilfører hvide farver et neutralt skær.

Varm: Tilfører hvide farver et rødt skær.

## Støjreduktion

Med denne indstilling kan du reducere billedets støjniveau (sne på billedet) under dårlige modtageforhold.

- 1 Tryk på OK for at vælge "Støjreduktion".
- 2 Tryk på **↑/↓** for at vælge en af følgende indstillinger, og tryk derefter på OK.

Auto: Reducerer automatisk støj på billedet.

Høj/Lav/Fra: Ændrer støjreduktionens effekt.

CNR: Reducerer støj på billedet i forbindelse med det animerede billede.

BNR: Reducerer blokstøj på billedet. Dette er nyttigt, når du afspiller MPEG på en tilsluttet en dvd-afspiller eller digital satellitmodtager.

## Dynamisk billede

Med denne indstilling kan du forbedre billedkontrasten.

- 1 Tryk på OK for at vælge "Dynamisk billede".
- 2 Tryk på **↑/↓** for at vælge "Til", og tryk derefter på OK.

## Gamma korrektion

Med denne indstilling kan du justere balancen mellem lyse og mørke områder i billedet.

- 1 Tryk på OK for at vælge "Gamma korrektion".
- 2 Tryk på **↑/↓** for at indstille niveauet, og tryk derefter på OK.

## Normalindstilling

Med denne indstilling kan du gendanne fabriksindstillingerne for alle billedindstillinger.

- 1 Tryk på OK for at vælge "Normalindstilling".
- 2 Tryk på **↑/↓** for at vælge "OK", og tryk derefter på OK.

# Menuen Lydjustering

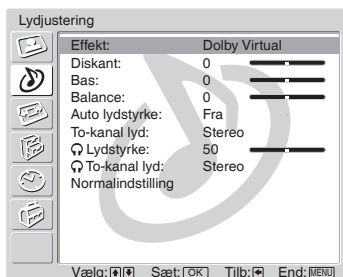

Nedenstående indstillinger kan vælges på menuen Lydjustering. Yderligere oplysninger om valg af indstillinger findes i afsnittet "Navigering gennem menuerne" (side 19).

## Effekt (lydeffekt)

- 1 Tryk på OK for at vælge "Effekt".
- 2 Tryk på ↑/↓ for at vælge en af følgende lydeffekter, og tryk derefter på OK.

Ingen: Flat-respons.

Naturlig: Forbedrer lydens klarhed, detaljer og tilstedeværelse med "BBE High Definition Sound System<sup>\*1</sup>".

Dynamisk: Intensiverer lydens klarhed og tilstedeværelse for bedre tydelighed og realisme med "BBE High Definition Sound System".

Dolby Virtual<sup>\*2</sup>: Bruger tv'ets højttalere til at simulere den surroundeffekt, der frembringes af et multikanalssystem.

### Tip

- Tryk flere gange på 9 for at ændre lydeffekten.
- Hvis du indstiller "Auto lydstyrke" til "Til", ændres "Dolby Virtual" automatisk til "Naturlig".

<sup>\*1</sup> Produceret på licens fra BBE Sound, Inc.

Med licens fra BBE Sound, Inc. i henhold til USP4638258 og 4482866. BBE og BBE logo er registreret varemærke for BBE Sound, Inc.

<sup>\*2</sup> Fremstillet på licens fra Dolby Laboratories. "Dolby" og det dobbelte D-symbol (DD) er varemærker tilhørende Dolby Laboratories.

## Diskant/Bas/Balance

Med denne indstilling kan du justere høje tonehøjder (Diskant), lave tonehøjder (Bas) og fremhæve balancen mellem højre eller venstre højttaler (Balance).

- 1 Tryk på OK for at vælge en indstilling.
- 2 Tryk på ←/→ for at indstille niveauet, og tryk derefter på OK.

## Auto lydstyrke

Med denne indstilling kan du holde et konstant lydniveau, selvom der er lydæssige niveauforskelle (lyden i reklameblokke er f.eks. ofte højere end lyden i programmer).

- 1 Tryk på OK for at vælge "Auto lydstyrke".
- 2 Tryk på ↑/↓ for at vælge "Til", og tryk derefter på OK.



### Tip

Hvis du indstiller "Effekt" til "Dolby Virtual", ændres "Auto lydstyrke" automatisk til "Fra".

**Fortsættes**

## To-kanal lyd

Med denne indstilling kan du vælge, om lyden fra højttaleren skal være til en stereo- eller tosproget udsendelse.

- 1 Tryk på OK for at vælge "To-kanal lyd".
- 2 Tryk på / for at vælge en af følgende indstillinger, og tryk derefter på OK.

Stereo, Mono: Til en stereoudsendelse.



A/B/Mono: Til en tosproget udsendelse skal du vælge "A" for lydkanal 1, "B" for lydkanal 2 eller "Mono" for en eventuel monokanal.

### Tip

Hvis du vælger andet udstyr, der er sluttet til tv'et, skal du indstille "To-kanal lyd" til "Stereo", "A" eller "B".



## Lydstyrke (til hovedtelefoner)

Med denne indstilling kan du indstille lydstyrken, når du bruger hovedtelefoner.

- 1 Tryk på OK for at vælge " Lydstyrke".
- 2 Tryk på / for at indstille niveauet, og tryk derefter på OK.

## To-kanal lyd

Med denne indstilling kan du vælge, om lyden i hovedtelefonerne skal være til en stereo- eller tosproget udsendelse.

- 1 Tryk på OK for at vælge " To-kanal lyd".
- 2 Tryk på / for at vælge en af følgende indstillinger, og tryk derefter på OK.

Stereo, Mono: Til en stereoudsendelse.



A/B/Mono: Til en tosproget udsendelse skal du vælge "A" for lydkanal 1, "B" for lydkanal 2 eller "Mono" for en eventuel monokanal.

### Tip

Hvis du vælger andet udstyr, der er sluttet til tv'et, skal du indstille " To-kanal lyd" til "Stereo", "A" eller "B".

## Normalindstilling

Med denne indstilling kan du gendanne fabriksindstillingerne for "Diskant", "Bas" og "Balance".

- 1 Tryk på OK for at vælge "Normalindstilling".
- 2 Tryk på / for at vælge "OK", og tryk derefter på OK.



# Menuen Skærmkontrol

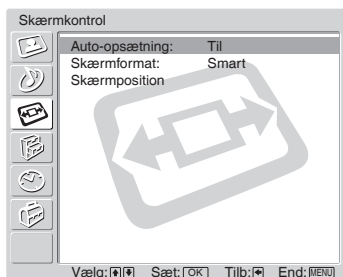

Nedenstående indstillinger kan vælges på menuen Skærmkontrol. Yderligere oplysninger om valg af indstillinger findes i afsnittet "Navigering gennem menuerne" (side 19).

## Auto-opsætning

Med denne indstilling kan du automatisk ændre skærmformatet til udsendelsens signal.

- 1 Tryk på OK for at vælge "Auto-opsætning".
- 2 Tryk på  $\uparrow/\downarrow$  for at vælge "Til", og tryk derefter på OK.  
Vælg "Fra" for at beholde indstillingen.

### Tip

- Selvom du har valgt "Til" eller "Fra" under "Auto-opsætning", kan du altid ændre skærmformatet ved at trykke flere gange på  $\uparrow/\downarrow$ .
- "Auto-opsætning" kan kun bruges med PAL- og SECAM-signaler.

## Skærmformat

Yderligere oplysninger om skærmformat findes på side 18.

- 1 Tryk på OK for at vælge "Skærmformat".
- 2 Tryk på  $\uparrow/\downarrow$  for at vælge "Smart", "4:3", "14:9", "Zoom" eller "Bred" (yderligere oplysninger findes på side 18), og tryk derefter på OK.

## Skærmposition

Med denne indstilling kan du justere billedpositionen for hvert skærmformat.

- 1 Tryk på OK for at vælge "Skærmposition".
- 2 Tryk på  $\uparrow/\downarrow$  for at vælge en af følgende indstillinger, og tryk derefter på OK.  
Lodret pos.: Justerer billedets lodrette position.  
Vandret pos.: Justerer billedets vandrette position.  
Normalindstilling: Gendanner fabriksindstillingerne. Tryk på  $\uparrow/\downarrow$  for at vælge "OK" i stedet for at udføre trin 3. Tryk derefter på OK.
- 3 Tryk på  $\uparrow/\downarrow$  (lodret billedposition) eller  $\leftarrow/\rightarrow$  (vandret billedposition), og tryk derefter på OK.

### Tip

Du kan ikke indstille "Lodret pos.", når "Skærmformat" er indstillet til "4:3" eller "Bred".

# Menuen Funktioner

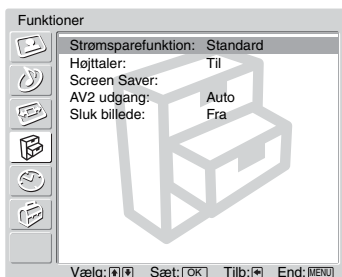

Nedenstående indstillinger kan vælges på menuen Funktioner. Yderligere oplysninger om valg af indstillinger findes i afsnittet "Navigering gennem menuerne" (side 19).

## Strømsparefunktion

Med denne indstilling kan du reducere tv'ets strømforbrug.

- 1 Tryk på OK for at vælge "Strømsparefunktion".
- 2 Tryk på **↑/↓** for at vælge "Reducer", og tryk derefter på OK.

## Højttaler

Med denne indstilling kan du slå tv'ets interne højttalere til eller fra.

- 1 Tryk på OK for at vælge "Højttaler".
- 2 Tryk på **↑/↓** for at vælge "Til" eller "Fra", og tryk derefter på OK.

Til: Lyden fra tv'et sendes via tv'ets højttalere.

Fra: Lyden fra tv'et sendes via det eksterne lydudstyr, der er sluttet til lydudgangsstik .

## Screen Saver

Switches on/off the TV's Screen Saver feature to help reduce image retention.

- 1 Tryk på OK for at vælge "Screen Saver".
- 2 Tryk på **↑/↓** for at vælge "Hvid skærm" eller "Orbit", og tryk derefter på OK.

Hvid skærm: Skærmen bliver helt hvid i 30 minutter. Dette kan hjælpe med til at fjerne indbrænding i billedet. For at annullere, tryk på en knap på fjernbetjeningen (bortset fra  +/- knapperne).

Orbit: Billedet vil med mellemrum flytte sig lidt for at reducere risikoen for indbrænding i billedet.

Tryk på **↑/↓** for at vælge "Til" eller "Fra", og tryk derefter på OK

## AV2 udgang

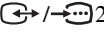
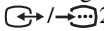
Med denne indstilling kan du indstille et signal, der skal sendes via stikket  på tv'ets bagside. Hvis du slutter en videobåndoptager eller andet optageudstyr til stikket , kan du optage fra udstyr, der er sluttet til andre stik på tv'et.



- 1 Tryk på OK for at vælge "AV2 udgang".
- 2 Tryk på  for at vælge en af følgende indstillinger, og tryk derefter på OK.

Auto: Sender det, der vises, via skærmen.

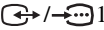
TV: Sender udsendelsen fra antennen.

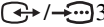
AV1: Sender signaler fra det udstyr, der er sluttet til stikket  1.

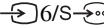

AV3: Sender signaler fra det udstyr, der er sluttet til stikket  3.

AV6: Sender signaler fra det udstyr, der er sluttet til stikket  6/S  6.

## Sluk billede

Med denne indstilling kan du slukke for billedet. Lyden høres fortsat, men der vises ingen billeder.

- 1 Tryk på OK for at vælge "Sluk billede".
- 2 Tryk på  for at vælge "Til", og tryk derefter på OK.

Indikatoren  (Sluk billede) på tv'et (foran) lyser grønt. Tryk på en vilkårlig knap (undtagen  +/- og 9).

# Menuen Timer

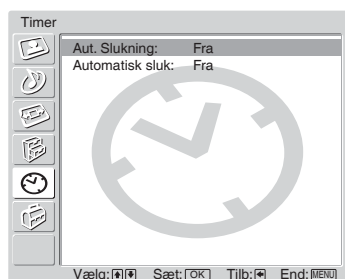

Nedenstående indstillinger kan vælges på menuen Timer. Yderligere oplysninger om valg af indstillinger findes i afsnittet "Navigering gennem menuerne" (side 19).



## Aut. Slukning

Med denne indstilling kan du angive, hvornår tv'et automatisk skal skifte til standby.

- 1 Tryk på OK for at vælge "Aut. Slukning".
- 2 Tryk på ↑/↓ for at vælge den ønskede tidsperiode ("30 min.", "60 min.", "90 min.", "120 min."), og tryk derefter på OK.

Indikatoren  (Aut. Slukning) på tv'et (foran) lyser orange.

### Tip

- Du kan også indstille automatisk slukning ved at trykke flere gange på .
- Hvis du slukker og tænder tv'et, nulstilles "Aut. Slukning" til "Fra".
- "Sleeptimer udløber snart. Apparatet slukkes." vises på skærmen et minut, før tv'et skifter til standby.
- Hvis du trykker på , kan du se på skærmen, hvor mange minutter der er tilbage, før tv'et skifter til standby.

## Automatisk sluk

Med denne indstilling skifter tv'et automatisk til standby, når du vælger indgangskilden og der ikke findes noget tv-signal fra det tilsluttede udstyr.

Når du ser tv: Funktionen Automatisk sluk er altid indstillet til "Til".

- 1 Tryk på OK for at vælge "Automatisk sluk".
- 2 Tryk på ↑/↓ for at vælge "Til", og tryk derefter på OK.

# Menuen Opsætning

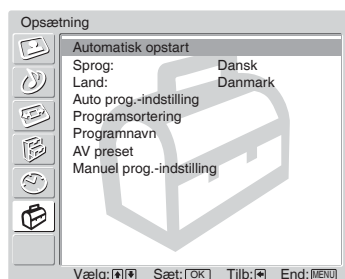

Nedenstående indstillinger kan vælges på menuen Opsætning. Yderligere oplysninger om valg af indstillinger findes i afsnittet "Navigering gennem menuerne" (side 19).

## Automatisk opstart

Med denne indstilling kan du åbne den menu, der blev vist første gang, du tændte tv'et for at vælge sprog og land/område og indstille alle tilgængelige kanaler. Du behøver som regel ikke udføre denne handling, da sprog og land/område blev valgt og kanalerne indstillet, første gang tv'et blev tændt (side 14, 15). Indstillingen gør det dog muligt at gentage indstillingen (hvis du f.eks. skal finde nye kanaler efter en flytning).

- 1 Tryk på OK for at vælge "Automatisk opstart".
- 2 Tryk på OK for at vælge "Ja".  
Sprogmenuen vises på skærmen.
- 3 Følg trinnene i afsnittet "7: Valg af sprog og land/område" (side 14) og i afsnittet "7: Automatisk programindstilling af tv'et" (side 15).

## Sprog

Med denne indstilling kan du vælge det sprog, som menuerne skal vises på.

- 1 Tryk på OK for at vælge "Sprog".
- 2 Tryk på ↑/↓ for at vælge det ønskede sprog, og tryk derefter på OK.  
Alle menuerne vises på det valgte sprog.

## Land

Med denne indstilling kan du vælge det land/område, som du bruger tv'et i.

- 1 Tryk på OK for at vælge "Land".
- 2 Tryk på ↑/↓ for at vælge det land/område, som du vil bruge tv'et i, og tryk derefter på OK.  
Hvis det ønskede land/område, som du vil bruge tv'et i, ikke vises på listen, skal du vælge "-" i stedet for at vælge et land/område.

## Auto prog.-indstilling

Med denne indstilling kan du indstille alle tilgængelige kanaler.

Du behøver som regel ikke udføre denne handling, da kanalerne blev indstillet, første gang tv'et blev tændt (side 15). Indstillingen gør det dog muligt at gentage programindstillingen (hvis du f.eks. skal finde nye kanaler efter en flytning, eller hvis udbyderen tilbyder nye kanaler).

- 1 Tryk på OK for at vælge "Auto prog.-indstilling".
- 2 Følg trin 1 i afsnittet "7: Automatisk programindstilling af tv'et" (side 15).  
Når alle tilgængelige kanaler er fundet, skifter tv'et til normal betjening.

## Programsortering

Med denne indstilling kan du ændre rækkefølgen af tv'ets gemte kanaler.

- 1 Tryk på OK for at vælge "Programsortering".
- 2 Tryk på **↑/↓** for at vælge den kanal, der skal flyttes til en ny placering, og tryk derefter på OK.
- 3 Tryk på **↑/↓** for at vælge kanalens nye placering, og tryk derefter på OK.  
Gentag trin 2 og 3, hvis du vil flytte andre kanaler.

## Programnavn

Med denne indstilling kan du indtaste et programnavn på op til fem bogstaver eller tal.

Navnet vises kort på skærmen, når du vælger kanalen (hvis det er muligt hentes kanalernes navne automatisk fra tekst-tv).

- 1 Tryk på OK for at vælge "Programnavn".
- 2 Tryk på **↑/↓** for at vælge den kanal, der skal navngives, og tryk derefter på OK.
- 3 Tryk på **↑/↓/←/→** for at vælge det ønskede bogstav eller tal ("□" indsætter et mellemrum), og tryk derefter på OK.

### Hvis du vælger et forkert tegn

Tryk på **↑/↓/←/→** for at vælge **☒/☒**, og tryk på OK, indtil det forkerte tegn er valgt. Tryk derefter på **↑/↓/←/→** for at vælge det rigtige tegn. Tryk på OK.

- 4 Gentag trin 3, indtil navnet er korrekt.
- 5 Tryk på **↑/↓/←/→** for at vælge "End", og tryk derefter på OK.

## AV preset

Med denne indstilling kan du vælge følgende.

- 1 Tryk på OK for at vælge "AV preset".
- 2 Tryk på **↑/↓** for at vælge den ønskede indgangskilde, og tryk derefter på OK.
- 3 Tryk på **↑/↓** for at vælge den ønskede indstilling (se nedenfor), og tryk derefter på OK.

Indstilling	Beskrivelse
<b>Navn</b>	<p>Gør det muligt at vælge et navn til udstyr, der er sluttet til de stik, der sidder på siden og bagpå. Navnet vises kort på skærmen, når du vælger udstyret.</p> <p>Tryk på <b>↑/↓</b> for at vælge et af følgende navne, og tryk derefter på OK.</p> <p>Navn på udstyr: Bruger et af de forudindstillede navne. Rediger: Opret selv et navn. Følg trin 3 til 5 under "Programmavn" (side 30).</p>
<b>Udelad</b>	<p>Gør det muligt at udelade en indgangskilde, der ikke er tilsluttet udstyr, når du trykker på <b>↑/↓</b> for at vælge en indgangskilde.</p> <p>Vælg indstillingen, og tryk på OK.</p>

## Manuel prog.-indstilling

Med denne indstilling kan du trykke på PROG +/- og vælge programnummeret for en kanal, før du vælger "Navn"/"AFT"/"Lydfilter"/"Udelad"/"Dekoder". Du kan ikke vælge et udeladt programnummer (side 33).

- 1 Tryk på OK for at vælge "Manuel prog.-indstilling".
- 2 Tryk på **↑/↓** for at vælge et af følgende indstillinger, og tryk derefter på OK.

Indstilling	Beskrivelse
<b>Program</b>	Gør det muligt at indstille programkanalerne manuelt.
<b>System</b>	<ol style="list-style-type: none"> <li>Tryk på <b>↑/↓</b> for at vælge "Program", og tryk derefter på OK.</li> </ol>
<b>Kanal</b>	<ol style="list-style-type: none"> <li>Tryk på <b>↑/↓</b> for at vælge det programnummer, der skal indstilles manuelt (hvis du indstiller en videobåndoptager, skal du vælge kanal 0), og tryk derefter på <b>←</b>.</li> <li>Tryk på <b>↑/↓</b> for at vælge "System", og tryk derefter på OK. <p><b>Bemærk</b> Indstillingen er muligvis ikke tilgængelig, afhængigt af det land/område der blev valgt for "Land" (side 29).</p> </li> <li>Tryk på <b>↑/↓</b> for at vælge en af følgende tv-sendesystemer, og tryk derefter på <b>←</b>. B/G: Vesteuropæiske lande/områder D/K: Østeuropæiske lande/områder I: Storbritannien L: Frankrig</li> <li>Tryk på <b>↑/↓</b> for at vælge "Kanal", og tryk derefter på OK.</li> <li>Tryk på <b>↑/↓</b> for at vælge "S" (kanaler via kabel-tv) eller "C" (kanaler via jordkabler), og tryk derefter på <b>→</b>.</li> <li>Indstil kanalerne som følger: <p><b>Hvis du ikke kender kanalnummeret (frekvensen)</b> Tryk på <b>↑/↓</b> for at søge efter den næste, tilgængelige kanal. Søgningen stopper, når der registreres en kanal. Tryk på <b>↑/↓</b> for at fortsætte søgningen.</p> <p><b>Hvis du kender kanalnummeret (frekvensen)</b> Tryk på nummerknapperne for at indtaste kanalnummeret for den ønskede sendestation, eller indtast videobåndoptagerens kanalnummer.</p> </li> <li>Tryk på OK.</li> <li>Tryk på <b>↓</b> for at vælge "Bekræft", og tryk derefter på OK.</li> <li>Tryk på <b>↓</b> for at vælge "OK", og tryk derefter på OK. Gentag ovenstående trin for at indstille andre kanaler manuelt.</li> </ol>
<b>Navn</b>	<p>Gør det muligt at tildele en valgt kanal et navn på op til fem bogstaver eller tal. Navnet vises kort på skærmen, når du vælger kanalen.</p> <ol style="list-style-type: none"> <li>Følg trin 3 til 5 under "Programnavn" (side 30).</li> <li>Tryk på <b>↓</b> for at vælge "Bekræft", og tryk derefter på OK.</li> <li>Tryk på <b>↓</b> for at vælge "OK", og tryk derefter på OK.</li> </ol>



Indstilling	Beskrivelse
<b>AFT</b>	<p>Gør det muligt at finindstille det valgte programnummer manuelt, hvis der er behov for en finjustering for at forbedre billedkvaliteten (finindstillingen udføres som regel automatisk).</p> <ol style="list-style-type: none"> <li>1 Tryk på <b>↑/↓</b> for at justere finindstillingsintervallet mellem -15 og +15, og tryk derefter på OK.</li> <li>2 Tryk på <b>↓</b> for at vælge "Bekræft", og tryk derefter på OK.</li> <li>3 Tryk på <b>↓</b> for at vælge "OK", og tryk derefter på OK.</li> </ol> <p>Hvis du vil gendanne en udeladt kanal, skal du vælge "Til" i trin 1.</p>
<b>Lydfilter</b>	<p>Gør det muligt at forbedre lyden for individuelle kanaler, hvis der er støj på monoudsendelserne. Et ikke-standard sendesignal kan af og til medføre støj eller lydafbrydelser på monoprogrammer.</p> <ol style="list-style-type: none"> <li>1 Tryk på <b>↑/↓</b> for at vælge "Lav" eller "Høj", og tryk derefter på OK. Hvis der ikke er problemer med støj, anbefaler vi, at indstillingen bliver på fabriksindstillingen "Fra".</li> <li>2 Tryk på <b>↓</b> for at vælge "Bekræft", og tryk derefter på OK.</li> <li>3 Tryk på <b>↓</b> for at vælge "OK", og tryk derefter på OK.</li> </ol> <p><b>Bemærk</b> Du kan ikke modtage stereo- eller to-kanalslyd, når du har valgt "Lav" eller "Høj".</p>
<b>Udelad</b>	<p>Gør det muligt at udelade ikke-brugte kanaler, når du trykker på PROG +/- for at vælge kanaler (du kan stadig vælge en udeladt kanal med nummerknapperne).</p> <ol style="list-style-type: none"> <li>1 Tryk på <b>↑/↓</b> for at vælge "Ja", og tryk derefter på OK.</li> <li>2 Tryk på <b>↓</b> for at vælge "Bekræft", og tryk derefter på OK.</li> <li>3 Tryk på <b>↓</b> for at vælge "OK", og tryk derefter på OK.</li> </ol> <p>Hvis du vil gendanne en udeladt kanal, skal du vælge "Nej" i trin 1.</p>
<b>Dekoder</b>	<p>Gør det muligt at få vist og optage den valgte, kodede kanal, når du bruger en dekode, der er sluttet til scartstik  2, enten direkte eller via en videobåndoptager.</p> <p><b>Bemærk</b> Indstillingen er muligvis ikke tilgængelig, afhængigt af det land/område der blev valgt for "Land" (side 29).</p> <ol style="list-style-type: none"> <li>1 Tryk på <b>↑/↓</b> for at vælge "Til", og tryk derefter på OK.</li> <li>2 Tryk på <b>↓</b> for at vælge "Bekræft", og tryk derefter på OK.</li> <li>3 Tryk på <b>↓</b> for at vælge "OK", og tryk derefter på OK.</li> </ol> <p>Hvis du senere vil annullere indstillingen, skal du vælge "Fra" i trin 1.</p>

# Tilslutning af ekstraudstyr

Tv'et kan tilsluttes et stort udvalg af ekstraudstyr. Tilslutningskabler er ekstraudstyr.

## Tilslutning til tv'et (siden)

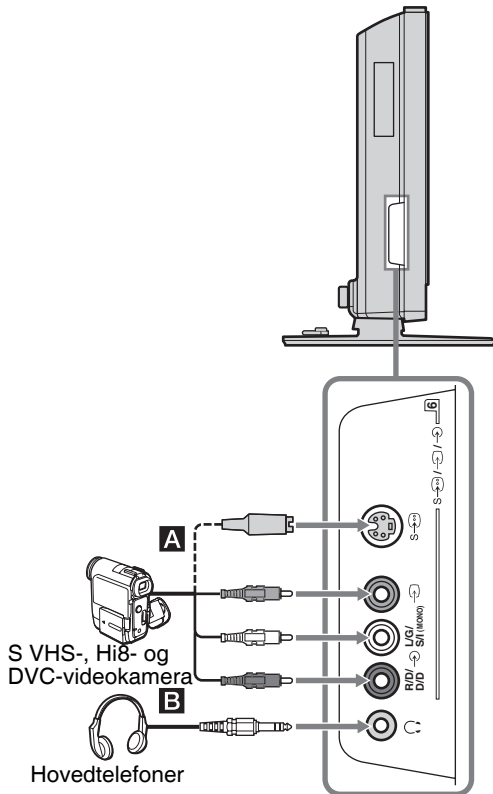

Tilslutning af	Handling
S VHS-, Hi8- og DVC-videokamera <b>A</b>	Slut videokameraet til S-videostik S-6 eller til videostik 6 og lydstikkene 6. Du må ikke slutte videokameraet til videostik 6 og S-videostik S-6 samtidigt, da det giver støj på billedet. Monoudstyr skal sluttes til stikkene L/G/S/I 6, og "To-kanal lyd" skal indstilles til "A" (side 24).
Hovedtelefoner <b>B</b>	Slut hovedtelefonerne til stikket 6 for at sende lyden fra tv'et via hovedtelefonerne.

## Tilslutning til tv'et (bagside)

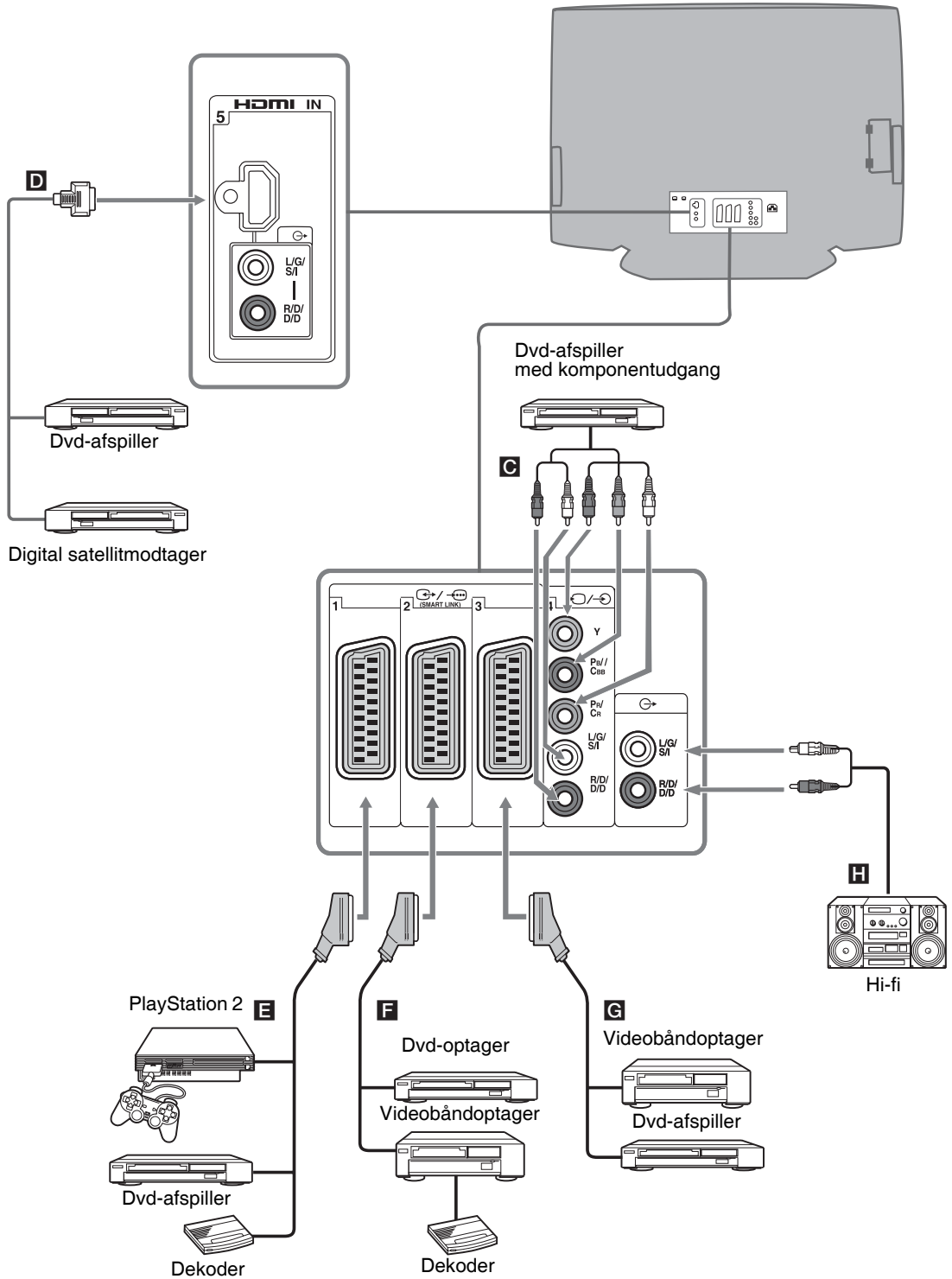

Fortsættes

Tilslutning af	Handling
Dvd-afspiller med komponentudgang <b>C</b>	Slut til komponentstikket og lydstikkene /4. Et komponentsignal, der består af et 576p-signalformat og lydsignal, sendes via dvd-afspilleren.
Digital satellitmodtager eller dvd-afspiller <b>D</b>	Slut til HDMI IN 5-stikket, hvis der findes et HDMI-stik på udstyret. De digitale video- og lydsignaler sendes fra den digitale satellitmodtager. Hvis udstyret har et DVI-stik, men intet HDMI-stik, skal du slutte DVI-stikket til HDMI IN 5-stikket via en DVI-HDMI-adapterinterface (ekstraudstyr) og slutte udstyrets lydudgangsstik til lydindgangen på HDMI IN 5-stikkene. Det digitale videosignal og de analoge lydsignaler sendes fra udstyret.
"PlayStation 2", dvd-afspiller eller dekoder <b>E</b>	Slut udstyret til scartstik /1. Når du tilslutter dekoderen, sendes det kodede signal fra tv-modtageren til dekoderen, der afkoder signalet og sender det videre. I dette tilfælde skal du indstille "AV2 udgang" til "TV" (side 27) for at opnå en korrekt afkodning.
Dvd-optager eller videobåndoptager, der understøtter SmartLink <b>F</b>	Slut udstyret til scartstik /2. SmartLink er en direkte forbindelse mellem tv'et og en videobåndoptager eller dvd-optager. Yderligere oplysninger om SmartLink findes i den betjeningsvejledning, der fulgte med din videobåndoptager eller dvd-optager.
Videobåndoptager <b>G</b>	Yderligere oplysninger findes på side 11.
Hi-fi-udstyr <b>H</b>	Slut udstyret til lydudgangsstikkene  for at sende lyden fra tv'et via hi-fi-udstyret. Hvis du vil slukke tv'ets højttalere, skal du indstille "Højttaler" til "Fra" (side 26).

## Programmering af fjernbetjeningen

Denne fjernbetjening er programmeret til at kunne betjene Sony-tv, de fleste Sony-dvd'er, videobåndoptagere og AUX-systemer (DAV, DTT Receiver, Home Theatre, osv.). Hvis din videobåndoptager eller dvd er fra en anden producent (eller er en Sony-videobåndoptager, dvd- og AUX-system af en anden model), skal du gøre følgende for at programmere fjernbetjeningen.

### Bemærk

Før du begynder, skal du finde den trecifrede kode for dvd'ens, videobåndoptagerens eller AUX-systemets mærke på listen "Producentkoder" på side 37.

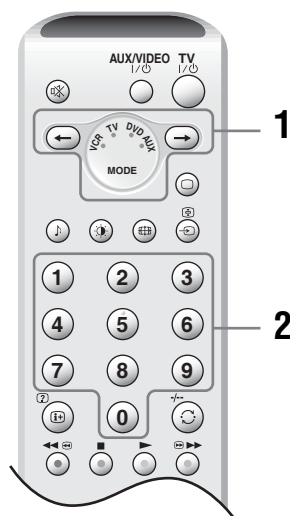

### 1 Videobåndoptager eller dvd:

Tryk på , og hold den nede i ca. seks sekunder, indtil indikatorerne VCR og DVD blinker grønt.

### Sony AUX-systemer:

Tryk på , og hold den nede i ca. seks sekunder, indtil indikatoren AUX blinker grønt.

### 2 Indtast producentens trecifrede kode for udstyrets mærke, mens de relevante indikatorer blinker (side 37).

Indikatoren lyser grønt et øjeblik.

### 3 Tænd udstyret, og kontroller, at følgende vigtige funktioner virker.

▶ (afspil), ■ (stop), ◀ (spol tilbage), ▶▶ (spol frem), kanalvalg for videobåndoptager og dvd, MENU og ↑/↓/←/→ (kun dvd'er).

#### Hvis udstyret eller nogle af funktionerne ikke virker

Indtast den korrekte kode, eller forsøg med den næste kode, der er angivet for producenten. Listen omfatter ikke alle mærker og modeller.

#### Tip

På indersiden af batteridækslet sidder en mærkat, hvor du kan notere producentkoderne.

### Producentkoder

Listen omfatter ikke alle mærker og modeller.

#### Liste over producenter af videobåndoptagere

Producent	Kode
SONY (VHS)	301, 302, 303, 308, 309, 362
SONY (BETA)	303, 307, 310
SONY (DV)	304, 305, 306
AIWA	325, 331, 351
AKAI	326, 329, 330
DAEWOO	342, 343
GRUNDIG	358, 355, 360, 361, 320, 351, 366
HITACHI	327, 333, 334
JVC	314, 315, 322, 344, 352, 353, 354, 348, 349
LG	332, 338
LOEWE	358, 355, 360, 361, 320, 351
MATSUI	356, 357
ORION	328
PANASONIC	321, 323
PHILIPS	311, 312, 313, 316, 317, 318, 358, 359, 363, 364
SAMSUNG	339, 340, 341, 345
SANYO	335, 336
SHARP	324
THOMSON	319, 350, 365
TOSHIBA	337

#### Liste over producenter af dvd'er

Producent	Kode
SONY	001, 029, 030, 036, 037, 038, 039, 040, 041, 042, 043, 044, 053, 054, 055
AIWA	021
AKAI	032
DENON	018, 027, 020, 002
GRUNDIG	009, 028, 023, 024, 016, 003
HITACHI	025, 026, 015, 004, 035
JVC	006, 017
KENWOOD	008
LG	015, 014, 034
LOEWE	009, 028, 023, 024, 016, 003
MATSUI	013, 016
ONKYO	022, 033
PANASONIC	018, 027, 020, 002, 045, 046, 047
PHILIPS	009, 028, 023, 024, 016, 003, 031
PIONEER	004, 050, 051, 052
SAMSUNG	011, 014
SANYO	007
SHARP	019, 027
THOMSON	012
TOSHIBA	003, 048, 049
YAMAHA	018, 027, 020, 002

#### Liste over Sony AUX-systemer

##### DVD Home Theatre System

Producent	Kode
SONY (DAV)	500, 501, 502

##### Home Theatre System

Producent	Kode
SONY	504, 505

##### AV-modtager

Producent	Kode
SONY	505, 506, 507, 508

##### Digitalmodtager

Producent	Kode
SONY	503

# Specifikationer

### Skærm

Strømkrav:

220 til 240 V AC, 50 Hz / 60 Hz

Skærmstørrelse:

42 tommer

Ca. 107 cm (diagonalt)

Skærmopløsning:

852 punkter (vandret) × 480 linjer (lodret)

Strømforgbrug:

313 W

Strømforgbrug i standby:

0,6 W eller mindre

Mål (b × h × d):

Ca. 1054 × 762 × 377 mm (med stander)

Ca. 1054 × 723 × 124 mm (uden stander)

Vægt:

Ca. 45 kg (med stander)

Ca. 39 kg (uden stander)

### Panelsystem

Plasma Display Panel (Plasmaskærm)

### Tv-system

Afhængigt af dit valg for land/område:

B/G/H, D/K, L, I

### Farvesystem

PAL, SECAM

NTSC 3,58, 4,43 (kun videoindgang)

### Antenne

75 ohm, eksternt stik til VHF/UHF

### Kanaldækning

VHF:E2 til E12

UHF:E21 til E69

CATV:S1 til S20

HYPER:S21 til S41

D/K:R1 til R12, R21 til R69

L: F2 til F10, B til Q, F21 til F69

I: UHF B21 til B69

### Stik

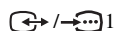
 1

21-bens scartstik (CENELEC-standard), herunder lyd-/videoindgang, RGB-indgang og tv-lyd-/videoudgang.

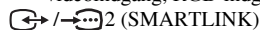
 2 (SMARTLINK)

21-bens scartstik (CENELEC-standard), herunder lyd-/videoindgang, RGB-indgang, valgfri lyd-/videoudgang og SmartLink-interface.

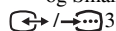
 3

21-bens scartstik (CENELEC-standard), herunder lyd-/videoindgang, RGB-indgang, og lyd-/videoudgang, der aktuelt vises på skærmen.

 4

Y: 1 Vp-p, 75 ohm, 0,3 V negativ synk.

Pb/Cb: 0,7 Vp-p, 75 ohm

Pr/Cr: 0,7 Vp-p, 75 ohm

 4 Lydindgang (phono-stik)

500 mVrms

Impedans: 47 kiloohm

HDMI IN 5

Video: 1080i, 720p, 576p, 576i, 480p, 480i

Lyd: Tokanals linjær PCM

32, 44,1 og 48 kHz, 16, 20 og 24 bit eller analog lydindgang (phono-stik)

 6 S-videoindgang (4-bens mini-DIN)

 6 Videoindgang (phono-stik)

 6 Lydindgang (phono-stik)

 Lydudgang (venstre/højre) (phono-stik)

 Stik til hovedtelefoner

### Lydeffekt

10 W + 10 W

### Medfølgende tilbehør

- Fjernbetjening RM-EA001 (1)
- Batterier, størrelse AA (R6) (2)
- Koaksialkabel (1)
- Netledning (type C-6) (1)
- Kabelsampler (1) og skrue (2)
- Holder til netledning (1)
- Kabelholder (1)
- Rengøringsklud (1)

### Ekstraudstyr

- Vægbeslag SU-PW2
- Tv-stander SU-FF51



Design og specifikationer kan ændres uden varsel.

# Fejlfinding

Kontroller, om indikatoren  (standby) blinker rødt.

## Indikatoren blinker





Selvdiagnosefunktionen er aktiveret.

- 1 Tæl, hvor mange gange indikatoren  (standby) blinker mellem hvert 2-sekunders interval.  
Indikatoren kan f.eks. blinke tre gange, efterfulgt af en pause på to sekunder, hvorefter den blinker tre gange igen, osv.
- 2 Tryk på knappen  på tv'et (højre side) for at slukke det. Tag netledningen ud, og beskriv indikatorens blinkemønster (antal blink) for forhandleren eller Sony-servicecenteret.

## Indikatoren blinker ikke

- 1 Læs punkterne i skemaerne nedenfor.
- 2 Hvis problemet fortsætter, skal tv'et efterses af en autoriseret servicetekniker.

## Billede

Problem	Årsag/løsningsforslag
Intet billede (skærmen er mørk) og ingen lyd	<ul style="list-style-type: none"><li>• Kontroller antenneforbindelsen.</li><li>• Tænd for strømmen til tv'et, og tryk på  på tv'ets (højre side).</li><li>• Tryk på TV , hvis indikatoren  (standby) lyser rød.</li></ul>
Intet billede eller ingen menuoplysninger fra udstyr, der er sluttet til scartstikket	<ul style="list-style-type: none"><li>• Kontroller, at der er tændt for ekstraudstyret, og tryk på /, indtil det korrekte indgangssymbol vises på skærmen.</li><li>• Kontroller forbindelsen mellem ekstraudstyret og tv'et.</li></ul>
Forvrænget billede	<ul style="list-style-type: none"><li>• Kontroller, om noget af det tilsluttede ekstraudstyr er placeret foran eller ved siden af tv'et. Når du vælger en placering til ekstraudstyret, skal du sørge for, at der er afstand mellem ekstraudstyret og tv'et.</li><li>• Når du vælger programmer eller tekst-tv, skal du slukke eventuelt udstyr, der er sluttet til scartstikket på tv'ets bagside.</li></ul>
Dobbelte billeder eller skygebilleder	<ul style="list-style-type: none"><li>• Kontroller antenne-/kabeltilslutninger.</li><li>• Kontroller antennens placering og retning.</li></ul>
Der er kun sne og støj på skærmen	<ul style="list-style-type: none"><li>• Kontroller, om antennen er knækket eller bøjet.</li><li>• Kontroller, om antennen er ved at være slidt (tre til fem år med normal brug, et til to år ved kysten).</li></ul>
Støj på billedet (punterede linjer eller striber)	<ul style="list-style-type: none"><li>• Sørg for, at tv'et ikke står i nærheden af elektriske støjkluder, f.eks. biler, motorcykler eller hårtørrere.</li><li>• Kontroller, at antennen er tilsluttet med det medfølgende koaksialkabel.</li><li>• Antennekablet skal flyttes væk fra andre tilslutningskabler.</li><li>• Brug ikke 300-ohm dobbeltkabler, da de kan medføre interferens.</li></ul>
Støj på billedet ved visning af tv-kanal	<ul style="list-style-type: none"><li>• Vælg "Manuel prog.-indstilling" i menuen "Opsætning", og juster "AFT" (automatisk finindstilling) for at opnå en bedre billedmodtagelse (side 33).</li><li>• Vælg "Støjreduktion" i menuen "Billedjustering" for at reducere støj i billedet (side 22).</li></ul>
Striber under afspilning/optagelse med en videobåndoptager	<ul style="list-style-type: none"><li>• Interferens fra videohovedet. Videobåndoptageren skal flyttes væk fra tv'et.</li><li>• Der skal være en afstand på mindst 30 cm mellem videobåndoptageren og tv'et for at undgå støj.</li><li>• Undgå at placere videobåndoptageren foran eller ved siden af tv'et.</li></ul>

<b>Problem</b>	<b>Årsag/løsningsforslag</b>
Der er nogle meget små sorte og/eller lyse prikker på skærmen	<ul style="list-style-type: none"> <li>Billedet på en skærm består af pixel. Det er ikke en fejl, at der vises meget små sorte og/eller lyse prikker (pixel) på skærmen.</li> </ul>
Nogle programmer vises i sort-hvid	<ul style="list-style-type: none"> <li>Vælg "Normalindstilling" i menuen "Billedjustering" for at gendanne fabriksindstillingerne (side 22).</li> </ul>
Ingen farve eller ujævn farve, når der vises et signal fra stikkene Y, P <sub>B</sub> /C <sub>B</sub> , P <sub>R</sub> /C <sub>R</sub> (→4)	<ul style="list-style-type: none"> <li>Kontroller tilslutningen for stikkene Y, P<sub>B</sub>/C<sub>B</sub>, P<sub>R</sub>/C<sub>R</sub> (→4).</li> <li>Sørg for, at stikkene Y, P<sub>B</sub>/C<sub>B</sub>, P<sub>R</sub>/C<sub>R</sub> (→4) er sat helt i.</li> </ul>

## Lyd

<b>Problem</b>	<b>Årsag/løsningsforslag</b>
Ingen lyd, men godt billede	<ul style="list-style-type: none"> <li>Tryk på  +/- eller  (Slå lyd fra).</li> <li>Kontroller, at "Højttaler" er indstillet til "Til" i menuen "Funktioner" (side 26).</li> </ul>
Lyd med støj	<ul style="list-style-type: none"> <li>Se løsningsforslagene til "Støj på billedet" på side 39.</li> </ul>
Lydforvrængning	<ul style="list-style-type: none"> <li>Se "Lydfilter" på side 33.</li> </ul>

## Generelt

<b>Problem</b>	<b>Årsag/løsningsforslag</b>
Tv'et slukker automatisk (det skifter til standby)	<ul style="list-style-type: none"> <li>Kontroller, om Aut. Slukning er aktiveret (side 28).</li> <li>Kontroller, om Automatisk sluk er aktiveret (side 28).</li> <li>Tv'et skifter automatisk til standby, hvis der ikke modtages noget signal, eller hvis der ikke udføres nogen handling i tilstanden TV i 10 minutter.</li> </ul>
Nogle indgangskilder kan ikke vælges	<ul style="list-style-type: none"> <li>Vælg "AV preset" i menuen "Opsætning", og annuller "Udelad" for indgangskilden (side 31).</li> </ul>
Fjernbetjeningen virker ikke	<ul style="list-style-type: none"> <li>Kontroller, om fjernbetjeningen er indstillet korrekt til det udstyr, som du bruger.</li> <li>Hvis fjernbetjeningen ikke kan betjene udstyret, selvom den er indstillet korrekt til udstyret, skal du indtaste den nødvendige kode som beskrevet i afsnittet "Programmering af fjernbetjeningen" (side 36).</li> <li>Udskift batterierne.</li> </ul>
Der vises forkerte tegn i menuen, på tekst-tv eller på NexTView	<ul style="list-style-type: none"> <li>Vælg "Sprog" og "Land" i menuen "Opsætning", og vælg det sprog og det land/område, der udbyder tekst-tv eller NexTView (side 29). Til kyrilliske sprog anbefaler vi, at du vælger russisk, hvis dit eget land eller område ikke findes på listen.</li> </ul>



# Indeks

## Numerics

0-9, knapper 8

14:9 18

4:3 18

## A

AFT 32

Antenne, tilslutning 11

Aut. Slukning 28

Aut. Slukning (⏻), indikator 9

Aut. Slukning (⏻), knap 8

Auto lydstyrke 23

Auto prog.-indstilling 30

Automatisk opstart 29

Automatisk programindstilling 15

Automatisk sluk 28

Auto-opsætning 25

AUX/VIDEO I/⏻, knap 8

AV preset 31

AV2 udgang 27

## B

Baggrundslys 21

Balance 23

Bas 23

Batterier, isættelse i fjernbetjeningen 10

BBE 23

Billedjustering, menu 21

Billedtilstand (⏻), knap 8

Bred 18

## D

Dekoder 33

Diskant 23

Dolby Virtual 23

Dynamisk billede 22

## E

Effekt (lydeffekt) 23

## F

Farvebalance 21

Farvede knapper 8

Farvemætning 21

Farvetone 21

Fastext 17

Fjernbetjening

isætte batterier 10

modtager 9

oversigt 8

programmere 36

Forrige kanal (⏻), knap 8

Funktion (Billed-funktion) 21

Funktioner, menu 26

## G

Gamma korrektion 22

## H

Højttaler 26

Hold tekst-tv (⏻), knap 8

Hovedtelefoner

Lydstyrke 24

tilslutte 34

To-kanal lyd 24

## I

Indekstabel for indgangssignal 18

Indgangsvælger (→), knap 8, 9

## K

Kanaler

automatisk programindstilling

15

Udelad 33

vælge 16

Kontrast 21

## L

Land 29

Lydeffekt (L), knap 8

Lydfilter 33

Lydjustering, menu 23

Lydstyrke (↔) +/-, knapper 8, 9

Lys 21

## M

Manuel prog.-indstilling 31

Medfølgende tilbehør 10

Medievælger 8

MENU, knap 8, 9

## N

Navn 31, 32

NexTView 17

Normalindstilling

billedjustering 22

lydjustering 24

Nummerknapper 8

## O

OK, knap 8, 9

Oplysninger (⏻), knap 8

Opsætning, menu 29

## P

Power (I), indikator 9

Power (⏻), knap 9

PROG +/-, knapper 8, 9

Programindekstabel 16

Programnavn 30

Programsortering 30

## S

Screen Saver 26

Skærmformat 25

Skærmhukommelse (⏻), knap 8

Skærmkontrol, menu 25

Skærmposition 25

Skærmtilstand 18

Skærmtilstand (⏻), knap 8

Skarphed 21

Slå lyd fra (⏻), knap 8

Sluk billede 27

Sluk billede (⏻), indikator 9

Smart 18

Specifikationer 38

Sprog 29

Standby (⏻), indikator 9

Støjreduktion 22

Strømsparefunktion 26

## T

Tekst-tv 17

Tilslutning

ekstraudstyr 34

en antenne/videobåndoptager

11

Timer, menu 28

Tocifret kanal på videobåndoptager

(-/-), knap 8

To-kanal lyd 24

Tv-standby (TV I/⏻), knap 8

Tv-tilstand (⏻), knap 8

## U

Udelad 31, 33

## V

Videobåndoptager

programmere 36

tilslutte 11

Vis tekst (⏻), knap 8

## Z

Zoom 18

## Ευρωπαϊκή Εγγύηση Sony

### Αγαπητέ πελάτη

Σας ευχαριστούμε που αγοράσατε αυτό το προϊόν της Sony. Ελπίζουμε να μείνετε ικανοποιημένοι από τη χρήση του. Στην απίθανη περίπτωση που το προϊόν σας χρειαστεί σέρβις (επισκευή) κατά τη διάρκεια της εγγύησης, παρακαλείστε να επικοινωνήσετε με το κατάστημα αγοράς ή μ' ένα μέλος του δικτύου μας εξουσιοδοτημένων σέρβις (ASN) της Ευρωπαϊκής Οικονομικής Ζώνης (ΕΟΖ) ή και άλλων χωρών που αναφέρονται σ' αυτή την εγγύηση ή στα συνοδευόμενα αυτήν φυλλάδια (Περιοχή Κάλυψης της Εγγύησης). Μπορείτε να βρείτε λεπτομέρειες για τα μέλη του δικτύου μας ASN, για παράδειγμα σε τηλεφωνικούς καταλόγους, στους καταλόγους προϊόντων μας και στις ιστοσελίδες μας. Για να αποφύγετε κάθε περιττή ταλαιπωρία σας, συνιστούμε να διαβάσετε προσεκτικά το εγχειρίδιο χρήσης προτού ψάξετε για επισκευή κατά τη διάρκεια της εγγύησης.

### Η Εγγύησή Σας

Η παρούσα εγγύηση ισχύει για το προϊόν της Sony που αγοράσατε, εφ' όσον κάτι τέτοιο αναφέρεται στα φυλλάδια που συνόδευαν το προϊόν σας, υπό την προϋπόθεση ότι αγοράστηκε εντός της Περιοχής Κάλυψης της Εγγύησης.

Με την παρούσα, η Sony εγγυάται ότι το προϊόν είναι απαλλαγμένο από κάθε ελάττωμα σχετιζόμενο με τα υλικά ή την κατασκευή, για μια περίοδο ΕΝΟΣ ΕΤΟΥΣ από την ημερομηνία της αρχικής αγοράς. Η αρμολία για να προσφέρει και εκπληρώσει την παρούσα εγγύηση εταιρεία Sony, είναι αυτή που αναφέρεται σ' αυτήν την Εγγύηση ή στο συνοδευόμενα φυλλάδιο στη χώρα όπου επιδιώκεται η επισκευή κατά τη διάρκεια της εγγύησης.

Εάν, εντός της περιόδου εγγύησης, αποδειχθεί ελαττωματικό το προϊόν (κατά την ημερομηνία της αρχικής αγοράς) λόγω ακατάλληλων υλικών ή κατασκευής, η Sony ή ένα μέλος του δικτύου Εξουσιοδοτημένων Σέρβις ASN της Περιοχής Κάλυψης της Εγγύησης θα επισκευάσει ή θα αντικαταστήσει (κατ' επιλογή της Sony) χωρίς επιβάρυνση για εργατικά ή ανταλλακτικά, το προϊόν ή τα ελαττωματικά εξαρτήματά του, εντός εύλογου χρόνου, βάσει των όρων και συνθηκών που εκτίθενται παρακάτω. Η Sony και τα μέλη του δικτύου Εξουσιοδοτημένων Σέρβις ASN μπορούν να αντικαταστήσουν ελαττωματικά προϊόντα ή εξαρτήματα με νέα ή ανακυκλωμένα προϊόντα ή εξαρτήματα. Όλα τα προϊόντα και εξαρτήματα που έχουν αντικατασταθεί γίνονται ιδιοκτησία της Sony.

### Όροι

1. Επισκευές δυνάμει της παρούσας εγγύησης θα παρέχονται μόνο εάν προσκομισθεί το πρωτότυπο τιμολόγιο ή η απόδειξη πώλησης (με την ένδειξη της ημερομηνίας αγοράς, του μοντέλου του προϊόντος και του ονόματος του εμπόρου) μαζί με το ελαττωματικό προϊόν εντός της περιόδου εγγύησης. Η Sony και τα μέλη του δικτύου Εξουσιοδοτημένων Σέρβις ASN μπορούν να αρνηθούν τη δωρεάν επισκευή κατά την περίοδο εγγύησης εάν δεν προσκομισθούν τα προαναφερόμενα έγγραφα ή εάν δεν προκύπτουν από αυτά η ημερομηνία αγοράς, το προϊόν ή το μοντέλο του προϊόντος ή το όνομα του εμπόρου. Η παρούσα εγγύηση δεν ισχύει εάν ο τύπος του μοντέλου ή ο σειριακός αριθμός του προϊόντος έχει αλλοιωθεί, διαγραφεί, αφαιρεθεί ή καταστεί δυσανάγνωστος.

2. Για να αποφευχθεί βλάβη ή απώλεια/ διαγραφή σε αφαιρούμενα ή αποσπώμενα μέσα ή εξαρτήματα αποθήκευσης δεδομένων, οφείλετε να τα αφαιρέσετε πριν παραδώσετε το προϊόν σας για επισκευή κατά την περίοδο εγγύησης.
3. Η παρούσα εγγύηση δεν καλύπτει τα έξοδα και τους κινδύνους μεταφοράς που συνδέονται με τη μεταφορά του προϊόντος σας προς και από τη Sony ή μέλος του δικτύου ASN.
4. Η παρούσα εγγύηση δεν καλύπτει τα εξής:
  - Περιοδική συντήρηση και επισκευή ή αντικατάσταση εξαρτημάτων ως αποτέλεσμα φυσιολογικής φθοράς.
  - Αναλώσιμα (συστατικά μέρη για τα οποία προβλέπεται περιοδική αντικατάσταση κατά τη διάρκεια ζωής ενός προϊόντος όπως μη επαναφορτιζόμενες μπαταρίες, φυσίγγια εκτόπωσης, γραφίδες, λάμπες, κλπ.).
  - Ζημιά ή ελαττώματα που προκλήθηκαν λόγω χρήσης, λειτουργίας ή χειρισμού ασύμβατων με την κανονική ατομική ή οικιακή χρήση.
  - Ζημιάς ή αλλαγής στο προϊόν που προκλήθηκαν από
    - Κακή χρήση, συμπεριλαμβανομένου:
      - του χειρισμού που επιφέρει φυσική, αισθητική ή επιφανειακή ζημιά ή αλλαγές στο προϊόν ή βλάβη σε οθόνες υγρών κρυστάλλων
      - μη κανονική ή μη σύμφωνη με τις οδηγίες της Sony εγκατάσταση ή χρήση του προϊόντος
      - μη συντήρηση του προϊόντος σύμφωνα με τις οδηγίες σωστής συντήρησης της Sony
      - εγκατάσταση ή χρήση του προϊόντος με τρόπο μη σύμφωνο με τις τεχνικές προδιαγραφές και τα πρότυπα ασφαλείας που ισχύουν στη χώρα όπου έχει εγκατασταθεί και χρησιμοποιείται το προϊόν.
    - Μολύνσεις από ιούς ή χρήση του προϊόντος με λογισμικό που δεν παρέχεται με το προϊόν ή λανθασμένη εγκατάσταση του λογισμικού.
    - Την κατάσταση ή τα ελαττώματα των συστημάτων με τα οποία χρησιμοποιείται ή στα οποία ενσωματώνεται το προϊόν εκτός από άλλα προϊόντα της Sony ειδικά σχεδιασμένα για να χρησιμοποιούνται με το εν λόγω προϊόν.
    - Χρήση του προϊόντος με εξαρτήματα, περιφερειακό εξοπλισμό και άλλα προϊόντα των οποίων ο τύπος, η κατάσταση και το πρότυπο δεν συνιστώνται από τη Sony.
    - Επισκευή ή επιχειρηθείσα επισκευή από άτομα που δεν είναι μέλη της Sony ή του δικτύου ASN.

- Ρυθμίσεις ή προσαρμογές χωρίς την προηγούμενη γραπτή συγκατάθεση της Sony, στις οποίες συμπεριλαμβάνονται:
  - η αναβάθμιση του προϊόντος πέρα από τις προδιαγραφές ή τα χαρακτηριστικά που περιγράφονται στο εγχειρίδιο χρήσης ή
  - οι τροποποιήσεις του προϊόντος με σκοπό να συμμορφωθεί προς εθνικές ή τοπικές τεχνικές προδιαγραφές και πρότυπα ασφαλείας που ισχύουν σε χώρες για τις οποίες το προϊόν δεν είχε σχεδιαστεί και κατασκευαστεί ειδικά.

Αμέλεια.

- Ατυχήματα, πυρκαγιά, υγρά, χημικές και άλλες ουσίες, πλημμύρα, δονήσεις, υπερβολική θερμότητα, ακατάλληλο εξαερισμό, υπέρταση, υπερβολική ή εσφαλμένη τροφοδοσία ή τάση εισόδου, ακτινοβολία, ηλεκτροστατικές εκκενώσεις συμπεριλαμβανομένου του κεραυνού, άλλων εξωτερικών δυνάμεων και επιδράσεων.

**5.** Η παρούσα εγγύηση καλύπτει μόνο τα υλικά μέρη του προϊόντος. Δεν καλύπτει το λογισμικό (είτε της Sony, είτε τρίτων κατασκευαστών) για το οποίο παρέχεται ή πρόκειται να ισχύσει μια άδεια χρήσης από τον τελικό χρήστη ή χωριστές δηλώσεις εγγύησης ή εξαιρέσεις από την εγγύηση.

## Εξαιρέσεις και περιορισμοί

Με εξαίρεση των όσων αναφέρονται ανωτέρω, η Sony δεν παρέχει καμία εγγύηση (ρητή, σιωπηρή, εκ του νόμου ή άλλη) όσον αφορά την ποιότητα, την επίδοση, την ακρίβεια, την αξιοπιστία, την καταλληλότητα του προϊόντος ή του λογισμικού που παρέχεται ή συνοδεύει το προϊόν, για συγκεκριμένο σκοπό. Εάν η ισχύουσα νομοθεσία απαγορεύει πλήρως ή μερικώς την παρούσα εξαίρεση, η Sony εξαιρεί ή περιορίζει την εγγύησή της μόνο στη μέγιστη έκταση που επιτρέπει η ισχύουσα νομοθεσία. Οποιαδήποτε εγγύηση η οποία δεν εξαιρείται πλήρως (στο μέτρο που το επιτρέπει ο ισχύων νόμος) θα περιορίζεται στη διάρκεια ισχύος της παρούσας εγγύησης.

Η μοναδική υποχρέωση της Sony σύμφωνα με την παρούσα εγγύηση είναι η επισκευή ή η αντικατάσταση προϊόντων που υπόκεινται στους όρους και συνθήκες της εγγύησης. Η Sony δεν ευθύνεται για οποιαδήποτε απώλεια ή ζημιά που σχετίζεται με τα προϊόντα, το σέρβις, την παρούσα εγγύηση, συμπεριλαμβανομένων – των οικονομικών και άυλων απωλειών – του τιμήματος που καταβλήθηκε για την αγορά του προϊόντος – της απώλειας κερδών, εισοδήματος, δεδομένων, απόλαυσης ή χρήσης του προϊόντος ή οποιασδήποτε συνδεδεμένων προϊόντων – της άμεσης, παρεμπόδισης ή επακόλουθης απώλειας ή ζημίας ακόμη και αν αυτή η απώλεια ή ζημιά αφορά σε:

- Μειωμένη λειτουργία ή μη λειτουργία του προϊόντος ή συνδεδεμένων προϊόντων λόγω ελαττωμάτων ή μη διαθεσιμότητας κατά την περίοδο που αυτό βρίσκεται στη Sony ή σε μέλος του δικτύου ASN, η οποία προκάλεσε διακοπή διαθεσιμότητας του προϊόντος, απώλεια χρόνου χρήστη ή διακοπή της εργασίας.
- Παροχή ανακριβών πληροφοριών που ζητήθηκαν από το προϊόν ή από συνδεδεμένα προϊόντα.
- Ζημιά ή απώλεια λογισμικών προγραμμάτων ή αφαιρούμενων μέσων αποθήκευσης δεδομένων ή
- Μολύνσεις από ιούς ή άλλες αιτίες.

Τα ανωτέρω ισχύουν για απώλειες και ζημιές, που υπόκεινται σε οιοσδήποτε γενικές αρχές δικαίου, συμπεριλαμβανομένης της αμέλειας ή άλλων αδικοπραξιών, αθέτησης σύμβασης, ρητής ή σιωπηρής εγγύησης, και απώλυτης ευθύνης (ακόμα και για θέματα για τα οποία η Sony ή μέλος του δικτύου ASN έχει ειδοποιηθεί για τη δυνατότητα πρόκλησης τέτοιων ζημιών).

Στο μέτρο που η ισχύουσα νομοθεσία απαγορεύει ή περιορίζει αυτές τις εξαιρέσεις ευθύνης, η Sony εξαιρεί ή περιορίζει την ευθύνη της μόνο στη μέγιστη έκταση που της επιτρέπει η ισχύουσα νομοθεσία. Για παράδειγμα, μερικά κράτη απαγορεύουν την εξαίρεση ή τον περιορισμό ζημιών που οφείλονται σε αμέλεια, σε βλαβή αμέλεια, σε εκ προθέσεως παράπτωμα, σε δόλο και παρόμοιες πράξεις. Σε καμία περίπτωση, η ευθύνη της Sony κατά την παρούσα εγγύηση, δεν υπερβαίνει την τιμή που καταβλήθηκε για την αγορά του προϊόντος, ωστόσο αν η ισχύουσα νομοθεσία επιτρέπει μόνο περιορισμούς ευθυνών υψηλότερου βαθμού, θα ισχύουν οι τελευταίοι.

Τα επιφυλασσόμενα νόμιμα δικαιώματά σας  
Ο καταναλωτής έχει έναντι της Sony τα δικαιώματα που απορρέουν από την παρούσα εγγύηση, σύμφωνα με τους όρους που περιέχονται σε αυτήν, χωρίς να παραβλάπτονται τα δικαιώματά του που πηγάζουν από την ισχύουσα εθνική νομοθεσία σχετικά με την πώληση καταναλωτικών προϊόντων. Η παρούσα εγγύηση δεν θίγει τα νόμιμα δικαιώματα που ενδεχομένως να έχετε, ούτε εκείνα που δεν μπορούν να εξαιρεθούν ή να περιοριστούν, ούτε δικαιώματά σας εναντίον των προσώπων από τα οποία αγοράσατε το προϊόν. Η διεκδίκηση οποιωνδήποτε δικαιωμάτων σας εναπόκειται αποκλειστικά σε εσάς.

### Sony Hellas A.E.E.

P. Φεραίου 44-46 & Λ. Μεσογείων 253-255  
154 51 N. Ψυχικό

### Τμήμα Εξυπηρέτησης Πελατών Sony

Τηλ. 801 11 92000  
e-mail : cic-greece@eu.sony.com

## ΠΡΟΕΙΔΟΠΟΙΗΣΗ

- Για να αποφύγετε κίνδυνο ηλεκτροπληξίας, μην βάζετε το κομμένο βύσμα από το καλώδιο τροφοδοσίας σε μια πρίζα. Το βύσμα δεν μπορεί να χρησιμοποιηθεί και πρέπει να καταστραφεί.
- Για να αποφύγετε κίνδυνο πυρκαγιάς ή ηλεκτροπληξίας, μην εκθέτετε την τηλεόραση σε βροχή ή σε υγρασία.
- Επικίνδυνες ηλεκτρικές τάσεις αναπτύσσονται μέσα στην τηλεόραση. Μην ανοίξετε το περίβλημα. Απευθυνθείτε μόνο σε εξουσιοδοτημένο σέρβις.

## Εισαγωγή

Ευχαριστούμε που επιλέξατε αυτό το προϊόν της Sony.

Προτού χρησιμοποιήσετε την τηλεόραση, διαβάστε προσεκτικά αυτό το εγχειρίδιο οδηγιών και φυλάξτε το για μελλοντική χρήση.

### Πληροφορίες για το εμπορικό σήμα

- Το "PlayStation" είναι προϊόν της Sony Computer Entertainment, Inc.
- Η τεχνολογία TruSurround χρησιμοποιείται ως υποκατάστατο του Dolby Virtual Surround.
- Το TruSurround, SRS και το σύμβολο  αποτελούν εμπορικά σήματα της SRS Labs, Inc. Η τεχνολογία TruSurround έχει ενσωματωθεί κατόπιν αδείας από τη SRS Labs, Inc.
- **HDMI** Η τηλεόραση αυτή περιλαμβάνει τεχνολογία HDMI™ (High-Definition Multimedia Interface – Διασύνδεση πολυμέσων υψηλής ανάλυσης). Τα HDMI, το λογότυπο HDMI και η Διασύνδεση πολυμέσων υψηλής ανάλυσης είναι εμπορικά σήματα ή σήματα κατατεθέντα της HDMI Licensing LLC.

# Περιεχόμενα

Πληροφορίες ασφαλείας.....	6
Προφυλάξεις .....	9
Αποκομιδή της τηλεόρασης .....	9
<b>Επισκόπηση του τηλεχειριστηρίου .....</b>	<b>10</b>
<b>Επισκόπηση των πλήκτρων και ενδείξεων της τηλεόρασης .....</b>	<b>11</b>

## Κατ' αρχήν



1: Έλεγχος των εξαρτημάτων .....	12
2: Τοποθέτηση των μπαταριών στο τηλεχειριστήριο .....	12
3: Σύνδεση κεραίας/βίντεο .....	13
4: Ασφαλίζοντας τις συνδέσεις .....	14
5: Πρόληψη ανατροπής της τηλεόρασης .....	15
6: Ενεργοποίηση της τηλεόρασης .....	15
7: Επιλογή της γλώσσας και της χώρας/περιοχής .....	16
8: Αυτόματος συντονισμός της τηλεόρασης .....	17

## Παρακολουθώντας τηλεόραση

Παρακολουθώντας τηλεόραση.....	18
Προβολή εικόνων από συσκευές συνδεδεμένες με την τηλεόραση ....	21

## Χρησιμοποιώντας το μενού

Πλοήγηση στα μενού .....	22
Επισκόπηση των μενού.....	23
Μενού Ρύθμιση Εικόνας .....	24
Λειτουργία.....	24
Αντίθεση/Φωτεινότητα/Χρώμα/Χροιά/Οξύτητα.....	24
Χρωμ. Τόνος .....	24
Μείωση Θορύβου .....	25
Δυναμική Εικόνα .....	25
Διόρθωση Γάμμα .....	25
Μηδενισμός .....	25

Μενού Ρύθμιση Ήχου .....	26
Εφφέ (ηχητικό εφφέ).....	26
Πρίμα/Μπάσα/Ισορροπία .....	26
Αυτ. Έντ. Φωνής.....	26
Διφ. ήχος.....	27
Ένταση  (ένταση ακουστικών).....	27
Διφ. ήχος  .....	27
Μηδενισμός .....	27
Μενού Έλεγχος Οθόνης.....	28
Αυτόματο Φορμά.....	28
Φορμά Οθόνης.....	28
Μετατόπιση Οθόνης .....	28
Μενού Λειτουργίες .....	29
Εξοικ. Ενέργειας .....	29
Ηχείο.....	29
Προφύλαξη Οθόνης .....	29
Έξοδος AV2 .....	30
Απεν/ση Εικόνας.....	30
Μενού Χρονοδιακόπτης .....	31
Χρονοδ. Απενεργ. ....	31
Αυτόμ. Κλείσιμο.....	31
Μενού Ρύθμιση.....	32
Αυτόματη Εκκίνηση .....	32
Γλώσσα.....	32
Χώρα.....	32
Αυτόμ. Συντονισμός.....	33
Ταξινόμηση Προγρ/των .....	33
Τιτλοφόρηση Σταθμού.....	33
Προρύθμιση Πηγών Εισόδου .....	34
Χειροκίνητο Πρόγραμμα .....	34

## Χρήση προαιρετικών συσκευών

Σύνδεση προαιρετικών συσκευών.....	37
Προγραμματισμός του τηλεχειριστηρίου.....	40

## Πρόσθετες πληροφορίες

Προδιαγραφές .....	42
Αντιμέτωπιση προβλημάτων .....	43
Ευρετήριο .....	46

# Πληροφορίες ασφαλείας

## Καλώδιο τροφοδοσίας

- Για να μετακινήσετε τη συσκευή, αποσυνδέστε το καλώδιο τροφοδοσίας. Μην μετακινείτε την τηλεόραση ενώ το καλώδιο τροφοδοσίας είναι ακόμα συνδεδεμένο. Υπάρχει περίπτωση το καλώδιο τροφοδοσίας να υποστεί ζημιά και να προκληθεί πυρκαγιά ή ηλεκτροπληξία.
- Εάν το καλώδιο τροφοδοσίας υποστεί ζημιά, υπάρχει περίπτωση να προκληθεί πυρκαγιά ή ηλεκτροπληξία.
  - Μην τρυπάτε, λυγίζετε ή συστρέφετε πολύ το καλώδιο. Οι αγωγοί στον πυρήνα του καλωδίου ενδέχεται να απογυμνωθούν ή να κοπούν, προκαλώντας βραχυκύκλωμα που μπορεί να οδηγήσει σε πυρκαγιά ή ηλεκτροπληξία.
  - Μην μετατρέψετε ή προκαλέσετε ζημιά στο καλώδιο τροφοδοσίας.
  - Μην τοποθετήσετε οποιοδήποτε βαρύ αντικείμενο πάνω στο καλώδιο τροφοδοσίας. Μην τραβάτε το καλώδιο τροφοδοσίας.
  - Κρατήστε το καλώδιο τροφοδοσίας μακριά από πηγές θερμότητας.
  - Φροντίστε να κρατάτε την πρίζα όταν αποσυνδέετε το καλώδιο τροφοδοσίας.
- Εάν το καλώδιο τροφοδοσίας έχει υποστεί ζημιά, διακόψτε τη χρήση του και απευθυνθείτε στο κατάστημα πώλησης ή στο σέρβις της Sony για αντικατάσταση.
- Μην χρησιμοποιείτε το παρεχόμενο καλώδιο τροφοδοσίας σε οποιοδήποτε άλλο εξοπλισμό.
- Χρησιμοποιείτε μόνον γνήσια καλώδια Sony, και όχι άλλες μάρκες.

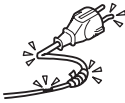
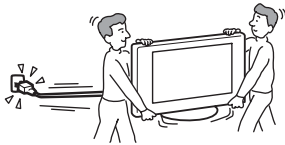

## Προστασία καλωδίου παροχής/τροφοδοσίας

Τραβήξτε το καλώδιο παροχής/τροφοδοσίας από το φως. Μην τραβήξετε το ίδιο το καλώδιο παροχής/τροφοδοσίας.

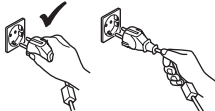

## Παροχή ρεύματος

Μην χρησιμοποιείτε πρίζες με κακή εφαρμογή. Τοποθετήστε το φως στην πρίζα μέχρι να εφαρμόσει τελείως. Κακή εφαρμογή μπορεί να προκαλέσει υπερθέρμανση και κίνδυνο πυρκαγιάς. Επικοινωνήστε με τον ηλεκτρολόγο για να αλλάξετε την πρίζα.



## Προαιρετικά εξαρτήματα

Τηρήστε τα εξής όταν εγκαθιστάτε την τηλεόραση χρησιμοποιώντας μια βάση ή ένα επιτοίχιο στήριγμα. Σε αντίθετη περίπτωση, η τηλεόραση μπορεί να πέσει και να προκαλέσει σοβαρό τραυματισμό.

- Χρησιμοποιήστε τον ειδικό επιτοίχιο βραχίονα ή βάση.



- Βεβαιωθείτε ότι ακολουθείτε τις οδηγίες που συνοδεύουν τη βάση ή το επιτοίχιο στήριγμα όταν εγκαθιστάτε την τηλεόραση.
- Βεβαιωθείτε ότι έχετε προσαρμόσει τους βραχίονες που συνοδεύουν τη βάση σας.

## Εγκατάσταση

Σε περίπτωση που η συσκευή της τηλεοράσεως πρόκειται να τοποθετηθεί πάνω στον τοίχο, αναθέστε την τοποθέτηση σε κάποιο εξουσιοδοτημένο τεχνικό. Ακατάλληλη εγκατάσταση μπορεί να καταστήσει την τηλεόραση μη ασφαλή.

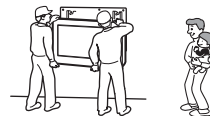

## Ιατρικές εγκαταστάσεις

Μην τοποθετείτε την τηλεόραση αυτή σε χώρο όπου χρησιμοποιούνται ιατρικές συσκευές. Κάτι τέτοιο μπορεί να προκαλέσει δυσλειτουργία στα ιατρικά όργανα.



## Μεταφορά

- Πριν να μεταφέρετε την τηλεόραση, αποσυνδέστε όλα τα καλώδια από την τηλεόραση.
- Όταν μεταφέρετε την τηλεόραση με το χέρι, κρατήστε την όπως φαίνεται στα δεξιά. Σε αντίθετη περίπτωση, η τηλεόραση μπορεί να πέσει και να υποστεί ζημιά ή να προκαλέσει σοβαρό τραυματισμό. Εάν η τηλεόραση πέσει ή υποστεί ζημιά, πρέπει να ελεγχθεί αμέσως από ένα εξουσιοδοτημένο σέρβις.
- Κατά τη μεταφορά, μην υποβάλλετε την τηλεόραση σε χτυπήματα ή υπερβολικούς κραδασμούς. Η τηλεόραση μπορεί να πέσει και να υποστεί ζημιά ή να προκαλέσει σοβαρό τραυματισμό.
- Όταν μεταφέρετε την τηλεόραση για επιδιόρθωση ή όταν τη μετατοπίζετε, χρησιμοποιήστε το αρχικό χαρτοκιβώτιο και το υλικό της συσκευασίας.
- Για τη μεταφορά της τηλεόρασης, χρειάζονται δυο ή περισσότερα άτομα.

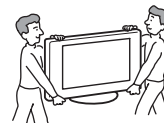

## Αερισμός

- Μην καλύπτετε ποτέ τις οπές αερισμού του περιβλήματος. Μπορεί να προκληθεί υπερθέρμανση και κίνδυνος πυρκαγιάς.
- Η συσκευή της τηλεοράσεως μπορεί να συσσωρεύει σκόνη και να βρωμίζει, εκτός αν υπάρχει σωστός αερισμός. Για σωστό αερισμό, τηρήστε τα ακόλουθα.
  - Μην τοποθετείτε την τηλεόραση με την οθόνη στραμμένη προς τον τοίχο ή να στηρίζεται στο πλάι.
  - Μην τοποθετείτε την τηλεόραση μπρούμυτα ή αναποδογυρισμένη.
  - Μην τοποθετείτε την τηλεόραση πάνω σε ράφι ή μέσα σε ντουλάπα.
  - Μην τοποθετείτε την τηλεόραση πάνω σε χαλί ή σε κρεβάτι.
  - Μην καλύπτετε την τηλεόραση με υφάσματα όπως κουρτίνες, ή αντικείμενα όπως εφημερίδες, κλπ.
- Αφήστε χώρο γύρω από την τηλεόραση. Σε αντίθετη περίπτωση, η αναγκαία κυκλοφορία του αέρα μπορεί να εμποδίζεται οδηγώντας σε υπερθέρμανση που μπορεί να προκαλέσει πυρκαγιά ή ζημιά στην τηλεόραση.



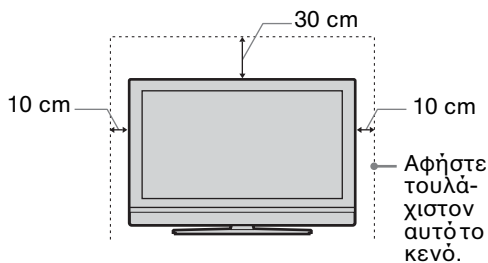

- Όταν εγκαθιστάτε την τηλεόραση στον τοίχο, αφήστε τουλάχιστον 10 cm από το κάτω μέρος της τηλεόρασης.
- Μην τοποθετείτε ποτέ την τηλεόραση όπως παρακάτω:

Εμποδίζεται η κυκλοφορία του αέρα.

Εμποδίζεται η κυκλοφορία του αέρα.

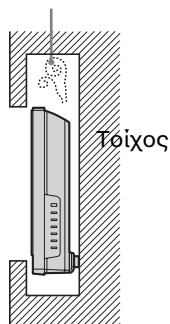
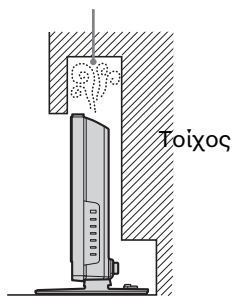

### Οπές αερισμού

Μην εισάγετε οτιδήποτε στις οπές αερισμού. Εάν εισχωρήσει κάποιο μεταλλικό ή εύφλεκτο αντικείμενο στις οπές αυτές, υπάρχει περίπτωση να προκληθεί πυρκαγιά ή ηλεκτροπληξία.



### Τοποθέτηση

- Μην τοποθετείτε ποτέ τη συσκευή σε ζεστά, υγρά ή πολύ σκονισμένα μέρη.
- Μην χρησιμοποιείτε την τηλεόραση αυτή εκεί όπου μπορούν να εισέλθουν έντομα.
- Μην τοποθετείτε τη συσκευή σε σημεία που εκτίθενται σε μηχανικούς κραδασμούς.
- Τοποθετήστε την τηλεόραση σε μια ασφαλή, σταθερή και αλφαδιασμένη βάση. Διαφορετικά, η τηλεόραση μπορεί να πέσει και να προκαλέσει τραυματισμό.



- Μην τοποθετείτε τη συσκευή της τηλεόρασης σε θέση από την οποία μπορεί να προεξέχει, όπως πάνω ή πίσω από μία κολόνα ή σε θέση στην οποία μπορεί να κτυπήσετε το κεφάλι σας πάνω της. Διαφορετικά, υπάρχει περίπτωση τραυματισμού.

### Νερό και υγρασία

- Μην χρησιμοποιείτε αυτήν την τηλεόραση κοντά σε νερό - για παράδειγμα, κοντά σε μπανιέρες ή ντους. Επίσης, μην εκθέτετε την τηλεόραση στη βροχή, υγρασία ή καπνό. Κάτι τέτοιο μπορεί να προκαλέσει πυρκαγιά ή ηλεκτροπληξία.
- Μην αγγίζετε το καλώδιο τροφοδοσίας και τη συσκευή της τηλεόρασης με βρεγμένα χέρια. Κάτι τέτοιο μπορεί να προκαλέσει ηλεκτροπληξία ή ζημία στην τηλεόραση.



### Υγρασία και εύφλεκτα αντικείμενα

- Μην αφήνετε τη συσκευή αυτή να βραχεί. Μην χύνετε υγρά οποιουδήποτε είδους πάνω στη συσκευή. Εάν πέσει οποιοδήποτε υγρό ή στερεό αντικείμενο μέσα στη συσκευή, μη θέσετε σε λειτουργία τη συσκευή. Κάτι τέτοιο μπορεί να προκαλέσει ηλεκτροπληξία ή ζημία στη συσκευή. Δώστε την τηλεόραση για έλεγχο σε εξουσιοδοτημένο σέρβις.
- Για την αποτροπή πυρκαγιάς, κρατήστε εύφλεκτα αντικείμενα ή εκτεθειμένες φλόγες (π.χ. κεριά) και ηλεκτρικούς λαμπτήρες μακριά από τη συσκευή.

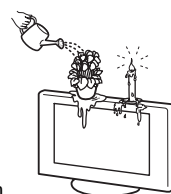

### Λάδια

Μην τοποθετείτε αυτήν την τηλεόραση σε εστιατόρια όπου γίνεται χρήση λαδιού. Σκόνη που έχει απορροφήσει λάδι μπορεί να εισχωρήσει στην τηλεόραση και να προκαλέσει ζημία.

### Πτώση

Τοποθετήστε την τηλεόραση σε μια ασφαλή και σταθερή βάση. Μην κρεμάτε οτιδήποτε από την τηλεόραση. Σε αντίθετη περίπτωση, η τηλεόραση μπορεί να πέσει από τη βάση ή το επιτοιχίο στήριγμα προκαλώντας ζημία ή σοβαρό τραυματισμό.



Μην επιτρέπετε στα παιδιά να σκαρφάζουν στην τηλεόραση.

### Τοποθέτηση σε οχήματα ή σε οροφή

Μην τοποθετείτε αυτήν την τηλεόραση σε οχήματα. Η κίνηση του οχήματος μπορεί να οδηγήσει τη συσκευή σε πτώση και να προκληθεί τραυματισμός. Μην κρεμάσετε αυτήν την τηλεόραση από την οροφή.



### Πλοία και άλλα σκάφη

Μην τοποθετείτε αυτήν την τηλεόραση σε πλοία ή άλλα σκάφη. Εάν η τηλεόραση εκτεθεί σε θαλασσινό νερό, υπάρχει περίπτωση να προκληθεί πυρκαγιά ή βλάβη της τηλεόρασης.

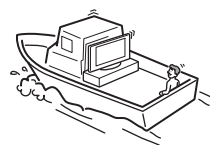

**Συνεχίζεται**

## Χρήση σε εξωτερικούς χώρους

- Μην εκθέτετε τη συσκευή της τηλεόρασης σε απευθείας ηλιακή ακτινοβολία. Υπάρχει περίπτωση η συσκευή να θερμανθεί και να προκληθεί βλάβη της.
- Μην τοποθετείτε την τηλεόραση αυτή σε εξωτερικούς χώρους.

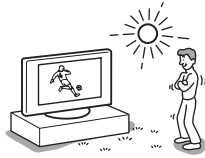

## Συνδεσμολογία καλωδίων

- Αποσυνδέστε το καλώδιο τροφοδοσίας πριν πραγματοποιήσετε οποιαδήποτε καλωδίωση. Βεβαιωθείτε ότι έχετε αποσυνδέσει το καλώδιο τροφοδοσίας πριν προβείτε σε οποιαδήποτε εργασία στερέωσης της συσκευής.
- Προσέξτε μη μπλεχτούν τα πόδια σας στα καλώδια. Κάτι τέτοιο μπορεί να προκαλέσει ζημιά στην τηλεόραση.

## Καθαρισμός

- Αποσυνδέστε το καλώδιο τροφοδοσίας προτού προβείτε σε καθαρισμό του φινιρίσματος και της τηλεόρασης. Εάν το αμελήσετε, μπορεί να προκληθεί ηλεκτροπληξία.
- Καθαρίζετε το φινιρίσμα τακτικά. Εάν το φινιρίσμα καλυφθεί με σκόνη και μαζώνει υγρασία, μπορεί να μειωθεί η ποιότητα της μόνωσης και να προκληθεί πυρκαγιά.



## Καταιγίδες

Για την ασφάλειά σας, μην αγγίζετε οποιοδήποτε εξάρτημα της συσκευής, το καλώδιο παροχής ή το καλώδιο της κεραίας κατά τη διάρκεια καταιγίδας με κεραυνούς.



## Ζημιά που απαιτεί σέρβις

Εάν η επιφάνεια της οθόνης ραγίσει, μην την ακουμπήσετε μέχρι να αποσυνδέσετε το καλώδιο τροφοδοσίας. Σε αντίθετη περίπτωση, μπορεί να προκληθεί ηλεκτροπληξία.

## Επισκευή

Μην ανοίξετε το περίβλημα. Εμπιστευθείτε την τηλεόραση μόνο σε εξουσιοδοτημένο σέρβις.



## Μικρά, αποσπώμενα και προσαρμόσιμα εξαρτήματα

Διατηρείτε τα εξαρτήματα μακριά από τα παιδιά. Σε περίπτωση που τα καταπιούν, μπορεί να υπάρξει πνιγμός ή ασφυξία. Καλέστε αμέσως ιατρική βοήθεια.

## Σπασμένα γυαλιά

Μην πετάτε οτιδήποτε στην τηλεόραση. Από την πρόσκρουση μπορεί να προκληθεί έκρηξη του γυαλιού της οθόνης και σοβαρός τραυματισμός.



## Όταν δε χρησιμοποιείται

Για περιβαλλοντικούς λόγους και λόγους ασφαλείας, συνιστάται να μην αφήνετε τη συσκευή της τηλεόρασης σε λειτουργία αναμονής όταν δεν τη χρησιμοποιείτε. Αποσυνδέστε την από την τροφοδοσία. Ωστόσο, ενδέχεται ορισμένες συσκευές τηλεόρασης να έχουν χαρακτηριστικά τα οποία για να λειτουργούν σωστά πρέπει η τηλεόραση να μένει σε λειτουργία αναμονής. Οι οδηγίες σε αυτό το εγχειρίδιο σας πληροφορούν εάν αυτό ισχύει.



## Παρακολούθηση της τηλεόρασης

- Για να παρακολουθείτε άνετα τηλεόραση, συνιστάται η περιοχή θέασης να βρίσκεται σε απόσταση από την τηλεόραση τέσσερις με επτά φορές το κατακόρυφο μήκος της οθόνης.
- Παρακολουθείτε την τηλεόραση σε δωμάτιο με μέτριο φωτισμό, καθώς η παρακολούθηση της τηλεόρασης με συνθήκες χαμηλού φωτισμού βλάπτει την όραση σας. Το να παρακολουθείτε συνεχώς για μεγάλα χρονικά διαστήματα την οθόνη μπορεί επίσης να βλάψει την όραση σας.
- Σε περίπτωση που χρειαστεί να ρυθμίσετε τη γωνία της συσκευής, σταθεροποιήστε τη βάση του στηρίγματος ώστε να εμποδίσετε τον αποχωρισμό της συσκευής από το στηρίγμα. Προσέξτε να μην πιάσετε τα δάκτυλά σας μεταξύ της συσκευής και του στηρίγματος.

## Ρύθμιση της έντασης του ήχου

- Ρυθμίστε την ένταση ήχου έτσι ώστε να μην ενοχλείτε τους γείτονες. Ο ήχος ακούγεται πολύ έντονα τη νύχτα. Για το λόγο αυτό, συνιστάται να κλείνετε τα παράθυρα ή να χρησιμοποιείτε ακουστικά.
- Όταν χρησιμοποιείτε ακουστικά, αποφύγετε τη ρύθμιση της έντασης ήχου σε υψηλά επίπεδα καθώς κάτι τέτοιο μπορεί να σας προκαλέσει προβλήματα ακοής.

## Υπερφόρτιση

Η τηλεόραση αυτή έχει σχεδιαστεί για να λειτουργεί μόνο με ρεύμα 220-240V AC. Φροντίστε να μη συνδέσετε πολλές συσκευές στην ίδια πρίζα παροχής διότι κάτι τέτοιο μπορεί να προκαλέσει πυρκαγιά ή ηλεκτροπληξία.

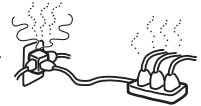

## Θερμότητα

Μην αγγίζετε την επιφάνεια της τηλεόρασης. Η θερμοκρασία της παραμένει υψηλή για αρκετή ώρα ακόμα και μετά την απενεργοποίηση της τηλεόρασης.

## Διάβρωση

Εάν χρησιμοποιείτε αυτή τη συσκευή κοντά σε ακτές, το αλάτι μπορεί να διαβρώσει τα μεταλλικά μέρη της τηλεόρασης και να προκαλέσει εσωτερική ζημιά ή πυρκαγιά. Μπορεί επίσης να προκληθεί μείωση της διάρκειας ζωής της τηλεόρασης. Θα πρέπει να ληφθούν μέτρα για τη μείωση της υγρασίας και της θερμοκρασίας του χώρου όπου βρίσκεται η συσκευή.



# Προφυλάξεις

## Οθόνη PDP

- Παρακαλούμε σημειώστε ότι η οθόνη πλάσματος (PDP) κατασκευάζεται με τεχνολογία υψηλής ακρίβειας. Ωστόσο, μπορεί να εμφανισθούν μόνιμα στη οθόνη PDP μερικά μαύρα ή φωτεινά σημεία (κόκκινα, μπλε ή πράσινα), ή να εμφανισθούν λωρίδες μη κανονικού χρωματισμού ή φωτεινότητα. Δεν πρόκειται για δυσλειτουργία.
- Όταν για πολύ χρόνο γίνεται χρήση αυτής της τηλεόρασης σε λειτουργία 4:3, η επιφάνεια οθόνης 4:3 μπορεί να γίνει πιο σκούρα μέσα σε πλαίσιο μορφής 16:9. Προς αποφυγή αυτού του προβλήματος, πρέπει να χρησιμοποιείται η λειτουργία εικόνας "Smart" (δείτε σελίδα 15).

## Για τη σταθεροποίηση της εικόνας

- Εάν οι παρακάτω εικόνες εμφανιστούν για παρατεταμένο χρονικό διάστημα, μπορεί να υπάρξει σταθεροποίηση της εικόνας (afterimage) σε ορισμένες περιοχές της οθόνης λόγω των χαρακτηριστικών της οθόνης πλάσματος.
  - Μαύρες λωρίδες στο πάνω και κάτω μέρος οι οποίες εμφανίζονται με πηγές βίντεο ευρείας εικόνας (εικόνα Letterbox).
  - Μαύρες λωρίδες αριστερά και δεξιά οι οποίες εμφανίζονται με πηγή βίντεο 4:3 (συμβατικές τηλεοπτικές μεταδόσεις).
  - Βιντεοπαιχνίδια
  - Εικόνες H/Y
  - Μενού DVD στην οθόνη
  - Μενού στην οθόνη, αριθμοί καναλιών, κλπ, συνδεδεμένων εξωτερικών συσκευών όπως συσκευές Set top box, Modem με καλώδιο, βίντεο κλπ.Αυτός ο κίνδυνος είναι μεγαλύτερος αν η συσκευή βρίσκεται στη λειτουργία "Ζωή" ή λειτουργεί με υψηλό κοντράστ. Αυτή η εικόνα δεν μπορεί να απαλειφθεί εφόσον γραφτεί στην οθόνη. Προκειμένου να μη συμβεί κάτι τέτοιο, δεν πρέπει να αφήνετε την τηλεόραση να λειτουργεί με αυτήν την εικόνα ή με αυτό το πρόγραμμα για πολύ χρόνο. Πρέπει να χρησιμοποιείτε τη λειτουργία "Προφύλαξη Οθόνης" (σελίδα 26) ή να περιορίζετε τη στάθμη του κοντράστ. Μια επαναλαμβανόμενη και μακράς διάρκειας καθημερινή χρήση της ίδιας εικόνας ή προγράμματος, μπορεί επίσης να δημιουργήσει το ίδιο ελάττωμα. Η ΣΤΑΘΕΡΟΠΟΙΗΣΗ ΤΗΣ ΕΙΚΟΝΑΣ ΔΕΝ ΚΑΛΥΝΤΕΤΑΙ ΑΠΟ ΤΗΝ ΕΓΓΥΗΣΗ SONY.
- Για τη μείωση της διατήρησης εικόνας, αυτή η τηλεόραση διαθέτει τη λειτουργία "Προστασία Οθόνης". Η προεπιλεγμένη ρύθμιση της λειτουργίας "Περιφορά" στη "Προφύλαξη Οθόνης" είναι "Ναι" (σελίδα 26.)
- Η λειτουργία "Προφύλαξη Οθόνης" προλαμβάνει και μειώνει τη διατήρηση εικόνας Για περισσότερες λεπτομέρειες δείτε σελίδα 26.

## Για το υψόμετρο

Όταν χρησιμοποιείται σε υψόμετρο μεγαλύτερο των 1.900 μέτρων (πίεση αέρα μικρότερη από 800hPa), αυτή η τηλεόραση πλάσματος μπορεί να παράγει ένα χαμηλό βόμβο σαν αποτέλεσμα της διαφοράς πίεσης του αέρα στο εσωτερικό και το εξωτερικό των πινάκων. Αυτό δε θεωρείται ελάττωμα και δεν καλύπτεται από την Εγγύηση της Sony. Αυτός ο βόμβος είναι ένα εγγενές χαρακτηριστικό οποιασδήποτε οθόνης πλάσματος.

## Εγκατάσταση της τηλεόρασης

- Μην τοποθετείτε την τηλεόραση σε χώρους που υπόκεινται σε υψηλές θερμοκρασίες, όπως για παράδειγμα απευθείας στο ηλιακό φως ή κοντά σε καλοριφέρ και κλιματιστικά. Εάν η τηλεόραση εκτεθεί σε υψηλές θερμοκρασίες, υπάρχει περίπτωση να υπερθερμανθεί και να προκληθούν παραμορφώσεις του

περιβλήματος ή δυσλειτουργία της τηλεόρασης.

- Η τηλεόραση δεν αποσυνδέεται από το δίκτυο παροχής ρεύματος όταν ο διακόπτης ενεργοποίησης βρίσκεται σε θέση Off. Για να αποσυνδεθεί εντελώς η συσκευή, τραβήξτε το φις από την πρίζα.
- Για να έχετε καθαρή εικόνα, μην εκθέσετε την οθόνη σε απευθείας φωτισμό ή απευθείας στο ηλιακό φως. Εάν είναι δυνατό, χρησιμοποιήστε φωτισμό τύπου σποτ ο οποίος να φωτίζει κατακόρυφα από την οροφή.
- Μην τοποθετείτε προαιρετικά εξαρτήματα πολύ κοντά στην τηλεόραση. Κρατήστε τα προαιρετικά εξαρτήματα σε απόσταση τουλάχιστον 30 cm από την τηλεόραση. Εάν τοποθετήσετε κάποιο βίντεο μπροστά από ή κοντά στην τηλεόραση, η εικόνα μπορεί να παραμορφωθεί.

## Χειρισμός και καθαρισμός της επιφάνειας/ περιβλήματος της τηλεόρασης

Η επιφάνεια της οθόνης διαθέτει ειδική επίστρωση που αποκόπτει τις ισχυρές αντανάκλασεις του φωτός.

Προς αποφυγήν φθοράς των υλικών ή της επίστρωσης της οθόνης, τηρείτε τις παρακάτω προφυλάξεις.

- Μην πιέζετε ή γδέρνετε με σκληρά αντικείμενα και μην πετάτε στιδήποτε στην οθόνη. Η οθόνη μπορεί να υφιστάται ζημιά.
- Μην αγγίζετε την τηλεόραση μετά από συνεχή λειτουργία για μεγάλο χρονικό διάστημα διότι η οθόνη θερμαίνεται.
- Συνιστάται να αποφεύγετε όσο το δυνατό να αγγίζετε την οθόνη.
- Για να αφαιρέσετε τη σκόνη από την επιφάνεια/περίβλημα της οθόνης, σκουπίστε την επιφάνεια απαλά με ένα μαλακό ύφασμα. Αν η σκόνη επιμένει, σκουπίστε με ένα μαλακό ύφασμα ελαφρώς βρεγμένο με αραιωμένο ήπιο απορρυπαντικό. Μπορείτε να πλύνετε και να χρησιμοποιήσετε επανειλημμένα το μαλακό ύφασμα.
- Μη χρησιμοποιείτε ποτέ σφουγγαράκι οποιοδήποτε τύπου που θα μπορούσε να χαράξει, σκόνες καθαρισμού ή πτητικά διαλυτικά όπως οινόπνευμα, βενζίνη, διαλυτικό ή νέφτι. Η χρήση τέτοιων υλικών ή η παρατεταμένη επαφή με υλικά από ελαστικό ή βινύλιο, μπορεί να έχει ως αποτέλεσμα τη φθορά της επιφάνειας της οθόνης και του υλικού του περιβλήματος.
- Με την πάροδο του χρόνου, μπορεί να συσσωρευτεί σκόνη στις οπές αερισμού. Για την πρόληψη αυτού του φαινομένου, συνιστάται να αφαιρείται τακτικά (μια φορά το μήνα) η σκόνη με χρήση μιας ηλεκτρικής σκούπας.

## Αποκομιδή της τηλεόρασης



**Αποκομιδή Παλαιού Ηλεκτρικού & Ηλεκτρονικού Εξοπλισμού (Ισχύει στην Ευρωπαϊκή Ένωση και άλλες Ευρωπαϊκές χώρες με ξεχωριστά συστήματα συλλογής)**

Το σύμβολο αυτό επάνω στο προϊόν ή στη συσκευασία του σημαίνει ότι το προϊόν δεν πρέπει να πεταχτεί μαζί με τα οικιακά απορρίμματα αλλά πρέπει να

παραδοθεί σε ένα κατάλληλο σημείο συλλογής ηλεκτρολογικού και ηλεκτρονικού υλικού προς ανακύκλωση. Με το να βεβαιωθείτε ότι το προϊόν πετάχτηκε σωστά, βοηθάτε στην πρόληψη πιθανών αρνητικών επιπτώσεων στο περιβάλλον και την υγεία. Η ανακύκλωση των υλικών θα βοηθήσει στην εξοικονόμηση φυσικών πόρων. Για περισσότερες πληροφορίες σχετικά με την ανακύκλωση αυτού του προϊόντος, παρακαλούμε επικοινωνήστε με τις υπηρεσίες καθαριότητας του δήμου σας ή το κατάστημα όπου αγοράσατε το προϊόν.

# Επισκόπηση του τηλεχειριστηρίου

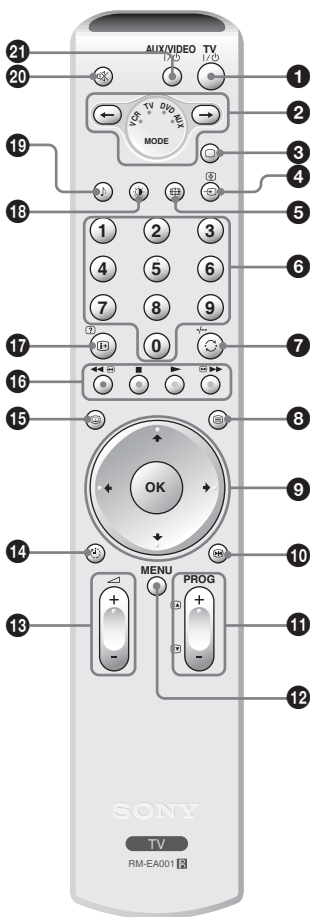

- 1 TV I/O – TV standby (αναμονή)**  
Απενεργοποιεί προσωρινά την τηλεόραση και την ενεργοποιεί από τη λειτουργία αναμονής.
- 2 Επιλογέας συσκευής (σελίδα 40)**  
Επιλέγει τη συσκευή που θέλετε να χειριστείτε. Μια πράσινη λυχνία θα ανάψει στιγμαία για να σας δείξει ποια συσκευή έχετε επιλέξει.
- 3 – Λειτουργία τηλεόρασης (σελίδα 21)**
- 4 – Επιλογή εισόδου / Στάση κειμένου**
  - Σε λειτουργία τηλεόρασης (σελίδα 21): Επιλέγει την πηγή εισόδου από τον εξοπλισμό που έχει συνδεθεί με τις υποδοχές της τηλεόρασης.
  - Σε λειτουργία κειμένου (σελίδα 19): Σταματάει την τρέχουσα σελίδα.
- 5 – Λειτουργία οθόνης (σελίδα 20)**
- 6 Πλήκτρα αριθμών**
  - Σε λειτουργία τηλεόρασης: Επιλέγει κανάλια. Για κανάλια με αριθμό από 10 και πάνω, δώστε το δεύτερο ψηφίο μέσα σε τρία δευτερόλεπτα.
  - Σε λειτουργία κειμένου: Δίνει τον τριψήφιο αριθμό σελίδας για να επιλεγεί η σελίδα.
- 7 – Προηγούμενο κανάλι / διψήφιος αριθμός καναλιού στο βίντεο**
  - Σε λειτουργία τηλεόρασης: Επιστρέφει στο προηγούμενο κανάλι που παρακολουθούσατε (επί περισσότερο από πέντε δευτερόλεπτα).
  - Σε λειτουργία βίντεο: Επιλέγει το διψήφιο κανάλι για τα βίντεο της Sony (π.χ. για το 23, πιάστε +/- και κατόπιν το 2 και το 3).
- 8 – Κείμενο (σελίδα 19)**
- 9 (σελίδα 18, 21, 22)**
- 10 – Υπενθύμιση οθόνης (σελίδα 18)**
- 11 PROG +/- (σελίδα 18)**
  - Σε λειτουργία τηλεόρασης: Επιλέγει το επόμενο (+) ή προηγούμενο (-) κανάλι.
  - Σε λειτουργία κειμένου: Επιλέγει την επόμενη (+) ή προηγούμενη (-) σελίδα.
- 12 MENU (σελίδα 22)**
- 13 +/- – Ένταση**
- 14 – Χρονοδ. Απενεργ. (σελίδα 31)**
- 15 – NexTVView (σελίδα 19)**
- 16 Χρωματιστά πλήκτρα**
  - Σε λειτουργία NexTVView (σελίδα 19): Ταξινομεί τα προγράμματα.
  - Σε λειτουργία VCR και DVD (σελίδα 40): Χειρίζεται τις κύριες λειτουργίες του VCR ή του DVD σας.
- 17 – Αποκάλυψη Πληροφοριών / Κειμένου**
  - Σε λειτουργία τηλεόρασης: Εμφανίζει πληροφορίες όπως τον αριθμό του τρέχοντος καναλιού και τη λειτουργία οθόνης.
  - Σε λειτουργία κειμένου (σελίδα 19): Αποκαλύπτει κρυφές πληροφορίες (π.χ. απαντήσεις σε ένα κουίζ).
- 18 – Λειτουργία εικόνας (σελίδα 24)**
- 19 – Ηχητικό εφέ (σελίδα 26)**
- 20 – Σιγή (σελίδα 18)**
- 21 AUX/VIDEO I/O**

Ενεργοποιεί/απενεργοποιεί τον εξοπλισμό σας, όπως έχει προγραμματιστεί από το τηλεχειριστήριο (σελ. 40).

## Συμβουλή

Τα πλήκτρα , , PROG+, και ο αριθμός 5 έχουν κουκίδες αφής. Χρησιμοποιήστε τις κουκίδες αφής ως αναφορά όταν χειρίζεστε την τηλεόραση.

# Επισκόπηση των πλήκτρων και ενδείξεων της τηλεόρασης

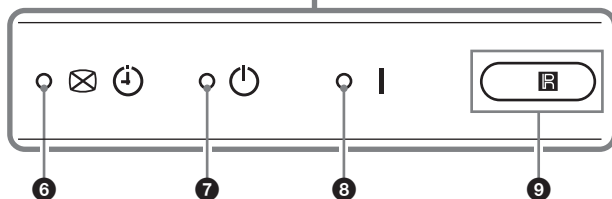
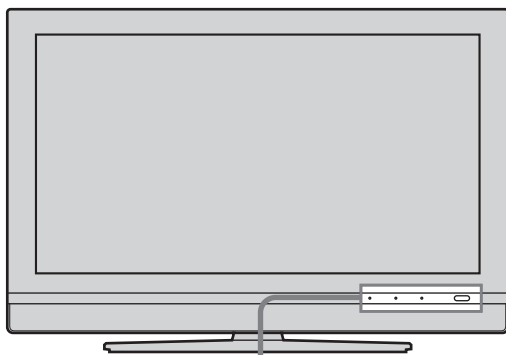
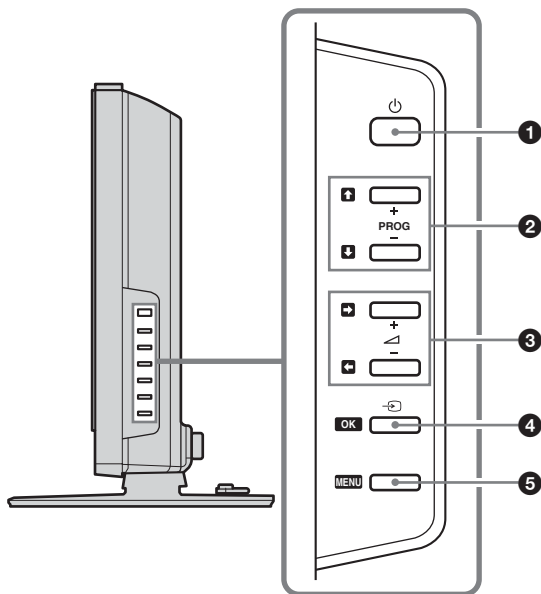

- 1** – **Τροφοδοσία**  
Ενεργοποιεί ή απενεργοποιεί την τηλεόραση.
- 2** **PROG +/-**
  - Σε λειτουργία τηλεόρασης: Επιλέγει το επόμενο (+) ή προηγούμενο (-) κανάλι.
  - Σε μενού τηλεόρασης: Μετακινείται μέσα στις επιλογές προς τα επάνω () ή κάτω ()
- 3**
  - Αυξάνει (+) ή μειώνει (-) την ένταση του ήχου.
  - Σε μενού τηλεόρασης: Μετακινείται μέσα στις επιλογές προς τα αριστερά () ή δεξιά ()
- 4** **OK** – **Επιλογή εισόδου/OK**
  - Σε λειτουργία τηλεόρασης (σελίδα 21): Επιλέγει την πηγή εισόδου από τον εξοπλισμό που έχει συνδεθεί με τις υποδοχές της τηλεόρασης.
  - Σε μενού τηλεόρασης: Επιλέγει το μενού ή την επιλογή και επιβεβαιώνει τη ρύθμιση.
- 5** **MENU** (σελίδα 22)
- 6** – **Ένδειξη Απεν/ση Εικόνας/Χρονοδ. Απενεργ.**
  - Όταν απενεργοποιηθεί η εικόνα ανάβει πράσινη (σελίδα 30). Μόνο η εικόνα απενεργοποιείται (ο ήχος παραμένει χωρίς αλλαγές).
  - Όταν ρυθμιστεί ο χρονοδιακόπτης απενεργοποίησης ανάβει με πορτοκαλί χρώμα (σελίδα 31).
- 7** – **Ένδειξη αναμονής**  
Ανάβει κόκκινο όταν η τηλεόραση βρίσκεται σε λειτουργία αναμονής.
- 8** – **Ένδειξη τροφοδοσίας**  
Ανάβει με πράσινο χρώμα όταν ενεργοποιηθεί η τηλεόραση.
- 9** **Αισθητήρας τηλεχειριστηρίου**

## 1: Έλεγχος των εξαρτημάτων

Τηλεχειριστήριο RM-EA001 (1)

Μπαταρίες μεγέθους AA (Τύπου R6) (2)

Ομοαξονικό καλώδιο (1)



Καλώδιο τροφοδοσίας (Τύπου C-6) (1)

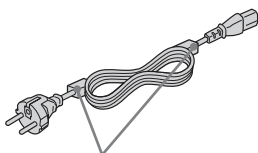

Μην αφαιρείτε αυτούς τους πυρήνες φερίτη.

Λωρίδα τυλίγματος (1) και βίδα (2)

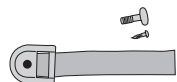

Καπάκι ασφάλισης του βύσματος (1)



Συσκευή συγκράτησης καλωδίου (1)

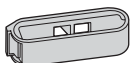

Ύφασμα καθαρισμού (1)

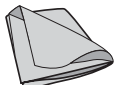

## 2: Τοποθέτηση των μπαταριών στο τηλεχειριστήριο

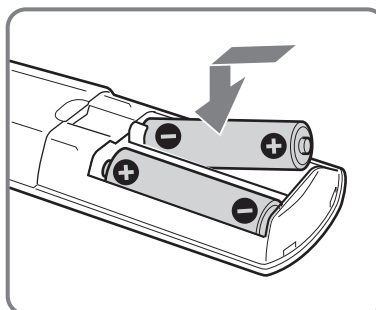
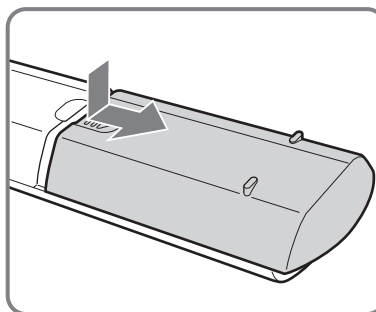

### Σημειώσεις

- Τηρήστε τη σωστή πολικότητα όταν τοποθετείτε τις μπαταρίες.
- Απορρίψτε τις μπαταρίες με περιβαλλοντικά φιλικό τρόπο. Ορισμένες περιοχές ενδέχεται να έχουν κανονισμούς για την απόρριψη των μπαταριών. Συμβουλευθείτε τις τοπικές σας αρχές.
- Μη χρησιμοποιείτε διαφορετικούς τύπους μπαταριών μαζί ή μην ανακατεύετε τις παλιές με τις καινούργιες μπαταρίες.
- Χρησιμοποιήστε το τηλεχειριστήριο με προσοχή. Μην το αφήνετε να πέφτει, μην το πατάτε και μη χύνετε υγρά οποιουδήποτε είδους πάνω του.
- Μην τοποθετείτε το τηλεχειριστήριο κοντά σε πηγές θερμότητας, σε θέση που να το βλέπει ο ήλιος ή σε δωμάτιο με υγρασία.

### 3: Σύνδεση κεραίας/βίντεο

**A**

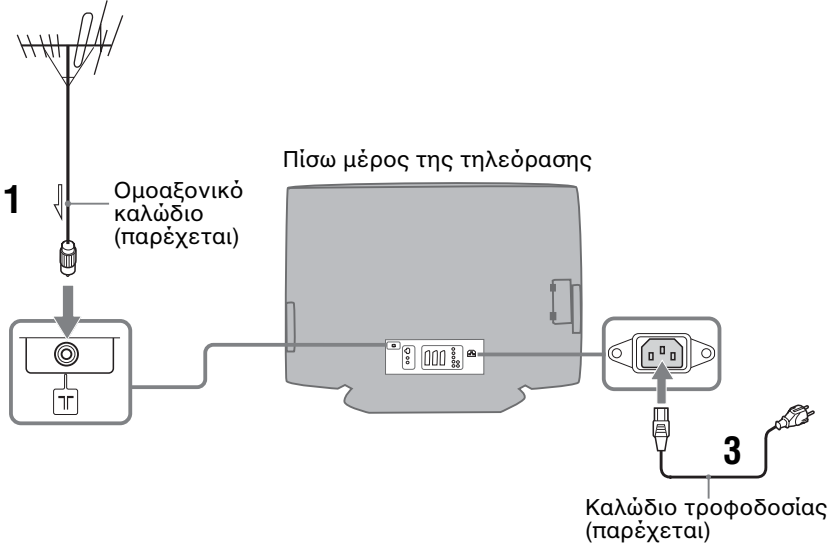

**B**

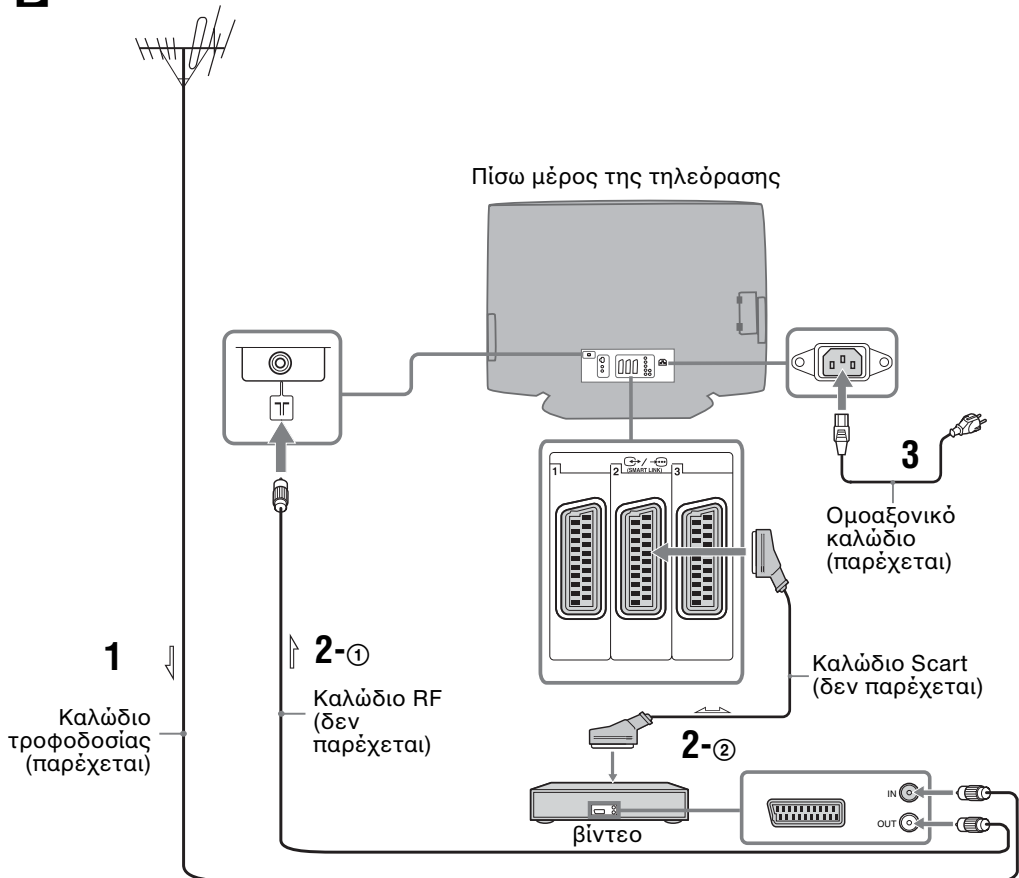

*Συνεχίζεται*

**1** Συνδέστε την κεραία σας με το παρεχόμενο ομοαξονικό καλώδιο.



**Εάν συνδέετε προς κεραία μόνον (A)**

Συνδέστε την κεραία με την υποδοχή 7F στο πίσω μέρος της τηλεόρασης, και κατόπιν μεταβείτε στο βήμα 3.

**Εάν συνδέετε με ένα βίντεο που έχει κεραία (B)**

Συνδέστε την κεραία σας με την υποδοχή εισόδου στο βίντεό σας.

**2** Σύνδεση του βίντεο.

- 1 Συνδέστε την υποδοχή εξόδου στο βίντεό σας με την υποδοχή 7F στο πίσω μέρος της τηλεόρασης με το καλώδιο RF.
- 2 Συνδέστε την υποδοχή scart στο βίντεό σας με την υποδοχή scart  /  2 στο πίσω μέρος της τηλεόρασης με ένα καλώδιο Scart.

**3** Συνδέστε το παρεχόμενο καλώδιο τροφοδοσίας με μια υποδοχή εισόδου εναλλασσόμενου ρεύματος στο πίσω μέρος της τηλεόρασης.

**Σημείωση**

Μη συνδέετε το καλώδιο τροφοδοσίας με την πρίζα μέχρι να ολοκληρωθούν όλες οι συνδέσεις.

**4** Μαζέψτε το καλώδιο.

- 1 Προσαρτήστε τη συσκευή συγκράτησης καλωδίου στο πίσω μέρος της τηλεόρασης (A), και κατόπιν γυρίστε την κατά ένα τέταρτο της στροφής προς τα αριστερά (B).
- 2 Σπρώξτε προς τα μέσα το μάνταλο για να ξεκλειδώσετε την κλειδαριά, ανοίξτε το άνοιγμα, και κατόπιν εισάγετε τα καλώδια.
- 3 Κλείστε το κάλυμμα μέχρι να κλείσει και να ασφαλίσει το μάνταλο.

## 4: Ασφαλιζοντας τις συνδέσεις

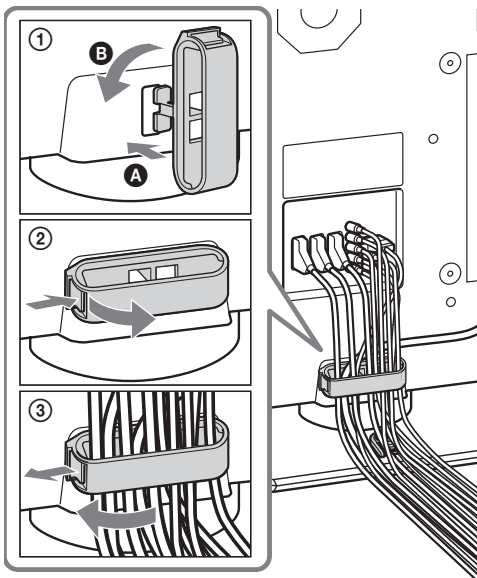
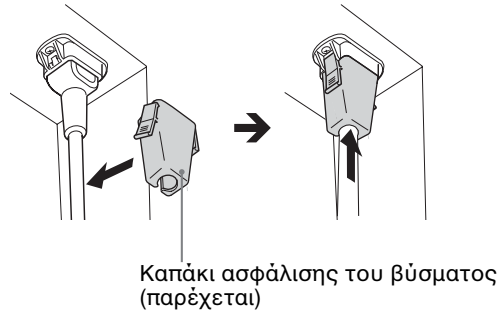

## 5: Πρόληψη ανατροπής της τηλεόρασης

Αφού ολοκληρωθούν όλες οι συνδέσεις, σταθεροποιήστε την τηλεόραση.

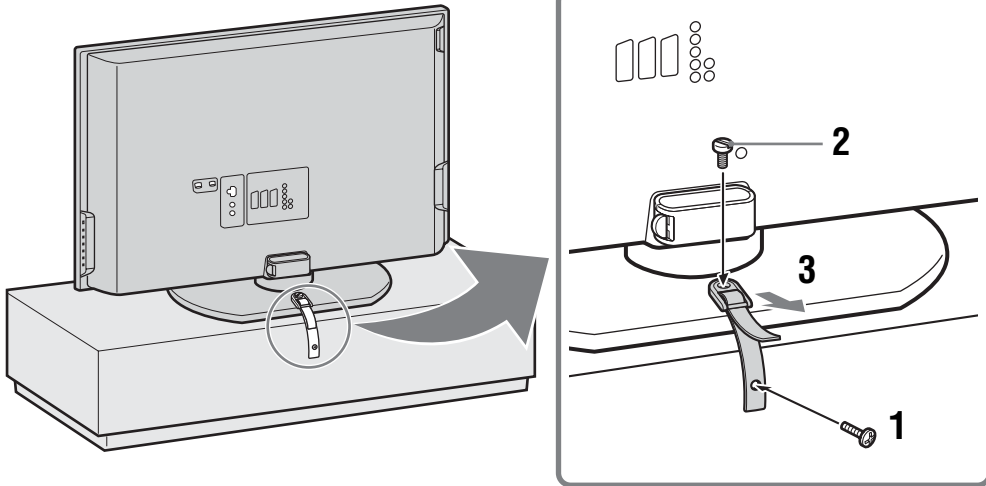

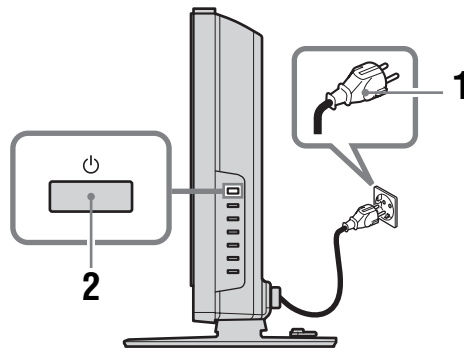

- 1 Στερεώστε τον παρεχόμενο ιμάντα υποστήριξης στη βάση με την παρεχόμενη βίδα.
- 2 Περάστε τον παρεχόμενο ιμάντα υποστήριξης στη βάση της τηλεόρασης, και κατόπιν στερεώστε καλά με την παρεχόμενη βίδα χρησιμοποιώντας ένα κατσαβίδι, κέρμα, κλπ.
- 3 Ενώ στηρίζετε την τηλεόραση, σφίξτε τον παρεχόμενο ιμάντα υποστήριξης για να ρυθμίσετε το μήκος.

## 6: Ενεργοποίηση της τηλεόρασης



- 1 Συνδέστε την τηλεόραση στην πρίζα (220-240V AC, 50Hz).
- 2 Πιέστε  στην τηλεόραση (δεξιά πλευρά).

Όταν ενεργοποιείτε την τηλεόραση για πρώτη φορά, στην οθόνη εμφανίζεται το μενού γλώσσας. Κατόπιν μεταβείτε στο "6: Επιλογή της γλώσσας και της χώρας/περιοχής" στη σελ. 16.

Όταν η τηλεόραση βρίσκεται σε λειτουργία αναμονής (η ένδειξη  (αναμονή) στην τηλεόραση (πρόσοψη) είναι κόκκινη), πιέστε TV  στο τηλεχειριστήριο για να την ενεργοποιήσετε.

# 7: Επιλογή της γλώσσας και της χώρας/περιοχής

Όταν ενεργοποιήσετε την τηλεόραση για πρώτη φορά, εμφανίζεται το μενού Γλώσσας στην οθόνη.



- 1** Πιέστε **↑/↓** για να επιλέξετε τη γλώσσα που εμφανίζεται στις οθόνες μενού, και κατόπιν πιέστε OK.

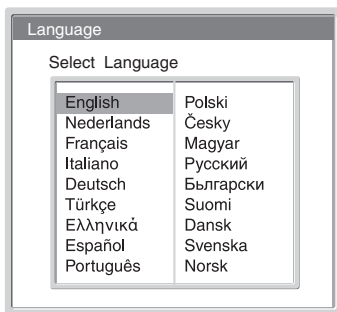

- 2** Πιέστε **↑/↓** για να επιλέξετε τη χώρα/περιοχή στην οποία θα χειριστείτε την τηλεόραση, και κατόπιν πιέστε OK.



Εάν η χώρα στην οποία θέλετε να χρησιμοποιήσετε την τηλεόραση δεν εμφανίζεται στη λίστα, επιλέξτε "-" αντί για χώρα/περιοχή. Εμφανίζεται το μήνυμα που επιβεβαιώνει την έναρξη του αυτόματου συντονισμού της τηλεόρασης και στη συνέχεια μεταβείτε στο "7: Αυτόματος συντονισμός της τηλεόρασης" στη σελ. 17.



## 8: Αυτόματος συντονισμός της τηλεόρασης

Αφού επιλέξετε τη γλώσσα και τη χώρα/περιοχή, εμφανίζεται στην οθόνη το μήνυμα που επιβεβαιώνει την έναρξη του αυτόματου συντονισμού της τηλεόρασης.

Πρέπει να συντονίσετε την τηλεόραση στη λήψη καναλιών (τηλεοπτικές μεταδόσεις). Διεξάγετε τα εξής για να αναζητήσετε και να αποθηκεύσετε όλα τα διαθέσιμα κανάλια.



- 1 Πιέστε OK για να επιλέξετε "Ναι".

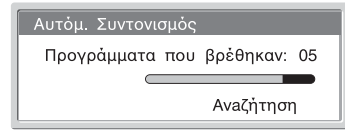
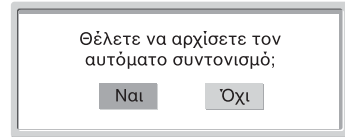

Η τηλεόραση αρχίζει την αναζήτηση όλων των διαθέσιμων καναλιών. Τούτο ενδέχεται να διαρκέσει κάποιο χρόνο. Δείτε υπομονή και μην πιέσετε οποιοδήποτε πλήκτρο στην τηλεόραση ή στο τηλεχειριστήριο.

Αφού αποθηκευτούν όλα τα κανάλια, η τηλεόραση επιστρέφει σε κανονική λειτουργία και απεικονίζει τα αποθηκευμένα κανάλια αρχίζοντας από το κανάλι αριθμός 1.

### Εμφανίζεται ένα μήνυμα για επιβεβαίωση ότι έχει συνδεθεί κεραία

Δεν βρέθηκαν κανάλια. Ελέγξτε όλες τις συνδέσεις της κεραίας και πιέστε OK για να αρχίσει και πάλι ο αυτόματος συντονισμός.

- 2 Όταν εμφανιστεί στην οθόνη το Μενού Ταξινόμησης προγραμμάτων, ακολουθήστε τα βήματα 2 και 3 στην "Ταξινόμηση Προγρ/των" (σελίδα 33).

Αν δεν αλλάξετε τη σειρά με την οποία τα κανάλια αποθηκεύονται στην τηλεόραση, προχωρήστε στο βήμα 3.



- 3 Πιέστε MENU για έξοδο.

Η τηλεόραση έχει τώρα συντονίσει όλα τα διαθέσιμα κανάλια.

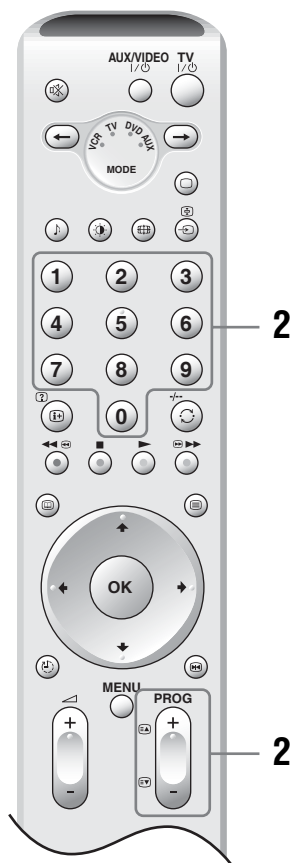
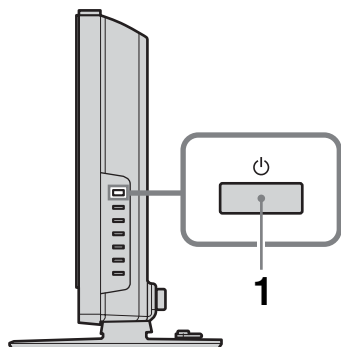
# Παρακολουθώντας τηλεόραση











**1** Πιέστε  στην τηλεόραση (δεξιά πλευρά) για να την ενεργοποιήσετε.

Όταν η τηλεόραση βρίσκεται σε λειτουργία αναμονής (η ένδειξη  (αναμονή) στην τηλεόραση (πρόσοψη) είναι κόκκινη), πιέστε TV  στο τηλεχειριστήριο για να την ενεργοποιήσετε.

**2** Πιέστε τα πλήκτρα με τους αριθμούς ή PROG +/- για να επιλέξετε ένα κανάλι.

Για να επιλέξετε κανάλια με αριθμούς από 10 και πάνω χρησιμοποιώντας τα κουμπιά με αριθμούς, πιέστε το δεύτερο ψηφίο μέσα σε τρία δευτερόλεπτα.

## Πρόσθετες λειτουργίες

Για να	Κάντε τα εξής
Απενεργοποιήστε προσωρινά την τηλεόραση (λειτουργία αναμονής)	Πιέστε TV  .
Απενεργοποιήστε εντελώς την τηλεόραση	Πιέστε  στην τηλεόραση (δεξιά πλευρά).
Ρυθμίστε την ένταση του ήχου	Πιέστε  + (αύξηση) ή /- (μείωση).
Σιωπήσετε τον ήχο	Πιέστε  . Πιέστε ξανά για επαναφορά.
Επιστρέψτε στο προηγούμενο κανάλι που παρακολουθούσατε (επί περισσότερο από πέντε δευτερόλεπτα)	Πιέστε  .
Προσπελάστε τον Πίνακα ευρετηρίου προγραμμάτων	Πιέστε OK. Για να επιλέξετε ένα κανάλι, πιέστε  /  , και κατόπιν πιέστε OK. Για προσπέλαση στον Πίνακα ευρετηρίου σημάτων εισόδου, βλ. σελ. 21.
Μεταβάλλετε την τηλεόραση αυτομάτως σε λειτουργία αναμονής μετά από μια ορισμένη χρονική περίοδο – Απενεργοποίηση	Πιέστε  . Για λεπτομέρειες βλ. σελίδα 31.
Ακινητοποιήστε προσωρινά την εικόνα επί της οθόνης	Πιέστε  . Πιέστε ξανά για ακύρωση.

## Για προσπέλαση κειμένου

Πιέστε . Κάθε φορά που πιέζετε , η οθόνη μεταβάλλεται κυκλικά ως εξής.  
 Κείμενο → Κείμενο πάνω στην εικόνα της τηλεόρασης (μικτή λειτουργία) → Απουσία κειμένου (έξοδος από την υπηρεσία κειμένου)  
 Για να επιλέξετε μια σελίδα, πιέστε τα πλήκτρα με τους αριθμούς ή PROG +/-.  
 Σταματήστε σε μια σελίδα, πιέστε /.  
 Αποκαλύψτε κρυφές πληροφορίες, πιέστε /.

### Συμβουλές

- Βεβαιωθείτε ότι η τηλεόραση λαμβάνει καλό σήμα, διαφορετικά ενδέχεται να συμβούν κάποια σφάλματα.
- Τα περισσότερα κανάλια μεταδίδουν μια υπηρεσία κειμένου. Για πληροφορίες σχετικά με τη χρήση της υπηρεσίας αυτής, επιλέξτε τη σελίδα ευρετηρίου (συνήθως σελίδα 100).
- Όταν τα τέσσερα χρωματιστά αντικείμενα εμφανιστούν στο κάτω μέρος της σελίδας κειμένου, το Fastext είναι διαθέσιμο. Το Fastext σας επιτρέπει σύντομη και εύκολη πρόσβαση στις σελίδες. Πιέστε το αντίστοιχο χρωματιστό πλήκτρο για προσπέλαση της σελίδας.

## Για προσπέλαση στο NexTVView

Το NexTVView είναι ένας ηλεκτρονικός οδηγός προγράμματος.

- 1 Όταν επιλέξετε ένα κανάλι που παρέχει υπηρεσία NexTVView (Το "NexTVView" εμφανίζεται αμέσως μόλις τα δεδομένα είναι διαθέσιμα), πιέστε .
- 2 Πιέστε για να επιλέξετε την επιλογή που απεικονίζεται και μετά πιέστε OK για να την επιβεβαιώσετε.  
 Για να απενεργοποιήσετε το NexTVView, πιέστε πάλι .

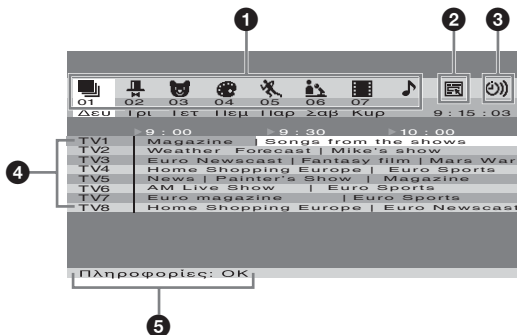

- 1 (Όλα)/ (Ψυχαγωγία)/ (Παιδικά)/ (Τέχνη)/ (Αθλήματα)/ (Ειδήσεις)/ (Ταινίες)/ (Μουσική):  
 Παραθέτει τα προγράμματα ανά κατηγορία.

- 2 (Μόνο σε περίπτωση που υπάρχουν περισσότερα από 8 κανάλια που παρέχουν την υπηρεσία NexTVView):  
 Δημιουργεί μια λίστα καναλιών. Μπορείτε να αποθηκεύσετε έως 8 κανάλια. Για να επαναφέρετε τα κανάλια που έχουν ρυθμιστεί από το εργοστάσιο, επιλέξτε "Αυτόματο ►".

- 3 ):  
 Προβάλλει ένα κατάλογο υπενθυμίσεων (για λεπτομέρειες βλ. "5 Πληροφορίες").

- 4 Προγράμματα:  
 Όταν η τηλεόραση λαμβάνει το 50% ή λιγότερο των δεδομένων της υπηρεσίας NexTVView, τότε απεικονίζει τη λίστα των προγραμμάτων κατά χρονική σειρά (όταν επιλεγεί το κανάλι, το "NexTVView" εμφανίζεται με πορτοκαλί χρώμα) και όταν η τηλεόραση λαμβάνει τα δεδομένα του NexTVView σε ποσοστό μεγαλύτερο του 50%, απεικονίζει τη λίστα των προγραμμάτων κατά χρονική σειρά και κανάλι (όταν επιλεγεί το κανάλι, το "NexTVView" απεικονίζεται με μαύρο χρώμα). Το ποσοστό μπορεί να διαφέρει ανάλογα με την περιοχή σας.

- 5 Πληροφορίες:  
 Εμφανίζει περιγραφή του προγράμματος.  
 Για εγγραφή του προγράμματος (μόνο για βίντεο το οποίο υποστηρίζει τα χαρακτηριστικά SmartLink και χρονοδιακόπτη προγραμματισμού), πιέστε το κόκκινο πλήκτρο.  
 Για να εμφανιστεί ένα μήνυμα υπενθύμισης κατά την εκπομπή του προγράμματος, πιέστε το πράσινο πλήκτρο. Μπορείτε να ρυθμίσετε έως 5 προγράμματα.

### Σημειώσεις

- Στην περίπτωση που η γλώσσα που χρησιμοποιείτε στο NexTVView δεν ταιριάζει με τη γλώσσα που ορίσατε στην τηλεόρασή σας, μπορεί να έχει ως αποτέλεσμα την εμφάνιση λανθασμένων χαρακτήρων στην οθόνη. Ορίστε τη "Γλώσσα" στη γλώσσα που χρησιμοποιείτε από το NexTVView (σελίδα 32). Επίσης, ορίστε τη "Χώρα" στη χώρα/περιοχή από την οποία γίνεται η εκπομπή του προγράμματος της υπηρεσίας NexTVView (σελίδα 32).
- Η "Εγγραφή" και η "Υπενθύμιση" δεν είναι διαθέσιμες μετά την έναρξη του προγράμματος.

## Για να αλλάξετε τη λειτουργία οθόνης με το χέρι ώστε να ταιριάζει με την εκπομπή

Πιέστε  επανειλημμένα για να επιλέξετε Ευρεία, Smart, 4:3, 14:9, ή Ζουμ.

### Ευρεία

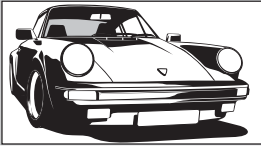

Εμφανίζει εκπομπές με ευρείες διαστάσεις (16:9) στις σωστές αναλογίες.

### Smart\*

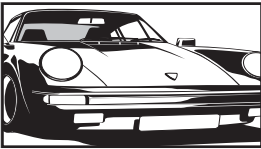

Εμφανίζει συμβατικές εκπομπές με αναλογία διαστάσεων 4:3 με απομίμηση του εφφέ ευρείας οθόνης. Η εικόνα 4:3 έχει υποστεί μεγέθυνση ώστε να γεμίζει την οθόνη.

### 4:3

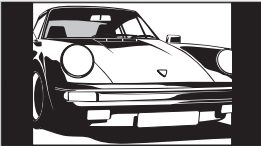

Εμφανίζει συμβατικές εκπομπές με διαστάσεις 4:3 (π.χ. μη ευρεία οθόνη τηλεόρασης) στις σωστές αναλογίες.

### 14:9\*

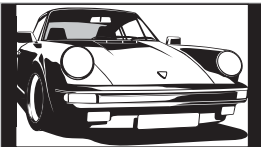

Εμφανίζει εκπομπές με διαστάσεις 14:9 στις σωστές αναλογίες. Ως αποτέλεσμα, εμφανίζονται περιοχές με μαύρο περιθώριο στην οθόνη.

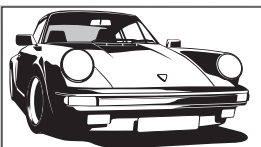

### Ζουμ\*



Εμφανίζει εκπομπές με διαστάσεις σινεμασκόπ στις σωστές αναλογίες.

\* Τμήματα του πάνω και κάτω μέρους της εικόνας ενδέχεται να κόβονται.

## Συμβουλές

- Εναλλακτικά, μπορείτε να ρυθμίσετε το "Αυτόματο Φορμά" στο "Ναι". Η τηλεόραση επιλέγει αυτομάτως τον καλύτερο τρόπο προσαρμογής στην εκπομπή (σελίδα 28).
- Μπορείτε να ρυθμίσετε το τμήμα της οθόνης όταν επιλέγετε Smart, 14:9, ή Ζουμ. Πιέστε /  για να μετακινηθείτε προς τα επάνω ή κάτω (π.χ. για να διαβάσετε τους υπότιτλους).

# Προβολή εικόνων από συσκευές συνδεδεμένες με την τηλεόραση

Ενεργοποιήστε τη συνδεδεμένη συσκευή, και κατόπιν διεξαγάγετε μια από τις εξής λειτουργίες.

## Για συσκευές συνδεδεμένες με τις υποδοχές scart και χρησιμοποιούν ένα πλήρες καλώδιο scart 21 ακίδων



Ενεργοποιήστε την αναπαραγωγή στη συνδεδεμένη συσκευή.







Εμφανίζεται στην οθόνη η εικόνα από τη συνδεδεμένη συσκευή.



## Για ένα αυτόματα συντονισμένο βίντεο (σελίδα 13)

Πιέστε PROG +/-, ή τα κουμπιά με αριθμούς, για να επιλέξετε το κανάλι του βίντεο.



## Για άλλες συνδεδεμένες συσκευές

Πιέστε επανειλημμένα /  μέχρι να εμφανιστεί στην οθόνη της τηλεόρασης το σωστό σύμβολο της πηγής εισόδου (βλ. παρακάτω).

1/ 1, 2/ 2, 3/ 3:



Το εισερχόμενο σήμα ήχου/εικόνας ή RGB έως την υποδοχή scart 1, 2 ή 3. Το  εμφανίζεται μόνον αν έχει συνδεθεί πηγή RGB.







4:

Εισερχόμενο σήμα Component στις υποδοχές Y, Pb/Cb, Pr/Cr 4, και εισερχόμενο ηχητικό σήμα στις υποδοχές L/G/S/I, R/D/D/D 4.





5:

Το ψηφιακό σήμα ήχου/εικόνας φθάνει έως την υποδοχή HDMI IN 5. Το εισερχόμενο σήμα ήχου είναι αναλογικό μόνον εάν η συσκευή έχει συνδεθεί χρησιμοποιώντας την υποδοχή DVI και εξερχόμενου ήχου.

6/S 6:

Εισερχόμενο σήμα εικόνας έως την υποδοχή 6, και εισερχόμενο σήμα ήχου έως την υποδοχή ήχου L/G/S/I (MONO), τις υποδοχές R/D/D/D 6. Το 6 εμφανίζεται μόνον αν η συσκευή είναι συνδεδεμένη με την υποδοχή του S video S 6 αντί για την υποδοχή εικόνας 6, και το εισερχόμενο σήμα S video φθάνει έως την υποδοχή S video S 6.

## Πρόσθετες λειτουργίες

Για να	Κάντε τα εξής
Επιστρέψετε σε κανονική λειτουργία τηλεόρασης	Πιέστε  .
Προσελάστε τον Πίνακα ευρετηρίου εισερχόμενων σημάτων	Πιέστε OK, και κατόπιν  . Για να επιλέξετε ένα εισερχόμενο κανάλι, πιέστε  /  , και κατόπιν πιέστε OK.

## Χρησιμοποιώντας το μενού

# Πλοήγηση στα μενού

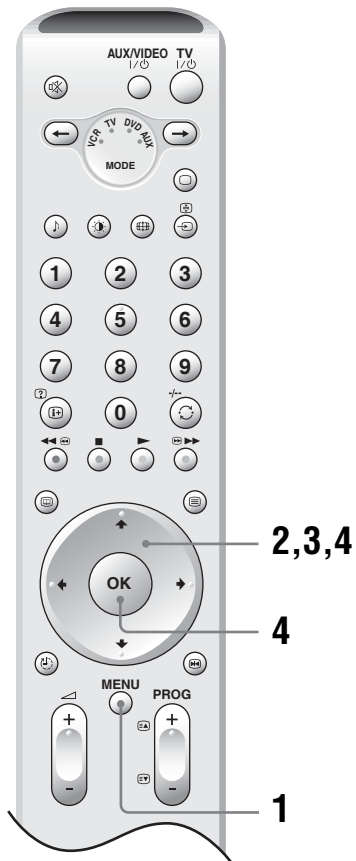

- 1 Πιέστε MENU για να εμφανιστεί το μενού.
- 2 Πιέστε **↑/↓** για να επιλέξετε ένα εικονίδιο μενού.
- 3 Πιέστε **↑/↓/←/→** για να επιλέξετε ένα στοιχείο.
- 4 Πιέστε **↑/↓/←/→** για να μεταβάλλετε/επιλέξετε το στοιχείο, και κατόπιν πιέστε OK.

Για να βγείτε από το μενού, πατήστε MENU.

Για να επιστρέψετε στην τελευταία απεικόνιση, πιέστε **←**.

## Επισκόπηση των μενού

Οι παρακάτω επιλογές είναι διαθέσιμες σε κάθε μενού. Για λεπτομέρειες σχετικά με την πλοήγηση στα μενού, βλ. σελίδα 22.

Επίσης, βλ. σελίδες σε παρένθεση για λεπτομέρειες που αφορούν κάθε μενού.

Ρύθμιση Εικόνας	
Λειτουργία:	Χρήστης
Αντίθεση:	50
Φωτεινότητα:	50
Χρώμα:	25
Χροιά:	0
Οξύτητα:	25
Χρωμ. Τόνος:	Ψυχρό
Μείωση θορύβου:	Αυτόματο
Δυναμική Εικόνα:	Ναι
Διόρθωση Γάμμα:	0
Μηδενισμός:	

### 1 Ρύθμιση Εικόνας

- Λειτουργία (24)
- Αντίθεση/Φωτεινότητα/Χρώμα/Χροιά/Οξύτητα (24)
- Χρωμ. Τόνος (24)
- Μείωση Θορύβου (25)
- Δυναμική Εικόνα (25)
- Διόρθωση Γάμμα (25)
- Μηδενισμός (25)

### 2 Ρύθμιση Ήχου

- Εμφέ (26)
- Πρίμα/Μπάσα/Ισορροπία (26)
- Αυτ. Έντ. Φωνής (26)
- Διφ. ήχος (27)
- Ένταση (27)
- Διφ. ήχος (27)
- Μηδενισμός (27)

### 3 Έλεγχος Οθόνης

- Αυτόματο Φορμά (28)
- Φορμά Οθόνης (28)
- Μετατόπιση Οθόνης (28)
  - Κατ. Μετατόπιση/Ορ. Μετατόπιση/Μηδενισμός

### 4 Λειτουργίες

- Εξοικ. Ενέργειας (29)
- Ηχείο (29)
- Προφύλαξη Οθόνης (29)
- Έξοδος AV2 (30)
- Απεν/ση Εικόνας (30)

### 5 Χρονοδιακόπτης

- Χρονοδ. Απενεργ. (31)
- Αυτόμ. Κλείσιμο (31)

### 6 Ρύθμιση

- Αυτόματη Εκκίνηση (32)
- Γλώσσα (32)
- Χώρα (32)
- Αυτόμ. Συντονισμός (33)
- Ταξινόμηση Προγρ/των (33)
- Τιτλοφόρηση Σταθμού (33)
- Προρύθμιση Πηγών Εισόδου (34)
  - Τίτλος/Παράλειψη
- Χειροκίνητο Πρόγραμμα (34)
  - Πρόγραμμα/Σύστημα/Κανάλι/Τίτλος/AFT/Φίλτρο ήχου/Παράλειψη/Αποκωδ/ποιητής/Επιβεβαίωση

### Σημείωση

Οι επιλογές που μπορείτε να ρυθμίσετε ποικίλουν αναλόγως της κατάστασης. Απεικονίζονται μόνον οι επιλογές εκείνες που μπορούν να λειτουργήσουν.

# Μενού Ρύθμιση Εικόνας

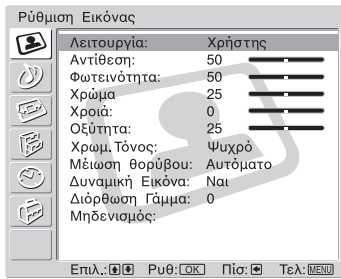

Μπορείτε να επιλέξετε τα στοιχεία που αναγράφονται παρακάτω από το μενού Ρύθμιση Εικόνας. Για επιλογή στοιχείων, βλ. "Πλοήγηση στα μενού" (σελίδα 22).

## Συμβουλή

Όταν ρυθμίζετε το "Λειτουργία" σε "Ζωηρή" ή "Κανονική" μπορείτε να ρυθμίσετε μόνον το "Λειτουργία", "Αντίθεση", "Χρωμ. Τόνος", "Μείωση θορύβου", και το "Μηδενισμός".

## Λειτουργία

Επιλέγει τη λειτουργία εικόνας.

- 1 Πιέστε OK για να επιλέξετε "Λειτουργία".
- 2 Πιέστε **↑/↓** για να επιλέξετε μια από τις ακόλουθες λειτουργίες εικόνων, και κατόπιν πιέστε OK.

Ζωηρή: Για εντονότερη αντίθεση και οξύτητα της εικόνας.

Κανονική: Για κανονική εικόνα. Συνιστάται για οικιακή ψυχαγωγία.

Χρήστης: Σας επιτρέπει να αποθηκεύσετε τις δικές σας προτιμήσεις ρυθμίσεων.

## Συμβουλή

Μπορείτε επίσης να αλλάξετε τη λειτουργία εικόνας πιέζοντας επανειλημμένα το **⊗**.

## Αντίθεση/Φωτεινότητα/Χρώμα/Χροιά/Οξύτητα

- 1 Πιέστε το πλήκτρο OK για να επιλέξετε το στοιχείο αυτό.
- 2 Πιέστε **←/→** για να μεταβάλλετε/επιλέξετε την ένταση, και κατόπιν πιέστε OK.

## Συμβουλή

Η "Χροιά" μπορεί να προσαρμοστεί μόνον για σήμα χρώματος NTSC (π.χ., βιντεοκασέτες ΗΠΑ).

## Χρωμ. Τόνος

- 1 Πιέστε OK για να επιλέξετε "Χρωμ. Τόνος".
- 2 Πιέστε **↑/↓** για να επιλέξετε μια από τις ακόλουθες λειτουργίες, και κατόπιν πιέστε OK.

Ψυχρό: Δίνει στα χρώματα μια μπλε απόχρωση.

Ουδέτερο: Δίνει στην εικόνα μια ουδέτερη λευκή απόχρωση.

Θερμό: Δίνει στην εικόνα μια κόκκινη απόχρωση.



## Μείωση Θορύβου

Μειώνει το θόρυβο της εικόνας (χιόνια) σε ασθενές τηλεοπτικό σήμα.

- 1 Πιέστε OK για να επιλέξετε "Μείωση Θορύβου".
- 2 Πιέστε **↑/↓** για να επιλέξετε μια από τις ακόλουθες λειτουργίες, και κατόπιν πιέστε OK.

Αυτόματο: Μειώνει αυτομάτως το θόρυβο της εικόνας.

Υψηλό/Χαμηλό/Όχι: Τροποποιεί το εφέ της μείωσης θορύβου.

CNR: Μειώνει το θόρυβο της εικόνας όταν λαμβάνεται εικόνα κινουμένων σχεδίων.  
BNR: Μειώνει τον αποκλεισμό του θορύβου της εικόνας. Αυτό είναι αποτελεσματικό για τη συνδεδεμένη συσκευή αναπαραγωγής DVD/ψηφιακό δορυφορικό δέκτη με δυνατότητα αναπαραγωγής MPEG.

## Δυναμική Εικόνα

Κάνει εντονότερη την αντίθεση της εικόνας.

- 1 Πιέστε OK για να επιλέξετε "Δυναμική Εικόνα".
- 2 Πιέστε **↑/↓** για να επιλέξετε "Ναι" και κατόπιν πιέστε OK.

## Διόρθωση Γάμμα

Ρυθμίζει την ισορροπία ανάμεσα στις φωτεινές και σκοτεινές περιοχές της οθόνης.

- 1 Πιέστε OK για να επιλέξετε "Διόρθωση Γάμμα".
- 2 Πιέστε **↑/↓** για να ορίσετε τη στάθμη και μετά πιέστε OK.

## Μηδενισμός

Επαναφέρει όλες τις ρυθμίσεις τις εικόνας στις εργοστασιακές τιμές.

- 1 Πιέστε OK για να επιλέξετε "Μηδενισμός".
- 2 Πιέστε **↑/↓** για να επιλέξετε "OK" και κατόπιν πιέστε OK.

# Μενού Ρύθμιση Ήχου

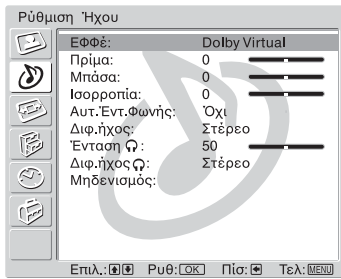

Μπορείτε να επιλέξετε τα στοιχεία που αναγράφονται παρακάτω από το μενού Ρύθμιση Ήχου. Για επιλογή στοιχείων, βλ. "Πλοήγηση στα μενού" (σελίδα 22).

## Εφφέ (ηχητικό εφφέ)

- 1 Πιέστε OK για να επιλέξετε "Εφφέ".
- 2 Πιέστε **↑/↓** για να επιλέξετε μια από τα ακόλουθα ηχητικά εφφέ, και κατόπιν πιέστε OK.

Όχι: Οριζόντια απόκριση.

Φυσικός: Εμπλουτίζει την καθαρότητα, τη λεπτομέρεια και την παρουσία του ήχου με χρήση του "BBE High Definition Sound system"<sup>\*1</sup>.

Δυναμικός: Καθιστά εντονότερη την καθαρότητα και την παρουσία του ήχου για περισσότερο μουσικό ρεαλισμό και καλύτερη αντίληψη του ήχου, με χρήση του "BBE High Definition Sound system (Ηχοσύστημα υψηλής ανάλυσης BBE)".

Dolby Virtual<sup>\*2</sup>: Χρησιμοποιεί τα ηχεία της τηλεόρασης για να προσομοιώσει το εφφέ περιβάλλοντος ήχου που παράγεται από ένα πολυκαναλικό σύστημα.

### Συμβουλές

- Μπορείτε επίσης να αλλάξετε το ηχητικό εφφέ πιέζοντας επανειλημμένα το **J**.
- Εάν ορίσετε το "Αυτ. Έντ. Φωνής" σε "Ναι", το "Dolby Virtual" ρυθμίζεται αυτομάτως σε "Φυσικός".

<sup>\*1</sup> Κατασκευάζεται κατόπιν αδείας της BBE Sound, Inc.

Κατόπιν αδείας της BBE Sound, Inc. σύμφωνα με τις ευρεσιτεχνίες USP4638258 και 4482866. Το BBE και το σύμβολο BBE είναι σήματα κατατεθέντα της BBE Sound, Inc.

<sup>\*2</sup> Κατασκευάζεται κατόπιν αδείας της Dolby Laboratories. Τα "Dolby" και το διπλό D **DD** είναι εμπορικά σήματα της Dolby Laboratories.

## Πρίμα/Μπάσα/Ισορροπία

Ρυθμίζει τους ήχους υψηλότερης χροιάς (Πρίμα), ρυθμίζει τους ήχους με χαμηλότερη χροιά (Μπάσα) και μεταβάλλει την ισορροπία ανάμεσα στο αριστερό και στο δεξί ηχείο (Ισορροπία).

- 1 Πιέστε το πλήκτρο OK για να επιλέξετε το στοιχείο αυτό.
- 2 Πιέστε **←/→** για να μεταβάλλετε/επιλέξετε την ένταση, και κατόπιν πιέστε OK.

## Αυτ. Έντ. Φωνής

Διατηρεί μια σταθερή στάθμη ήχου ακόμη και αν συμβούν κενά στη στάθμη (π.χ. οι διαφημίσεις είναι δυνατότερες από τα τηλεοπτικά προγράμματα).

- 1 Πιέστε OK για να επιλέξετε "Αυτ. Έντ. Φωνής".
- 2 Πιέστε **↑/↓** για να επιλέξετε "Ναι" και κατόπιν πιέστε OK.

### Συμβουλή

Εάν ρυθμίσετε το "Εφφέ" σε "Dolby Virtual", το "Αυτ. Έντ. Φωνής" αυτομάτως μεταβάλλεται σε "Όχι".

## Διφ. ήχος

Επιλέξτε τον ήχο από το ηχείο για μια στερεοφωνική ή δίγλωσση αναμετάδοση.

- 1 Πιέστε OK για να επιλέξετε "Διφ. ήχος".
- 2 Πιέστε **↑/↓** για να επιλέξετε μια από τις ακόλουθες λειτουργίες, και κατόπιν πιέστε OK.

Στέρεο, Μονοφωνικός: Για στερεοφωνική αναμετάδοση.

A/B/Μονοφωνικό: Για δίγλωσση αναμετάδοση, επιλέξτε "A" για το ηχητικό κανάλι 1, "B" για το ηχητικό κανάλι 2, ή "Μονοφωνικός" για μονοφωνικό κανάλι, εφόσον υπάρχει.

### Συμβουλή

Εάν επιλέξετε άλλη συσκευή συνδεδεμένη με την τηλεόραση, ρυθμίστε το "Διφ. ήχος" σε "Στέρεο", "A" ή "B".

## Ένταση (ένταση ακουστικών)

Ρυθμίζει την ένταση ήχου στα ακουστικά.

- 1 Πιέστε OK για να επιλέξετε "Ένταση ".
- 2 Πιέστε **←/→** για να μεταβάλλετε/επιλέξετε την ένταση, και κατόπιν πιέστε OK.

## Διφ. ήχος

Επιλέξτε τον ήχο των ακουστικών για μια στερεοφωνική ή δίγλωσση αναμετάδοση.

- 1 Πιέστε OK για να επιλέξετε "Διφ. ήχος ".
- 2 Πιέστε **↑/↓** για να επιλέξετε μια από τις ακόλουθες λειτουργίες, και κατόπιν πιέστε OK.

Στέρεο, Μονοφωνικός: Για στερεοφωνική αναμετάδοση.

A/B/Μονοφωνικό: Για δίγλωσση αναμετάδοση, επιλέξτε "A" για το ηχητικό κανάλι 1, "B" για το ηχητικό κανάλι 2, ή "Μονοφωνικός" για μονοφωνικό κανάλι, εφόσον υπάρχει.

### Συμβουλή

Εάν επιλέξετε άλλη συσκευή συνδεδεμένη με την τηλεόραση, ρυθμίστε το "Διφ. ήχος " σε "Στέρεο", "A" ή "B".

## Μηδενισμός

Επαναφέρει τις ρυθμίσεις "Πρίμα", "Μπάσα" και "Ισορροπία" στις εργοστασιακές τιμές.

- 1 Πιέστε OK για να επιλέξετε "Μηδενισμός".
- 2 Πιέστε **↑/↓** για να επιλέξετε "OK" και κατόπιν πιέστε OK.

# Μενού Έλεγχος Οθόνης

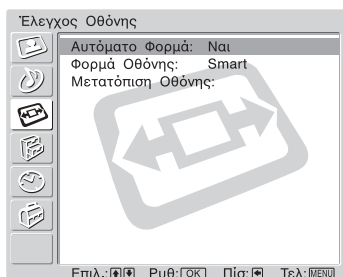

Μπορείτε να επιλέξετε τα στοιχεία που αναγράφονται παρακάτω από το μενού Ρύθμιση Εικόνας. Για επιλογή στοιχείων, βλ. "Πλοήγηση στα μενού" (σελίδα 22).

## Αυτόματο Φορμά

Μεταβάλλει αυτομάτως το φορμά της οθόνης σύμφωνα με το σήμα αναμετάδοσης.

- 1 Πιέστε OK για να επιλέξετε "Αυτόματο Φορμά".
- 2 Πιέστε **↑/↓** για να επιλέξετε "Ναι" και κατόπιν πιέστε OK.  
Για να διατηρήσετε τη ρύθμισή σας, επιλέξτε "Όχι".

### Συμβουλές

- Ακόμη και αν έχετε επιλέξει "Ναι" ή "Όχι" στο "Αυτόματο Φορμά", μπορείτε πάντα να τροποποιήσετε το φορμά της οθόνης πιέζοντας **⏏** επανειλημμένα.
- Το "Αυτόματο Φορμά" υπάρχει διαθέσιμο για σήματα PAL και SECAM μόνο.

## Φορμά Οθόνης

Για λεπτομέρειες σχετικά με το Φορμά της οθόνης, βλ. σελίδα 20.

- 1 Πιέστε OK για να επιλέξετε "Φορμά Οθόνης".
- 2 Πιέστε **↑/↓** για να επιλέξετε "Smart", "4:3", "14:9", "Ζουμ" ή "Ευρεία" (βλ. σελίδα 20 για λεπτομέρειες) και κατόπιν πιέστε OK.

## Μετατόπιση Οθόνης

Ρυθμίζει τη θέση της εικόνας για κάθε Φορμά οθόνης.

- 1 Πιέστε OK για να επιλέξετε "Μετατόπιση Οθόνης".
- 2 Πιέστε **↑/↓** για να επιλέξετε μια από τις ακόλουθες λειτουργίες, και κατόπιν πιέστε OK.  
Κατ. Μετατόπιση: Ρυθμίζει την κατακόρυφη θέση της οθόνης.  
Ορ. Μετατόπιση: Ρυθμίζει την οριζόντια θέση της οθόνης.  
Μηδενισμός: Επαναφέρει τις εργοστασιακές ρυθμίσεις. Αντί για το βήμα 3, πιέστε **↑/↓** για να επιλέξετε "OK" και κατόπιν OK.
- 3 Πιέστε **↑/↓** (για κατακόρυφη θέση της εικόνας) ή **←/→** (για οριζόντια θέση της εικόνας), και κατόπιν πιέστε OK.

### Συμβουλή

Όταν το "Φορμά Οθόνης" έχει ρυθμιστεί σε "4:3" ή σε "Ευρεία", το "Κατ. Μετατόπιση" δεν μπορεί να μεταβληθεί.

# Μενού Λειτουργίες

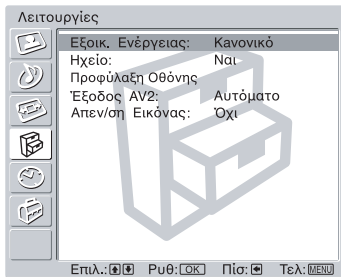

Μπορείτε να επιλέξετε τα στοιχεία που αναγράφονται παρακάτω από το μενού Λειτουργίες. Για επιλογή στοιχείων, βλ. "Πλοήγηση στα μενού" (σελίδα 22).

## Εξοικ. Ενέργειας

Μειώνει την κατανάλωση ρεύματος από την τηλεόρασή σας.

- 1 Πιέστε OK για να επιλέξετε "Εξοικ. Ενέργειας".
- 2 Πιέστε **↑/↓** για να επιλέξετε "Μείωση", και κατόπιν πιέστε OK.

## Ηχείο

Ενεργοποιεί/απενεργοποιεί τα εσωτερικά ηχεία της τηλεόρασης.



- 1 Πιέστε OK για να επιλέξετε "Ηχείο".
- 2 Πιέστε **↑/↓** για να επιλέξετε "Ναι" ή "Όχι" και κατόπιν πιέστε OK.  
Ναι: Ο ήχος της τηλεόρασης εξέρχεται από τα ηχεία της.  
Όχι: Ο ήχος της τηλεόρασης εξέρχεται από την εξωτερική ηχητική συσκευή που είναι συνδεδεμένη με τις υποδοχές εξερχόμενου ήχου .

## Προφύλαξη Οθόνης

Switches on/off the TV's Screen Saver feature to help reduce image retention.

- 1 Πιέστε OK για να επιλέξετε "Προφύλαξη Οθόνης".
- 2 Πιέστε **↑/↓** για να επιλέξετε "Λευκό Πεδίο" ή "Περιφορά" και κατόπιν πιέστε OK.  
Λευκό Πεδίο: Η οθόνη εμφανίζει έντονο λευκό χρώμα για τριάντα λεπτά. Αυτό χρησιμοποιείται με στόχο την απομάκρυνση του φαινομένου της "αποτύπωσης" της εικόνας. Για να ακυρωθεί η διαδικασία πιέστε ένα οποιαδήποτε κουμπί στο τηλεκοντρόλ (εκτός των **←** +/-).  
Περιφορά: Η εικόνα θα μετακινείται ελαφρά σε τακτά χρονικά διαστήματα για να μειωθεί η πιθανότητα "αποτύπωσης της εικόνας".  
Πιέστε **↑/↓** για να επιλέξετε "Ναι" ή "Όχι" και κατόπιν πιέστε OK.

## Έξοδος AV2

Στέλνει το εξερχόμενο σήμα μέσα από την υποδοχή που τιτλοφορείται  στο πίσω μέρος της τηλεόρασης. Αν συνδέσετε ένα βίντεο ή άλλον εξοπλισμό εγγραφής στην υποδοχή , μπορείτε να ηχογραφήσετε από τον εξοπλισμό που είναι συνδεδεμένος σε άλλες υποδοχές της τηλεόρασης.



- 1 Πιέστε OK για να επιλέξετε "Έξοδος AV2".
- 2 Πιέστε  για να επιλέξετε μια από τις ακόλουθες λειτουργίες, και κατόπιν πιέστε OK.

Αυτόματο: Εξάγει ότι ακριβώς φαίνεται στην οθόνη.

TV: Εξάγει την αναμετάδοση από την κεραία.

AV1: Εξάγει σήματα από τις συσκευές που είναι συνδεδεμένες με την υποδοχή  της τηλεόρασης.



AV3: Εξάγει σήματα από τις συσκευές που είναι συνδεδεμένες με την υποδοχή  της τηλεόρασης.

AV6: Εξάγει σήματα από τις συσκευές που είναι συνδεδεμένες με την υποδοχή /S- της τηλεόρασης.

## Απεν/ση Εικόνας

Απενεργοποιεί την εικόνα. Μπορείτε να συνεχίσετε να ακούτε τον ήχο, ενώ η εικόνα είναι απενεργοποιημένη.

- 1 Πιέστε OK για να επιλέξετε "Απεν/ση Εικόνας".
- 2 Πιέστε  για να επιλέξετε "Ναι" και κατόπιν πιέστε OK.

Η ένδειξη  (Απεν/ση Εικόνας) στην τηλεόραση (πρόσοψη) είναι αναμμένη με πράσινο χρώμα. Για την αποκατάσταση της εικόνας πιέστε οποιοδήποτε πλήκτρο (εκτός των  +/- και .

# Μενού Χρονοδιακόπτης

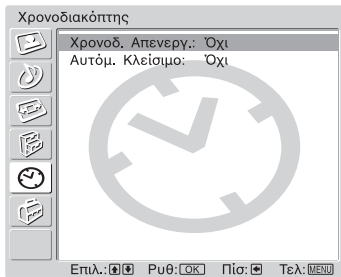

Μπορείτε να επιλέξετε τα στοιχεία που αναγράφονται παρακάτω από το μενού Χρονοδιακόπτη. Για επιλογή στοιχείων, βλ. "Πλοήγηση στα μενού" (σελίδα 22).

## Χρονοδ. Απενεργ.

Ρυθμίζει μια χρονική περίοδο, μετά από την οποία η τηλεόραση μεταπίπτει αφ' εαυτού σε λειτουργία αναμονής.

- 1 Πιέστε OK για να επιλέξετε "Χρονοδ. Απενεργ."
- 2 Πιέστε **↑/↓** για να επιλέξετε την επιθυμητή χρονική περίοδο ("30λεπτά"/"60λεπτά"/"90λεπτά"/"120λεπτά"), και κατόπιν πιέστε OK.

Η ένδειξη **⌚** (Χρονοδ. Απενεργ.) στην τηλεόραση (πρόσοψη) ανάβει με πορτοκαλί χρώμα.

### Συμβουλές

- Μπορείτε να ρυθμίσετε τη λειτουργία του Χρονοδιακόπτη απενεργοποίησης πιέζοντας επανειλημμένα το **⏸**.
- Εάν απενεργοποιήσετε την τηλεόραση και κατόπιν την ενεργοποιήσετε και πάλι, ο "Χρονοδ. Απενεργ." επανέρχεται στο "Όχι".
- Στην οθόνη εμφανίζεται το μήνυμα "Ο Χρονοδ. απενεργοποίησης πρόκειται να τερματίσει εντός ολίγου. Η τροφοδοσία πρόκειται να διακοπεί" ένα λεπτό προτού η τηλεόραση τεθεί σε λειτουργία αναμονής.
- Εάν πιέσετε **⏸/?**, εμφανίζεται στην οθόνη ο χρόνος που υπολείπεται σε λεπτά πριν από τη μετάπτωση της τηλεόρασης σε λειτουργία αναμονής.

## Αυτόμ. Κλείσιμο

Ρυθμίζει την τηλεόραση να μπαίνει αυτόματα σε λειτουργία αναμονής όταν επιλέγετε την πηγή εισόδου και δεν υπάρχει εισερχόμενο σήμα από το συνδεδεμένο εξοπλισμό.

Σε τρόπο λειτουργίας τηλεοράσεως, η λειτουργία Αυτόμ. Κλείσιμο είναι ρυθμισμένη πάντοτε στο "Ναι".

- 1 Πιέστε OK για να επιλέξετε "Αυτόμ. Κλείσιμο".
- 2 Πιέστε **↑/↓** για να επιλέξετε "Ναι" και κατόπιν πιέστε OK.

# Μενού Ρύθμιση

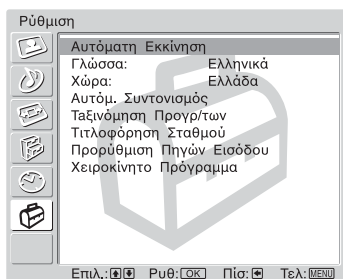

Μπορείτε να επιλέξετε τα στοιχεία που αναγράφονται παρακάτω από το μενού Ρύθμιση. Για επιλογή στοιχείων, βλ. "Πλοήγηση στα μενού" (σελίδα 22).

## Αυτόματη Εκκίνηση

Εκκινεί το "μενού λειτουργίας πρώτης φοράς" για να επιλέξει τη γλώσσα και τη χώρα/περιοχή και να συντονίσει όλα τα διαθέσιμα κανάλια. Συνήθως, δεν χρειάζεται να προβείτε στη λειτουργία αυτή επειδή η γλώσσα και η χώρα/περιοχή θα έχουν επιλεγεί και τα κανάλια θα έχουν ήδη συντονιστεί όταν η τηλεόραση εγκαταστάθηκε για πρώτη φορά (σελίδα 16, 17). Ωστόσο, η επιλογή αυτή σας επιτρέπει να επαναλάβετε τη διαδικασία (π.χ. να συντονίσετε και πάλι την τηλεόραση μετά από μετακόμιση σε άλλο σπίτι).

- 1 Πιέστε OK για να επιλέξετε "Αυτόματη Εκκίνηση".
- 2 Πιέστε OK για να επιλέξετε "Ναι".  
Εμφανίζεται το μενού της γλώσσας στην οθόνη.
- 3 Ακολουθήστε τα βήματα "6: Επιλογή της γλώσσας και της χώρας/περιοχής" (σελίδα 16) και "7: Αυτόματος συντονισμός της τηλεόρασης" (σελίδα 17).

## Γλώσσα

Επιλέγει τη γλώσσα στην οποία απεικονίζονται τα μενού.

- 1 Πιέστε OK για να επιλέξετε "Γλώσσα".
- 2 Πιέστε **↑/↓** για να επιλέξετε τη γλώσσα, και κατόπιν πιέστε OK.  
Όλα τα μενού εμφανίζονται στην επιλεγμένη γλώσσα.

## Χώρα

Επιλέγει τη χώρα/περιοχή που λειτουργεί η τηλεόραση.

- 1 Πιέστε OK για να επιλέξετε "Χώρα".
- 2 Πιέστε **↑/↓** για να επιλέξετε τη χώρα/περιοχή στην οποία θα χειριστείτε την τηλεόραση, και κατόπιν πιέστε OK.  
Εάν η χώρα στην οποία θέλετε να χρησιμοποιήσετε την τηλεόραση δεν εμφανίζεται στη λίστα, επιλέξτε "-" αντί για χώρα/περιοχή.



## Αυτόμ. Συντονισμός

Συντονίζει όλα τα διαθέσιμα κανάλια.

Συνήθως δεν χρειάζεται να προβείτε στη λειτουργία αυτή επειδή τα κανάλια είναι ήδη συντονισμένα όταν η τηλεόραση εγκαταστάθηκε για πρώτη φορά (σελίδα 17). Ωστόσο, η επιλογή αυτή σας επιτρέπει να επαναλάβετε τη διαδικασία (π.χ. να συντονίσετε και πάλι την τηλεόραση μετά από μετακόμιση σε άλλο σπίτι, ή να αναζητήσετε καινούργια κανάλια που έχουν δημιουργηθεί και εκπέμπουν).

- 1 Πιέστε OK για να επιλέξετε "Αυτόμ. Συντονισμός".
- 2 Ακολουθήστε το βήμα 1 από "7: Αυτόματος συντονισμός της τηλεόρασης" (σελίδα 17).

Όταν όλα τα διαθέσιμα κανάλια έχουν συντονιστεί, η τηλεόραση επιστρέφει σε κανονική λειτουργία.

## Ταξινόμηση Προγρ/των

Αλλάζει τη σειρά με την οποία τα κανάλια αποθηκεύονται στην τηλεόραση.

- 1 Πιέστε OK για να επιλέξετε "Ταξινόμηση Προγρ/των".
- 2 Πιέστε  $\uparrow/\downarrow$  για να επιλέξετε το κανάλι που θέλετε να μετακινήσετε στην καινούργια θέση, και κατόπιν πιέστε OK.
- 3 Πιέστε  $\uparrow/\downarrow$  για να επιλέξετε την καινούργια θέση του καναλιού σας, και κατόπιν πιέστε OK.

Επαναλάβετε τα βήματα 2 και 3 της διαδικασίας για να μετατοπίσετε και άλλα κανάλια, εφόσον το επιθυμείτε.

## Τιτλοφόρηση Σταθμού

Αποδίδει σε κάποιο κανάλι το όνομα της αρεσκείας σας με έως πέντε γράμματα και αριθμούς. Όταν επιλεγεί το κανάλι, το όνομα εμφανίζεται για μικρό χρονικό διάστημα επί της οθόνης. (Τα ονόματα των καναλιών λαμβάνονται συνήθως αυτομάτως από το Κείμενο (εφόσον υπάρχει).)

- 1 Πιέστε OK για να επιλέξετε "Τιτλοφόρηση Σταθμού".
- 2 Πιέστε  $\uparrow/\downarrow$  για να επιλέξετε το κανάλι που επιθυμείτε να ονομάσετε, και κατόπιν πιέστε OK.
- 3 Πιέστε  $\uparrow/\downarrow/\leftarrow/\rightarrow$  για να επιλέξετε το επιθυμητό γράμμα ή αριθμό ("□" για κενό διάστημα), και κατόπιν πιέστε OK.

### Εάν δώσατε λάθος χαρακτήρα

Πιέστε  $\uparrow/\downarrow/\leftarrow/\rightarrow$  για να επιλέξετε  $\boxtimes/\boxtimes$  και πιέστε OK επανειλημμένα μέχρι να επιλέξετε το λανθασμένο χαρακτήρα. Κατόπιν, πιέστε  $\uparrow/\downarrow/\leftarrow/\rightarrow$  για να επιλέξετε το σωστό χαρακτήρα και πιέστε OK.

- 4 Επαναλάβετε τη διαδικασία στο βήμα 3 έως να συμπληρωθεί το όνομα.
- 5 Πιέστε  $\uparrow/\downarrow/\leftarrow/\rightarrow$  για να επιλέξετε "Τελ" και κατόπιν πιέστε OK.

## Προρύθμιση Πηγών Εισόδου

Έχετε τις εξής επιλογές.

- 1 Πιέστε OK για να επιλέξετε "Προρύθμιση Πηγών Εισόδου".
- 2 Πιέστε **↑/↓** για να επιλέξετε την επιθυμητή πηγή εισόδου, και κατόπιν πιέστε OK.
- 3 Πιέστε **↑/↓** για να επιλέξετε την επιθυμητή επιλογή παρακάτω, και κατόπιν πιέστε OK.



Επιλογή	Περιγραφή
<b>Τίτλος</b>	<p>Αποδίδει ένα όνομα σε κάποια συσκευή συνδεδεμένη με τις πλευρικές και πίσω υποδοχές. Το όνομα αυτό εμφανίζεται στιγμιαία επί της οθόνης όταν επιλεγεί η συσκευή.</p> <p>Πιέστε <b>↑/↓</b> για να επιλέξετε ένα από τα ακόλουθα, και κατόπιν πιέστε OK.</p> <p>Τιτλοφόρηση εξοπλισμού: Χρησιμοποιεί έναν από τους παρακάτω προρυθμισμένους τίτλους.</p> <p>Σύνταξη: Δημιουργεί το δική σας τίτλο. Ακολουθήστε τα βήματα 3 έως 5 της "Τιτλοφόρηση Σταθμού" (σελίδα 33).</p>
<b>Παράλειψη</b>	<p>Παραβλέπει μια πηγή εισόδου που δεν είναι συνδεδεμένη με οποιαδήποτε συσκευή όταν πιέσετε το <b>↑/↓</b> για να επιλέξετε την πηγή εισόδου.</p> <p>Αφού κάνετε την επιλογή, πιέστε OK.</p>

## Χειροκίνητο Πρόγραμμα

Πριν να επιλέξετε "Τίτλος"/"AFT"/"Φίλτρο ήχου"/"Παράλειψη"/"Αποκωδ/ποιητής", πιέστε PROG +/- για να επιλέξετε τον αριθμό σταθμού με το κανάλι. Δεν μπορείτε να επιλέξετε έναν αριθμό σταθμού που έχετε ρυθμίσει να υπερπηδάτε (σελίδα 36).

- 1 Πιέστε OK για να επιλέξετε "Χειροκίνητο Πρόγραμμα".
- 2 Πιέστε **↑/↓** για να επιλέξετε μια από τις ακόλουθες επιλογές, και κατόπιν πιέστε OK.

Επιλογή	Περιγραφή
Πρόγραμμα	Ρυθμίζει εκ των προτέρων τα προγράμματα με το χέρι.
Σύστημα	1 Πιέστε <b>↑/↓</b> για να επιλέξετε "Πρόγραμμα" και κατόπιν πιέστε OK.
Κανάλι	<p>2 Πιέστε <b>↑/↓</b> για να επιλέξετε τον αριθμό προγράμματος που επιθυμείτε να συντονίσετε χειροκίνητα (αν συντονίζετε βίντεο, επιλέξτε το κανάλι 0), και κατόπιν πιέστε <b>←</b>.</p> <p>3 Πιέστε <b>↑/↓</b> για να επιλέξετε "Σύστημα" και κατόπιν πιέστε OK.</p> <p><b>Σημείωση</b> Ανάλογα με τη χώρα/περιοχή που επιλέξατε για "Χώρα" (σελίδα 32), η επιλογή αυτή ενδέχεται να μην είναι διαθέσιμη.</p> <p>4 Πιέστε <b>↑/↓</b> για να επιλέξετε ένα από τα ακόλουθα συστήματα τηλεοπτικών αναμεταδόσεων, και κατόπιν πιέστε <b>←</b>.</p> <p>B/G: Για δυτικοευρωπαϊκές χώρες/περιοχές D/K: Για ανατολικοευρωπαϊκές χώρες/περιοχές I: Για το Ηνωμένο Βασίλειο L: Για Γαλλία</p> <p>5 Πιέστε <b>↑/↓</b> για να επιλέξετε "Κανάλι" και κατόπιν OK.</p> <p>6 Πιέστε <b>↑/↓</b> για να επιλέξετε "S" (για καλωδιακά κανάλια) ή "C" (για επίγεια κανάλια), και κατόπιν πιέστε <b>→</b>.</p> <p>7 Συντονίστε τα κανάλια ως εξής: <b>Αν δεν γνωρίζετε τον αριθμό του καναλιού (συχνότητα)</b> Πιέστε <b>↑/↓</b> για να ψάξετε το επόμενο διαθέσιμο κανάλι. Όταν βρεθεί ένα κανάλι, η αναζήτηση θα σταματήσει. Για συνέχιση της έρευνας, πιέστε <b>↑/↓</b>. <b>Αν γνωρίζετε τον αριθμό του καναλιού (συχνότητα)</b> Πιέστε τα πλήκτρα αριθμών για να πληκτρολογήσετε τον αριθμό του τηλεοπτικού καναλιού που θέλετε να συντονίσετε ή τον αριθμό του καναλιού για το βίντεό σας.</p> <p>8 Πιέστε OK.</p> <p>9 Πιέστε <b>↓</b> για να επιλέξετε "Επιβεβαίωση" και κατόπιν πιέστε OK.</p> <p>10 Πιέστε <b>↓</b> για να επιλέξετε "OK" και κατόπιν πιέστε OK.</p> <p>Επαναλάβετε την παραπάνω διαδικασία για να ρυθμίσετε χειροκίνητα εκ των προτέρων και άλλα κανάλια.</p>
Τίτλος	<p>Αποδίδει στο επιλεγμένο κανάλι το όνομα της αρεσκείας σας με έως πέντε γράμματα και αριθμούς. Το όνομα αυτό εμφανίζεται σύντομα επί της οθόνης όταν το κανάλι επιλεγεί.</p> <p>1 Ακολουθήστε τα βήματα 3 έως 5 της "Τιλοφόρηση Σταθμού" (σελίδα 33).</p> <p>2 Πιέστε <b>↓</b> για να επιλέξετε "Επιβεβαίωση" και κατόπιν πιέστε OK.</p> <p>3 Πιέστε <b>↓</b> για να επιλέξετε "OK" και κατόπιν πιέστε OK.</p>

Επιλογή	Περιγραφή
<b>AFT</b>	<p>Λεπτός χειροκίνητος συντονισμός του αριθμού του επιλεγμένου προγράμματος αν πιστεύετε ότι μια μικρή ρύθμιση θα βελτιώσει την ποιότητα της εικόνας. (Κανονικά, ο λεπτός συντονισμός εκτελείται αυτομάτως.)</p> <ol style="list-style-type: none"> <li>1 Πιέστε <b>↑/↓</b> για να προσαρμόσετε το λεπτό συντονισμό σε μια ακτίνα -15 έως +15, και κατόπιν πιέστε OK.</li> <li>2 Πιέστε <b>↓</b> για να επιλέξετε "Επιβεβαίωση" και κατόπιν πιέστε OK.</li> <li>3 Πιέστε <b>↓</b> για να επιλέξετε "OK" και κατόπιν πιέστε OK.</li> </ol> <p>Για να επαναφέρετε τον αυτόματα μικροσυντονισμό, επιλέξτε "Ναι" στο βήμα 1.</p>
<b>Φίλτρο ήχου</b>	<p>Βελτιώνει τον ήχο συγκεκριμένων καναλιών σε περίπτωση παραμορφώσεων σε μονοφωνικές αναμεταδόσεις. Μερικές φορές, ένα μη τυπικό σήμα αναμετάδοσης μπορεί να δημιουργήσει ηχητική παραμόρφωση ή διαλείπουσα στιγμή του ήχου κατά την παρακολούθηση μονοφωνικών προγραμμάτων.</p> <ol style="list-style-type: none"> <li>1 Πιέστε <b>↑/↓</b> για να επιλέξετε "Χαμηλό" ή "Υψηλό" και κατόπιν πιέστε OK. Εάν δεν αντιλαμβάνετε οποιαδήποτε ηχητική παραμόρφωση, συνιστάται να αφήσετε την επιλογή αυτή στην εργοστασιακή της ρύθμιση "Όχι".</li> <li>2 Πιέστε <b>↓</b> για να επιλέξετε "Επιβεβαίωση" και κατόπιν πιέστε OK.</li> <li>3 Πιέστε <b>↓</b> για να επιλέξετε "OK" και κατόπιν πιέστε OK.</li> </ol> <p><b>Σημείωση</b> Δεν μπορείτε να έχετε στερεοφωνικό ή διφωνικό ήχο όταν έχει επιλεγεί το "Χαμηλό" ή το "Υψηλό".</p>
<b>Παράλειψη</b>	<p>Παραλείπει τα μη χρησιμοποιούμενα κανάλια όταν πιέσετε το PROG +/- για επιλογή καναλιών. (Μπορείτε να επιλέξετε τα κανάλια που παραλείψατε χρησιμοποιώντας τα πλήκτρα αριθμών.)</p> <ol style="list-style-type: none"> <li>1 Πιέστε <b>↑/↓</b> για να επιλέξετε "Ναι" και κατόπιν πιέστε OK.</li> <li>2 Πιέστε <b>↓</b> για να επιλέξετε "Επιβεβαίωση" και κατόπιν πιέστε OK.</li> <li>3 Πιέστε <b>↓</b> για να επιλέξετε "OK" και κατόπιν πιέστε OK.</li> </ol> <p>Για να επαναφέρετε ένα κανάλι που υπερηδηήσατε, επιλέξτε "Όχι" στο βήμα 1.</p>
<b>Αποκωδ/ποιητής</b>	<p>Παρακολουθεί και καταγράφει κωδικοποιημένα κανάλια με χρήση αποκωδικοποιητή συνδεδεμένου με την υποδοχή scart  /  2 είτε απευθείας είτε μέσω του βίντεο.</p> <p><b>Σημείωση</b> Ανάλογα με τη χώρα/περιοχή που επιλέξατε για "Χώρα" (σελίδα 32), η επιλογή αυτή ενδέχεται να μην είναι διαθέσιμη.</p> <ol style="list-style-type: none"> <li>1 Πιέστε <b>↑/↓</b> για να επιλέξετε "Ναι" και κατόπιν πιέστε OK.</li> <li>2 Πιέστε <b>↓</b> για να επιλέξετε "Επιβεβαίωση" και κατόπιν πιέστε OK.</li> <li>3 Πιέστε <b>↓</b> για να επιλέξετε "OK" και κατόπιν πιέστε OK.</li> </ol> <p>Για να ακυρώσετε την επιλογή αυτή κατόπιν, επιλέξτε "Όχι" στο βήμα 1.</p>

## Σύνδεση προαιρετικών συσκευών

Μπορείτε να συνδέσετε μια μεγάλη γκάμα εξωτερικών συσκευών στην τηλεόραση σας. Τα καλώδια σύνδεσης δεν παρέχονται.

### Σύνδεση με την τηλεόραση (πλάγια)

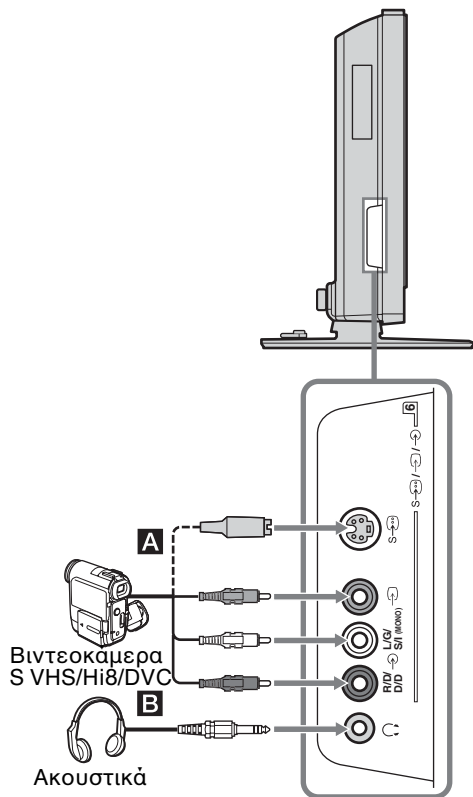

#### Για να συνδέσετε

#### Κάντε τα εξής





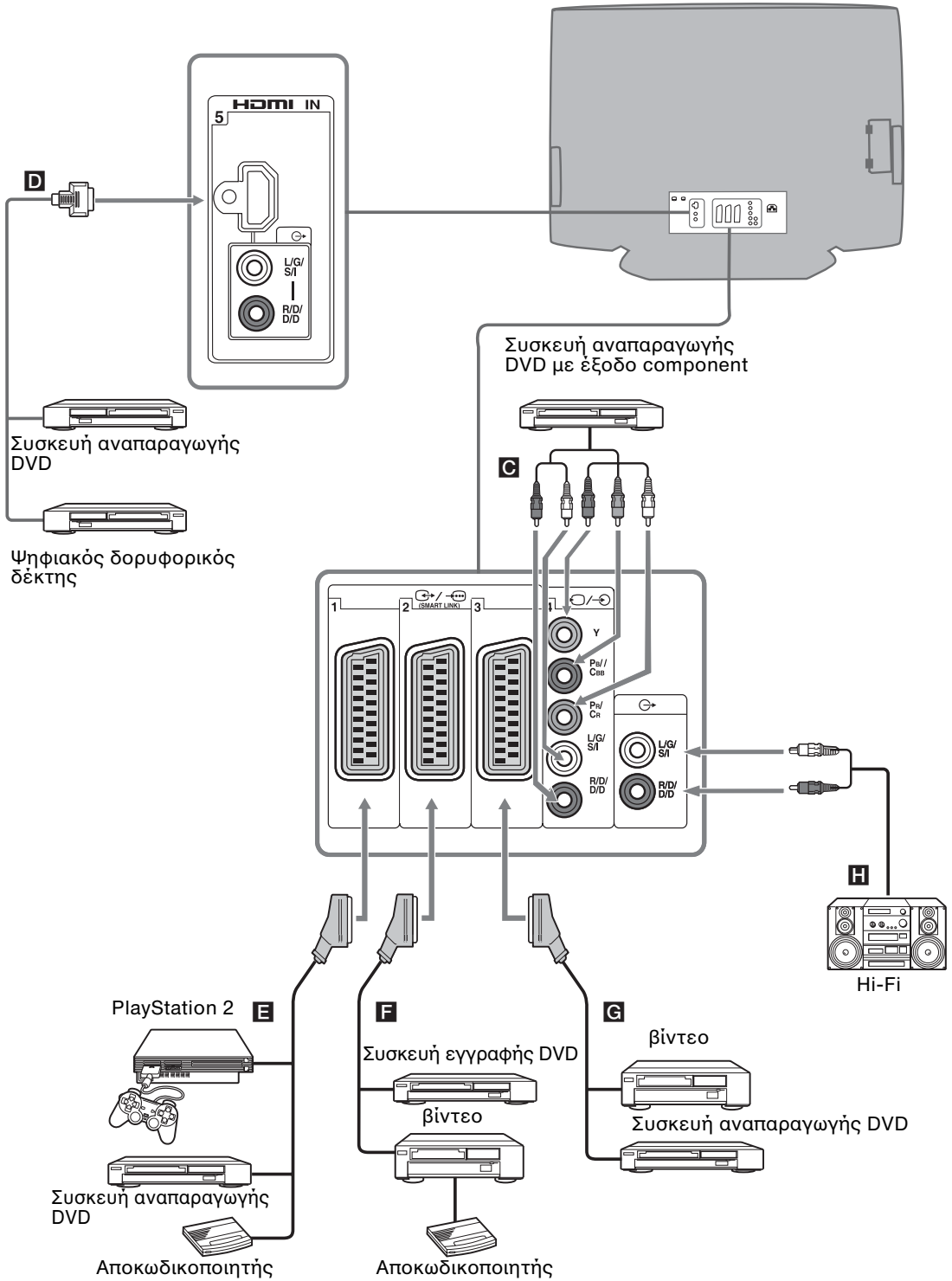

Βιντεοκάμερα S VHS/Hi8/DVC **A** Συνδέστε τα με την υποδοχή του S video S-Video ή την υποδοχή του βίντεο Video, και τις υποδοχές ήχου L/R. Για να αποφύγετε το θόρυβο στην εικόνα, μη συνδέετε ταυτόχρονα τη βιντεοκάμερα με την υποδοχή του βίντεο Video και την υποδοχή του S video S-Video. Εάν συνδέετε μονοφωνική συσκευή, συνδέστε τη στην υποδοχή L/G/S/I Video, και ρυθμίστε το "Διαφ. ήχους" στο "A" (σελίδα 27).

#### Ακουστικά **B**

Συνδέστε τα ακουστικά στην υποδοχή Audio για να ακούσετε τον ήχο από την τηλεόραση στα ακουστικά.

## Σύνδεση με την τηλεόραση (πίσω μέρος)



Για να συνδέσετε	Κάντε τα εξής
Συσκευή αναπαραγωγής DVD με έξοδο component <b>C</b>	Συνδέστε την υποδοχή component και τις υποδοχές ήχου  /  4. Το σήμα component που περιέχει το σήμα σε μορμά 576p και το ηχητικό σήμα προέρχονται είσοδο από τη συσκευή αναπαραγωγής DVD.
Ψηφιακό δορυφορικό δέκτη ή συσκευή αναπαραγωγής DVD <b>D</b>	Συνδέστε με την υποδοχή HDMI IN 5 αν ο εξοπλισμός διαθέτει υποδοχή HDMI. Τα ψηφιακά σήματα εικόνας και ήχου εισάγονται από τον ψηφιακό δορυφορικό δέκτη. Αν ο εξοπλισμός διαθέτει υποδοχή DVI αλλά δεν διαθέτει υποδοχή HDMI, συνδέστε την υποδοχή DVI στην υποδοχή HDMI IN 5 με ένα προσαρμοστικό DVI - HDMI (δεν παρέχεται), και συνδέστε τις υποδοχές εξερχόμενου ήχου με τις υποδοχές εισερχόμενου ήχου HDMI IN 5. Το ψηφιακό σήμα εικόνας και τό αναλογικό σήμα ήχου εισάγονται από τον εξοπλισμό.
"PlayStation 2", συσκευή αναπαραγωγής DVD ή αποκωδικοποιητή <b>E</b>	Συνδέστε στην υποδοχή scart  /  1. Όταν συνδέετε τον αποκωδικοποιητή, το κωδικοποιημένο σήμα από το δέκτη της τηλεόρασης πηγαίνει προς τον αποκωδικοποιητή, και κατόπιν το αποκωδικοποιημένο σήμα φεύγει από τον αποκωδικοποιητή. Στην περίπτωση αυτή, αποκωδικοποιείται σωστά αν ρυθμίσετε το "Έξοδος AV2" σε "TV" (σελίδα 30).
Εγγραφέα DVD ή βίντεο που υποστηρίζει το SmartLink <b>F</b>	Συνδέστε στην υποδοχή scart  /  2. Το SmartLink είναι ένας απευθείας σύνδεσμος ανάμεσα στην τηλεόραση και στον εγγραφέα βίντεο/DVD. Για περισσότερες πληροφορίες σχετικά με το Smartlink, ανατρέξτε στο εγχειρίδιο οδηγιών που συνοδεύει το βίντεο ή τον εγγραφέα DVD σας.
Βίντεο <b>G</b>	Για λεπτομέρειες βλ. σελίδα 13.

Για να συνδέσετε	Κάντε τα εξής
Εξοπλισμό Hi-Fi <b>H</b>	Συνδέστε στις υποδοχές συσκευών ήχου  για να ακούσετε τον ήχο της τηλεόρασης μέσω συσκευής Hi-Fi. Για να απενεργοποιήσετε τον ήχο των ηχείων της τηλεόρασης, ρυθμίστε το "Ηχείο" στο "Όχι" (σελίδα 29).

# Προγραμματισμός του τηλεχειριστηρίου

Το τηλεχειριστήριο αυτό έχει ρυθμιστεί ώστε να λειτουργεί με τις τηλεοράσεις Sony, τα περισσότερα συστήματα DVD, βίντεο και AUX (DAV, DTT Receiver, Home Theatre, κλπ). Για τον έλεγχο των βίντεο και DVDs άλλων κατασκευαστών (και μερικά άλλα μοντέλα βίντεο, DVD και AUX της Sony), πραγματοποιήστε την παρακάτω διαδικασία προγραμματισμού του τηλεχειριστηρίου.

## Σημείωση

Πριν ξεκινήσετε, αναζητήστε τον 3ψήφιο κωδικό για τη μάρκα του συστήματος DVD, βίντεο ή σας από τον κατάλογο "Κωδικοί Κατασκευαστών" στη σελίδα 41.

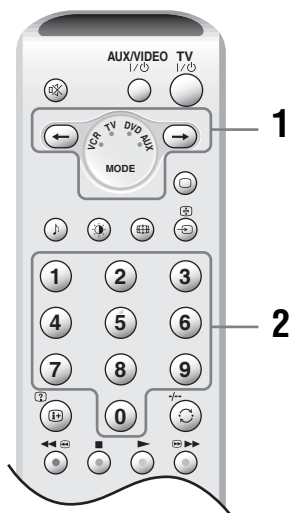

## 1 Για τον προγραμματισμό του βίντεο ή DVD:

Πιέστε και κρατήστε το ← επί έξι περίπου δευτερόλεπτα, μέχρι να αρχίσουν να αναβοσβήνουν οι πράσινες ενδείξεις του DVD και του VCR.

## Για να προγραμματίσετε τα συστήματα AUX της Sony:

Πιέστε και κρατήστε το → επί έξι περίπου δευτερόλεπτα, μέχρι να αρχίσει να αναβοσβήνει οι πράσινη ένδειξη του AUX.

2 Ενώ οι σχετικές ενδείξεις DVD αναβοσβήνουν, πιέστε τα αριθμητικά πλήκτρα για να βάλετε τον τριψήφιο αριθμό σας για το ιδιαίτερο μοντέλο του εξοπλισμού σας (σελίδα 41).  
Η πράσινη ένδειξη ανάβει προς στιγμή.

3 Ενεργοποιήστε τη συσκευή σας και ελέγξτε ότι οι παρακάτω κύριες λειτουργίες εκτελούνται.

- ▶ (αναπαραγωγή), ■ (διακοπή),
- ◀◀ (επιστροφή ταινίας στην αρχή),
- ▶▶ (εμπρός), επιλογή καναλιού τόσο για το βίντεο όσο και τα DVD, MENU και ↑/↓/←/→ μόνο για τα DVD.

## Αν η συσκευή σας δεν λειτουργεί ή κάποιες από τις λειτουργίες δεν εκτελούνται

Πληκτρολογήστε το σωστό κωδικό ή προσπαθήστε τον επόμενο κατά σειρά κωδικό που πιθανόν έχετε. Ωστόσο, η λίστα αυτή δεν καλύπτει όλες οι μάρκες και τα μοντέλα της κάθε μάρκας.

## Συμβουλή

Στο εσωτερικό του καλύμματος των μπαταριών έχει επικολληθεί μια μικρή ετικέτα στην οποία μπορείτε να σημειώσετε τους κωδικούς της μάρκας σας.



## Κωδικοί Κατασκευαστών

Δεν καλύπτονται όλες οι μάρκες και τα μοντέλα της κάθε μάρκας από αυτή τη λίστα.

### Λίστα κατασκευαστών βίντεο

Μάρκα	Κωδικός
SONY (VHS)	301, 302, 303, 308, 309, 362
SONY (BETA)	303, 307, 310
SONY (DV)	304, 305, 306
AIWA	325, 331, 351
AKAI	326, 329, 330
DAEWOO	342, 343
GRUNDIG	358, 355, 360, 361, 320, 351, 366
HITACHI	327, 333, 334
JVC	314, 315, 322, 344, 352, 353, 354, 348, 349
LG	332, 338
LOEWE	358, 355, 360, 361, 320, 351
MATSUI	356, 357
ORION	328
PANASONIC	321, 323
PHILIPS	311, 312, 313, 316, 317, 318, 358, 359, 363, 364
SAMSUNG	339, 340, 341, 345
SANYO	335, 336
SHARP	324
THOMSON	319, 350, 365
TOSHIBA	337

### Λίστα κατασκευαστών DVD

Μάρκα	Κωδικός
SONY	001, 029, 030, 036, 037, 038, 039, 040, 041, 042, 043, 044, 053, 054, 055
AIWA	021
AKAI	032
DENON	018, 027, 020, 002
GRUNDIG	009, 028, 023, 024, 016, 003
HITACHI	025, 026, 015, 004, 035
JVC	006, 017
KENWOOD	008
LG	015, 014, 034
LOEWE	009, 028, 023, 024, 016, 003

Μάρκα	Κωδικός
MATSUI	013, 016
ONKYO	022, 033
PANASONIC	018, 027, 020, 002, 045, 046, 047
PHILIPS	009, 028, 023, 024, 016, 003, 031
PIONEER	004, 050, 051, 052
SAMSUNG	011, 014
SANYO	007
SHARP	019, 027
THOMSON	012
TOSHIBA	003, 048, 049
YAMAHA	018, 027, 020, 002

### Κατάλογος εταιρειών συστημάτων AUX της Sony

Σύστημα DVD οικιακού κινηματογράφου

Μάρκα	Κωδικός
SONY (DAV)	500, 501, 502

Σύστημα οικιακού κινηματογράφου

Μάρκα	Κωδικός
SONY	504, 505

Οπτικοακουστικός δέκτης

Μάρκα	Κωδικός
SONY	505, 506, 507, 508

Επίγειος ψηφιακός δέκτης

Μάρκα	Κωδικός
SONY	503

# Προδιαγραφές

## Μονάδα οθόνης

Απαιτήσεις τροφοδοσίας:

220–240 V AC, 50 Hz / 60 Hz

Μέγεθος οθόνης:

42 ίντσες

Περίπου 107 cm μετρημένο διαγώνια

Ανάλυση οθόνης:

852 κουκκίδες (οριζόντια) × 480 γραμμές (κάθετα)

Κατανάλωση ισχύος:

313 W

Κατανάλωση ισχύος σε αναμονή:

0,6 W ή λιγότερο

Διαστάσεις (π × υ × β):

Περίπου 1054 × 762 × 377 mm (με βάση)

Περίπου 1054 × 723 × 124 mm (χωρίς βάση)

Μάζα:

Περίπου 45 kg (με βάση)

Περίπου 39 kg (χωρίς βάση)

## Σύστημα πινάκων

PDP (Οθόνης Πλάσματος)

## Σύστημα τηλεόρασης

Εξαρτάται από την επιλογή χώρας/περιοχής:

B/G/H, D/K, L, I

## Σύστημα χρωμάτων

PAL, SECAM

NTSC 3,58, 4,43 (μόνο είσοδος βίντεο)

## Κεραία

75 Ω εξωτερική για VHF/UHF

## Κάλυψη καναλιών

VHF:E2–E12

UHF:E21–E69

CATV:S1–S20

HYPERS21–S41

D/K:R1–R12, R21–R69

L: F2–F10, B–Q, F21–F69

I: UHF B21–B69

## Τερματικά

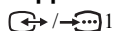
 1

Σύνδεση Scart 21 ακίδων (πρότυπο CENELEC) που περιλαμβάνει είσοδο ήχου/εικόνας, σήμα RGB και έξοδο τηλεόρασης ήχου/εικόνας.

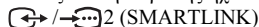
 2 (SMARTLINK)

Σύνδεση Scart 21 ακίδων (πρότυπο CENELEC) που περιλαμβάνει είσοδο ήχου/εικόνας, είσοδο RGB, επιλεγόμενη έξοδο ήχου/εικόνας, και διασύνδεση SmartLink.

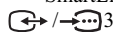
 3

Σύνδεση Scart 21 ακίδων (πρότυπο CENELEC) που περιλαμβάνει είσοδο ήχου/εικόνας, είσοδο RGB, και έξοδο ήχου/εικόνας η οποία εμφανίζεται αυτή τη στιγμή επί της οθόνης.

 4

Y: 1 V<sub>p-p</sub>, 75 ohms, 0,3V αρνητικός συγχρονισμός

P<sub>B</sub>/C<sub>B</sub>: 0,7 V<sub>p-p</sub>, 75 Ω

P<sub>R</sub>/C<sub>R</sub>: 0,7 V<sub>p-p</sub>, 75 Ω

 4 Είσοδοι ήχου (βύσματα ήχου)

500 mVrms

Αντίσταση: 47 kΩ

HDMI IN 5

Εικόνα: 1080i, 720p, 576p, 576i, 480p, 480i

Ήχος: Γραμμικό PCM δύο καναλιών  
32, 44,1 και 48 kHz, 16, 20 και 24 bits, ή είσοδος αναλογικού ήχου (βύσματα ήχου)

 6 Είσοδοι S video (mini DIN 4 ακίδων)

 6 Είσοδοι εικόνας (βύσμα ήχου)

 6 Είσοδοι ήχου (βύσμα ήχου)

 Έξοδος ήχου (Αριστερά/δεξιά) (βύσματα ήχου)

 Βύσμα ακουστικών

## Έξοδος ήχου

10 W + 10 W

## Παρεχόμενα εξαρτήματα

- Τηλεχειριστήριο RM-EA001 (1)
- Μπαταρίες μεγέθους AA (τύπου R6) (2)
- Ομοαξονικό καλώδιο (1)
- Καλώδιο τροφοδοσίας (Τύπου C-6) (1)
- Λοφίδα τυλίγματος (1) και βίδα (2)
- Καπάκι ασφάλισης του βύσματος (1)
- Συσκευή συγκράτησης καλωδίου (1)
- Υφασμα καθαρισμού (1)

## Προαιρετικά εξαρτήματα

- Επιτοίχιο προσάρτημα στερέωσης SU-PW2
- Βάση τηλεόρασης SU-FF51



Ο σχεδιασμός και οι προδιαγραφές υπόκεινται σε αλλαγές χωρίς προειδοποίηση.

# Αντιμετώπιση προβλημάτων

Ελέγξτε αν η κόκκινη ένδειξη  (αναμονή) αναβοσβήνει.

## Αναβοσβήνει





Η λειτουργία αυτοδιάγνωσης ενεργοποιείται.



- 1 Μετρήστε πόσες φορές αναβοσβήνει η ένδειξη  (αναμονή) ανάμεσα σε κάθε διάλειμμα δύο δευτερολέπτων.  
Παραδείγματος χάριν, η ένδειξη αναβοσβήνει τρεις φορές, κατόπιν υπάρχει διάλειμμα δύο δευτερολέπτων, και κατόπιν αναβοσβήνει ακόμη τρεις φορές, κλπ.
- 2 Πιέστε το  της τηλεόρασης (δεξιά πλευρά) για να την απενεργοποιήσετε, αποσυνδέστε το καλώδιο τροφοδοσίας, και ενημερώστε το κέντρο εξυπηρέτησης της Sony σχετικά με το πώς αναβοσβήνει η ένδειξη (αριθμός αναλαμπών).

## Όταν δεν αναβοσβήνει

- 1 Ελέγξτε τα θέματα στους παρακάτω πίνακες.
- 2 Αν το πρόβλημα εξακολουθεί να υπάρχει, δώστε για επισκευή την τηλεόρασή σας στο αρμόδιο προσωπικό εξυπηρέτησης.

## Εικόνα

Πρόβλημα	Αιτία/Επιδιόρθωση
Καθόλου εικόνα (η οθόνη είναι σκοτεινή) και καθόλου ήχος	<ul style="list-style-type: none"><li>• Ελέγξτε τη σύνδεση της κεραίας.</li><li>• Συνδέστε την τηλεόραση στην παροχή και πιέστε το διακόπτη  της τηλεόρασης (δεξιά πλευρά).</li><li>• Εάν η κόκκινη ένδειξη  (αναμονή) ανάψει με κόκκινο χρώμα, πιέστε το πλήκτρο TV .</li></ul>
Δεν εμφανίζεται εικόνα και πληροφορίες μενού από τη συσκευή η οποία είναι συνδεδεμένη στην υποδοχή scart	<ul style="list-style-type: none"><li>• Ελέγξτε εάν είναι ενεργοποιημένη η προαιρετική συσκευή και πιέστε επανειλημμένα το πλήκτρο /  στο τηλεχειριστήριο μέχρι να εμφανιστεί στην οθόνη το σωστό σύμβολο εισόδου.</li><li>• Ελέγξτε τη σύνδεση μεταξύ της προαιρετικής συσκευής και της τηλεόρασης.</li></ul>
Παραμορφωμένη εικόνα	<ul style="list-style-type: none"><li>• Ελέγξτε αν κάποια συνδεδεμένη προαιρετική συσκευή έχει εγκατασταθεί εμπρός από ή κοντά στην τηλεόραση. Όταν εγκαθιστάτε προαιρετικές συσκευές, αφήστε χώρο ανάμεσα στην προαιρετική συσκευή και στην τηλεόραση.</li><li>• Όταν αλλάζετε κανάλια ή επιλέγετε το Κείμενο, απενεργοποιήστε τις συσκευές που τυχόν είναι συνδεδεμένες στην υποδοχή scart στο πίσω μέρος της τηλεόρασης.</li></ul>
Διπλή εικόνα ή είδωλα	<ul style="list-style-type: none"><li>• Ελέγξτε τις συνδέσεις κεραίας/καλωδίου.</li><li>• Ελέγξτε τη θέση και τον προσανατολισμό της κεραίας.</li></ul>
Στην οθόνη εμφανίζεται μόνο χιόνι και θόρυβος	<ul style="list-style-type: none"><li>• Ελέγξτε εάν η κεραία έχει σπάσει ή έχει στραβώσει.</li><li>• Ελέγξτε αν η κεραία έχει φτάσει το τέλος της ζωής της (τρία έως πέντε χρόνια κανονικής χρήσης, ένα έως δύο χρόνια κοντά στη θάλασσα).</li></ul>
Θόρυβος εικόνας (διακεκομμένες γραμμές ή λωρίδες)	<ul style="list-style-type: none"><li>• Κρατήστε την τηλεόραση μακριά από πηγές θορύβου όπως αυτοκίνητα, μοτοσυκλέτες ή σεσουάρ μαλλιών.</li><li>• Βεβαιωθείτε ότι η κεραία είναι συνδεδεμένη με το παρεχόμενο ομοαξονικό καλώδιο.</li><li>• Κρατήστε το καλώδιο της κεραίας μακριά από καλώδια σύνδεσης.</li><li>• Μην χρησιμοποιήσετε δίκλιωνα καλώδια των 300 Ω διότι μπορεί να σημειωθούν παρεμβολές.</li></ul>

<b>Πρόβλημα</b>	<b>Αιτία/Επιδιόρθωση</b>
Εικόνα με θόρυβο κατά την παρακολούθηση ενός καναλιού	<ul style="list-style-type: none"> <li>Χρησιμοποιώντας το σύστημα μενού, επιλέξτε το "Χειροκίνητο Πρόγραμμα" στο μενού "Ρύθμιση" και ρυθμίστε τον "Αυτόματο λεπτό συντονισμό (AFT)" για να πετύχετε καλύτερη εικόνα (σελίδα 36).</li> <li>Επιλέξτε "Μείωση θορύβου" στο μενού "Ρύθμιση Εικόνας" για να μειώσετε το θόρυβο στην εικόνα (σελίδα 25).</li> </ul>
Θόρυβος σε μορφή λωρίδων κατά την αναπαραγωγή/εγγραφή με το βίντεο	<ul style="list-style-type: none"> <li>Παρεμβολή από την κεφαλή του βίντεο. Κρατήστε στο βίντεο μακριά από την τηλεόραση.</li> <li>Αφήστε μια απόσταση 30 cm μεταξύ του βίντεο και της τηλεόρασης για αποφυγή θορύβου.</li> <li>Αποφύγετε την εγκατάσταση του βίντεο στο μπροστινό μέρος ή κοντά στην τηλεόραση.</li> </ul>
Στην οθόνη εμφανίζονται μικροσκοπικά μαύρα ή/και φωτεινά σημάδια	<ul style="list-style-type: none"> <li>Η εικόνα της οθόνης αποτελείται από πίξελ. Μικροσκοπικά μαύρα ή/και φωτεινά σημάδια (πίξελ) στην οθόνη δεν υποδηλώνουν δυσλειτουργία.</li> </ul>
Σε τηλεοπτικές εκπομπές δεν εμφανίζονται χρώματα	<ul style="list-style-type: none"> <li>Επιλέξτε "Μηδενισμός" στο μενού "Ρύθμιση Εικόνας" για να επιστρέψετε στις εργοστασιακές ρυθμίσεις (σελίδα 25).</li> </ul>
Δεν εμφανίζονται χρώματα ή τα χρώματα είναι ακανόνιστα όταν λαμβάνεται σήμα από τα βύσματα Y, Pb/Cb, Pr/Cr του  4.	<ul style="list-style-type: none"> <li>Δεν εμφανίζονται χρώματα ή τα χρώματα είναι ακανόνιστα όταν λαμβάνεται σήμα από τα βύσματα Y, Pb/Cb, Pr/Cr του 4.</li> <li>Βεβαιωθείτε ότι τα βύσματα Y, Pb/Cb, Pr/Cr του 4 έχουν εφαρμοστεί καλά στις αντίστοιχες υποδοχές τους.</li> </ul>

## Ήχος

<b>Πρόβλημα</b>	<b>Αιτία/Επιδιόρθωση</b>
Έλλειψη ήχου, αλλά καλή εικόνα	<ul style="list-style-type: none"> <li>Πιέστε <math>\triangleleft</math> +/- ή <math>\text{M}</math> (Σιγή).</li> <li>Ελέγξτε ότι το "Ήχείο" έχει ενεργοποιηθεί στο "Ναι" στο μενού "Λειτουργίες" (σελίδα 29).</li> </ul>
Θορυβώδης ήχος	<ul style="list-style-type: none"> <li>Βλέπε τις αιτίες/επιδιορθώσεις στο "Θόρυβος εικόνας" στη σελίδα 43.</li> </ul>
Ακουστική παραμόρφωση	<ul style="list-style-type: none"> <li>Βλ. "Φίλτρο ήχου" στη σελίδα 36.</li> </ul>

## Γενικά

Πρόβλημα	Αιτία/Επιδιόρθωση
Η τηλεόραση απενεργοποιείται από μόνη της (μπαίνει σε λειτουργία αναμονής)	<ul style="list-style-type: none"><li>• Ελέγξτε εάν ο Χρονοδ. Απενεργ. είναι ενεργοποιημένος (σελίδα 31).</li><li>• Ελέγξτε εάν το Αυτομ. Κλείσιμο είναι ενεργοποιημένο (σελίδα 31).</li><li>• Αν η τηλεόραση δεν λαμβάνει σήμα ή δεν εκτελεί καμία άλλη εργασία επί 10 λεπτά όταν βρίσκεται σε κατάσταση λειτουργίας, η τηλεόραση μπαίνει από μόνη της σε κατάσταση αναμονής.</li></ul>
Μερικές πηγές σήματος εισόδου δεν μπορούν να επιλεγούν	<ul style="list-style-type: none"><li>• Επιλέξτε το "Προρύθμιση Πηγών Εισόδου" στο μενού "Ρύθμιση" και ακυρώστε την "Παράλειψη" της πηγής σήματος (σελίδα 34).</li></ul>
Το τηλεχειριστήριο δε δουλεύει	<ul style="list-style-type: none"><li>• Ελέγξτε ότι από το τηλεχειριστήριό σας έχει ρυθμιστεί σωστά για τη συσκευή που χρησιμοποιείτε.</li><li>• Εάν το τηλεχειριστήριο δε χειρίζεται τη συσκευή σας ακόμη και όταν επιλέξετε την αντίστοιχη συσκευή, εισάγετε το σωστό κωδικό, όπως εξηγείται στην ενότητα "Προγραμματισμός του τηλεχειριστηρίου" (σελίδα 40).</li><li>• Αντικαταστήστε τις μπαταρίες.</li></ul>
Εμφανίζονται λάθος χαρακτήρες κατά την παρακολούθηση του μενού/Κείμενο/NexTView	<ul style="list-style-type: none"><li>• Επιλέξτε "Γλώσσα" και "Χώρα" στο μενού "Ρύθμιση" και επιλέξτε τη γλώσσα και τη χώρα/περιφέρεια στην οποία προσφέρεται το Κείμενο/NexTView (σελίδα 32). Για γλώσσες με Κυριλλικό αλφάβητο, συνιστάται να επιλέξετε τη Ρωσία σε χώρα εφόσον δεν εμφανίζεται η δική σας χώρα/περιοχή στη λίστα.</li></ul>

# Ευρετήριο

## Αριθμητικά

14:9 20

4:3 20

## A

AFT 36

## B

BBE 26

## D

Dolby Virtual 26

## F

Fastext 19

## N

NexTVView 19

## S

Smart 20

## A

Ακουστικά

Διφ. ήχος 27

Ένταση (ένταση ακουστικών)  
27

σύνδεση 37

Αντίθεση 24

Απεν/ση εικόνας 30

Αποκωδ/ποιητής 36

Αυτ. Έντ. Φωνής (Αυτόματη ένταση  
ήχου) 26

Αυτόμ. Κλείσιμο 31

Αυτόμ. Συντονισμός 33

Αυτόματη Εκκίνηση 32

Αυτόματο φορμά 28

Αυτόματος συντονισμός 17

## B

βίντεο

προγραμματισμός 40

σύνδεση 13

## Γ

Γλώσσα 32

## Δ

Διακόπτης τροφοδοσίας (⏻) 11

Διόρθωση Γάμμα 25

Διφ. ήχος 27

Δυναμική Εικόνα 25

## E

Ένδειξη (⏻) Χρονοδ. Απενεργ. 11

Ένδειξη (I) τροφοδοσίας 11

Ένδειξη (⏻) αναμονής 11

Ένδειξη Απεν/ση Εικόνας (⊗) 11

Έξοδος AV2 30

Εξοικ. Ενέργειας 29

Επιλογέας συσκευής 10

Ευρεία 20

Εμφέ (ηχητικό εμφέ) 26

## Z

Ζουμ 20

## H

Ηχείο 29

## I

Ισορροπία 26

## K

Κανάλια

αυτόματος συντονισμός 17

επιλογή 18

Παράλειψη 36

Κείμενο 19

Κεραία, σύνδεση 13

Κουμπί TV standby (TV I/⏻)  
(αναμονής) 10

## L

Λειτουργία (Λειτουργία εικόνας) 24

Λειτουργία οθόνης 20

## M

Μείωση Θορύβου 25

Μενού Έλεγχος οθόνης 28

Μενού Λειτουργίες 29

Μενού Ρύθμιση 32

Μενού Ρύθμιση Εικόνας 24

Μενού Ρύθμιση Ήχου 26

Μενού Χρονοδιακόπτη 31

Μετατόπιση οθόνης 28

Μηδενισμός

Ρύθμιση εικόνας 25

Ρύθμιση ήχου 27

Μπάσα 26

Μπαταρίες, τοποθέτηση στο  
τηλεχειριστήριο 12

## O

Οξύτητα 24

## P

Παράλειψη 34, 36

Παρεχόμενα εξαρτήματα 12

Πίνακα ευρετηρίου εισερχόμενων  
σημάτων 21

Πίνακας ευρετηρίου προγραμμάτων  
18

Πίσω Φωτισ 24

Πλήκτρα 0-9 10

Πλήκτρα PROG +/- 10, 11

Πλήκτρα αριθμών 10

Πλήκτρα Έντασης(⏻) +/- ήχου 10,  
11

Πλήκτρο AUX/VIDEO I/⏻ 10

Πλήκτρο αποκάλυψης κειμένου  
(?) 10

Πλήκτρο επιλογής εισόδου (→) 10,  
11

Πλήκτρο ηχητικού (J) εμφέ 10

Πλήκτρο λειτουργίας εικόνας (⏻)  
10

Πλήκτρο λειτουργίας οθόνης (⏻)  
10

Πλήκτρο λειτουργίας τηλεόρασης  
(⏻) 10

Πλήκτρο MENU 10, 11

Πλήκτρο OK 10, 11

Πλήκτρο πληροφοριών (⏻) 10

Πλήκτρο προηγούμενου καναλιού  
(-/-) 10

Πλήκτρο προηγούμενου καναλιού  
(↶) 10

Πλήκτρο σιγής (⏻) 10

Πλήκτρο στάσης κειμένου (⏻) 10

Πλήκτρο υπενθύμισης οθόνης (⏻)  
10

Πρίμα 26

Προδιαγραφές 42

Προρύθμιση Πηγών Εισόδου 34

Προφύλαξη Οθόνης 29

## S

Σύνδεση

κεραίας/βίντεο 13

προαιρετικών συσκευών 37

## T

Ταξινόμηση Προγρ/των 33

Τηλεχειριστήριο

αισθητήρας 11

επισκόπηση 10

προγραμματισμός 40

τοποθέτηση μπαταριών 12

Τίτλος 34, 35

Τιτλοφόρηση Σταθμού 33

## Φ

Φίλτρο ήχου 36

Φορμά οθόνης 28

Φωτεινότητα 24

## X

Χειροκίνητη προρύθμιση

προγράμματος 34

Χροιά 24

Χρονοδ. Απενεργ. 31

Χρονοδ. Απενεργ. (⏻) 10

Χρώμα 24

Χρωματικός τόνος 24

Χρωματιστά πλήκτρα 10

Χώρα 32



## ПРЕДУПРЕЖДЕНИЕ

- Во избежание поражения электрическим током не вставляйте вилку, которая отделена от кабеля питания, в электророзетку. Такую вилку нельзя использовать и следует утилизировать.
- Во избежание возгорания и поражения электрическим током следите за тем, чтобы телевизор не попал под дождь и не намок.
- Внутри телевизора имеется высокое напряжение. Не снимайте корпус. По вопросам обслуживания обращайтесь только к квалифицированному специалисту.

## Введение

Благодарим вас за то, что выбрали данный продукт компании Sony.  
Перед началом работы с телевизором внимательно прочитайте настоящее руководство и сохраните его для использования в будущем.

## Информация о товарных знаках

- “PlayStation” является товарным знаком корпорации Sony Computer Entertainment, Inc.
- Технология TruSurround используется в качестве виртуализатора для системы Dolby Virtual Surround.
- TruSurround, SRS и символ  являются товарными знаками SRS Labs, Inc. Технология TruSurround используется по лицензии компании SRS Labs, Inc.
- **HDMI** В данном телевизоре используется технология High-Definition Multimedia Interface (HDMI™). HDMI, логотип HDMI и High-Definition Multimedia Interface являются товарными знаками или зарегистрированными товарными знаками компании HDMI Licensing LLC.



# Содержание

Сведения по безопасности .....	4
Меры предосторожности .....	7
Утилизация телевизора .....	8
<b>Обзор ПДУ .....</b>	<b>9</b>
<b>Обзор кнопок и индикаторов на телевизоре .....</b>	<b>10</b>



## Начало работы

1: Проверка принадлежности .....	11
2: Установка батареек в пульт дистанционного управления .....	11
3: Подсоединение антенны/ видеомагнитофона .....	12
4: Включение телевизора .....	13
5: Защита телевизора от опрокидывания .....	14
6: Включение телевизора .....	14
7: Выбор языка и страны/региона .....	15
8: Автоматическая настройка телевизора .....	16

## Просмотр телепрограмм

Просмотр телепрограмм.....	17
Просмотр изображений с подсоединенного оборудования.....	20

## Использование меню

Навигация по пунктам меню .....	21
Обзор меню .....	22
Меню Настройка изображения.....	23
Режим .....	23
Контраст/Яркость/Цветность/Оттенок/ Резкость .....	23
Цветовой тон .....	23
Шумопонижение .....	24
Динамичн. изобр. ....	24
Гамма коррекция .....	24
Сброс .....	24
Меню Настройка звука.....	25
Эффект (звуковой эффект).....	25
Тембр ВЧ/Тембр НЧ/Баланс .....	25
Авторег. громк. ....	26
Дублир. звук.....	26
Громк.  (громкость наушников).....	26
Дублир.в наушн.  .....	27

Сброс.....	27
Меню Управление экраном .....	28
Автомат. формат.....	28
Формат экрана.....	28
Сдвиг экрана .....	28
Меню Функции .....	29
Энергосбереж.....	29
Динамик.....	29
Звучная заставка .....	29
Выход AV2.....	30
Откл. Изображения .....	30
Меню Таймер .....	31
Таймер выкл. ....	31
Автоотключение.....	31
Меню Установка.....	32
Автозапуск.....	32
Язык .....	32
Страна .....	32
Автонастройка.....	33
Сортировка программ.....	33
Метки программ .....	33
Предустановка AV .....	34
Руч. настройка программ .....	34

## Использование дополнительного оборудования

Подключение дополнительного оборудования.....	37
Программирование пульта дистанционного управления .....	40

## Дополнительная информация

Технические характеристики.....	42
Устранение неисправностей .....	44
Указатель.....	47

RU

# Сведения по безопасности

## Кабель питания

- Прежде чем передвинуть телевизор, отсоедините его от сети. Не перемещайте телевизор, когда он подключен к сети. Это может привести к повреждению кабеля питания и возгоранию или поражению электрическим током.

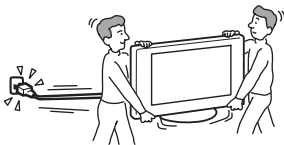

- В случае повреждения кабелей питания существует опасность возгорания или поражения электрическим током.

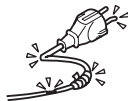

- Не пережимайте, не перегибайте и не перекручивайте кабель питания, прилагая излишние усилия. Центральные провода могут оголиться или переломиться и стать причиной короткого замыкания, которое может привести к возгоранию или поражению электрическим током.



- Не изменяйте конструкцию кабеля питания и избегайте его повреждения.
- Не ставьте и не кладите никакие тяжелые предметы на кабель питания. Не тяните за кабель питания.
- Кабель питания не должен находиться рядом с источниками тепла.
- При выключении кабеля питания из электророзетки следует брать за штепсельную вилку.

- В случае повреждения кабеля питания немедленно прекратите пользоваться им и обратитесь к своему дилеру или в сервисный центр Sony для его замены.
- Не используйте входящий в комплект поставки кабель питания с другим оборудованием.
- Используйте только кабели питания Sony, не пользуйтесь другими марками.

## Защита кабеля питания и других проводов

Отключая кабель питания или другие провода, беритесь за вилку. Не тяните за сам кабель.

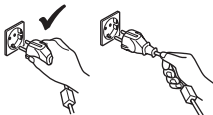

## Электросеть

Не пользуйтесь электророзеткой с плохими контактами. Вставляйте вилку в розетку до конца. Плохой контакт может привести к перегреву и, как следствие, к возгоранию. Обратитесь к электрику с просьбой заменить электророзетку.



## Дополнительные принадлежности

При установке телевизора на подставку или (с помощью кронштейна) на стену, соблюдайте следующие правила. Если этого не сделать, телевизор может упасть и стать причиной серьезной травмы.



- Используйте указанный настенный монтажный кронштейн или подставку.
- При установке телевизора надежно закрепите его, следуя инструкциям, прилагаемым к подставке или настенному монтажному кронштейну.
- Обязательно прикрепите кронштейны, прилагаемые к подставке.

## Установка

Если телевизор будет укрепляться на стене, вызовите для этого квалифицированного мастера. Неправильная установка может поставить сохранность телевизора под угрозу.

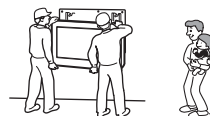

## Медицинские учреждения

Не ставьте телевизор в местах, где работает медицинское оборудование. Это может привести к неисправной работе медицинского оборудования.

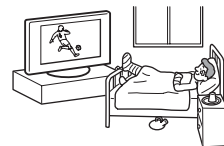

## Переноска

- Перед перемещением телевизора отсоедините от него все кабели.
- Если телевизор переносится вручную, держите его, как показано на рисунке справа. Если этого не сделать, он может упасть и получить повреждения или нанести серьезную травму. В случае падения или повреждения телевизора немедленно обратитесь к квалифицированному специалисту по обслуживанию для его проверки.
- При перевозке берегите телевизор от ударов и сильной вибрации. Он может упасть и получить повреждения или стать причиной серьезной травмы.
- Если необходимо доставить телевизор в ремонтную мастерскую или перевезти в другое место, упакуйте его в картонную коробку и упаковочный материал, в которых он поставлялся изначально.
- Телевизор должны переносить не менее двух человек.

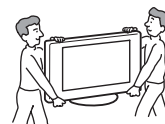

## Вентиляция

- Никогда не перекрывайте вентиляционные отверстия в корпусе. Это может привести к перегреву и последующему возгоранию.
- Если не обеспечить надлежащую вентиляцию, в телевизоре может скапливаться пыль и грязь. Для обеспечения надлежащей вентиляции соблюдайте следующие рекомендации:
  - Не устанавливайте телевизор задом наперед и боком;
  - Не ставьте телевизор на бок и нижней стороной вверх;
  - Не устанавливайте телевизор на полке или в нише;
  - Не ставьте телевизор на ковер или на кровать;
  - Не накрывайте телевизор тканью, например, занавесками, а также газетами и т.п.
- Обеспечьте свободное пространство вокруг телевизора. В противном случае может быть нарушена нормальная циркуляция воздуха, что приведет к перегреву и, как следствие, к возгоранию или повреждению телевизора.

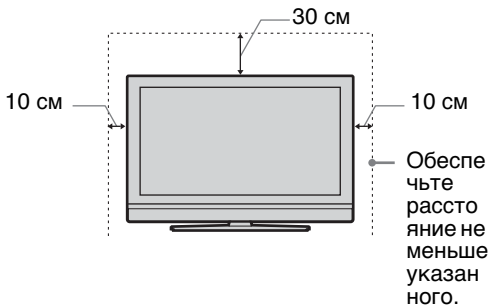

- Если телевизор установлен на стене, под его дном должно быть пространство не менее 10 см.
- Никогда не устанавливайте телевизор следующим образом:

Циркуляция воздуха нарушена.

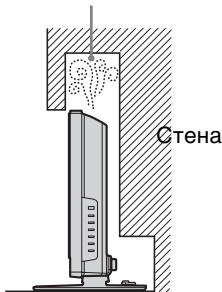

Циркуляция воздуха нарушена.

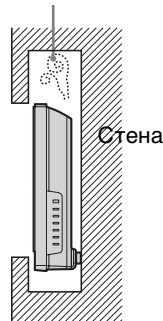

## Вентиляционные отверстия

Не вставляйте никакие предметы в вентиляционные отверстия. При попадании в эти отверстия металлических предметов или жидкости существует опасность возгорания или поражения электрическим током.



## Размещение

- Не устанавливайте телевизор в жарких, влажных или слишком пыльных местах.
- Не устанавливайте телевизор в местах, где могут быть насекомые.
- Не устанавливайте телевизор в таких местах, где он может быть подвержен механической вибрации.
- Установите телевизор на ровную устойчивую поверхность. В противном случае он может упасть и стать причиной травмы.
- Не устанавливайте телевизор в таких местах, где о него можно случайно удариться – например, за колонной или на небольшой высоте, где его можно задеть головой. Это может стать причиной травмы.



## Вода и влага

- Не используйте телевизор рядом с водой, например, рядом с ванной или душевой комнатой. Следите за тем, чтобы он не попал под дождь и не находился во влажном или задымленном помещении. В противном случае возможно возгорание и поражение электрическим током.
- Не прикасайтесь к кабелю питания и к телевизору влажными руками. В противном случае существует опасность поражения электрическим током или повреждения телевизора.



## Влага и легко воспламеняющиеся предметы

- Не допускайте попадания влаги на телевизор. Старайтесь ни в коем случае не проливать на него никаких жидкостей. Если жидкость или какой-либо предмет все же попадет внутрь корпуса телевизора, немедленно выключите его. В противном случае существует опасность поражения электрическим током или повреждения телевизора. Немедленно обратитесь к квалифицированному специалисту по обслуживанию для его проверки.
- Во избежание возгорания не ставьте рядом с телевизором легко воспламеняющиеся предметы (свечи и т.п.) и электрические лампы.

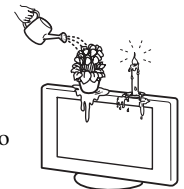

## Маслянистые вещества

Не устанавливайте телевизор в ресторанах, где используется масло. Смесь пыли и масла может попасть внутрь телевизора и повредить его.

**Продолжение**

## Падение

Установите телевизор на надежной устойчивой подставке. Не вешайте ничего на телевизор. В противном случае он может упасть с подставки или настенного кронштейна и стать при этом причиной повреждения или серьезной травмы.



Не позволяйте детям влезать на телевизор.

## Установка в транспортном средстве или на потолке

Не устанавливайте телевизор в транспортном средстве. Во время движения он может упасть и причинить травму. Не подвешивайте телевизор к потолку.

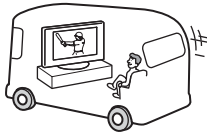

## Корабли и другие суда

Не устанавливайте этот телевизор на кораблях и других судах. Попадание на него морской воды может привести к возгоранию или повреждению телевизора.

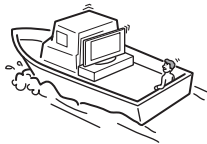

## Использование вне помещения

- Берегите телевизор от прямых солнечных лучей. Телевизор может перегреться и выйти из строя.
- Не устанавливайте телевизор вне помещения.

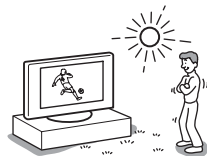

## Прокладка кабелей

- При прокладывании соединительных кабелей извлеките кабель питания из электророзетки. Выполняя соединения между устройствами, в целях безопасности извлеките кабель питания из электророзетки.
- Будьте осторожны, чтобы не споткнуться о кабели. Иначе можно повредить телевизор.

## Чистка

- Перед чисткой телевизора или вилки кабеля питания отсоедините кабель от сети. Если этого не сделать, существует опасность поражения электрическим током.
- Регулярно чистите штепсельную вилку. Если на вилке имеется пыль, в которой скапливается влага, это может привести к повреждению изоляции и, как следствие, к возгоранию.



## Грозы

В целях безопасности во время грозы не прикасайтесь ни к каким частям телевизора, а также к кабелям питания и антенны.



## Повреждения, требующие ремонта

Если на поверхности телевизора появилась трещина, не прикасайтесь к нему, пока кабель питания не будет отсоединен от электросети. В противном случае существует опасность поражения электрическим током.

## Обслуживание

Не снимайте корпус. Обращайтесь только к квалифицированному специалисту по обслуживанию.



## Демонтаж и установка мелких деталей

Храните дополнительные аксессуары вне досягаемости детей. В случае проглатывания мелкой детали ребенок может подавиться или задохнуться. Немедленно обратитесь к врачу.

## Разбитое стекло

Не кидайте в телевизор никакие предметы. В результате такого воздействия экранное стекло может лопнуть и нанести серьезную травму.



## Если устройство не используется

В целях соблюдения техники безопасности и для защиты окружающей среды не рекомендуется надолго оставлять телевизор включенным в режиме готовности. Отсоединяйте его от сети. Однако в некоторых моделях правильная работа функций возможна только если телевизор остается в режиме готовности. Такие случаи описаны в данном руководстве.



## Просмотр телевизора

- Для удобства просмотра рекомендуется располагаться от телевизора на расстоянии, в четыре-семь раз превышающем вертикальный размер экрана.
- Смотрите телевизор при достаточном освещении, чтобы не уставали глаза. Непрерывный длительный просмотр также может привести к перенапряжению глаз.
- При регулировке угла наклона телевизора придерживайте основание подставки рукой, чтобы предотвратить отсоединение экрана от подставки. Старайтесь, чтобы пальцы не попали в зазор между экраном и подставкой.

## Регулировка громкости

- Отрегулируйте громкость так, чтобы не беспокоить соседей. Звуки очень сильно распространяются в ночное время. Поэтому рекомендуется закрывать окна или пользоваться наушниками.
- При пользовании наушниками не устанавливайте слишком большую громкость, чтобы не повредить слух.

## Перегрузка

Телевизор предназначен для работы только от сети переменного тока с напряжением 220–240 В. Не подключайте слишком много приборов к одной электророзетке. Это может привести к возгоранию или поражению электрическим током.

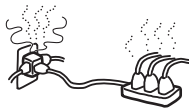

## Нагревание

Не прикасайтесь к поверхности телевизора. Она остается горячей некоторое время после выключения телевизора.

## Коррозия

Если телевизор используется рядом с морским побережьем, соль может вызвать коррозию металлических частей и привести к внутреннему повреждению или возгоранию телевизора. Это также может привести к сокращению его срока службы. Необходимо принять меры к снижению уровня влажности и температуры в месте установки телевизора.

# Меры предосторожности

## Экран PDP (плазменная панель дисплея)

- Обратите внимание, что экран PDP изготовлен по высокоточной технологии. Тем не менее, на нем могут постоянно появляться черные или яркие цветные точки (красные, синие или зеленые), а также неравномерные цветные полосы или изменения яркости. Это не является признаком неисправности.
- Если данный телевизор долгое время используется в режиме 4:3, то область, видимая в режиме 4:3, может стать более темной на панели 16:9. Чтобы избежать этого, следует использовать режим изображения "Оптималь." (см. стр. 15).

## Остаточное изображение

- Если в течение длительного промежутка времени на экране отображаются следующие изображения, то в этом месте экрана может появиться остаточное изображение, что обусловлено характеристиками плазменной панели дисплея.
  - Черные полосы, отображаемые сверху и снизу при отображении широкоформатного видеосигнала (формата Letterbox).
  - Черные полосы, отображаемые слева и справа для видеосигнала формата 4:3 (обычная телевизионная трансляция).
  - Изображения с игровых приставок
  - Изображения экранных меню DVD
  - Экранные меню, номера каналов и т.д. подключенного оборудования, например, устройства Set top box, видеомагнитофона, кабельного модема и т.и.Возможность появления остаточного изображения повышается, если телевизор находится в режиме "Яркий" или для него задана настройка высокой контрастности. После появления этого изображения его нельзя удалить с экрана. Во избежание появления остаточного изображения не оставляйте телевизор работать в течение длительного периода времени, когда на нем отображается подобное изображение или программа; используйте функцию "Экранная заставка" (стр. 30) или уменьшите контрастность. Повторяющееся продолжительное ежедневное использование одного и того же изображения или программы может также привести к появлению остаточного изображения. ГАРАНТИЯ SONY НЕ РАСПРОСТРАНЯЕТСЯ НА ПОЯВЛЕНИЕ ОСТАТОЧНОГО ИЗОБРАЖЕНИЯ.
- Чтобы уменьшить эффект остаточного изображения, этот телевизор имеет функцию "Экранная заставка". "Вкл." - значение по умолчанию для функции "Перемещение" в меню "Экранная заставка" (стр. 30).
- Функция "Экранная заставка" позволяет предотвратить появление или уменьшить эффект остаточного изображения. Более подробные сведения см. стр. 30.

**Продолжение**

## Высота

При использовании на высоте свыше 1900 м (атмосферное давление менее 800 гПа) эта плазменная панель дисплея может издавать низкий гудящий звук, который возникает из-за разницы внутреннего и внешнего давления панелей. Это не является неисправностью. Гарантия Sony на подобные случаи не распространяется. Гудящий звук является собственной характеристикой любой плазменной панели дисплея.

## Люминесцентная лампа

В качестве источника света в этом телевизоре используется специальная люминесцентная лампа. Если изображение на экране станет темным, начнет подрагивать или исчезнет совсем, значит, истек срок службы люминесцентной лампы, и ее необходимо заменить. По вопросу замены обратитесь к квалифицированному специалисту по обслуживанию.

## Установка телевизора

- Не устанавливайте телевизор в местах с повышенной температурой, например, под прямыми солнечными лучами, рядом с отопительными приборами или тепловентиляторами. В противном случае телевизор может перегреться, его корпус может деформироваться, и могут возникнуть неполадки в его работе.
- Телевизор не отключен полностью от электрической сети, даже если он выключен. Чтобы полностью выключить телевизор, извлеките штепсельную вилку из электророзетки.
- Для получения четкого изображения не направляйте непосредственно на экран источники света и не допускайте воздействия на него прямых солнечных лучей. По возможности используйте точечное освещение потолочных светильников.
- Не устанавливайте дополнительные компоненты слишком близко к телевизору. Расстояние от телевизора до дополнительных компонентов должно быть не менее 30 см. В случае установки видеоманитфона перед телевизором или рядом с ним изображение может искажаться.

## Уход за поверхностью экрана, корпусом телевизора, и их чистка

На поверхность экрана нанесено специальное антибликовое покрытие.

Для обеспечения сохранности конструкционных материалов и покрытия экрана телевизора соблюдайте следующие меры предосторожности.

- Не нажимайте на экран, не скребите по нему твердыми предметами, и ничего в него не кидайте. В противном случае экран можно повредить.
- Если телевизор непрерывно работает в течение продолжительного времени, не прикасайтесь к панели дисплея, так как она нагревается.
- К поверхности экрана рекомендуется прикасаться как можно реже.
- Для удаления пыли с поверхности экрана/корпуса телевизора осторожно протирайте его мягкой тканью. Если пыль не удаляется полностью, протрите экран мягкой тканью, слегка смоченной в слабом растворе мягкого моющего средства. Мягкую ткань можно стирать и использовать повторно.

- Ни в коем случае не используйте никакие абразивные материалы, щелочные/кислотные очистители, чистящие порошки и такие летучие растворители, как спирт, бензин, разбавитель или инсектициды. Применение этих веществ или длительный контакт с изделиями из резины/винила могут повредить покрытие корпуса или поверхность экрана.
- В вентиляционных отверстиях со временем может скапливаться пыль. Для обеспечения надлежащей вентиляции рекомендуется периодически (раз в месяц) удалять пыль с помощью пылесоса.

## Утилизация телевизора

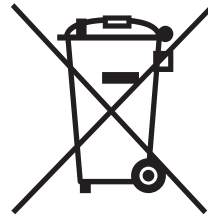

**Утилизация электрического и электронного оборудования (директива применяется в странах Евросоюза и других европейских странах, где действуют системы раздельного сбора отходов)**

Данный знак на устройстве или его упаковке обозначает, что данное устройство нельзя утилизировать вместе с прочими бытовыми отходами. Его следует сдать в соответствующий приемный пункт переработки электрического и электронного оборудования. Неправильная утилизация данного изделия может привести к потенциально негативному влиянию на окружающую среду и здоровье людей, поэтому для предотвращения подобных последствий необходимо выполнять специальные требования по утилизации этого изделия. Переработка данных материалов поможет сохранить природные ресурсы. Для получения более подробной информации о переработке этого изделия обратитесь в местные органы городского управления, службу сбора бытовых отходов или в магазин, где было приобретено изделие.



# Обзор ПДУ

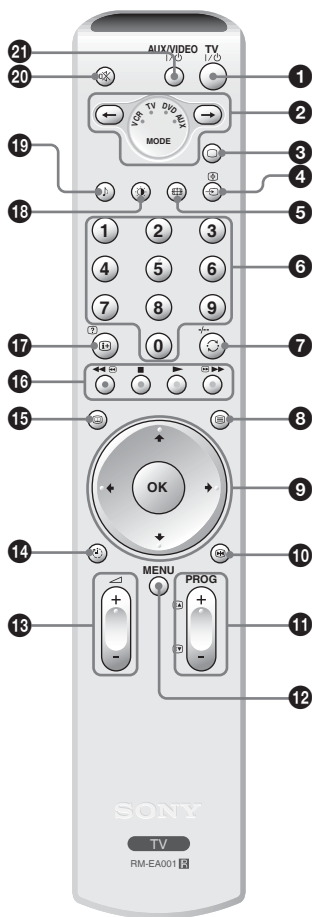

- 1 TV I/⏻ – режим ожидания телевизора**  
Временное отключение телевизора и включение его из режима ожидания.
- 2 Переключатель устройств (стр. 40)**  
Выберите устройство, которым хотите воспользоваться. Мигнет зеленая лампочка, показывающая, какой вариант выбран.
- 3 – Режим ТВ (стр. 20)**
- 4 / – Выбор входного сигнала / Захват текста**
  - В режиме ТВ (стр. 20) – выбор источника входного сигнала от оборудования, подключенного к разъемам телевизора.
  - В режиме Текст (стр. 18) – захват текущей страницы.
- 5 – Режим экрана (стр. 19)**
- 6 Номерные кнопки**
  - В режиме ТВ – выбор каналов. Для двузначных номеров программ вторую цифру следует вводить не позднее, чем через три секунды после первой.
  - В режиме Текст – ввод трехзначных номеров страниц.
- 7 / -/-- – Предыдущий канал / Двузначный канал для видеомэгнофона**
  - В режиме ТВ – переключение на канал, который был включен до этого (дольше пяти секунд).
  - В режиме видеомэгнофона – выбор двузначных каналов для видеомэгнофона Sony (например, чтобы переключиться на 23 канал, нажмите -/--, затем 2 и 3).
- 8 – Текст (стр. 18)**
- 9 (стр. 17, 20, 21)**
- 10 – Функция Пауза изображения (стр. 17)**
- 11 PROG +/- (стр. 17)**
  - В режиме ТВ – выбор следующего (+) или предыдущего (-) канала.
  - В режиме Текст – выбор следующей (+) или предыдущей (-) страницы.
- 12 MENU (стр. 21)**
- 13 +/- – Громкость**
- 14 – Таймер выкл. (стр. 31)**
- 15 – NexTVView (стр. 18)**
- 16 Цветные кнопки**
  - В режиме NexTVView (стр. 18) – сортировка программ.
  - В режиме видеомэгнофона и проигрывателя DVD (стр. 40) – управление основными функциями проигрывателя DVD или видеомэгнофона.
- 17 / – Информация / Включение показа текста**
  - В режиме ТВ – вывод на экран информации, например, номера текущего канала и режима экрана.
  - В режиме Текст (стр. 18) – включение показа скрытой информации (например, ответа на вопрос викторины).
- 18 – Режим изображения (стр. 23)**
- 19 – Звуковой эффект (стр. 25)**
- 20 – Отключение звука (стр. 17)**
- 21 AUX/VIDEO I/⏻**  
Включение/выключение устройства по программе, введенной с пульта дистанционного управления (стр. 40).

## К сведению

На кнопках , , PROG+ и 5 имеются выпуклые точки. По ним удобно ориентироваться при управлении телевизором.

# Обзор кнопок и индикаторов на телевизоре

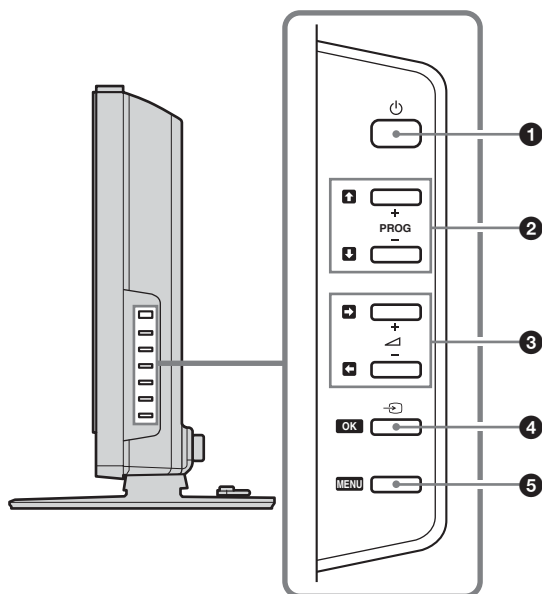

- 1** – Питание  
Включение/выключение телевизора.
- 2** **PROG +/-**
  - В режиме ТВ – выбор следующего (+) или предыдущего (-) канала.
  - В меню телевизора – переход по списку вверх () или вниз ()
- 3** **+/-**
  - Увеличение (+) или уменьшение (-) громкости.
  - В меню телевизора – переход по списку влево () или вправо ()
- 4** **/ OK** – Выбор входного сигнала/OK
  - В режиме ТВ (стр. 20) – выбор источника входного сигнала от оборудования, подключенного к разъемам телевизора.
  - В меню телевизора – выбор меню или параметра и подтверждение выбора.

**5** **MENU** (стр. 21)

- 6** – Индикатор Откл. Изображения/Таймер выкл.
  - Загорается зеленым при отключении изображения (стр. 30). Отключается только изображение (звук остается без изменений).
  - Загорается оранжевым при установке таймера отключения (стр. 31).

- 7** – Индикатор режима ожидания  
Загорается красным при переключении телевизора в режим ожидания.

- 8** **I** – Индикатор питания  
Загорается зеленым при включении телевизора.

- 9** Датчик пульты дистанционного управления

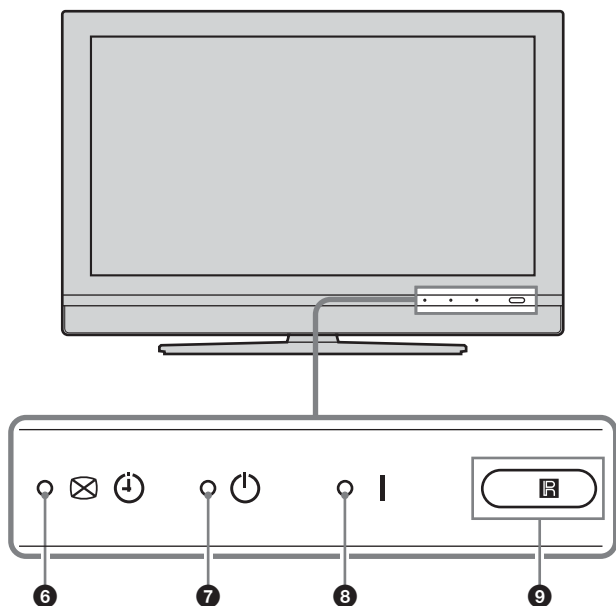



## 1: Проверка принадлежностей

ПДУ RM-EA001 (1)

Батарейки размера AA (тип R6) (2)

Коаксиальный кабель (1)



Кабель питания (тип C-6) (1)

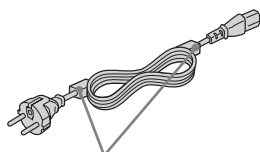

Не удаляйте ферритовые сердечники.

Кольцо для укладки (1) и винт (2)

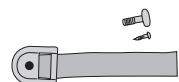

Держатель штепселя питания (1)



Держатель для кабелей (1)

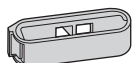

Чистящая ткань (1)



## 2: Установка батареек в пульт дистанционного управления

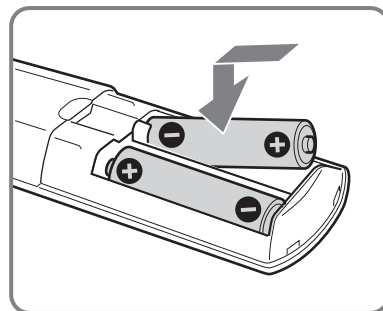
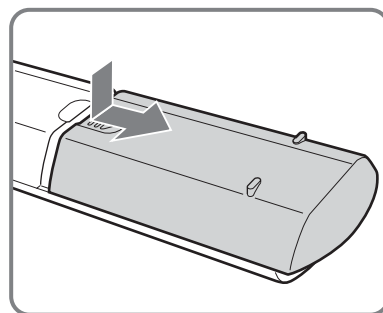

### Примечания

- При установке батареек соблюдайте полярность.
- При утилизации батареек не наносите ущерба окружающей среде. В некоторых регионах существуют правила утилизации батареек. Проконсультируйтесь на эту тему у местных органов власти.
- Не устанавливайте вместе батарейки разных типов, а также старые и новые батарейки.
- Обращайтесь с пультом дистанционного управления осторожно. Не бросайте его, не наступайте на него и не проливайте на него никакие жидкости.
- Не оставляйте пульт дистанционного управления рядом с источниками тепла и под прямыми солнечными лучами, а также в помещениях с повышенной влажностью.

# 3: Подсоединение антенны/ видеомагнитофона

**A**

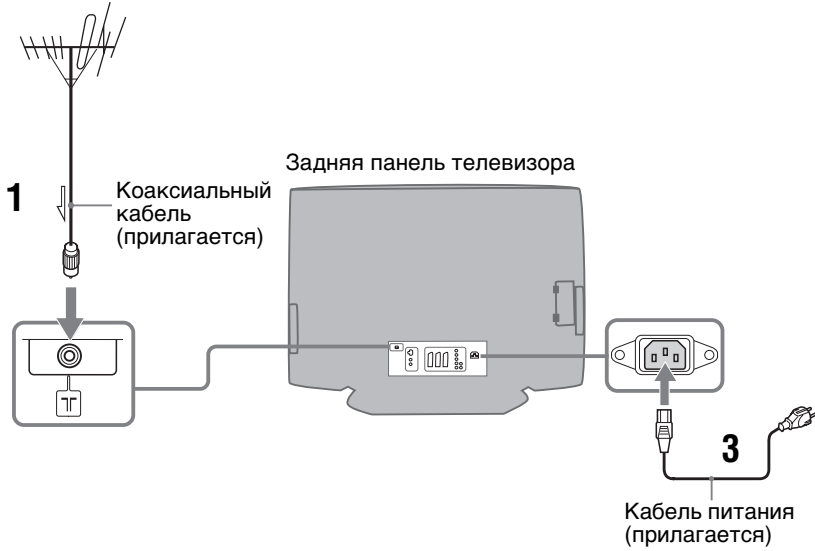

**B**

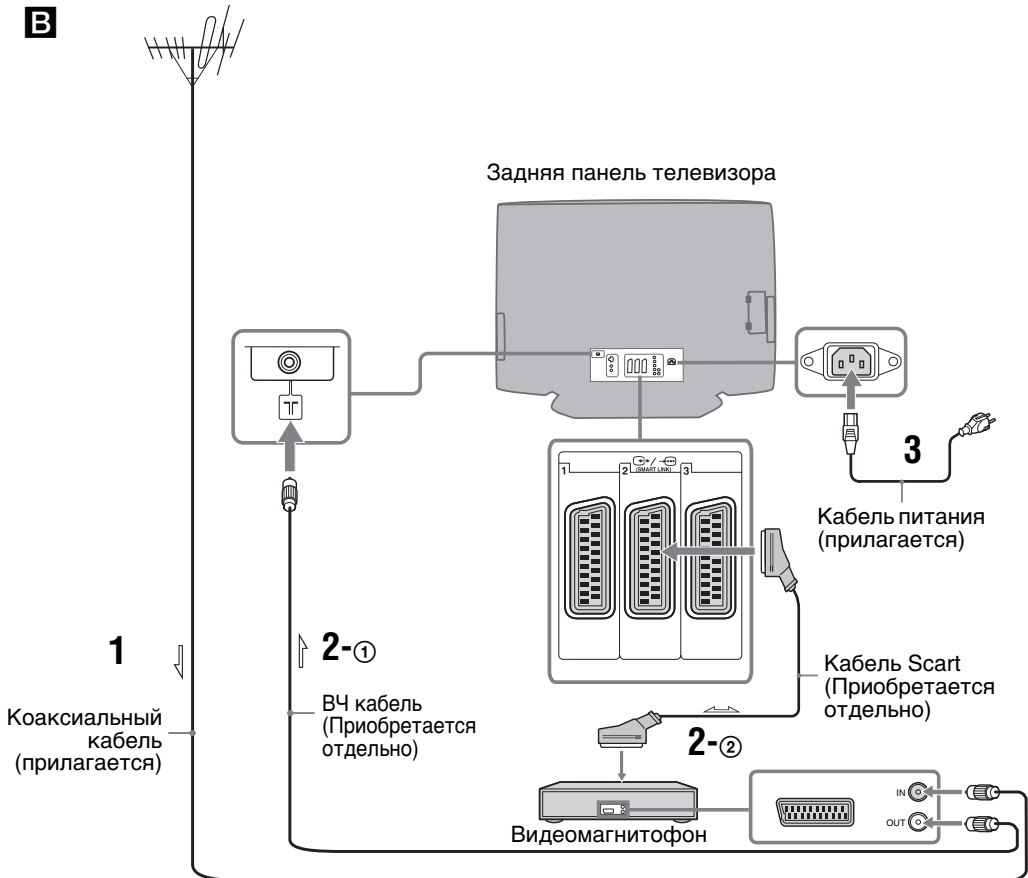



- 1** Подсоедините антенну с помощью прилагаемого коаксиального кабеля.  
**При подключении только к антенне (A)**

Подсоедините антенну к разъему  на задней панели телевизора и переходите к пункту 3.

**При подключении к видеомаягнитофону с антенной (B)**

Подсоедините антенну ко входному разъему видеомаягнитофона.

- 2** Подключите видеомаягнитофон.

- ① Подсоедините выходной разъем видеомаягнитофона к разъему  на задней панели телевизора с помощью ВЧ кабеля.
- ② С помощью кабеля Scart соедините разъем Scart видеомаягнитофона с разъемом Scart  на задней панели телевизора.

- 3** Подсоедините прилагающийся кабель питания к входному разъему для переменного тока AC IN на задней панели телевизора.

**Примечание**

Не подключайте кабель питания к сети, пока не будут выполнены все соединения.

- 4** Уложите кабель.

- ① Подсоедините держатель для кабелей к задней панели телевизора (A), затем поверните его на четверть оборота влево (B).
- ② Нажмите на выступ, чтобы освободить защелку и открыть держатель для кабелей, затем уложите кабели.
- ③ Закройте крышку до щелчка, чтобы зафиксировать ее.

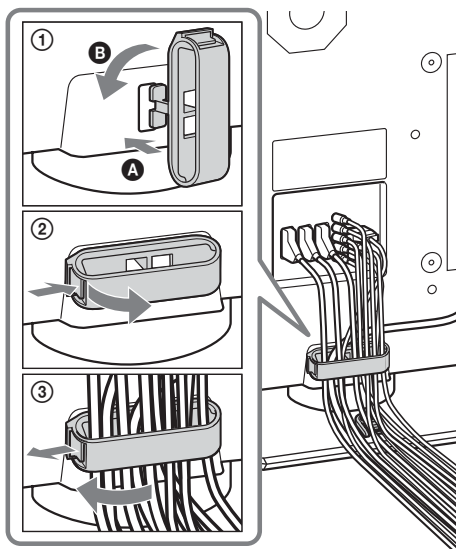

## 4: Включение телевизора

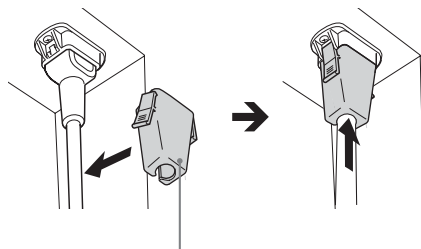

Держатель штепселя питания (прилагается)

## 5: Защита телевизора от опрокидывания

После того как все соединения будут выполнены, закрепите телевизор.

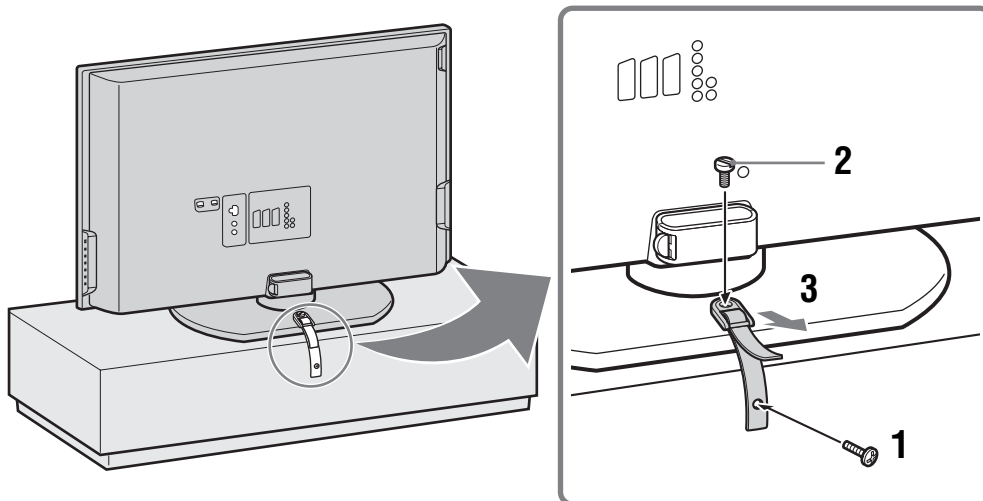

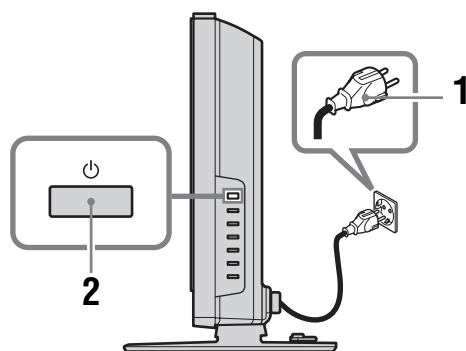

- 1 Привинтите прилагаемый в комплекте поддерживающий ремешок к тумбе шурупом (шуруп также прилагается).
- 2 Подгоните этот ремень под подставку для телевизора и прочно закрепите прилагающимся винтом, который можно затянуть отверткой, монетой и т.д.
- 3 Поддерживая телевизор, натяните ремень, чтобы отрегулировать длину.

## 6: Включение телевизора



- 1 Подключите телевизор к электросети переменного тока (220-240 В, 50 Гц).
- 2 Нажмите кнопку  на телевизоре (справа).

При первом включении телевизора на экран будет выведено меню “Язык”, после чего обратитесь к разделу “7: Выбор языка и страны/региона” на стр. 15.

Если телевизор находится в режиме ожидания (индикатор  (режим ожидания) (спереди) горит красным цветом), то для его включения нажмите на пульте дистанционного управления TV .

# 7: Выбор языка и страны/региона

При первом включении телевизора на экран будет выведено меню “Язык”.



**1** С помощью кнопок **↑/↓** выберите в меню язык, затем нажмите кнопку **OK**.

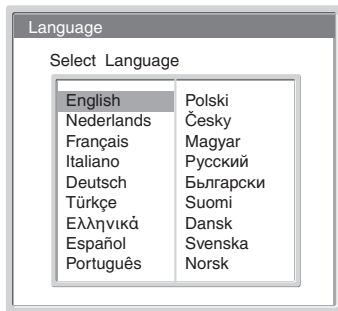

**2** С помощью кнопок **↑/↓** выберите страну/регион, где будет использоваться телевизор, и нажмите кнопку **OK**.



Если название страны/региона, где будет использоваться телевизор, отсутствует в списке, выберите “-”.

На экране появится сообщение о запуске автоматической настройки, затем обратитесь к разделу “7: Автоматическая настройка телевизора” на стр. 16.

## 8: Автоматическая настройка телевизора

Когда будет выбран язык и страна/регион, на экране появится сообщение о запуске автоматической настройки.

Для приема телевизионных каналов (телетрансляции) необходимо выполнить настройку телевизора. Чтобы найти и сохранить в памяти телевизора все доступные телеканалы, следуйте приведенной ниже инструкции.



- 1 Нажмите кнопку ОК, чтобы выбрать “Да”.

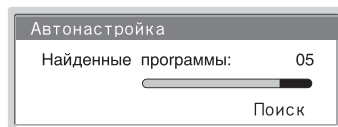
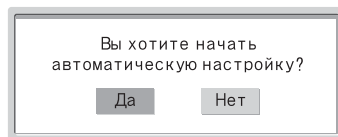

Телевизор начнет искать все доступные каналы. Это может занять некоторое время. Подождите и не нажимайте никакие кнопки ни на телевизоре, ни на ПДУ. После сохранения в памяти всех доступных каналов телевизор переключится в обычный режим. Включится канал, сохраненный под номером 1.

### Вывод приглашения подтвердить подключение антенны

Ни один канал не найден. Проверьте, правильно ли подключена антенна, и нажмите кнопку ОК, чтобы запустить автоматическую настройку повторно.

- 2 Когда на экране появится меню Сортировка программ, выполните шаги 2 и 3 раздела “Сортировка программ” (стр. 33).

Если вы не меняете порядок каналов, сохраненных в памяти телевизора, переходите к пункту 3.

- 3 Для выхода нажмите кнопку MENU. Телевизор настроен на прием всех доступных каналов.

# Просмотр телепрограмм

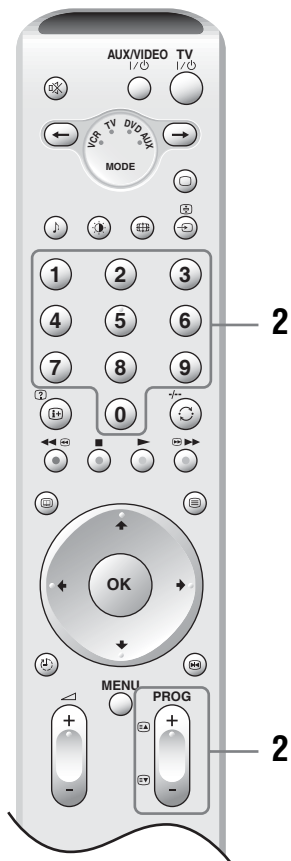
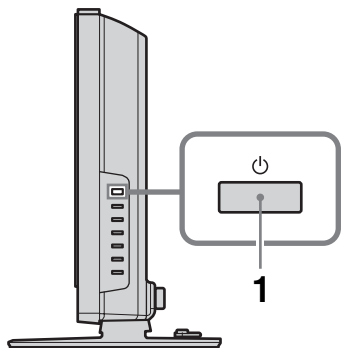

**1** Нажмите кнопку на телевизоре (справа), чтобы включить его. Если телевизор находится в режиме ожидания (индикатор (режим ожидания) (спереди) горит красным цветом), то для его включения нажмите на пульте дистанционного управления TV .

**2** С помощью номерных кнопок или PROG +/- выберите телеканал.

Для выбора номеров каналов 10 и выше, вторую цифру следует вводить с интервалом не более трех секунд.

## Дополнительные операции

Чтобы	Необходимо
Временно выключить телевизор (перевести его в режим ожидания)	Нажать кнопку TV .
Полностью выключить телевизор	Нажмите кнопку  на телевизоре (справа).
Отрегулировать громкость	Нажать кнопку  + (для увеличения) /- (для уменьшения).
Отключить звук	Нажать кнопку . Чтобы снова включить звук, нажмите эту кнопку еще раз.
Переключить телевизор на канал, который был включен до этого (дольше пяти секунд)	Нажать кнопку .
Получить доступ к Таблице программ	Нажать кнопку ОК. Для выбора канала нажать кнопки / и ОК. О получении доступа к Таблице входящих сигналов см. на стр. 20.
Автоматически переключить телевизор в режим ожидания через заданный период времени – установить таймер выключения	Нажать кнопку . Подробнее см. в разделе стр. 31.
Временно остановить для просмотра изображение на экране	Нажать кнопку . Чтобы отменить команду, нажмите кнопку еще раз.

## Получение доступа к функции

### Текст

Нажмите кнопку . При каждом нажатии кнопки изображение на экране циклически меняется следующим образом:

Текст → Текст поверх телевизионного изображения (смешанный режим) → Текст выкл. (выход из режима текста)

Страницу можно выбрать с помощью номерных кнопок или PROG +/-.

Чтобы зафиксировать страницу, нажмите / .

Чтобы включить показ скрытой информации, нажмите / .

### К сведению

- Убедитесь в том, что телевизор принимает качественный сигнал, иначе возможны ошибки в тексте.
- Большинство телеканалов вещают и в режиме телетекста. Чтобы узнать о том, как пользоваться этой услугой, откройте страницу с индексом (обычно это стр. 100).
- Если внизу страницы с текстом появились четырехцветные обозначения, значит, доступен режим Fastext. Этот режим обеспечивает быстрый и простой доступ к страницам. Чтобы перейти на ту или иную страницу, нажмите кнопку соответствующего цвета.

## Получение доступа к NexTVView

NexTVView – это электронная программа передач.

**1** Выбрав канал, на котором доступна служба NexTVView (если данные доступны, на экране появится указатель “NexTVView”), нажмите .

**2** Нажмите / / / чтобы выбрать отображенный пункт меню, затем нажмите кнопку ОК.

Чтобы отключить NexTVView, нажмите кнопку еще раз.

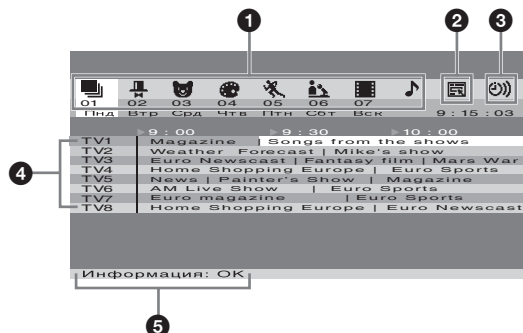

**1** (Все)/ (Развлечения)/ (Дети)/ (Искусство)/ (Спорт)/ (Новости)/ (Фильмы)/ (Музыка):

Перечисление программ по категориям.

**2** (Только если служба NexTVView доступна более чем на 8 каналах):

Создание списка каналов. Можно сохранить в памяти до 8 каналов. Чтобы вернуться к заводским настройкам каналов, выберите “Авто ”.

**3** ):

Появится список напоминаний (подробнее см. “**5** Информация”).

**4** Программы:

Если телевизор принимает 50% данных службы NexTVView или менее, отображается программа передач, упорядоченная по времени (при выборе канала отображается оранжевая надпись “NexTVView”), а если телевизор принимает более 50% данных службы NexTVView, отображается программа передач, упорядоченная по времени и каналу (при выборе канала отображается черная надпись “NexTVView”). Процент может меняться в зависимости от вашего местонахождения.

**5** Информация:

Отображает описание программы.

Чтобы записать программу (только на видеомаягнитофон с поддержкой функций SmartLink и Запись по таймеру), нажмите красную кнопку.

Чтобы отобразить напоминание при трансляции программы, нажмите зеленую кнопку. Вы можете установить до пяти программ.

### Примечания

- Если язык, используемый службой NexTVView, не соответствует языку, установленному в вашем телевизоре, на экране появятся нечитаемые символы. Для параметра “Язык” выберите язык, используемый службой NexTVView (стр. 32). Установите для параметра “Страна” страну/ регион вещания службы NexTVView (стр. 32).
- После начала трансляции программы функции “Записать” и “Напомнить” недоступны.



## Переключение режимов экрана вручную в зависимости от типа трансляции

Для переключения между широкоэкранным Широкоэкр., Оптималь., 4:3, 14:9 и режимом Увелич. нажмите кнопку .

### Широкоэкр.

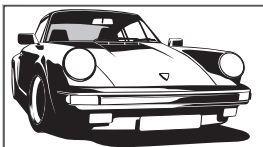

Вывод широкоэкранных программ (16:9) в правильных пропорциях.

### Оптималь.\*

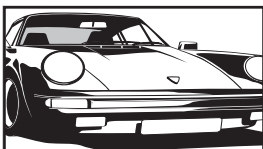

Воспроизведение изображения в обычном формате, 4:3, с имитацией эффекта широкого экрана. Изображение формата 4:3 растягивается и заполняет весь экран.

### 4:3

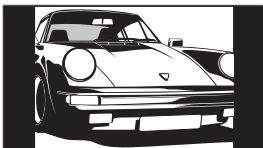

Вывод изображения обычного формата 4:3 (например, неширокоэкранный телевидения) в правильных пропорциях.

### 14:9\*

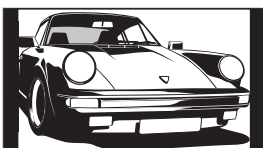

Вывод изображения формата 14:9 в правильных пропорциях. На экране по краям изображения появляются черные полосы.

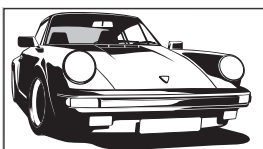

### Увелич.\*



Вывод изображения формата синемакопа (формата “почтового ящика”) в правильных пропорциях.

\* Верхняя и нижняя части изображения могут оказаться обрезаны.

### К сведению

- С тем же результатом можно присвоить параметру “Автомат. формат” значение “Вкл.”. Телевизор будет автоматически выбирать наиболее подходящий для трансляции режим (стр. 28).
- В режимах Оптималь., 14:9 и Увелич. можно отрегулировать положение изображения. Сдвиньте его вверх или вниз (например, чтобы прочитать субтитры) кнопками /.

---

# Просмотр изображений с подсоединенного оборудования

Включите подсоединенное оборудование и выполните одно из перечисленных ниже действий.

## Оборудование, подключенное к гнездам Scart с помощью полностью смонтированного провода с 21-штырьковыми разъемами Scart

Включите воспроизведение на подключенном устройстве.

На экране появится изображение, передаваемое этим устройством.

## Видеомагнитофон с автоматической настройкой (стр. 12)

Нажмите кнопку PROG +/- или кнопки с цифрами, чтобы выбрать видеоканал.

## Другое подключенное оборудование

Нажмите кнопку / несколько раз, пока на экране не появится значок соответствующего источника сигнала (см. ниже).

---

1/ 1, 2/ 2, 3/ 3:

Входной аудио/видеосигнал или сигнал RGB через разъем Scart / 1, 2 или 3. Значок / появляется только при подсоединении источника RGB.

---

4:

Входной компонентный сигнал через гнезда Y, Pв/Св, Pr/Cr / 4 и входной аудиосигнал через гнезда L/G/S/I, R/D/D/D / 4.

---

5:

Цифровой аудио/видеосигнал подается через разъем HDMI IN 5. Входной аудиосигнал является аналоговым только в том случае, если оборудование подключено через DVI и гнездо аудиовыхода.

---

6/S/ 6:

Входной видеосигнал через видеоразъем 6 и входной аудиосигнал через аудиоразъем L/G/S/I (MONO), разъемы R/D/D/D 6. Значок S/ 6 выводится только если оборудование подключено к гнезду S video S/ 6 вместо видеоразъема 6, а входной сигнал S video подается через гнездо S video S/ 6.

---

## Дополнительные операции

Чтобы	Необходимо
Вернуться к обычному режиму ТВ	Нажать кнопку .
Получить доступ к Таблице входных сигналов	Нажмите ОК, затем . Чтобы выбрать источник входного сигнала, нажмите / , а затем кнопку ОК.

# Навигация по пунктам меню

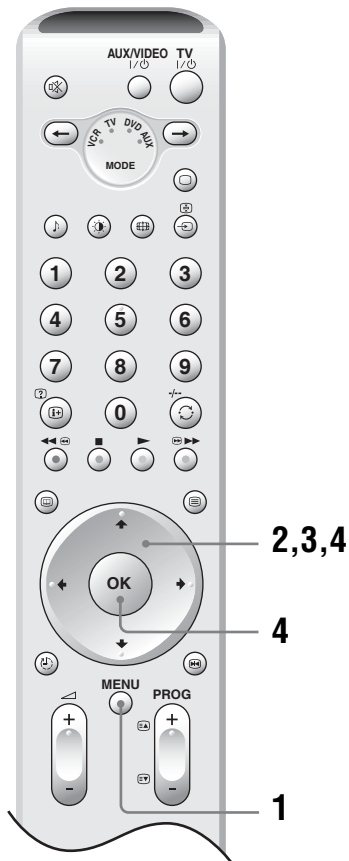

- 1 Нажмите кнопку MENU, чтобы вывести меню на экран.
- 2 Нажмите **↑/↓**, чтобы выбрать значок меню.
- 3 Нажмите **↑/↓/←/→** чтобы выбрать пункт меню.
- 4 Нажмите **↑/↓/←/→** чтобы изменить/выбрать настройку, затем нажмите кнопку OK.

Для выхода из меню нажмите кнопку MENU.

Чтобы вернуться к предыдущему экрану, нажмите кнопку **←**.

## Обзор меню

В каждом меню можно выполнять следующие операции. Подробнее о навигации по пунктам меню см. стр. 21.

Подробнее о каждом меню см. на странице, номер которой указан в скобках.

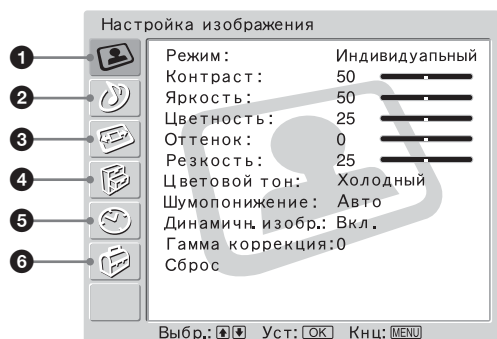

### 1 Настройка изображения

- Режим (23)
- Контраст/Яркость/Цветность/Оттенок/  
Резкость (23)
- Цветовой тон (23)
- Шумопонижение (24)
- Динамичн. изобр. (24)
- Гамма коррекция (24)
- Сброс (24)

### 2 Настройка звука

- Эффект (25)
- Тембр ВЧ/Тембр НЧ/Баланс (25)
- Авторег. громк. (26)
- Дублир. звук (26)
- Громк. (26)
- Дублир.в наушн. (27)
- Сброс (27)

### 3 Управление экраном

- Автомат. формат (28)
- Формат экрана (28)
- Сдвиг экрана (28)
  - В сдвиг/Г сдвиг/Сброс

### 4 Функции

- Энергосбереж. (29)
- Динамик (29)
- Экранная заставка (29)
- Выход AV2 (30)
- Откл. изображения (30)

### 5 Таймер

- Таймер выкл. (31)
- Автоотключение (31)

### 6 Установка

- Автозапуск (32)
- Язык (32)
- Страна (32)
- Автонастройка (33)
- Сортировка программ (33)
- Метки программ (33)
- Предустановка AV (34)
  - Метка/Пропуск
- Руч. настройка программ (34)
  - Программа/Система/Канал/Метка/  
АПЧ/Аудиофильтр/Пропуск/Декодер/  
Подтвер.

#### Примечание

Доступность параметров для настройки зависит от ситуации. Отображаются только изменяемые параметры.

# Меню Настройка изображения

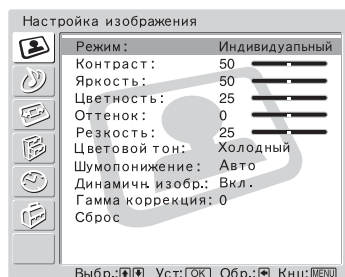

Параметры, перечисленные ниже, можно установить в меню Настройка изображения. Инструкции по их установке см. в разделе “Навигация по пунктам меню” (стр. 21).

## К сведению

Если вы установили для функции “Режим” значение “Яркий” или “Обычный”, то можно настроить только “Режим”, “Контраст”, “Цветовой тон”, “Шумопонижение” и “Сброс”.

## Режим

Выбор режима изображения.

- 1 Нажмите кнопку ОК, чтобы выбрать “Режим”.
- 2 С помощью кнопок **↑/↓** выберите один из перечисленных ниже режимов изображения, затем нажмите кнопку ОК.

**Яркий:** Для улучшения контраста и резкости изображения.

**Обычный:** Для отображения стандартного изображения. Рекомендуется для использования в домашних условиях.

**Индивидуальный:** настройки, выбранные пользователем.

### К сведению

Режимы изображения можно также переключать нажатием кнопки **☉**.

## Контраст/Яркость/Цветность/Оттенок/Резкость

- 1 Нажмите кнопку ОК, чтобы выбрать параметр.
- 2 С помощью кнопок **←/→** отрегулируйте уровень, затем нажмите кнопку ОК.

### К сведению

“Оттенок” можно настроить только для цветного сигнала NTSC (например, для видеокассет из США).

## Цветовой тон

- 1 Нажмите кнопку ОК, чтобы выбрать “Цветовой тон”.
- 2 С помощью кнопок **↑/↓** выберите один из перечисленных ниже вариантов, затем нажмите кнопку ОК.

**Холодный:** придает белому цвету голубоватый оттенок.

**Нейтральный:** придает белому цвету нейтральный оттенок.

**Теплый:** придает белому цвету красноватый оттенок.

## Шумопонижение

Частичная корректировка помех (“снега”) при слабом сигнале трансляции.

- 1 Нажмите кнопку ОК, чтобы выбрать “Шумопонижение”.
- 2 С помощью кнопок **↑/↓** выберите один из перечисленных ниже вариантов, затем нажмите кнопку ОК.

Авто: автоматическое шумопонижение.

Сильное/Слабое/Выкл.: корректировка эффекта шумопонижения.

CNR: снижение уровня помех при получении анимационного изображения.

BNR: подавление ступенчатого шума на изображении. Используется для подключенного проигрывателя DVD или цифрового спутникового ресивера с воспроизведением MPEG-файлов.

## Динамичн. изобр.

Повышение контрастности изображения.

- 1 Нажмите кнопку ОК, чтобы выбрать “Динамичн. изобр.”.
- 2 С помощью кнопок **↑/↓** выберите “Вкл.”, затем нажмите кнопку ОК.

## Гамма коррекция

Настройка баланса между яркими и темными областями изображения.

- 1 Нажмите кнопку ОК, чтобы выбрать “Гамма коррекция”.
- 2 С помощью кнопок **↑/↓** выберите уровень, затем нажмите кнопку ОК.

## Сброс

Возврат к заводским настройкам изображения.

- 1 Нажмите кнопку ОК, чтобы выбрать “Сброс”.
- 2 С помощью кнопок **↑/↓** выберите “ОК”, затем нажмите кнопку ОК.

# Меню Настройка звука

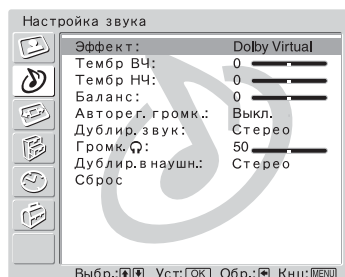

Параметры, перечисленные ниже, можно установить в меню Настройка звука.

Инструкции по их установке см. в разделе “Навигация по пунктам меню” (стр. 21).

## Эффект (звуковой эффект)

- 1 Нажмите кнопку ОК, чтобы выбрать “Эффект”.
- 2 С помощью кнопок  $\uparrow/\downarrow$  выберите один из перечисленных ниже звуковых эффектов, затем нажмите кнопку ОК.

Выкл.: плоская частотная характеристика.

Естеств.: увеличение четкости, детальности и создание эффекта присутствия звука за счет использования функции “BBE High Definition Sound System<sup>\*1</sup>”.

Динамичный: усиление четкости и создание эффекта присутствия звука для большей вынятности и музыкального реализма за счет использования функции “BBE High Definition Sound System”.

Dolby Virtual<sup>\*2</sup>: использование телевизионных громкоговорителей для имитации эффекта объемного звучания, создаваемого многоканальной системой.

### К сведению

- Звуковые эффекты можно также переключать нажатием кнопки  $\updownarrow$ .
- Если параметру “Авторег. громк.” присвоить значение “Вкл.”, то параметр “Dolby Virtual” автоматически принимает значение “Естеств.”.

<sup>\*1</sup> Произведено по лицензии BBE Sound, Inc.

Лицензии USP4638258 и 4482866 выданы BBE Sound, Inc. BBE и символ BBE являются зарегистрированными товарными знаками компании BBE Sound, Inc.

<sup>\*2</sup> Изготовлено по лицензии Dolby Laboratories. “Dolby” и двойная буква D  $\square\square$  – товарные знаки Dolby Laboratories.



## Тембр ВЧ/Тембр НЧ/Баланс

Регулировка высоких звуков (Тембр ВЧ), низких звуков (Тембр НЧ) и регулировка баланса между левым и правым громкоговорителями (Баланс).

- 1 Нажмите кнопку ОК, чтобы выбрать параметр.
- 2 С помощью кнопок  $\leftarrow/\rightarrow$  отрегулируйте уровень, затем нажмите кнопку ОК.

## Авторег. громк.

Поддержка постоянного уровня громкости, даже когда в нем случаются резкие изменения (например, звук в рекламных роликах обычно бывает громче, чем в других передачах).



- 1 Нажмите кнопку ОК, чтобы выбрать “Авторег. громк.”.
- 2 С помощью кнопок / выберите “Вкл.”, затем нажмите кнопку ОК.

### К сведению

Если параметру “Эффект” присвоить значение “Dolby Virtual”, то параметр “Авторег. громк.” автоматически принимает значение “Выкл.”.

## Дублир. звук

Выбор звука, который должен воспроизводиться через громкоговоритель при стереотрансляции или трансляции на двух языках.

- 1 Нажмите кнопку ОК, чтобы выбрать “Дублир. звук”.
- 2 С помощью кнопок / выберите один из перечисленных ниже вариантов, затем нажмите кнопку ОК.

Сtereo, Моно: для стереотрансляции.



А/В/Моно (“А/В/Моно”): для двуязычных трансляций выберите “А” для звукового канала 1, “В” для звукового канала 2 или “Моно” для монофонического канала, если таковой имеется.

### К сведению

Если выбрано другое оборудование, подключенное к телевизору, присвойте параметру “Дублир. звук” значение “Сtereo”, “А” или “В”.

## Громк. (громкость наушников)

Регулировка громкости наушников.

- 1 Нажмите кнопку ОК, чтобы выбрать “Громк. ”.
- 2 С помощью кнопок / отрегулируйте уровень, затем нажмите кнопку ОК.



## Дублир.в наушн.

Выбор звука, который должен воспроизводиться через наушники, при стереотрансляции или трансляции на двух языках.

- 1 Нажмите кнопку ОК, чтобы выбрать “Дублир.в наушн.”.
- 2 С помощью кнопок **↑/↓** выберите один из перечисленных ниже вариантов, затем нажмите кнопку ОК.

Сtereo, Моно: для стереотрансляции.

A/V/Моно (“A/V/Моно”): для двуязычных трансляций выберите “A” для звукового канала 1, “B” для звукового канала 2 или “Моно” для монофонического канала, если таковой имеется.

### **К сведению**

Если выбрано другое оборудование, подключенное к телевизору, присвойте параметру “Дублир.в наушн.” значение “Сtereo”, “A” или “B”.

## Сброс

Возврат к заводским настройкам параметров “Тембр ВЧ”, “Тембр НЧ” и “Баланс”.

- 1 Нажмите кнопку ОК, чтобы выбрать “Сброс”.
- 2 С помощью кнопок **↑/↓** выберите “ОК”, затем нажмите кнопку ОК.

# Меню Управление экраном

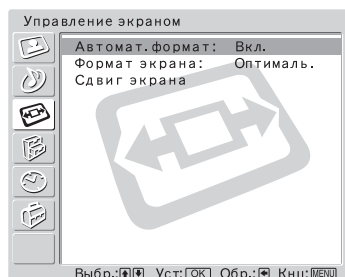

Параметры, перечисленные ниже, можно установить в меню Управление экраном. Инструкции по их установке см. в разделе “Навигация по пунктам меню” (стр. 21).

## Автомат. формат

Автоматическое изменение формата экрана в зависимости от транслируемого сигнала.

- 1 Нажмите кнопку ОК, чтобы выбрать “Автомат. формат”.
- 2 С помощью кнопок **↑/↓** выберите “Вкл.”, затем нажмите кнопку ОК. Чтобы сохранить настройку, выберите “Выкл.”.

### К сведению

- Даже если выбраны значения “Вкл.” или “Выкл.” для параметра “Автомат. формат”, всегда можно изменить формат экрана нажатием кнопки **⌘**.
- Функция “Автомат. формат” доступна только для систем PAL и SECAM.

## Формат экрана

Подробнее о формате экрана см. на стр. 19.

- 1 Нажмите кнопку ОК, чтобы выбрать “Формат экрана”.
- 2 С помощью кнопок **↑/↓** выберите “Оптималь.”, “4:3”, “14:9”, “Увелич.” или “Широкоэкр.” (подробнее см. на стр. 19), затем нажмите кнопку ОК.

## Сдвиг экрана

Регулировка положения изображения для каждого формата экрана.

- 1 Нажмите кнопку ОК, чтобы выбрать “Сдвиг экрана”.
- 2 С помощью кнопок **↑/↓** выберите один из перечисленных ниже вариантов, затем нажмите кнопку ОК.

В сдвиг: регулировка вертикального положения изображения.

Г сдвиг: регулировка горизонтального положения изображения.

Сброс: восстановление заводских настроек. Вместо пункта 3 с помощью кнопок **↑/↓** выберите “ОК”, затем нажмите кнопку ОК.

- 3 Сдвиньте изображение по вертикали с помощью кнопок **↑/↓** или по горизонтали с помощью кнопок **←/→**, затем нажмите кнопку ОК.

### К сведению

Если параметру “Формат экрана” присвоено значение “4:3” или “Широкоэкр.”, то “В сдвиг” недоступен.

# Меню Функции

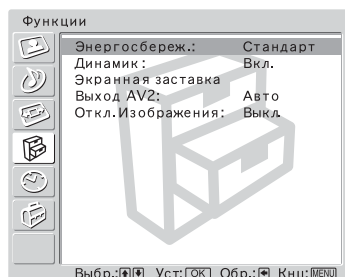

Параметры, перечисленные ниже, можно установить в меню Функции. Инструкции по их установке см. в разделе “Навигация по пунктам меню” (стр. 21).

## Энергосбереж.

Снижение энергопотребления телевизора.

- 1 Нажмите кнопку ОК, чтобы выбрать “Энергосбереж.”.
- 2 С помощью кнопок **↑/↓** выберите “Пониженное”, затем нажмите кнопку ОК.

## Динамик

Включение/выключение встроенных громкоговорителей телевизора.

- 1 Нажмите кнопку ОК, чтобы выбрать “Динамик”.
- 2 С помощью кнопок **↑/↓** выберите “Вкл.” или “Выкл.”, затем нажмите кнопку ОК.

Вкл.: вывод звука телевизора через динамики телевизора.

Выкл.: вывод звука телевизора через внешнюю аудиоаппаратуру, подключенную к аудиовыходам **⊖**.

## Экранная заставка

Параметр “Экранная заставка” позволяет уменьшить эффект остаточного изображения.

- 1 Нажмите кнопку ОК, чтобы выбрать “Экранная заставка”.
- 2 С помощью кнопок **↑/↓** выберите “Белое поле” или “Перемещение”, затем нажмите кнопку ОК.



Белое поле: Весь экран засвечивается белым цветом на тридцать минут.



Этот режим может помочь устранить остаточные изображения (например, от ярких логотипов). Для отмены нажмите любую кнопку на пульте ДУ (кроме кнопок **↔ +/-**)

Перемещение: Изображение на экране периодически немного смещается для снижения риска появления остаточных изображений.

С помощью кнопок **↑/↓** выберите “Вкл.” или “Выкл.”, затем нажмите кнопку ОК.

## Выход AV2

Вывод сигнала через разъем с меткой  на задней панели телевизора. Если подключить видеомаягнитофон или другое записывающее устройство к разъему , можно записывать сигнал, поступающий с устройств, подключенных к другим разъемам телевизора.



- 1 Нажмите кнопку ОК, чтобы выбрать “Выход AV2”.
- 2 С помощью кнопок / выберите один из перечисленных ниже вариантов, затем нажмите кнопку ОК.

Авто: выводится все, что воспроизводится на экране.

TV: выводится сигнал, принимаемый антенной.



AV1: выводится сигнал с устройства, подключенного к разъему 1.



AV3: выводится сигнал с устройства, подключенного к разъему 3.

AV6: выводится сигнал с устройства, подключенного к разъему 6/S 6.

## Откл. Изображения

Выключение изображения. Можно отключить изображение и только слушать звук.

- 1 Нажмите кнопку ОК, чтобы выбрать “Откл. Изображения”.
- 2 С помощью кнопок / выберите “Вкл.”, затем нажмите кнопку ОК.

На телевизоре (спереди) загорается зеленый индикатор  (Откл. Изображения). Чтобы включить изображение, нажмите любую кнопку (кроме  +/- и ).

# Меню Таймер

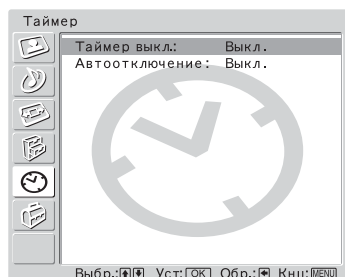

Параметры, перечисленные ниже, можно установить в меню Таймер. Инструкции по их установке см. в разделе “Навигация по пунктам меню” (стр. 21).

## Таймер выкл.

Установка периода времени, по истечении которого телевизор должен автоматически переключаться в режим ожидания.

- 1 Нажмите кнопку ОК, чтобы выбрать “Таймер выкл.”.
- 2 С помощью кнопок **↑/↓** выберите нужный период времени (“30 мин”/“60 мин”/“90 мин”/“120 мин”), затем нажмите кнопку ОК. На телевизора (спереди) загорается оранжевый индикатор **⌚** (Таймер выкл.).

### К сведению

- Таймер отключения можно установить, нажимая кнопку **⌚**.
- Если выключить, а затем снова включить телевизор, то параметру “Таймер выкл.” будет присвоено значение “Выкл.”.
- За одну минуту до переключения телевизора в режим ожидания на экран выводится надпись “Таймер СНА заканчивается. ТВ будет выключен”.
- Если нажать кнопку **⊕/?**, то на экран будет выведено время в минутах, оставшееся до переключения телевизора в режим ожидания.

## Автоотключение

Телевизор будет автоматически переключаться в режим ожидания, если при выборе источника не поступает входной сигнал от подключенного оборудования.

В режиме ТВ данная функция автоотключения всегда активирована.

- 1 Нажмите кнопку ОК, чтобы выбрать “Автоотключение”.
- 2 С помощью кнопок **↑/↓** выберите “Вкл.”, затем нажмите кнопку ОК.

# Меню Установка

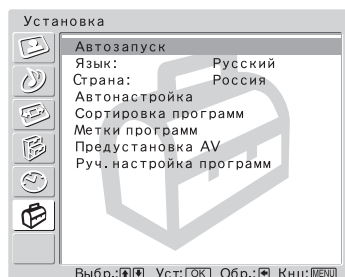

Параметры, перечисленные ниже, можно установить в меню Установка. Инструкции по их установке см. в разделе “Навигация по пунктам меню” (стр. 21).

## Автозапуск

Запуск “меню первого включения” для выбора языка и страны/региона, а также настройки всех доступных каналов. Обычно этого делать не требуется, потому что язык и страна/регион уже выбраны и все каналы уже настроены при установке телевизора (стр. 15, 16). Тем не менее, этот параметр позволяет повторить процедуру (например, заново настроить телевизор после переезда).

- 1 Нажмите кнопку ОК, чтобы выбрать “Автозапуск”.
- 2 Нажмите кнопку ОК, чтобы выбрать “Да”.  
На экране появится меню настройки языка.
- 3 Выполните шаги разделов “7: Выбор языка и страны/региона” (стр. 15) и “7: Автоматическая настройка телевизора” (стр. 16).

## Язык

Выбор языка меню.

- 1 Нажмите кнопку ОК, чтобы выбрать “Язык”.
- 2 С помощью кнопок **↑/↓** выберите язык, затем нажмите кнопку ОК.  
После этого все меню будут отображаться на выбранном языке.

## Страна

Выберите страну/регион, где используется телевизор.

- 1 Нажмите кнопку ОК, чтобы выбрать параметр “Страна”.
- 2 С помощью кнопок **↑/↓** выберите страну/регион, где будет использоваться телевизор, и нажмите кнопку ОК.  
Если название страны/региона, где будет использоваться телевизор, отсутствует в списке, выберите “-”.

## Автонастройка

Настройка всех доступных каналов.

Обычно этого делать не требуется, потому что все каналы уже настроены при установке телевизора (стр. 16). Тем не менее, этот параметр позволяет повторить процедуру (например, заново настроить телевизор после переезда или найти новые каналы, появившиеся в эфире).

- 1 Нажмите кнопку ОК, чтобы выбрать параметр “Автонастройка”.
- 2 Выполните пункт 1 раздела “7: Автоматическая настройка телевизора” (стр. 16).

После настройки всех доступных каналов телевизор вернется в обычный режим работы.

## Сортировка программ

Изменение порядка расположения каналов, сохраненных в памяти телевизора.

- 1 Нажмите кнопку ОК, чтобы выбрать параметр “Сортировка программ”.
- 2 С помощью кнопок **↑/↓** выберите канал, который следует переместить, и нажмите кнопку ОК.
- 3 С помощью кнопок **↑/↓** выберите для канала новую позицию и нажмите кнопку ОК.

Если необходимо переместить другие каналы, повторите шаги 2 и 3.

## Метки программ

Присвоение каналу любого имени, содержащего не более пяти букв или цифр. Данное имя будет ненадолго выводиться на экран при переключении на этот канал. (Обычно названия каналов берутся автоматически из режима телетекста, если он предусмотрен.)

- 1 Нажмите кнопку ОК, чтобы выбрать “Метки программ”.
- 2 С помощью кнопок **↑/↓** выберите канал, для которого нужно задать название, и нажмите кнопку ОК.
- 3 С помощью кнопок **↑/↓/←/→** выберите нужную букву или цифру (“□” – пробел), затем нажмите кнопку ОК.

### Исправление символа, введенного ошибочно

С помощью кнопок **↑/↓/←/→** выберите **□/□** и нажимайте кнопку ОК, пока не будет выделен ошибочно введенный символ. Затем с помощью кнопок **↑/↓/←/→** выберите нужный символ, и нажмите кнопку ОК.

- 4 Повторяйте шаг 3, пока не введете имя целиком.
- 5 С помощью кнопок **↑/↓/←/→** выберите “Кнц” и нажмите кнопку ОК.

## Предустановка AV

Настройте следующие параметры.

- 1 Нажмите кнопку ОК, чтобы выбрать “Предустановка AV”.
- 2 С помощью кнопок **↑/↓** выберите источник входного сигнала, затем нажмите кнопку ОК.
- 3 С помощью кнопок **↑/↓** выберите один из перечисленных ниже параметров и нажмите кнопку ОК.

Параметр	Описание
<b>Метка</b>	<p>Присвоение имени любому устройству, подсоединенному к разъему на боковой или задней панели. Это имя будет ненадолго выводиться на экран при переключении на соответствующее устройство.</p> <p>С помощью кнопок <b>↑/↓</b> выберите один из перечисленных ниже вариантов, затем нажмите кнопку ОК.</p> <p>Метки устройств: выбор одной из этих предустановленных меток.</p> <p>Изм.: создание собственной метки. Выполните шаги с 3 по 5 раздела “Метки программ” (стр. 33).</p>
<b>Пропуск</b>	<p>Пропуск источника входного сигнала, к которому не подключено никакое устройство, при выборе с помощью кнопок <b>↑/↓</b> источника входного сигнала.</p> <p>Выберите этот параметр и нажмите кнопку ОК.</p>

## Руч. настройка программ

Прежде чем выбрать “Метка”/“АПЧ”/“Аудиофильтр”/“Пропуск”/“Декодер”, нажмите кнопку PROG +/- для выбора номера программы с соответствующим каналом. Нельзя выбрать номер программы, настроенной на пропуск (стр. 36).

- 1 Нажмите кнопку ОК, чтобы выбрать параметр “Руч. настройка программ”.
- 2 С помощью кнопок **↑/↓** выберите один из перечисленных ниже вариантов, затем нажмите кнопку ОК.



Параметр	Описание
Программа	Ручная настройка каналов программ.
Система	1 С помощью кнопок $\uparrow/\downarrow$ выберите “Программа” и нажмите кнопку ОК.
Канал	2 С помощью кнопок $\uparrow/\downarrow$ выберите номер программы, которую необходимо настроить вручную (если необходимо настроить канал видеоманитора, выберите 0), и нажмите кнопку $\leftarrow$ .
	3 С помощью кнопок $\uparrow/\downarrow$ выберите “Система”, затем нажмите кнопку ОК.
	<b>Примечание</b> В зависимости от страны/региона, выбранного для параметра “Страна” (стр. 32), эта опция может быть недоступна.
	4 С помощью кнопок $\uparrow/\downarrow$ выберите одну из перечисленных ниже систем телевидения, затем нажмите кнопку $\leftarrow$ . V/G: Для западноевропейских стран/регионов D/K: Для восточноевропейских стран/регионов I: Для Великобритании L: Для Франции
	5 С помощью кнопок $\uparrow/\downarrow$ выберите “Канал” и нажмите кнопку ОК.
	6 С помощью кнопок $\uparrow/\downarrow$ выберите “S” (для кабельных каналов) или “C” (для наземных каналов) и нажмите кнопку $\rightarrow$ .
	7 Настройте каналы следующим образом: <b>Если номер (частота) канала неизвестен</b> С помощью кнопок $\uparrow/\downarrow$ найдите следующий канал. Когда канал будет найден, поиск остановится. Чтобы продолжить поиск, нажмите $\uparrow/\downarrow$ .
	<b>Если номер (частота) канала известен</b> Введите номер телеканала или канала видеоманитора с помощью номерных кнопок.
	8 Нажать кнопку ОК.
	9 С помощью кнопки $\downarrow$ выберите “Подтвер.”, затем нажмите кнопку ОК.
10 С помощью кнопки $\downarrow$ выберите “ОК”, затем нажмите кнопку ОК.	
	Повторите процедуру, чтобы установить вручную другие каналы.
Метка	Присвоение выбранному каналу любого имени, содержащего не более пяти букв или цифр. Данное имя будет ненадолго выводиться на экран при переключении на этот канал. 1 Выполните шаги с 3 по 5 раздела “Метки программ” (стр. 33). 2 С помощью кнопки $\downarrow$ выберите “Подтвер.”, затем нажмите кнопку ОК. 3 С помощью кнопки $\downarrow$ выберите “ОК”, затем нажмите кнопку ОК.

Параметр	Описание
<b>АПЧ</b>	<p>Тонкая настройка выбранной вручную программы, если вы считаете, что небольшая корректировка настройки позволит повысить качество изображения. (Обычно тонкая настройка выполняется автоматически.)</p> <ol style="list-style-type: none"> <li>1 С помощью кнопок <b>↑/↓</b> выполните тонкую настройку в пределах от -15 до +15 и нажмите кнопку ОК.</li> <li>2 С помощью кнопки <b>↓</b> выберите “Подтвер.”, затем нажмите кнопку ОК.</li> <li>3 С помощью кнопки <b>↓</b> выберите “ОК”, затем нажмите кнопку ОК.</li> </ol> <p>Чтобы вернуться к автоматической подстройке частоты, выберите “Вкл.” в шаге 1.</p>
<b>Аудиофильтр</b>	<p>Повышение качества звука на отдельных каналах в случае искажения при монотрансляции. Иногда, если транслируется нестандартный сигнал, возможны искажения или периодическое пропадание звука при просмотре монопрограмм.</p> <ol style="list-style-type: none"> <li>1 С помощью кнопок <b>↑/↓</b> выберите “Слабое” или “Сильное” и нажмите кнопку ОК. Если искажений звука нет, рекомендуется оставить заводскую настройку “Выкл.”.</li> <li>2 С помощью кнопки <b>↓</b> выберите “Подтвер.”, затем нажмите кнопку ОК.</li> <li>3 С помощью кнопки <b>↓</b> выберите “ОК”, затем нажмите кнопку ОК.</li> </ol> <p><b>Примечание</b> При выборе настройки “Слабое” или “Сильное” принимать стереозвук или двойной звук нельзя.</p>
<b>Пропуск</b>	<p>Пропуск неиспользуемых каналов при выборе каналов с помощью кнопок PROG +/- (Пропущенный канал можно выбрать с помощью номерных кнопок.)</p> <ol style="list-style-type: none"> <li>1 С помощью кнопок <b>↑/↓</b> выберите “Да”, затем нажмите кнопку ОК.</li> <li>2 С помощью кнопки <b>↓</b> выберите “Подтвер.”, затем нажмите кнопку ОК.</li> <li>3 С помощью кнопки <b>↓</b> выберите “ОК”, затем нажмите кнопку ОК.</li> </ol> <p>Чтобы отменить пропуск канала, выберите “Нет” в шаге 1.</p>
<b>Декодер</b>	<p>Просмотр и запись кодированных каналов при использовании декодера, подсоединенного к разъему Scart  2 напрямую или через видеоманитофон.</p> <p><b>Примечание</b> В зависимости от страны/региона, выбранного для параметра “Страна” (стр. 32), эта опция может быть недоступна.</p> <ol style="list-style-type: none"> <li>1 С помощью кнопок <b>↑/↓</b> выберите “Вкл.”, затем нажмите кнопку ОК.</li> <li>2 С помощью кнопки <b>↓</b> выберите “Подтвер.”, затем нажмите кнопку ОК.</li> <li>3 С помощью кнопки <b>↓</b> выберите “ОК”, затем нажмите кнопку ОК.</li> </ol> <p>Чтобы впоследствии отключить эту функцию, выберите в шаге 1 “Выкл.”.</p>

## Подключение дополнительного оборудования

К телевизору можно подключить широкий спектр дополнительного оборудования. Соединительные кабели в комплект поставки не входят.



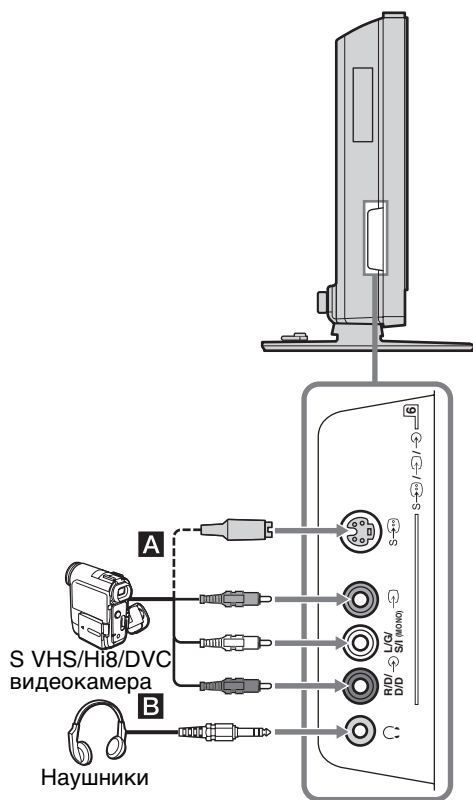



### Подключение к телевизору (на боковой панели)

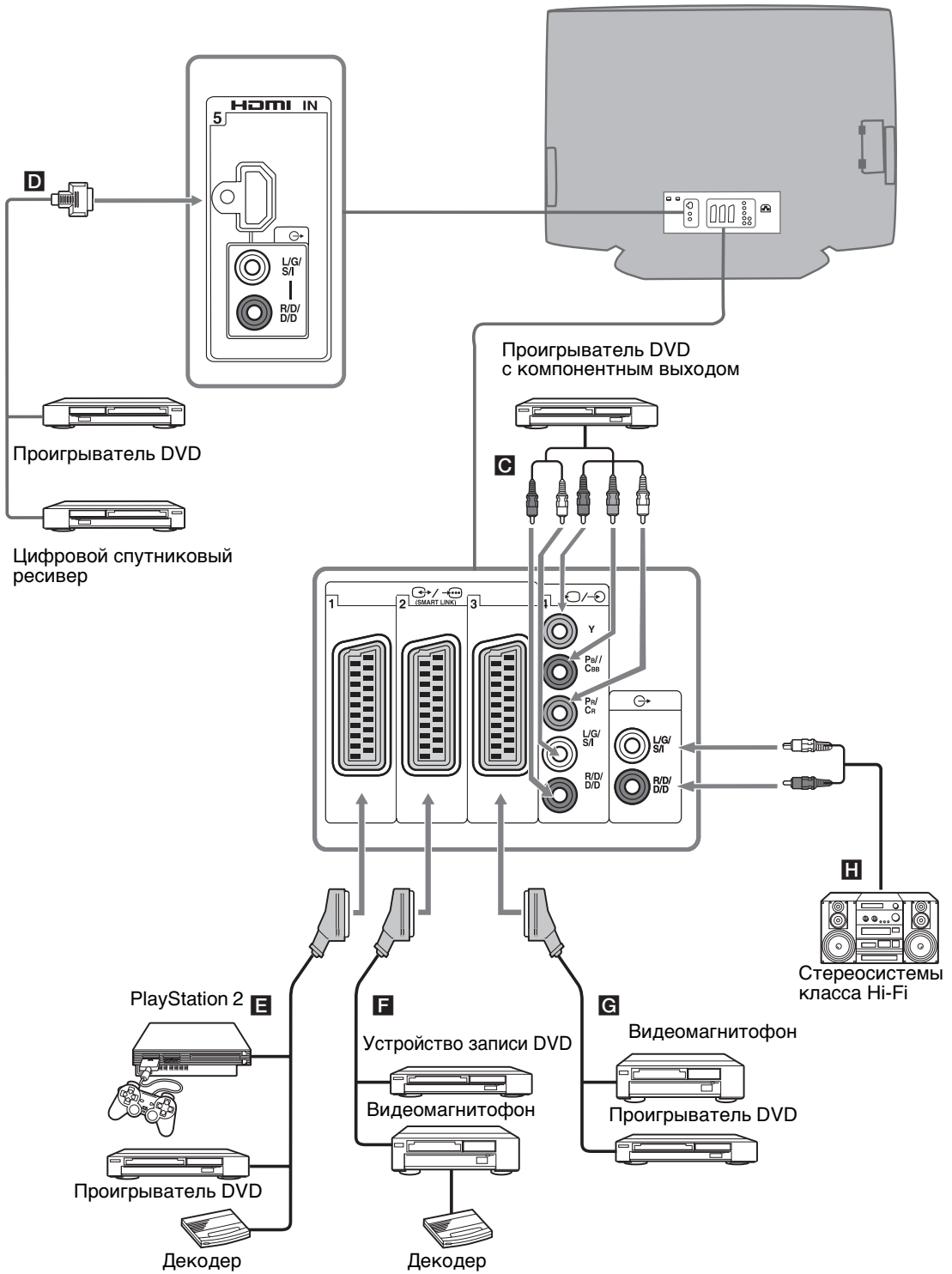

Чтобы подключить	Необходимо
S VHS/Hi8/DVC видеокамера <b>A</b>	Подсоедините к разъему S video S → б или видеоразъему → б и к аудиоразъемам → б. Чтобы избежать появления помех на изображении, не подключайте камеру к видеоразъему → б и разъему S video S → б одновременно. Если подсоединяется моноустройство, используйте разъем L/G/S/I → б, а параметру “Дублин. звук” присвойте значение “А” (стр. 26).
Наушники <b>B</b>	Подсоедините к разъему Ω, чтобы слушать звук с телевизора через наушники.

## Подключение к разъемам на телевизоре (на задней панели)



Чтобы подключить	Необходимо
Проигрыватель DVD с компонентным выходом <b>C</b>	Подключите к компонентному разъему и аудиоразъемам  /—  4. Компонентный сигнал формата 576р и аудиосигнал поступают от проигрывателя DVD.
Цифровой спутниковый ресивер или проигрыватель DVD <b>D</b>	Подключите к гнезду HDMI IN 5, если устройство оборудовано разъемом HDMI. Цифровой видео- и аудиосигналы поступают от цифрового спутникового ресивера. Если устройство вместо разъема HDMI оборудовано разъемом DVI, подсоедините разъем DVI к разъему HDMI IN 5 через адаптер DVI – HDMI (приобретается отдельно), а аудиовыходы устройства – к аудиовходам HDMI IN 5. Цифровой видеосигнал и аналоговый аудиосигнал поступают от устройства.
“PlayStation 2” проигрыватель DVD или декодер <b>E</b>	Подсоедините к разъему Scart  /—  1. Если подключен декодер, то он получает кодированный сигнал с тюнера телевизора, а выдает декодированный сигнал. В этом случае декодирование будет корректным, если для параметра “Выход AV2” выбрать значение “TV” (стр. 30).
Устройство для записи DVD или виде омагнитофон с поддержкой SmartLink <b>F</b>	Подсоедините к разъему Scart  /—  2. SmartLink - это прямое соединение между телевизором и видеомомагнитофоном или устройством записи DVD. Для получения дополнительной информации о SmartLink см. руководство по эксплуатации, прилагаемое к видеомомагнитофону или устройству для записи DVD.
Виде омагнитофон <b>G</b>	Подробнее см. в разделе стр. 12.

Чтобы подключить	Необходимо
Стереосистемы класса Hi-Fi <b>H</b>	Чтобы прослушивать звук с телевизора на оборудовании класса Hi-Fi, подсоедините его к разъемам аудиовыхода  -. Чтобы отключить громкоговоритель телевизора, присвойте параметру “Динамик” значение “Выкл.” (стр. 29).

# Программирование пульта дистанционного управления

Этот ПДУ настроен для работы с продукцией Sony: телевизорами, большинством проигрывателей/устройств для записи DVD и видеомагнитофонов, и вспомогательными системами (DAV, приемник DTT, домашний кинотеатр и т.д.). Для управления видеомагнитофонами и устройствами для чтения и записи DVD других производителей (и некоторыми моделями видеомагнитофонов, устройств DVD и вспомогательных устройств Sony), ПДУ необходимо запрограммировать следующим образом.

## Примечание

Прежде чем приступить к программированию, найдите трехзначный цифровой код, соответствующий марке вашего проигрывателя DVD, видеомагнитофона или вспомогательной системы, в списке “Коды производителей” на стр. 40.

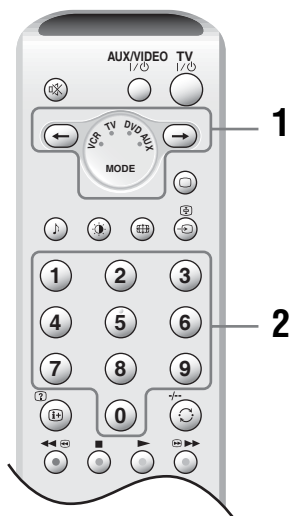

## 1 Программирование видеомагнитофона или устройства DVD:

Нажмите и удерживайте нажатой кнопку  примерно шесть секунд, пока не замигают зеленые индикаторы проигрывателя DVD и VCR (видеомагнитофона).

## Программирование

### вспомогательных систем Sony:

Нажмите и удерживайте нажатой кнопку  примерно шесть секунд, пока не замигает зеленый индикатор AUX.

- Пока они мигают, с помощью номерных кнопок введите все три цифры кода, соответствующего марке оборудования (стр. 40).

Зеленый индикатор должен мигнуть.

- Включите устройство и проверьте работу следующих основных функций.  
▶ (воспроизведение), ■ (остановка), ◀◀ (перемотка назад), ▶▶ (перемотка вперед), выбор канала для видеомагнитофона и проигрывателя DVD, кнопки MENU и ↑/↓/←/→ только для DVD.

### Если устройство не работает или не работают отдельные функции

Введите правильный код или попробуйте ввести следующий код из списка для этой марки. В списке присутствуют не все марки и не все модели каждой марки.

## К сведению

Внутри отделения для батареек имеется небольшая этикетка, на которой можно записать коды вашей марки.

## Коды производителей

В списке присутствуют не все марки и не все модели каждой марки.

## Список марок видеомагнитофонов

Марка	Код
SONY (VHS)	301, 302, 303, 308, 309, 362
SONY (BETA)	303, 307, 310
SONY (DV)	304, 305, 306
AIWA	325, 331, 351
AKAI	326, 329, 330
DAEWOO	342, 343
GRUNDIG	358, 355, 360, 361, 320, 351, 366
HITACHI	327, 333, 334
JVC	314, 315, 322, 344, 352, 353, 354, 348, 349
LG	332, 338
LOEWE	358, 355, 360, 361, 320, 351
MATSUI	356, 357

Марка	Код
ORION	328
PANASONIC	321, 323
PHILIPS	311, 312, 313, 316, 317, 318, 358, 359, 363, 364
SAMSUNG	339, 340, 341, 345
SANYO	335, 336
SHARP	324
THOMSON	319, 350, 365
TOSHIBA	337

#### Список марок проигрывателей DVD

Марка	Код
SONY	001, 029, 030, 036, 037, 038, 039, 040, 041, 042, 043, 044, 053, 054, 055
AIWA	021
AKAI	032
DENON	018, 027, 020, 002
GRUNDIG	009, 028, 023, 024, 016, 003
HITACHI	025, 026, 015, 004, 035
JVC	006, 017
KENWOOD	008
LG	015, 014, 034
LOEWE	009, 028, 023, 024, 016, 003
MATSUI	013, 016
ONKYO	022, 033
PANASONIC	018, 027, 020, 002, 045, 046, 047
PHILIPS	009, 028, 023, 024, 016, 003, 031
PIONEER	004, 050, 051, 052
SAMSUNG	011, 014
SANYO	007
SHARP	019, 027
THOMSON	012
TOSHIBA	003, 048, 049
YAMAHA	018, 027, 020, 002

#### Перечень наименований вспомогательных систем Sony

Домашний DVD-кинотеатр

Марка	Код
SONY (DAV)	500, 501, 502

Домашний кинотеатр

Марка	Код
SONY	504, 505

Приемник AV

Марка	Код
SONY	505, 506, 507, 508

Цифровое наземное приемное устройство

Марка	Код
SONY	503

# Технические характеристики

### Дисплей

Требования к источнику питания:  
220–240 В переменного тока, 50 Гц / 60 Гц

Размер экрана:

42 дюйма

Прибл. 107 см по диагонали

Разрешение экрана:

852 точек (по горизонтали) × 480 строк  
(по вертикали)

Потребляемая мощность:

313 Вт

Потребляемая мощность в режиме ожидания:

0,6 Вт или менее

Габариты (Ш × В × Г):

Прибл. 1054 × 762 × 377 мм (с подставкой)

Прибл. 1054 × 723 × 124 мм (без подставки)

Масса:

Прибл. 45 кг (с подставкой)

Прибл. 39 кг (без подставки)

### Система панели управления

Плазменная панель дисплея

### ТВ система

В зависимости от выбранной страны/региона:  
В/G/H, D/K, L, I

### Система цветности

PAL, SECAM

NTSC 3,58, 4,43 (только в режиме Video In)

### Антенна

Внешний разъем для VHF/UHF (75 Ом)

### Диапазон каналов

VHF:E2–E12

UHF:E21–E69

CATV:S1–S20

HYPER:S21–S41

D/K:R1–R12, R21–R69

L: F2–F10, B–Q, F21–F69

I: UHF B21–B69

### Разъемы

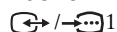

21-штырьковый разъем Scart (стандарта CENELEC), включающий аудио-/видеовход, вход RGB и телевизионный аудио-/видеовход.

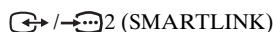

21-штырьковый разъем Scart (стандарта CENELEC), включающий аудио-/видеовход, вход RGB, выбираемый аудио-/видеовход и интерфейс SmartLink.

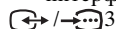

21-штырьковый разъем Scart (стандарта CENELEC), включающий аудио-/видеовход, вход RGB и аудио-/видеовход, сигнал которого присутствует на экране в данный момент.



Y: 1 Вp-р, 75 Ом, 0,3 В с отрицательной синхронизацией

R<sub>v</sub>/C<sub>v</sub>: 0,7 Вp-р, 75 Ом

R<sub>R</sub>/C<sub>R</sub>: 0,7 Вp-р, 75 Ом



4 Аудиовход (линейные разъемы)  
500 мВ

Сопротивление: 47 кОм

HDMI IN 5

Видео: 1080i, 720p, 576p, 576i, 480p, 480i

Аудио: Двухканальный линейный PCM

32, 44,1 и 48 КГц, 16, 20 и 24 разряда, либо аналоговый аудиовход (линейные разъемы)



6 Вход S video (4-штырьковый мини-разъем DIN)



6 Видеовход (линейный разъем)



6 Аудиовход (линейные разъемы)



Аудиовыход (левый/правый) (линейные разъемы)



Гнездо для наушников

### Выходная мощность звука

10 Вт + 10 Вт

### Поставляемые аксессуары

- ПДУ RM-EA001 (1)
- Батарейки размера AA (тип R6) (2)
- Коаксиальный кабель (1)
- Кабель питания (тип C-6) (1)
- Кольцо для укладки (1) и винт (2)
- Держатель штепселя питания (1)
- Держатель для кабелей (1)
- Чистящая ткань (1)

### Дополнительные аксессуары

- Настенный монтажный кронштейн SU-PW2
- Подставка для телевизора SU-FF51

Конструкция и технические характеристики могут быть изменены без предупреждения.



Manufactured in:  
Sony Spain S. A.  
Pol. Ind. Can Mitjans s/n  
08232 Viladecavalls (Barcelona)  
Spain

Изготовлено в:  
Сони Спэйн С.А. завод в Барселоне  
Пол. Кан Митьянс с/н 08232  
Виладекавальс, Барселона,  
Испания





# Устранение неисправностей

Проверьте, мигает ли красным индикатор  (режим ожидания).

## Если мигает





включена функция самодиагностики.



- 1 Подсчитайте, сколько раз мигнет индикатор  (режим ожидания) между двухсекундными паузами.  
Например, индикатор мигает три раза, затем двухсекундная пауза, далее мигает еще три раза, и так далее.
- 2 Выключите телевизор кнопкой  (справа), отсоедините кабель питания от сети и сообщите специалистам дилерской компании или сервисного центра Sony характер миганий индикатора (количество вспышек).

## Если не мигает



- 1 см. таблицы ниже.
- 2 Если проблему устранить не удалось, дальнейшее техническое обслуживание и ремонт телевизора должны производиться квалифицированным персоналом в сервисном центре.

## Изображение

Проблема	Причина/Способ устранения
Нет ни изображения (темный экран), ни звука	<ul style="list-style-type: none"><li>• Проверьте подсоединение антенны.</li><li>• Подсоедините телевизор к электросети и нажмите кнопку  (справа).</li><li>• Если индикатор  (режим ожидания) загорается красным цветом, нажмите TV I/.</li></ul>
Нет изображения или информации в меню от оборудования, подключенного к разъему Scart	<ul style="list-style-type: none"><li>• Проверьте, включено ли дополнительное оборудование и нажимайте кнопку / до тех пор, пока на экране не отобразится нужный значок входа.</li><li>• Проверьте соединение между дополнительным оборудованием и телевизором.</li></ul>
Искажение изображения	<ul style="list-style-type: none"><li>• Проверьте, не установлено ли какое-либо подсоединенное дополнительное оборудование перед телевизором или рядом с ним. Дополнительное оборудование следует устанавливать на некотором расстоянии от телевизора.</li><li>• При переключении программ или выборе функции Текст выключайте все оборудование, подключенное к разъему Scart на задней панели телевизора.</li></ul>
Двоение или посторонние силуэты на изображении	<ul style="list-style-type: none"><li>• Проверьте подсоединения антенны/кабелей.</li><li>• Проверьте расположение антенны и ее направленность.</li></ul>
На экране виден только “снег” и помехи	<ul style="list-style-type: none"><li>• Проверьте, не сломана и не погнута ли антенна.</li><li>• Проверьте, не закончился ли срок эксплуатации антенны (от трех до пяти лет в обычных условиях, от одного года до двух лет на морском побережье).</li></ul>

Проблема	Причина/Способ устранения
Помехи изображения (пунктирные линии или полосы)	<ul style="list-style-type: none"> <li>Установите телевизор на значительном расстоянии от источников электрических помех, таких как автомашины, мотоциклы или фены.</li> <li>Убедитесь, что антенна подсоединена с помощью прилагаемого коаксиального кабеля.</li> <li>Антенный кабель не должен находиться рядом с другими соединительными кабелями.</li> <li>Не используйте двухпроводные кабели сопротивлением 300 Ом, поскольку они вызывают помехи.</li> </ul>
При просмотре телеканала на изображении имеются помехи	<ul style="list-style-type: none"> <li>Чтобы повысить качество принимаемого изображения, выберите параметр “Руч. настройка программ” в меню “Установка” и выполните точную настройку с помощью функции “АПЧ” (автоматической подстройки частоты) (стр. 36).</li> <li>Выберите в меню “Настройка изображения” параметр “Шумопонижение”, чтобы скорректировать помехи на изображении (стр. 24).</li> </ul>
Помехи в отдельных строках изображения во время воспроизведения/записи через видеомагнитофон	<ul style="list-style-type: none"> <li>На видеоголовку влияют помехи. Установите видеомагнитофон на некотором расстоянии от телевизора.</li> <li>Установите видеомагнитофон и телевизор на расстоянии 30 см друг от друга, чтобы избежать появления помех.</li> <li>Не устанавливайте видеомагнитофон перед телевизором или рядом с ним.</li> </ul>
Отдельные маленькие темные и/или яркие точки на экране	<ul style="list-style-type: none"> <li>Изображение на экране состоит из точек. Маленькие темные и/или яркие точки (пикселы) на экране не являются признаком неисправности.</li> </ul>
Отсутствует цветность при просмотре программ	<ul style="list-style-type: none"> <li>Выберите в меню “Настройка изображения” параметр “Сброс” для возврата к заводским установкам (стр. 24).</li> </ul>
Отсутствует цветность или цветность неправильная при просмотре сигнала через разъемы Y, Pв/Св, PР/СР ввода  4	<ul style="list-style-type: none"> <li>Проверьте соединение разъемов Y, Pв/Св, PР/СР ввода 4.</li> <li>Убедитесь в том, что разъемы Y, Pв/Св, PР/СР ввода 4 надежно зафиксированы в соответствующих гнездах.</li> </ul>

## Звук

Проблема	Причина/Способ устранения
Нет звука, но изображение нормальное	<ul style="list-style-type: none"> <li>Нажмите кнопку  +/- или  (отключение звука).</li> <li>Проверьте, установлено ли для параметра “Динамик” значение “Вкл.” в меню “Функции” (стр. 29).</li> </ul>
Звук с помехами	<ul style="list-style-type: none"> <li>См. причины/способ устранения в разделе “Помехи изображения” на стр. 44.</li> </ul>
Искажения звука	<ul style="list-style-type: none"> <li>См. “Аудиофильтр” на стр. 36.</li> </ul>

## Общие неисправности

Проблема	Причина/Способ устранения
Телевизор автоматически отключается (телевизор переходит в режим ожидания)	<ul style="list-style-type: none"><li>• Проверьте, не активизирована ли функция Таймер выкл. (стр. 31).</li><li>• Проверьте, не активизирована ли функция Автоотключение (стр. 31).</li><li>• Если в течение 10 минут отсутствует сигнал или в режиме телевизора не выполняются никакие операции, телевизор автоматически переключается в режим ожидания.</li></ul>
Не удается выбрать некоторые источники входного сигнала	<ul style="list-style-type: none"><li>• Выберите параметр “Предустановка AV” в меню “Установка” и отмените функцию “Пропуск” для источника входного сигнала (стр. 34).</li></ul>
Не работает пульт дистанционного управления	<ul style="list-style-type: none"><li>• Убедитесь, что пульт дистанционного управления правильно установлен для устройства, которое в данный момент используется.</li><li>• Если пульт дистанционного управления не работает, даже будучи правильно установленным на соответствующее устройство, введите нужный код, как указано в разделе “Программирование пульта дистанционного управления” (стр. 40).</li><li>• Замените батарейки.</li></ul>
Во время просмотра меню/Текст/службы NexTView появляются непонятные символы	<ul style="list-style-type: none"><li>• Выберите параметры “Язык” и “Страна” в меню “Установка” и задайте язык и страну/регион, где транслируется телетекст/предоставляются услуги службы NexTView (стр. 32). Для языков, использующих кириллические алфавиты, рекомендуется выбирать Russia (Россия) в случае, если ваша страна/регион отсутствует в списке.</li></ul>

# Указатель

## ЧИСЛЕННЫЕ ЗНАЧЕНИЯ

14:9 19

4:3 19

## В

VBE 25

## D

Dolby Virtual 25

## F

Fastext 18

## N

NextView 18

## A

Автозапуск 32

Автомат. формат 28

Автонастройка 16, 33

Автоотключение 31

Авторег. громк. 26

Антенна, подключение 12

АПЧ 36

Аудиофильтр 36

## Б

Баланс 25

Батарейки, установка в ПДУ 11

## В

Видеомагнитофон

    подсоединение 12

    программирование 40

Выход AV2 30

## Г

Гамма коррекция 24

## Д

Декодер 36

Динамик 29

Динамичн. изобр. 24

Дублир. звук 26

## И

Индикатор откл. Изображения

() 10

Индикатор питания () 10

Индикатор режима ожидания

() 10

Индикатор Таймер выкл. ()

10

## К

Каналы

    автоматическая настройка

    16

    выбор 17

    Пропуск 36

Кнопка AUX/VIDEO I/II 9

Кнопка MENU 9, 10

Кнопка ОК 9, 10

Кнопка включения звукового эффекта () 9

Кнопка включения показа

текста () 9

Кнопка включения режима ТВ () 9

Кнопка включения функции

Пауза изображения () 9

Кнопка выбора входного

сигнала () 9, 10

Кнопка выбора двузначного

канала для видеомагнитофона

() 9

Кнопка захвата текста () 9

Кнопка информации () 9

Кнопка отключения звука () 9

Кнопка переключения на

предыдущий канал () 9

Кнопка переключения режимов

изображения () 9

Кнопка переключения режимов

экрана () 9

Кнопка переключения

телевизора в режим ожидания

(TV I/II) 9

Кнопка таймера выкл. () 9

Кнопки PROG +/- 9, 10

Кнопки от 0 до 9 9

Кнопки регулировки громкости

() +/- 9, 10

Контраст 23

## M

Меню Настройка звука 25

Меню Настройка изображения

23

Меню Таймер 31

Меню Управление экраном 28

Меню Установка 32

Меню Функции 29

Метка 34, 35

Метки программ 33

## N

Наушники

    Громк. 26

    Дублир.в наушн. 27

    подсоединение 37

Номерные кнопки 9

## O

Оптималь. 19

Откл. Изображения 30

Оттенок 23

## P

ПДУ

    датчик 10

    обзор 9

    программирование 40

    установка батареек 11

Переключатель питания () 10

Переключатель устройств 9

Подсветка 23

Подсоединение

    антенны/

    видеомагнитофона 12

    дополнительное

    оборудование 37

Предустановка AV 34

Прилагаемые принадлежности

11

Пропуск 34, 36

## P

Режим (Режим изобр) 23

Режим экрана 19

Резкость 23

Руч. настройка программ 34

## C

Сброс

    настройка звука 27

    настройка изображения 24

Сдвиг экрана 28

Сортировка программ 33

Страна 32

## T

Таблица входных сигналов 20

Таблица программ 17

Таймер выкл. 31

Текст 18

Тембр ВЧ 25

Тембр НЧ 25

Технические характеристики 42

## Y

Увелич. 19

## Ф

Формат экрана 28

## Ц

Цветность 23

Цветные кнопки 9

Цветовой тон 23

## Ш

Широкоэкр. 19

Шумопонижение 24

## Э

Экранная заставка, 29

Энергосбереж. 29

Эффект (звуковой эффект) 25

## Я

Язык 32

Яркость 23



## OSTRZEŻENIE

- Aby uniknąć ryzyka porażenia prądem elektrycznym, nie należy wkładać do gniazda zasilania wtyczki odciętej od przewodu zasilającego. Wtyczka taka nie nadaje się do użytku i należy ją zniszczyć.
- Aby uniknąć ryzyka pożaru lub porażenia prądem elektrycznym, nie należy narażać odbiornika TV na działanie deszczu ani wilgoci.
- Wewnątrz odbiornika TV występują niebezpiecznie wysokie napięcia. Nie należy otwierać obudowy odbiornika. Naprawy należy zlecać wyłącznie osobom wykwalifikowanym.

## Wprowadzenie

Dziękujemy, że Państwo wybrali produkt firmy Sony. Przed rozpoczęciem eksploatacji tego telewizora należy dokładnie zapoznać się z treścią niniejszej instrukcji oraz zachować ją do wykorzystania w przyszłości.

### Informacje dotyczące znaków towarowych

- „PlayStation” jest znakiem towarowym firmy Sony Computer Entertainment, Inc.
- Technologia TruSurround jest używana jako wirtualizator Dolby Virtual Surround.
- TruSurround, SRS i symbol  są znakami towarowymi firmy SRS Labs, Inc. Technologia TruSurround wykorzystywana jest na podstawie licencji udzielonej przez SRS Labs, Inc.
- **HDMI** Telewizor wykorzystuje technologię High-Definition Multimedia Interface (HDMI™). HDMI, logo HDMI i High-Definition Multimedia Interface są znakami towarowymi lub zastrzeżonymi znakami towarowymi firmy HDMI Licensing LLC.

# Spis treści

Informacje dotyczące bezpieczeństwa.....	4
Środki ostrożności.....	7
Utylizacja telewizora.....	7
<b>Pilot .....</b>	<b>8</b>
<b>Przegląd przycisków i wskaźników odbiornika TV .....</b>	<b>9</b>



## Czynności wstępne

1: Sprawdzanie wyposażenia.....	10
2: Wkładanie baterii do pilota .....	10
3: Podłączenie anteny/magnetowidu .....	11
4: Włączanie telewizora.....	12
5: Zabezpieczenie odbiornika TV przed przewróceniem.....	13
6: Włączanie telewizora .....	13
7: Wybór języka i kraju/regionu .....	14
8: Autoprogramowanie odbiornika .....	15

## Odbiór audycji telewizyjnych

Odbiór audycji telewizyjnych.....	16
Oglądanie obrazów z podłączonych urządzeń .....	18

## Korzystanie z menu

Nawigacja w menu .....	19
Przegląd menu .....	20
Menu Regulacja obrazu .....	21
Tryb .....	21
Kontrast/Jasność/Kolor/Odcień/Ostrość.....	21
Odcienie koloru.....	21
Red. zakłóceń (Redukcja zakłóceń) .....	22
Dynamiczny obraz .....	22
Korekcja Gamma.....	22
Zerowanie.....	22
Menu Regulacja dźwięku .....	23
Efekt (efekt dźwiękowy).....	23
Tony wys./Tony niskie/Balans .....	23
Aut. głośność.....	23
Podwójny dźwięk.....	24
Głośność  (poziom dźwięku w słuchawkach).....	24
Podw. dżw.  .....	24
Zerowanie.....	24

Menu Ustawienia ekranu .....	25
Autoformatowanie .....	25
Format obrazu .....	25
Położenie obrazu.....	25
Menu Funkcje .....	26
Oszcz. energii.....	26
Głośnik .....	26
Wygazacz ekranu.....	26
Wyjście AV2 .....	27
Wyłącz obraz.....	27
Menu Timer .....	28
Timer wyłączenia.....	28
Aut. wyłączenie .....	28
Menu Ustawienia .....	29
Automatyczna inicjalizacja .....	29
Język .....	29
Kraj.....	29
Autoprogramowanie .....	30
Sortowanie programów .....	30
Nazwy programów.....	30
Ustawienia A/V .....	31
Programowanie ręczne .....	31

## Korzystanie z dodatkowego sprzętu

Podłączanie dodatkowego sprzętu.....	34
Programowanie pilota .....	36

## Informacje dodatkowe

Dane techniczne.....	38
Rozwiązywanie problemów .....	39
Indeks .....	41

# Informacje dotyczące bezpieczeństwa

## Przewód zasilający

- Przenosząc odbiornik TV, należy odłączyć przewód zasilający. Nie należy przenosić odbiornika TV z dołączonym przewodem zasilającym. Może to spowodować uszkodzenie tego przewodu i pożar lub porażenie prądem elektrycznym.
- Uszkodzenie przewodu zasilającego może stać się przyczyną pożaru lub porażenia prądem elektrycznym.
  - Należy uważać, aby nie przycisnąć, nie zgiać ani nie skręcić nadmiernie przewodu zasilającego. Może nastąpić uszkodzenie izolacji lub urwanie żył przewodu i zwarcie, co może spowodować pożar lub porażenie prądem elektrycznym.
  - Nie należy przerabiać ani uszkadzać przewodu zasilającego.
  - Na przewodzie zasilającym nie należy kłaść ciężkich przedmiotów. Nie wolno ciągnąć za przewód zasilający.
  - Należy trzymać przewód zasilający z dala od źródeł ciepła.
  - W celu wyjęcia przewodu zasilającego z gniazda sieciowego należy chwycić przewód za wtyczkę.
- Jeśli przewód zasilający uległ uszkodzeniu, nie należy go dłużej używać. Należy zwrócić się z prośbą o jego wymianę do punktu sprzedaży lub punktu serwisowego firmy Sony.
- Dostarczonego w zestawie przewodu zasilającego nie należy używać do jakichkolwiek innych urządzeń.
- Należy używać wyłącznie oryginalnych przewodów firmy Sony, a nie innych marek.

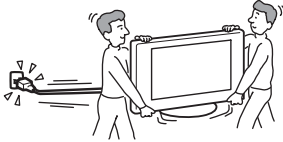

## Ochrona przewodu zasilającego

Przewód zasilający należy odłączać ciągnąc za wtyczkę. Nie wolno ciągnąć za sam przewód.

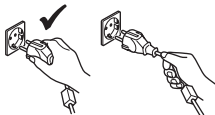

## Sieć

Nie należy używać gniazd sieciowych słabo trzymających wtyczkę. Wtyczka powinna być całkowicie włożona do gniazda sieciowego. Niedopasowanie wtyczki do gniazda może być przyczyną iskrzenia i wywołać pożar. W celu wymiany gniazda zasilającego należy skontaktować się z elektrykiem.



## Wypożyczenie dodatkowe

Podczas instalowania odbiornika TV na podstawie lub wsporniku ściennym, należy przestrzegać następujących zasad. Nieprzestrzeganie tych zasad może spowodować upadek odbiornika i poważne obrażenia.

- Należy użyć specjalnego wspornika montowanego na ścianie lub stojaka.



- Podczas instalowania urządzenia odpowiednio zabezpieczyć telewizor zgodnie z instrukcjami dołączonymi do podstawy lub wspornika ściennego.
- Należy pamiętać o dołączeniu wsporników dostarczanych razem z podstawą.

## Instalacja

Jeśli telewizor ma być zainstalowany na ścianie, wezwij w tym celu wykwalifikowanych serwisantów. Niewłaściwie zainstalowany odbiornik TV może stwarzać zagrożenie.

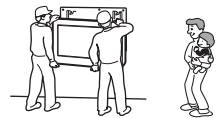

## Placówki medyczne

Nie należy instalować odbiornika w miejscach, gdzie użytkowany jest sprzęt medyczny. Może on spowodować wadliwe działanie urządzeń medycznych.

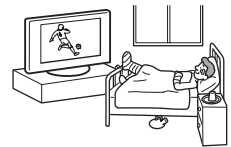

## Przenoszenie

- Przed rozpoczęciem przenoszenia odbiornika należy odłączyć od niego wszystkie kable.
- Odbiornik należy przenosić w sposób pokazany na ilustracji po prawej stronie. Niezachowanie tych zasad może spowodować upadek odbiornika i jego uszkodzenie lub poważne obrażenia. Jeśli odbiornik został upuszczony lub uległ uszkodzeniu, należy niezwłocznie zlecić jego sprawdzenie wykwalifikowanym pracownikom serwisu.
- Podczas transportu odbiornik nie powinien być narażony na wstrząsy mechaniczne i nadmierne wibracje. Odbiornik może upaść i ulec uszkodzeniu lub może spowodować poważne obrażenia.
- Jeśli odbiornik jest przenoszony do naprawy lub podczas przeprowadzki, należy zapakować go w oryginalny karton i elementy opakowania.
- Do przenoszenia odbiornika potrzeba co najmniej dwóch osób.

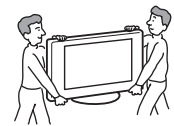

## Wentylacja

- Nie wolno zasłaniać otworów wentylacyjnych w obudowie. Może to spowodować przegrzanie i pożar.
- Jeśli odpowiedni przepływ powietrza nie zostanie zapewniony, urządzenie może zostać zanieczyszczone gromadzącym się kurzem. W celu zapewnienia właściwej wentylacji, należy przestrzegać następujących zasad:
  - Nie należy ustawiać odbiornika TV odwróconego tyłem lub bokiem.
  - Nie należy ustawiać odbiornika do góry nogami.
  - Nie należy ustawiać odbiornika TV na półce lub w szafce.
  - Nie należy stawiać odbiornika na dywanie lub na łóżku.
  - Nie należy przykrywać odbiornika TV materiałami, np. zasłonami lub innymi przedmiotami, jak gazety itp.





- Wokół odbiornika TV należy pozostawić trochę wolnej przestrzeni. W przeciwnym wypadku wentylacja może być niewystarczająca wywołując przegrzanie, które może spowodować pożar lub uszkodzenie odbiornika.

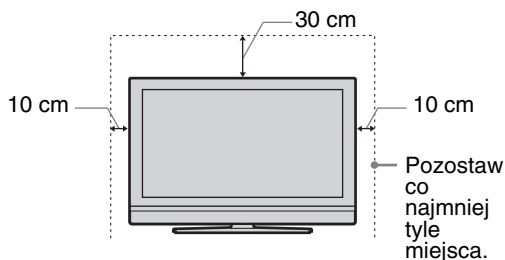

- Instalując odbiornik TV na ścianie, należy pozostawić co najmniej 10 cm wolnej przestrzeni za odbiornikiem.
- Nie wolno instalować urządzenia w następujący sposób:

Obieg powietrza jest zablokowany.

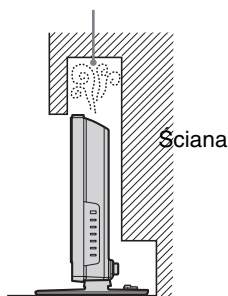

Obieg powietrza jest zablokowany.

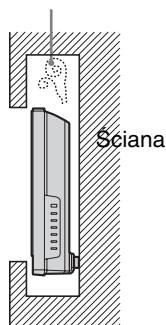

### Otworki wentylacyjne

Nie należy niczego wkładać do otworów wentylacyjnych. Jeśli do otworów tych dostanie się metalowy przedmiot lub ciecz, może to spowodować pożar lub porażenie prądem elektrycznym.



### Umieszczenie

- Nigdy nie należy umieszczać telewizora w miejscach gorących, wilgotnych lub nadmiernie zapyłonych.
- Nie należy używać odbiornika w miejscach, w których do wnętrza mogą dostawać się owady.
- Urządzenia nie należy instalować w miejscach, w których może być narażone na działanie drgań mechanicznych.
- Odbiornik należy ustawić na stabilnej, poziomej powierzchni. W przeciwnym wypadku może on spaść i spowodować obrażenia.
- Nie należy ustawiać telewizora w miejscu, gdzie może on zawadzać, np. na filarze lub za nim ani w miejscu, gdzie można uderzyć weń głową. W przeciwnym razie może to być przyczyną obrażeń ciała.



### Woda i wilgoć

- Nie należy użytkować odbiornika TV w pobliżu wody, np. obok wanny lub kabiny prysznicowej. Nie należy także narażać odbiornika na działanie deszczu, wilgoci lub dymu. Może stać się to przyczyną pożaru lub porażenia prądem elektrycznym.



- Nie należy dotykać przewodów zasilającego i odbiornika mokrymi rękami. Może to spowodować porażenie prądem elektrycznym lub uszkodzenie odbiornika.



### Wilgoć i przedmioty palne

- Nie należy dopuszczać do zawilgocenia odbiornika. Nie wolno rozlewać na odbiorniku żadnych płynów. Jeśli do wnętrza odbiornika dostanie się obcy przedmiot lub ciecz, nie wolno włączać odbiornika. Może to spowodować uszkodzenie odbiornika lub porażenie prądem elektrycznym. Należy niezwłocznie zlecić sprawdzenie urządzenia wykwalifikowanym pracownikom serwisu.
- Aby uniknąć pożaru należy trzymać z dala od odbiornika łatwopalne przedmioty (świece itp.) i żarówki elektryczne.

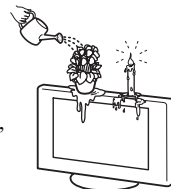

### Olje

Nie należy instalować urządzeń w restauracjach, gdzie używany jest olej. Kurz wchłaniający olej może dostać się do wnętrza i uszkodzić odbiornik.

### Upadek

Odbiornik należy umieścić na stabilnej, bezpiecznej podstawie. Na odbiorniku TV nie należy wieszac żadnych przedmiotów. Odbiornik TV może spaść z podstawy lub ze wspornika ściennego, wywołując szkody materialne lub obrażenia ciała.

Nie należy pozwalać, aby na odbiorniku TV wchodziły dzieci.



### Instalowanie odbiornika w pojeździe lub na suficie

Nie należy instalować odbiornika TV w pojeździe. Ruch pojazdu może spowodować upadek odbiornika TV, a w wyniku tego obrażenia ciała. Odbiornika TV nie należy wieszac na suficie.



### Instalowanie odbiornika na statkach i innych jednostkach pływających

Nie należy instalować odbiornika TV na statku lub innej jednostce pływającej. Wystawianie odbiornika TV na działanie wody morskiej może być przyczyną pożaru lub uszkodzenia odbiornika.

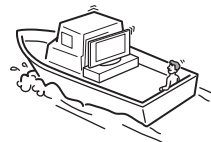

ciąg dalszy

## Użytkowanie odbiornika na zewnątrz pomieszczeń

- Nie należy wystawiać odbiornika na bezpośrednie działanie promieni słonecznych. Odbiornik może się nagrzać i może to spowodować jego uszkodzenie.
- Nie należy instalować odbiornika TV poza pomieszczeniami.

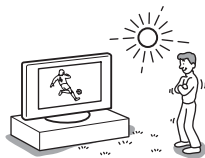

## Podłączanie przewodów

- Podczas podłączania kabli należy odłączyć przewód zasilający. Podczas dokonywania połączeń należy odłączyć przewód zasilający w celu zachowania bezpieczeństwa.
- Należy uważać, aby nie nadepnąć na kable. Może to spowodować uszkodzenie urządzenia.

## Czyszczenie

- Przed przystąpieniem do czyszczenia odbiornika i przewodu zasilającego należy odłączyć przewód zasilający. Nieprzestrzeganie powyższego zalecenia może prowadzić do porażenia prądem elektrycznym.
- Wtyczkę przewodu zasilającego należy okresowo czyścić. Jeśli wtyczka jest pokryta kurzem i gromadzi wilgoć, jej właściwości izolujące mogą ulec pogorszeniu, co może być przyczyną pożaru.



## Wyładowania atmosferyczne

Dla własnego bezpieczeństwa podczas burzy z piorunami nie wolno dotykać żadnych części odbiornika TV, przewodu zasilającego ani anteny.



## Uszkodzenia wymagające naprawy serwisowej

Jeśli pęknie powierzchnia odbiornika TV, nie należy jej dotykać, zanim nie zostanie odłączony przewód zasilający. Nieprzestrzeganie powyższego zalecenia może doprowadzić do porażenia prądem elektrycznym.

## Naprawy

Nie należy otwierać obudowy odbiornika. Wykonywanie napraw odbiornika TV należy zlecać wyłącznie osobom wykwalifikowanym.



## Usuwanie matych akcesoriów

Trzymaj akcesoria z dala od dzieci. Połknięcie może prowadzić do udławienia lub uduszenia. Wezwij bezzwłocznie lekarza.

## Stłuczenie szklanego ekranu

Nie należy rzucać żadnymi przedmiotami w odbiornik TV. Na skutek uderzenia szklany ekran może eksplodować i spowodować poważne obrażenia.



## Gdy odbiornik TV nie jest używany

Ze względu na bezpieczeństwo i oszczędność energii zaleca się, aby nieużywanego telewizora nie pozostawiać w trybie oczekiwania. W takim wypadku należy odłączyć przewód zasilający. Niektóre odbiorniki mogą być jednak wyposażone w funkcje wymagające pozostawienia ich w trybie gotowości. Takie informacje znajdują się w niniejszej instrukcji.



## Oglądanie telewizji

- W celu zapewnienia wygodnego oglądania programu telewizyjnego zaleca się zachowanie odległości od odbiornika równej czterokrotnej do siedmiokrotnej wysokości ekranu.
- Program telewizyjny powinno się oglądać w pomieszczeniu o umiarkowanym oświetleniu, ponieważ oglądanie go w słabym świetle jest męczące dla oczu. Nieprzerwane patrzenie na ekran przez dłuższy czas męczy wzrok.
- Jeśli chcesz wyregulować kąt nachylenia odbiornika, przytrzymaj ręką podstawę stojaka, aby zapobiec odłączeniu się odbiornika od stojaka. Uważaj by nie przytrzasnąć palców między odbiornikiem a stojakiem.

## Regulacja głośności

- Należy ustawić taki poziom głośności, aby nie przeszkadzać sąsiadom. W nocy dźwięk jest bardzo dobrze słyszalny. Z tego powodu zaleca się zamykanie okien lub korzystanie ze słuchawek.
- Podczas korzystania ze słuchawek należy unikać nadmiernego poziomu głośności ze względu na możliwość uszkodzenia słuchu.

## Przeciążenie

Odbiornik TV jest przystosowany do zasilania wyłącznie napięciem 220-240 V AC. Nie należy podłączać zbyt wielu urządzeń do tego samego gniazda zasilania, ponieważ może to spowodować pożar lub porażenie prądem elektrycznym.

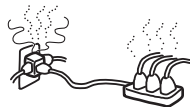

## Ciepło

Nie należy dotykać powierzchni odbiornika. Pozostaje ona gorąca, nawet jeśli telewizor był wyłączony przez pewien czas.

## Korozja

W przypadku użytkowania urządzenia blisko morza, może nastąpić spowodowana przez sól korozja metalowych części i uszkodzenie urządzenia lub pożar. Może też to być przyczyną ograniczenia jego trwałości. W miarę możliwości należy w miejscu ustawienia urządzenia zmniejszyć wilgotność i temperaturę.

# Środki ostrożności

## Ekran plazmowy

- Przy produkcji ekranów plazmowych stosowana jest bardzo precyzyjna technologia. Mimo to na ekranie mogą pojawiać się ciemne lub jasne (czerwone, niebieskie lub zielone) punkty, a także nieregularne kolorowe pasy lub rozjaśnienia. Nie oznacza to uszkodzenia.
- Przy stałym użytkowaniu odbiornika telewizyjnego w trybie 4:3 obszar ekranu odpowiadający trybowi 4:3 może stać się ciemniejszy w stosunku do reszty panelu 16:9. Aby uniknąć tego problemu, należy korzystać z trybu "Smart" (patrz str 18).

## Obraz szczałkowy

Jeśli przez dłuższy czas wyświetlane są wymienione poniżej obrazy, w związku z charakterystyką panelu plazmowego w niektórych obszarach ekranu mogą wystąpić pozostałości obrazu (obraz szczałkowy).

- czarne pasy na górze i dole ekranu pojawiające się w przypadku źródła obrazu w formacie szerokoekranowym (format Letterbox);
- czarne pasy po lewej i prawej stronie ekranu pojawiające się w przypadku źródła obrazu w formacie 4:3 (konwencjonalny przekaz telewizyjny);
- wyświetlanie obrazu gier wideo;
- systemy menu ektanowego urządzeń DVD;
- menu ekranowe, numery kanałów itp. wyświetlane przez podłączony sprzęt, np. przystawki telewizyjne, modemy kablowe, magnetowidy itd.

Ryzyko jest większe, jeśli ustawiony jest tryb "Żywy" lub wysoki poziom kontrastu. Jeśli obraz szczałkowy zostanie wypalony na ekranie, nie będzie już można go usunąć. Aby uniknąć ryzyka pojawienia się obrazu szczałkowego, należy zapobiegać wyświetlaniu przez telewizor przez dłuższy czas takiego samego obrazu lub programu, korzysta z funkcji "Wygaszacz ekranu" (str. 26) lub zmniejszyć kontrast. Powtarzające się, codzienne wyświetlanie przez dłuższy czas tego samego obrazu lub programu może spowodować wystąpienie efektu obrazu szczałkowego.

**GWARANCJA FIRMY SONY NIE OBEJMUJE EFEKTU OBRAZU SZCZĄTKOWEGO.**

- Aby ograniczyć efekt obrazu szczałkowego, telewizor wyposażono w funkcję "Wygaszacz ekranu". Ustawienie domyślnej funkcji "Orbita" w "Wygaszacz ekranu" to "Wł." (str. 26). Funkcja "Wygaszacz ekranu" zapobiega powstawaniu obrazu szczałkowego i ogranicza zasięg uszkodzeń. Aby uzyskać szczegółowe informacje, patrz str. 26.

## Wysokość n.p.m.

- Jeśli telewizor jest używany na wysokości większej niż 1 900 m n.p.m. (lub gdy ciśnienie powietrza wynosi poniżej 800 hPa), panel plazmowy może generować brzęczenie o niskiej częstotliwości. Powstaje ono w wyniku różnicy ciśnienia powietrza między wewnętrzną a zewnętrzną stroną panelu. Nie oznacza to uszkodzenia i nie jest objęte gwarancją firmy Sony. Brzęczenie to jest właściwością wynikającą z natury panelu plazmowego.

## Instalacja odbiornika TV

Nie należy ustawiać odbiornika TV w miejscach narażonych na działanie wysokiej temperatury, na przykład bezpośrednio na słońcu, w pobliżu grzejnika lub nadmuchu ciepłego powietrza. Wystawienie odbiornika na działanie wysokiej temperatury może doprowadzić do jego przegrzania, deformacji obudowy lub nieprawidłowego działania.

Wyłączenie odbiornika telewizyjnego nie powoduje jego odłączenia od sieci elektrycznej. W celu

zupełnego odłączenia odbiornika TV należy wyjąć wtyczkę z gniazda sieciowego.

Aby obraz był czysty, oświetlenie lub światło słoneczne nie może padać bezpośrednio na ekran. W miarę możliwości należy stosować oświetlenie punktowe skierowane z sufitu.

- Nie należy stawiać urządzeń dodatkowych zbyt blisko odbiornika. Urządzenia dodatkowe powinny być oddalone przynajmniej 30 cm od telewizora. Jeśli magnetowid zostanie ustawiony z przodu lub obok urządzenia, obraz może ulec zniekształceniu.

## Obchodzenie się z powierzchnią ekranu odbiornika TV/szafką i jej czyszczenie

Powierzchnia ekranu jest pokryta specjalną powłoką zapobiegającą silnym refleksom świetlnym.

Aby uniknąć degradacji materiału lub powłoki ekranu odbiornika, postępuj zgodnie z poniższymi środkami ostrożności.

Nie wolno naciskać ani drapać ekranu twardymi przedmiotami ani nie należy w ekran niczym rzucać. Ekran może zostać uszkodzony.

Po dłuższym okresie nieprzerwanej pracy odbiornika TV nie należy dotykać panelu wyświetlacza, ponieważ jego powierzchnia staje się gorąca. Zaleca się ograniczenie do minimum dotykania powierzchni ekranu.

Aby usunąć kurz z powierzchni ekranu/obudowy, należy wytrzeć go delikatnie za pomocą miękkiej ściereczki. Jeśli nie można usunąć kurzu, należy wytrzeć ekran za pomocą miękkiej ściereczki lekko zwilżonej rozcieńczonym roztworem delikatnego detergentu. Ściereczkę czyszczącą można prać i używać wielokrotnie.

Nie należy używać szorstkich gąbek, środków czyszczących na bazie zasad lub kwasów, proszków do czyszczenia ani lotnych rozpuszczalników, takich jak alkohol, benzyna, rozcieńczalnik czy środek owadobójczy. Używanie takich środków lub długotrwały kontakt z gumą lub winylem może spowodować uszkodzenie powierzchni ekranu lub szafki.

- Z upływem czasu w otworach wentylacyjnych może gromadzić się kurz. Aby zapewnić właściwą wentylację, zalecane jest okresowe usuwanie kurzu (raz w miesiącu) za pomocą odkurzacza.

## Utylizacja telewizora



**Pozbądź się zużytego sprzętu (stosowane w krajach Unii Europejskiej i w pozostałych krajach europejskich mających własne systemy zbiórki)**

Taki symbol na produkcie lub jego opakowaniu oznacza, że produkt nie może być traktowany jako odpad komunalny, lecz powinno się go dostarczyć do odpowiedniego punktu zbiórki sprzętu elektrycznego i

elektrycznego, w celu recyklingu. Poprzez upewnienie się, że dyspozycja dotycząca produktu jest poprawna, zapobiega się potencjalnym negatywnym wpływom na środowisko oraz zdrowie ludzi, jakie mogłyby wystąpić w przypadku niewłaściwego postępowania. Recykling materiałów pomoże w ochronie środowiska naturalnego. W celu uzyskania bardziej szczegółowych informacji na temat recyklingu tego produktu, należy skontaktować się z naszym lokalnym biurem, ze służbami oczyszczania miasta lub ze sklepem, w którym zakupiony został ten produkt.

# Pilot

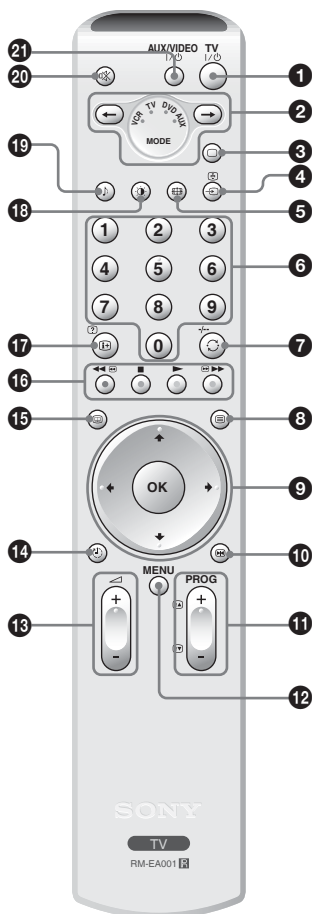

- 1 TV I/O – Tryb oczekiwania odbiornika TV**  
Wyłącza odbiornik TV i włącza ze stanu oczekiwania.
- 2 Przycisk wyboru nośnika (str. 36)**  
Wybiera, które urządzenie zewnętrzne chcesz włączyć. Na chwilę zapali się zielona lampka wskazująca wybrane urządzenie.
- 3 – Tryb audycji TV (str. 18)**
- 4 – Wybór wejścia / Zatrzymanie tekstu**
  - W trybie audycji TV (str. 18): Wybiera sygnał wejściowy z urządzenia przyłączonego do gniazd TV.
  - W trybie tekstowym (str. 17): Zatrzymuje aktualnie wyświetlaną stronę.
- 5 – Tryb ekranowy (str. 18)**
- 6 Przyciski numeryczne**
  - W trybie audycji TV: Wybór kanałów. W przypadku numeru kanału 10 i powyżej, drugą cyfrę należy wcisnąć w ciągu trzech sekund.
  - W trybie tekstowym: Aby wybrać stronę należy wprowadzić jej trzycyfrowy numer.
- 7 / -/- – poprzedni kanał / dwucyfrowy numer dla magnetowidu**
  - W trybie audycji TV: Przełącza do poprzednio oglądanego kanału (dłużej niż 5 sekund).
  - W trybie magnetowidu: Wybiera dwucyfrowe kanały dla magnetowidu Sony (np. dla wprowadzenia 23, należy nacisnąć -/-, i następnie 2 i 3).
- 8 – Tekst (str. 17)**
- 9 (str. 16, 18, 19)**
- 10 – Przycisk funkcji Screen memo (str. 16)**
- 11 PROG +/- (str. 16)**
  - W trybie audycji TV: Wybierają następny (+) lub poprzedni (-) kanał.
  - W trybie tekstowym: Wybierają następną (+) lub poprzednią (-) stronę.
- 12 MENU (str. 19)**
- 13 – Głośność**

**14 – Timer wyłączenia (str. 28)**

**15 – NexTVView (str. 17)**

**16 Przyciski kolorowe**

- W trybie NexTVView (str. 17): Sortują programy.
- W trybie magnetowidu i DVD (str. 36): Obsługują główne funkcje magnetowidu lub odtwarzacza DVD.

**17 – Informacje / Wywołanie tekstu**

- W trybie audycji TV: Wyświetla takie informacje, jak aktualny numer kanału i tryb ekranowy.
- W trybie tekstowym (str. 17): Wywołuje ukrytą informację (np. odpowiedzi do quizu).

**18 – Tryb obrazu (str. 21)**

**19 – Efekt dźwiękowy (str. 23)**

**20 – Wyciszenie dźwięku (str. 16)**

**21 AUX/VIDEO I/O**

Włączanie/wyłączanie urządzenia, zgodnie z zaprogramowaniem pilota (strona 36).

## Wskazówka

Przyciski , , PROG+, oraz cyfra 5 mają kropki wyczuwane dotykiem. Kropki wyczuwane dotykiem ułatwiają orientację przy obsłudze odbiornika TV.

# Przegląd przycisków i wskaźników odbiornika TV

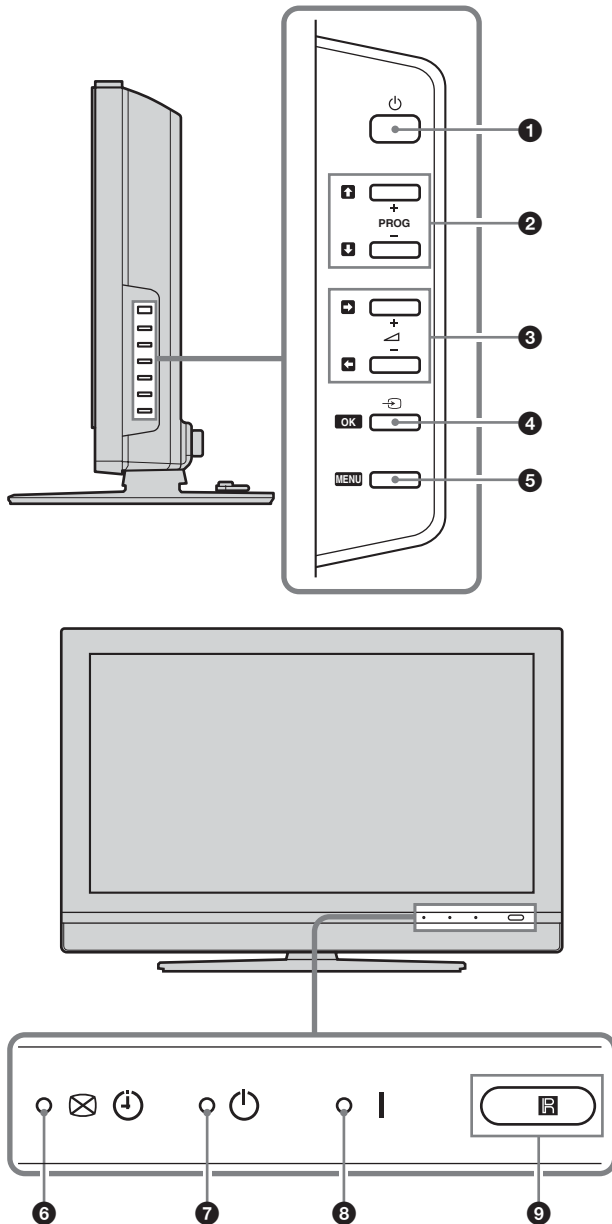

- 1** – **Zasilanie**  
Włącza lub wyłącza odbiornik TV.
- 2** **PROG +/-**
  - W trybie audycji TV: Wybierają następny (+) lub poprzedni (-) kanał.
  - W menu TV: Przewijają opcje w górę () lub w dół ()
- 3** **+/-**
  - Zwiększają (+) lub zmniejszają (-) głośność.
  - W menu TV: Przewijają opcje w lewo () lub w prawo ()
- 4** **/OK** – **Wybór wejścia/OK**
  - W trybie audycji TV (str. 18): Wybiera sygnał wejściowy z urządzenia przyłączonego do gniazd TV.
  - W menu TV: Wybiera menu lub opcję i potwierdza ustawienie.
- 5** **MENU** (str. 19)
- 6** – **Wskaźnik Wyłącz obraz/Timer wyłączenia**
  - Świeci na zielono, gdy obraz jest wyłączony (str. 27). Wyłączony zostaje tylko obraz (dźwięk pozostaje bez zmian).
  - Świeci na pomarańczowo, gdy programator czasu wyłączenia jest ustawiony (str. 28).
- 7** – **Wskaźnik trybu oczekiwania**  
Świeci na czerwono, gdy odbiornik TV jest w trybie oczekiwania.
- 8** **I** – **Wskaźnik zasilania**  
Świeci na zielono, gdy odbiornik jest włączony.
- 9** **Czujnik zdalnego sterowania**

## Czynności wstępne

# 1: Sprawdzanie wyposażenia

Pilot RM-EA001 (1)

Baterie AA (typu R6) (2)

Kabel koncentryczny (1)



Przewód zasilający (typu C-6) (1)

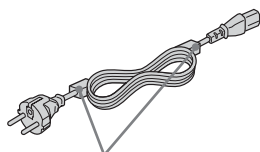

Nie należy usuwać tych rdzeni ferrytowych.

Opaska mocująca (1) i wkręt (2)

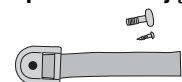

Uchwyt wtyku przewodu zasilającego (1)



Uchwyt na kable (1)

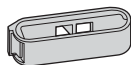

Ściereczka czyszcząca (1)

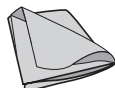

# 2: Wkładanie baterii do pilota

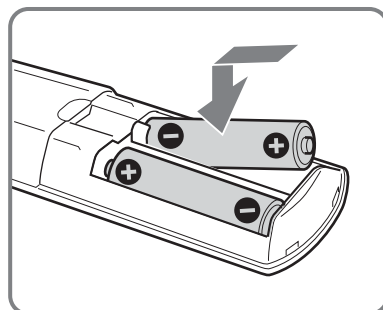
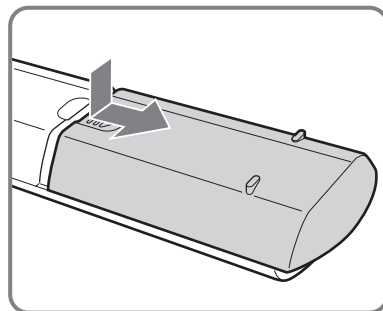

## Uwagi

- Przy wkładaniu baterii zachować właściwą biegunowość.
- Baterie zużyte należy utylizować w sposób nieszkodliwy dla środowiska naturalnego. W niektórych krajach sposób utylizacji zużytych baterii mogą regulować stosowne przepisy. Proszę skontaktować się w tej sprawie z lokalnymi władzami.
- Nie należy używać różnych typów baterii jednocześnie ani łączyć starych baterii z nowymi.
- Należy ostrożnie obchodzić się z pilotem. Pilota nie należy upuszczać, nie należy go deptać, wylewać płynów itp.
- Nie należy kłaść pilota w pobliżu źródeł ciepła lub w miejscach narażonych na bezpośrednie działanie promieni słonecznych ani w pomieszczeniu wilgotnym.

# 3: Podłączenie anteny/magnetowidu

**A**

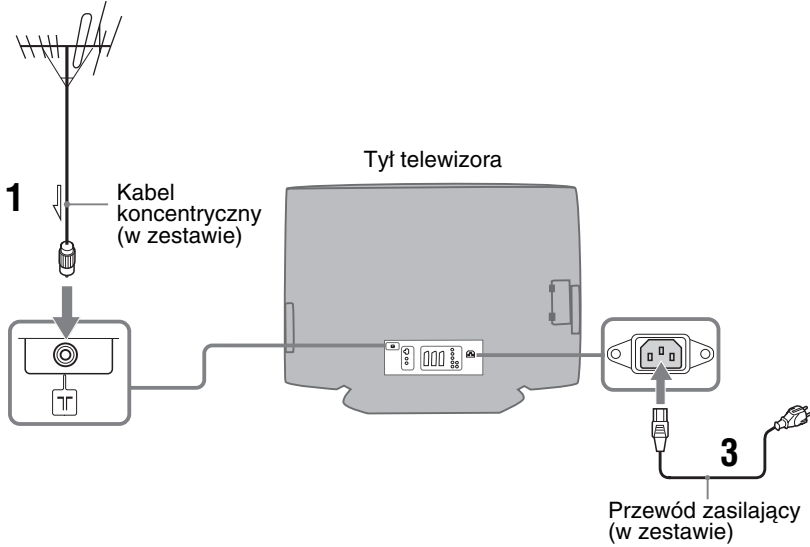

**B**

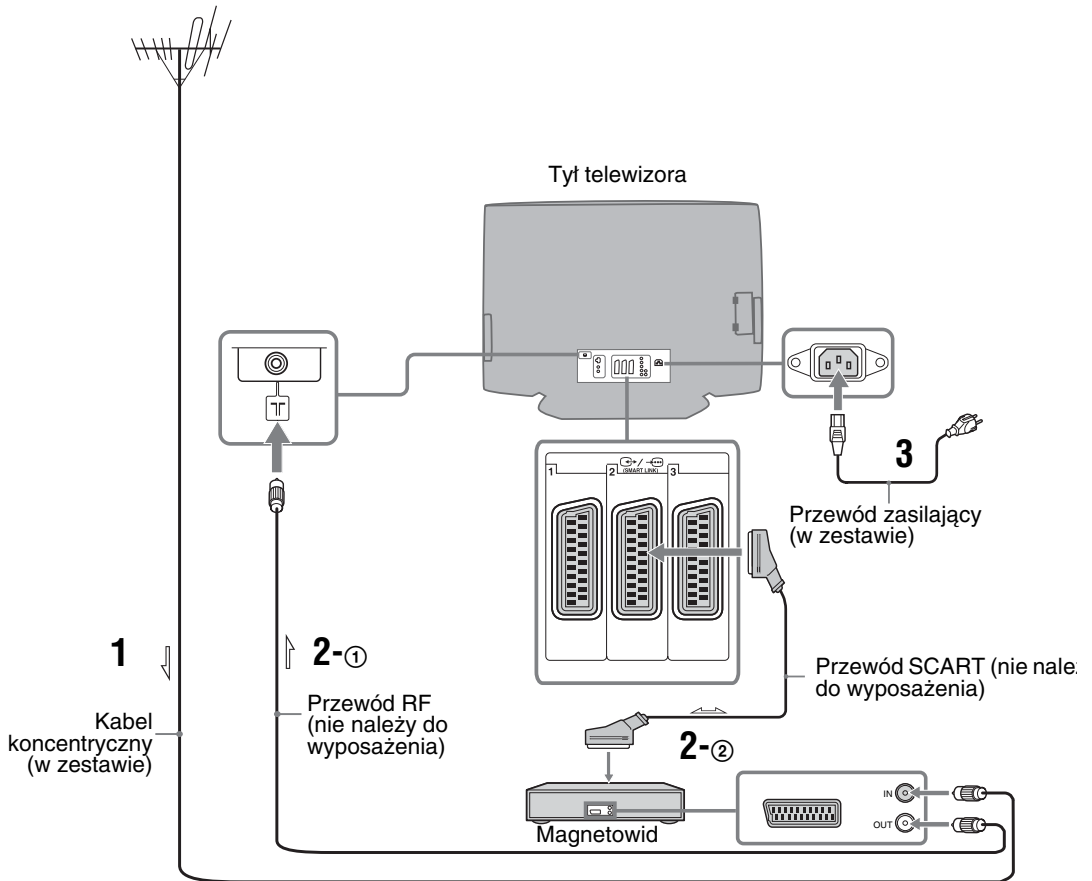

ciąg dalszy



- 1 Podłączyć antenę przy pomocy kabła koncentrycznego dostarczonego w zestawie.



**Jeśli odbiornik TV przyłącza się tylko do anteny (A)**

Przyłączyć antenę do gniazdka  z tyłu odbiornika, a następnie przejść do kroku 3.

**Jeśli odbiornik przyłącza się do magnetowidu z anteną (B)**

Przyłączyć antenę do gniazdka wejściowego magnetowidu.

- 2 Przyłącz swój magnetowid.

- ① Przewodem RF połączyć gniazdko wyjściowe magnetowidu z gniazdkiem  z tyłu odbiornika TV.
- ② Przewodem SCART połączyć złącze SCART magnetowidu ze złączem SCART  z tyłu odbiornika TV.

- 3 Podłączyć dostarczony przewód zasilający do gniazdka AC IN z tyłu odbiornika TV.

#### Uwaga

Nie podłączać kabla sieciowego do gniazdka sieci przed wykonaniem wszystkich połączeń.

- 4 Zbierz kable.

- ① Zamocuj uchwyt na kabły z tyłu telewizora (A), a następnie obróć go o 90° w lewo (B).
- ② Naciśnij zacisk, aby zwolnić blokadę i otwórz pokrywę, a następnie włóż kable.
- ③ Zamknij pokrywę, dociskając ją aż do zablokowania.

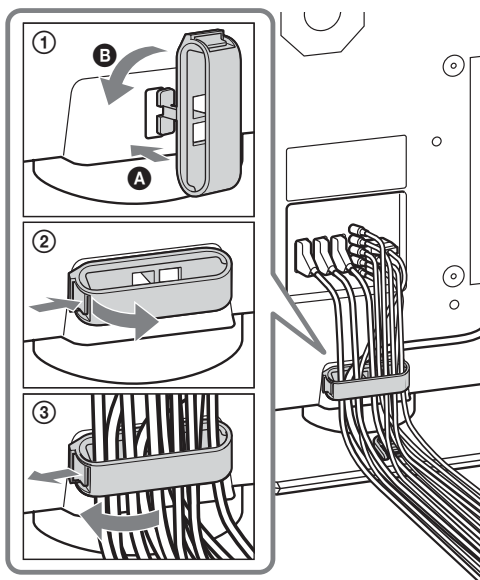

## 4: Włączanie telewizora

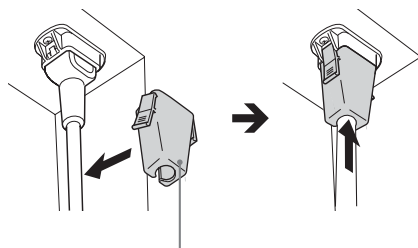

Uchwyt wtyku przewodu zasilającego (w zestawie)



## 5: Zabezpieczenie odbiornika TV przed przewróceniem

Po wykonaniu wszystkich podłączeń należy przymocować odbiornik TV.

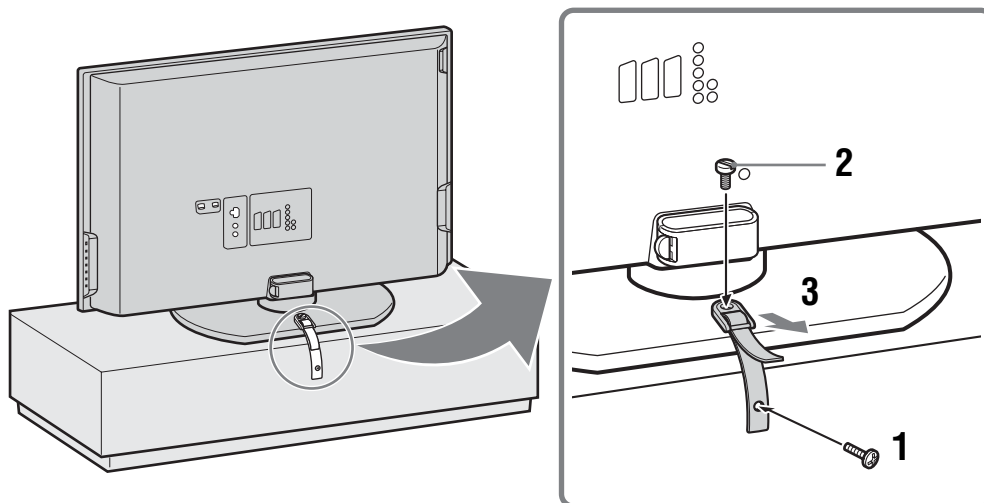

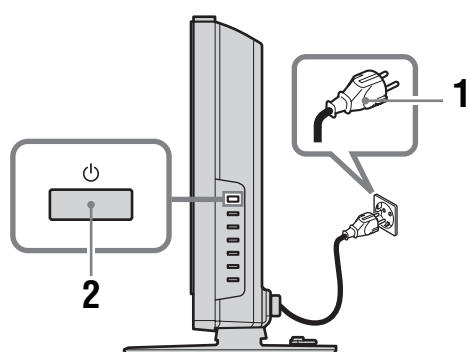

- 1 Używając dostarczonego wkrętu, przymocuj pasek podtrzymujący do podstawy.
- 2 Ułożyć na podstawie odbiornika TV dostarczony pasek, a następnie mocno przykręcić dostarczoną w zestawie wkrętą, używając śrubokrętu, monety itp.
- 3 Przytrzymując odbiornik TV, dociągnąć pasek, by wyregulować jego właściwą długość.

## 6: Włączanie telewizora



- 1 Podłączyć odbiornik TV do gniazdka sieciowego (220-240 V AC, 50 Hz).
- 2 Nacisnąć przycisk  na odbiorniku TV (z prawej strony).

Przy pierwszym włączeniu odbiornika TV na ekranie pojawia się menu wyboru języka, należy wówczas przejść do „7: Wybór języka i kraju/regionu” na str. 14.

Gdy odbiornik TV znajduje się w trybie oczekiwania (wskaźnik  (oczekiwania) znajdujący się na odbiorniku TV (z przodu) świeci na czerwono), naciśnij przycisk TV  na pilocie, aby uruchomić urządzenie.

# 7: Wybór języka i kraju/regionu

Przy pierwszym włączeniu odbiornika TV na ekranie pojawia się menu wyboru języka.



- 1 Aby wybrać język wyświetlanych menu ekranowych, należy naciskać przyciski **↑/↓**, a następnie nacisnąć **OK**.

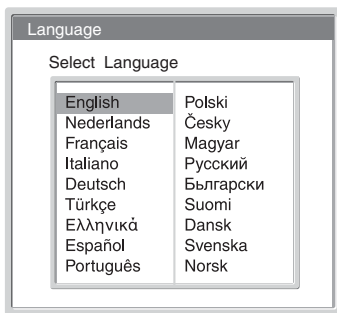

- 2 Aby wybrać kraj/region, w którym będzie użytkowany odbiornik, naciskaj **↑/↓**, a następnie naciśnij przycisk **OK**.



Jeśli kraju/regionu, w którym odbiornik będzie używany nie ma na liście, zamiast nazwy kraju/regionu wybierz „-”.  
Na ekranie pojawia się komunikat potwierdzający rozpoczęcie autoprogramowania, należy wówczas przejść do opcji „7: Autoprogramowanie odbiornika” na str. 15.

## 8: Autoprogramowanie odbiornika

Po wyborze języka i kraju/regionu, na ekranie wyświetla się komunikat potwierdzający rozpoczęcie autoprogramowania.

Aby odbierać kanały (stacje) telewizyjne, należy dostroić telewizor. Aby wyszukać i zapamiętać wszystkie dostępne kanały należy wykonać następujące czynności.



- 1 Aby wybrać „Tak”, naciśnij OK.

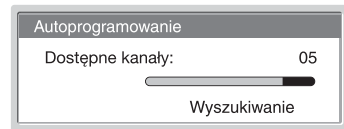
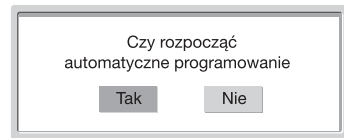

Odbiornik TV rozpoczyna wyszukiwanie wszystkich dostępnych kanałów. Procedura ta zajmuje nieco czasu, proszę więc czekać cierpliwie i nie naciskać żadnych przycisków ani na odbiorniku TV, ani na pilocie.

Po zapamiętaniu wszystkich dostępnych kanałów, odbiornik TV powraca do normalnej pracy wyświetlając na ekranie kanał zapisany pod numerem 1 listy kanałów.

### Gdy wyświetli się komunikat żądający sprawdzenia podłączenia anteny

Nie znaleziono żadnych kanałów. Sprawdzić wszystkie połączenia antenowe i nacisnąć OK, by ponownie rozpocząć autoprogramowanie.

- 2 Gdy na ekranie zostanie wyświetlone menu sortowania programów, wykonaj kroki 2 do 3 z opcji „Sortowanie programów” (str. 30) .

Jeżeli nie zmieniasz kolejności, w jakiej kanały są zapisane w odbiorniku TV, przejdź do kroku 3.

- 3 Aby wyjść, naciśnij przycisk MENU.

Odbiornik TV jest teraz dostrojony do wszystkich dostępnych kanałów.

# Odbiór audycji telewizyjnych

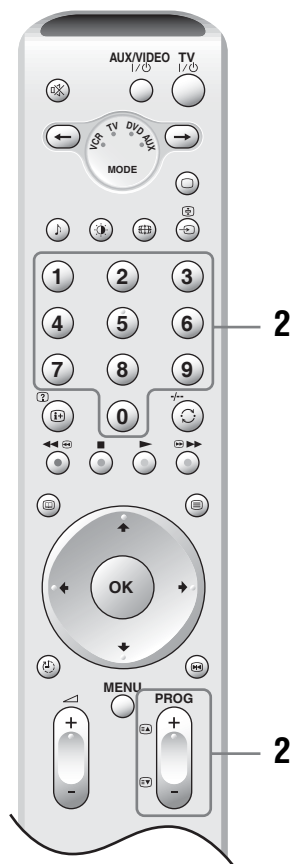
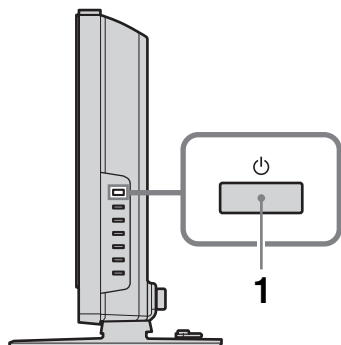



- 1 Naciśnięć przycisk na odbiorniku TV (z prawej strony), aby go włączyć.  
Gdy odbiornik TV znajduje się w trybie oczekiwania (wskaźnik (tryb oczekiwania) znajdujący się na odbiorniku TV (z przodu) świeci na czerwono), naciśnij przycisk TV na pilocie, aby uruchomić urządzenie.
- 2 Naciśnij przyciski numeryczne lub PROG +/- aby wybrać kanał telewizyjny.  
Aby przyciskami numerycznymi wybrać numer kanał 10 lub wyższy, drugą cyfrę należy wcisnąć w ciągu trzech sekund.

### Dodatkowe czynności



Aby	Należy
Wyłączyć na chwilę odbiornik TV. (Tryb oczekiwania)	Naciśnięć przycisk TV .
Całkowicie wyłączyć odbiornik TV.	Naciśnij przycisk  znajdujący się na odbiorniku TV (z prawej strony).
Ustawić poziom głośności	Naciśnięć przyciski  +/- (zwiększ) /- (zmniejsz).
Wyciszyć dźwięk	Naciśnięć . Aby przywrócić dźwięk, należy ponownie naciśnięć ten przycisk.
Powrócić do poprzednio oglądanego kanału (przez co najmniej 5 sekund)	Naciśnięć przycisk .
Uzyskać dostęp do tabeli indeksu programów	Naciśnij OK. Aby wybrać kanał, naciśnij przycisk , a następnie naciśnij OK. Tabela indeksu sygnałów wejściowych znajduje się na str. 18.
Automatycznie przełączyć odbiornik TV do stanu oczekiwania po upływie określonego czasu – Uśpienie	Naciśnięć przycisk . Bliższe szczegóły, patrz str. 28.
Na chwilę zatrzymać i oglądać obraz na ekranie	Naciśnięć przycisk . Aby anulować tę funkcję, należy ponownie naciśnięć ten przycisk.



## Aby wejść na strony Teletekstu

Nacisnąć przycisk . Po każdorazowym naciśnięciu przycisku , ekran zmienia się w następujący sposób:

Tekst → Tekst na obrazie telewizyjnym (tryb mieszany) → Bez tekstu (wyjście z trybu teletekstu)

Aby wybrać stronę, naciskaj przyciski numeryczne lub PROG +/-.

Aby zatrzymać stronę, naciśnij przycisk / .







Aby wywołać ukrytą informację, naciśnij przycisk / .

### Wskazówki

- Należy zapewnić odbiór sygnału TV dobrej jakości, gdyż w przeciwnym razie w tekście mogą pojawić się błędy.
- Większość kanałów telewizyjnych udostępnia funkcję teletekstu. Informacje na temat używania teletekstu można znaleźć na stronie indeksu (zazwyczaj strona 100).
- Jeśli u dołu strony tekstowej pojawiają się opcje w czterech kolorach, dostępna jest usługa szybkiego dostępu Fastext. Usługa Fastext umożliwi szybki i łatwy dostęp do stron. Aby wejść na stronę, naciśnij przycisk w odpowiadającym jej kolorze.

## Aby uzyskać dostęp do usługi NexTVView

NexTVView jest elektronicznym przewodnikiem po programach.

- Jeśli wybrany kanał oferuje usługę NexTVView (jeśli dane są dostępne, wyświetli się „NexTVView”), naciśnij .
  - Aby wybrać wyświetlaną opcję, naciskaj przyciski / / / , a następnie potwierdź naciśnięciem OK.
- Aby wyłączyć NexTVView, naciśnij ponownie .

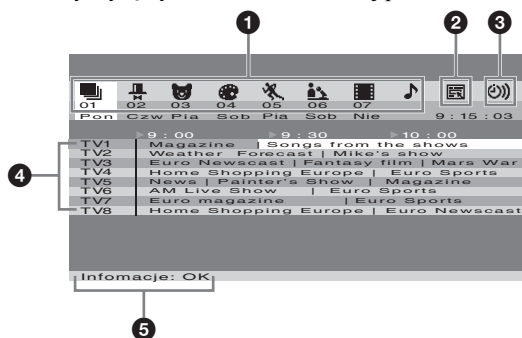

-  (Wszystkie)/  (Zabawa)/  (Dzieci)/  (Sztuka)/  (Sporty)/  (Wiadomości)/  (Filmy)/  (Muzyka):

Wyświetla listę programów wg. kategorii.

-  (Tylko wówczas, gdy co najmniej 8 kanałów oferuje usługę NexTVView):

Tworzy listę kanałów. Można zapisać w pamięci do 8 kanałów. Aby przywrócić kanały wg. ustawień fabrycznych, wybierz „Auto ▶”.

- ):

Pokazuje pozostałą część listy (szczegółowe informacje są w opcji „5 Informacje”).

- Programy:**

Wyświetla listę programów wg. godziny emisji, gdy telewizor odbiera 50% lub mniej danych NexTVView (jeśli wybrano kanał, „NexTVView” wyświetlany jest na pomarańczowo) i listę programów wg. godziny emisji i kanału, gdy telewizor odbiera więcej niż 50% danych NexTVView (jeśli wybrano kanał, „NexTVView” wyświetlany jest na czarno). Procent zależy od miejsca zamieszkania użytkownika.

- Informacje:**

Wyświetla opis programu.

Aby nagrać program (funkcja dostępna jedynie dla magnetowidów obsługujących SmartLink i Programowanie czasowe), naciśnij czerwony przycisk.

Aby wyświetlić komunikat przypominający o czasie nadawania programu, naciśnij zielony przycisk. Maksymalnie można wybrać pięć programów.

### Uwagi

- Na ekranie wyświetlane będą niewłaściwe znaki, jeśli język używany w NexTVView jest inny niż ustawiony w odbiorniku TV. Ustaw opcję „Język” na język używany w NexTVView (str. 29). Należy także ustawić opcję „Kraj” na kraj/region, z którego nadawany jest program NexTVView (str. 29).
- Z chwilą rozpoczęcia programu, opcje „Nagraj” i „Przypomnij” nie są już dostępne.

## Aby ręcznie zmienić tryb ekranowy stosownie do transmitowanego programu

Naciskać kolejno przycisk , aby wybrać format Wide, Smart, 4:3, 14:9 lub Zoom.

### Wide (panoramiczny)

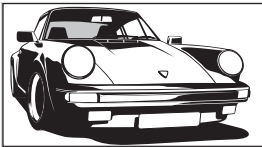

Wyświetla panoramiczny obraz telewizyjny (16:9) w prawidłowych proporcjach.

### Smart\*

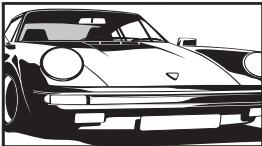

Wyświetla konwencjonalny obraz telewizyjny 4:3 z imitacją efektu szerokoekranowego. Obraz w formacie 4:3 wypełnia cały ekran.

### 4:

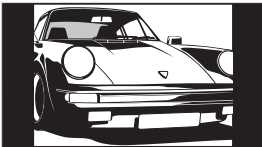

Wyświetla audycje TV w konwencjonalnym formacie 4:3 (np. nie szerokoekranowa telewizja) w prawidłowych proporcjach.

### 14:9\*

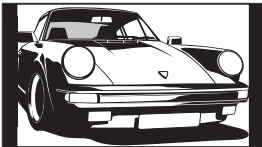

Wyświetla audycje TV formatu 14:9 w prawidłowych proporcjach. Wskutek tego, na ekranie widoczne są czarne obszary na brzegach.

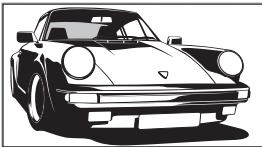

### Zoom\*



Wyświetla obrazy telewizyjne kinematoskopowe (format „skrzynki na listy”) w prawidłowych proporcjach.

\* Obraz może być częściowo obcięty od góry i od dołu.

### Wskazówki

- Alternatywnie, można ustawić opcję „Autoformatowanie” na „W1.”. Odbiornik TV automatycznie wybierze tryb najlepiej dostosowany do rodzaju audycji TV (str. 25).
- Wybierając opcje Smart, 14:9 lub Zoom, można zmieniać ustawienie części obrazu. Aby przesuwać w górę lub w dół, należy naciskać przyciski / (np. by uwidocznili napisy dialogowe).

## Oglądanie obrazów z podłączonych urządzeń

Włącz podłączone urządzenie i wykonaj jedną z następujących czynności.



### W przypadku urządzenia podłączonego do złącza 21-stykowym przewodem SCART







Rozpocznij odtwarzanie na podłączonym urządzeniu. Na ekranie pojawi się obraz z podłączonego urządzenia.





### W przypadku samoprogramującego się magnetowidu (str. 11)

Aby wybrać kanał wideo naciskaj przyciski PROG +/ - lub numeryczne.





### W przypadku innego podłączonego urządzenia

Naciskaj kolejno /, aż na ekranie pojawi się właściwy symbol wejścia (patrz niżej).

1/1, 2/2, 3/3:



Sygnal audio/wideo lub RGB ze złącza SCART /:  
1, 2 lub 3.  pojawia się tylko wtedy, gdy podłączono źródło RGB.







4:

Składowe sygnały wejścia dostarczane są z gniazd Y, Pb/Cb, Pr/Cr /4, a sygnały wejściowe audio z gniazd L/G/S/I i R/D/D/D /4.



5:

Sygnal cyfrowy audio/wideo jest odbierany z gniazda HDMI IN 5. Sygnal wejściowy audio jest sygnałem analogowym, tylko wtedy gdy urządzenie podłączono do gniazda DVI i audio.

6/S6:

Wejściowy sygnał wideo z gniazda wideo 6, oraz sygnał wejściowy audio z gniazd audio L/G/S/I (MONO), R/D/D/D złącza 6. S6 pojawi się tylko wówczas, gdy urządzenie jest podłączone do gniazda S-video S6, zamiast do gniazda wideo 6, a sygnał wejściowy S-video jest odbierany z gniazda S-video S6.

## Dodatkowe czynności

Abby	Należy
Powrócić do normalnego odbioru telewizyjnego	Nacisnąć przycisk  .
Uzyskać dostęp do tabeli indeksu sygnałów wejściowych	Naciśnij przycisk OK, a następnie  . Aby wybrać źródło sygnału wejściowego, naciśnij przycisk  , a następnie naciśnij OK.

# Nawigacja w menu

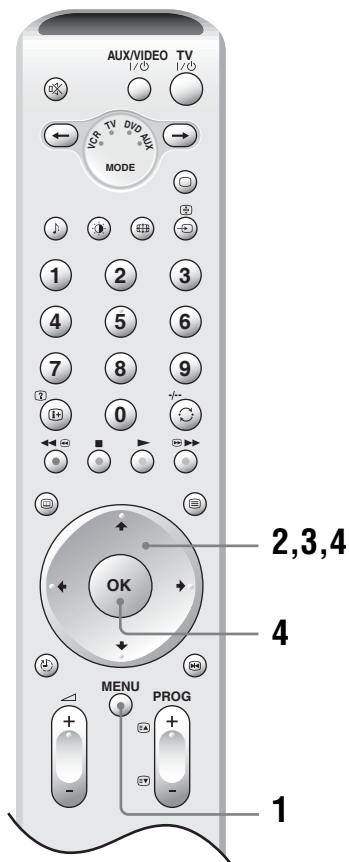

- 1 Aby wyświetlić menu, naciśnij przycisk MENU.
  - 2 Aby wybrać ikonę menu, naciskaj przyciski ↑/↓.
  - 3 Aby wybrać opcję, naciskaj przyciski ↑/↓/←/→.
  - 4 Aby zmienić/ustawić ustawienia, naciskaj ↑/↓/←/→, a następnie naciśnij OK.
- Aby wyjść z menu, naciśnij przycisk MENU.  
Aby powrócić do ostatnio wyświetlanego ekranu, naciśnij ←.

## Przegląd menu

W każdym z menu dostępne są następujące opcje. Szczegóły dotyczące nawigacji w menu podano na str. 19.

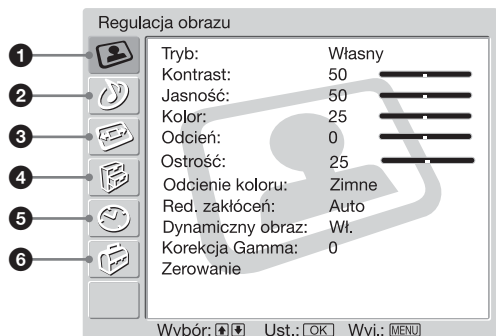

Strony w nawiasach zawierają także szczegóły dotyczące każdego z menu.



### 1 Regulacja obrazu

- Tryb (21)
- Kontrast/Jasność/Kolor/Odcień/Ostrość (21)
- Odcienie koloru (21)
- Red. zakłóceń (22)
- Dynamiczny obraz (22)
- Korekcja Gamma (22)
- Zerowanie (22)

### 2 Regulacja dźwięku

- Efekt (23)
- Tony wys./Tony niskie/Balans (23)
- Aut. głośność (23)
- Podwójny dźwięk (24)
- Głośność  (24)
- Podw. dźw.  (24)
- Zerowanie (24)

### 3 Ustawienia ekranu

- Autoformatowanie (25)
- Format obrazu (25)
- Położenie obrazu (25)
  - Poł. pionowe/Poł. poziome/Zerowanie

### 4 Funkcje

- Oszcz. energii (26)
- Głośnik (26)
- Wygaszacz ekranu (26)
- Wyjście AV2 (27)
- Wyłącz obraz (27)

### 5 Timer

- Timer wyłączenia (28)
- Aut. wyłączenie (28)

### 6 Ustawienia

- Automatyczna inicjalizacja (29)
- Język (29)
- Kraj (29)
- Autoprogramowanie (30)
- Sortowanie programów (30)
- Nazwy programów (30)
- Ustawienia A/V (31)
  - Nazwa/Pomiń
- Programowanie ręczne (31)
  - Program/System/Kanał/Nazwa/ARC/  
Filtracja dźwięku/Pomiń/Dekoder/Potwierdź

#### Uwaga

Opcje, które można regulować zmieniają się zależnie od sytuacji. Wyświetlane są tylko opcje, których można użyć.



# Menu Regulacja obrazu

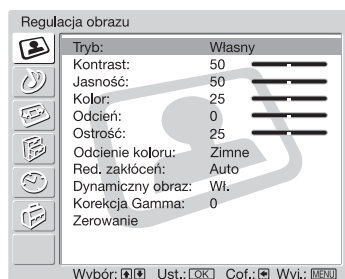

W menu Regulacja obrazu można wybrać podane niżej opcje. Wybór opcji – patrz „Nawigacja w menu” (str. 19).

## Wskazówka

Jeśli ustawisz „Tryb” na „Żywy” lub „Standardowy”, możesz zmienić tylko „Tryb”, „Kontrast”, „Odcienie koloru”, „Red. zakłóceń” i „Zerowanie”.

## Tryb

Wybiera tryb obrazu.

- 1 Naciśnij OK, aby wybrać „Tryb”.
- 2 Aby wybrać jeden z następujących trybów obrazu, należy naciskać przyciski **↑/↓**, a następnie nacisnąć OK.

Żywy: Zapewnia zwiększony kontrast i ostrość obrazu.

Standardowy: Obraz standardowy. Ustawienie zalecane przy korzystaniu z kina domowego.

Własny: Umożliwia zapisanie własnych ustawień.

### Wskazówka

Naciskając kolejno **⊙**, można także zmieniać tryb obrazu.

## Kontrast/Jasność/Kolor/Odcień/Ostrość

- 1 Naciśnij OK, aby wybrać tę opcję.
- 2 Naciskaj przyciski **←/→**, by ustawić poziom, a następnie OK.

### Wskazówka

„Odcień” można zmieniać tylko w przypadku kolorowego sygnału NTSC (np. amerykańskie taśmy wideo).

## Odcienie koloru

- 1 Naciśnij OK, aby wybrać opcję „Odcienie koloru”.
- 2 Aby wybrać jedną z następujących opcji, naciskaj przyciski **↑/↓**, a następnie OK.

Zimne: Nadaje jasnym kolorom niebieski odcień.

Neutralne: Nadaje jasnym kolorom neutralny odcień.

Ciepłe: Nadaje jasnym kolorom czerwony odcień.

## Red. zakłóceń (Redukcja zakłóceń)

Zmniejsza zakłócenia obrazu (obraz zaśniewiony) w przypadku słabego sygnału nadajnika TV.

- 1 Naciśnij OK, aby wybrać „Red. zakłóceń”.
- 2 Aby wybrać jedną z następujących opcji, naciśnij przyciski **↑/↓**, a następnie OK.

Auto: Automatycznie zmniejsza zakłócenia obrazu.

Duża/Mała/Wył.: Zmienia wpływ redukcji zakłóceń.

CNR: Redukuje zakłócenia na ekranie podczas odbierania obrazu animowanego.

BNR: Redukcja zakłóceń blokowych obrazu Działa skutecznie w podłączonym odtwarzaczu DVD/cyfrowym odbiorniku satelitarnym, przy odtwarzaniu MPEG.

## Dynamiczny obraz

Zwiększa kontrast obrazu.

- 1 Naciśnij OK, aby wybrać opcję „Dynamiczny obraz”.
- 2 Naciśnij przyciski **↑/↓**, aby wybrać „Wł.”, a następnie przycisk OK.

## Korekcja Gamma

Ustawia proporcje między jasnymi a ciemnymi partiami obrazu.

- 1 Naciśnij OK, aby wybrać opcję „Korekcja Gamma”.
- 2 Naciśnij przyciski **↑/↓**, aby ustawić poziom, a następnie naciśnij OK.

## Zerowanie

Przywraca fabryczne ustawienia obrazu.

- 1 Naciśnij OK, aby wybrać „Zerowanie”.
- 2 Naciśnij przyciski **↑/↓**, aby wybrać „OK”, a następnie przycisk OK.

# Menu Regulacja dźwięku

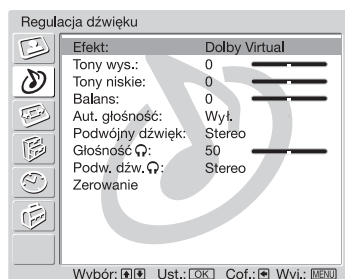

W menu Regulacja dźwięku można wybrać podane niżej opcje. Wybór opcji – patrz „Nawigacja w menu” (str. 19).

## Efekt (efekt dźwiękowy)

- 1 Naciśnij OK, aby wybrać „Efekt”.
- 2 Aby wybrać jeden z następujących efektów dźwiękowych, naciskaj przyciski **↑/↓**, a następnie OK.

Wył.: Płaska charakterystyka.

Naturalny: Zwiększa czystość, wyrazistość szczegółów i wrażenie obecności dźwięku, dzięki zastosowaniu systemu „BBE High Definition Sound”<sup>\*1</sup>.

Dynamiczny: Wzmacnia czystość i wrażenie obecności dźwięku, zapewniając lepszą czystość i naturalność dźwięku, dzięki zastosowaniu systemu „BBE High Definition Sound”.

Dolby Virtual<sup>\*2</sup>: Wykorzystuje głośniki telewizora do symulacji efektu przestrzennego uzyskiwanego w systemie wielokanałowym.

### Wskazówki

- Efekt dźwiękowy można także zmienić naciskając wielokrotnie przycisk **♪**.
- Jeśli ustawisz „Aut. głośność” na „Wł.”, „Dolby Virtual” automatycznie zmieni się na „Naturalny”.

<sup>\*1</sup> Wyprodukowano na licencji BBE Sound, Inc.  
Licencja BBE Sound, Inc. nr USP4638258, 4482866. „BBE” oraz symbol BBE są zastrzeżonymi znakami towarowymi firmy BBE Sound, Inc.

<sup>\*2</sup> Wyprodukowano na licencji firmy Dolby Laboratories. „Dolby” i symbol podwójnej litery D **DD** są znakami towarowymi firmy Dolby Laboratories.

## Tony wys./Tony niskie/Balans

Reguluje natężenie tonów wysokich (Tony wys.), ustawia natężenie tonów niskich (Tony niskie) i zmienia (Balans) lewego lub prawego głośnika.

- 1 Naciśnij OK, aby wybrać tę opcję.
- 2 Naciskaj przyciski **←/→**, by ustawić poziom, a następnie OK.

## Aut. głośność

Utrzymuje stały poziom głośności, nawet gdy występują zmiany poziomu nadawanego sygnału (np. reklamy są zazwyczaj głośniejsze od programów).



- 1 Naciśnij OK, aby wybrać „Aut. głośność”.
- 2 Naciskaj przyciski **↑/↓**, aby wybrać „Wł.”, a następnie przycisk OK.

### Wskazówka

Jeśli ustawisz „Efekt” na „Dolby Virtual”, „Aut. głośność” automatycznie przełączy się na „Wył.”.

## Podwójny dźwięk

Wybiera dźwięk z głośnika dla programu stereofonicznego lub dwujęzycznego.

- 1 Naciśnij OK, aby wybrać „Podwójny dźwięk”.
- 2 Aby wybrać jedną z następujących opcji, naciskaj przyciski /, a następnie OK.

Stereo, Mono: Dla programu stereofonicznego.



A/B/Mono: W przypadku programu dwujęzycznego wybierz ustawienie „A” dla kanału dźwiękowego 1, „B” dla kanału dźwiękowego 2 lub „Mono” dla kanału monofonicznego, o ile jest dostępne.

### Wskazówka

Jeśli wybierzesz inne urządzenie podłączone do odbiornika TV, ustaw „Podwójny dźwięk” na „Stereo”, „A” lub „B”.



## Głośność (poziom dźwięku w słuchawkach)

Ustawia głośność dźwięku w słuchawkach.

- 1 Naciśnij OK, aby wybrać „Głośność ”.
- 2 Naciskaj przyciski /, by ustawić poziom, a następnie OK.

## Podw. dźwięk.

Wybiera dźwięk w słuchawkach dla programu stereofonicznego lub dwujęzycznego.

- 1 Naciśnij OK, aby wybrać „Podw. dźwięk. ”.
- 2 Aby wybrać jedną z następujących opcji, naciskaj przyciski /, a następnie OK.

Stereo, Mono: Dla programu stereofonicznego.



A/B/Mono: W przypadku programu dwujęzycznego wybierz ustawienie „A” dla kanału dźwiękowego 1, „B” dla kanału dźwiękowego 2 lub „Mono” dla kanału monofonicznego, o ile jest dostępne.

### Wskazówka

Jeśli wybierzesz inne urządzenie podłączone do odbiornika TV, ustaw „Podw. dźwięk. ” na „Stereo”, „A” lub „B”.

## Zerowanie

Przywraca fabryczne ustawienia opcji „Tony wys.”, „Tony niskie” i „Balans”.

- 1 Naciśnij OK, aby wybrać „Zerowanie”.
- 2 Naciskaj przyciski /, aby wybrać „OK”, a następnie przycisk OK.

# Menu Ustawienia ekranu

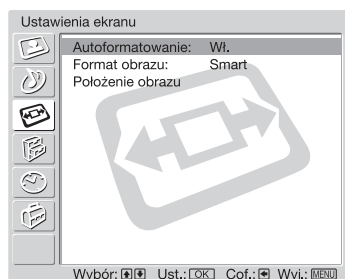

W menu Ustawienia ekranu można wybrać podane niżej opcje. Wybór opcji – patrz „Nawigacja w menu” (str. 19).

## Autoformatowanie

Automatycznie zmienia format ekranu, zgodnie z sygnałem programu.

- 1 Naciśnij OK, aby wybrać „Autoformatowanie”.
- 2 Naciskaj przyciski **↑/↓**, aby wybrać „Wł.”, a następnie przycisk OK. Aby zachować swoje ustawienie, wybierz „Wył.”.

### Wskazówki

- Nawet jeśli wybrałeś „Wł.” lub „Wył.” w opcji „Autoformatowanie”, zawsze możesz zmienić format ekranu naciskając wielokrotnie przycisk **↔**.
- Opcja „Autoformatowanie” jest dostępna tylko w przypadku systemów PAL i SECAM.

## Format obrazu

Szczegóły dotyczące formatu obrazu podano na str. 18.

- 1 Naciśnij OK, aby wybrać „Format obrazu”.
- 2 Przyciskami **↑/↓** możesz wybrać „Smart”, „4:3”, „14:9”, „Zoom” lub „Wide” (Szczegóły podano na str. 18), a następnie naciśnij OK.

## Położenie obrazu

Ustawia położenie obrazu dla każdego formatu.

- 1 Naciśnij OK, aby wybrać „Położenie obrazu”.
- 2 Aby wybrać jedną z następujących opcji, naciskaj przyciski **↑/↓**, a następnie OK.  
Poł. pionowe: Ustawia pionowe położenie obrazu.  
Poł. poziome: Ustawia poziome położenie obrazu.  
Zerowanie: Przywraca ustawienia fabryczne. Zamiast kroku 3, naciskaj przyciski **↑/↓**, aby wybrać „OK”, a następnie przycisk OK.
- 3 Naciskaj przyciski **↑/↓** (dla ustawienia położenia w pionie) lub **←/→** (dla ustawienia położenia w poziomie), a następnie naciśnij OK.

### Wskazówka

Jeśli „Format obrazu” jest ustawiony na „4:3” lub „Wide”, ustawienia „Poł. pionowe” nie można zmienić.

# Menu Funkcje

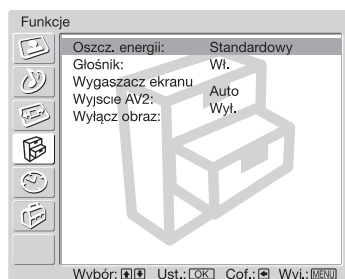

W menu Funkcje można wybrać podane niżej opcje. Wybór opcji – patrz „Nawigacja w menu” (str. 19).

## Oszcz. energii

Zmniejsza pobór mocy odbiornika TV.

- 1 Naciśnij OK, aby wybrać „Oszcz. energii”.
- 2 Naciskaj przyciski **↑/↓**, aby wybrać „Oszczędzanie”, a następnie przycisk OK.

## Głośnik

Włącza/wyłącza wewnętrzne głośniki odbiornika TV.

- 1 Naciśnij OK, aby wybrać „Głośnik”.
- 2 Naciskaj przyciski **↑/↓**, aby wybrać „Wł.” lub „Wył.”, a następnie naciśnij OK.

Wł.: Dźwięk z odbiornika jest odtwarzany przez wbudowane głośniki.

Wył.: Dźwięk z odbiornika jest odtwarzany przez zewnętrzne urządzenie audio podłączone do gniazd wyjściowych audio **⊖**.

## Wygaszacz ekranu

Opcja "Wygaszacz ekranu" umożliwia ograniczenie efektu obrazu szczytkowego.



- 1 Naciśnij OK, aby wybrać „Wygaszacz ekranu”.
- 2 Naciskaj przyciski **↑/↓**, aby wybrać 'Białe pole' lub 'Orbita', a następnie naciśnij OK.

Białe pole: Na 30 minut ekran staje się zupełnie biały. Ułatwia to usunięcie obrazu szczytkowego. Aby wyłączyć ten tryb, naciśnij dowolny przycisk na pilocie (oprócz przycisków **↔** +/-).

Orbita: Obraz będzie się co jakiś czas nieznacznie przesuwiał. Osłabia to powstawanie obrazu szczytkowego.

Naciskaj przyciski **↑/↓**, aby wybrać 'Wł.' lub 'Wył.', a następnie naciśnij OK.

## Wyjście AV2

Ustawia wysyłanie sygnału przez gniazdo oznaczone 2, znajdujące się na tylnym panelu odbiornika TV. Jeśli podłączysz magnetowid lub inne urządzenie nagrywające do gniazda 2, będziesz mógł nagrywać z urządzenia podłączonego do innych gniazd odbiornika TV.



- 1** Naciśnij OK, aby wybrać „Wyjście AV2”.
- 2** Aby wybrać jedną z następujących opcji, naciskaj przyciski , a następnie OK.

Auto: Udostępnia sygnał aktualnie wyświetlany na ekranie.

TV: Udostępnia sygnał z anteny.

AV1: Udostępnia sygnał z urządzenia podłączonego do gniazda 1.

AV3: Udostępnia sygnał z urządzenia podłączonego do gniazda 3.



AV6: Udostępnia sygnał z urządzenia podłączonego do gniazda 6/S-6.

## Wyłącz obraz

Wyłącza obraz. Możesz wciąż słuchać dźwięku z wyłączonym obrazem.

- 1** Naciśnij OK, aby wybrać „Wyłącz obraz”.
- 2** Naciskaj przyciski , aby wybrać „Wł.”, a następnie przycisk OK.

Wskaźnik  (Wyłącz obraz) znajdujący się na odbiorniku TV (z przodu) zapali się na zielono. Aby przywrócić obraz, naciśnij dowolny przycisk (oprócz

 +/- i .

# Menu Timer

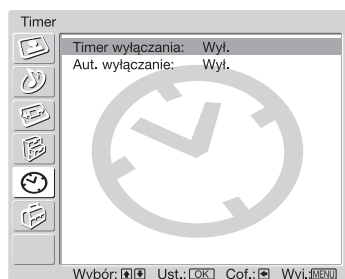

W menu Timer można wybrać podane niżej opcje. Wybór opcji – patrz „Nawigacja w menu” (str. 19).

## Timer wyłączenia

Ustawia okres czasu, po upływie którego odbiornik TV automatycznie przełącza się do trybu oczekiwania.

- 1 Naciśnij OK, aby wybrać „Timer wyłączenia”.
- 2 Naciskaj przyciski **↑/↓**, aby wybrać żądany okres czasu („30min.”/ „60min.”/ „90min.”/ „120min.”), a następnie naciśnij OK.

Wskaźnik **⏻** (Timer wyłączenia) znajdujący się na odbiorniku TV (z przodu) zapali się na pomarańczowo.

### Wskazówki

- Timer wyłączenia można ustawić przez wielokrotne naciśnięcie przycisku **⏻**.
- Jeśli telewizor zostanie wyłączony i ponownie włączony, ustawienie „Timer wyłączenia” zostanie przywrócone do stanu „Wyl.”.
- Komunikat „Timer wkrótce wyłączy zasilanie.” zostanie wyświetlony na ekranie na jedną minutę przed przełączeniem telewizora w tryb oczekiwania.
- Jeśli naciśniesz przycisk **⏻/⏻**, na ekranie zostanie wyświetlony czas w minutach do przełączenia odbiornika w tryb oczekiwania.

## Aut. wyłączenie

Ustawia odbiornik TV na automatyczne przełączenie w tryb oczekiwania, gdy wybierasz źródło sygnału przy braku sygnału z podłączonego urządzenia.

W trybie audycji TV, ta funkcja automatycznego wyłączenia jest zawsze ustawiona jako „Wł.”.

- 1 Naciśnij OK, aby wybrać „Aut. wyłączenie”.
- 2 Naciskaj przyciski **↑/↓**, aby wybrać „Wł.”, a następnie przycisk OK.



# Menu Ustawienia

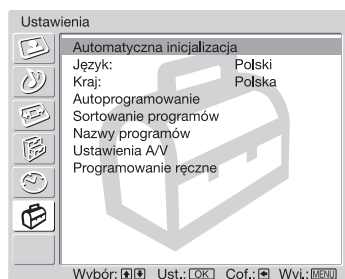

W menu Ustawienia można wybrać podane niżej opcje. Wybór opcji – patrz „Nawigacja w menu” (str. 19).

## Automatyczna inicjalizacja

Włącza „menu pierwszego uruchomienia”, w celu wybrania języka i kraju/regionu oraz dostrojenia wszystkich kanałów. Zazwyczaj nie ma potrzeby wykonywania tej operacji, ponieważ język i kraj/region zostają wybrane, a kanały dostrojone już przy pierwszej instalacji odbiornika TV (str. 14, 15). Opcja ta, jednakże, umożliwia powtórzenie tego procesu (np. w celu ponownego dostrojenia odbiornika po zmianie mieszkania).

- 1 Naciśnij OK, aby wybrać opcję „Automatyczna inicjalizacja”.
- 2 Aby wybrać OK, naciśnij „Tak”.  
Na ekranie zostanie wyświetlone menu wyboru języka.
- 3 Wykonaj kroki z opcji „7: Wybór języka i kraju/regionu” (str. 14) i „7: Autoprogramowanie odbiornika” (str. 15).

## Język

Wybiera język wyświetlanych menu.

- 1 Naciśnij OK, aby wybrać „Język”.
- 2 Naciskaj przyciski **↑/↓**, aby wybrać język, a następnie naciśnij OK.  
Od tej pory każde menu będzie wyświetlane w wybranym języku.

## Kraj

Wybiera kraj/region, w którym używany jest odbiornik TV.

- 1 Naciśnij OK, aby wybrać „Kraj”.
- 2 Aby wybrać kraj/region, w którym będzie używany odbiornik, naciskaj **↑/↓**, a następnie naciśnij przycisk OK.

Jeśli kraju/regionu, w którym odbiornik będzie używany nie ma na liście, zamiast nazwy kraju/regionu wybierz „-”.

## Autoprogramowanie

Wykonuje strojenie wszystkich dostępnych kanałów.

Zazwyczaj nie ma potrzeby wykonywania tej operacji, ponieważ kanały zostały już dostrojone przy pierwszej instalacji odbiornika TV (str. 15). Opcja ta, jednakże, umożliwia powtórzenie tego procesu (np. w celu ponownego dostrojenia odbiornika po zmianie mieszkania lub w celu wyszukania nowych kanałów uruchomionych przez stacje telewizyjne).

- 1 Naciśnij OK, aby wybrać „Autoprogramowanie”.
- 2 Wykonaj krok 1 z opcji „7: Autoprogramowanie odbiornika” (str. 15).  
Po dostrojeniu wszystkich dostępnych kanałów, odbiornik powraca do normalnej pracy.

## Sortowanie programów

Zmienia kolejność, w jakiej kanały są zapisane w odbiorniku TV.

- 1 Naciśnij OK, aby wybrać „Sortowanie programów”.
- 2 Naciskaj przyciski **↑/↓**, aby wybrać kanał, który chcesz przesunąć do nowego położenia na liście, a następnie naciśnij OK.
- 3 Aby wybrać nowe położenie twojego kanału, naciskaj przyciski **↑/↓**, a następnie OK.  
W razie potrzeby powtórz kroki 2 i 3, aby przesunąć inne kanały.

## Nazwy programów

Nadaj kanałowi jakąś nazwę zawierającą do 5 liter lub cyfr. Po wybraniu kanału, nazwa będzie przez chwilę wyświetlana na ekranie. (Nazwy kanałów są zazwyczaj pobierane automatycznie z teletekstu (jeśli dostępny).)

- 1 Naciśnij OK, aby wybrać opcję „Nazwy programów”.
- 2 Naciśnij przycisk **↑/↓**, aby wybrać kanał, któremu ma zostać nadana nazwa, a następnie naciśnij przycisk OK.
- 3 Naciskaj przyciski **↑/↓/←/→**, aby wybrać potrzebną literę lub cyfrę („□” dla odstępu), a następnie naciśnij OK.

### Jeśli wpisałeś niewłaściwy znak

Naciskaj przyciski **↑/↓/←/→**, aby znaleźć **⊠/⊡** i wielokrotnie naciskaj OK, aż wybrany zostanie błędnie wpisany znak. Następnie, naciskaj **↑/↓/←/→**, aby wybrać właściwy znak i naciśnij OK.

- 4 Powtarzaj procedurę kroku 3, aż wpisana zostanie pełna nazwa.
- 5 Naciskaj przyciski **↑/↓/←/→**, aby wybrać „Fin.”, a następnie naciśnij OK.

## Ustawienia A/V

Wyświetla następujące opcje.

- 1 Naciśnij OK, aby wybrać „Ustawienia A/V”.
- 2 Naciskaj przyciski **↑/↓**, aby wybrać żądane źródło sygnału wejściowego, a następnie naciśnij OK.
- 3 Naciskaj przyciski **↑/↓**, aby wybrać potrzebną opcję spośród podanych niżej, a następnie naciśnij OK.

Opcja	Opis
<b>Nazwa</b>	Przypisuje nazwę każdemu urządzeniu podłączonemu do bocznych i tylnych gniazd. Po wybraniu urządzenia, nazwa ta będzie przez chwilę wyświetlana na ekranie. Aby wybrać jedną z następujących opcji, naciskaj przyciski <b>↑/↓</b> , a następnie OK. Etykiety urządzeń: Stosuje jedną z owych gotowych nazw. Edycja: Tworzy własną nazwę. Wykonać kroki 3 do 5 z opcji „Nazwy programów” (str. 30).
<b>Pomiń</b>	Pomija źródło sygnału wejściowego, które nie jest podłączone do żadnego z urządzeń, w chwili gdy naciskasz <b>↑/↓</b> , aby wybrać źródło sygnału wejściowego. Po wybraniu tej opcji, naciśnij OK.

## Programowanie ręczne

Przed wybraniem opcji „Nazwa”/, „ARC”/, „Filtracja dźwięku”/, „Pomiń”/, „Dekoder”, naciśnij przycisk PROG +/-, aby wybrać numer kanału (stacji telewizyjnej). Nie możesz wybrać numeru programu z ustawioną opcją Pomiń (str. 33).

- 1 Naciśnij OK, aby wybrać „Programowanie ręczne”.
- 2 Aby wybrać jedną z następujących opcji, naciskaj przyciski **↑/↓**, a następnie OK.

Opcja	Opis
<b>Program</b>	Programuje ręcznie kanały programów.
<b>System</b>	<ol style="list-style-type: none"> <li>1 Naciskaj przyciski <b>↑/↓</b>, aby wybrać opcję „Program”, a następnie naciśnij OK.</li> </ol>
<b>Kanał</b>	<ol style="list-style-type: none"> <li>2 Naciskaj przyciski <b>↑/↓</b>, aby wybrać kanał, który chcesz ręcznie dostroić (przy dostrajaniu magnetowidu wybierz kanał 0), a następnie naciśnij <b>←</b>.</li> <li>3 Naciskaj przyciski <b>↑/↓</b>, aby wybrać opcję „System”, a następnie przycisk OK. <b>Uwaga</b> Zależnie od wybranego kraju/regionu, wybranego w opcji „Kraj” (str. 29), opcja ta może nie być dostępna.</li> <li>4 Aby wybrać jeden z następujących systemów telewizyj, naciskaj przyciski <b>↑/↓</b>, a następnie <b>←</b>. B/G: Dla krajów/regionów zachodnioeuropejskich D/K: Dla krajów/regionów wschodniej Europy I: Dla Wielkiej Brytanii L: Dla Francji</li> <li>5 Naciskaj przyciski <b>↑/↓</b>, aby wybrać opcję „Kanał”, a następnie naciśnij OK.</li> <li>6 Naciskaj przyciski <b>↑/↓</b>, aby wybrać opcję „S” (kanałów telewizji kablowej) lub „C” (dla kanałów telewizji naziemnej), a następnie naciśnij przycisk <b>→</b>.</li> <li>7 Wykonaj strojenie kanałów w następujący sposób: <b>Jeśli nie znasz numeru kanału (częstotliwości)</b> Naciskaj przyciski <b>↑/↓</b>, aby znaleźć następny dostępny kanał. Z chwilą znalezienia kanału, przeszukiwanie zatrzyma się. Aby kontynuować przeszukiwanie, naciśnij przycisk <b>↑/↓</b>. <b>Jeśli znasz numer kanału (częstotliwość)</b> Przyciskami numerycznymi wpisz numer interesującego Cię kanału stacji telewizyjnej lub numer kanału twojego magnetowidu.</li> <li>8 Naciśnij OK.</li> <li>9 Naciskaj przycisk <b>↓</b>, aby wybrać opcję „Potwierdź”, a następnie przycisk OK.</li> <li>10 Naciśnij <b>↓</b>, aby wybrać „OK”, a następnie przycisk OK.</li> </ol> <p>Powtórz powyższą procedurę, aby zaprogramować ręcznie inne kanały.</p>
<b>Nazwa</b>	<p>Nadaj wybranemu kanałowi swoją nazwę zawierającą do 5 liter lub cyfr. Po wybraniu kanału, nazwa ta będzie przez chwilę wyświetlana na ekranie.</p> <ol style="list-style-type: none"> <li>1 Wykonać kroki 3 do 5 z opcji „Nazwy programów” (str. 30).</li> <li>2 Naciskaj przycisk <b>↓</b>, aby wybrać opcję „Potwierdź”, a następnie przycisk OK.</li> <li>3 Naciśnij <b>↓</b>, aby wybrać „OK”, a następnie przycisk OK.</li> </ol>

Opcja	Opis
<b>ARC</b>	<p>Wykonuje ręczne strojenie precyzyjne wybranego numeru programu, jeśli uważasz, że nieznaczna korekta dostrojenia poprawi jakość obrazu. (Zazwyczaj, precyzyjne strojenie jest wykonywane automatycznie.)</p> <ol style="list-style-type: none"> <li>1 Naciskaj przyciski <b>↑/↓</b>, aby skorygować strojenie w zakresie -15 do +15, a następnie naciśnij OK.</li> <li>2 Naciskaj przycisk <b>↓</b>, aby wybrać opcję „Potwierdź”, a następnie przycisk OK.</li> <li>3 Naciśnij <b>↓</b>, aby wybrać „OK”, a następnie przycisk OK.</li> </ol> <p>Aby powrócić do automatycznego strojenia precyzyjnego, w kroku 1 wybierz „Wł.”.</p>
<b>Filtracja dźwięku</b>	<p>Polepsza jakość dźwięku w poszczególnych kanałach w przypadku zniekształceń transmisji monofonicznej. Czasami sygnał niestandardowej transmisji przy oglądaniu programów monofonicznych może powodować zniekształcenia dźwięku lub też jego okresowe wyciszanie.</p> <ol style="list-style-type: none"> <li>1 Naciskaj przyciski <b>↑/↓</b>, aby wybrać opcję „Mała” lub „Duża”, a następnie naciśnij OK. Jeśli nie zauważasz żadnych zniekształceń dźwięku, zalecamy pozostawienie ustawienia fabrycznego „Wł.”.</li> <li>2 Naciskaj przycisk <b>↓</b>, aby wybrać opcję „Potwierdź”, a następnie przycisk OK.</li> <li>3 Naciśnij <b>↓</b>, aby wybrać „OK”, a następnie przycisk OK.</li> </ol> <p><b>Uwaga</b> Nie możesz odbierać dźwięku stereofonicznego lub podwójnego dźwięku, jeśli wybrana jest opcja „Mała” lub „Duża”.</p>
<b>Pomiń</b>	<p>Gdy naciskasz przyciski PROG +/-, aby wybrać kanał, pomija kanały niewykorzystane. (Możesz wciąż wybrać pominięty kanał przyciskami numerycznymi.)</p> <ol style="list-style-type: none"> <li>1 Naciskaj przyciski <b>↑/↓</b>, aby wybrać „Tak”, a następnie OK.</li> <li>2 Naciskaj przycisk <b>↓</b>, aby wybrać opcję „Potwierdź”, a następnie przycisk OK.</li> <li>3 Naciśnij <b>↓</b>, aby wybrać „OK”, a następnie przycisk OK.</li> </ol> <p>Aby przywrócić pominięty kanał, w kroku 1 wybierz „Nie”.</p>
<b>Dekoder</b>	<p>Wyświetla i nagrywa kodowane kanały telewizyjne przy użyciu dekodera podłączonego do złącza SCART 2 albo bezpośrednio, albo za pośrednictwem magnetowidu.</p> <p><b>Uwaga</b> Zależnie od wybranego kraju/regionu, wybranego w opcji „Kraj” (str. 29), opcja ta może nie być dostępna.</p> <ol style="list-style-type: none"> <li>1 Naciskaj przyciski <b>↑/↓</b>, aby wybrać „Wł.”, a następnie przycisk OK.</li> <li>2 Naciskaj przycisk <b>↓</b>, aby wybrać opcję „Potwierdź”, a następnie przycisk OK.</li> <li>3 Naciśnij <b>↓</b>, aby wybrać „OK”, a następnie przycisk OK.</li> </ol> <p>Aby później wyłączyć tę funkcję, w kroku 1 wybierz opcję „Wł.”.</p>

## Podłączanie dodatkowego sprzętu

Do odbiornika TV można podłączyć cały szereg dodatkowych urządzeń. (Kable połączeniowe nie są dostarczane w zestawie z telewizorem.)

### Podłączenie do odbiornika TV (do gniazd z boku)

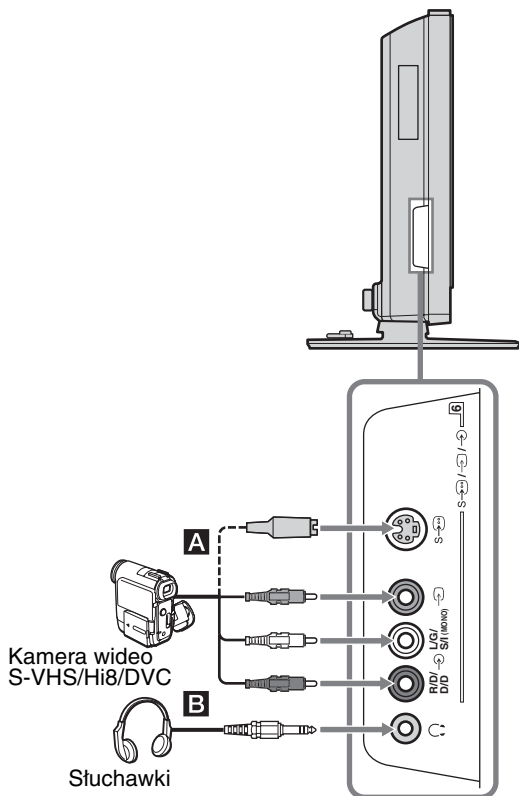

#### Aby podłączyć Należy

Kamera wideo  
S-VHS/Hi8/DVC

**A**

Podłączyć do gniazda S-video S-video lub gniazda wideo VIDEO oraz gniazda audio AUDIO. Aby uniknąć zakłóceń obrazu, nie podłączać równocześnie kamery do gniazda wideo VIDEO i gniazda S-video S-video. Sprzęt monofoniczny należy podłączyć do gniazda L/G/S/I L/G/S/I, a opcję „Podwójny dźwięk” ustawić na „A” (str. 24).

Słuchawki **B**

Aby w słuchawkach odbierać dźwięk z odbiornika TV należy je podłączyć do gniazda AUDIO.

## Podłączanie do odbiornika TV (z tyłu)

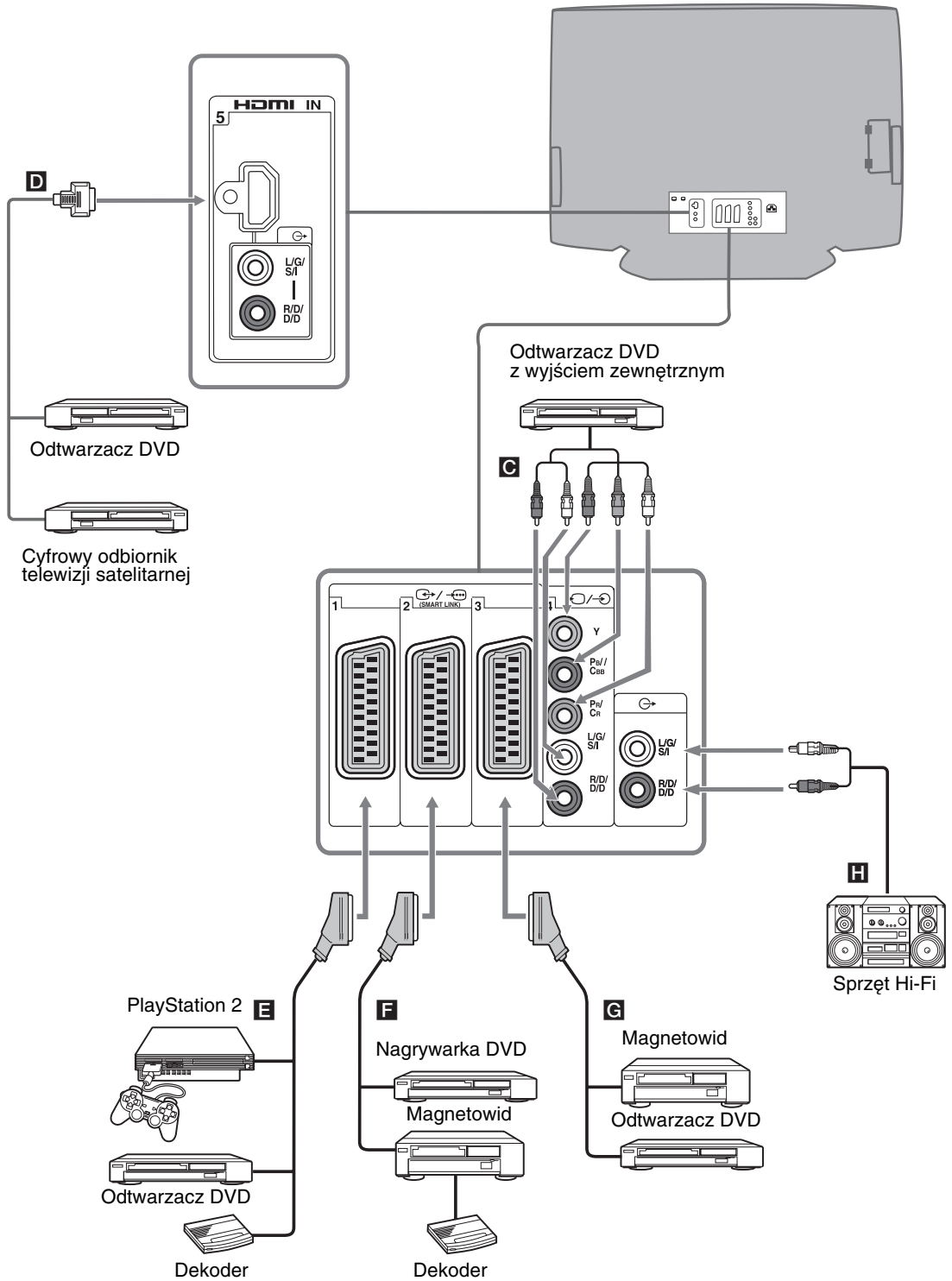

Korzystanie z dodatkowego sprzętu

ciąg dalszy

## Aby podłączyć Należy

Odtwarzacz DVD z wyjściem zewnętrznym **C** Przyłącz do gniazda kompozytowego i gniazd audio →/→4. Sygnał kompozytowy zawierający sygnał w formacie 576p oraz sygnał audio są podawane z odtwarzacza DVD.

Cyfrowy odbiornik telewizji satelitarnej lub odtwarzacz DVD **D** Podłączyć do gniazda HDMI IN 5, jeżeli urządzenie posiada gniazdo HDMI. Cyfrowe sygnały wideo i audio przesyłane są z cyfrowego odbiornika telewizji satelitarnej. Jeżeli urządzenie jest wyposażone w gniazdo DVI, ale nie posiada gniazda HDMI, należy połączyć gniazdo DVI z gniazdem HDMI IN 5 przy użyciu przejściówki DVI - HDMI (nie należy do wyposażenia), a następnie połączyć gniazda wyjściowe audio urządzenia z gniazdam wejściowymi audio HDMI IN 5. Cyfrowe sygnały wideo i analogowe sygnały audio przesyłane są z urządzenia.

„PlayStation 2”, odtwarzacz DVD lub dekodery **E** Przyłączyć do złącza SCART →/→1. Przy podłączeniu dekodera, kodowany sygnał z tunera TV jest wysyłany do dekodera, a następnie dekodery wysyła sygnał dekodowany. W tym przypadku, prawidłowe dekodowanie zostanie zapewnione po wybraniu dla opcji „Wyjście AV2” ustawienia „TV” (str. 27).

Nagrywarka DVD lub magnetowid z obsługą SmartLink **F** Przyłączyć do złącza SCART →/→2. Smartlink stanowi bezpośrednie łącze między odbiornikiem TV a magnetowidem/nagrywarką DVD. Więcej informacji o połączeniu SmartLink można znaleźć w instrukcji obsługi magnetowidu lub nagrywarki DVD.

Magnetowid **G** Szczegóły, patrz str. 11.

Sprzęt audio Hi-Fi **H** Aby odsłuchiwać dźwięk z odbiornika TV na sprzęcie audio Hi-Fi, połączyć z gniazdam wyjściowymi audio →. Aby wyłączyć dźwięk z głośników odbiornika TV, należy ustawić „Głośnik” na „Wył.” (str. 26).

# Programowanie pilota

Ten typ pilota jest ustawiony na obsługę odbiorników TV Sony oraz większości odtwarzaczy DVD Sony, magnetowidów Sony i zestawów AUX (DAV, odbiornik DTT, kino domowe itp.) Sony. Aby sterować magnetowidami i odtwarzaczami DVD innych producentów (oraz niektórymi magnetowidami, odtwarzaczami DVD i zestawami AUX firmy Sony), zaprogramowanie pilota wymaga wykonania następującej procedury.

## Uwaga

Najpierw należy odszukać trzycyfrowy kod marki odtwarzacza DVD, magnetowidu lub zestawu AUX z listy „Kody producentów” na stronie 37.

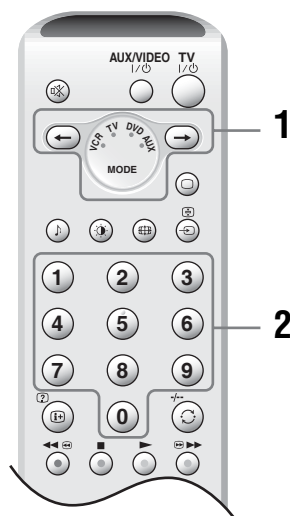

## 1 Programowanie magnetowidu lub odtwarzacza DVD:

Naciśnij przycisk ← i przytrzymaj go przez około sześć sekund, aż zielony wskaźnik VCR lub odtwarzacza DVD zacznie migać.

## Programowanie zestawów AUX Sony:

Naciśnij przycisk → i przytrzymaj go przez około sześć sekund, aż zielony wskaźnik zestawu AUX zacznie migać.

2 Podczas gdy migają odpowiednio lampki, naciśnij przyciski numeryczne, by wprowadzić wszystkie trzy cyfry kodu marki urządzenia (str. 37).

Zielony wskaźnik zaświeci się na chwilę.



### 3 Włącz urządzenie i sprawdź, czy działają podstawowe funkcje sterowania.

▶ (odtwarzanie), ■ (zatrzymanie), ◀▶ (szybkie przewijanie do przodu/tyłu), wybór kanału zarówno dla magnetowidu jak i odtwarzaczy DVD, MENU i ↑/↓/◀/▶ tylko dla odtwarzaczy DVD.

#### Jeśli urządzenie nie działa, lub nie działają niektóre funkcje

Wprowadź prawidłowy kod lub sprawdź następny kod z listy dla tej marki. Nie wszystkie marki są obsługiwane. Może się także zdarzyć, że nie wszystkie modele danej marki mogą być obsługiwane.

#### Wskazówka

Na wewnętrznej stronie pokrywy komory baterii znajduje się mała etykieta, na której można zapisać kody marek używanych urządzeń.

### Kody producentów

Nie wszystkie marki są obsługiwane i nie wszystkie modele danej marki mogą być obsługiwane.

#### Lista producentów magnetowidów

Marka	Kod
SONY (VHS)	301, 302, 303, 308, 309, 362
SONY (BETA)	303, 307, 310
SONY (DV)	304, 305, 306
AIWA	325, 331, 351
AKAI	326, 329, 330
DAEWOO	342, 343
GRUNDIG	358, 355, 360, 361, 320, 351, 366
HITACHI	327, 333, 334
JVC	314, 315, 322, 344, 352, 353, 354, 348, 349
LG	332, 338
LOEWE	358, 355, 360, 361, 320, 351
MATSUI	356, 357
ORION	328
PANASONIC	321, 323
PHILIPS	311, 312, 313, 316, 317, 318, 358, 359, 363, 364
SAMSUNG	339, 340, 341, 345
SANYO	335, 336
SHARP	324
THOMSON	319, 350, 365
TOSHIBA	337

### Lista producentów odtwarzaczy DVD

Marka	Kod
SONY	001, 029, 030, 036, 037, 038, 039, 040, 041, 042, 043, 044, 053, 054, 055
AIWA	021
AKAI	032
DENON	018, 027, 020, 002
GRUNDIG	009, 028, 023, 024, 016, 003
HITACHI	025, 026, 015, 004, 035
JVC	006, 017
KENWOOD	008
LG	015, 014, 034
LOEWE	009, 028, 023, 024, 016, 003
MATSUI	013, 016
ONKYO	022, 033
PANASONIC	018, 027, 020, 002, 045, 046, 047
PHILIPS	009, 028, 023, 024, 016, 003, 031
PIONEER	004, 050, 051, 052
SAMSUNG	011, 014
SANYO	007
SHARP	019, 027
THOMSON	012
TOSHIBA	003, 048, 049
YAMAHA	018, 027, 020, 002

### Lista modeli zestawów AUX Sony

Zestaw kina domowego DVD

Marka	Kod
SONY (DAV)	500, 501, 502

Zestaw kina domowego

Marka	Kod
SONY	504, 505

Odbiornik AV

Marka	Kod
SONY	505, 506, 507, 508

Ziemienny odbiornik cyfrowy

Marka	Kod
SONY	503

# Dane techniczne

### Wyświetlacz

Wymagania dotyczące zasilania:

220–240 V AC, 50 Hz / 60 Hz

Rozmiar ekranu:

42 cale

Przekątna ok. 107 cm

Rozdzielczość ekranu:

852 punktów (w poziomie) × 480 linii (w pionie)

Pobór mocy:

313 W

Pobór mocy w trybie oczekiwania:

0,6 W lub mniej

Wymiary (szer./wys./gł.):

Ok. 1054 × 762 × 377 mm (z podstawą)

Ok. 1054 × 723 × 124 mm (bez podstawy)

Waga:

Ok. 45 kg (z podstawą)

Ok. 39 kg (bez podstawy)

### System panelu

Ekran plazmowy

### System TV

Zależnie od wybranego kraju/regionu:

B/G/H, D/K, L, I

### System kodowania kolorów:

PAL, SECAM

NTSC 3,58, 4,43 (tylko wejście Video In)

### Antena

75-omowa zewnętrzna VHF/UHF

### Zakres kanałów

VHF:E2–E12

UHF:E21–E69

CATV:S1–S20

HYPER:S21–S41

D/K:R1–R12, R21–R69

L: F2–F10, B–Q, F21–F69

I: UHF B21–B69

### Złącza

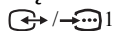
 1

21-stykowe złącze SCART (standard CENELEC), w tym wejście audio/wideo, wejście RGB, wyjście audio/wideo TV.

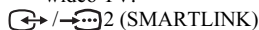
 2 (SMARTLINK)

21-stykowe złącze SCART (standard CENELEC), w tym wejście audio-wideo, wejście RGB, wybieralne wyjście audio/wideo oraz interfejs Smartlink.

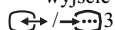
 3

21-stykowe złącze SCART (standard CENELEC), w tym wejście audio/wideo, wejście RGB, wyjście audio/wideo, z którego odtwarzany jest sygnał wyświetlany aktualnie na ekranie.

 4

Y: 1 V<sub>p-p</sub>, 75 omów, synchronizacja ujemna 0,3 V

P<sub>B</sub>/C<sub>B</sub>: 0,7 V<sub>p-p</sub>, 75 omów

P<sub>R</sub>/C<sub>R</sub>: 0,7 V<sub>p-p</sub>, 75 omów

 4 Wejście audio (gniazda foniczne)

500 mV<sub>rms</sub>

Impedancja: 47 kiloomów

HDMI IN 5

Wideo: 1080i, 720p, 576p, 576i, 480p, 480i

Audio: dwukanałowy dźwięk liniowy PCM

32, 44,1 oraz 48 kHz, 16, 20 oraz 24 bitów lub analogowe wejście audio (gniazda foniczne)

 6 Wejście S-video (4-stykowe typu mini DIN)

 6 Wejście wideo (gniazdo foniczne)

 6 Wejście audio (gniazda foniczne)

 Wyjście audio (lewy/prawy) (gniazda foniczne)

 Gniazdo słuchawkowe

### Moc dźwięku

10 W + 10 W

### Dostarczone wyposażenie

- Pilot RM-EA001 (1)
- Baterie AA (typu R6) (2)
- Kabel koncentryczny (1)
- Przewód zasilający (typu C-6) (1)
- Opaska mocująca (1) i wkret (2)
- Uchwyt wtyku przewodu zasilającego (1)
- Uchwyt na kable (1)
- Ściereczka czyszcząca (1)

### Wyposażenie dodatkowe

- Wspornik ścienny SU-PW2
- Podstawa odbiornika SU-FF51



Konstrukcja oraz dane techniczne mogą ulec zmianie bez powiadomienia.

# Rozwiązywanie problemów

Sprawdzić, czy wskaźnik  (oczekiwanie) miga na czerwono.

## Gdy miga







Uruchomiona została funkcja autodiagnostyki.



- 1 Policz ile razy miga wskaźnik  (oczekiwania) pomiędzy dwusekundowymi przerwami.  
Na przykład, wskaźnik miga trzy razy, następuje dwusekundowa przerwa i wskaźnik znowu miga trzy razy itd.
- 2 Naciśnij przycisk  znajdujący się na odbiorniku TV (po prawej stronie), aby wyłączyć urządzenie, odłączyć przewód zasilający i powiadom sprzedawcę lub punkt serwisowy Sony o sposobie migania wskaźnika (częstotliwość migania).

## Gdy nie miga



- 1 Sprawdzić możliwe sytuacje w poniższych tabelach.
- 2 Jeśli problemy nadal będą występować, należy zlecić sprawdzenie odbiornika wykwalifikowanej osobie.

## Obraz

Problem	Przyczyna/Sposób usunięcia
Brak obrazu (ekran jest ciemny) i brak dźwięku	<ul style="list-style-type: none"><li>• Sprawdź podłączenie anteny.</li><li>• Podłącz odbiornik do sieci i naciśnij przycisk  (z prawej strony odbiornika).</li><li>• Jeśli wskaźnik  (oczekiwanie) zaświeci się na czerwono, naciśnij przycisk TV / .</li></ul>
Brak obrazu lub brak w menu informacji pochodzących z urządzenia podłączonego do złącza SCART	<ul style="list-style-type: none"><li>• Sprawdź, czy to dodatkowe urządzenie jest włączone i kilkakrotnie naciśnij / , aż na ekranie zostanie wyświetlony odpowiedni symbol urządzenia.</li><li>• Sprawdź połączenie między dodatkowym urządzeniem a odbiornikiem TV.</li></ul>
Zniekształcony obraz	<ul style="list-style-type: none"><li>• Sprawdź, czy którekolwiek z dodatkowych urządzeń jest ustawione z przodu lub z boku telewizora. Ustawiając dodatkowe urządzenie, między nim a odbiornikiem TV należy pozostawić pewien odstęp.</li><li>• Zmieniając programy lub wybierając Teletekstu, wyłącz wszystkie urządzenia podłączone do złącza SCART z tyłu odbiornika.</li></ul>
Podwójne obrazy lub „zjawy”	<ul style="list-style-type: none"><li>• Sprawdź antenę lub podłączenie kabla antenowego.</li><li>• Sprawdź położenie anteny i jej kierunek.</li></ul>
Na ekranie widać tylko śnieżenie i zakłócenia	<ul style="list-style-type: none"><li>• Sprawdź, czy antena nie jest złamana lub zgięta.</li><li>• Sprawdź, czy nie upłynął okres żywotności anteny (3-5 lat w zwykłych warunkach, 1-2 lat w środowisku nadmorskim).</li></ul>
Zakłócenia obrazu (kropkowane linie lub pasy)	<ul style="list-style-type: none"><li>• Ustaw odbiornik z dala od źródeł zakłóceń elektrycznych, takich jak np. samochody, motocykle lub suszarki do włosów.</li><li>• Sprawdź, czy antena jest podłączona za pomocą dostarczonego w zestawie kabla koncentrycznego.</li><li>• Kabel antenowy powinien się znajdować z dala od innych kabli połączeniowych.</li><li>• Nie należy używać 300-omowych symetrycznych kabli antenowych, ponieważ mogą wystąpić zakłócenia.</li></ul>
Zakłócenia obrazu podczas oglądania kanału telewizyjnego	<ul style="list-style-type: none"><li>• Wybrać opcję „Programowanie ręczne” w menu „Ustawienia” i dostroić „ARC” (Automatyczne Strojenie Precyzyjne), tak by uzyskać lepszy odbiór obrazu (str. 33).</li><li>• Wybrać „Red. zakłóceń” (Redukcja zakłóceń) w menu „Regulacja obrazu”, aby zmniejszyć zakłócenia obrazu (str. 22).</li></ul>

<b>Problem</b>	<b>Przyczyna/Sposób usunięcia</b>
Pasy zakłócające podczas odtwarzania lub nagrywania przy użyciu magnetowidu	<ul style="list-style-type: none"> <li>• Interferencje pochodzące od głowicy magnetowidu. Magnetowid powinien być ustawiony dalej od telewizora.</li> <li>• Aby uniknąć zakłóceń, między magnetowidem a telewizorem należy pozostawić co najmniej 30 cm odstępu.</li> <li>• Magnetowidu nie należy ustawiać z przodu ani z boku telewizora.</li> </ul>
Czarne i (lub) jasne punkciki na ekranie	<ul style="list-style-type: none"> <li>• Obraz na ekranie składa się z pikseli. Czarne i jasne punkciki (czyli piksele) na ekranie nie świadczą o wadliwym działaniu.</li> </ul>
Brak koloru w kolorowych programach telewizyjnych	<ul style="list-style-type: none"> <li>• Wybierz „Zerowanie” w menu „Regulacja obrazu”, aby przywrócić ustawienia fabryczne (str. 22).</li> </ul>
Brak koloru lub nieprawidłowy kolor przy sygnale pochodzącym z gniazd Y, Pb/Cb, Pr/Cr złącza 	<ul style="list-style-type: none"> <li>• Sprawdź podłączenie gniazd Y, Pb/Cb, Pr/Cr złącza 4.</li> <li>• Sprawdź, czy wtyczki Y, Pb/Cb, Pr/Cr złącza 4 są dobrze włożone do swoich gniazd.</li> </ul>

## Dźwięk

<b>Problem</b>	<b>Przyczyna/Sposób usunięcia</b>
Brak dźwięku, ale obraz jest dobry	<ul style="list-style-type: none"> <li>• Naciśnij  +/- lub  (Wyciszenie dźwięku).</li> <li>• Sprawdź, czy opcja „Głośnik” jest ustawiona na „Wł.” w menu „Funkcje” (str. 26).</li> </ul>
Dźwięk z zakłóceniami	<ul style="list-style-type: none"> <li>• Informacje na temat przyczyn/sposobów usuwania „Zakłóceń obrazu” podano na str. 39.</li> </ul>
Zniekształcenie dźwięku	<ul style="list-style-type: none"> <li>• Patrz „Filtracja dźwięku” na str. 33.</li> </ul>

## Informacje ogólne

<b>Problem</b>	<b>Przyczyna/Sposób usunięcia</b>
Odbiornik TV automatycznie wyłącza się (przełącza się w tryb oczekiwania)	<ul style="list-style-type: none"> <li>• Sprawdź, czy aktywna jest funkcja programatora wyłączenia (str. 28).</li> <li>• Sprawdź, czy aktywna jest funkcja automatycznego wyłączenia (str. 28).</li> <li>• Jeśli w ciągu 10 minut nie zostanie odebrany żaden sygnał ani nie zostanie wykonana żadna czynność w trybie odbioru audycji TV, odbiornik automatycznie przełączy się w tryb oczekiwania.</li> </ul>
Nie można wybrać pewnych sygnałów wejściowych	<ul style="list-style-type: none"> <li>• Wybrać opcję „Ustawienia A/V” w menu „Ustawienia” i anulować opcję „Pomiń” źródła sygnału wejściowego (str. 31).</li> </ul>
Pilot nie działa	<ul style="list-style-type: none"> <li>• Sprawdź, czy pilot jest odpowiednio ustawiony dla używanego urządzenia.</li> <li>• Jeśli pilot nie steruje urządzeniem nawet wtedy, gdy jest poprawnie ustawiony, wprowadź odpowiedni kod, zgodnie z objaśnieniami w rozdziale „Programowanie pilota” (str. 36).</li> <li>• Wymień baterie.</li> </ul>
Przy przeglądaniu menu/ Teletekstu/NexTView pojawiają się niewłaściwe znaki alfabety	<ul style="list-style-type: none"> <li>• Wybierz opcję „Język” oraz „Kraj” w menu „Ustawienia” i ustaw język oraz kraj/region, w którym udostępniana jest usługa Teletekstu/NexTView (str. 29). W przypadku języków pisanych cyrylicą zalecane jest wybranie opcji „Rosja”, jeśli właściwego kraju lub regionu nie ma na liście.</li> </ul>

# Indeks

## Liczby

14:9 18  
4:3 18

## A

Antena, sposób podłączenia 11  
ARC 33  
Aut. głośność 23  
Aut. wyłączenie 28  
Autoformatowanie 25  
Automatyczna inicjalizacja 29  
Autoprogramowanie 15, 30

## B

Balans 23  
Baterie, sposób wkładania do pilota 10  
BBE 23

## D

Dane techniczne 38  
Dekoder 33  
Dolby Virtual 23  
Dostarczone wyposażenie 10  
Dynamiczny obraz 22

## E

Efekt (efekt dźwiękowy) 23

## F

Fasttext 17  
Filtracja dźwięku 33  
Format obrazu 25

## G

Głośnik 26

## J

Jasność 21  
Język 29

## K

Kanały  
  autoprogramowanie 15  
  Pomiń 33  
  wybieranie 16  
Kolor 21  
Kontrast 21  
Korekcja Gamma 22  
Kraj 29

## M

Magnetowid  
  podłączenie 11  
  programowanie 36  
Menu Funkcje 26  
Menu Regulacja dźwięku 23  
Menu Regulacja obrazu 21  
Menu Timer 28  
Menu Ustawienia 29  
Menu Ustawienia ekranu 25

## N

Nazwa 31, 32  
Nazwy programów 30  
NexTView 17

## O

Odcienie koloru 21  
Odcień 21  
Ostrość 21  
Oszcz. energii 26

## P

Pilot  
  czujnik 9  
  programowanie 36  
  przegląd 8  
  wkładanie baterii 10

## Podłączenie

  anteny/magnetowidu 11  
  dodatkowy sprzęt 34

## Podwójny dźwięk 24

Położenie obrazu 25

Pomiń 31, 33

Programowanie ręczne 31

Przełącznik zasilania (⏻) 9

Przycisk trybu audycji TV (□) 8

Przycisk trybu oczekiwania

odbiornika TV (TV I/⏻) 8

Przycisk AUX/VIDEO I/⏻ 8

Przycisk dwucyfrowego numeru  
magnetowidu (-/-) 8

Przycisk efektu dźwiękowego (♪) 8

Przycisk funkcji Screen memo (⏻) 8

Przycisk Informacje (i) 8

Przycisk MENU 8, 9

Przycisk OK 8, 9

Przycisk poprzedniego kanału (⏪) 8

Przycisk Timer wyłączenia (⏻) 8

Przycisk trybu ekranowego (⏻) 8

Przycisk trybu obrazu (⏻) 8

Przycisk wyboru nośnika 8

Przycisk wyboru wejścia (→) 8, 9

Przycisk wyciszenia dźwięku (⏻) 8

Przycisk wywołania tekstu (?) 8

Przycisk zatrzymania tekstu (⏻) 8

Przyciski 0-9 8

Przyciski kolorowe 8

Przyciski numeryczne 8

Przyciski PROG +/- 8, 9

Przyciski ustawiania głośności +/-  
(↔) 8, 9

## R

Red. zakłóceń (Redukcja zakłóceń)  
22

## S

### Sluchawki

  Głośność 24  
  podłączenie 34  
  Podw. dźwięk 24

Smart 18

Sortowanie programów 30

## Ś

Światło 21

## T

Tabela indeksu programów 16

Tabela indeksu sygnałów

wejściowych 18

Tekst 17

Timer wyłączenia 28

Tony niskie 23

Tony wys. 23

Tryb (Tryb obrazu) 21

Tryb ekranowy 18

## U

Ustawienia A/V 31

## W

Wide (panoramiczny) 18

Wskaźnik (I) zasilania 9

Wskaźnik oczekiwania (⏻) 9

Wskaźnik Timer wyłączenia (⏻) 9

Wskaźnik wyłącz obraz (⏻) 9

Wygaszacz ekranu 26

Wyjście AV2 27

Wyłącz obraz 27

## Z

### Zerowanie

  regulacja dźwięku 24

  regulacja obrazu 22

Zoom 18