

палиха<sup>⊕</sup>

*Многофункциональный  
телефонный аппарат  
«Палиха-750»*

# **РУКОВОДСТВО ПО ЭКСПЛУАТАЦИИ**

2008

Изготовитель: ООО фирма «ПАЛИХА»

## ■ ОФИС И ГАРАНТИЙНОЕ ОБСЛУЖИВАНИЕ

- Москва, Стромьинский переулок, дом 6.
- Санкт-Петербург, ул. Заставская, д. 21, корп. 2, офис 201.

## ■ ГОРЯЧАЯ ЛИНИЯ ТЕХНИЧЕСКОЙ ПОДДЕРЖКИ

Веб-сайт: [www.paliha.ru](http://www.paliha.ru)

Эл. почта: [info@paliha.ru](mailto:info@paliha.ru)

Телефон: (495) 626-71-74, 268-22-81  
(812) 380-08-36

Срок эксплуатации изделия составляет 10 лет.

Спецификации могут быть изменены без предварительного уведомления.

Редакция 08-04.

## © ООО фирма «Палиха», 2008.

Все авторские права на данную разработку принадлежат фирме «Палиха». Схемотехника, идеология и программное обеспечение телефонного аппарата «Палиха-750» разработаны в конструкторском бюро «Палиха» ([www.paliha.ru](http://www.paliha.ru)). Дизайн телефона и концепция интерфейса разработаны по заказу фирмы «Палиха» в студии Артемия Лебедева ([www.artlebedev.ru](http://www.artlebedev.ru)). ТА «Палиха-750» защищен патентами РФ: 55497, 54673, 55498.

*«Телефон, эта чудесная игрушка Грэхема Белла, уже много лет сводит нас с ума. Он то и дело перебывает нас дома и на работе, не давая закончить фразу, допить кофе, вытаскивая нас из ванны с риском простудиться – требуя, чтобы мы немедленно ответили, не зная, нужен ли нам этот звонок и что он принесет: очередное бесцеремонное вторжение или дружбу, любовь, нужную информацию?..»*

## *Дорогие друзья!*

Прежде всего, разрешите поблагодарить вас за сделанный выбор. Учитывая требования самых взыскательных клиентов и используя многолетний опыт нашей работы, мы создали больше, чем просто телефонный аппарат. Вы приобрели настоящий телефон-компьютер, способный справляться с задачами, которые до этого момента не мог решать ни один другой телефон.

В модели «Палиха-750» сочетается широкий ассортимент удобных продуманных функций, изысканный космический дизайн, множество оригинальных технических решений, упакованных в престижный и умный прибор. Экологическая безопасность и качество проводной связи с энергонезависимостью, удобный графический дисплей, подсветка клавиатуры и множество других дружелюбных компонентов – все это сосредоточено в телефонном аппарате.

Инструкция поможет вам изучить всё многообразие функций телефона «Палиха-750». Если у вас появятся вопросы, мы всегда рады вам помочь, обращайтесь в наши сервисные центры или по телефонам «горячих линий»: (495) 626-71-74 и 268-22-81, (812) 380-08-36.

*С искренним уважением,  
генеральный директор  
Татьяна Журавлева*



# СОДЕРЖАНИЕ

<b>Общая информация . . . . .</b>	<b>5</b>	Настройка параметров работы АОН . . . . .	36
Назначение . . . . .	5	Дополнительные функции Caller ID . . . . .	37
Комплектация . . . . .	5	<b>Текстовые сообщения . . . . .</b>	<b>38</b>
Разъёмы . . . . .	5	<b>Функция автоответчика . . . . .</b>	<b>40</b>
Технические характеристики . . . . .	6	Основные принципы работы . . . . .	40
Правила эксплуатации и хранения . . . . .	6	Команды управления . . . . .	40
Обзор функций . . . . .	7	Настройка работы автоответчика . . . . .	41
Термины, используемые в инструкции . . . . .	9	Дополнительные возможности . . . . .	42
Питание . . . . .	10	<b>Звуковые записи . . . . .</b>	<b>44</b>
Дисплей . . . . .	10	Память для звукозаписей . . . . .	44
Клавиши . . . . .	12	Автоматическая запись . . . . .	45
<b>Первое включение . . . . .</b>	<b>14</b>	Ручная запись . . . . .	46
Подключение . . . . .	14	Прослушивание звукозаписей . . . . .	46
Установка времени и даты . . . . .	15	Удаление звукозаписей . . . . .	47
Настройка параметров . . . . .	15	Питание для работы со звукозаписями . . . . .	48
<b>Управление телефоном . . . . .</b>	<b>16</b>	<b>Ограничение звонков . . . . .</b>	<b>49</b>
Меню . . . . .	16	Ночной покой . . . . .	49
Клавиатура . . . . .	16	«Моё настроение» . . . . .	49
Управление громкостью . . . . .	18	<b>Прочие функции . . . . .</b>	<b>51</b>
Вызов справки . . . . .	19	Часы и дата . . . . .	51
Возврат к заводским настройкам . . . . .	19	Планировщик и будильники . . . . .	51
<b>Обработка вызова . . . . .</b>	<b>20</b>	Подсветка дисплея . . . . .	55
Набор номера и посылка вызова . . . . .	20	Счетчики новых вызовов и сообщений . . . . .	56
Автодозвон . . . . .	20	Звуки нажатия клавиш . . . . .	57
Дополнительный набор номера . . . . .	22	Блокировка . . . . .	57
Прием и отклонение вызова . . . . .	22	Параллельный телефон . . . . .	59
Сигнал вызова . . . . .	23	Прослушивание линии . . . . .	59
Громкая связь . . . . .	24	Продолжительность разговоров . . . . .	60
Удержание линии . . . . .	24	Передача номера . . . . .	60
<b>Архив вызовов . . . . .</b>	<b>26</b>	Удалённое управление . . . . .	61
Информация о вызове . . . . .	27	Детский звонок . . . . .	64
Поиск информации в архиве . . . . .	27	<b>Параметры работы с АТС . . . . .</b>	<b>65</b>
Дополнительные команды управления . . . . .	27	Тип набора номера . . . . .	65
Защищенные звукозаписи . . . . .	28	Тип АТС . . . . .	65
<b>Записная книжка . . . . .</b>	<b>29</b>	Длина телефонного номера и код города . . . . .	65
Информация об абоненте . . . . .	30	Настройка клавиши «Сброс» . . . . .	66
Поиск информации в книжке . . . . .	30	Префикс набора номера . . . . .	66
Быстрый набор номера . . . . .	31	<b>Разрешение проблем . . . . .</b>	<b>67</b>
Дополнительные команды управления . . . . .	31		
Запрещённые к набору номера . . . . .	33		
<b>Функция определителя . . . . .</b>	<b>34</b>		
Основные принципы работы . . . . .	34		
Режим работы АОН . . . . .	35		

# ОБЩАЯ ИНФОРМАЦИЯ

## Назначение

Многофункциональный телефонный аппарат (ТА) «Палиха-750» предназначен для использования в проводных телефонных сетях общего назначения в качестве оконечного абонентского устройства. Основными функциями телефонного аппарата являются автоматический определитель номера, работающий в российском и международном стандартах, цифровой автоответчик.

## Комплектация

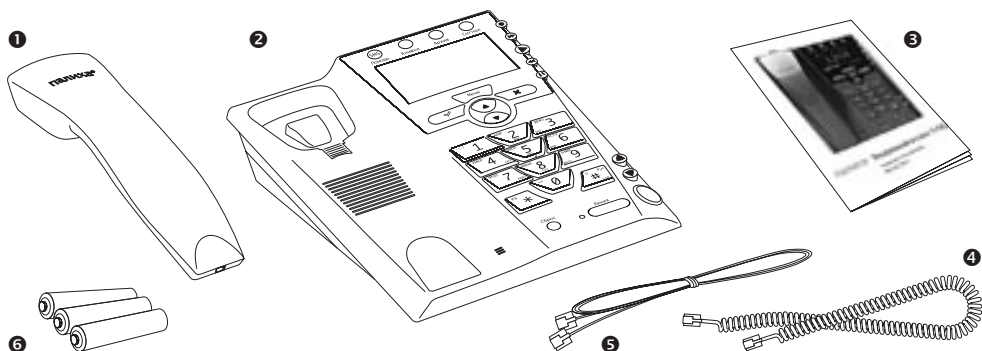

- 1) телефонная трубка;
- 2) базовый блок в сборе с подставкой для настольного/настенного размещения;
- 3) руководство по эксплуатации с гарантийным талоном, паспортом и сведениями о сертификации;
- 4) витой шнур телефонной трубки;
- 5) шнур телефонной линии;
- 6) батарейки формата «AA», 3 шт. (размещены в батарейном отсеке и защищены от подключения предохранительной полоской).

## Разъёмы

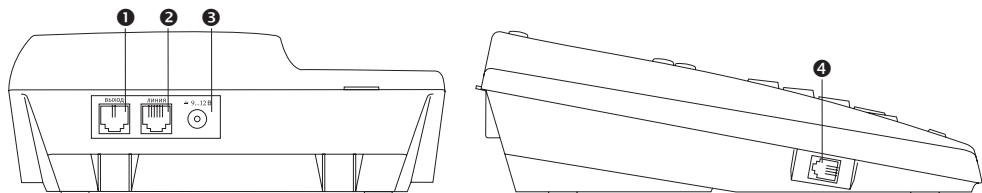

- 1) для телефонной линии или параллельного аппарата;
- 2) для телефонной линии или компьютерного адаптера связи;
- 3) для адаптера питания;
- 4) для витого шнура трубки.

## Технические характеристики

<b>Стандарт определителя номера:</b>	русский АОН и/или Caller ID
<b>Общая продолжительность записей:</b>	120/240 минут
<b>Способ набора номера:</b>	импульсный/тоновый
<b>Дисплей:</b>	жидкокристаллический индикатор 132×64 точки, с регулируемой подсветкой
<b>Дополнительная индикация (светодиодная):</b>	поступление новых голосовых и текстовых сообщений, удержание линии, работа спикерфона
<b>Регулировка громкости:</b>	трубка – 4 уровня, звонок – 15 уровней, спикерфон – 9 уровней
<b>Ёмкость архива входящих и исходящих вызовов:</b>	2125 тринадцатизначных номеров
<b>Записная книжка:</b>	250 абонентов (по 3 номера до 40 цифр, текстовый комментарий до 250 символов)
<b>Список запрещённых номеров:</b>	16 номеров или шаблонов
<b>Диапазон значений клавиши «Сброс»:</b>	от 0,09 до 1 секунды
<b>Связь с компьютером:</b>	компьютерный адаптер «Телепорт 1.0» (приобретается дополнительно)
<b>Диапазон рабочего напряжения линии АТС:</b>	15...70 вольт
<b>Дополнительное питание (опционально):</b>	3 батарейки формата «AA» и/или адаптер постоянного/переменного тока 9...12 вольт (ток нагрузки не менее 150 мА)
<b>Рабочий диапазон температур:</b>	+1 ...+40°C
<b>Установка:</b>	настольная/настенная
<b>Размеры:</b>	191×211×77 мм
<b>Вес:</b>	1,1 кг

## Правила эксплуатации и хранения

Телефонный аппарат предназначен для работы в помещении с температурой окружающего воздуха от +1°C до +40°C и относительной влажностью воздуха до 80% при температуре 25°C. Телефон рассчитан на круглосуточную работу в течение длительного времени.

### ■ ПЕРЕД ИСПОЛЬЗОВАНИЕМ

При перемещении телефона из среды охлажденного воздуха в теплое помещение, перед включением необходимо выдержать его, не распаковывая, в этом помещении не менее 2-х часов во избежание выпадения влаги (конденсата) на наружных и внутренних поверхностях аппарата и, как следствие, возможного выхода изделия из строя.

### ■ ЭКСПЛУАТАЦИЯ

Не следует располагать телефон вблизи отопительных приборов и других интенсивных излучателей тепла. Следует исключить попадание на телефонный аппарат прямых солнечных лучей в течение длительного времени.

Не оставляйте телефон на длительное время в местах с повышенной влажностью (возле ванн, моек, бассейнов и т.п.) и не подвергайте воздействию атмосферной влаги (дождь, роса и т.п.). Не допускайте попадание любой жидкости на поверхность или внутрь аппарата.

Следует исключить попадание бытовых насекомых и посторонних предметов внутрь телефона.

Поверхности телефонного аппарата очищать от загрязнений, только протирая мягкой тканью, без использования растворителей любых видов.

Не подвергайте телефон воздействию вибрации или ударам.

## ■ ХРАНЕНИЕ

Телефон должен храниться в фирменной упаковке в отапливаемом и сухом помещении при отсутствии в воздухе коррозионно-активных веществ, температуре воздуха от +5°C до +40°C, относительной влажности воздуха 80% при 25°C. Хранение под открытым небом или под навесом не допускается.

## Обзор функций

ТА «Палиха-750» обладает обширным набором функций, облегчающих использование телефона в повседневной динамичной жизни как в офисе, так и дома. Его возможности можно существенно расширить и сделать более эффективными при совместной работе с компьютером, используя программно-аппаратный комплекс «Телепорт-Палиха» ([www.teleport.paliha.ru](http://www.teleport.paliha.ru)).

## ■ ЗАПИСНАЯ КНИЖКА

- на 250 абонентов, имеющих до 3 телефонных номеров и текстовому комментарию;
- имя абонента до 31 символа с поддержкой русского и английского алфавитов;
- телефонный номер длиной до 40 знаков и с символьным обозначением типа;
- список на 16 шаблонов или конкретных телефонных номеров, запрещённых для набора.

## ■ АРХИВ ВЫЗОВОВ

- объём памяти позволяет хранить подробную информацию о 2125 вызовах;
- вместе с информацией о вызове сохраняются характеристики прикреплённой звукозаписи;
- отображение продолжительности отдельного разговора;
- подсчёт суммарной продолжительности исходящих разговоров за текущий месяц с разделением по категориям; просмотр показаний за четыре месяца.

## ■ ОПРЕДЕЛИТЕЛЬ

- определение номера в российском стандарте «при поднятии трубки» или «до поднятия трубки» с возможностью отключения;
- гибкая настройка российского АОН;
- определение информации в стандарте Caller ID;
- полная совместимость определителя с функцией автоответчика.

## ■ ЗВУКОВЫЕ ЗАПИСИ

- звукозапись сообщений автоответчика;
- автоматическая или ручная запись телефонных разговоров;
- диктофонная запись речи;
- голосовые памятки абонентам записной книжки;
- динамически распределяемая память для всех типов звукозаписей общей длительностью не менее 120 минут;

- автоудаление прослушанных звукозаписей через срок и при наполнении памяти;
- возможность защиты звукозаписи от автоудаления.

### ■ АВТООТВЕТЧИК

- регулируемая длительность поступающих сообщений (от 1 до 99 секунд, неограниченная);
- информационная и световая индикация о новых поступивших сообщениях;
- персональное для абонента приветствие автоответчика;
- функционирование автоответчика в качестве информатора.

### ■ ЗВУКОВЫЕ СИГНАЛЫ

- музыкальные мелодии звонка и сигнала будильника с возможностью замены через компьютерный адаптер связи («Телепорт 1.0»);
- персональный сигнал вызова для каждого абонента записной книжки;
- голосовое сообщение номера или памятки об абоненте при поступлении вызова;
- отдельные регулировки громкости сигнала вызова, трубки, спикерфона, озвучивания нажатия клавиш, воспроизведения звукозаписей.

### ■ УВЕДОМЛЕНИЕ НА ДРУГОЙ ТЕЛЕФОН

- голосовое воспроизведение телефонного номера поступившего вызова с записью автоответчика и пользовательским комментарием;
- текстовое сообщение (SMS) с телефонным номером поступившего вызова.

### ■ НАБОР НОМЕРА

- импульсный и тоновый;
- 10 программируемых клавиш быстрого набора номера;
- автодозвон с регулируемым количеством попыток и паузой между ними;
- «тихий» автодозвон и автоматическое включение громкой связи после выполнения.

### ■ СИСТЕМА ЗАЩИТЫ

- блокирование набора запрещённых номеров и выхода на междугородную связь;
- защита телефонной линии от «пиратского» подключения;
- блокирование доступа к функциям;
- запрос пароля для удалённого управления.

### ■ ДИСПЛЕЙ

- графический ЖК-индикатор разрешением 132×64 точки;
- настраиваемый по времени режим работы подсветки (совместно с подсветкой клавиатуры);
- регулируемые интенсивность подсветки и контрастность дисплея;
- инверсия изображения дисплея.

### ■ ПЛАНИРОВЩИК И БУДИЛЬНИКИ

- календарь на 99 лет с отображением целого месяца;
- автоматический переход на летнее/зимнее время.
- 10 программируемых будильников;
- музыкальная мелодия, голосовое сообщение и проговор текущего времени в качестве сигнала будильника с плавным нарастанием громкости сигнала;
- возможность отложить сигнал будильника на повторное срабатывание до 20 минут;
- периодичность будильника: однократный, ежедневный, по дням недели, по дате;
- выполнение автодозвона в указанное время с музыкальным или голосовым напоминанием;
- управление состоянием автоответчика по времени.



## ■ УДАЛЁННОЕ УПРАВЛЕНИЕ

- прослушивание информации всего архива вызовов или только по новым сообщениям;
- дистанционное включение громкой связи или прослушивания помещения;
- управление состоянием автоответчика и изменение его приветствия.

## ■ ПРОЧЕЕ

- подсветка клавиатуры;
- прием и отправка текстовых сообщений (SMS) длиной до 510 символов;
- режим «детского звонка» на указанный номер по нажатию любой клавиши;
- спикерфон для разговора по громкой связи и прослушивания телефонной линии;
- программируемая реакция телефона на поступающий вызов;
- изменение формата отображения телефонного номера от 4- до 7-значного;
- ограничение в период ночного покоя функционирования сигнала вызова, подсветки клавиатуры и дисплея, а также озвучивания нажатия клавиш и работы ежечасного сигнала;
- настройка подсветки дисплея и воспроизведения мелодий звонка для экономичного режима питания телефона от батареек;
- возможна работа на телефонных линиях АТС типа «Квант» и «Пентаконта», низковольтной АТС, а также на спаренной линии;
- энергонезависимая память.

## Термины, используемые в инструкции

*Архив вызовов* или *архив* – список всех телефонных вызовов, регистрируемых телефоном.

*Архив исходящих вызовов* или *исходящие* – список набранных номеров.

*Голосовая памятка* – краткое сообщение о позвонившем абоненте, воспроизводимое телефонным аппаратом через громкоговоритель вместо проговаривания телефонного номера абонента.

*Записная книжка* или *книжка* – список абонентов ТА «Палиха-750» с указанием их телефонных контактов.

*Информатор* – упрощённый вариант автоответчика, который только воспроизводит приветствие.

*Персональное приветствие* – индивидуальное сообщение автоответчика абоненту, зависимое от его телефонного номера и используемое вместо стандартного приветствия.

*Поступившее сообщение* – сообщение, надиктованное позвонившим абонентом на автоответчик телефонного аппарата.

*Приветствие* – сообщение, воспроизводимое автоответчиком позвонившему абоненту.

*Режим ожидания* – состояние телефонного аппарата, в котором он готов принять или выполнить вызов, и при этом никто им не управляет (не вводится номер, не выполняется работа с меню, и т. п.). Телефон автоматически переходит в режим ожидания после 30 секунд бездействия. В режиме ожидания по центру дисплея крупными цифрами отображается текущее время, в верхней строке – символы состояния телефона, а в правом нижнем углу – текущая календарная дата.

*Спикерфон* – устройство громкой связи, позволяющее вести телефонный разговор на расстоянии от телефона через микрофон и громкоговоритель, встроенные в его корпус.

*Стандартное приветствие* – приветствие автоответчика, используемое по умолчанию для всех позвонивших абонентов.

*Стандартный сигнал вызова* – сигнал звонка телефона, используемый по умолчанию для всех поступивших вызовов.

*Контекстное меню* – меню, доступное в текущем состоянии телефона по нажатию клавиши «Меню». О наличии контекстного меню свидетельствует значок  в нижней строке дисплея.

## Питание

Для полноценного и надежного использования функций телефона, в том числе для набора номера при включенной громкой связи, а также в случае эксплуатации его с изменёнными параметрами или при работе с параллельными аппаратами, рекомендуется использовать дополнительное питание от батареек или сетевого адаптера питания.

**...важное!** ТА «Палиха-750» корректно функционирует без использования дополнительного питания (батарейки или сетевого адаптер) только с заводскими настройками параметров и подключенным к телефонной линии с напряжением 40...60 вольт (замеренное с положенной трубкой).

### ■ ИСПОЛЬЗОВАНИЕ БАТАРЕЕК

В качестве дополнительного питания можно использовать 3 батарейки формата «AA».

Для экономного использования батареек можно ограничить или совсем выключить следующие функции: подсветка телефона (см. с. 56), воспроизведение звукозаписей (см. с. 48), использование длинной музыкальной мелодии в качестве сигнала вызова (см. с. 23). Применение щадящего режима питания от батареек с помощью параметров «экономии питания» будет равносильно полному отсутствию дополнительного питания в работе соответствующих функций.

### ■ ИСПОЛЬЗОВАНИЕ АДАПТЕРА ПИТАНИЯ

Дополнительное питание может осуществляться от сетевого адаптера питания с выходным напряжением 9...12 вольт переменного или постоянного тока любой полярности на контактах разъёма диаметром 5,5 мм.

**...важное!** Сетевой адаптер питания импульсного типа может создать помехи и наводки.

Применение внешнего адаптера питания обязательно требуется для работы некоторых функций в энергоёмких режимах (постоянная подсветка дисплея и клавиатуры, воспроизведение звуковых записей без занятия телефонной линии, работа телефона на линии с низким напряжением или на спаренной линии). В таких случаях батарейки могут быстро разряжаться, и использовать их неэффективно. В то же время наличие в телефоне батареек при подключенном внешнем адаптере питания предотвратит возможные сбои в работе при пропадании сетевого питания.

### ■ ОТСУТСТВИЕ ДОПОЛНИТЕЛЬНОГО ПИТАНИЯ

При полном отсутствии дополнительного питания телефонный аппарат может функционировать на линии с напряжением 40...60 вольт, замеренным с положенной трубкой, как обыкновенный телефон с сохранением работоспособности только некоторых функций и только в ограниченных режимах согласно заводской настройке. Для работы отдельных функций может использоваться *занятие телефонной линии*, что будет равносильно поднятию трубки на аппарате (в момент занятия линии на телефон не сможет поступить вызов).

В условиях недостаточного дополнительного питания (например, батарейки разрядились) значения некоторых параметров, отвечающих за работу энергоёмких функций, могут понизиться (подсветка телефона не включится, звукозапись не будет воспроизведена).

## Дисплей

В телефонном аппарате использован графический дисплей на основе ЖКИ для отображения текущего состояния аппарата и работы с различными функциями.

Дисплей можно регулировать по контрастности и включать в инверсном отображении (на светлом фоне отображаются тёмные символы).

Для улучшения отображения информации на дисплее, особенно в условиях недостаточной освещенности, используется подсветка. Подсветку дисплея можно регулировать по яркости и продолжительности работы. Одновременно с подсветкой дисплея включается подсветка основных клавиш телефона: цифровая клавиатура, клавиши выбора и перемещения.

Дисплей телефона поддерживает отображение текста в кириллической и латинской кодировках и вмещает до 8 строк информации. Для компактного обозначения состояния некоторых функций используются символы.

## ■ ВЕРХНЯЯ СТРОКА

Верхняя строка – статусная строка, отображающая текущее состояние телефона или название текущего раздела меню с помощью условных значков и пояснительного текста.

В режиме ожидания в статусной строке используются следующие обозначения:



- Счетчик новых вызовов.
- Счетчик новых сообщений.
- Отсутствует соединение с телефонной линией.
- Получено новое текстовое сообщение (SMS).
- Включен режим «Детский звонок».
- Дневной период работы функции «Ночной покой».
- Ночной период работы функции «Ночной покой».
- По окончании периода задержки включится блокировка телефона.
- Заблокирован доступ к функциям телефона.
- Выключен звонок.
- Включен автоответчик.
- Включен информатор.
- Дополнительное питание от внешнего адаптера.
- Осуществляется связь с программой «Телепорт-Палиха» через соответствующий адаптер связи. Телефон использует дополнительное питание от USB-порта компьютера как от внешнего адаптера питания.
- Текущий статус питания телефона без внешнего адаптера.
- Недостаточное напряжение батареек для работы от них.

**...полезное.** Во время просмотра различных списков в правом углу статусной строки могут появляться порядковый номер выделенного элемента и указатель его расположения в длинном списке. Символ указывает, что выделенный элемент расположен в длинном списке первым, – внутри списка, – завершает список.

## ■ ЦЕНТРАЛЬНАЯ ОБЛАСТЬ

Центральная область дисплея используется функциями телефона динамически, в зависимости от состояния телефона, и, как правило, отображает подробную информацию. В режиме ожидания рядом с крупными цифрами, отображающими текущее время, может присутствовать символ активного будильника .

## ■ НИЖНЯЯ СТРОКА

Нижняя строка дисплея содержит названия команд управления, доступных через клавиши навигации. Непосредственно над клавишами выбора и высвечиваются подсказки для них – названия команд, доступных в текущий момент. А над клавишей «Меню» по центру нижней строки может располагаться символ , обозначающий наличие контекстного меню.

# Клавиши

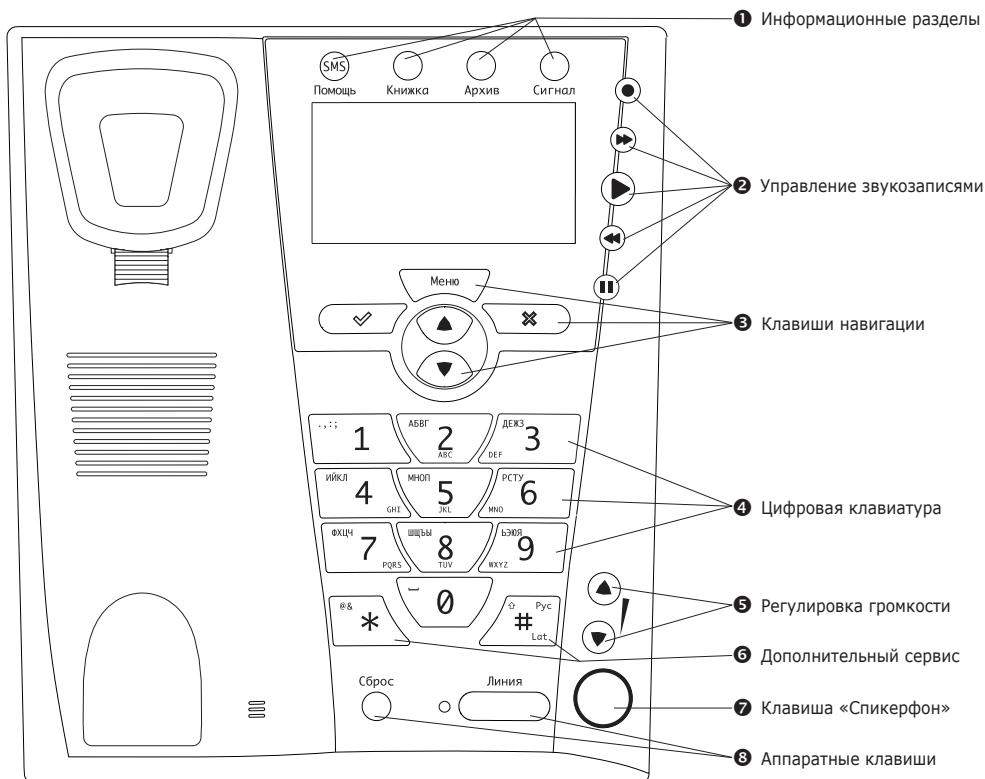

## 1 Клавиши информационных разделов

Служат для перехода в записную книжку, архив вызовов, список будильников, а также для получения контекстной справки.

## 2 Клавиши управления звукозаписями

Используются для воспроизведения и записи сообщений. При наличии непрслушанных сообщений, поступивших на автоответчик, клавиша (▶) («Воспроизведение») мигает.

## 3 Навигационные клавиши

Клавиша «Меню» используется для вывода на дисплей контекстного меню. Например, в режиме ожидания вызывается главное меню, во время разговора – меню разговора.

Клавиши выбора ✓ («Да») и ✗ («Нет») соответствуют командам, показанным на дисплее непосредственно над ними. Например, в режиме ожидания клавиша ✓ соответствует команде «Исходящие» (вывод на дисплей списка последних набранных номеров).

Клавиши перемещения ▲ («Вверх») и ▼ («Вниз») служат для перемещения по пунктам меню, фиксированным значениям параметров, спискам абонентских контактов, спискам телефонных вызовов.

## 4 Цифровые клавиши

Клавиши «0»...«9» предназначены для ввода цифр и букв или быстрого выбора пункта меню.

**5 Клавиши регулировки громкости**

*Данные клавиши служат для изменения громкости сигнала вызова, динамика трубки, громкоговорителя спикерфона, сигнала нажатия клавиши, воспроизведения сообщений.*

**6 Клавиши дополнительного сервиса**

*Клавиши # и \* используются при управлении дополнительными сервисами, предоставляемыми оператором телефонной станции, а также – при вводе текста.*

**7 Клавиша «Спикерфон»**

*Клавиша «Спикерфон» предназначена для включения/выключения громкой связи или прослушивания телефонной линии.*

**8 Аппаратные клавиши**

*Клавиша «Сброс» предназначена для программного разрыва связи (Flash), клавиша «Линия» – для удержания связи с положенной трубкой.*

# ПЕРВОЕ ВКЛЮЧЕНИЕ

## Подключение

**...важное!** Перед началом использования телефонного аппарата внимательно ознакомьтесь с правилами эксплуатации и разделом «Питание». Несоблюдение этих правил лишает гарантии и может привести к выходу аппарата из строя.

- 1 Обеспечьте телефонный аппарат дополнительным питанием. Для этого, установите 3 батарейки с соблюдением полярности в батарейный отсек, расположенный с нижней стороны телефона, или подключите внешний источник питания на 9...12 вольт (см. с. 10).

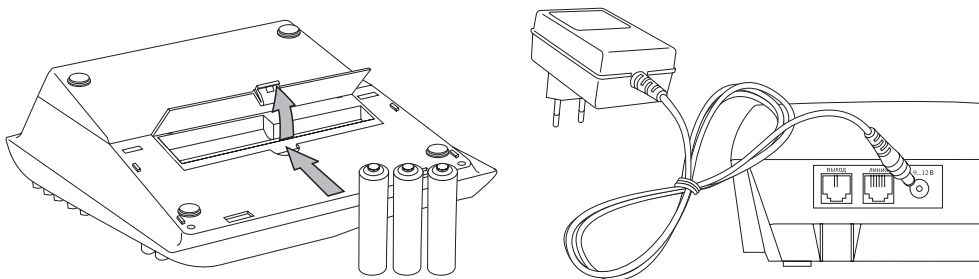

**...важное!** Дополнительное питание обязательно только для работы телефона на спаренной линии, а также на низковольтной АТС («Квант» и т. п.) В остальных случаях телефон может использоваться без дополнительного питания при некотором ограничении работы энергоёмких функций (например, когда ведется разговор по параллельному аппарату, на телефоне не включится подсветка).

- 2 Используя витой шнур, подключите трубку к корпусу телефона через боковой разъём.
- 3 Соедините линейным проводом разъём телефона «Линия» с телефонной розеткой.

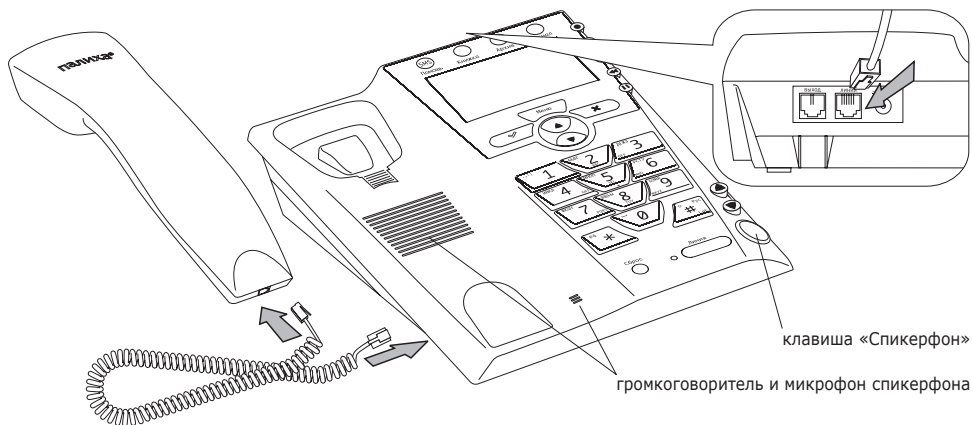

- 4 Выполните полный перезапуск телефона или сброс настроек параметров для возврата в заводские установки (см. с. 19).

**...важное!** Не рекомендуется проверять громкую связь при наличии сильного шума в помещении (см. с. 24), т. к. сильные шумы могут блокировать сигнал линии и голос абонента!

- 5 При необходимости крепления телефона на стене закрепите подставку в нижней части аппарата, предварительно перевернув её защелками вниз. Также, выньте фиксатор трубки для вертикального положения и, перевернув выступом вверх, вставьте обратно.

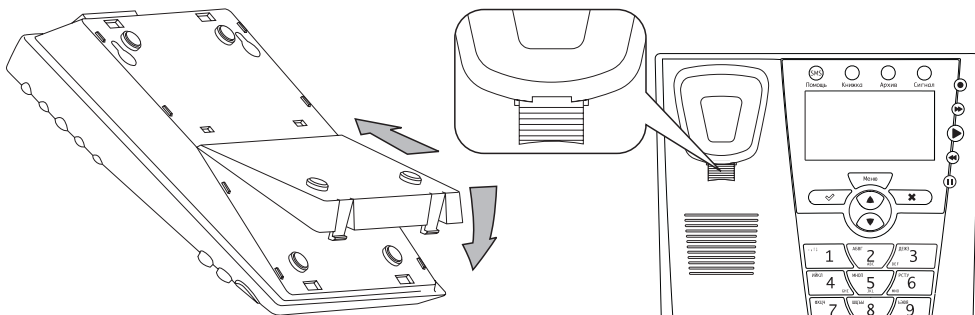

## Установка времени и даты

1. Нажмите клавишу «Меню». На дисплее появится главное меню.
2. Клавишей ▼ выделите пункт *Настройки телефона*, нажмите «Выбрать».
3. Аналогичным способом выберите пункт *Часы/дата* и, далее, *Установить время и дату*.
4. Цифровыми клавишами поочередно введите текущее время и дату (час, минуты, число, месяц, год). Доступное для редактирования число будет выделяться. В поле года изменяются только две последние цифры.
5. После полного ввода данных автоматически сохранятся изменения и закроется диалоговое окно. Для запоминания частично измененных данных требуется нажать ✓ («Сохранить»).
6. Для полного выхода из меню несколько раз нажмите клавишу ✕ («Назад») или дождитесь автоматического перехода телефона в режим ожидания.

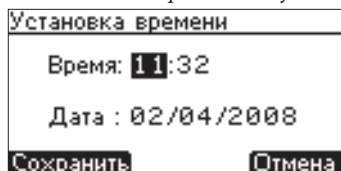

## Настройка параметров

В соответствии с конкретными условиями, в которых будет эксплуатироваться телефон, может потребоваться настройка параметров его взаимодействия с телефонной станцией: тип набора номера, тип АТС, число цифр в телефонном номере, автонабор префикса (см. с. 65–66, 68).



Основные настройки телефонного аппарата и его функций выполняются в главном меню, вызываемом в режиме ожидания. В процессе работы телефона могут быть доступны и другие меню с необходимым набором команд и настроек.

Параметры функций позволяют гибко подстроить работу телефона под конкретные задачи. Это относится и к таким распространенным функциям, как автодозвон, громкая связь, автоответчик, определитель номера, будильник, и к таким специфичным, как передача номера, дистанционное управление, защита от несанкционированного подключения и другие. При этом работа всех функций согласована.

Регулировки телефонного аппарата позволяют изменить звуковые сигналы и их уровни, параметры подсветки дисплея и клавиш, а также настроить телефон на работу с различными дополнительными сервисами, предоставляемыми оператором телефонной связи.

# УПРАВЛЕНИЕ ТЕЛЕФОНОМ

Использование телефонного аппарата просто и удобно благодаря большому дисплею, отображающему информацию, структурированную в виде меню, а также наличие специализированных клавиш быстрого доступа к разделам и клавиш управления информацией.

Клавиши выбора  и  выполняют контекстозависимые команды, названия которых указываются непосредственно над клавишами в нижней строке дисплея.

Названия телефонных клавиш указаны в данном руководстве в кавычках и с заглавной буквы, а названия пунктов меню телефона – подчеркиванием и с заглавной буквы.

## Меню

Большая часть команд управления телефонным аппаратом доступно через меню текущего состояния (контекстное). Вызов контекстного меню выполняется нажатием клавиши «Меню». О наличии контекстного меню в текущий момент может свидетельствовать значок , расположенный в нижней строке дисплея, непосредственно над клавишей «Меню».

## Клавиатура

### ■ ОСНОВНЫЕ ФУНКЦИИ КЛАВИШ

#### БЫСТРЫЙ ДОСТУП К РАЗДЕЛАМ

Меню записной книжки – клавиша «Книжка».

Список архива вызовов – клавиша «Архив».

Планировщик – клавиша «Сигнал».

Настройки телефона (доступ в *Главное меню*) – клавиша «Меню» (в режиме ожидания).



Меню коротких текстовых сообщений – клавиша  (в режиме ожидания).

Контекстная подсказка – клавиша «Помощь» (в режиме просмотра меню).

#### НАВИГАЦИЯ

Вызов контекстного меню (меню текущего состояния) – клавиша «Меню».

Перемещение по списку или внутри редактируемого текста – клавиши  и .

Управление параметрами и элементами списков (в соответствии с командами в нижней строке дисплея) – клавиши выбора  и . В случае отсутствия контекстного меню клавиша «Меню» дублирует работу левой клавиши выбора .

#### УПРАВЛЕНИЕ ЗВУКОВЫМИ ЗАПИСЯМИ

Воспроизведение новых сообщений автоответчика или вызов меню воспроизведения звукозаписей – клавиша  (в режиме ожидания).

Воспроизведение выбранной звукозаписи – клавиша .

Включение записи разговора – клавиша .

Управление паузой при воспроизведении или в записи – клавиша .

Перейти к следующей или предыдущей звукозаписи – клавиши перехода  и .

#### ВВОД ТЕКСТА

Ввод цифр и букв – клавиши «0»...«9».

Ввод пробела – клавиша «0».

Ввод знаков пунктуации (.,-?!:;) – клавиша «1».

Ввод дополнительных символов (+@()/&\*#) – клавиша \*.

Переключение регистра (строчные/прописные) и алфавита вводимого текста – клавиша #.

Удаление последнего символа перед курсором – клавиша \* («Удалить»).



## ИЗМЕНЕНИЕ ГРОМКОСТИ

Настройка громкости звуковых сигналов – клавиши громкости ▲ и ▼.

## ДОПОЛНИТЕЛЬНЫЕ

Включение/выключение громкой связи или прослушивания – клавиша «Спикерфон».

Удержание линии во время разговора – клавиша «Линия».

Программный разрыв линии (Flash) – клавиша «Сброс».

**...полезное.** Длительное удержание клавиши в нажатом положении может повторить выполняемую команду.

## ■ НАВИГАЦИЯ ПО МЕНЮ

1. Для перехода в контекстное меню (при индикации символа ▲) нажмите клавишу «Меню».
2. Перемещаясь по списку меню клавишами ▲ и ▼, остановитесь на необходимом пункте. Выделенный элемент списка обозначается на дисплее курсором с инверсным изображением названия пункта.
3. Нажмите ✓ (команда «Выбрать») для одной из следующих операций:
  - перейти в выделенный пункт меню,
  - выполнить выделенную команду,
  - присвоить параметру выделенное значение,
  - выполнить иное, специфичное для функции действие.
4. Поочередное выделение конкретных строк меню телефона с их выбором клавишей ✓ обозначается в руководстве в виде последовательности подчеркнутых названий пунктов. Например, если в главном меню (нажать «Меню» в режиме ожидания) выполнить команду Автоответчик > Настройка приветствия > Приветствие автоответчика > Прослушать, то обязательно услышите приветствие автоответчика.
5. Для обратного перехода из текущего уровня меню на один уровень выше нажмите клавишу выбора ✕ («Назад»).

**...полезное.** Для быстрого перехода в определенный пункт текущего меню можно использовать цифровую клавишу, соответствующую порядковому номеру этого пункта.

## ■ ВЫБОР ЗНАЧЕНИЯ ИЗ СПИСКА

1. Для перемещения по списку значений параметра используйте клавиши ▲ и ▼.
2. Для выбора одного из перечисленных значений выделите его курсором и нажмите клавишу ✓ («Выбрать»). Слева от выделенного значения появится символ ▼. После этого для некоторых параметров выполняется автоматический переход из текущего подменю на уровень выше, для других – требуется нажать ✕ («Назад»).

## ■ ВВОД ЧИСЛОВОГО ЗНАЧЕНИЯ ПАРАМЕТРА

- Редактируемое в текущий момент значение выделяется на дисплее курсором. При наличии нескольких полей, доступных для изменения, переход между ними можно осуществить клавишами перемещения ▲ и ▼.
- Вводите новое значение параметра, нажимая соответствующие цифровые клавиши.

## ■ ВВОД ТЕЛЕФОННОГО НОМЕРА

- Телефонный номер набирается соответствующими цифровыми клавишами.
- Специальные символы, обозначающие паузу в 6 секунд и паузу ожидания длинного гудка, вводятся через контекстное меню (Меню набора номера или Добавить...). В записной книжке данные символы обозначаются английскими буквами «P» и «W» соответственно.

- Временный, только на текущий вызов, перевод телефона из импульсного в тоновый набор номера выполняется нажатием клавиши \* или через контекстное меню ввода номера (*Добавить...*).
- Удаление последней введенной цифры выполняется клавишей ✖ («Стереть»).
- Удаление всех символов номера выполняется командой *Стереть все* из контекстного меню.
- Ввод произвольной цифры в телефонный номер абонента записной книжки выполняется командой *Любая цифра АОН* из контекстного меню (*Добавить...*), в запрещённый телефонный номер – командой *Любая цифра*.

**...полезное.** Произвольная цифра в телефонном номере, именуемом в таком случае шаблоном номеров, обозначается символом дефиса «-» в соответствующем разряде. Подобный шаблон описывает группу телефонных номеров, имеющих одинаковые цифры в остальных разрядах. Шаблон номеров, состоящий из дефисов во всех указанных разрядах («-----»), обозначает любой возможный номер.

- Для завершения ввода номера в память телефона следует нажать клавишу ✔ («Сохранить»).

## ■ ПРАВИЛА ВВОДА ТЕКСТА

- Быстро нажимайте необходимое количество раз цифровую клавишу с требуемой буквой или цифрой, пока в поле ввода не появится необходимый символ. Выбираемый символ дополнительно выделяется в появляющейся строке доступных символов в правом верхнем углу дисплея.
- Для ввода наиболее распространённых дополнительных символов нажимайте клавишу «1», остальных – клавишу \*.
- Для переключения регистра символов (прописные, строчные) и первоочередности алфавита в раскладке букв используйте клавишу #.
- Для удаления последнего введенного символа воспользуйтесь клавишей ✖ («Удалить»). Для удаления всего введенного текста используйте команду *Стереть все* из контекстного меню.
- Для перемещения курсора влево или вправо по редактируемому тексту используйте клавиши ▲ или ▼ соответственно.
- Перед вводом очередного символа, требующего повторного нажатия только что использованной клавиши, дождитесь появления курсора или быстро нажмите ▼.
- По завершении ввода новой информации следует нажать клавишу выбора ✔ («Сохранить»).

## Управление громкостью

Телефонный аппарат поддерживает отдельные регулировки громкости воспроизведения разных звуковых сигналов:

- вызывной сигнал (звонок);
- звук динамика трубки;
- речь собеседника по громкой связи;
- сигнал воспроизведения звукозаписи;
- сигнал нажатия клавиши.

Громкость любого сигнала можно настроить в главном меню как параметр телефона.

Дополнительно, в любой момент времени существует быстрый контекстный доступ к регулировке громкости обрабатываемого сигнала. Оперативный доступ выполняется по нажатию одной из клавиш регулировок (▲ или ▼), расположенных справа от цифровых клавиш. Изменение громкости выполняется для того устройства телефона, работа которого осуществляется в текущий момент времени. Например, в режиме ожидания и при входящем вызове регулируется

громкость звонка, во время разговора по трубке – громкость трубки, во время работы громкой связи – громкость спикерфона.

Клавиша ▲ увеличивает уровень, а клавиша ▼ – уменьшает. Для запоминания вносимого в регулировку изменения требуется выполнить команду «Сохранить».

**...полезное.** Во время настройки любого регулятора, нажав клавишу «Меню», можно перейти в контекстное меню (*Регулировка громкости*) для изменения других регуляторов.



## Вызов справки

Клавиша «Помощь» служит для вывода на дисплей вспомогательной справочной информации в виде контекстной подсказки выбранного пункта меню, функции или параметра.

1. Чтобы получить справочную информацию по выделенному элементу, нажмите клавишу «Помощь». На дисплее появится дополнительное окно с комментарием.
2. Для возврата из справки нажмите ✕.

## Возврат к заводским настройкам

Для возврата к заводским настройкам или для восстановления нормального функционирования телефона, когда текущие параметры несовместимы с реальными условиями работы на линии, а также при возникновении ошибки в работе программного обеспечения, можно осуществить как полную очистку его памяти, так и частичную, затрагивающую только параметры.

### ■ СБРОС НАСТРОЕК ПАРАМЕТРОВ

*Все параметры, регулирующие работу телефонного аппарата и его функций, приводятся к заводским установкам, в том числе очищаются списки запрещённых номеров, быстрого набора, будильников. При этом не изменяются данные основного списка записной книжки, архива вызовов, списка защищённых звукозаписей.*

- Выберите Главное меню > Дополнительные функции > Заводские настройки > Восстановить параметры > Выполнить.

### ■ ПОЛНЫЙ ПЕРЕЗАПУСК ТЕЛЕФОНА

*Полная очистка памяти телефона и восстановление заводских значений всех параметров.*

- Главное меню > Дополнительные функции > Заводские настройки > Общий сброс > Выполнить.

# ОБРАБОТКА ВЫЗОВА

## Набор номера и посылка вызова

Простейшая операция по телефонному вызову с ТА «Палиха-750» выполняется обычным способом, для которого достаточно поднять трубку и набрать номер цифровой клавиатуры.

При наборе номера будут доступны команды из контекстного меню (*Меню набора номера*): добавить 6-секундную паузу; добавить паузу ожидания длинного гудка; добавить набранный номер в записную книжку, перейти в *Меню разговора*.

### ПОЗВОНИТЬ

1. Поднимите трубку. Услышав постоянный гудок, наберите телефонный номер.
2. Если телефонная станция выдает сигнал «занято», то положите трубку и начните снова. Иначе начните разговор после ответа абонента. В конце разговора положите трубку.

**...полезное.** Используйте клавишу «Сброс», если она не настроена для работы в специальных функциях цифровых АТС (см. с. 66), для прекращения разговора и отбоя линии вместо укладки трубки перед новым вызовом.

## Автодозвон

Наиболее удобным и эффективным способом вызова абонента является автодозвон. Данная функция выполняет набор телефонного номера в линию при положенной трубке, а в случае безуспешного соединения с вызываемым абонентом предпримет несколько повторных попыток. Номер для автодозвона можно выбрать в записной книжке («Книжка»), в списке быстрого набора, в архиве вызовов («Архив»), среди последних набранных номеров («Исходящие») или просто набрать, не поднимая трубки, непосредственно перед вызовом. В последнем случае, всегда есть возможность исправить введенный телефонный номер до его непосредственного набора в линию.

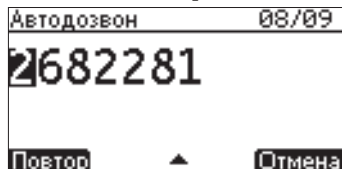

Во время каждого набора номера на дисплей выводится счетчик, указывающий оставшееся количество попыток из общего цикла, а в паузе между ними – таймер паузы. После набора всего номера сразу включается встроенный громкоговоритель для воспроизведения сигналов линии, что позволяет услышать ответ вызываемого абонента.

**Параметры автодозвона** настраиваются в разделе *Главное меню* > *Дополнительные функции* > *Автодозвон*, а также – в контекстном меню во время работы функции. Количество попыток выполнить набор номера в линию задается параметром *Число попыток дозвона*, а временной интервал бездействия телефона между попытками – *Пауза между попытками*.

Настройка дополнительных параметров расширяет функцию автодозвона:

- Включенный параметр *Тихий процесс дозвона* задерживает подключение громкоговорителя до момента распознавания ответа абонента или появления длинных гудков в линии. Таким образом, можно избавиться от лишних звуков неудачного соединения. На период тихого соединения функция автодозвона будет выводить на дисплей символ выключенного громкоговорителя , а об окончании тихого периода – сообщит сигналом «пик».
- Параметр *Включение спикерфона* добавляет возможность автоматического включения громкой связи сразу после успешного соединения с абонентом, для дальнейшего разговора без поднятия трубки. Данная опция работает корректно только на линии с малым уровнем шума.

Кроме того, функция автодозвона автоматически обнаруживает в первой набранной цифре код межгорода, если она совпадает со значением параметра *Код межгорода*, и ждет появления гудка после её набора, если включен параметр *Пауза ожидания гудка* (см. раздел *Главное меню > Настройки телефона > Параметры АТС > Выход на межгород*).

### ВЫПОЛНИТЬ АВТОДОЗВОН

1. Наберите телефонный номер на цифровой клавиатуре и нажмите  $\heartsuit$  («Позвонить»).

**...важное!** В случае отсутствия постоянного гудка в линии (линия занята спаренным или параллельным телефоном), функция автодозвона выводит на дисплей предупреждающее сообщение и ждет изменения состояния. Как только линия освободится, телефон проинформирует об этом звуковым сигналом и продолжит автодозвон.

- Для разговора поднимите трубку или включите громкую связь, нажав клавишу «Спикерфон».
- В конце разговора положите трубку или выключите громкую связь, нажав «Спикерфон».

**ПРОДОЛЖИТЬ АВТОДОЗВОН.** Для немедленного набора номера во время паузы нажмите клавишу  $\heartsuit$  («Повтор»).

**...полезное.** Трубку телефона можно поднять для разговора в любой момент автодозвона, но последующих попыток автоматического набора номера уже не будет. Если трубка поднята сразу после ввода телефонного номера, то при наличии дополнительного питания выполняется однократный набор номера в линию.

**ПРЕКРАТИТЬ АВТОДОЗВОН.** В любой момент можно прервать функцию автодозвона клавишей выбора  $\times$  («Прервать») или аппаратной клавишей «Сброс».

**...важное!** Если абонент не отвечает (в линию идут длинные гудки), то примерно через одну минуту телефон самостоятельно прервет вызов и сообщит предупредительным сигналом о прекращении автодозвона. Для прекращения вызова в подобной ситуации с автоматически включенной громкой связью будет требоваться ручное выключение спикерфона.

**АВТОДОЗВОН ИЗ ЗАПИСНОЙ КНИЖКИ.** Для быстрого вызова списка абонентов записной книжки в режиме ожидания нажмите  $\blacktriangle$  или  $\blacktriangledown$ . Затем, найдите имя нужного абонента и выберите  $\heartsuit$  («Позвонить»). Если у абонента несколько номеров, то выделите необходимый вариант среди выведенных на дисплей и подтвердите  $\heartsuit$  («Выбрать»).

**АВТОДОЗВОН ИЗ АРХИВА ВЫЗОВОВ.** Нажмите в режиме ожидания «Архив». Листая список вызовов клавишами  $\blacktriangle$  или  $\blacktriangledown$ , выберите номер или имя абонента и нажмите  $\heartsuit$  («Позвонить»).

**АВТОДОЗВОН ИЗ СПИСКА ПОСЛЕДНИХ НАБРАННЫХ НОМЕРОВ.** Нажмите в режиме ожидания  $\heartsuit$  («Исходящие»). Пролистайте список последних исходящих вызовов клавишами  $\blacktriangle$  или  $\blacktriangledown$  до интересующего номера или имени абонента. Нажмите  $\heartsuit$  («Позвонить»).

### ■ ПОДБОР НОМЕРА ИЗ АРХИВА ДЛЯ АВТОДОЗВОНА

Во время набора первых цифр номера (с положенной трубкой) можно воспользоваться быстрым подбором из архива вызовов всего телефонного номера, начинающегося с набранных цифр.

### НАЙТИ НОМЕР, СООТВЕТСТВУЮЩИЙ ПЕРВЫМ ВВЕДЕННЫМ ЦИФРАМ

- Введите первые цифры номера (с положенной трубкой).
- Нажмите клавишу «Помощь». Если в архиве вызовов был ранее зафиксирован телефонный номер, начинающийся с соответствующих цифр, то последняя введенная цифра будет выделена, а текущий номер дополнится последними цифрами номера, найденного в архиве. Иначе прозвучит сигнал ошибки.

3. Для перехода к следующему подходящему номеру вновь нажмите клавишу «Помощь», а для изменения – продолжите непосредственный ввод цифр. Или приступите к автодозвону.

## Дополнительный набор номера

После установления связи по промежуточному телефонному номеру (например, по городскому номеру офисной АТС или по номеру оператора ip-телефонии для междугородних и международных вызовов) можно набрать дополнительный номер для дальнейшего соединения с конкретным абонентом, выбрав его из записной книжки.

### ПОЗВОНИТЬ С ДОПОЛНИТЕЛЬНЫМ НАБОРОМ НОМЕРА

1. Выполните дозвон по промежуточному номеру, а затем при необходимости введите пароль доступа (ПИН-код).

**...полезное.** Указанную последовательность цифр, включающую необходимые паузы и ПИН-код, целесообразно заранее занести в записную книжку и назначить на клавишу быстрого набора (см. с. 31).

2. Нажмите клавишу ▲ или ▼ для оперативного просмотра записной книжки и выделите интересующего абонента. Нажмите ✓ («Позвонить»), а затем ✖ («Пин»).

## Прием и отклонение вызова

**ОТВЕТИТЬ НА ВХОДЯЩИЙ ВЫЗОВ.** Поднимите трубку и разговаривайте, или нажмите клавишу «Спикерфон» для разговора по громкой связи.

**ОТКЛОНИТЬ ВХОДЯЩИЙ ВЫЗОВ.** Нажмите ✖ («Сброс»). Позвонивший абонент услышит короткие гудки.

**ВЫКЛЮЧИТЬ ЗВОНОК.** Нажмите ✓ («Отключить»).

### ■ АВТОМАТИЧЕСКАЯ РАБОТА ФУНКЦИЙ ПРИ ПОСТУПЛЕНИИ ВЫЗОВА

Телефон может обработать поступивший вызов без участия человека, на основе предварительных настроек. Для этого в аппарате используется несколько функций, способных работать в автоматическом режиме. Основными из них являются определитель и автоответчик. На основе информации определителя при поступлении вызова работают такие функции, как «Моё настроение» и «Ночной покой», ограничивающие сигнал вызова, в том числе с использованием персональных абонентских настроек из записной книжки.

**...полезное.** В общем случае, согласно заводских настроек, после определения номера через встроенный громкоговоритель будет проговариваться номер позвонившего, если в этот момент ещё не подняли трубку.

### ■ ДОСТУПНЫЕ ФУНКЦИИ В РЕЖИМЕ РАЗГОВОРА

Во время телефонного разговора можно использовать клавишу «Линия» для удержания вызова, клавишу \* – для включения тонового набора номера, клавишу «Спикерфон» – для работы громкой связи, клавиши громкости – для оперативного изменения уровня соответствующего сигнала, клавиши записи и воспроизведения – для управления звукозаписями, клавиши информационных разделов – для просмотра соответствующей информации.

Во время разговора, совершаемого по телефону «Палиха-750», через контекстное меню доступны следующие функции:

- временное отключение микрофона трубки;
- звуковая запись телефонного разговора;
- удержание линии для перехода на параллельный телефон;
- дополнительное прослушивание телефонной линии через громкоговоритель;
- включение тонового набора номера на период текущего вызова;
- переход в Главное меню для просмотра и изменения параметров работы телефона.

**...полезное.** Во время телефонного разговора, совершаемого по параллельному аппарату, в контекстном меню ТА «Палиха-750» будут доступны: звуковая запись разговора, прослушивание телефонной линии, переход в Главное меню.

### НАСТРОИТЬ ГРОМКОСТЬ ТРУБКИ

- Регулятор громкости базовой трубки во время телефонного разговора по ней вызывается нажатием одной из клавиш громкости. Этими же клавишами установите новое значение и нажмите  $\heartsuit$  («Сохранить»).

**...полезное.** Регулятор громкости трубки всегда доступен в разделе Главное меню > Настройки телефона > Настройки звука > Громкость трубки, а также в контекстном меню любого регулятора громкости.

## Сигнал вызова

В памяти телефона хранится расширенный набор мелодий, используемых в качестве сигнала поступившего вызова. Помимо обычных, коротких звуковых сигналов в набор мелодий входят длинные музыкальные мелодии. Короткий звуковой сигнал – это звонок длительностью не более 1 секунды. Длинная мелодия – непрерывный музыкальный фрагмент.

**Воспроизведение длинной мелодии** в качестве сигнала внешнего вызова возможно только при наличии дополнительного питания или занятия телефонной линии и поэтому зависит от настроек определителя номера:

Режим АОН \ Определитель	Российский АОН	Caller ID	Caller ID совместно с АОН
Обычный	после определения номера и его проговаривания*		
«Ручной» или выключенный	всегда	после определения и проговора номера или после 1-го звонка когда нет определения*	

\* В остальное время будет воспроизводиться короткий звонок.

Длинную мелодию будет заменять короткий сигнал звонка при недостаточном или полном отсутствии дополнительного питания, а также с включенной экономией питания в случае работы телефона от батареек (Главное меню > Настройки телефона > Настройки звука > Мелодия внешнего звонка > Экономия питания > Экономить на дл. мелодии).

При желании использовать во всех случаях только короткий сигнал звонка следует запретить длинную мелодию (Главное меню > Настройки телефона > Настройки звука > Мелодия внешнего звонка > Длинная мелодия > Не использовать).

**...полезное.** Имеющиеся в телефоне мелодии можно заменить другими посредством программно-аппаратного комплекса «Телепорт-Палиха» ([www.teleport.paliha.ru](http://www.teleport.paliha.ru)).

## ВЫБРАТЬ СИГНАЛ ВЫЗОВА

1. Выберите *Главное меню* > *Настройки телефона* > *Настройки звука* > *Мелодия внешнего звонка*.
2. Укажите вариант короткого сигнала звонка и/или вариант длинной мелодии в соответствующих пунктах выбранного меню.

## УСТАНОВИТЬ ГРОМКОСТЬ ЗВОНКА

1. Выберите *Главное меню* > *Настройки телефона* > *Настройки звука* > *Громкость звонка*. На дисплее появится соответствующий регулятор.
2. Измените уровень громкости звонка клавишами ▲ или ▼.
3. Запомните сделанное изменение, нажав клавишу ✓ («Сохранить»).

**...полезное.** Регулятор громкости звонка можно вызвать в режиме ожидания, нажав одну из клавиш регулировки громкости.

## Громкая связь

Спикерфон – устройство громкой связи, позволяющее вести телефонный разговор на расстоянии от телефона. Спикерфон телефона использует микрофон и громкоговоритель, встроенные в основной корпус аппарата. Для установления связи включение спикерфона равносильно поднятию телефонной трубки. Включение и выключение громкой связи выполняется по нажатию клавиши «Спикерфон». Данная клавиша будет подсвечиваться, когда включена громкая связь.

Громкая связь может включаться программным способом, когда выполняется автодозвон или используется удалённое управление. Выключение громкой связи также может осуществляться в автоматическом режиме, если собеседник положит трубку первым, и в линию пойдут короткие гудки. В сильнозашумленном помещении рекомендуется выключать спикерфон вручную.

При наличии шума в помещении (от радио, телевизора и т. д.) ухудшается разборчивость речи, а спикерфон может не передать отдельные слова собеседника. При разговоре по спикерфону в непосредственной близости от телефона для улучшения разборчивости речи рекомендуется уменьшить уровень громкой связи. Пользуясь спикерфоном на расстоянии, старайтесь не перебивать друг друга в разговоре с собеседником и говорить в направлении микрофона.

Для обычной работы спикерфона достаточно низкой чувствительности микрофона. Высокую чувствительность целесообразно включать только в тихом помещении, для увеличения дальности действия микрофона (*Главное меню* > *Настройки телефона* > *Настройки звука* > *Чувствит. микрофона*).

## НАСТРОИТЬ ГРОМКОСТЬ СПИКЕРФОНА

1. Выберите *Главное меню* > *Настройки телефона* > *Настройки звука* > *Громкость спикерфона*. На дисплее появится соответствующий регулятор.
2. Измените уровень громкой связи клавишами перемещения ▲ или ▼.
3. Запомните сделанное изменение клавишей ✓ («Сохранить»).

**...полезное.** Изменить уровень громкой связи можно клавишами громкости во время разговора по спикерфону.

## Удержание линии

Удержание линии используется для перевода текущего разговора на любой параллельный телефон при сохранении телефонной связи. Электронное удержание линии может длиться до повторного поднятия трубки максимум 10 минут, по завершении которых в случае бездействия пользователя связь будет прервана.



На период удержания линии собеседнику воспроизводится выбираемая мелодия, которая может чередоваться с записанным голосовым сообщением. Настройка сигнала удержания линии выполняется в разделе *Главное меню > Настройки телефона > Клавиша «Линия»*, в пунктах *Мелодия удержания вызова* и *Сопроводить фразой*.

#### **ВЫПОЛНИТЬ УДЕРЖАНИЕ ЛИНИИ**

1. Во время разговора нажмите клавишу «Линия», а затем положите трубку на аппарат.
2. Для продолжения разговора снимите трубку параллельного телефона или вновь трубку телефона «Палиха-750».







# АРХИВ ВЫЗОВОВ

Архив вызовов служит для хранения информации о телефонных вызовах. В нем фиксируются все состоявшиеся разговоры, а также поступившие вызовы, зафиксированные автоответчиком или определителем номера, и оставшиеся без Вашего ответа. Дополнительно, в архиве вызовов сохраняются диктофонные записи речи.

Информация архива представляется в виде списка, упорядоченного по убыванию времени регистрации вызова. Каждая строка списка соответствует отдельному вызову или отдельной звукозаписи разговора, если она выполнена вручную. В списке приводится только краткая информация о вызове: тип вызова, телефонный номер или имя абонента, дата или время регистрации (для текущего дня), наличие прикрепленной звукозаписи. Для уточнения подробностей отдельного вызова служит контекстное меню с соответствующей командой просмотра.

Телефонный номер из архива может быть использован для формирования нового абонента в записной книжке. В дальнейшем такой телефонный номер будет представлен в архиве вызовов именем абонента, за которым он зарегистрирован, с указанием типа абонентского номера.

Для отображения информации архива используются следующие условные обозначения:



-  поступивший вызов;
-  исходящий вызов;
-  пропущенный вызов (поступивший вызов, оставшийся без Вашего ответа);
-    тип абонентского номера (домашний, мобильный, рабочий или обычный);
-  информация о вызове содержит звуковую запись.

Значок  в строке вызова означает наличие звуковой записи, прикрепленной к данному вызову.

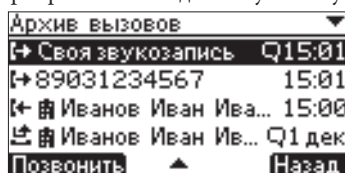



Звукозапись сохраняется в архиве в случае поступления сообщения на автоответчик, во время автоматической и ручной записи телефонного разговора или при диктофонной записи. Прослушать прикрепленное сообщение можно, выделив строку вызова и нажав клавишу  («Воспроизведение») или выбрав соответствующую команду в контекстном меню.



## ПРОСМОТРЕТЬ АРХИВ ВЫЗОВОВ

1. Нажмите клавишу «Архив». Листайте список архива клавишами перемещения  и .
2. Для завершения работы с архивом нажмите  («Назад»).

## ПРОСМОТРЕТЬ ПОСЛЕДНИЕ НАБРАННЫЕ НОМЕРА

1. В режиме ожидания нажмите клавишу  («Исходящие»). На дисплее появится выборочный список архива, содержащий только исходящие вызовы. Листайте список клавишами  и .
2. Для завершения работы с исходящими вызовами нажмите  («Назад»).

## ПОЗВОНИТЬ ПО НОМЕРУ ИЗ АРХИВА

1. Выделите в архиве строку вызова с интересующим телефонным номером или соответствующим именем абонента.
2. Нажмите клавишу  («Позвонить»). Начнет выполняться автодозвон.

## ПРОСЛУШАТЬ ЗВУКОВУЮ ЗАПИСЬ

1. Выделите в архиве строку вызова, содержащую значок звукозаписи .
2. Нажмите «Меню», чтобы перейти в контекстное меню вызова.
3. Выберите команду Прослушать звукозапись.

## Информация о вызове

Подробная информация о каждом вызове содержит следующие сведения: тип вызова, дата и время вызова, номер телефона и имя абонента (за исключением случая невозможности определения номера поступившего вызова), категория абонентского устройства, поминутная продолжительность разговора, объём памяти, занимаемый прикрепленной звукозаписью разговора.

Категория абонентского устройства позволяет определить, с какого телефона был совершен вызов (параллельный или ТА «Палиха-750»), а в случае поступившего вызова – определить уровень прав позвонившего абонента по использованию междугородной связи (только для российского АОН).

### ПРОСМОТРЕТЬ ДЕТАЛИ ВЫЗОВА

1. Нажмите «Архив» и выделите строку вызова.
2. Нажмите «Меню», чтобы перейти в контекстное меню.
3. Выберите в меню вызова пункт Детали вызова.

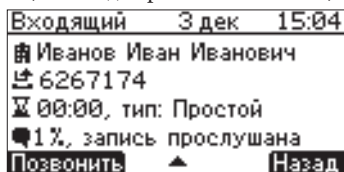

## Поиск информации в архиве

Поиск информации в архиве по первым цифрам телефонного номера позволяет не тратить время на просмотр необязательной информации, а сразу выполнить переход к необходимой. Максимально используемое количество цифр в поиске – 7. Поиск выполняется по всему списку архива в обратном порядке времени регистрации вызовов.

### НАЙТИ ВЫЗОВ В АРХИВЕ ПО ТЕЛЕФОННОМУ НОМЕРУ

1. В контекстном меню вызова выберите команду Поиск по номеру.
2. В строке ввода наберите до семи первых цифр искомого номера и нажмите ✓ («Искать!»). Для обозначения произвольного символа в номере воспользуйтесь контекстным меню.
3. В случае успешного поиска нажмите клавишу «Меню» для перехода к деталям вызова. При необходимости выполнения дальнейшего поиска воспользуйтесь клавишей перемещения ▼ для перехода к очередному результату, а клавишей ▲ – к предыдущему.

## Дополнительные команды управления

### ■ ДОБАВЛЕНИЕ НОМЕРА ИЗ АРХИВА В КНИЖКУ

На основе телефонного номера, выбранного в архиве вызовов, можно сформировать нового абонента в записной книжке.

### ДОБАВИТЬ НОВОГО АБОНЕНТА

1. Нажмите «Архив» и выделите телефонный номер вызова.
2. Нажмите «Меню», чтобы перейти в контекстное меню вызова.
3. Выделите команду В записную книжку и нажмите ✓ («Выбрать»).
4. Наберите в строке ввода имя нового абонента. Нажмите ✓ («Сохранить»).

### ■ ИЗМЕНЕНИЕ ОТОБРАЖЕНИЯ АРХИВА ВЫЗОВОВ

По умолчанию при нажатии клавиши «Архив» отображается список всех вызовов. Для отдельного просмотра только поступивших вызовов, в том числе и пропущенных, следует выбрать вариант Только входящие вызовы.

### ИЗМЕНИТЬ ОТОБРАЖЕНИЕ АРХИВА

- В режиме ожидания нажмите «Меню» и далее выберите Дополнительные функции > Отображение архива > Только входящие вызовы или Полный список.

## ■ АВТОМАТИЧЕСКОЕ УДАЛЕНИЕ ИНФОРМАЦИИ

При заполнении архива самая давняя информация о вызовах, включая прикрепленные звукозаписи, будет автоматически удаляться.

Самые давние незащищенные звукозаписи архива могут автоматически удаляться независимо от основной информации о вызовах в следующих случаях:

- после окончания срока хранения, определенного функцией автоудаления;
- при отсутствии 5-минутного запаса свободной звуковой памяти с началом новой автоматической или ручной записи сообщения.

## ■ ВЫБОРОЧНОЕ УДАЛЕНИЕ ИНФОРМАЦИИ

Вручную удалять информацию в архиве вызовов можно различными способами: весь архив, отдельный вызов, отдельную звукозапись. В случае удаления вызова будет автоматически удаляться и прикрепленная к нему звукозапись.

### УДАЛИТЬ ЗВУКОВУЮ ЗАПИСЬ

1. Нажмите «Архив» и выделите строку вызова с ненужной звуковой записью.
2. Нажмите «Меню», чтобы перейти в контекстное меню этого вызова.
3. Выберите команду Удалить звукозапись.

### УДАЛИТЬ ВЫЗОВ ИЗ АРХИВА

- В контекстном меню ненужного вызова выберите команду Удалить вызов из архива.

### ОЧИСТИТЬ ВЕСЬ АРХИВ ВЫЗОВОВ

- В режиме ожидания нажмите «Меню» и далее выберите Дополнительные функции > Заводские настройки > Очистить архив вызовов > Выполнить.

## Защищенные звукозаписи

Для защиты звуковых записей архива от автоматического удаления, их следует переместить в список защищенных звукозаписей. Звукозаписи из этого списка могут быть удалены только вручную, и только по отдельности. Удаление защищенной звукозаписи выполняется вместе со всей сопровождающей её информацией.

Одновременно с перемещением звукозаписи из архива в список защищенных выполняется копирование всей информации о вызове. Представление всего списка защищенных звукозаписей аналогично архиву вызовов, где каждая звукозапись прикреплена к отдельной строке вызова.

**...важное!** Добавляйте в список защищенных звукозаписей только очень важные записи. Не допускайте заполнение всей памяти телефона защищенными звукозаписями, иначе станет невозможным запись сообщений для автоответчика и автозапись разговоров.

### ЗАЩИТИТЬ ЗВУКОЗАПИСЬ ОТ АВТОУДАЛЕНИЯ

1. Нажмите «Архив» и выделите строку вызова с важной звуковой записью.
2. Нажмите «Меню», чтобы перейти в контекстное меню этого вызова.
3. Выберите команду Поместить в защищенные.

### ПРОСМОТРЕТЬ ЗАЩИЩЕННЫЕ ЗВУКОЗАПИСИ

1. В контекстном меню вызова выделите пункт Защищенные звукозаписи и нажмите ✓ («Выбрать»). Для просмотра списка используйте клавиши перемещения ▲ и ▼.
2. Для завершения работы со списком нажмите ✕ («Назад»).



# ЗАПИСНАЯ КНИЖКА

Записная книжка служит для хранения подробной абонентской информации, используемой в различных функциях телефонного аппарата, а также для настройки индивидуальной реакции телефона на поступающий вызов от конкретного абонента.





Книжка позволяет хранить информацию на 250 абонентов. Информация по каждому абоненту включает три телефонных номера, имя абонента, комментарий, прикрепленные индивидуальные звуковые записи и персональные настройки реакции телефона на поступивший вызов. Имена абонентов различаются по первым 14 символам, а телефонный номер абонента может содержать до 40 символов. Каждому номеру может быть назначен тип для упрощения его визуальной идентификации в списке архива вызовов.

Для отображения абонентской информации в записной книжке используются следующие условные обозначения:





## Тип звукозаписей абонента

-  персональное приветствие для абонента;
-  голосовая памятка об абоненте.

## Тип абонентского номера

-  обычный;
-  домашний;
-  рабочий;
-  мобильный.

## Персональное действие после определения

-  «включить автоответчик»;
-  «включить информатор»;
-  «выключить звонок»;
-  «отбить вызов»;
- ! «всегда звонить на вызов».

## Дополнительная абонентская информация

-  текстовый комментарий.

## ПРОСМОТРЕТЬ ЗАПИСНУЮ КНИЖКУ

- Нажмите клавишу «Книжка» для вызова меню записной книжки.
- Для просмотра имеющихся в книжке имен абонентов выберите пункт Список абонентов книжки. Листайте список имен клавишами перемещения ▲ и ▼.
- Для завершения просмотра дважды нажмите правую клавишу выбора ✖.

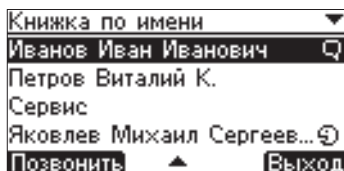

## ОПЕРАТИВНО ПЕРЕЙТИ К СПИСКУ АБОНЕНТОВ

- В режиме ожидания нажмите одну из клавиш перемещения ▲ и ▼. На дисплей будет выведен список абонентов записной книжки. Листайте список клавишами ▲ и ▼.
- Для завершения просмотра списка абонентов нажмите ✖ («Выход»).

## ДОБАВИТЬ АБОНЕНТА В ЗАПИСНУЮ КНИЖКУ

- Нажмите клавишу «Книжка» для вызова меню записной книжки.
- Выберите пункт Добавить нового абонента.
- Введите имя нового абонента и нажмите ✓ («Сохранить»).
- Введите телефонный номер абонента и нажмите ✓ («Сохранить»).

**...полезное.** Нового абонента можно добавить соответствующей командой из контекстного меню абонента, выбранного в записной книжке.

## ПОЗВОНИТЬ АБОНЕНТУ ИЗ КНИЖКИ

- Выделите в записной книжке интересующего абонента и нажмите клавишу ✓ («Позвонить»). Если у выбранного абонента имеется несколько номеров, то далее необходимо выделить конкретный вариант и нажать ✓ («Выбрать»). Начнет выполняться автодозвон.

**...важное!** При наличии у абонента нескольких телефонных номеров и выбора варианта Звонить по всем начнет выполняться поочередный автодозвон по номерам абонента до первого успешного соединения.

**...полезное.** Совершить вызов можно также при просмотре деталей абонента. Для этого выделите необходимый номер и нажмите  («Выбрать»).

## Информация об абоненте

Подробная информация об абоненте выводит список его телефонных номеров и комментариев, а также предоставляет доступ к дополнительным настройкам индивидуальной реакции телефона на поступивший вызов.

**...полезное.** Для просмотра телефонного номера большой длины (непомещающегося в строке дисплея) следует при необходимости воспользоваться командой Изменить контекстного меню номера с последующим сохранением информации.

### ■ ДЕТАЛИ АБОНЕНТА

#### ПРОСМОТРЕТЬ ДЕТАЛИ АБОНЕНТА

1. Выделите интересующее имя в списке абонентов и нажмите «Меню» для перехода в контекстное меню.
2. Выберите пункт Детали абонента.

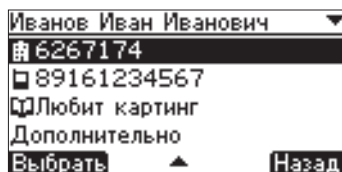

### ■ ЗВУКОЗАПИСИ АБОНЕНТА

#### ПРОСЛУШАТЬ ПРИКРЕПЛЕННЫЕ ЗВУКОЗАПИСИ

1. Выделите интересующее имя в списке абонентов и нажмите «Меню» для перехода в контекстное меню абонента.
2. Выберите Звукозаписи абонента. Поочередно будут воспроизведены существующие у абонента звукозаписи: голосовая памятка и персональное приветствие.

## Поиск информации в книжке

Команды поиска по первым символам имени абонента или его телефонного номера позволяют осуществить оперативный переход в записной книжке к необходимой информации. Максимально используемое количество символов в командах поиска – 7. Поиск выполняется по всему списку абонентов, а результат выводится в виде отдельного списка, удовлетворяющего заданному требованию.

#### НАЙТИ АБОНЕНТА ПО ИМЕНИ

1. В меню записной книжки выберите команду Поиск по имени.
2. В строке ввода наберите до восьми первых букв имени абонента и нажмите  («Искать!»).

**...полезное.** При просмотре списка абонентов можно выполнить быстрый поиск по первой букве имени. Для выбора буквы воспользуйтесь соответствующей цифровой клавишей, нажимая её необходимое количество раз.

#### НАЙТИ АБОНЕНТА ПО ТЕЛЕФОННОМУ НОМЕРУ

1. В меню записной книжки выберите команду Поиск по номеру.
2. В строке ввода наберите до семи первых цифр искомого номера и нажмите  («Искать!»). Для обозначения произвольного символа в номере воспользуйтесь контекстным меню.

## Быстрый набор номера

Для ускорения набора часто используемых телефонных номеров применяется функция быстрого набора. Каждой из десяти цифровых клавиш (от 0 до 9) телефона можно назначить из записной книжки отдельный телефонный номер, длина которого не превышает 21 символа. В дальнейшем выбором такой клавиши можно будет вызвать запрограммированный номер.

### ДОБАВИТЬ ТЕЛЕФОННЫЙ НОМЕР В СПИСОК БЫСТРОГО НАБОРА

1. Просматривая детали абонента, выделите интересующий телефонный номер.
2. Нажмите клавишу «Меню» для перехода в контекстное меню номера и выберите *Добавить в быстрый набор*.
3. Нажмите цифровую клавишу, которую планируете использовать для быстрого набора рассматриваемого телефонного номера.

### ВЫПОЛНИТЬ БЫСТРЫЙ НАБОР НОМЕРА

- В режиме ожидания нажмите запрограммированную цифровую клавишу быстрого набора, а затем –  («Позвонить»). Начнет выполняться автодозвон по соответствующему телефонному номеру.

### ПРОСМОТРЕТЬ СПИСОК БЫСТРОГО НАБОРА

- В меню записной книжки выберите пункт *Быстрый набор*. На дисплее появится список запрограммированных клавиш с указанием имени абонента и типа назначенного телефонного номера.

**...полезное!** Выделенный в списке быстрого набора телефонный номер можно изменить или удалить, воспользовавшись контекстным меню, или использовать для автодозвона, нажав клавишу  («Позвонить»).

## Дополнительные команды управления

### ДОБАВИТЬ ТЕЛЕФОННЫЙ НОМЕР АБОНЕНТУ

1. Просматривая детали абонента, выберите *Дополнительно > Добавить тел. номер*.
2. Введите телефонный номер и нажмите  («Сохранить»).



### УКАЗАТЬ ТИП ТЕЛЕФОННОГО НОМЕРА

1. Просматривая детали абонента, выделите интересующий телефонный номер.
2. Нажмите «Меню» для перехода в контекстное меню номера и выберите *Указать тип*.
3. Выберите необходимый вариант для текущего абонентского номера. Соответствующий значок появится перед телефонным номером в деталях абонента.

### СКОПИРОВАТЬ НОМЕР В СПИСОК ЗАПРЕЩЁННЫХ НОМЕРОВ

1. Просматривая детали абонента, выделите интересующий телефонный номер.
2. Нажмите «Меню» для перехода в контекстное меню и выберите *В список запрещённых*.

### ДОБАВИТЬ КОММЕНТАРИЙ ПО АБОНЕНТУ

1. Просматривая детали абонента, выберите *Дополнительно > Изменить комментарий*.
2. Наберите текст комментария, нажмите  («Сохранить») и  («Назад»).

## ■ АБОНЕНТСКИЕ НАСТРОЙКИ РЕАКЦИИ ТЕЛЕФОНА

Вызов от конкретного абонента можно персонализировать по нескольким характеристикам:

- телефонный аппарат будет обрабатывать персональное «действие после определения» при соответствующем включении функции «Моё настроение»;

- в работе автоответчика может использоваться персональное приветствие абоненту, если оно было заранее записано, или стандартное – при отсутствии персонального;
- для абонента может быть назначен персональный сигнал вызова или оставлен стандартный сигнал (по умолчанию);
- вместо проговаривания определившегося номера может воспроизводиться предварительно записанная голосовая памятка об абоненте.

Перечисленные настройки необходимо выполнить заранее индивидуально для каждого абонента записной книжки телефона. Персональная реакция телефона на поступивший вызов выполняется только после определения номера вызывающего абонента.

**...полезное.** Для описания нескольких телефонных номеров под именем одного абонента, требующих одинаковые персональные настройки, можно использовать шаблон номеров. Произвольная цифра в шаблоне обозначается дефисом «-» в соответствующем разряде номера. Таким образом, шаблон с дефисами во всех указанных разрядах (например, «-----»), обозначает любой номер.

Персональные настройки для неизвестных номеров выполняются в двух разделах *Неизвестные номера* > *Незнакомый номер* и *Неизвестные номера* > *Скрытый номер* записной книжки. Под незнакомым номером при входящем вызове подразумевается любой определившийся номер, не указанный в списке абонентов, а под скрытым – номер, не определившийся в силу запрета вызывающего абонента или технической невозможности.

Персональный сигнал вызова выбирается из объединённого списка коротких звонков и длинных мелодий. По умолчанию для всех абонентов используется единый стандартный сигнал вызова, установленный в разделе *Главное меню* > *Настройки телефона* > *Настройки звука* > *Мелодии звонка*.

#### НАЗНАЧИТЬ ПЕРСОНАЛЬНЫЙ СИГНАЛ ВЫЗОВА

1. Просматривая детали абонента, выберите *Дополнительно* > *Персон. мелодия звонка*.
2. Выделите желаемый вариант и нажмите ✓ («Выбрать») для выбора и прослушивания образца сигнала вызова. Нажмите ✕ («Назад»), чтобы выйти из списка.

#### ЗАПИСАТЬ ГОЛОСОВУЮ ПАМЯТКУ

1. Просматривая детали абонента, выберите *Дополнительно* > *Голосовая памятка* > *Записать* и подтвердите клавишей ✓ («Выбрать») согласие начать запись.
2. Надиктуйте новую памятку об абоненте. По окончании записи нажмите ✓ («Сохранить»).

#### ЗАПИСАТЬ ПЕРСОНАЛЬНОЕ ПРИВЕТСТВИЕ

1. Просматривая детали абонента, выберите *Дополнительно* > *Персональное приветствие* > *Записать* и подтвердите клавишей ✓ («Выбрать») согласие начать запись.
2. Надиктуйте новое приветствие. По окончании записи нажмите ✓ («Сохранить»).

#### УКАЗАТЬ ДЕЙСТВИЕ ТЕЛЕФОНА ПОСЛЕ ОПРЕДЕЛЕНИЯ НОМЕРА

- Просматривая детали абонента, выберите *Дополнительно* > *Настроение для абонента* > *Действие после определения* для указания необходимого варианта.

**...важное!** Назначенное действие будет выполняться только при соответствующем значении функции «Моё настроение». Другими словами, в настройках абонента необходимо указать *возможное действие* телефона, а активировать это действие будет функция «Моё настроение».

**...полезное.** Узнать ранее выбранный вариант для «действия после определения» можно в пункте *Реакция на вызов* в контекстном меню абонента.



## ■ УДАЛЕНИЕ ИНФОРМАЦИИ В КНИЖКЕ

### УДАЛИТЬ ТЕЛЕФОННЫЙ НОМЕР

1. Просматривая детали абонента, выделите интересующий телефонный номер.
2. Нажмите «Меню» для перехода в контекстное меню номера и выберите Удалить номер.

### УДАЛИТЬ ПРИКРЕПЛЕННУЮ ЗВУКОЗАПИСЬ

- Просматривая детали абонента, выберите Дополнительно > Персональное приветствие (или Дополнительно > Голосовая памятка) > Удалить.

### УДАЛИТЬ КОММЕНТАРИЙ

1. Просматривая детали абонента, выберите существующий комментарий.
2. Нажмите «Меню» и выберите пункт Стереть все.
3. Нажмите ✓ («Сохранить»).

### УДАЛИТЬ ВСЮ ИНФОРМАЦИЮ ОБ АБОНЕНТЕ

1. Выделите интересующее имя в списке абонентов и нажмите «Меню» для перехода в контекстное меню.
2. Выберите Удалить абонента.

### ОЧИСТИТЬ СПИСОК АБОНЕНТОВ ЗАПИСНОЙ КНИЖКИ

- В режиме ожидания нажмите «Меню» и далее выберите Дополнительные функции > Заводские настройки > Очистить записную книжку > Выполнить.

## Запрещённые к набору номера

Дополнительно к основному списку абонентов в записной книжке содержится список запрещённых номеров. В данный список вносят телефонные номера или шаблоны номеров, по которым планируют запретить исходящий вызов. Управление данным запретом полностью осуществляется функцией блокировки набора номера (см. с. 58–59, в т. ч. *правила описания запрещённого номера*).

Список запрещённых номеров можно формировать непосредственно в указанном разделе записной книжки или добавлять выбранный телефонный номер абонента по специальной команде из контекстного меню номера. Кроме того, редактирование этого списка доступно в разделе Главное меню > Дополнительные функции > Блокировка > Запрещённые номера.

### ПРОСМОТРЕТЬ СПИСОК ЗАПРЕЩЁННЫХ НОМЕРОВ

1. Нажмите клавишу «Книжка» для вызова меню записной книжки.
2. Выберите пункт Запрещённые к набору. Листайте список клавишами перемещения ▲ и ▼.
3. Для завершения просмотра дважды нажмите правую клавишу выбора ✕.

### ДОБАВИТЬ ЗАПРЕЩЁННЫЙ НОМЕР

1. Нажмите клавишу «Книжка» для вызова меню записной книжки.
2. Выберите Запрещённые к набору > Добавить номер.
3. Введите телефонный номер или шаблон номеров и нажмите ✓ («Сохранить»).

# ФУНКЦИЯ ОПРЕДЕЛИТЕЛЯ

Телефонный аппарат поддерживает работу определителя в двух различных форматах, а также их совместную работу. Прежде всего, определитель может работать как автоматический определитель номера (АОН), основанный на российском стандарте обмена информацией между телефонными станциями. Во-вторых, для идентификации вызывающего абонента определитель может воспринимать информацию от телефонной станции в зарубежном формате Caller ID. В-третьих, телефон поддерживает совместную работу определителя в обоих стандартах: в начале вызова телефон ждет информацию в формате Caller ID, а затем, при её отсутствии, выполняет попытку определить номер в российском стандарте.

## ВЫБРАТЬ ВАРИАНТ РАБОТЫ ОПРЕДЕЛИТЕЛЯ

- Выберите *Главное меню* > *Настройки телефона* > *Определитель номера* > *Вариант определителя*, а затем – необходимый вариант.

## Основные принципы работы

### ■ ПРИНЦИП ОПРЕДЕЛЕНИЯ НОМЕРА В РОССИИ (АОН)

Согласно стандартам на оборудование телефонной связи в России и странах СНГ, определение номера должно происходить в первые секунды после установления связи между абонентами, то есть в момент, когда вызываемый абонент поднимает трубку.

Для этого телефонный аппарат вызываемого абонента должен послать на автоматическую телефонную станцию (АТС) специальный сигнал запроса. На этот запрос АТС отвечает сложным тональным сигналом, в котором закодирована информация о номере вызывающего абонента. Функция автоматического определителя номера (АОН) декодирует ответ АТС и выводит номер позвонившего абонента на дисплей. Информация, получаемая АОН, содержит 7 цифр номера и цифру категории вызывающего абонента.

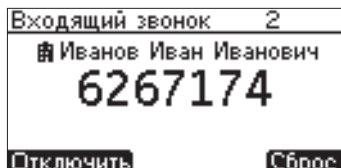

**...важное!** В российском стандарте АОН невозможно определить более 7 цифр телефонного номера. Если это необходимо, узнайте о возможности использования стандарта Caller ID на Вашей АТС.

Телефонный аппарат, функционируя в обычном режиме определителя («включение до поднятия трубки»), при входящем вызове после пропуска программируемого числа звонков автоматически устанавливает связь между абонентами и определяет номер, а затем имитирует гудок телефонной станции для позвонившего абонента, чтобы маскировать включение АОН.

Вероятность определения номера зависит от поступления ответа АТС на запрос телефонного аппарата. При плохом качестве связи и в периоды максимальной нагрузки на АТС вероятность правильного определения номера уменьшается. Для повышения качества определения номера в некоторых случаях требуется увеличение количества посылаемых запросов и не рекомендуется уменьшение количества пропускаемых звонков до нуля.

Определение номера вообще невозможно при вызове с АТС, не оборудованной аппаратурой для определения номера.

**...полезное.** Процесс определения номера в российском стандарте будет незаметным для позвонившего абонента, если АОН работает в режиме «включение при поднятии трубки» и установлено нулевое количество запросов на АТС. В такой ситуации телефон «слушает» линию при поднятии трубки и сможет, ничем не выдавая своего присутствия,

идентифицировать телефонные номера некоторых АТС, которые посылают информацию для АОН без запроса.

## ■ ИДЕНТИФИКАЦИЯ АБОНЕНТА В СТАНДАРТЕ CALLER ID

Определение позвонившего абонента Caller ID является услугой телефонной станции и, в отличие от российского АОН, подразумевает получение информации во время вызова без каких-либо специальных запросов на АТС. Для результативной работы телефона в стандарте Caller ID необходима поддержка данной услуги на Вашей АТС и включение её для Вашей линии. Передача информации Caller ID может поддерживаться только на телефонной станции цифрового типа и будет зависеть от настроек, выполненных оператором связи.

Телефонный номер позвонившего абонента может не определяться в случае запрета передачи его вызывающей стороной или по каким-либо техническим причинам. За более подробной информацией о причине неопределения номера обращайтесь в техническую службу Вашей АТС.

Как правило, в стандарте Caller ID передается полная длина телефонного номера, включая междугородный код. При этом информация о вызове поступает на телефон непосредственно между первым и вторым звонком. Телефонный аппарат, обладающий функцией Caller ID, выводит полученную информацию на свой дисплей.

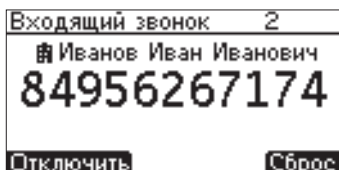

Наибольшее распространение среди вариантов идентификации абонента по типу Caller ID получил формат с FSK-модуляцией.

**...важное!** ТА «Палиха-750» во время работы определителя в стандарте Caller ID поддерживает функции, характерные обычному режиму АОН российского стандарта с включением после первого звонка, но в большинстве случаев обязательно требует дополнительное питание. Например: счетчик новых вызовов, персональный сигнал звонка, персональная работа автоответчика, проговор телефонного номера вызывающего абонента и вывод на дисплей его имени из записной книжки.

## Режим работы АОН

Функция АОН, основанная на российском стандарте, может работать в одном из трех режимов, каждый из которых определяет отдельную схему поведения телефона при поступлении вызова:

1. «Включение до поднятия трубки» (обычный режим);
2. «Включение при поднятии трубки» («ручной» режим);
3. «Не включать АОН» (выключенный режим).

## ■ ВКЛЮЧЕНИЕ АОН ДО ПОДНЯТИЯ ТРУБКИ

«Вкл. до поднятия трубки» – обычный режим работы АОН, когда определение номера выполняется без поднятия трубки на аппарате. Фактически, во время определения номера телефон в автоматическом режиме устанавливает связь, а после этого формирует в линию станционные гудки, имитируя для вызывающей стороны продолжение вызова.

**...важное!** После определения номера в обычном режиме АОН (российский стандарт), все параллельные телефоны перестают звонить.

После определения номера в обычном режиме АОН, телефон просматривает записную книжку в поиске совпадающего номера. Дальнейшая обработка поступившего вызова зависит от персональных настроек абонента совпадающего номера. Возможно включение персонального

сигнала вызова и проговаривание персональной памятки, а также выполнение персонального «действия после определения» в соответствии с функцией «Моё настроение». В общем случае на дисплее телефона будет показан определившийся номер вместе с именем соответствующего абонента.

В обычном режиме работы АОН работает счетчик новых вызовов. Такой счетчик показывает количество новых поступивших вызовов, которые остались без Вашего ответа.

## ■ ВКЛЮЧЕНИЕ АОН ПРИ ПОДНЯТИИ ТРУБКИ

«Вкл. при поднятии трубки» – «ручной» режим работы АОН, когда определение номера выполняется только по поднятию трубки на ТА «Палиха-750» или на параллельном телефоне. Используется для совместной бесконфликтной работы с активным параллельным устройством (факс, модем, автоответчик) или с целью расширения функциональности встроенного автоответчика, когда обычный режим АОН не должен включаться.

## ■ ВЫКЛЮЧЕННЫЙ РЕЖИМ АОН

В выключенном режиме определение номера в российском стандарте не производится. «Не включать АОН» используется, как правило, когда нет необходимости в функции определения номера или Ваша АТС не обеспечивает её. Например, для эксплуатации на телефонной линии офисной АТС (предпочтительные настройки телефона для работы на офисной АТС перечислены в разделе «Разрешение проблем», с. 68).

## Настройка параметров работы АОН

*ВЫБРАТЬ РЕЖИМ РАБОТЫ РОССИЙСКОГО АОН*

- Выберите Главное меню > Настройки телефона > Определитель номера > Режим АОН, а затем укажите необходимый вариант.

*НАСТРОИТЬ ПАРАМЕТРЫ ОБЫЧНОГО РЕЖИМА АОН*

1. Число проговоров номера в разделе Главное меню > Настройки телефона > Определитель номера.
2. Число звонков до включ. в разделе Главное меню > Настройки телефона > Определитель номера > Параметры АОН.

**...важное!** Изменяя параметр Число звонков до включ., необходимо учитывать, что воспроизведение сигнала вызова до срабатывания определителя в обычном режиме АОН зависит от функции «Моё настроение».

3. Число запросов в разделе Главное меню > Настройки телефона > Определитель номера > Параметры АОН > Настройка сигналов АОН.

*НАСТРОИТЬ ПАРАМЕТРЫ «РУЧНОГО» РЕЖИМА АОН*

- Выберите Главное меню > Настройки телефона > Определитель номера > Параметры АОН > Настройка сигналов АОН > Число запросов и укажите необходимое значение.

## ■ ИМИТАЦИЯ ДЛИННОГО ГУДКА

Параметры раздела Главное меню > Настройки телефона > Определитель номера > Параметры АОН > Имитация длинного гудка позволяют точно подстроить тон и громкость длинных гудков, формируемых телефоном в линию после определения номера, для улучшения маскировки работы АОН на конкретной телефонной линии. Тон длинного гудка регулируется в диапазоне от 400 до 499 Гц, а громкость – от –9 до 0 дБ.

## ■ РАБОТА «АНТИ-АОН»

Функция «Анти-АОН» затрудняет определение в российском стандарте Вашего номера при посылке вызова на другой телефон с АОН. Функция формирует в телефонную линию 6-секундную помеху. Для успешной работы период её действия должен совпасть с ответами АТС на запросы АОН Вашего собеседника. «Анти-АОН» не работает на линиях электронных АТС, а также при включенном тоновом наборе номера.

### ПОСЛАТЬ ПОМЕХУ «АНТИ-АОН»

1. Наберите телефонный номер с поднятой трубкой.
2. Услышав первый ответный гудок после соединения, сразу нажмите клавишу #.

## Дополнительные функции Caller ID

### ■ ИДЕНТИФИКАЦИЯ ОЖИДАЮЩЕГО ВЫЗОВА

ТА «Палиха-750» поддерживает услугу ожидающего вызова с идентификацией вызывающего абонента (CID on Call Waiting), предоставляемую цифровой АТС, при включении на телефоне определителя в стандарте Caller ID.

Услуга *ожидающего вызова* («вторая линия» или Call Waiting), заказываемая у оператора цифровой АТС, позволяет узнать о поступлении нового звонка во время Вашего разговора с другим абонентом. Расширением этой услуги является сервис *идентификации ожидающего вызова* (CID on Call Waiting), позволяющий при поступлении нового вызова во время Вашего разговора показать на дисплее информацию о новом абоненте.

**...важное!** ТА «Палиха-750» поддерживает протокол определения номера CID on Call Waiting при разговоре по трубке и не поддерживает – в режиме громкой связи.

С поступлением второго вызова в трубке, по которой ведётся разговор, воспроизводится специальный тональный сигнал. Нажимая определённые комбинации цифр можно принять новый вызов без потери текущего соединения, устроить трёхстороннюю конференц-связь и т. п. Для этого используется клавиша «Сброс» (см. с. 66), отвечающая за функцию Flash и настройка которой должна соответствовать требованиям АТС. За более подробной информацией обратитесь к оператору связи.

# ТЕКСТОВЫЕ СООБЩЕНИЯ

ТА «Палиха-750» позволяет обмениваться короткими текстовыми сообщениями с другим телефонным аппаратом мобильной или фиксированной связи, поддерживающим SMS. Для этого необходимо заказать у оператора Вашей АТС соответствующую услугу и выполнить необходимые настройки телефона, согласно требованиям оператора связи.

**...полезное.** Для быстрого доступа к меню текстовых сообщений в режиме ожидания нажмите клавишу «Помощь».

Функция отправки и приема SMS активна, если указан телефонный номер центра обслуживания сообщений оператора связи.

**...важное!** Для корректной обработки возможного поступления текстового сообщения, при настроенном номере центра обслуживания SMS и функционировании определителя номера в стандарте Caller ID, не воспроизводится первый сигнал звонка, поступающий до передачи информации Caller ID.

Новое текстовое сообщение для отправки создается в разделе Написать сообщение, а обработанное функцией обмена SMS – в одном из разделов Принятые, Исходящие или Отправленные. Обработанные текстовые сообщения представлены в виде списков и упорядочены по времени регистрации. Вместе с текстом обработанного сообщения сохраняются регистрационные данные: дата и время регистрации, телефонный номер отправителя или адресата.

ТА «Палиха-750» может принимать и отправлять составные текстовые сообщения общей длиной до 510 символов. При этом, непосредственно для процесса передачи составное сообщение будет автоматически разделено на несколько более коротких сообщений. Если в сообщении используется кириллица, то передача выполняется не более, чем по 70 символов, иначе по 160. Количество набранных символов в сообщении отображается в центре верхней строки дисплея во время ввода текста.

## УКАЗАТЬ ТЕЛЕФОННЫЙ НОМЕР ЦЕНТРА ОБСЛУЖИВАНИЯ

- Введите телефонный номер в разделе Главное меню > Текстовые сообщения (sms) > Настройки SMS > Номер центра SMS 1 и/или Номер центра SMS 2 (дополнительно используется некоторыми операторами связи) и нажмите клавишу  («Сохранить»).

**...важное!** В заводских настройках аппарата установлены телефонные номера центра обслуживания SMS компании МГТС (г. Москва).

## ПРОСМОТРЕТЬ ДЕТАЛИ СООБЩЕНИЯ

1. Выделите в списке обработанных сообщений интересующее и нажмите  («Читать»).
2. В контекстном меню сообщения выберите команду Подробная информация.

## ■ СОЗДАНИЕ И ОТПРАВКА ТЕКСТОВОГО СООБЩЕНИЯ

Для отправки написанного сообщения по указанному телефонному номеру адресата телефон выполняет автодозвон и передачу информации на номер центра обслуживания оператора связи. Количество попыток отправки сообщения на номер оператора регулируется в разделе Главное меню > Текстовые сообщения (sms) > Настройки SMS > Количество попыток.

В случае успешной передачи информации оригинал сообщения будет перемещен в раздел Отправленные, иначе – в раздел Исходящие для повторного использования.

Вместе с самим сообщением в центр обслуживания может передаваться период действия SMS, в течение которого оператор связи будет пытаться доставить сообщение до адресата (Главное меню > Текстовые сообщения (sms) > Настройки SMS > Сообщение в силе).



## НАПИСАТЬ И ОТПРАВИТЬ НОВОЕ СООБЩЕНИЕ

1. В разделе *Главное меню* > *Текстовые сообщения (sms)* > *Написать сообщение* наберите текст сообщения.
2. Нажмите клавишу  («Варианты») и выберите *Отправить*.



**...полезное.** Выбор варианта *Сохранить* не позволит начать процедуру отправки сообщения, а сохранит набранный текст для последующей обработки.

3. Введите номер телефона получателя и повторно нажмите  («Отправить»).

## ПОВТОРИТЬ ПЕРЕДАЧУ СООБЩЕНИЯ ПОСЛЕ СВОЯ ОТПРАВКИ

- Выделите интересное текстовое сообщение в разделе *Исходящие* и нажмите  («Читать»), а затем  («Повторить»).

## ■ ПРИЕМ И ЧТЕНИЕ ТЕКСТОВОГО СООБЩЕНИЯ

Поступление нового текстового сообщения может сопровождаться коротким сигналом звонка. Наличие новых текстовых сообщений отображается символом  в правой части статусной строки дисплея и частым миганием индикатора, встроенного в клавишу  («Воспроизведение»).

## НАЗНАЧИТЬ СИГНАЛ ПОСТУПЛЕНИЯ SMS

- В разделе *Главное меню* > *Текстовые сообщения (sms)* > *Настройки SMS* > *Звуковой сигнал получения* выберите конкретную мелодию из набора коротких сигналов или вариант *Не использовать*.

## ПРОЧИТАТЬ ПОСТУПИВШЕЕ СООБЩЕНИЕ

- В разделе *Главное меню* > *Текстовые сообщения (sms)* > *Принятые* выберите интересное текстовое сообщение и нажмите  («Читать»).

**...полезное.** Для быстрого просмотра новых поступивших SMS нажмите часто мигающую клавишу  («Воспроизведение»). При наличии новых сообщений автоответчика, список SMS выводится на дисплей после воспроизведения новых звукозаписей.

## ■ УДАЛЕНИЕ ТЕКСТОВОГО СООБЩЕНИЯ

Выделяемый объём памяти телефона позволяет хранить до 250 текстовых сообщений. Для удаления ненужного текстового сообщения можно использовать как индивидуальную команду *Удалить* из контекстного меню при просмотре сообщения, так и групповые команды удаления в разделе *Главное меню* > *Текстовые сообщения (sms)* > *Удалить сообщения*.

# ФУНКЦИЯ АВТООТВЕТЧИКА



Функция автоответчика позволяет телефонному аппарату ответить на поступивший вызов без участия пользователя. Работа автоответчика полностью согласована с другими функциями телефона. Поступившее на автоответчик сообщение сохраняется вместе с подробной информацией о вызове, полученной от определителя, в архиве вызовов.

## Основные принципы работы

Для работы функции автоответчика требуется её включение с выбором соответствующего варианта автоответа, и достаточный объём свободной памяти для регистрации сообщений.

При входящем вызове после воспроизведения автоответчиком приветствия тональный сигнал указывает на начало записи сообщения абонента. После успешного завершения записи входящее сообщение вместе с телефонным номером абонента регистрируется в архиве вызовов.

*Приветствие* автоответчика во время работы всегда воспроизводится только позвонившему абоненту. *Сообщение*, оставляемое позвонившим абонентом на автоответчик, по умолчанию воспроизводится громкоговорителем телефона. Речь абонента не будет озвучена только в тихом режиме работы персонального автоответчика (см. с. 43) или при включении автоответчика в период задержки звонка в ночном покое (см. с. 49).

Звуковая запись сообщения не сохранится, если в любой момент установленной связи вручную ответить на вызов (например, включить спикерфон или поднять трубку на ТА «Палиха-750» или на параллельном аппарате). После регистрации в памяти автоответчика нового сообщения на дисплее телефона появляется счетчик новых сообщений (символ ) с указанием их количества, и, кроме того, начинает мигать индикатор нового сообщения, встроенный в клавишу  («Воспроизведение»). Для прослушивания всех новых сообщений и сопутствующей информации нажмите данную клавишу. По завершении прослушивания всех новых сообщений указанный индикатор перестанет мигать, а показание счетчика обнулится.

Сообщения автоответчика сохраняются вместе с информацией о вызове в архиве вызовов. О наличии прикрепленной звукозаписи сообщения свидетельствует в строке вызова значок .

## ■ ПАМЯТЬ ДЛЯ СООБЩЕНИЙ

Сообщения и приветствия автоответчика записываются в общую память всех звукозаписей телефона. По мере заполнения звуковой памяти самые давние незащищенные звукозаписи архива будут стираться автоматически при поступлении новых сообщений автоответчика.

Новое поступившее сообщение защищено от автоматического удаления до полного прослушивания. Чтобы в дальнейшем защитить прослушанную звукозапись сообщения от автоудаления, её следует переместить из архива вызовов в отдельный список защищенных звукозаписей.

**...важное!** Если вся звуковая память будет занята защищенными или системными звукозаписями (см. с. 45), то поступление новых сообщений станет невозможным. Поэтому, оставляя автоответчик включенным на длительный срок, убедитесь, что есть достаточный объём свободной памяти или памяти, занятой прослушанными архивными звукозаписями.

## Команды управления

ВКЛЮЧИТЬ АВТООТВЕТЧИК



- Главное меню > Автоответчик > Вариант автоответа > Включен автоответчик.



## ПРОСЛУШАТЬ НОВЫЕ СООБЩЕНИЯ

- В режиме ожидания нажмите мигающую клавишу  («Воспроизведение»). Через громкоговоритель телефона будут воспроизведены ранее поступившие на автоответчик, но еще не прослушанные сообщения, и сопутствующая по ним информация. Перед каждым сообщением проговаривается телефонный номер позвонившего абонента и время поступления вызова. На дисплей выводится сопутствующая информация с датой вызова и именем абонента.

## ЗАПИСАТЬ НОВОЕ ПРИВЕТСТВИЕ АВТООТВЕТЧИКА

1. Выберите *Главное меню* > *Автоответчик* > *Настройка приветствия* > *Приветствие автоответчика* > *Записать* и подтвердите клавишей  («Выбрать») согласие начать запись.
2. Надиктуйте новое приветствие. По окончании записи нажмите  («Сохранить»).

**...полезное.** С положенной трубкой звуковая запись приветствия выполняется через микрофон спикерфона. Для более качественной записи приветствия рекомендуется надиктовать сообщение в трубку телефона, которую надо поднять перед выбором главного меню. Наличие гудка в трубке не оказывает влияния на выполняемую запись.

## ПРОСЛУШАТЬ ПРИВЕТСТВИЕ АВТООТВЕТЧИКА

- Выберите *Главное меню* > *Автоответчик* > *Настройка приветствия* > *Приветствие автоответчика* > *Прослушать*.

**...полезное.** Процесс воспроизведения заводского приветствия, в отличие от другой звуковой записи, не сопровождается на дисплее шкалой воспроизведения.

## Настройка работы автоответчика

### ■ ВЫБОР АВТООТВЕТА

Для функции автоответчика предусмотрен выбор варианта ответа на поступивший вызов между *полнофункциональным автоответчиком* (воспроизведение приветствия с записью входящего сообщения) и *простым информатором* (только воспроизведение приветствия). После воспроизведения приветствия информатор, в отличие от полнофункционального автоответчика, сразу же разрывает установленную телефонную связь.

### ВКЛЮЧИТЬ ИНФОРМАТОР

- Выберите *Главное меню* > *Автоответчик* > *Вариант ответа* > *Включен информатор*.

### ■ ПРИВЕТСТВИЕ АВТООТВЕТЧИКА

Приветствие функции автоответчика может быть стандартным или персональным. *Стандартное приветствие* является единым для всех поступающих вызовов, за исключением вызовов от абонентов с назначенным персональным приветствием. *Персональное приветствие* создается индивидуально для каждого абонента записной книжки.

Изначально стандартное приветствие полнофункционального автоответчика имеет заводскую звукозапись: «Здравствуйте, Вас приветствует автоответчик «Палиха»! Пожалуйста, говорите после сигнала». При необходимости заводскую звукозапись можно заменить на пользовательскую, записав новое приветствие в соответствующем разделе настроек автоответчика. Удаление пользовательского приветствия восстанавливает заводскую запись.

В телефонном аппарате используется отдельное приветствие для информатора. Заводская звукозапись его приветствия отсутствует. Поэтому для работы информатора, помимо его включения, дополнительно требуется предварительная запись его приветствия.

Приветствие полнофункционального автоответчика редактируется в разделе [Главное меню](#) > [Автоответчик](#) > [Настройка приветствия](#) > [Приветствие автоответчика](#).

Приветствие информатора редактируется в разделе [Главное меню](#) > [Автоответчик](#) > [Настройка приветствия](#) > [Приветствие информатора](#).

## ■ МОМЕНТ ВКЛЮЧЕНИЯ АВТООТВЕТЧИКА

Функция автоответчика включает приветствие позвонившему абоненту в общем случае после выбранного количества звонков вызова (*Число звонков до включения*), которое является стандартной задержкой автоответчика. В режиме Caller ID и в обычном режиме АОН («вкл. до поднятия трубки») такая задержка будет отсчитываться от момента определения номера, а в остальных режимах АОН – отсчёт начнётся сразу с поступления вызова.

Стандартная задержка автоответчика может быть целиком отключена для всех абонентов записной книжки с персональным включением автоответа ([Задержка персон. включения](#) > [Без задержки](#)), иначе – будет одинаковой для всех входящих вызовов с включением автоответа (вариант [Включена общая задержка](#)).

### УКАЗАТЬ ЗАДЕРЖКУ ВКЛЮЧЕНИЯ АВТООТВЕТА

- Выберите [Главное меню](#) > [Автоответчик](#) > [Число звонков до включения](#) и укажите требуемое значение.

### УБРАТЬ ЗАДЕРЖКУ ПЕРСОНАЛЬНОГО ВКЛЮЧЕНИЯ АВТООТВЕТА

- Выберите [Главное меню](#) > [Автоответчик](#) > [Задержка персон. включения](#) > [Без задержки](#).



## ■ ОГРАНИЧЕНИЕ ВРЕМЕНИ ЗАПИСИ СООБЩЕНИЯ

Продолжительность каждого поступающего сообщения может быть предварительно ограничена в разделе [Главное меню](#) > [Автоответчик](#) > [Ограничение времени записи](#). Если же при записи входящего сообщения в течение этого ограниченного промежутка времени начнут поступать короткие гудки, обозначающие что позвонивший абонент положил трубку, то автоответчик прекратит запись досрочно.

Ограничить запись каждого входящего сообщения можно в пределах 1...99 секунд. Работая без ограничений, когда выставлено значение «0», автоответчик будет записывать сообщение до появления коротких гудков от абонента или до полного исчерпания памяти.

## Дополнительные возможности

### ПРОСЛУШАТЬ ВСЕ СООБЩЕНИЯ АВТООТВЕТЧИКА

1. Убедитесь, что индикатор новых сообщений не мигает.
2. В режиме ожидания нажмите клавишу  («Воспроизведение»).
3. В появившемся меню прослушивания звукозаписей выделите пункт [Сообщения автоответчика](#) и нажмите  («Выбрать»). Через громкоговоритель телефонного аппарата будут воспроизведены все сообщения автоответчика, хранящиеся в архиве вызовов.

## ■ ПЕРСОНАЛЬНАЯ РАБОТА АВТООТВЕТЧИКА ДЛЯ АБОНЕНТА

*Персональная работа автоответчика* выполняется на основании информации определителя и только для абонентов, имеющих соответствующие настройки в записной книжке: индивидуальное приветствие автоответа или индивидуальное включение автоответа.

- Функция автоответчика всегда воспроизводит на поступивший вызов от конкретного абонента заранее записанное для него *персональное приветствие* вместо стандартного.

- *Персональное включение* автоответчика или информатора выполняется после определения номера в обычном режиме АОН или Caller ID для абонента записной книжки с назначенным соответствующим действием.

**...полезное.** Для беззвучного режима записи входящего сообщения автоответчика предусмотрен режим «включить автоответчик тихо», назначаемый только индивидуально абоненту записной книжки.

#### НАЗНАЧИТЬ ПЕРСОНАЛЬНОЕ ВКЛЮЧЕНИЕ АВТООТВЕТА НА ВЫЗОВ АБОНЕНТА

1. Просматривая детали абонента, выберите *Дополнительно* > *Настройка для абонента* > *Действие после определения* и затем одно из действий: *Включить автоответчик*, *Включить автоответчик тихо*, или *Включить информатор*.
2. Проверьте, чтобы для функции «Моё настроение» было выбрано одно из следующих значений: «включить автоответы», «исключить нежелательных», «только для избранных».

#### ЗАПИСАТЬ ПЕРСОНАЛЬНОЕ ПРИВЕТСТВИЕ АВТООТВЕТЧИКА

1. Просматривая детали абонента, выберите *Дополнительно* > *Персональн. приветствие* > *Записать* и подтвердите клавишей ✓ («Выбрать») согласие начать запись.
2. Надиктуйте новое приветствие. По окончании записи нажмите ✓ («Сохранить»).

#### ■ ОДНОКРАТНОЕ ВКЛЮЧЕНИЕ АВТООТВЕТЧИКА НА ПОСТУПИВШИЙ ВЫЗОВ

При поступлении вызова наряду со стандартными действиями можно однократно, и непосредственно в текущий момент, включить автоответчик. В таком случае позвонившему абоненту, без задержки и независимо от персональных настроек записной книжки, будет воспроизведено стандартное приветствие (для информатора – если приветствие было записано заранее).

**ВКЛЮЧИТЬ АВТООТВЕТЧИК НА ВХОДЯЩИЙ ВЫЗОВ.** Нажмите клавишу «1».

**ВКЛЮЧИТЬ ИНФОРМАТОР НА ВХОДЯЩИЙ ВЫЗОВ.** Нажмите клавишу «2».

**ВКЛЮЧИТЬ АВТООТВЕТЧИК В ТИХОМ РЕЖИМЕ.** Нажмите клавишу «3».

#### ■ ВЗАИМОДЕЙСТВИЕ С ДРУГИМИ ФУНКЦИЯМИ ТЕЛЕФОНА

- Переключение режима автоответчика по времени реализуется через функцию будильника.
- Режим автоответчика может быть изменён с удалённого телефона, имеющего тоновый набор номера, если между ними возможна телефонная связь. Для этого необходимо на ТА «Палиха-750» предварительно включить функцию удалённого управления. Функция удалённого управления позволяет также прослушать сообщения, поступившие на автоответчик.
- Поступившее на автоответчик новое сообщение может быть передано на другой телефонный аппарат с помощью функции передачи номера.

# ЗВУКОВЫЕ ЗАПИСИ

Во многих функциях телефона используются звуковые записи речи:

- в архиве вызовов сохраняются входящие сообщения автоответчика, автоматические и ручные записи телефонных разговоров, а также диктофонные записи;
- в записной книжке используются звуковые записи для персональных приветствий и голосовых памяток;
- для работы автоответчика записываются стандартные приветствия для различных вариантов автоответа;
- звуковые записи могут применяться в работе функций «Будильник», «Передача номера» и «Удержание линии».

При выполнении автоматической или ручной записи телефонного разговора формируется предупредительный тональный сигнал (см. раздел [Главное меню](#) > [Дополнительные функции](#) > [Звукозаписи](#) > [Звуковой сигнал записи](#)). Звуковой сигнал автоматически подаётся в телефонную линию согласно требованиям РД 45.223-2001 для уведомления обоих собеседников о записи их телефонных переговоров, как при входящих, так и исходящих вызовах.

**...важное!** Контроль и запись телефонных переговоров или иных звуковых событий, использование выполненной звукозаписи и собранной информации должно выполняться в строгом соответствии с действующими правовыми нормами и законодательством. Например, для информирования собеседника о записи разговора и получения его согласия может требоваться устное предупреждение или подача в телефонную линию уведомительного тонального сигнала. В ряде случаев и в ряде стран могут требоваться дополнительные мероприятия, не предусмотренные текущей версией программного обеспечения телефонного аппарата, по соблюдению законности выполняемых операций. Данная инструкция, равно как и телефонный аппарат, не является залогом полного соблюдения законности действий пользователя и может требовать от пользователя юридической консультации и принятия дополнительных мер. **ПРОИЗВОДИТЕЛЬ НЕ НЕСЁТ МОРАЛЬНОЙ, МАТЕРИАЛЬНОЙ ИЛИ ИНОЙ ОТВЕТСТВЕННОСТИ ЗА ДЕЙСТВИЯ ИЛИ БЕЗДЕЙСТВИЕ ПОЛЬЗОВАТЕЛЯ, ПОВЛЕКШИЕ ЗА СОБОЙ НАРУШЕНИЕ ЗАКОНА.**

## Память для звукозаписей

Все звуковые записи разделяют общую звуковую память, объём которой позволяет сохранить 2 часа телефонных разговоров. При необходимости можно увеличить в два раза суммарную продолжительность выполняемых записей, предварительно выбрав более низкое качество записи. Параметр качества записи позволяет оптимальным образом расставить приоритеты между длительностью и качеством перед каждой конкретной записью.

Объём свободной звуковой памяти в процентах можно уточнить в разделе [Главное меню](#) > [Дополнительные функции](#) > [Состояние памяти](#).

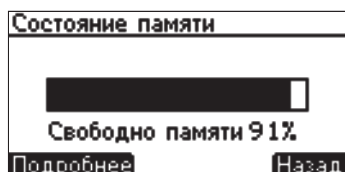

Состояние памяти	
Звукозаписи архива,	4%
Защищённые зв.записи,	2%
Системные зв.записи,	3%
Свободно памяти,	91%

Отмена

Дополнительно, выбрав команду «Подробнее», можно оценить распределение занятой памяти между основными группами звукозаписей.

К *архивным* относятся прослушанные звукозаписи, хранимые в основном списке архива вызовов. Они могут автоматически удаляться функциями телефона для освобождения памяти под новые записи.

К *защищённым* относятся звукозаписи, хранимые в записной книжке и в списке защищенных звукозаписей архива, а также непрослушанные сообщения автоответчика.

К *системным* относятся звукозаписи, используемые функциями будильника, передачи номера, удержания линии, а также звукозаписи стандартных приветствий автоответчика и информатора.

В процессе любой записи на дисплее отображается шкала, наглядно информирующая об оставшемся объёме свободной памяти. Вместе со шкалой записи выводится сопутствующая информация, поясняющая назначение звукозаписи и отсчитываемая в минутах и секундах её продолжительность.

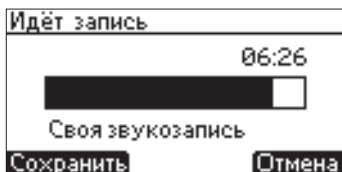

### ВЫБРАТЬ КАЧЕСТВО ЗАПИСИ СООБЩЕНИЙ

- [Главное меню](#) > [Дополнительные функции](#) > [Звукозаписи](#) > [Качество записи](#).

### ПРОСМОТРЕТЬ ТЕКУЩЕЕ СОСТОЯНИЕ ПАМЯТИ

- Выберите [Главное меню](#) > [Дополнительные функции](#) > [Состояние памяти](#), а для просмотра более подробной информации нажмите («Подробнее»).

### УЗНАТЬ ОБЪЁМ ПАМЯТИ, ЗАНИМАЕМЫЙ ОТДЕЛЬНОЙ ЗВУКОЗАПИСЬЮ АРХИВА

1. Выделите в архиве строку вызова, содержащую значок звукозаписи .
2. В контекстном меню вызова выберите команду [Детали вызова](#). Рядом со значком будет указан в процентах приблизительный объём памяти, выделенный под звукозапись.

**...полезное.** Просмотр в архиве деталей вызова позволяет оценить приблизительную долю прикрепленной звукозаписи, занимаемой ею в общем объёме звуковой памяти.

## Автоматическая запись

В автоматическом режиме телефон может выполнять в качестве автоответчика запись поступающих сообщений, а в качестве регистратора – запись всех телефонных разговоров с внешним абонентом.

Для работы регистратора характерно создание в архиве вызовов файла звукозаписи, прикрепленного к телефонному номеру вызова, после каждого телефонного разговора.

Перед началом разговора при заполненной звуковой памяти, когда невозможно создать новую 5-минутную запись, самые давние «архивные» звукозаписи будут автоматически удаляться. Дополнительное освобождение памяти во время записи будет невозможно. В случае необходимости записать длительный разговор следует заблаговременно вручную освободить достаточный объём звуковой памяти.

Для постоянной автозаписи разговоров целесообразно вместе с телефоном использовать компьютер, соединив их посредством адаптера «Телепорт 1.0». В таком случае, телефон во время автоматической регистрации разговора и поддерживаемой связи с компьютером формирует звукозапись непосредственно на его жестком диске, не занимая память телефона. При отсутствии связи с компьютером телефон временно сохраняет звукозапись в своей памяти в пределах доступного объёма (режим автономного регистратора), а при первой же синхронизации переносит его в компьютер.

**...важное!** Разговор исходящего вызова с параллельного телефона не будет автоматически записан, если выключено определение набора параллельного аппарата (см. с. 59).

**...важное!** При включенной функции автозаписи не поддерживаются многие функции режима разговора (например, громкая связь, удержание линии, дополнительный набор номера и т. д. – см. раздел «Обработка вызова»), а также не регистрируется в архиве вызовов автодозвон, выполненный будильником.

### ВКЛЮЧИТЬ АВТОМАТИЧЕСКУЮ ЗАПИСЬ ВСЕХ РАЗГОВОРОВ

- Выберите *Главное меню* > *Дополнительные функции* > *Звукозаписи* > *Автозапись разговоров* > *Включить автозапись* и дополнительно подтвердите клавишей ✓ («Выбрать»).

## Ручная запись

Вручную можно выполнить запись текущего разговора с телефонной линии, запись сообщения на диктофон, а также запись сообщений функций и записной книжки.

- *Команда записи разговора с линии* доступна во время беседы по трубке или по параллельному аппарату в контекстном меню разговора или в меню записи, вызываемом клавишей ● («Запись»).
- *Команда записи на диктофон* доступна в меню записи, вызываемом клавишей ● («Запись»). Диктофонная запись выполняется с микрофона, встроенного в корпус телефона, при поднятой трубке только в режиме ожидания, а с микрофона трубки – в любой момент при поднятой трубке. Выполняемая диктофонная запись никогда не дублируется в телефонную линию, а установленная связь при этом не прерывается.
- *Команда записи сообщения*, используемого в работе функции, доступна в соответствующем разделе настроек этой функции.

### ЗАПИСАТЬ СООБЩЕНИЕ ФУНКЦИИ

1. В разделе управления сообщением настраиваемой функции выберите команду *Записать* и подтвердите клавишей ✓ («Начать»).
2. После предупреждающего тонального сигнала начнётся запись. Для завершения записи нажмите ✓ («Сохранить»).

### ЗАПИСАТЬ ТЕКУЩИЙ РАЗГОВОР С ЛИНИИ

1. Во время телефонного разговора нажмите клавишу записи ● и выберите команду *Разговор с линии* или нажмите клавишу «Меню» для вызова контекстного меню и выберите команду *Записать разговор*.
2. Подтвердите своё намерение сделать запись клавишей ✓ («Выбрать»).
3. Для завершения записи нажмите ✓ («Сохранить») или положите трубку.

### ЗАПИСАТЬ РЕЧЬ НА ВСТРОЕННЫЙ МИКРОФОН

1. В режиме ожидания (или в любой момент при поднятой трубке) нажмите клавишу записи ●.
2. В меню записи выберите команду *Речь на диктофон* и подтвердите ✓ («Выбрать»).
3. Надиктуйте информацию в микрофон, встроенный в корпус телефона (или в микрофон поднятой трубки, соответственно).
4. Для завершения записи нажмите ✓ («Сохранить»).

## Прослушивание звукозаписей

Звукозапись может быть воспроизведена в телефонную линию или через встроенный громкоговоритель, в зависимости от её назначения. Уровень воспроизведения через громкоговоритель настраивается отдельным регулятором *Громкость звукозаписей*. Воспроизведение в линию любого сообщения всегда выполняется с максимальной громкостью.

Во время воспроизведения на дисплее отображается шкала процесса и текущая продолжительность воспроизведения. Сопутствующая информация поясняет назначение звукозаписи (для функции) или содержит время регистрации и абонентский контакт (для архива или записной книжки).

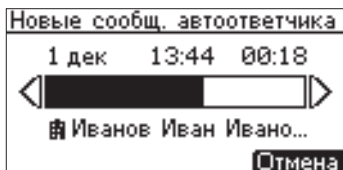

### ПРОСЛУШАТЬ СООБЩЕНИЕ ФУНКЦИИ

- В разделе управления сообщением настраиваемой функции выберите *Прослушать*.

### ПРОСЛУШАТЬ ЗВУКОВУЮ ЗАПИСЬ ИЗ АРХИВА

- Нажмите клавишу **▶** («Воспроизведение») или выберите команду *Прослушать звукозапись* в контекстном меню вызова.

### ПРОСЛУШАТЬ ГРУППУ ЗВУКОЗАПИСЕЙ ИЗ АРХИВА

- В режиме ожидания при отсутствии новых сообщений автоответчика нажмите клавишу **▶** («Воспроизведение») и выберите одну из групп звукозаписей архива: *Сообщения автоответчика*, *Телефонные разговоры*, *Диктофонные записи*. Порядок воспроизведения группы звукозаписей противоположен их регистрации в архиве.

### ПЕРЕЙТИ К ОЧЕРЕДНОЙ ЗВУКОЗАПИСИ ИЗ ГРУППЫ

- Во время прослушивания звукозаписи нажмите клавишу **▶** («Вперед»).

### ПЕРЕЙТИ К ПРЕДЫДУЩЕЙ ЗВУКОЗАПИСИ

- Во время прослушивания звукозаписи нажмите клавишу **◀** («Назад») для перехода в начало текущей звукозаписи, а в начале звукозаписи – для перехода к предыдущей.

### НАСТРОИТЬ ГРОМКОСТЬ ВОСПРОИЗВЕДЕНИЯ ЗВУКОЗАПИСЕЙ

1. Выберите *Главное меню* > *Настройки телефона* > *Настройки звука* > *Громкость звукозаписей*.
2. Отрегулируйте уровень громкости воспроизведения клавишами **▲** или **▼**.
3. Подтвердите сделанное изменение, нажав клавишу **✓** («Сохранить»).

**...полезное.** Регулятор громкости звукозаписей доступен также через контекстное меню любого регулятора громкости.

## Удаление звукозаписей

В **автоматическом режиме** из архива вызовов может быть удалено некоторое количество самых давних «архивных» (незащищенных) звукозаписей при отсутствии 5-минутного запаса свободной звуковой памяти в следующих случаях:

- с поступлением нового сообщения на автоответчик;
- с началом нового телефонного разговора, если включена функция автозаписи;
- с началом любой записи, выполняемой вручную.

Кроме того, в автоматическом режиме удаляется незащищенная звукозапись архива в случае:

- окончания срока хранения, определенного функцией автоудаления.

**Ручное удаление** ненужных звукозаписей из архива вызовов, списка защищенных звукозаписей, а также из неиспользуемых функций может потребоваться для освобождения памяти под новые записи, выполняемые вручную.

### УДАЛИТЬ ЗВУКОЗАПИСЬ АРХИВА

- В контекстном меню вызова выберите команду *Удалить звукозапись*.

### *УДАЛИТЬ СООБЩЕНИЕ ФУНКЦИИ*

- В разделе управления сообщением настраиваемой функции выберите команду Удалить.

### *ВКЛЮЧИТЬ АВТОУДАЛЕНИЕ ЗВУКОЗАПИСИ СПУСТЯ ЗАДАННЫЙ ПЕРИОД*

- Выберите Главное меню > Дополнительные функции > Звукозаписи > Автоудаление звукозаписей и далее один из вариантов срока хранения в памяти (сутки, неделя или месяц).

## **Питание для работы со звукозаписями**

Для создания новых или прослушивания существующих звукозаписей желательно наличие дополнительного питания. Тем не менее, использование телефонной линии позволит обеспечить работу указанных функций при полном отсутствии дополнительного питания или в экономичном режиме эксплуатации батареек. В такие моменты на телефон не смогут поступать вызовы, т. к. линия будет занята.

### *ВКЛЮЧИТЬ ЭКОНОМИЮ БАТАРЕЕК*

- Выберите Главное меню > Дополнительные функции > Звукозаписи > Экономия питания > Экономия за счёт линии.



# ОГРАНИЧЕНИЕ ЗВОНКОВ

Для ограничения входящего вызова можно использовать несколько функций телефонного аппарата. «Ночной покой» воспроизводит звонок в зависимости от времени, а «Моё настроение» задействует дополнительные реакции на поступивший вызов, начиная с выключения звонка и заканчивая включением автоответчика в зависимости от абонентских настроек записной книжки. Действия функций совместимы и дополняют друг друга.

## Ночной покой

Функция ночного покоя устанавливает ограничения в период покоя на вызывной сигнал, ежечасный сигнал, громкость звука нажатия клавиш и подсветку телефона. По умолчанию период покоя используется для ночного времени суток и продолжается с 0 часов 30 минут до 6 часов 30 минут. Но указанные значения могут быть изменены.

**Вызывной сигнал** в период покоя воспроизводится согласно включенной задержке звонка, а в остальное время суток – с момента поступления. Задержка звонка указывает на количество звонков, пропускаемых с момента поступления вызова до начала воспроизведения сигнала. Включенная задержка звонка отображается на дисплее в период покоя символом 🌙 («луна»), а в остальное время суток – символом ☀ («солнышко»).

**...важное!** Задержка звонка не влияет на момент включения автоответчика. Поэтому запись поступившего на автоответчик сообщения можно не услышать, если количество звонков до включения автоответчика установлено меньше, чем задержка звонка в функции «Ночной покой».

**...важное!** Сигнал вызова от «избранных» абонентов, которым присвоено значение «всегда звонить на вызов» в качестве «действия после определения», всегда воспроизводится без задержки.

**Ежечасный сигнал** в период покоя не воспроизводится.

**Звуки нажатия клавиш** в период покоя автоматически уменьшаются до минимально возможного уровня громкости.

**Подсветка телефона** в период покоя работает согласно настройкам раздела [Главное меню > Настройки телефона > Свойства дисплея > Включение подсветки > Подсветка в ночном покое](#).

### УСТАНОВИТЬ ПЕРИОД ПОКОЯ

- Выберите [Главное меню > Дополнительные функции > Ночной покой > Период покоя](#), а затем введите начало и окончание периода покоя.

### ВКЛЮЧИТЬ ЗАДЕРЖКУ ВЫЗОВА В ПЕРИОД ПОКОЯ

- [Главное меню > Дополнительные функции > Ночной покой > Вкл./выкл. задержку звонка](#).

### УСТАНОВИТЬ ВЕЛИЧИНУ ЗАДЕРЖКИ ВЫЗОВА

- Выберите [Главное меню > Дополнительные функции > Ночной покой > Задержка звонка](#), а затем введите количество звонков, пропускаемых в начале вызова.

## «Моё настроение»

«Моё настроение» используется для ограничения поступающих вызовов в зависимости от телефонного номера. Функция имеет несколько значений, из которых требуется выбрать одно, соответствующее настроению принимать звонки от определённых абонентов. Например, при вызове

от конкретного абонента телефон может включить персональный автоответчик, независимо от состояния общего автоответчика.

**...важное!** Функция «Моё настроение» работает приоритетно по отношению к функции общего автоответчика.

Сначала абонентам в записной книжке необходимо установить персональное действие, согласно которому будет работать телефон после идентификации позвонившего. Затем назначенное действие следует активизировать функцией «Моё настроение».

**...важное!** Если ни одному абоненту в записной книжке не установлено персональное действие телефона, то ограничения функции «Моё настроение» не действуют!

**...важное!** Если хотя бы одному абоненту в записной книжке установлено персональное действие телефона и включены ограничения функции «Моё настроение», то первый сигнал поступившего вызова не будет воспроизводиться в заводских установках обычного режима российского АОН и в режиме Caller ID для полноценной работы этой функции.

## ■ ОГРАНИЧЕНИЯ ВХОДЯЩИХ ВЫЗОВОВ ФУНКЦИЕЙ «МОЁ НАСТРОЕНИЕ»

### • Разговаривать со всеми

*Отсутствуют ограничения на поступающие вызовы (неактивны персональные значения параметра «действие после определения» для всех абонентов записной книжки).*

### • Включить автоответы книжки

*На входящие вызовы действуют минимальные ограничения. На вызов от абонента с атрибутом «включить автоответчик» («вкл. автоответчик тихо») или «включить информатор» сработает автоответчик (в тихом режиме) или информатор. От остальных абонентов вызов обработается стандартным способом.*

### • Исключить нежелательных

*На вызов от абонента с одним из атрибутов: «отбить вызов», «выключить звонок», «включить автоответчик», «вкл. автоответчик тихо», «включить информатор» – выполнится соответствующее действие. От остальных абонентов вызов обработается стандартно.*

### • Только для избранных

*На входящие вызовы действуют максимальные ограничения. Воспроизводятся звонки только от абонентов «всегда звонить на вызов» (активны все значения параметра «действие после определения»).*

## УКАЗАТЬ «НАСТРОЕНИЕ» ДЛЯ РАЗГОВОРОВ

1. Предварительно необходимо добавить абонента с телефонным номером в записную книжку и указать для него в дополнительных настройках персональное «действие после определения».
2. В режиме ожидания выберите Главное меню > Настроение звонков > Моё настроение и укажите необходимое значение функции, активирующее для телефона назначенное «действие». После определения номера поступившего вызова от указанного абонента сработает назначенное действие телефонного аппарата.

# ПРОЧИЕ ФУНКЦИИ

## Часы и дата

### УСТАНОВИТЬ ВРЕМЯ ИЛИ ДАТУ

1. Выберите Главное меню > Настройки телефона > Часы/дата > Установить время и дату.
2. Введите необходимые значения, используя цифровые клавиши. В случае частичного изменения данных используйте клавиши перемещения ▲ и ▼ для перехода между редактируемыми полями, а клавишу ✓ («Сохранить») – для запоминания внесенной правки.

**...полезное.** День недели вычисляется автоматически, а отсчет секунд начинается (секунды обнуляются) сразу после сохранения параметров времени и даты.

### ■ КОРРЕКЦИЯ ТОЧНОСТИ ХОДА ЧАСОВ

Если часы телефонного аппарата идут не точно, то можно внести коррекцию в их ход. Минимальная величина вносимой коррекции составляет 1 секунду в сутки. Перед выполнением коррекции требуется вычислить среднесуточную погрешность хода часов в секундах.

### УСКОРИТЬ ХОД ЧАСОВ

- Выберите Главное меню > Настройки телефона > Часы/дата > Коррекция хода часов > Часы отстают, а затем введите абсолютную величину поправки хода часов.

### ЗАМЕДЛИТЬ ХОД ЧАСОВ

- Выберите Главное меню > Настройки телефона > Часы/дата > Коррекция хода часов > Часы спешат, а затем введите абсолютную величину поправки хода часов.

### ■ ЕЖЕЧАСНЫЙ СИГНАЛ

Телефонный аппарат может сообщать звуковым сигналом о наступлении каждого полного часа. В качестве сигнала можно выбрать: сигнал «кукушки», простой тональный сигнал типа «бип», проговаривание текущего времени.

### УСТАНОВИТЬ ЕЖЕЧАСНЫЙ СИГНАЛ

- Выберите Главное меню > Настройки телефона > Часы/дата > Ежечасный сигнал, а затем – необходимый вариант.

**...важное!** Ежечасный сигнал не воспроизводится в период покоя, выставленного для функции «Ночной покой».

### ■ АВТОМАТИЧЕСКИЙ ПЕРЕВОД ЧАСОВ

Для автоматического перевода часов на зимнее или летнее время предусмотрен параметр Главное меню > Настройки телефона > Часы/дата > Переход на летнее время, учитывающий коррекцию времени, производимую дважды в год.

## Планировщик и будильники



Планировщик позволяет делать напоминания о важных звонках, переключать по расписанию режим работы автоответчика и создавать будильники с различной периодичностью, в том числе воспроизводимые удалённому абоненту. Действия планировщика реализованы с помощью универсальных будильников, а календарь предоставляет альтернативный способ создания и просмотра событий на конкретную дату.

## ВЫЗВАТЬ ПЛАНИРОВЩИК ДЕЛ

1. Нажмите клавишу «Сигнал» для управления планировщиком и выберите нужный раздел.
2. Для завершения работы с планировщиком нажмите правую клавишу выбора ✖ («Выход»).

## ■ УПРАВЛЕНИЕ БУДИЛЬНИКАМИ

Телефонный аппарат поддерживает одновременную работу до десяти независимых будильников. Каждый будильник может быть переведен в неактивное состояние либо ручным выключением, либо завершением работы. В дальнейшем неактивный будильник может быть вновь активирован простым включением без изменения своих параметров работы. Наличие активных будильников отображается в режиме ожидания знаком , расположенным рядом с показанными часами.



Информация о всех будильниках хранится в виде общего списка, упорядоченного по времени действия. Активные будильники отмечены знаком . Активность выбранного будильника изменяется клавишей , а вывод подробных деталей выполняется клавишей «Меню».

Для создания будильника с определенными функциями необходимо предварительно создать простейший будильник с указанием времени срабатывания, а затем дополнительно изменить его настройки. Простейший будильник будет работать один раз и воспроизводить через громкоговоритель телефона в назначенное время случайную мелодию с нарастающей громкостью в течение одной минуты. Для изменения этих настроек или выполнения дополнительных необходимо выбрать соответствующие команды из контекстного меню *Настройка будильника* при просмотре подробных деталей будильника. Детали будильника отображают его состояние, назначенное время, тип и периодичность работы.

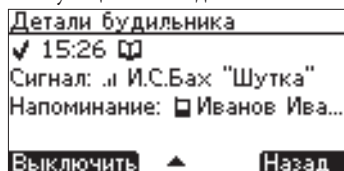
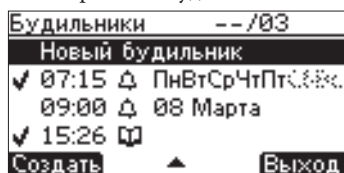

Выключить сигнал сработавшего будильника можно клавишей ✖ («Выключить»), поднятием трубки или ответом с беспроводной трубки.



### ПРОСМОТРЕТЬ СПИСОК БУДИЛЬНИКОВ

1. В разделе планировщика выберите пункт «Будильники».
2. Листайте имеющийся список будильников клавишами перемещения  и .
3. Для выхода из планировщика дважды нажмите правую клавишу выбора ✖ («Выход»).



### СОЗДАТЬ НОВЫЙ БУДИЛЬНИК

1. В списке будильников выделите команду *Новый будильник* и нажмите клавишу выбора  («Создать»).
2. Установите время срабатывания будильника, используя цифровые клавиши.
3. Нажмите клавишу  («Сохранить») для завершения установки простейшего будильника.



### ВЫКЛЮЧИТЬ СИГНАЛ РАБОТАЮЩЕГО БУДИЛЬНИКА

- Нажмите клавишу ✖ («Выключить») или поднимите трубку.

### ПРОСМОТРЕТЬ ДЕТАЛИ БУДИЛЬНИКА

1. В списке будильников выделите интересующий, используя клавиши перемещения  и .
2. Нажмите клавишу «Меню» для просмотра подробных деталей будильника.
3. Для завершения просмотра нажмите правую клавишу ✖ («Назад»).

### ИЗМЕНИТЬ НАСТРОЙКИ БУДИЛЬНИКА

1. Выделите в общем списке будильников интересующий, используя клавиши  и .
2. Нажмите клавишу «Меню» для просмотра деталей будильника.

3. Нажмите клавишу «Меню» для вызова контекстного меню *Настройка будильника*.
4. Выберите необходимую команду для изменения параметров будильника.

#### УДАЛИТЬ БУДИЛЬНИК ИЗ СПИСКА

1. Выделите в общем списке будильников интересующий, используя клавиши ▲ и ▼.
2. Нажмите клавишу «Меню» для просмотра деталей будильника.
3. Повторно нажмите «Меню» для вызова контекстного меню *Настройка будильника*.
4. Выберите команду *Удалить*.

### ■ НАЗНАЧЕНИЕ БУДИЛЬНИКА

Назначение будильника определяется его типом.

 **Простой** Предназначен для включения одноминутного сигнала.

 **Надоедливый** Предназначен для включения десятиминутного сигнала с возможностью отсрочки на ближайшее время.

Отсрочка сработавшего будильника для повторного воспроизведения сигнала будет выполнена, если нажата одна из следующих клавиш: цифра «0» или ☞ («Отсрочка») – на 10 минут, \* – на 15 минут, # – на 20 минут, цифровые клавиши («1»...«9») – на соответствующее количество минут.

 **Напоминание** Предназначен для включения одноминутного сигнала с выводом на дисплей телефонного номера, по которому предполагается выполнить вызов.

Телефонный номер задается при выборе данного типа будильника.

 **Автодозвон** Предназначен для воспроизведения сигнала будильника абоненту после выполнения автодозвона по его телефонному номеру.

Телефонный номер задается при выборе данного типа будильника.

 **Включить полнофункциональный автоответчик** Предназначен для перевода телефона в режим функционирования автоответчика.

 **Включить информатор** Предназначен для перевода телефонного аппарата в режим функционирования информатора.

 **Отключить автоответ** Предназначен для выключения функции автоответчика из обоих вариантов автоответа.

#### УКАЗАТЬ ТИП БУДИЛЬНИКА

1. При просмотре деталей будильника нажмите «Меню» для вызова контекстного меню.
2. В контекстном меню *Настройка будильника* выберите команду *Указать тип*.
3. Выделите необходимый вариант и нажмите ☞ («Выбрать»). Дополнительно, если потребуется, введите телефонный номер и нажмите ☞ («Сохранить»).

### ■ СИГНАЛ БУДИЛЬНИКА

Звуковой сигнал будильника может воспроизводиться через громкоговоритель телефона или по телефонной линии удалённому абоненту.

В качестве сигнала будильника может быть назначена конкретная или случайная мелодия из набора, используемого для сигнала входящего вызова, а также отдельная звуковая запись пользовательского сообщения. Сигнал будильника в варианте «случайной мелодии» будет состоять из разных мелодий в случайной последовательности. Короткое по продолжительности пользовательское сообщение при воспроизведении будет автоматически дополняться информацией о текущем времени.

Мелодия в качестве сигнала может звучать сразу с максимальной громкостью или нарастать постепенно, а сообщение – только с максимальной громкостью.

**...полезное.** При частом использовании будильников и работе телефона от батареек может быть актуальным включение экономии их разряда за счёт занятия телефонной линии (Главное меню > Дополнительные функции > Звукозаписи > Экономия питания > Экономия за счёт линии).

#### ВЫБРАТЬ МЕЛОДИЮ СИГНАЛА БУДИЛЬНИКА

1. Выберите Настройка будильника > Назначить сигнал > Мелодия, а затем – конкретный вариант мелодии. Будет воспроизведен образец выбранной мелодии.
2. Для выхода из списка мелодий нажмите ✖ («Назад»).

#### НАЗНАЧИТЬ СИГНАЛОМ БУДИЛЬНИКА СООБЩЕНИЕ ПОЛЬЗОВАТЕЛЯ

1. Проверьте, чтобы в качестве мелодии сигнала будильника была «Случайная мелодия».
2. Выберите Настройка будильника > Назначить сигнал > Сообщение > Записать и подтвердите клавишей ✓ («Выбрать») согласие начать запись.
3. Надиктуйте свое сообщение. По окончании записи нажмите ✓ («Сохранить»).

#### НАЗНАЧИТЬ СИГНАЛОМ БУДИЛЬНИКА СЛУЧАЙНУЮ МЕЛОДИЮ

1. Выберите Настройка будильника > Назначить сигнал > Мелодия > Случайная мелодия.
2. Проверьте, чтобы не существовало записи пользовательского сообщения для сигнала данного будильника (Настройка будильника > Назначить сигнал > Сообщение > Прслушать). В противном случае удалите это сообщение.

### ■ ПЕРИОДИЧНОСТЬ БУДИЛЬНИКА

Для каждого будильника может быть выбрана своя периодичность работы: одноразовая, ежедневная, на конкретную дату или по определенным дням недели. Одноразовый и датированный будильники после срабатывания перестают быть активными. Для повторного использования их следует вновь включить.

#### НАЗНАЧИТЬ БУДИЛЬНИКУ ЕЖЕДНЕВНУЮ РАБОТУ

- Выберите Настройка будильника > Установить день > Ежедневный.

#### НАЗНАЧИТЬ БУДИЛЬНИК НА КОНКРЕТНУЮ ДАТУ

1. Выберите Настройка будильника > Установить день > На дату.
2. Используя клавиши перемещения ▲ или ▼, выделите на календаре нужную дату и нажмите ✓ («Выбрать»).

**...важное!** Для работы датированного будильника указывается только число и месяц, поэтому он может быть назначен только на ближайший год.

#### НАЗНАЧИТЬ БУДИЛЬНИК ДЛЯ ОПРЕДЕЛЕННЫХ ДНЕЙ НЕДЕЛИ

1. Выберите Настройка будильника > Установить день > По дням недели.
2. Используя клавиши перемещения ▲ или ▼, выделите день недели, в который будильник не должен работать, и нажмите ✓ («Изменить»). Для обратного включения будильника в указанный день недели, нажмите ✓ («Изменить») повторно.

**...полезное.** Для быстрого изменения статуса будильника в определенные дни недели можно нажимать соответствующие цифровые клавиши «1»...«7» или вызвать контекстное меню для выбора фиксированных вариантов Рабочие дни и Выходные дни.

3. Для выхода из списка дней недели нажмите клавишу ✖ («Сохранить»).

## ■ КАЛЕНДАРЬ

Календарь используется для просмотра календарной сетки и быстрого создания будильника на выбранную дату. Календарь отображается по месяцам, быстрый переход между которыми осуществляется клавишами управления ⏪ и ⏩. Перемещение по датам осуществляется клавишами ▼ и ▲.

При вызове календаря выделяется текущая дата. Наличие активного будильника, настроенного на конкретную дату, отображается на календарной сетке знаком «+» рядом с соответствующей датой.

01 Апреля							2008
пн	вт	ср	чт	пт	сб	вс	
	01	+02	03	04	05	06	
07	08	09	10	11	12	13	
14	15	16	17	18	19	20	
21	22	23	24	25	26	27	
28	29	30	31				
Выбрать				Назад			

### СОЗДАТЬ БУДИЛЬНИК НА КОНКРЕТНУЮ ДАТУ

1. Нажмите клавишу «Сигнал» и выберите пункт *Календарь*.
2. Используя клавиши перемещения ▲ или ▼, выделите на календаре нужную дату и нажмите √ («Выбрать»).

**...полезное.** Если для выбранной даты уже существует будильник, то будет выполнен переход к списку будильников для их просмотра и редактирования.

3. Установите время срабатывания будильника и нажмите клавишу √ («Сохранить»).
4. Для выхода в режим ожидания дважды нажмите правую клавишу выбора ✕ («Выход»).

## Подсветка дисплея

Подсветка дисплея существенно улучшает считываемость отображаемой информации и вместе с подсветкой основных клавиш позволяет пользоваться телефонным аппаратом в условиях недостаточной освещённости и даже в полной темноте.

## ■ ПРОДОЛЖИТЕЛЬНОСТЬ ПОДСВЕТКИ

Продолжительность подсветки можно сделать постоянной для комфортного обращения с телефоном, подключив внешний адаптер питания, или, наоборот, уменьшить, вплоть до полного выключения, для минимизации потребления энергии.

Существует три режима подсветки: выключенный, оптимальный и комфортный. Во включенных режимах подсветка никогда не гаснет во время разговора по телефону и при работе в меню или иных информационных разделах, а после перехода телефона в режим ожидания – продолжает гореть ещё некоторое время. В случае необходимости, дополнительная работа подсветки может активизироваться по нажатию клавиши «Линия».

*В оптимальном режиме* задействована минимальная задержка выключения подсветки после перехода телефона в режим ожидания – 3 секунды.

*В комфортном режиме* подсветка никогда не гаснет при дополнительном питании от внешнего адаптера или горит 10 секунд после перехода телефона в режим ожидания при ином питании.

Для корректного функционирования подсветки при недостаточном дополнительном питании (например, с разряженными батарейками) телефон может занять телефонную линию, если предварительно была разрешена экономия питания. При нормальном напряжении батареек подсветка работает от них, и линия не занимается (в том числе при разрешённой экономии питания).

**...важное!** Для периода покоя, указанного в параметрах функции «ночной покой», выбирается независимая продолжительность работы подсветки (*Главное меню > Настройки телефона > Свойства дисплея > Включение подсветки > Подсветка в ночном покое*).

## ВКЛЮЧИТЬ ПОСТОЯННУЮ ПОДСВЕТКУ

1. Обеспечьте телефон дополнительным питанием с помощью внешнего адаптера (см. с. 10).
2. Выберите Главное меню > Настройки телефона > Свойства дисплея > Включение подсветки > Длительность подсветки > Комфортная.

## ЭКОНОМИТЬ НА РАБОТЕ ПОДСВЕТКИ

- Выберите Главное меню > Настройки телефона > Свойства дисплея > Включение подсветки > Длительность подсветки > Оптимальная или вариант Выключена.

## ВКЛЮЧИТЬ ЭКОНОМИЮ ПРИ НИЗКОМ ЗАРЯДЕ БАТАРЕЕК

- Выберите Главное меню > Настройки телефона > Свойства дисплея > Включение подсветки > Экономия питания > Экономия за счет линии.

## ■ ЯРКОСТЬ ПОДСВЕТКИ

Яркость подсветки дисплея можно отрегулировать под конкретные условия эксплуатации, выбрав фиксированное значение. В автоматическом режиме яркость подсветки дисплея зависит от уровня питания телефона и в случае его недостатка принудительно понижается.

## ИЗМЕНИТЬ ЯРКОСТЬ ПОДСВЕТКИ ДИСПЛЕЯ

1. Выберите Главное меню > Настройки телефона > Свойства дисплея > Яркость подсветки > Ручная регулировка.
2. Установите желаемый уровень яркости клавишами перемещения ▲ или ▼.
3. Подтвердите сделанное изменение клавишей ✓ («Сохранить»).

## Счетчики новых вызовов и сообщений

Показания счетчика новых вызовов и счетчика новых сообщений выводятся в режиме ожидания в статусной строке дисплея. Нулевые показания счетчиков не выводятся.

### ■ СЧЕТЧИК НОВЫХ ВЫЗОВОВ

Счетчик новых вызовов отображает количество новых поступивших неотвеченных вызовов. Входящий вызов будет считаться *неотвеченным*, если при его поступлении Вы не поднимете трубку или не включите спикерфон или иную функцию, и будет *новым*, пока Вы не просмотрите или не прослушаете о нем архивную информацию. Такие пропущенные вызовы регистрируются в архиве вызовов функциями автоответчика и определителя (в обычном режиме работы АОН или в режиме стандарта Caller ID).

Показание счетчика новых вызовов отображается на дисплее двухзначным числом, расположенным рядом с символом ☎. Каждый пропущенный вызов увеличивает показание счетчика, а просмотр архива вызовов обнуляет его. Показание счетчика новых вызовов может уменьшаться одновременно с показанием счетчика новых сообщений автоответчика, по мере прослушивания его новых звукозаписей.

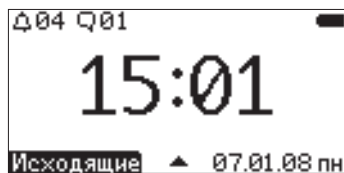

### ■ СЧЕТЧИК НОВЫХ СООБЩЕНИЙ

Счетчик новых сообщений отображает количество новых поступивших сообщений, автоматически зарегистрированных функцией автоответчика. Поступившее сообщение считается *новым* до тех пор, пока оно не прослушано Вами, хотя бы частично.

Показание счетчика новых сообщений отображается на дисплее числом, расположенным рядом с символом ☎. После воспроизведения всех новых сообщений показание счетчика обнуляется.



**...полезное.** О наличии нового поступившего сообщения автоответчика свидетельствует не только соответствующий счетчик, но и индикатор нового сообщения, встроенный в клавишу  («Воспроизведение»). Если показание счетчика новых сообщений не нулевое, то индикатор нового сообщения будет мигать.



## Звуки нажатия клавиш

Нажатие любой клавиши телефонного аппарата может сопровождаться звуковым сигналом или быть беззвучным. Для озвучивания нажатия цифровых клавиш используются различные тоны, а в импульсном режиме набора номера дополнительно возможен и единый тон озвучивания.

### УСТАНОВИТЬ ИЛИ ВЫКЛЮЧИТЬ ЗВУК НАЖАТИЯ КЛАВИШ

- Выберите *Главное меню* > *Настройки телефона* > *Настройки звука* > *Звуки клавиш*, а затем – необходимый вариант.

### НАСТРОИТЬ ГРОМКОСТЬ ЗВУКА НАЖАТИЯ КЛАВИШ

1. Выберите *Главное меню* > *Настройки телефона* > *Настройки звука* > *Громкость клавиш*. На дисплее появится соответствующий регулятор.
2. Измените уровень громкости озвучивания клавишами перемещения  или .
3. Подтвердите сделанное изменение клавишей  («Сохранить»).

**...важное!** Функция «Ночной покой» переводит звук нажатия клавиш в минимальный уровень громкости на период покоя.

## Блокировка

Функция блокировки предназначена для ограничения доступа к телефону и для блокирования исходящих вызовов с ТА «Палиха-750» или с любого параллельного аппарата.

### ■ БЛОКИРОВКА ТЕЛЕФОНА

Функция блокировки телефона запрещает доступ к архиву вызовов и записной книжке и ограничивает возможность изменения настроек телефонного аппарата. Для блокирования доступа к телефону используется трехзначный пароль, отличный от «000». Заданный пароль будет необходимо вводить каждый раз при обращении к телефонному аппарату.

Для удобного использования заблокированного телефона при последовательном выполнении нескольких операций можно установить задержку блокировки.

*Задержка блокировки телефона* – интервал времени, в течение которого можно возобновлять операции с телефоном без дополнительного ввода пароля для повторного разблокирования. Доступ к функциям телефонного аппарата вновь будет автоматически заблокирован спустя указанный интервал времени бездействия.

**...важное!** Разблокировать телефон с утерянным паролем блокировки можно только выполнив полный перезапуск с восстановлением заводских настроек. Функция общего сброса остается доступной даже для заблокированного телефона.

### УСТАНОВИТЬ ЗАДЕРЖКУ БЛОКИРОВАНИЯ ТЕЛЕФОНА

- Выберите *Главное меню* > *Дополнительные функции* > *Блокировка* > *Блокировка телефона* > *Задержка блокировки тел.* и укажите предпочтительный вариант.

## ЗАБЛОКИРОВАТЬ ДОСТУП К ТЕЛЕФОНУ

1. Выберите *Главное меню* > *Дополнительные функции* > *Блокировка* > *Блокировка телефона* > *Пароль блокировки*, а затем введите трехзначный пароль, отличный от «000».
2. Выберите *Главное меню* > *Дополнительные функции* > *Блокировка* > *Блокировка телефона* > *Включить\выключить*.

### ■ БЛОКИРОВКА НАБОРА НОМЕРА

Функция позволяет блокировать исходящий вызов индивидуально для ТА «Палиха-750» и параллельного телефона, в том числе создавая помеху набору номера или разговору. Блокировка набора *параллельного телефона* позволяет защитить от «пиратского» подключения телефонную линию, к которой подключен ТА «Палиха-750».

Блокировку исходящего набора можно активировать для следующих типов номеров:

- запрещённый номер (номер, заданный шаблоном или указанный конкретно в списке запрещённых номеров);
- междугородный номер (номер, начинающийся с цифры межгорода);
- любой номер («все исходящие»).

**...полезное.** Для более эффективного блокирования набора параллельного телефона рекомендуется использовать телефон «Палиха-750» с внешним адаптером питания.

**...важное!** В режиме автозаписи разговоров возможна блокировка набора номера только в варианте «все исходящие».

### ВКЛЮЧИТЬ БЛОКИРОВКУ НАБОРА НОМЕРА ТЕЛЕФОНА

- Выберите *Главное меню* > *Дополнительные функции* > *Блокировка* > *Блокировка набора*, и укажите тип номеров, блокируемых при наборе на ТА «Палиха-750».

### ВКЛЮЧИТЬ БЛОКИРОВКУ НАБОРА НОМЕРА ПАРАЛЛЕЛЬНОГО ТЕЛЕФОНА

- Выберите *Главное меню* > *Дополнительные функции* > *Блокировка* > *Блокировка параллельного*, и укажите тип номеров, блокируемых при наборе на параллельном телефоне.

### РЕДАКТИРОВАТЬ СПИСОК ЗАПРЕЩЁННЫХ НОМЕРОВ

1. Выберите *Главное меню* > *Дополнительные функции* > *Блокировка* > *Запрещённые номера* или пункт *Запрещённые к набору* в меню записной книжки.
2. Введите новый номер с помощью команды *Добавить номер* либо удалите имеющийся через его контекстное меню.

**...полезное.** В список запрещённых номеров можно скопировать телефонный номер из записной книжки, используя специальную команду контекстного меню этого номера.

### ■ ВРЕМЕННАЯ РАЗБЛОКИРОВКА НАБОРА

Блокировка набора параллельного телефона допускает *временное отключение*, если предварительно, вместе с её активизацией был задан ненулевой пароль блокировки телефона. Ввод с параллельного аппарата указанного пароля перед выполнением вызова кратковременно, на один исходящий вызов, разблокирует телефонную линию для соответствующего использования любым параллельным аппаратом.

**...важное!** Для использования разблокировки набора недопустимо совпадение первой цифры пароля блокировки телефона с цифрой кода межгорода (см. с. 21).

**...полезное.** Временная разблокировка может потребоваться, например, когда Вы пользуетесь «дальнобойным» радиотелефоном, подключенным параллельно, и нет возможности подойти к блокирующему телефону «Палиха-750».

Временно разблокированная линия позволит повторно выполнить набор номера, если вызываемый абонент был занят или состоявшийся разговор длился менее 15 секунд. В таких случаях пауза перед очередным набором номера не должна превышать 15 секунд.

#### РАЗБЛОКИРОВАТЬ ЛИНИЮ НА ОДИН ИСХОДЯЩИЙ ВЫЗОВ ПАРАЛЛЕЛЬНОГО

1. Предварительно задайте для ТА «Палиха-750» трехзначный пароль блокировки телефона, отличный от «000».
2. Поднимите трубку на параллельном аппарате и наберите три цифры пароля блокировки ТА «Палиха-750». После ввода всего пароля прозвучит короткая тональная мелодия.
3. Положите трубку на время от 3 секунд до 15 секунд. Подняв трубку вновь, наберите нужный телефонный номер. Начните разговор после установления связи.
4. По завершении состоявшегося разговора или спустя 15 секунд бездействия с положенной трубкой телефонная линия вновь заблокируется.

#### ■ ПРАВИЛА ОПИСАНИЯ ЗАПРЕЩЁННОГО НОМЕРА

- Для обозначения произвольной цифры в шаблоне номера используется символ дефиса «-», указанный в соответствующем разряде номера.

**...пример.** Шаблон запрещённого телефонного номера, состоящий из дефисов в семи разрядах («- - - - -»), будет блокировать набор любого семизначного номера.

- В список запрещённых номеров можно вносить не только целый телефонный номер или полноразрядный шаблон, но и его часть. В этом случае будут блокироваться все исходящие вызовы по номерам, начинающимся с указанных цифр.

**...важное!** Шаблон запрещённого номера, состоящий из единственного дефиса («-»), будет препятствовать любому исходящему вызову, но только после набора третьей цифры, поскольку блокировка набора номера предусматривает временное отключение с параллельного телефона.

**...полезное.** Для более эффективного блокирования набора запрещённого номера целесообразно в его описании не указывать цифру последнего разряда.

## Параллельный телефон

Для определения номера, набираемого на параллельном телефоне, необходимо включить параметр *Главное меню > Настройки телефона > Параллельный телефон.*

## Прослушивание линии

Через громкоговоритель телефонного аппарата можно слушать разговор, ведущийся по телефонной линии, к которой подключен ТА «Палиха-750». Таким способом можно сделать доступным Ваш разговор для окружающих, или же незаметно для разговаривающего по параллельному телефону прослушать его разговор. Включенное состояние прослушивания линии отображается мигающей подсветкой клавиши «Спикерфон».

**ВКЛЮЧИТЬ ПРОСЛУШИВАНИЕ ВО ВРЕМЯ РАЗГОВОРА.** В любой момент разговора нажмите «Меню» для появления контекстного меню и выберите пункт Прослушивание вкл./откл.

**ОПЕРАТИВНО ВКЛЮЧИТЬ ПРОСЛУШИВАНИЕ.** В режиме ожидания или разговора нажмите клавишу «Спикерфон» и удерживайте её в течение полутора секунд.

**ВЫКЛЮЧИТЬ ПРОСЛУШИВАНИЕ.** Коротко нажмите клавишу «Спикерфон» или выберите пункт Прослушивание вкл./откл. в контекстном меню разговора.

**...полезное.** Для предотвращения посторонних звуков (свист, гудение) при прослушивании разговора с телефонной линии уменьшите громкость спикерфона или уберите подальше от громкоговорителя «Палиха-750» трубку прослушиваемого аппарата.

**...важное!** Функция прослушивания требует дополнительного питания, а длительное её использование от батареек приводит к их быстрому разряду.

## Продолжительность разговоров

ТА «Палиха-750» осуществляет помесечный подсчет суммарной продолжительности разговоров отдельно по номерам для местной стационарной, местной мобильной и междугородной исходящей связи. Классификация исходящего вызова выполняется на основе заранее указанных кодов операторов местной связи и с учётом цифры выхода на междугородную линию («код межгорода», см. с. 21). В разделе Главное меню > Дополнительные функции > Длительность разговоров > Коды операторов вводятся последовательно по 5 значений местных кодов для стационарной и мобильной связи, не учитываемых в междугородней связи.

В памяти телефона хранятся показания за 3 последних прошедших месяца и ведётся подсчет продолжительности исходящих разговоров в текущем месяце. Счётчик текущего месяца увеличивается по факту каждого исходящего вызова с точностью до минут.

**...важное!** Подсчёт суммарного времени разговоров за месяц предназначен только для приблизительной оценки объёма исходящей связи по трём направлениям, настраиваемых пользователем. Для расчёта используется внутренний алгоритм, не связанный с биллинговой системой оператора связи.

Показания счетчиков продолжительности разговоров обнуляются только при полном перезапуске телефона.

### ПОСМОТРЕТЬ ОБЩУЮ ПРОДОЛЖИТЕЛЬНОСТЬ ИСХОДЯЩИХ ЗВОНКОВ

- В разделе Главное меню > Дополнительные функции > Длительность разговоров выбрать интересующий месяц.

## Передача номера

Функция передачи номера отправляет информацию о пропущенном вызове на другой телефонный номер в автоматическом режиме голосовым или текстовым сообщением (SMS).

Передача информации осуществляется сразу после регистрации поступившего вызова в архиве телефона. Для любого типа оповещения используется функция автодозвона, работающая согласно общим настройкам телефонного аппарата. Голосовое оповещение считается состоявшимся с установлением связи и распознаванием речевого ответа адресата, а SMS-уведомление – по завершению передачи текстового сообщения в центр обслуживания SMS.

## ■ SMS-УВЕДОМЛЕНИЕ

SMS-уведомление отправляет на телефонный номер функции оповещения одно текстовое сообщение с указанием определившегося номера и имени позвонившего абонента и наличия от абонента голосового сообщения, записанного автоответчиком. Для успешной работы текстовой «передачи номера» на самом телефоне должна быть активна функция SMS (см. с. 38), а оператором связи – обслуживаться услуга обмена SMS.

## ■ ГОЛОСОВОЕ ОПОВЕЩЕНИЕ

Голосовое оповещение может выполняться на телефонный номер пейджинговой службы или непосредственно на телефонный номер абонента, указанный в настройках функции как номер оповещения. Воспроизведение голосового сообщения о пропущенном вызове начинается после ответного приветствия («алло», «да» или иной звук) и повторяется трижды.

Передаваемое голосовое сообщение может содержать в нижеперечисленном порядке следующую информацию:

1. предварительно записанная пользовательская фраза;
2. определившийся телефонный номер поступившего вызова, который остался без ответа;
3. сообщение, поступившее на автоответчик телефона.

Информация о телефонном номере пропущенного вызова является обязательной для голосового оповещения. Кроме того, информацию можно дополнить записью принятого автоответчиком сообщения. А если предварительно для этой функции была выполнена звукозапись пользовательской фразы, то с неё начнётся всё голосовое сообщение.

### ВКЛЮЧИТЬ ФУНКЦИЮ «ПЕРЕДАЧА НОМЕРА»

- Выберите Главное меню > Дополнительные функции > Передача номера > Вариант передачи номера, а затем – необходимый вариант оповещения.



### УКАЗАТЬ НОМЕР ТЕЛЕФОНА ОПОВЕЩЕНИЯ

1. Выберите Главное меню > Дополнительные функции > Передача номера > Номер оповещения.
2. Введите телефонный номер и нажмите  («Сохранить»).

### СОПРОВОДИТЬ ГОЛОСОВОЕ СООБЩЕНИЕ ВСТУПИТЕЛЬНОЙ ФРАЗОЙ

- Выберите Главное меню > Дополнительные функции > Передача номера > Настр. голосовой передачи > Информация передачи > Номер с записью автоотв..

### СОПРОВОДИТЬ ГОЛОСОВОЕ СООБЩЕНИЕ ЗАПИСЬЮ АВТООТВЕТЧИКА

1. Выберите Главное меню > Дополнительные функции > Передача номера > Настр. голосовой передачи > Сопроводить фразой > Записать и подтвердите клавишей  («Выбрать») согласие начать запись.
2. Надиктуйте вступительную фразу. По окончании записи нажмите  («Сохранить»).

## Удалённое управление

Удалённое управление позволяет по телефонной линии получить информацию из телефона и изменить его состояние. С помощью функции можно прослушать информацию о поступивших вызовах, содержащую телефонные номера и сообщения автоответчика, изменить режим работы телефона, записать новое приветствие для функции автоответчика, прослушать помещение, в котором расположен телефон, включить спикерфон телефона для разговора с оппонентом.

Устройством удалённого управления может быть любой телефонный аппарат с тоновым набором номера, позволяющий выполнить вызов на управляемый телефон «Палиха-750».

## ■ ВКЛЮЧЕНИЕ УДАЛЁННОГО УПРАВЛЕНИЯ

Удалённое управление телефоном будет возможно только после предварительной установки трехзначного пароля доступа, отличного от «000».

Для приема команд удалённого управления на телефоне следует включить функцию автоответчика (за исключением варианта «информатор») или обычный режим АОН.

### РАЗРЕШИТЬ ДОСТУП К ТЕЛЕФОНУ

1. Выберите Главное меню > Дополнительные функции > Удалённое управление, а затем введите трехзначный пароль, отличный от «000».
2. Проверьте, чтобы телефон работал в режиме автоответчика (Главное меню > Автоответчик > Вариант автоответа > Включен автоответчик) или в обычном режиме определителя (Главное меню > Настройки телефона > Определитель номера > Режим АОН > Вкл. до поднятия трубки).

## ■ ПОСЛЕДОВАТЕЛЬНОСТЬ УДАЛЁННОГО УПРАВЛЕНИЯ

### 1. ВЫЗОВ

- a) Позвоните на ТА «Палиха-750» с устройства удалённого управления.
- b) Дождитесь, когда функция автоответчика выдаст сигнал для записи сообщения, или когда начнут поступать длинные гудки от телефона после срабатывания АОН.

### 2. ИНИЦИАЛИЗАЦИЯ

- a) Переведите устройство управления в тоновый набор номера и нажмите клавишу #. От телефона должен поступить ответ в виде тонального сигнала.

**...важное!** Тоновую команду # для инициализации управления следует посылать во время паузы между длинными гудками или в момент записи автоответчиком сообщения.

- b) Наберите поочередно три цифры пароля, дожидаясь подтверждения телефоном поступления каждой из них. В ответ на нажатие каждой цифры пароля ТА «Палиха-750» должен воспроизвести её название. По завершении правильного ввода всего пароля прозвучит приветствие «Здравствуйте».

**...важное!** Отсутствие со стороны телефона голосового подтверждения поступившей цифры пароля требует повторного ввода данной цифры. В случае ошибочного ввода всего пароля телефонная связь разорвётся, и будет необходимо выполнить вызов повторно.

### 3. ПОСЫЛКА КОМАНД

- После инициализации телефон находится в режиме ожидания команд управления и на него можно посылать описанные далее тоновые команды, нажимая соответствующие клавиши на устройстве удалённого управления. В ответ на каждую команду телефон выдает голосовое подтверждение нажатой цифровой клавиши.
- После выполнения каждой команды телефон возвращается в режим ожидания для получения следующей команды, что подтверждается проигрыванием короткой мелодии и приветствием «Здравствуйте».
- Если телефон не воспринимает команду, повторите её ввод в течение 30 секунд.

### 4. ЗАВЕРШЕНИЕ

- Если в течение 30 секунд не посылается команда управления, то управляемый телефон автоматически прерывает связь.
- Удалённое управление можно прекратить, положив трубку на устройстве управления.

## ■ КОМАНДЫ УДАЛЁННОГО УПРАВЛЕНИЯ

#	<b>ОТМЕНА ОПЕРАЦИИ</b> <i>Прерывает выполнение текущей команды и, в ряде случаев, осуществляет переход в режим ожидания новой команды управления.</i> Воспроизведение звукозаписей можно прервать только полностью, и только в паузе между прослушиваемыми сообщениями.
*	<b>ПОДТВЕРЖДЕНИЕ ИЗМЕНЕНИЯ</b> <i>Используется для сохранения новой записи приветствия автоответчика.</i>
1	<b>ВЫКЛЮЧИТЬ АВТООТВЕТЧИК</b> <i>Выключается функция автоответчика, и телефон переводится в обычный режим АОН.</i>
2	<b>ВКЛЮЧИТЬ ПРОСЛУШИВАНИЕ ПОМЕЩЕНИЯ</b> <i>На телефоне «Палиха-750» включается встроенный микрофон для удалённого прослушивания помещения, в котором он находится.</i> Прослушивание работает 3 минуты. Если за это время не придёт команда возврата в режим ожидания (#), или на телефон поступят короткие гудки, то функция выключится и связь прекратится.
3	<b>ВКЛЮЧИТЬ АВТООТВЕТЧИК</b> <i>Для последующих вызовов, поступающих на управляемый телефон, будет срабатывать функция автоответчика.</i>
4	<b>ВОСПРОИЗВЕСТИ ПРИВЕТСТВИЕ АВТООТВЕТЧИКА</b> <i>Воспроизводится стандартное приветствие автоответчика.</i>
5	<b>ВОССТАНОВИТЬ ЗАВОДСКОЕ ПРИВЕТСТВИЕ АВТООТВЕТЧИКА</b> <i>Удаляется пользовательское стандартное приветствие и восстанавливается заводское.</i>
6	<b>ЗАПИСАТЬ НОВОЕ ПРИВЕТСТВИЕ АВТООТВЕТЧИКА</b> <i>Выполняется запись нового пользовательского стандартного приветствия автоответчика.</i> Запись начинается после предупреждающего сигнала. Процесс записи останавливается после нажатия клавиши #. После этого телефон выдает предупредительный сигнал и в течение 30 секунд ожидает подтверждения изменения (клавиша *). В случае отсутствия подтверждения остается в силе прежняя звукозапись приветствия.
7	<b>ВОСПРОИЗВЕСТИ НОВЫЕ СООБЩЕНИЯ</b> <i>Воспроизводятся новые поступившие сообщения автоответчика вместе с телефонным номером и именем позвонившего абонента.</i> Если выполнение команды «7» было прервано, то повторное её использование воспроизведёт оставшиеся непрослушанными новые сообщения.
8	<b>ВОСПРОИЗВЕСТИ ИНФОРМАЦИЮ ВСЕГО АРХИВА О ПОСТУПИВШИХ ВЫЗОВАХ</b> <i>Воспроизводится подробная информация из архива о всех поступивших вызовах (время поступления, телефонный номер или имя абонента, имеющееся сообщение автоответчика).</i>
9	<b>ВОСПРОИЗВЕСТИ ВСЕ СООБЩЕНИЯ АВТООТВЕТЧИКА</b> <i>Воспроизводятся все сообщения автоответчика, имеющиеся в архиве вызовов, с указанием времени их поступления.</i>
0	<b>ВКЛЮЧИТЬ СПИКЕРФОН</b> <i>Включается громкоговорящая связь на ТА «Палиха-750».</i> Громкая связь работает 3 минуты. Если за это время не придёт команда возврата в режим ожидания (#), или на телефон поступят короткие гудки, то функция выключится и связь прекратится.

## Детский звонок

Функция «детского звонка» позволяет перевести телефонный аппарат в «детский» режим работы, когда нажатие любой клавиши или поднятие трубки приводит к беззвучному вызову по конкретному телефонному номеру и никакая дальнейшая команда пользователя не может этому помешать. Исходящий вызов выполняется с основными настройками автодозвона без подключения громкоговорителя, а после успешного установления соединения на ТА «Палиха-750» включается режим прослушивания помещения пользователя.

Абонент, ответивший на вызов телефона «Палиха-750», прослушивает его помещение и может только по своей инициативе прервать соединение или перевести телефон пользователя в режим громкой связи. Для удалённого управления используются тоновые команды с аппарата абонента.



На входящие вызовы режим «детского звонка» не оказывает никакого влияния.

Включенный режим «детского звонка» отображается символом  в статусной строке дисплея.



**...важное!** В случае полного пропадания питания, в том числе и по телефонной линии, режим «детского звонка» выключится.

**...важное!** Автозапись разговора в исходящем «детском звонке» не выполняется.

### ВКЛЮЧИТЬ РЕЖИМ ДЕТСКОГО ЗВОНКА

1. Выберите Главное меню > Дополнительные функции > Автодозвон > Номер «детского звонка» и введите телефонный номер оповещения.
2. В режиме ожидания наберите последовательность \*# и нажмите  («Позвонить»).
3. Подтвердите своё намерение клавишей  («Выбрать»).

### ВКЛЮЧИТЬ РЕЖИМ ДЕТСКОГО ЗВОНКА

1. В режиме ожидания наберите последовательность \*# и незамедлительно нажмите клавишу  («Позвонить»).
2. Убедитесь, что в статусной строке дисплея больше не отображается символ активного состояния функции .

**...важное!** Ввод последовательности \*# в режиме «детского звонка» не отображается.

## ■ КОМАНДЫ УДАЛЁННОГО УПРАВЛЕНИЯ «ДЕТСКИМ» РЕЖИМОМ

#	ОТМЕНА ОПЕРАЦИИ <i>Переход в режим ожидания новой команды с прерыванием текущей операции.</i> На ввод новой команды отводится 30 секунд, после которых связь будет прервана.
2	ВКЛЮЧИТЬ ПРОСЛУШИВАНИЕ ПОМЕЩЕНИЯ <i>На телефоне «Палиха-750» включается встроенный микрофон для удалённого прослушивания помещения, в котором он находится.</i> Прослушивание выключится при поступлении команды возврата в режим ожидания (#) или коротких гудков.
0	ВКЛЮЧИТЬ СПИКЕРФОН <i>Включается громкоговорящая связь на ТА «Палиха-750».</i> Громкая связь выключится при поступлении команды возврата в режим ожидания (#) или коротких гудков.



# ПАРАМЕТРЫ РАБОТЫ С АТС

## Тип набора номера

Тоновый набор номера используется на телефонных линиях городских цифровых АТС и офисных мини-АТС, а также при работе с телефонными картами. Тоновый набор позволяет использовать дополнительные услуги телефонной станции (например, переадресацию и уведомление о входящем вызове) и, кроме того, сокращает время соединения. Перед включением тонового набора номера следует убедиться в его обслуживании на Вашей АТС.

Импульсный набор номера поддерживается всеми АТС.

### УСТАНОВИТЬ ТОНОВЫЙ НАБОР НОМЕРА

- [Главное меню](#) > [Настройки телефона](#) > [Параметры АТС](#) > [Способ набора номера](#) > [Тоновый](#).

## Тип АТС

Для работы телефонного аппарата на линии, отличной от обычной АТС (см. таблицу ниже), требуется выбор соответствующего типа станции. В противном случае возможны сбои в работе функций автодозвона, определения номера, автоответчика и общей устойчивости функционирования телефона.

Для работы телефона на линии офисной АТС могут потребоваться дополнительные настройки. Соответствующие рекомендации приведены в разделе «Разрешение проблем» (см. с. 68).

### ИЗМЕНИТЬ ТИП АТС

- Выберите [Главное меню](#) > [Настройки телефона](#) > [Параметры АТС](#) > [Тип АТС](#), и укажите вариант наиболее соответствующий условиям работы телефона на Вашей линии.

Тип АТС	Характерные особенности
Обычная	Напряжение в линии с положенной трубкой – 26...60 вольт. <i>К этому типу относятся большинство городских АТС.</i>
«Квант»	Напряжение в линии с положенной трубкой – менее 15 вольт.
«Пентаконта»	При установлении связи кратковременно пропадает напряжение в линии.
Низковольтная	Напряжение в линии с положенной трубкой – до 25 вольт. <i>К этому типу относятся многие офисные мини-АТС.</i>

## Длина телефонного номера и код города

**Код города** – код Вашего населенного пункта в автоматизированной междугородной телефонной связи, цифры которого дополняют длину местных телефонных номеров до 10 знаков. Длина местных номеров задается параметром *Число цифр в номере*. Взаимодействие данных двух параметров позволяет при входящем вызове показывать только значащие цифры для местных номеров, или все цифры – для междугородных номеров. Цифры кода Вашего города, не значащие для местных номеров, не будут показаны.

**...полезное.** Для работы определителя в российском стандарте могут иметь значение только последние цифры кода города, если в местной телефонной нумерации принято менее 7 знаков. Для работы определителя Caller ID будут иметь значение в любом случае все заданные цифры, а если длина передаваемого номера превышает 10 цифр, то соответствующим образом следует увеличить длину кода города.

**...пример.** В городе Обнинск для городских номеров используется 5 цифр, а междугородный код города «48439». Значит Число цифр в номере соответствует «5». Для работы российского АОН в качестве Кода города можно указать «48439». Если Caller ID выдает максимальную длину номера в виде «4843912345», то Кодом города будет «48439», а если в виде «84843912345», то Кодом города будет «848439».

#### УМЕНЬШИТЬ ОТОБРАЖАЕМОЕ КОЛИЧЕСТВО ЦИФР ОПРЕДЕЛИТЕЛЯ

1. Выберите необходимое количество цифр для длины городского номера в разделе Главное меню > Настройки телефона > Параметры АТС > Число цифр в номере.
2. Введите цифры кода Вашего города в разделе Главное меню > Настройки телефона > Параметры АТС > Код города.

## Настройка клавиши «Сброс»

Для завершения текущего разговора без укладки трубки используется клавиша «Сброс», по нажатию которой выполняется размыкание (отбой) телефонной линии длительностью 1 секунда.

На офисных, электронных АТС может потребоваться другая длительность размыкания телефонной линии (Flash) для применения специальных функций АТС (например, для приёма второго вызова). Для таких случаев используют значения от 0,09 до 0,6 секунды.

#### НАСТРОИТЬ КЛАВИШУ «СБРОС» ДЛЯ ФУНКЦИИ FLASH

- В разделе Главное меню > Настройки телефона > Клавиша «Сброс» выберите одно из значений длительности Flash, удовлетворяющее требованиям Вашей АТС.

## Префикс набора номера

Префикс – это цифра, которую необходимо набирать перед телефонным номером для выхода на городскую линию с некоторых учрежденческих и офисных АТС.

Процесс набора префикса можно автоматизировать для функции автодозвона. Настроив префикс, следует указать последовательность автоматических действий телефона после набора префикса до набора телефонного номера: ожидать сигнала гудка или продолжить без паузы.

**...полезное.** Автодозвон (с положенной трубкой) по короткому местному номеру всегда выполняется без набора префикса, исходя из того, что количество цифр номера, указанно для вызова, меньше количества цифр, установленного для городского номера.

**...важное!** Если поднимается трубка для ручного набора номера при включенном режиме автонабора префикса, тогда в первую очередь в линию будет автоматически набран префикс (независимо от количества набираемых в дальнейшем цифр).

#### НАСТРОИТЬ АВТОНАБОР ПРЕФИКСА

1. В разделе Главное меню > Настройки телефона > Параметры АТС > Префикс перед номером > Цифра префикса введите необходимую цифру.
2. В разделе Главное меню > Настройки телефона > Параметры АТС > Префикс перед номером > Автонабор префикса укажите один из двух способов перехода от префикса к номеру или, наоборот, выключите набор префикса.

# РАЗРЕШЕНИЕ ПРОБЛЕМ

## ■ Не работают или работают неправильно некоторые функции телефона.

Проверьте подключение аппарата к телефонной линии. Проверьте установку батареек. Выполните сброс настроек параметров или полный перезапуск телефона.

## ■ Нет информации на дисплее, либо изображение мелькает.

Проверьте подключение аппарата к телефонной линии. Возможно, для работы телефона на линии Вашей АТС обязательно дополнительное питание.

## ■ На дисплее появляется значок (недостаточное напряжение батареек).

Для полноценной работы телефона поставьте новый комплект батареек или подключите сетевой адаптер питания.

## ■ Постоянная занятость телефонной линии.

Проверьте все параллельные телефоны. Убедитесь, что телефонная линия без повреждений.

## ■ Не набирается номер в автодозвоне.

Возможно, установлен тоновый режим набора номера, не поддерживаемый телефонной станцией. Включите импульсный набор номера.

## ■ С ошибками набирается номер на линии, имеющей дополнительную нагрузку (например, охранную сигнализацию).

При возникновении неоднократных ошибок импульсного набора номера необходимо выбрать другой тип импульсного набора, соответствующий зарубежному стандарту (Главное меню > Настройки телефона > Параметры АТС > Способ набора номера > Импульсный европейский).

## ■ Нет сигнала вызова, но позвонить с телефона можно. Параллельный аппарат на входящий вызов звонит нормально.

Нестандартный сигнал вызова с АТС. Обратитесь за консультацией в сервисный центр.

**...полезное.** Для просмотра версии программного обеспечения и аппаратной части ТА «Палиха-750» необходимо из режима ожидания (без поднятия трубки) набрать последовательность «\*#06#» (без кавычек) и нажать клавишу  («Позвонить»).

## ■ Плохое определение номера в российском стандарте АОН.

Некоторые станции абонентов могут просто не выдавать номер в ответ на запрос Вашего телефона. Проверьте телефон на других линиях (у соседей, на работе и т. д.) Если определение номеров улучшится, обратите внимание на Вашу телефонную линию:

- цифровая АТС – на некоторых цифровых АТС не определяются вызовы с той же или с других цифровых АТС;
- большая протяженность линии, низкое качество проводки, помехи на линии;
- большая нагрузка на АТС – плохое определение в часы пик;
- наличие конденсаторов в телефонных розетках – удалите их;
- скорректируйте параметры сигналов запроса АОН после консультации в сервисном центре.

## ■ При вызове функций телефон очень быстро переходит в режим ожидания.

Возможно, у Вас спаренная линия с нестандартными параметрами. Выключите параметр определения номера, набираемого на параллельном аппарате (Главное меню > Настройки телефона > Параллельный телефон > Не определять) или подключите адаптер питания.

## ■ Выполняя автодозвон, телефон отключается при ответе абонента.

Возможно, Ваша АТС работает как «Пентаконта» (см. с. 65).

## ■ Рекомендации по настройке телефона для использования на офисной АТС.

Заводские настройки телефона «Палиха-750» оптимальны для домашнего использования. Для работы аппарата на офисной АТС рекомендуется внести следующие изменения:

- 1. Установите тип АТС:** «низковольтная» (оптимально для большинства офисных АТС).
  - Главное меню > Настройки телефона > Параметры АТС > Тип АТС > Низковольтная.
- 2. Установите режим определения номера** при поднятии трубки (если на офисный аппарат приходит прямой городской вызов), или «Не включать АОН» (если соединение с городским абонентом происходит только через секретаря).
  - Главное меню > Настройки телефона > Определитель номера > Режим АОН > Вкл. при поднятии трубки (или Не включать АОН).Включите Caller ID, если Ваша офисная АТС поддерживает его (узнайте у оператора АТС):
  - Главное меню > Настройки телефона > Определитель номера > Вариант определителя > Только Caller ID.
- 3. Настройте клавишу «Сброс»** для выполнения функции Flash, используемой в специальных функциях АТС.
  - В разделе Главное меню > Настройки телефона > Клавиша «Сброс» выберите значение от 0,09 до 0,3 секунды (узнайте у специалиста, обслуживающего АТС).
- 4. Установите тоновый набор номера:**
  - Главное меню > Настройки телефона > Параметры АТС > Способ набора номера > Тоновый.
- 5. Если сразу после завершения разговора с городским номером появляется обратный вызов от АТС (т. е. Вы положили трубку, а через несколько секунд телефон начинает звонить, Вы поднимаете трубку и слышите короткие гудки) или Ваш номер остается занят, то необходимо выключить «экономия питания»:**
  - Главное меню > Настройки телефона > Свойства дисплея > Включение подсветки > Экономия питания > Экономия выключена.
- 6. Если для «выхода в город» на Вашей АТС надо набирать дополнительную цифру (как правило «9» или «0») и при этом большую часть звонков Вы совершаете по городским номерам, а не по внутренним, тогда целесообразно установить автоматический набор указанной цифры:**
  - Выберите Главное меню > Настройки телефона > Параметры АТС > Префикс перед номером > Цифра префикса и введите цифру от 0 до 9.
  - В разделе Главное меню > Настройки телефона > Параметры АТС > Префикс перед номером > Автонабор префикса выберите значение Ждать гудок после преф. или Без паузы после префикса (узнайте у специалиста, обслуживающего АТС).

**...важное!** Следует иметь в виду, что вызов по внутреннему номеру при включенном автонаборе префикса Вы сможете осуществить только с помощью функции автодозвона: не снимая трубку, набрать номер и нажать клавишу ☞ («Позвонить»), а затем поднять трубку и говорить с абонентом. Автодозвон по телефонному номеру, соответствующему установленной (или большей) значности (см. с. 65), будет автоматически набирать префикс.