

Canon

Цифровая видеокамера Руководство по эксплуатации

Русский

MV850i / MV830i / MV830

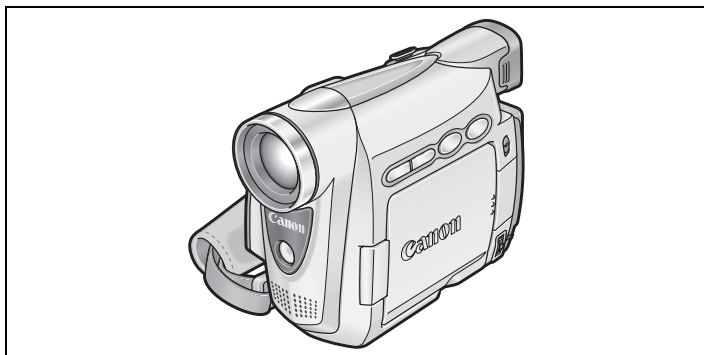

Введение

Основные функции

Расширенные функции

Монтаж

Использование карты памяти

Прямая печать

Передача изображений

Дополнительная информация

Mini **DV** Digital Video Cassette

 BUBBLE JET DIRECT

 DIRECT PRINT

 PictBridge

Ознакомьтесь также со следующим руководством:

- Программное обеспечение цифровой видеокамеры

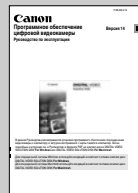

PAL

Важные инструкции по эксплуатации

ВНИМАНИЕ!



ВО ИЗБЕЖАНИЕ ОПАСНОСТИ ВОЗГОРАНИЯ ИЛИ ПОРАЖЕНИЯ ЭЛЕКТРИЧЕСКИМ ТОКОМ НЕ СНИМАЙТЕ КОЖУХ (ИЛИ ЗАДНЮЮ ПАНЕЛЬ). ВНУТРИ КАМЕРЫ НЕТ ДЕТАЛЕЙ, ПОДЛЕЖАЩИХ ОБСЛУЖИВАНИЮ ПОЛЬЗОВАТЕЛЕМ. ОБСЛУЖИВАНИЕ ДОЛЖНО ВЫПОЛНЯТЬСЯ КВАЛИФИЦИРОВАННЫМ ПЕРСОНАЛОМ.

ВНИМАНИЕ!



ВО ИЗБЕЖАНИЕ ОПАСНОСТИ ВОЗГОРАНИЯ ИЛИ ПОРАЖЕНИЯ ЭЛЕКТРИЧЕСКИМ ТОКОМ НЕ ДОПУСКАЙТЕ ПОПАДАНИЯ НА ИЗДЕЛИЕ ДОЖДЯ ИЛИ ВЛАГИ.

ВНИМАНИЕ.

ДЛЯ УМЕНЬШЕНИЯ ОПАСНОСТИ ПОРАЖЕНИЯ ЭЛЕКТРИЧЕСКИМ ТОКОМ И СНИЖЕНИЯ УРОВНЯ НЕЖЕЛАТЕЛЬНЫХ ПОМЕХ ПОЛЬЗУЙТЕСЬ ТОЛЬКО РЕКОМЕНДОВАННЫМИ ДОПОЛНИТЕЛЬНЫМИ ПРИНАДЛЕЖНОСТЯМИ.

ВНИМАНИЕ.

ЕСЛИ ПРИБОР НЕ ИСПОЛЬЗУЕТСЯ, ОТСОЕДИНИТЕ ВИЛКУ ОТ ЭЛЕКТРИЧЕСКОЙ РОЗЕТКИ.

Идентификационная табличка блока питания CA-570 расположена на его нижней панели.

Использование данного Руководства

Благодарим за приобретение видеокамеры Canon MV850i/MV830i/MV830. Перед началом работы с видеокамерой внимательно прочитайте данное Руководство и сохраните его в качестве справочника. Предварительно установите требуемый язык меню и сообщений (□ 73).

R

Обозначения и ссылки, используемые в настоящем Руководстве

- ⓘ : Предупреждения, относящиеся к эксплуатации видеокамеры.
- 📖 : Информация, дополняющая основные инструкции по выполнению операций.
- 📄 : Ссылка на номер страницы.
- Ⓜ : Заглавные буквы используются для обозначения кнопок на видеокамере или пульте дистанционного управления.
- Ⓜ : Скобки [] используются для обозначения пунктов меню, отображаемых на экране.
- 🖥 : Под термином «экран» понимаются экраны ЖК-дисплея и видеодиспетчера.
- 🖥 : Обратите внимание, что иллюстрации в основном относятся к модели MV850i.

Режимы работы (см. ниже)

Для пунктов меню указываются значения по умолчанию

Используемые кнопки и переключатели



Режимы работы

Режим работы определяется положениями переключателей POWER (Питание) и TAPE/CARD (Кассета/карта).

Режим работы	Переключатель POWER (Питание)	Переключатель TAPE/CARD (Кассета/Карта)
CAMERA	CAMERA	📀 (КАССЕТА)
PLAY (VCR)	PLAY (VCR)	📀 (КАССЕТА)
CARD CAMERA	CAMERA	📄 (КАРТА)
CARD PLAY	PLAY (VCR)	📄 (КАРТА)

CAMERA

: Функция доступна в этом режиме.

CAMERA

: Функция недоступна в этом режиме.

Торговые марки

- Логотип TM **IX** является торговой маркой.
- Логотип **S** является торговой маркой.
- Windows [®] является зарегистрированной торговой маркой или торговой маркой корпорации Microsoft в США и/или других странах.
- Macintosh и Mac OS являются торговыми марками корпорации Apple Computer, зарегистрированными в США и других странах.
- Прочие названия и изделия, не упомянутые выше, могут быть зарегистрированными торговыми марками или торговыми марками соответствующих компаний.

Введение

Содержание

Введение

Использование данного Руководства.....	3
Проверка комплекта дополнительных принадлежностей.....	6
Элементы камеры и их назначение.....	7

Основные функции

Подготовка

Подготовка источника питания.....	11
Загрузка/извлечение кассеты.....	14
Установка элемента резервного питания.....	15
Подготовка видеокамеры.....	16
Использование беспроводного пульта дистанционного управления.....	18
Настройка экрана ЖК-дисплея.....	19
Установка часового пояса, даты и времени.....	20

Съемка

Съемка видеофильмов на кассету.....	23
Зуммирование («наезд»/«отъезд» видеокамеры).....	27
Советы по съемке видеокамерой.....	29

Воспроизведение

Воспроизведение кассеты.....	30
Регулировка громкости.....	32
Просмотр на экране телевизора.....	33

Расширенные функции

Меню и настройки.....	36
-----------------------	----

Съемка

Использование программ съемки.....	44
Использование режимов ночной съемки.....	47
Функция отображения деталей кожи.....	49
Настройка сдвига автоэкспозиции.....	50
Ручная фокусировка.....	51
Установка баланса белого.....	53
Установка выдержки затвора.....	55
Использование автоспуска.....	57
Изменение режима записи (SP/LP).....	58
Запись звука.....	59
Использование цифровых эффектов.....	60
Съемка для широкоэкранных телевизоров (16:9).....	65

Воспроизведение

Увеличение изображения.....	66
Отображение кода данных.....	67
Поиск конца записи.....	69
Возврат в ранее отмеченное положение.....	70
Поиск даты.....	71

Прочие функции

Индивидуальная настройка видеокамеры.....	72
Изменение языка дисплея.....	73
Прочие настройки видеокамеры.....	74

Монтаж

Запись на видеоманитофон или цифровое видеоустройство	76
MV850i/MV830i Запись с аналогового видеоустройства (видеоманитофона, телевизора или видеокамеры)	78
MV850i/MV830i Запись с цифрового видеоустройства (цифровая перезапись видео)	79
MV850i/MV830i Преобразование аналоговых сигналов в цифровые (аналого-цифровой преобразователь)	81
Перезапись звука	83
Передача видеозаписей в компьютер	86

Использование карты памяти

Установка и извлечение карты памяти	87
Выбор уровня качества и размера изображения	88
Номера файлов	90
Запись фотографий на карту памяти	91
Просмотр фотографий сразу после съемки	95
Запись видеofilмов на карту памяти	96
Выбор фокусировочной точки	98
Съемка панорам (режим съемки панорам)	99
Воспроизведение с карты памяти	101
Защита изображений	103
Стирание изображений	104
Объединение изображений (микширование с карты)	105
Форматирование карты памяти	109
Создание начальной заставки	110

Прямая печать

Печать фотографий	111
Выбор параметров печати	114
Печать с параметрами заказа печати	118









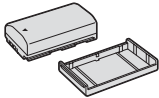

Передача изображений

Передача изображений с карты памяти в компьютер	120
Прямая передача <small>[Только ОС Windows]</small>	121
Выбор изображений для передачи (заказ передачи)	123

Дополнительная информация

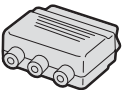
Индикация на экране	124
Список сообщений	127
Обслуживание/прочее	130
Поиск и устранение неполадок	136
Состав видеосистемы (Наличие в продаже зависит от региона)	140
Дополнительные принадлежности	141
Технические характеристики	143
Алфавитный указатель	145

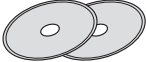
Проверка комплекта дополнительных принадлежностей

<p>Компактный блок питания CA-570 (с кабелем питания)</p> 	<p>Аккумулятор NB-2LH</p> 	<p>Литиевый элемент питания CR1616</p> 	<p>Пульт дистанционного управления WL-D85</p> 
<p>Литиевый элемент питания CR2025 для пульта дистанционного управления</p> 	<p>Крышка объектива и шуруп ее крепления</p> 	<p>Наплечный ремень SS-900</p> 	<p>Стерефонический видеокабель STV-250N</p> 
<p>Адаптер SCART PC-A10*</p> 	<p>USB-кабель IFC-300PCU</p> 	<p>Карта памяти SD SDC-8M</p> 	<p>Компакт-диск DIGITAL VIDEO SOLUTION DISK Для Windows Для Macintosh</p> 
<p>MV850i Широкоугольная насадка WA-28</p> 			

* Только в Европе.

Элементы камеры и их назначение

MV850i/MV830i/MV830

R

Введение

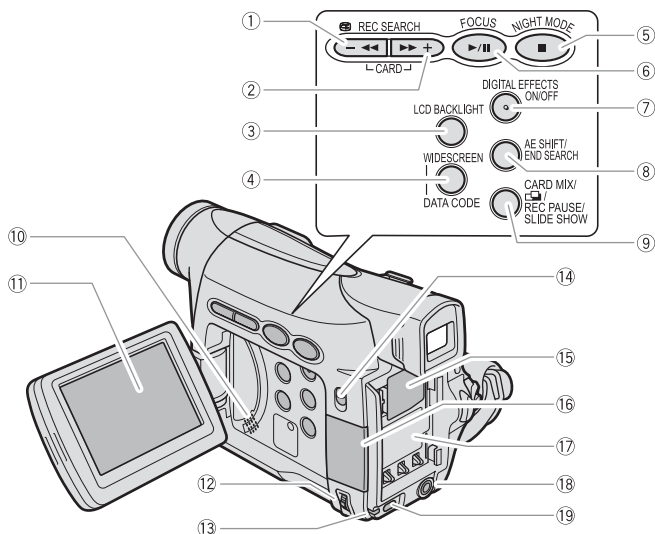

- ① Кнопка REC SEARCH – (□ 26)/
Кнопка (□) (быстрый просмотр записи) (□ 26)/
Кнопка ◀◀ (перемотка назад) (□ 30)/
Кнопка CARD – (□ 101)

- ② Кнопка REC SEARCH + (□ 26)/
Кнопка ▶▶ (перемотка вперед) (□ 30)/
Кнопка CARD + (□ 101)

- ③ Кнопка LCD BACKLIGHT (□ 19)

- ④ Кнопка WIDESCREEN (□ 65)/
Кнопка DATA CODE (□ 67)

- ⑤ Кнопка NIGHT MODE (□ 47)/
Кнопка ■ (стоп) (□ 30)

- ⑥ Кнопка FOCUS (□ 51)/
Кнопка ▶/|| (воспроизведение/пауза) (□ 30)

- ⑦ Кнопка DIGITAL EFFECTS ON/OFF (□ 60)

- ⑧ Кнопка AE SHIFT (□ 50)/
Кнопка END SEARCH (□ 69)

- ⑨ Кнопка CARD MIX (□ 105)/
Кнопка (□) (съемка панорам) (□ 99)/
Кнопка REC PAUSE* (□ 78)/
Кнопка SLIDE SHOW (□ 102)

- ⑩ Громкоговоритель (□ 32)

- ⑪ Экран ЖК-дисплея (□ 19)

- ⑫ Диск SET (□ 36)

- ⑬ Индикатор зарядки CHARGE (□ 11)/
Индикатор обращения к карте (□ 91)

- ⑭ Селектор программ (□ 44)
EASY Простая съемка
P Программная AE

- ⑮ Отсек элемента резервного питания (□ 15)

- ⑯ Гнездо карты памяти (□ 87)

- ⑰ Блок крепления аккумулятора (□ 11)/
Серийный номер

- ⑱ Разъем DC IN (□ 11)

- ⑲ Кнопка MENU (□ 36)

* Только модели MV850i/MV830i.

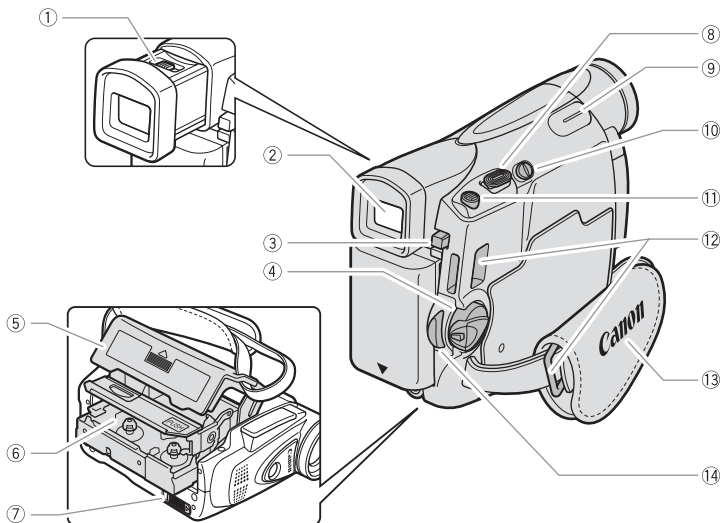

① Рычаг диоптрийной регулировки (□ □ 16)

② Видоискатель (□ □ 16)

③ Кнопка BATT. (□ □ 11)

④ Выключатель питания (□ □ 3)

⑤ Крышка отсека для кассеты (□ □ 14)

⑥ Отсек для кассеты (□ □ 14)

⑦ Переключатель OPEN/EJECT ▲ (□ □ 14)

⑧ Рычаг зуммирования (□ □ 27)

⑨ Площадка для пальца

⑩ Переключатель TAPE/CARD (□ □ 3)

□ □ Использование кассеты

□ □ Использование карты памяти

⑪ Кнопка PHOTO (□ □ 91)

⑫ Крепление ремня (□ □ 17)

⑬ Ручка (□ □ 16)

⑭ Кнопка пуска/остановки (□ □ 23, 96)

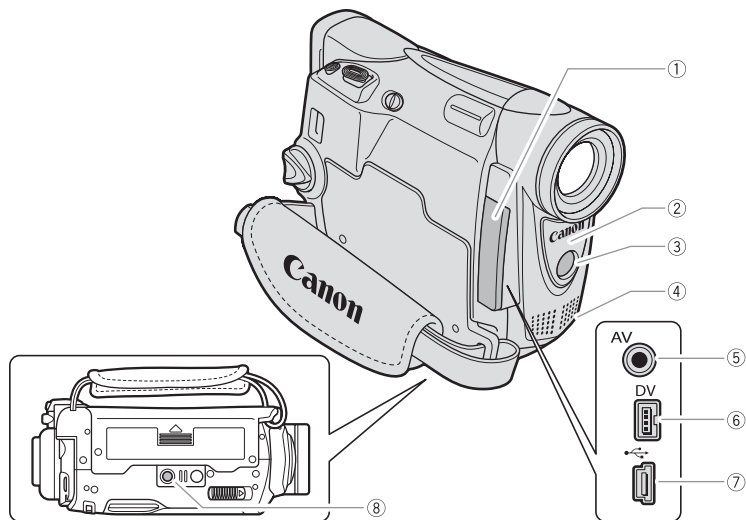

① Крышка разъемов

② Датчик дистанционного управления (□ 18)

③ **MV850** Вспомогательная лампа (□ 47)

④ Стереомикрофон

⑤ Разъем AV (□ 33)

⑥ Разъем DV (□ 76)

⑦ Разъем USB (□ 111, 120)

⑧ Штативное гнездо (□ 29)

Пульт дистанционного управления WL-D85

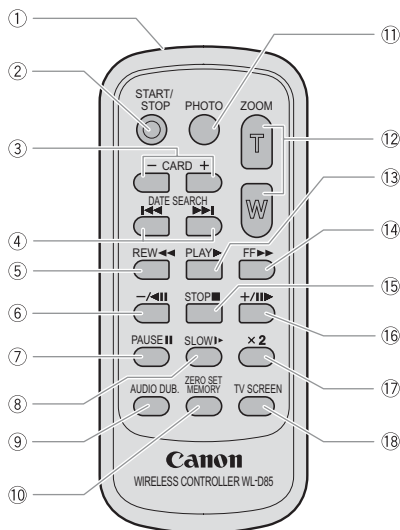

① Передатчик

② Кнопка START/STOP (□□ 23, 96)

③ Кнопки CARD +/- (□□ 101)

④ Кнопки DATE SEARCH ◀◀/▶▶ (□□ 71)

⑤ Кнопка REW ◀◀ (□□ 30)

⑥ Кнопка -/◀|| (□□ 31)

⑦ Кнопка PAUSE || (□□ 31)

⑧ Кнопка SLOW ▶| (□□ 31)

⑨ Кнопка AUDIO DUB. (□□ 83)

⑩ Кнопка ZERO SET MEMORY (□□ 70)

⑪ Кнопка PHOTO (□□ 91)

⑫ Кнопки зуммирования (□□ 27)

⑬ Кнопка PLAY ▶ (□□ 30)

⑭ Кнопка FF ▶▶ (□□ 30)

⑮ Кнопка STOP ■ (□□ 30)

⑯ Кнопка +/-▶ (□□ 31)

⑰ Кнопка x 2 (□□ 31)

⑱ Кнопка TV SCREEN (□□ 124)

Подготовка источника питания

R

Установка аккумулятора

1. Поверните переключатель питания **POWER** в положение **OFF** (Выкл.).
2. Установите аккумулятор на видеокамеру.
 - Снимите крышку разъема на аккумуляторе.
 - Слегка нажав, сдвиньте аккумулятор в направлении стрелки до щелчка в фиксаторе.

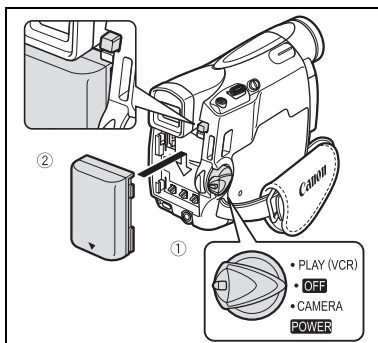

Зарядка аккумулятора

1. Подсоедините кабель питания к блоку питания.
2. Подключите кабель питания к электрической розетке.
3. Подключите блок питания к разъему **DC IN** видеокамеры.

Индикатор зарядки **CHARGE** начинает мигать. После завершения зарядки индикатор горит постоянно.

4. После завершения зарядки отсоедините блок питания от видеокамеры. Отсоедините кабель питания от электрической розетки, затем от блока питания.
5. После использования снимите аккумулятор. Для снятия аккумулятора нажмите кнопку **BATT.**

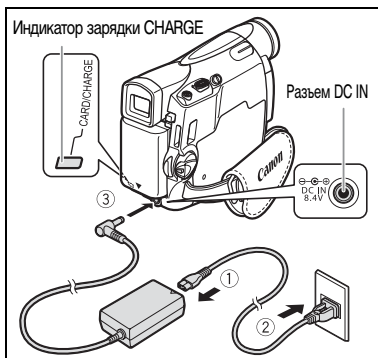

Основные функции
Подготовка

Питание от бытовой электросети

Подсоединив видеокамеру к электросети переменного тока, можно не думать о том, хватит ли заряда аккумулятора. Аккумулятор можно не снимать с видеокамеры – его заряд не будет расходоваться.

1. Поверните переключатель питания **POWER** в положение **OFF** (Выкл.).
2. Подсоедините кабель питания к блоку питания.
3. Подключите кабель питания к электрической розетке.
4. Подключите блок питания к разъему **DC IN** видеокамеры.

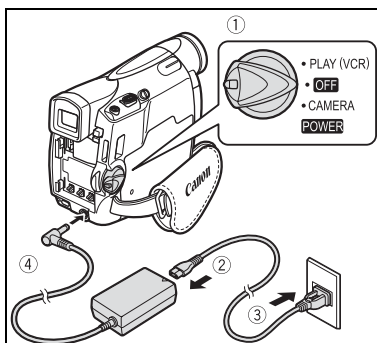

- Перед подсоединением и отсоединением блока питания выключайте видеокамеру.
- При использовании блока питания рядом с телевизором возможно возникновение помех. Отодвиньте блок питания от телевизора или от антенного кабеля.
- Не подсоединяйте к разъему DC IN видеокамеры или к блоку питания никаких других изделий, кроме явно рекомендованных.
- Во время работы из блока питания может быть слышен слабый шум. Это не является неисправностью.
- Во время зарядки аккумулятора не следует отсоединять и вновь подсоединять кабель питания. Зарядка может прекратиться. Аккумулятор может быть недостаточно заряжен, даже если индикатор CHARGE горит постоянно. Аккумулятор может также недостаточно зарядиться в случае отключения электропитания во время зарядки. Снимите аккумулятор и снова установите его на видеокамеру.



- В случае неисправности блока питания или аккумулятора индикатор зарядки CHARGE часто мигает (приблизительно 2 раза в секунду) и зарядка останавливается.
- Индикатор CHARGE показывает уровень заряда.
0-50%: Мигает один раз в секунду.
Более 50%: Мигает два раза в секунду.
100%: Горит постоянно.

○ **Время зарядки, съемки и воспроизведения**

Указанные ниже значения времени являются приблизительными и зависят от условий зарядки, съемки или воспроизведения.

Аккумулятор		NB-2LH	NB-2L	BP-2L12	BP-2L14
Время зарядки		130 мин	115 мин	205 мин	235 мин
Максимальное время съемки					
Видоискатель		135 мин	115 мин	245 мин	300 мин
ЖК-дисплей	обычный	95 мин	80 мин	170 мин	210 мин
	яркий	85 мин	70 мин	145 мин	185 мин
Номинальное время съемки*					
Видоискатель		75 мин	60 мин	130 мин	160 мин
ЖК-дисплей	обычный	55 мин	45 мин	95 мин	120 мин
	яркий	50 мин	40 мин	85 мин	105 мин
Время воспроизведения		100 мин	85 мин	175 мин	220 мин

* Приблизительное время съемки с повторяющимися операциями, такими, как пуск/остановка, зуммирование и включение/выключение питания. Фактическое время может быть меньше.

- Рекомендуется заряжать аккумулятор при температуре в диапазоне от 10 до 30°C. Если температура выходит за пределы диапазона от 0 до 40°C, индикатор CHARGE часто мигает и зарядка останавливается.
- Литиево-ионный аккумулятор можно заряжать при любом уровне остаточного заряда. В отличие от обычных аккумуляторов, нет необходимости полностью разряжать аккумулятор перед его зарядкой.
- Рекомендуется подготовить запасные аккумуляторы в расчете на время съемки, в 2 – 3 раза превышающее планируемое.
- Для экономии заряда аккумулятора выключайте видеокамеру – не оставляйте ее в режиме паузы записи.

Загрузка/извлечение кассеты

Используйте только видеокассеты с логотипом .

1. **Сдвинув переключатель OPEN/EJECT, откройте крышку отсека для кассеты.**
Отсек для кассеты откроется автоматически.
2. **Установите/извлеките кассету.**
 - При загрузке окошко кассеты должно быть обращено к ручке.
 - Для извлечения кассеты выпяните ее наружу.
3. **До щелчка нажмите на метку (PUSH) на отсеке для кассеты.**
4. **Подождите, пока отсек для кассеты автоматически закроется, и закройте крышку отсека для кассеты.**

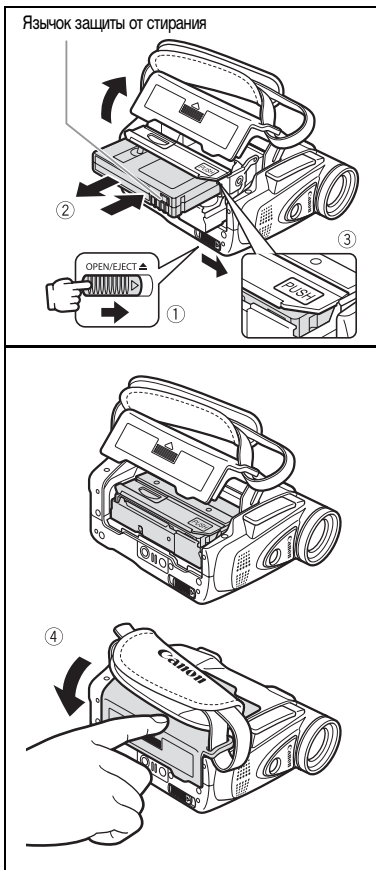

- Не препятствуйте автоматическому открытию или закрытию отсека для кассеты, а также не пытайтесь закрыть крышку до полного закрытия отсека для кассеты.
- Следите, чтобы не прищемить пальцы крышкой отсека для кассеты.



Когда видеокамера подключена к источнику питания, кассеты можно загружать и извлекать, даже если переключатель питания POWER находится в положении OFF (Выкл.).

Установка элемента резервного питания

Элемент резервного питания (литиевый элемент питания CR1616) позволяет видеокамере при отключенном источнике питания сохранять в памяти дату и время (□ 20), а также другие параметры. Для сохранения параметров во время замены элемента резервного питания подключите видеокамеру к источнику питания.

1. Откройте крышку отсека элемента резервного питания.
2. Установите элемент резервного питания стороной + наружу.

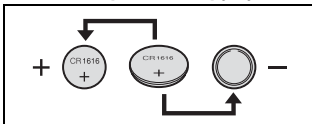

3. Закройте крышку.

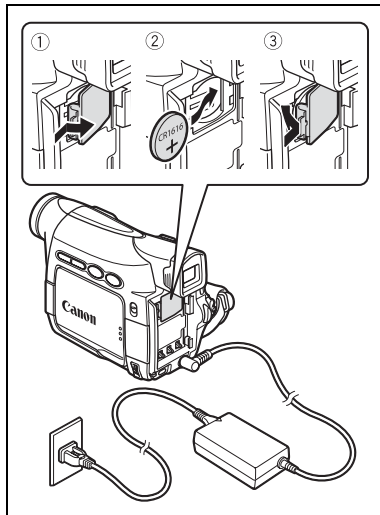

Срок службы элемента резервного питания составляет приблизительно один год. Мигающий красный символ «» указывает на необходимость замены элемента питания.

Подготовка видеокамеры

Настройка видоискателя (диоптрийная регулировка)

1. Включите видеокамеру, не открывая ЖК-дисплей.
2. Выдвиньте видоискатель.
3. Произведите настройку с помощью рычага диоптрийной регулировки.
4. Задвиньте видоискатель на место.

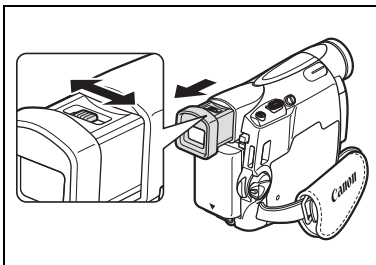

Установка крышки объектива

1. Закрепите шнур на крышке объектива.
2. Пропустите ремень сквозь петлю на шнуре.

При установке и снятии крышки объектива нажимайте расположенные на ней кнопки. Во время съемки вешайте крышку объектива на ручку, по завершению съемки надевайте крышку на объектив.

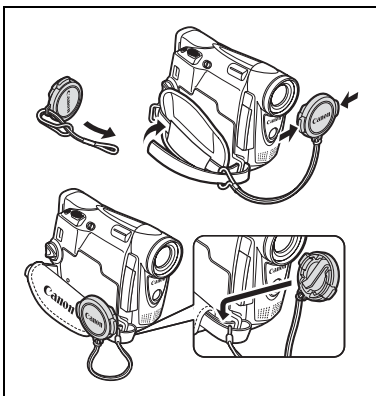

Закрепление ремня ручки

Держа видеокамеру правой рукой, отрегулируйте ремень левой рукой.

Отрегулируйте ремень ручки таким образом, чтобы указательный палец доставал до рычага зуммирования, а большой палец доставал до кнопки пуска/остановки.

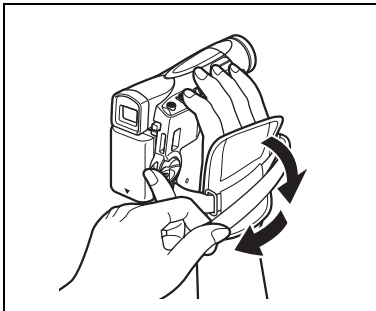

Закрепление наплечного ремня

Пропустите концы ремня через кронштейны крепления и отрегулируйте длину ремня.

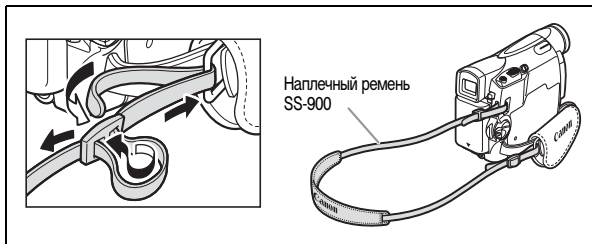

R

MV850i Установка широкоугольной насадки

Широкоугольная насадка WA-28 обеспечивает широкую перспективу для съемки в помещениях или панорамных видов (0,6x). Широкоугольная насадка предназначена для использования в максимально широкоугольном положении объектива.

Полностью наведите широкоугольную насадку на резьбу крепления фильтров.

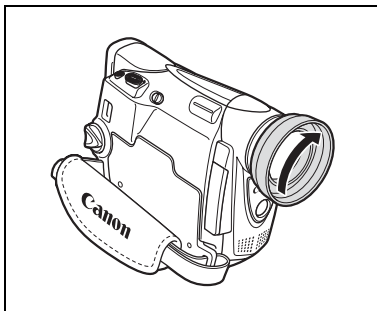

Основные функции
Подготовка



- Не смотрите через широкоугольную насадку непосредственно на солнце или другие яркие источники света. Таким образом можно повредить зрение.
- При увеличении фокусного расстояния объектива изображение не будет сфокусировано.
- Широкоугольная насадка может заслонять датчик дистанционного управления (диапазон действия пульта дистанционного управления сужается) или может приводить к появлению тени на изображении при съемке со вспомогательной лампой.
- Использование фильтров с широкоугольной насадкой невозможно.
- При загрязнении широкоугольной насадки или объектива видеокамеры аккуратно очистите обе линзы с помощью груши для чистки объективов.
- Не дотрагивайтесь до объектива пальцами, чтобы не испачкать его.
- Не храните широкоугольную насадку во влажных местах – она может покрыться плесенью.

Использование беспроводного пульта дистанционного управления

Нажимая кнопки, направляйте пульт на датчик дистанционного управления видеокамеры.

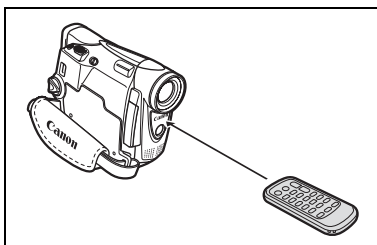

Установка элемента питания

Для питания пульта дистанционного управления служит литиевый элемент питания CR2025.

1. Извлеките держатель элемента питания.
2. Установите литиевый элемент питания стороной «+» наружу.
3. Установите держатель элемента питания.

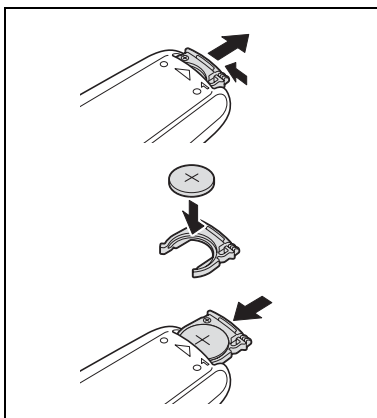

- Если датчик дистанционного управления освещается сильным источником света или на него попадают прямые солнечные лучи, пульт дистанционного управления может не работать.
- Если беспроводной пульт дистанционного управления не работает, проверьте, не установлено ли для датчика дистанционного управления значение [ОТКЛ] (☒) (☐ 74).
- Если управление видеокамерой с пульта дистанционного управления невозможно или возможно только с очень близкого расстояния, замените элемент питания.

Настройка экрана ЖК-дисплея

R

Поворот экрана ЖК-дисплея

Откройте ЖК-дисплей на 90°.

- ЖК-дисплей можно повернуть на 90° на себя.
- ЖК-дисплей можно повернуть на 180° от себя.

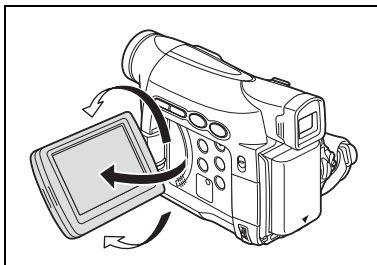

Подсветка ЖК-дисплея

Основные функции
Подготовка

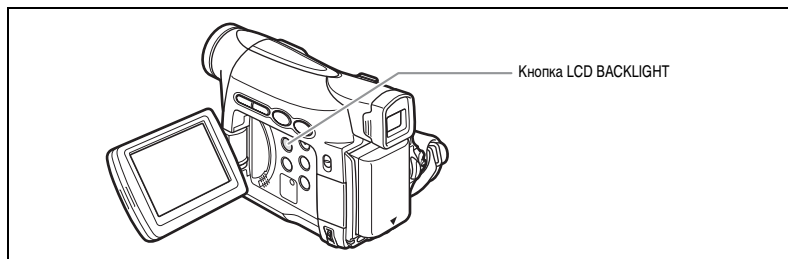

Нажимая кнопку LCD BACKLIGHT, можно установить обычную или высокую яркость подсветки экрана ЖК-дисплея. Это удобно для съемки на открытом воздухе.

Нажмите кнопку LCD BACKLIGHT.



- Эта настройка не влияет на яркость записываемого изображения или на яркость экрана видеоскателя.
- При использовании аккумулятора установка сохраняется в видеокамере даже после изменения положения переключателя POWER (Питание).
- Если установлена повышенная яркость экрана ЖК-дисплея, время работы от аккумулятора сокращается (□ 13).

Установка часового пояса, даты и времени

Перед началом использования видеокамеры или после замены элемента резервного питания установите часовой пояс, дату и время.

Установка часового пояса/летнего времени

CAMERA

PLAY (VCR)

CARD CAMERA

CARD PLAY

MENU

( 36)

СИСТЕМА

ВРЕМ.ПОЯС ... ПАРИЖ

1. Для открытия меню нажмите кнопку MENU.

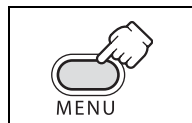

2. Поворачивая диск SET, выберите пункт [СИСТЕМА], затем нажмите диск SET.

3. Поворачивая диск SET, выберите пункт [ВРЕМ. ПОЯС], затем нажмите диск SET.

Отображается настройка часового пояса (см. таблицу на следующей странице). По умолчанию установлен часовой пояс Парижа.

4. Поворачивая диск SET, выберите значение, соответствующее требуемому часовому поясу.

Для учета летнего времени выберите часовой пояс с расположенным рядом символом *.

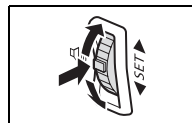

Установка даты и времени

CAMERA

PLAY (VCR)

CARD CAMERA

CARD PLAY

MENU

( 36)

СИСТЕМА

УСТ.ВР/ДАТЫ ... 1.ЯНВ.2005
12:00 AM

5. Поворачивая диск SET, выберите пункт [УСТ.ВР/ДАТЫ], затем нажмите диск SET.

Будут мигать цифры года.

6. Поворачивая диск SET, выберите требуемый год, затем нажмите диск SET.

- Начнет мигать следующее поле.
- Аналогичным образом установите месяц, число, часы и минуты.

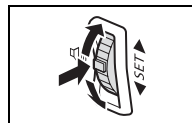

7. По завершению установки для закрытия меню и запуска часов нажмите кнопку MENU.

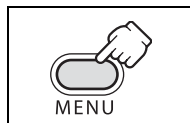

R

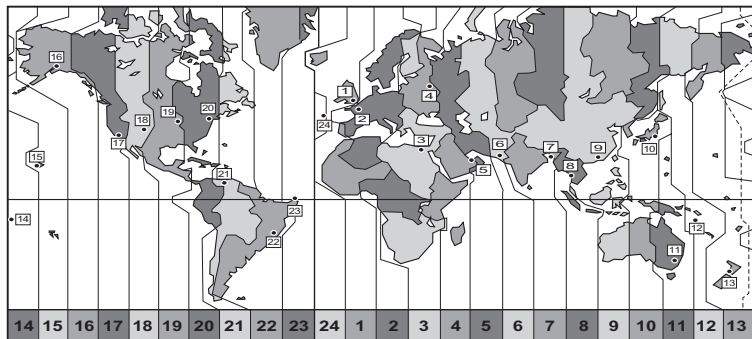

№	Часовой пояс	№	Часовой пояс
1	ЛОНДОН	13	ВЕЛИНГТОН
2	ПАРИЖ	14	САМОА
3	КАИР	15	ГОНОЛУЛУ
4	МОСКВА	16	АНКОРИДЖ
5	ДУБАИ	17	ЛОС-АНДЖ. (Лос-Анджелес)
6	КАРАЧИ	18	ДЕНВЕР
7	ДАККА	19	ЧИКАГО
8	БАНГКОК	20	НЬЮ-ЙОРК
9	ГОНКОНГ	21	КАРАКАС
10	ТОКИО	22	РИО (Рио-де-Жанейро)
11	СИДНЕЙ	23	ФЕРНАНДО (о. Фернанду-ди-Наронья)
12	СОЛОМОН	24	АЗОРЫ



После выбора часового пояса и установки даты и времени при перемещении в другой часовой пояс переустанавливать дату и время не нужно. Просто установите часовой пояс пункта назначения, и видеорекамера автоматически переведет часы.

Основные функции
Подготовка

Отображение даты и времени во время съемки

Дата и время могут отображаться в левом нижнем углу экрана.

CAMERA

PLAY (VCR)

CARD CAMERA

CARD PLAY

MENU
( 36)

НАСТР. ЭКРАНА/ 

▶ Вывод Д/В ·· ОТКЛ

1. Для открытия меню нажмите кнопку MENU.

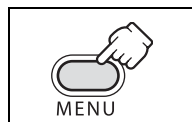

2. Поворачивая диск SET, выберите пункт [НАСТР. ЭКРАНА/ ], затем нажмите диск SET.

3. Поворачивая диск SET, выберите пункт [Вывод Д/В], затем нажмите диск SET.

4. Поворачивая диск SET, выберите значение [ВКЛ].

5. Для закрытия меню нажмите кнопку MENU.

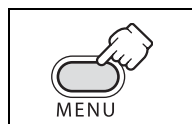

Съемка видеофильмов на кассету

R

Перед началом съемки

Для проверки работы видеокамеры предварительно произведите тестовую съемку. При необходимости произведите чистку видеоголовок (📖 131).

Съемка

1. Снимите крышку с объектива.

2. Переведите видеокамеру в режим видеокамеры CAMERA.

Установите переключатель POWER в положение CAMERA, а переключатель TAPE/CARD в положение .

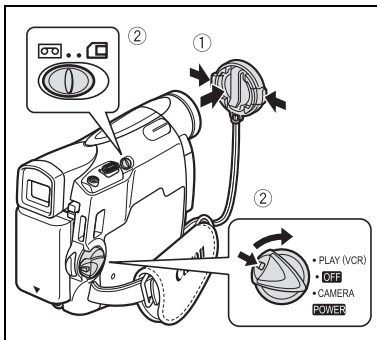

3. Откройте ЖК-дисплей.

4. Для начала съемки нажмите кнопку пуска/остановки.

Для приостановки съемки снова нажмите кнопку пуска/остановки.

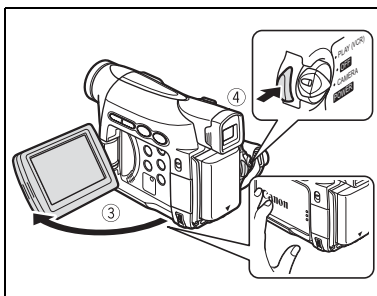

После завершения съемки

1. Поверните переключатель питания POWER в положение OFF (Выкл.).

2. Закройте ЖК-дисплей.

3. Наденьте крышку на объектив.

4. Извлеките кассету.

5. Отсоедините источник питания.

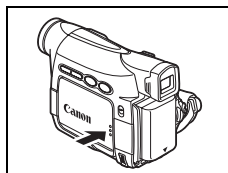

Основные функции
Съемка



- Экраны ЖК-дисплея и видеоскателя: экраны изготавливаются с использованием высокоточных технологий, и более 99,99% пикселей работоспособны. Менее 0,01 % пикселей могут иногда самопроизвольно загораться или отображаться в виде черных или зеленых точек. Это не оказывает никакого влияния на записываемое изображение и не является неисправностью.
- Для защиты кассеты и видеоголовки через 5 мин работы в режиме паузы записи видеокамера отключается. За 20 с до отключения выводится сообщение «⚠ АВТООТКЛЮЧ. ПИТАНИЯ». Для продолжения съемки поверните переключатель POWER в положение OFF, затем обратно в положение CAMERA.
- Перед началом съемки подождите, пока счетчик ленты полностью остановится.
- Если кассета не извлекалась из видеокамеры, следующую сцену можно снять без каких-либо шумов или пустых участков между сценами, даже если видеокамера выключалась.
- При ярком освещении может оказаться сложно пользоваться ЖК-дисплеем. В таком случае используйте видеоскатель.
- При записи близких громких звуков (например, фейерверки, барабаны или концерты) звук может быть искажен или записан с другим уровнем звука. Это не является неисправностью.

Контроль изображения на ЖК-дисплее со стороны объекта

Панель ЖК-дисплея можно развернуть на 180°, чтобы экран был обращен в ту же сторону, что и объектив. При этом включается видеоскатель, что позволяет оператору контролировать изображение в видеоскателе, а объекту съемки - на ЖК-дисплее.

Изображение выводится зеркально отраженным (ЗЕРК. ЭКРАН ВКЛ). Однако можно выбрать вывод изображения в том виде, в каком оно записывается (ЗЕРК. ЭКРАН ОТКЛ).

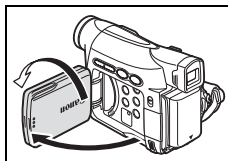

CAMERA

PLAY (VCR)

CARD CAMERA

CARD PLAY

MENU

(📖 36)

НАСТР. ЭКРАНА/🗨

ЗЕРК.ЭКРАН... ВКЛ

1. Для открытия меню нажмите кнопку MENU.

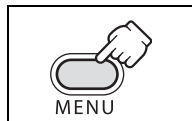

2. Поворачивая диск SET, выберите пункт [НАСТР. ЭКРАНА/🗨], затем нажмите диск SET.

3. Поворачивая диск SET, выберите пункт [ЗЕРК.ЭКРАН], затем нажмите диск SET.



4. Поворачивая диск SET, выберите значение [ОТКЛ].

5. Для закрытия меню нажмите кнопку MENU.

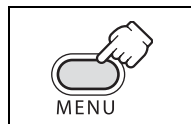

R



Если для параметра [ЗЕРК.ЭКРАН] установлено значение [ВКЛ], часть индикации на экране отображается зеркально.

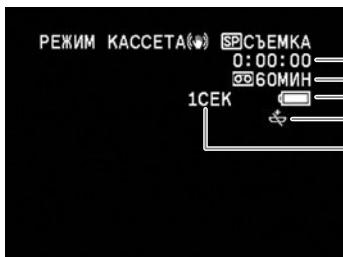

Индикация на экране во время съемки



① Временной код

Указывает время съемки в часах, минутах и секундах.

② Оставшаяся лента



Указывает количество оставшейся ленты в минутах. Во время съемки символ «» двигается. Когда кассета заканчивается, мигает символ « END».

- Если ленты осталось менее чем на 15 с, оставшееся время может не отображаться.
- В зависимости от типа ленты индикация может быть неправильной.

③ Оставшийся заряд аккумулятора

Символ аккумулятора показывает уровень заряда аккумулятора.



- Если аккумулятор разряжен, начинает мигать красный символ «».
- При установке разряженного аккумулятора видекамера может выключиться до появления символа «».
- В зависимости от условий эксплуатации аккумулятора и видекамеры фактический уровень заряда аккумулятора может не соответствовать отображаемому.

④ Если мигает символ «»

Красный символ «» мигает, если литиевый элемент питания не установлен или требует замены.

⑤ Индикатор записи

В начале съемки видекамера отсчитывает от 1 до 10 с. Это помогает предотвратить съемку слишком коротких эпизодов.

Быстрый просмотр и поиск во время съемки

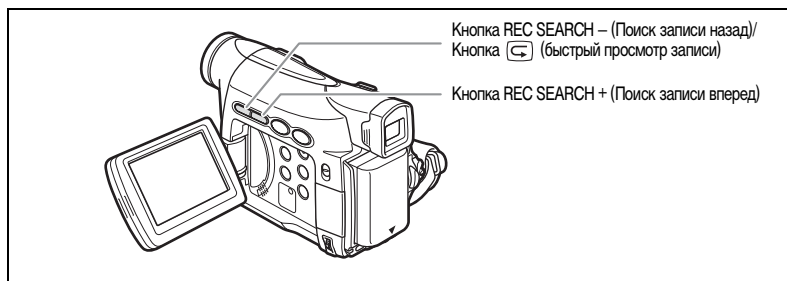

Быстрый просмотр записи

CAMERA

PLAY (VCR)

CARD CAMERA

CARD PLAY

В режиме паузы записи эта функция позволяет проверить несколько последних секунд записи.

Нажмите и отпустите кнопку (быстрый просмотр записи).

Видеокамера перематывает кассету назад, воспроизводит несколько последних секунд записи и возвращается в режим паузы записи.



Поиск записи

CAMERA

PLAY (VCR)

CARD CAMERA

CARD PLAY

В режиме паузы записи данная функция позволяет воспроизводить кассету (вперед или назад) для поиска места, с которого требуется начать запись.

Нажмите и удерживайте нажатой кнопку REC SEARCH + (вперед) или – (назад).

- Отпустите кнопку, когда найдете требуемое место для начала съемки.
- Видеокамера возвращается в режим паузы записи.

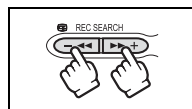

Зуммирование («наезд»/«отъезд» видеокамеры)

В видеокамере предусмотрены оптическое и цифровое зуммирование.

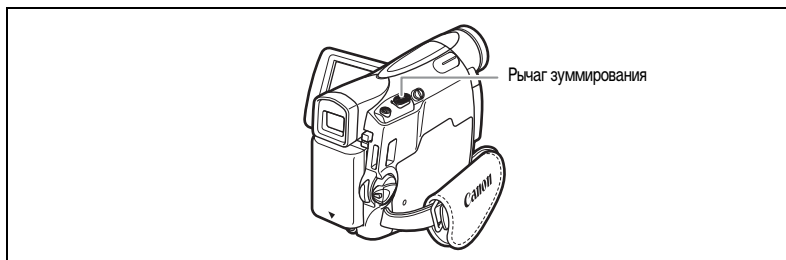
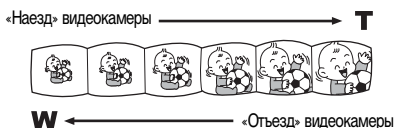

Оптический зум

MV850i	MV830i / MV830
22-кратный оптический зум	20-кратный оптический зум

CAMERA

PLAY (VCR)

CARD CAMERA

CARD PLAY

Для «отъезда» видеокамеры (широкоугольное положение) сдвиньте рычаг зуммирования к символу **W**. Для «наезда» видеокамеры (положение телефото) сдвиньте рычаг к символу **T**.

Для медленного «наезда»/«отъезда» немного сместите рычаг зуммирования.

Для ускорения зуммирования сместите рычаг сильнее.

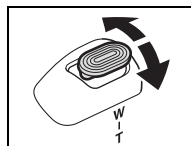

- Можно также использовать кнопки **T** и **W** на пульте дистанционного управления. Однако эти кнопки не позволяют управлять скоростью зуммирования.
- Расстояние до объекта должно быть не менее 1 м. В широкоугольном положении возможна фокусировка на объект, расположенный на расстоянии всего 1 см.
- В режиме паузы записи скорость зуммирования несколько выше.

Цифровой зум

Если включен цифровой зум, видеокамера автоматически переключается между оптическим и цифровым зумом. При использовании цифрового зума чем больше увеличение, тем ниже разрешение изображения.

MV850i	MV830i / MV830
88/440-кратный цифровой зум (88-кратный в режиме CARD CAMERA)	80/400-кратный цифровой зум (80-кратный в режиме CARD CAMERA)

CAMERA

PLAY (VCR)

CARD CAMERA

CARD PLAY

MENU

( 36)

НАСТР. КАМЕРЫ

ЦИФРОВОЙ ЗУМ ОТКЛ

1. Для открытия меню нажмите кнопку MENU.

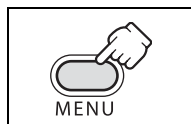

2. Поворачивая диск SET, выберите пункт [НАСТР. КАМЕРЫ], затем нажмите диск SET.

3. Поворачивая диск SET, выберите пункт [ЦИФРОВОЙ ЗУМ], затем нажмите диск SET.

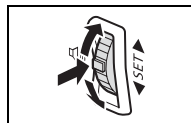

4. Поворачивая диск SET, выберите требуемый вариант.

5. Для закрытия меню нажмите кнопку MENU.

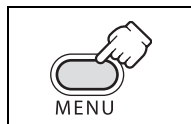

- Цифровой зум нельзя использовать в режимах ночной съемки.
- Цифровой зум нельзя использовать в режиме съемки панорам или при включенном эффекте многокадрового изображения.
- Индикатор зуммирования отображается в течение 4 с. Он отображается светло-синим цветом, если для цифрового зуммирования задано значение 88x (MV850i) или 80x (MV830i/MV830), и далее темно-синим цветом, если задано увеличение 440x (MV850i) или 400x (MV830i/MV830).

Советы по съемке видеокамерой

R

Как правильно держать видеокамеру

Для обеспечения максимальной стабильности возьмите видеокамеру в правую руку и прижмите локоть правой руки к телу. При необходимости поддерживайте видеокамеру левой рукой. Следите, чтобы пальцы не касались микрофона или объектива.



Для повышения устойчивости

Прислонитесь к стене



Обопритесь локтем на опору



Поставьте видеокамеру на стол



Встаньте на одно колено



Используйте штатив



Освещение

Во время съемки на открытом воздухе рекомендуется, чтобы солнце находилось позади оператора.

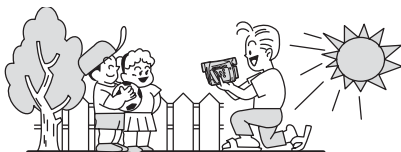

- При использовании штатива не допускайте попадания в видоискатель прямых солнечных лучей, так как видоискатель может расплавиться (вследствие фокусировки света линзой).
- Не используйте штативы с винтом крепления длиннее 5,5 мм, так как такой винт может повредить видеокамеру.

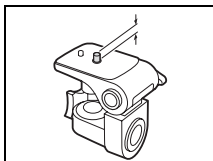

Воспроизведение кассеты

В случае плохого качества изображения очистите видеоголовки с помощью чистящей кассеты Canon или имеющихся в продаже чистящих кассет для цифровых видеокамер (□ 131).

1. Переключите видеокамеру в режим воспроизведения PLAY (VCR).

Установите переключатель POWER в положение PLAY (VCR), а переключатель TAPE/CARD в положение .

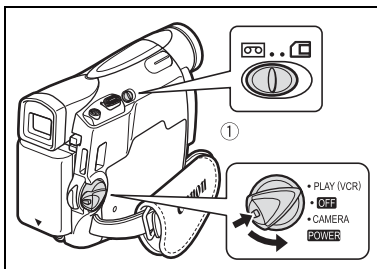

2. Откройте ЖК-дисплей.

Можно также прижать ЖК-дисплей к корпусу камеры экраном наружу.

3. Для обратной перемотки кассеты нажимайте кнопку .

4. Для начала воспроизведения нажмите кнопку .

5. Для остановки воспроизведения нажмите кнопку .

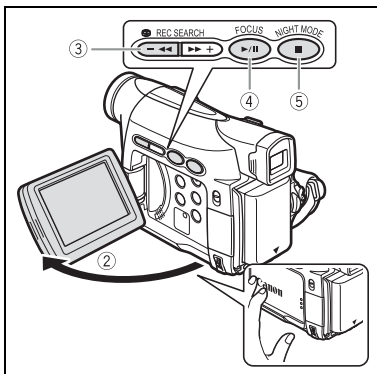

○ Для использования видеоскателя закройте панель ЖК-дисплея.

○ Об индикации на экране: во время воспроизведения временной код отображает часы, минуты, секунды и кадры. Если ленты осталось менее чем на 15 с, оставшееся время может не отображаться.

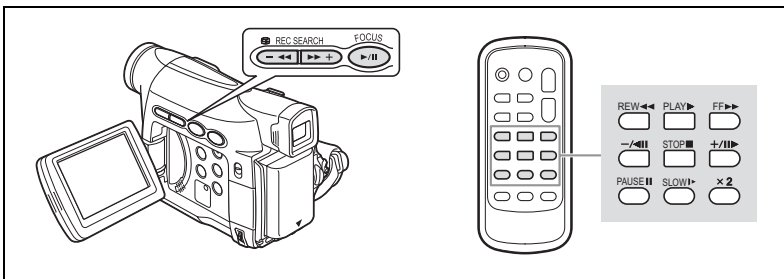

►/|| (Пауза воспроизведения)

Для приостановки воспроизведения нажмите кнопку ►/|| во время обычного воспроизведения.

►► (Ускоренное воспроизведение вперед) / ◀◀ (Ускоренное воспроизведение назад)

Воспроизведение кассеты со скоростью, в 11,5 раза превышающей обычную скорость (вперед или назад). Нажмите и удерживайте эту кнопку во время обычного воспроизведения или перемотки вперед.

-/◀|| (Воспроизведение назад)

Нажмите эту кнопку на пульте дистанционного управления во время обычного воспроизведения. Для возврата к обычному воспроизведению нажмите кнопку ► (Воспроизведение).

+/||► (Покадровое воспроизведение вперед) / -/◀|| (Покадровое воспроизведение назад)

Воспроизведение отдельными кадрами. Нажимайте и отпускайте эту кнопку на пульте дистанционного управления во время паузы воспроизведения. Для непрерывного покадрового воспроизведения вперед или назад нажмите и удерживайте эту кнопку.

SLOW ▶ (Замедленное воспроизведение вперед/назад)

Воспроизведение со скоростью, составляющей приблизительно 1/3 от обычной. Нажмите эту кнопку на пульте дистанционного управления во время обычного воспроизведения или воспроизведения назад. Для возврата к обычному воспроизведению нажмите кнопку ► (Воспроизведение).

x2 (Воспроизведение с удвоенной скоростью вперед/назад)

Воспроизведение со скоростью, в 2 раза превышающей обычную. Нажмите эту кнопку на пульте дистанционного управления во время обычного воспроизведения или воспроизведения назад. Для возврата к обычному воспроизведению нажмите кнопку ► (Воспроизведение).



- При воспроизведении в специальных режимах звук отсутствует.
- В некоторых специальных режимах воспроизведения возможно искажение изображения.
- Для защиты кассеты и видеоголовок видеокамера автоматически останавливает ленту через 5 мин работы в режиме паузы воспроизведения.

Регулировка громкости

При воспроизведении на ЖК-дисплее видеокамера воспроизводит звук через встроенный громкоговоритель. При закрытом ЖК-дисплее громкоговоритель не работает.

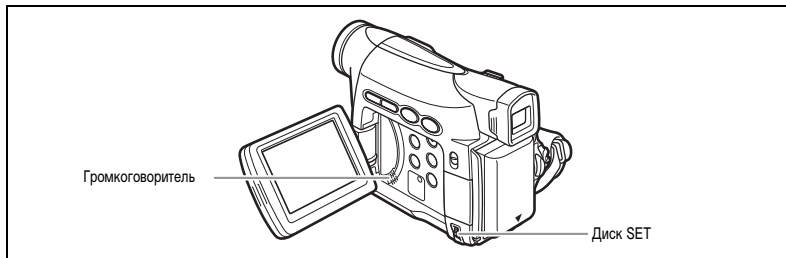

CAMERA

PLAY (VCR)

CARD CAMERA

CARD PLAY

Для увеличения громкости поворачивайте диск SET вверх, для уменьшения – вниз.

- Шкала громкости отображается в течение 2 с.
- Для полного отключения звука поворачивайте диск SET вниз до появления символа [ОТКЛ]. Чтобы снова увеличить уровень громкости поворачивайте диск SET вверх.



Телевизоры с разъемом SCART

См. также руководство пользователя телевизора или видеомагнитофона.

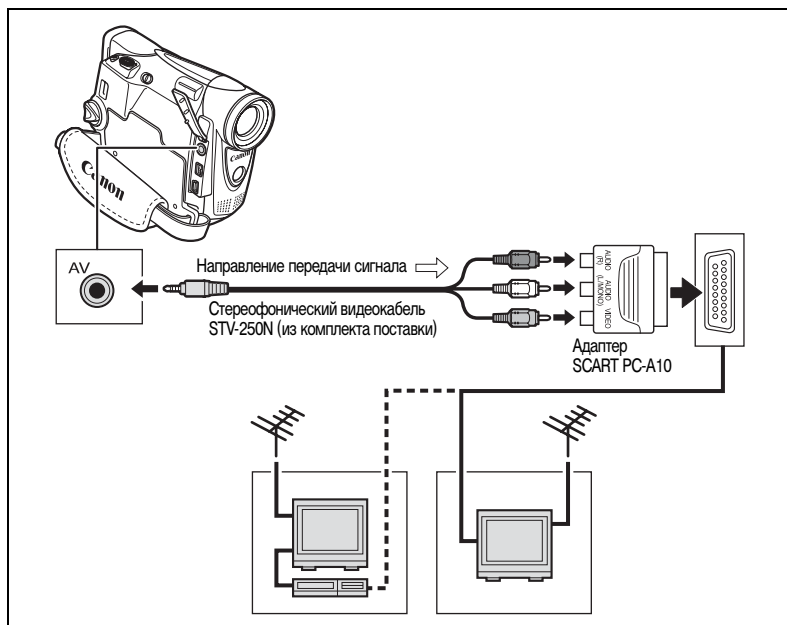

1. Перед началом подключения выключите все устройства.
2. Подключите адаптер PC-A10 SCART к разъему SCART телевизора или видеомагнитофона.
3. Подключите стерефонический видеокабель STV-250N к разъему AV видеокамеры и к аудиоразъемам адаптера SCART.

Подсоедините белый штекер к белому разъему AUDIO L (левый), красный штекер к красному разъему AUDIO R (правый) и желтый штекер к желтому разъему VIDEO.

4. При подключении к телевизору установите переключатель входа в положение VIDEO. При подключении к видеомагнитофону установите переключатель входа в положение LINE.

Телевизоры с разъемами аудио/видео

См. также руководство пользователя телевизора или видеомагнитофона.

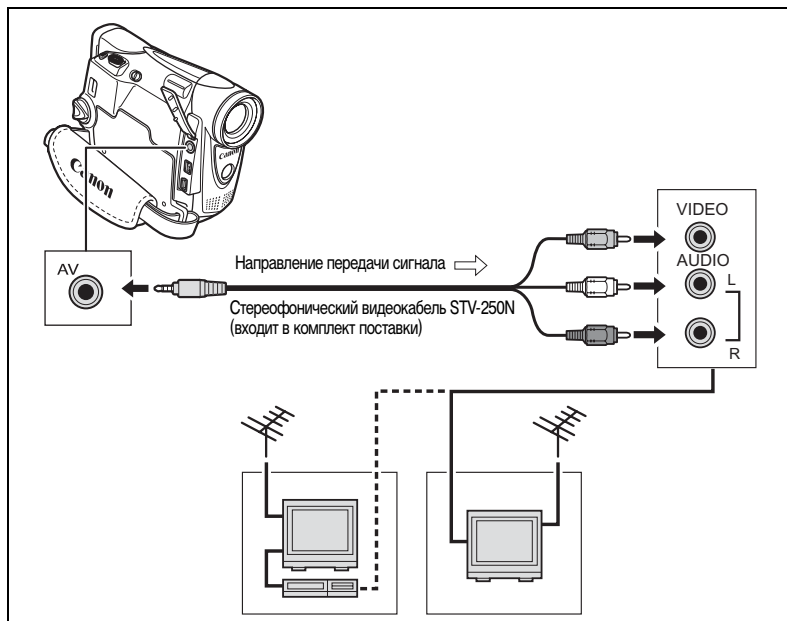

1. **Перед началом подключения выключите все устройства.**
2. **Подключите стерефонический видеокабель STV-250N к разъему AV видеокамеры и к аудио/видео разъемам телевизора/видеомагнитофона.**
Подсоедините белый штекер к белому аудиоразъему L (левый), красный штекер к красному аудиоразъему R (правый) и желтый штекер к желтому видеоразъему VIDEO.
3. **При подключении к телевизору установите переключатель входа в положение VIDEO. При подключении к видеомагнитофону установите переключатель входа в положение LINE.**



Для питания видеокамеры рекомендуется использовать сеть переменного тока.

Выбор выходного аудиоканала

При воспроизведении кассеты со звуком, записанным на двух каналах, можно выбрать выходные каналы.

CAMERA

PLAY (VCR)

CARD CAMERA

CARD PLAY

MENU
( 36)

НАСТР. АУДИО

КАНАЛ ВЫВОДА Л/П

1. Для открытия меню нажмите кнопку MENU.

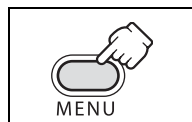

2. Поворачивая диск SET, выберите пункт [НАСТР. АУДИО], затем нажмите диск SET.

3. Поворачивая диск SET, выберите пункт [КАНАЛ ВЫВОДА], затем нажмите диск SET.



4. Поворачивая диск SET, выберите требуемый вариант.

- Л/П: Стерео: левый + правый каналы, двуязычный: основной + доп.
- Л/Л: Стерео: левый канал, двуязычный: основной.
- П/П: Стерео: правый канал, двуязычный: доп.

5. Для закрытия меню нажмите кнопку MENU.

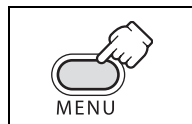

При выключении видеокамеры для данного параметра восстанавливается значение Л/П.

Меню и настройки

Многие из сложных функций видеокамеры выбираются из меню, выводимых на экран.

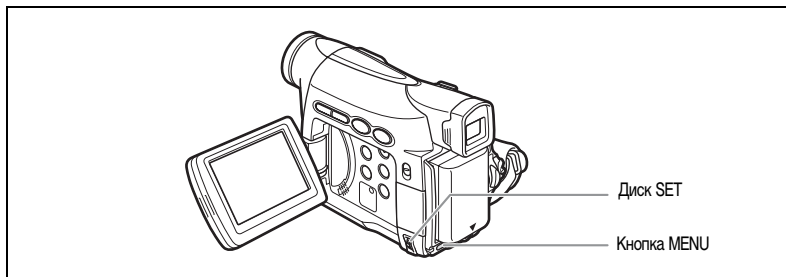

Выбор меню и установок

1. Для открытия меню нажмите кнопку MENU.

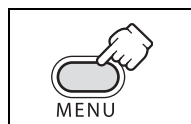

2. Поворачивая диск SET, выберите подменю, затем нажмите диск SET.



3. Поворачивая диск SET, выберите пункт меню, затем нажмите диск SET.

4. Поворачивая диск SET, выберите требуемый вариант.

5. Для закрытия меню нажмите кнопку MENU.

При установке баланса белого, выдержки затвора или языка перед нажатием кнопки MENU нажмите диск SET.

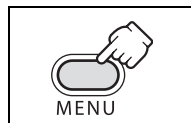

- В любой момент меню можно закрыть, нажав кнопку MENU.
- Недоступные пункты меню выделяются пурпурным цветом.

Меню и установки по умолчанию

Установки по умолчанию выделены жирным шрифтом.

МЕНЮ КАМЕРЫ

CAMERA

PLAY (VCR)

CARD CAMERA

CARD PLAY

* Только модель MV850i.

Подменю	Пункт меню	Возможные значения		□
НАСТР. ЦИФР. ЭФФ.	⇒ МИКСИРОВАНИЕ С КАРТЫ			105
	ВЫБОР Ц.ЭФФ.	0000, ФЭЙДЕР, ЭФФЕКТ, МУЛЬТИ Э		60
	ТИП ФЭЙДЕРА	ФЭЙД-Т, СТИРАНИЕ, УГОЛ, СКАЧОК, ПЕРЕВОРОТ, ПАЗЛ, ЗИГ-ЗАГ, ЛУЧ, НАПЛЫВ		
	ТИП ЭФФЕКТА	АРТ, Ч/Б, СЕПИЯ, МОЗАИКА, СФЕРА, КУБ, ВОЛНА, ЦВ.МАСКА, ЗЕРКАЛО		
	СКОР. МЭ	РУЧНОЙ, БЫСТРО, СРЕДНЕ , МЕДЛ		
	РАЗД.ЭКР	4, 9, 16		
НАСТР. КАМЕРЫ	ЗАТВОР	АВТО , 1/50, 1/120, 1/250, 1/500, 1/1000, 1/2000		55
	МЕД.А.ЗАТВОР	ВКЛ , ОТКЛ		56
	ЦИФРОВОЙ ЗУМ	MV850i	MV830i/MV830	28
		ОТКЛ , 88X, 440X	ОТКЛ , 80X, 400X	
	СТАБИЛ. (■)	ВКЛ , ОТКЛ		75
	БАЛАНС Б.	АВТО , УСТАНОВКА ■■■, ПОМЕЩЕНИЕ :-:, УЛИЦА *		53
	СЪЕМКА НОЧЬЮ*	■ НОЧЬ, ■ НОЧЬ+, ■ ТЕМН.НОЧЬ		47
	ТАЙМЕР	ВКЛ ☺, ОТКЛ		57
	ДЕТАЛИ КОЖИ	МЯГКИЙ, НОРМ.		49
СЪЕМКА ФОТО	ОТКЛ , □ FINE, □ NORMAL		92	
НАСТР. VCR	РЕЖИМ СЪЕМКИ	SP , LP		58
НАСТР. АУДИО	ФИЛЬТР ВЕТРА	АВТО , ОТКЛ		59
	АУДИО РЕЖИМ	16bit, 12bit		59

Подменю	Пункт меню	Возможные значения	□
НАСТР. ЭКРАНА/ ☰	ЯРКОСТЬ		74
	ЗЕРК.ЭКРАН	ВКЛ, ОТКЛ	24
	ТЕЛЕЭКРАН	ВКЛ, ОТКЛ	124
	ВЫВОД Д/В	ВКЛ, ОТКЛ	22
	ЯЗЫК ☰	См. список языков.	73
	ФОРМАТ ДАТЫ		73
	ДЕМО РЕЖИМ	ВКЛ, ОТКЛ	75
СИСТЕМА	ДИСТ.УПРАВЛ.	ВКЛ, ОТКЛ (☰)	74
	ЗВУК СИГНАЛ	ВКЛ, ОТКЛ	74
	ВРЕМ.ПОЯС	См. список часовых поясов.	20
	УСТ.ВР/ДАТЫ		20
МОЯ КАМЕРА	ЗВУК ВКЛ	ОТКЛ, ПО УМОЛЧАН., МОИ ЗВУК	72
	ЗВУК ЗАТВОРА		
	ЗВУК ОПЕРАЦ.		
	ЗВУК ТАЙМЕРА		

МЕНЮ VCR

CAMERA





PLAY (VCR)

CARD CAMERA



CARD PLAY

* Только модели MV850i/MV830i.

R

Подменю	Пункт меню	Возможные значения	
НАСТР. ЦИФР. ЭФФ.	ВЫБОР Ц.ЭФФ.	 , ФЭЙДЕР, ЭФФЕКТ, МУЛЬТИ Э	60
	ТИП ФЭЙДЕРА	ФЭЙД-Т , СТИРАНИЕ, УГОЛ, СКАЧОК, ПЕРЕВОРОТ, ПАЗЛ, ЗИГ-ЗАГ, ЛУЧ, НАПЛЫВ	
	ТИП ЭФФЕКТА	АРТ , Ч/Б, СЕПИЯ, МОЗАИКА, СФЕРА, КУБ, ВОЛНА, ЦВ.МАСКА, ЗЕРКАЛО	
	СКОР. МЭ	РУЧНОЙ, БЫСТРО, СРЕДНЕ , МЕДЛ	
	РАЗД.ЭКР	4, 9, 16	
НАСТР. VCR	РЕЖИМ СЪЕМКИ*	SP , LP	58
	AV ⇒ DV*	ВКЛ, ОТКЛ	81
НАСТР. АУДИО	КАНАЛ ВЫВОДА	ЛП , ЛЛЛ, П/П	35
	АУДИО НАЛОЖ.	АУДИО ВХОД , МИКР. ВХОД	83
	ФИЛЬТР ВЕТРА	АВТО , ОТКЛ	59
	АУДИО РЕЖИМ*	16bit, 12bit	59
	12bit АУДИО	СТЕРЕО1 , СТЕРЕО2, МИКШ/ФИКС., МИКШ/ВАРИ.	85
	БАЛАНС МИКШ.		85
НАСТР. КАРТЫ	КАЧЕСТВ.ФОТО	SUPER FINE (Наивысшее), FINE (Высокое), NORMAL (Обычное)	88
	РАЗМЕР ВИДЕО	320x240 , 160x120	89
	НОМЕР ФАЙЛА	С ОБНОВЛЕН, НЕПРЕРЫВЕН	90
НАСТР. ЭКРАНА/ 	ЯРКОСТЬ		74
	ТЕЛЕЭКРАН	ВКЛ, ОТКЛ	124
	ДИСПЛЕИ	ВКЛ , ВЫКЛ <ВОСПР>	124
	ДАТА 6 СЕК	ВКЛ, ОТКЛ	68
	ТИП ИНФЫ	ДАТА/ВРЕМЯ , КАМ.ИНФА, КАМ.ИНФ&Д/В	67
	ВЫБОР Д/В	ДАТА, ВРЕМЯ, ДАТА+ВРЕМЯ	67
	ЯЗЫК 	См. СПИСОК ЯЗЫКОВ.	73
	ФОРМАТ ДАТЫ		73

Расширенные функции

Подменю	Пункт меню	Возможные значения	
СИСТЕМА	ДИСТ.УПРАВЛ.	ВКЛ, ОТКЛ ()	74
	ЗВУК СИГНАЛ	ВКЛ, ОТКЛ	74
	ВРЕМ.ПОЯС	См. список часовых поясов.	20
	УСТ.ВР/ДАТЫ		20
МОЯ КАМЕРА	ЗВУК ВКЛ	ОТКЛ, ПО УМОЛЧАН., МОЙ ЗВУК	72
	ЗВУК ЗАТВОРА		
	ЗВУК ОПЕРАЦ,		
	ЗВУК ТАЙМЕРА		

МЕНЮ SD/КАМ

CAMERA

PLAY (VCR)

CARD CAMERA

CARD PLAY

* Только модель MV850i.

R

Подменю	Пункт меню	Возможные значения		
НАСТР. ЦИФР. ЭФФ.	ЭФФЕКТ	, Ч/Б	63	
НАСТР. КАМЕРЫ	ЗАТВОР	АВТО, 1/50, 1/120, 1/250	55	
	МЕД.А.ЗАТВОР	ВКЛ, ОТКЛ	56	
	ЦИФРОВОЙ ЗУМ	MV850i	MV830i/MV830	28
		ОТКЛ, 88X	ОТКЛ, 80X	
	БАЛАНС Б.	АВТО, УСТАНОВКА , ПОМЕЩЕНИЕ , УЛИЦА	53	
	ПРИОР.ФОКУСА	ВКЛ, ОТКЛ	98	
	СЪЕМКА НОЧЬЮ*	НОЧЬ, НОЧЬ+, ТЕМН.НОЧЬ	47	
	ТАЙМЕР	ВКЛ , ОТКЛ	57	
	ДЕТАЛИ КОЖИ	МЯГКИЙ, НОРМ.	49	
ПРОСМОТР SD	ОТКЛ, 2 СЕК, 4 СЕК, 6 СЕК, 8 СЕК, 10 СЕК	95		
НАСТР. КАРТЫ	КАЧЕСТВ.ФОТО	SUPER FINE (Наивысшее), FINE (Высокое), NORMAL (Обычное)	88	
	РАЗМЕР ФОТО	1024x768, 640x480	88	
	РАЗМЕР ВИДЕО	320x240, 160x120	89	
	НОМЕР ФАЙЛА	С ОБНОВЛЕН, НЕПРЕРЫВЕН	90	
НАСТР. АУДИО	ФИЛЬТР ВЕТРА	АВТО, ОТКЛ	59	
НАСТР. ЭКРАНА/ 	ЯРКОСТЬ		74	
	ЗЕРК.ЭКРАН	ВКЛ, ОТКЛ	24	
	ТЕЛЕЭКРАН	ВКЛ, ОТКЛ	124	
	ВЫВОД Д/В	ВКЛ, ОТКЛ	22	
	ЯЗЫК	См. список языков.	73	
	ФОРМАТ ДАТЫ		73	
	ДЕМО РЕЖИМ	ВКЛ, ОТКЛ	75	
СИСТЕМА	ДИСТ.УПРАВЛ.	ВКЛ, ОТКЛ	74	
	ЗВУК СИГНАЛ	ВКЛ, ОТКЛ	74	
	ВРЕМ.ПОЯС	См. список часовых поясов.	20	
	УСТ.ВР/ДАТЫ		20	

Подменю	Пункт меню	Возможные значения	📖
МОЯ КАМЕРА	ЗВУК ВКЛ	ОТКЛ, ПО УМОЛЧАН., МОИ ЗВУК	72
	ЗВУК ЗАТВОРА		
	ЗВУК ОПЕРАЦ,		
	ЗВУК ТАЙМЕРА		

МЕНЮ SD

CAMERA

PLAY (VCR)

CARD CAMERA

CARD PLAY

Подменю	Пункт меню	Возможные значения	□
ОПЕРАЦИИ С КАРТОЙ SD (Одиночное изображение)	СТЕРЕТЬ ВСЕ ЗАКАЗЫ НА ПЕЧАТЬ	НЕТ, ДА	119
	СТЕРЕТЬ ВСЕ ЗАКАЗЫ ПЕРЕДАЧИ	НЕТ, ДА	123
	СТЕРЕТЬ ФОТО	ОТМЕНА, СТЕР.1 ФОТО, ВСЕ ФОТО	104
	ФОРМАТ	ОТМЕНА, ВЫПОЛНИТЬ	109
ОПЕРАЦИИ С КАРТОЙ SD (Индексный режим)	⇒ ЗАЩИТА		103
	⇒ ЗАКАЗ ПЕЧАТИ		118
	⇒ ЗАКАЗ ПЕРЕДАЧИ		123
НАСТР. ЭКРАНА/ 	ЯРКОСТЬ		74
	ТЕЛЕЭКРАН	ВКЛ, ОТКЛ	124
	ДИСПЛЕИ	ВКЛ, ВЫКЛ <ВОСПР>	124
	ВЫБОР Д\В	ДАТА, ВРЕМЯ, ДАТА+ВРЕМЯ	67
	ЯЗЫК	См. список языков.	73
	ФОРМАТ ДАТЫ		73
СИСТЕМА	ДИСТ.УПРАВЛ.	ВКЛ, ОТКЛ ()	74
	ЗВУК СИГНАЛ	ВКЛ, ОТКЛ	74
	ВРЕМ.ПОЯС	См. список часовых поясов.	20
	УСТ.ВР/ДАТЫ		20
МОЯ КАМЕРА	СОЗДАТЬ ЗАСТАВКУ		110
	ВЫБР.ЗАСТАВ.	БЕЗ ЗАСТАВ., CANON ЛОГО, МОЕ ФОТО	72
	ЗВУК ВКЛ	ОТКЛ, ПО УМОЛЧАН., МОЙ ЗВУК	72
	ЗВУК ЗАТВОРА		
	ЗВУК ОПЕРАЦ,		
	ЗВУК ТАЙМЕРА		
⇒ ПЕЧАТЬ	Отображается при подключении принтера с функцией прямой печати.		119

R

Расширенные функции

Использование программ съемки

Программа простой съемки

Видеокамера автоматически устанавливает фокусировку, экспозицию и другие параметры, достаточно просто навести видеокамеру и произвести съемку.



Режимы программной автоэкспозиции

Авто

Видеокамера автоматически устанавливает фокусировку, экспозицию и другие параметры. Однако предусмотрена возможность ручной настройки параметров.



Спорт

Используйте этот режим для съемки спортивных состязаний (например, теннис или гольф) или движущихся объектов (например, аттракцион «русские горки»).



Портрет

Этот режим предназначен для выделения объекта за счет размывания заднего или переднего плана. Эффект размывания усиливается при увеличении фокусного расстояния (телефото).



Прожектор

Используйте этот режим для съемки сцен с прожекторным освещением или фейерверков.



Снег

Этот режим предназначен для съемки при яркой освещенности, например, на пляже или на горнолыжном курорте. При этом предотвращается недостаточная экспозиция объекта.



Малая освещенность

Этот режим предназначен для съемки в местах с низкой освещенностью.



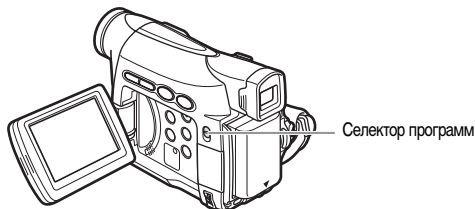

Доступность функций в каждой режиме

Программа съемки							
Стабилизатор изображения	× (вкл.)	○					
Фокусировка	× (A)	○					
Баланс белого	× (A)	○					
Фильтр шума ветра	× (A)	○					
Выдержка затвора	× (A)	○	× (A)				○
Сдвиг автоэкспозиции	×	○		×		○	
Цифровые эффекты	×	○					
Микширование с карты	×	○					

○ : Доступно × : Не доступно A: Автоматическая установка

Затененные клетки : Доступно только в режиме CAMERA (Камера).

Выбор программы простой съемки

CAMERA

PLAY (VCR)

CARD CAMERA

CARD PLAY

Переведите переключатель программ в положение EASY.

Появляется символ « EASY».

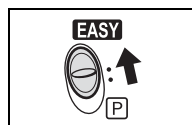

Выбор режима программной автоэкспозиции

CAMERA

PLAY (VCR)

CARD CAMERA

CARD PLAY

1. Установите селектор программ в положение **P**.

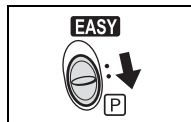

2. Нажмите диск SET.

Открывается список режимов программной автоэкспозиции.





3. Выберите режим и нажмите диск SET.

Символ режима отображается в левом верхнем углу экрана.



- При изменении положения селектора программ установка сбрасывается на режим «Авто».
- Не изменяйте режим во время съемки, так как это может привести к резкому изменению яркости объекта.
- Режимы «Спорт»/«Портрет»:
При воспроизведении изображение может выглядеть не совсем плавным.
- Режим «Снег»:
 - При низкой освещенности объект может оказаться переэкспонированным. Контролируйте изображение на экране.
 - При воспроизведении изображение может выглядеть не совсем плавным.
- Режим съемки при недостаточной освещенности:
 - За движущимися объектами может оставаться остаточный след.
 - Качество изображения может быть ниже, чем в других режимах.
 - Возможно снижение эффективности автоматической фокусировки видеокамеры.

Использование режимов ночной съемки

 НОЧЬ	Обеспечивает цветную съемку в местах с недостаточной освещенностью, в которых нельзя использовать освещение.
MV850i  НОЧЬ+	Вспомогательная лампа загорается и горит постоянно, позволяя снимать в местах с недостаточной освещенностью без потери цвета.
MV850i  ТЕМН.НОЧЬ	Позволяет снимать даже в местах с очень низкой освещенностью без потери цвета. Вспомогательная лампа включается автоматически в зависимости от уровня освещенности.

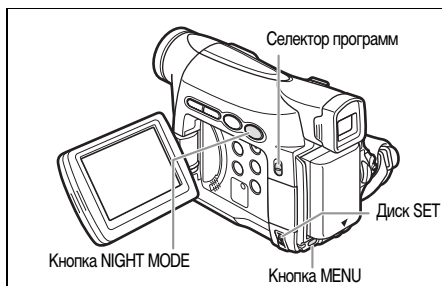

Режим «Ночь»



MV850i
Режим «Ночь+»
Режим «Темная ночь»

Расширенные функции
Съемка

CAMERA

PLAY (VCR)

CARD CAMERA

CARD PLAY

MV850i



MENU
( 36)

НАСТР. КАМЕРЫ

СЪЕМКА НОЧЬЮ...  НОЧЬ+

1. Установите селектор программ в положение .
2. Откройте меню и выберите пункт [НАСТР. КАМЕРЫ]. Выберите пункт [СЪЕМКА НОЧЬЮ], затем выберите требуемое значение и закройте меню.
3. Нажмите кнопку NIGHT MODE.
 - На экран выводится символ выбранного режима.
 - При повторном нажатии кнопки NIGHT MODE видекамера переключается в режим «Авто».

MV830i / MV830

1. Установите селектор программ в положение .
2. Нажмите кнопку NIGHT MODE.
 - Появляется символ .
 - При повторном нажатии кнопки NIGHT MODE видекамера переключается в режим «Авто».



- За движущимися объектами может оставаться остаточный след.
- Качество изображения может быть ниже, чем в других режимах.
- На экране могут появляться белые точки.
- Эффективность автофокусировки может быть ниже, чем в других режимах. В этом случае сфокусируйтесь вручную.
- При включенном режиме ночной съемки невозможно использовать цифровой зум и многокадровое изображение.
- При включенном режиме ночной съемки невозможно изменение программы автоэкспозиции.

Функция отображения деталей кожи

При съемке людей крупным планом видеокамера автоматически сглаживает мелкие детали кожи для получения более привлекательного изображения.

CAMERA

PLAY (VCR)

CARD CAMERA

CARD PLAY

MENU

(📖 36)

НАСТР. КАМЕРЫ

ДЕТАЛИ КОЖИ ·· НОРМ.

Откройте меню и выберите пункт [НАСТР. КАМЕРЫ]. Выберите пункт [ДЕТАЛИ КОЖИ], установите для него значение [МЯГКИЙ] и закройте меню.



- Функцию отображения деталей кожи невозможно использовать, если селектор программ установлен в положение EASY.
- При изменении положения переключателя POWER или селектора программ для параметра [ДЕТАЛИ КОЖИ] восстанавливается значение [НОРМ.].
- Для достижения оптимального эффекта используйте эту функцию при съемке людей крупным планом. Помните, что возможно ухудшение детализации участков, цвет которых близок к телесному цвету.

Настройка сдвига автоэкспозиции

Настраивая функцию AE (автоэкспозиция), можно получить более светлое или более темное изображение. Это позволяет компенсировать заднюю подсветку (контровой свет) или передержку эпизода. Предусмотренные значения: от -2 до +2 с интервалом 0,25 ступени (кроме значений -1,75 и +1,75).

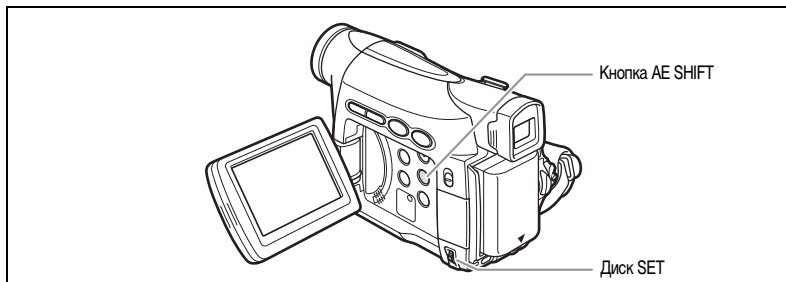

CAMERA

PLAY (VCR)

CARD CAMERA

CARD PLAY

1. Установите селектор программ в положение **P**.

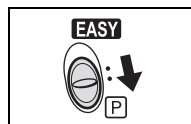

2. Установите любой режим программной автоэкспозиции, кроме режимов

Простая съемка,  Проектор и  Снег.

3. Нажмите кнопку AE SHIFT.

Появляется светло-синий символ «AE ±0».

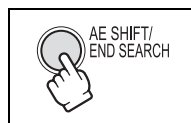

4. Настройте величину сдвига автоэкспозиции, поворачивая диск SET.

• Для увеличения яркости изображения поворачивайте диск SET вверх, для уменьшения – вниз.

• Если отображается светло-синий символ «MF», настройка сдвига автоэкспозиции невозможна.

Еще раз нажмите кнопку AE SHIFT, чтобы отображался светло-синий символ «AE ±0».



Настройка сохраняется даже при выключении видеокамеры или при изменении режима программы автоэкспозиции.

Ручная фокусировка

Автофокусировка может быть неэффективной для перечисленных ниже объектов. В этом случае сфокусируйтесь вручную.

Отражающие поверхности



Объекты с низкой контрастностью или без вертикальных линий

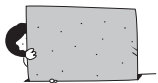

Быстро движущиеся объекты



Объекты, снимаемые через грязные или мокрые стекла



Ночные сцены



Кнопка FOCUS

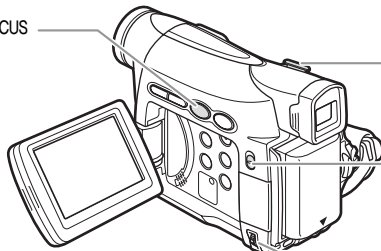

Рычаг зуммирования

Селектор программ

Диск SET

CAMERA

PLAY (VCR)

CARD CAMERA

CARD PLAY

1. Установите селектор программ в положение .

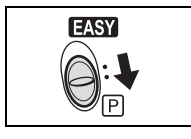

2. Настройте зум.

При зуммировании после фокусировки объект может выйти из фокуса. Настраивайте зум до фокусировки.

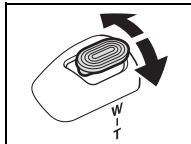

3. Нажмите кнопку FOCUS.

Появляется символ «MF».



4. Сфокусируйтесь, поворачивая диск SET.

- Поворачивайте диск SET вверх или вниз, пока изображение не будет сфокусированным.
- Для возврата в режим автофокусировки нажмите кнопку FOCUS.



- При установке селектора программ в положение EASY восстанавливается режим автофокусировки.
- Если видеокамера выключалась, фокусировку следует производить заново.

Фокусировка на бесконечность

Используйте эту функцию, если требуется сфокусироваться на удаленные объекты, например, на горные вершины или фейерверк.

На шаге 2 из раздела *Ручная фокусировка* нажмите кнопку FOCUS и удерживайте ее нажатой не менее 2 с.



Появляется символ «MF ∞».



При использовании зуммирования или повороте диска SET символ «∞» исчезает, и видеокамера переключается в режим ручной фокусировки.

Установка баланса белого

Для более точной передачи цветов можно использовать фиксированные режимы или установить пользовательский баланс белого для оптимальной цветопередачи.

АВТО	Автоматический баланс белого
УСТАНОВКА 	Используйте пользовательскую установку баланса белого для получения белых объектов белого цвета при цветном освещении.
ПОМЕЩЕНИЕ 	Используйте этот режим при съемке в условиях переменного освещения, с осветительными лампами или натриевыми лампами.
УЛИЦА 	Используйте этот режим при съемке ночных сцен, фейерверков, восходов или закатов.

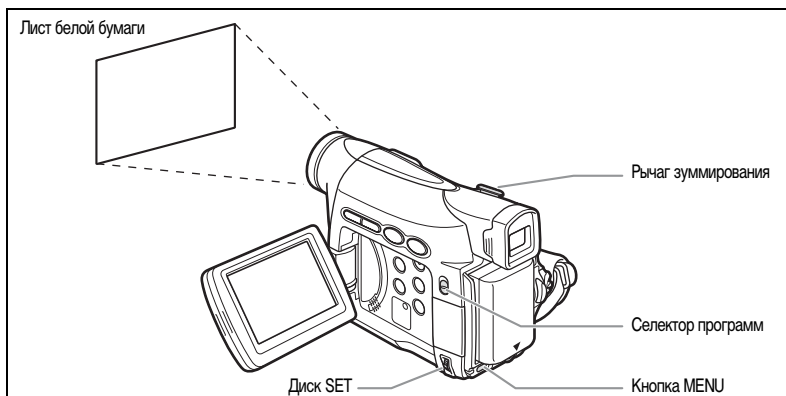

CAMERA

PLAY (VCR)



CARD CAMERA

CARD PLAY

MENU
( 36)

НАСТР. КАМЕРЫ

▶ БАЛАНС Б. ... АВТО

1. Установите селектор программ в положение .
2. Для пользовательского баланса белого: наведите видеокамеру на белый объект и с помощью зуммирования добейтесь, чтобы он занимал весь экран.
Видеокамера должна быть наведена на белый объект до завершения шага 3.
3. Откройте меню и выберите пункт [НАСТР. КАМЕРЫ]. Выберите пункт [БАЛАНС Б.], затем выберите требуемое значение и закройте меню.
Если выбран вариант [УСТАНОВКА ,] , начинает мигать символ «  ». После завершения установки мигание прекращается.



- Для обычной съемки на открытом воздухе используйте автоматический режим.
- Если селектор программ установлен в положение EASY, для баланса белого устанавливается значение [АВТО].
- Установка баланса белого сохраняется в видеокамере даже после выключения видеокамеры. Однако при изменении положения переключателя TAPE/CARD (Кассета/карта) устанавливается значение [АВТО].
- Если установлен пользовательский баланс белого:
 - при определенных источниках освещения символ «» может продолжать мигать; результат будет все равно лучше, чем при автоматической установке;
 - переустанавливайте баланс белого при изменении условий освещения;
 - отключите цифровой зум.
- Пользовательская установка баланса белого может обеспечить лучшие результаты в следующих случаях:
 - при съемке в переменных условиях освещения;
 - при съемке крупных планов;
 - при съемке одноцветных объектов (небо, море или лес);
 - при съемке с освещением ртутными лампами или флуоресцентными лампами определенных типов.

Установка выдержки затвора

Можно вручную настраивать выдержку затвора для получения устойчивого изображения движущихся объектов.

CAMERA

PLAY (VCR)

CARD CAMERA

CARD PLAY

MENU

( 36)

НАСТР. КАМЕРЫ

ЗАТВОР АВТО

1. Установите селектор программ в положение **P**.
2. Установите для программы автоэкспозиции режим **A** (Авто).
3. Откройте меню и выберите пункт [НАСТР. КАМЕРЫ].
4. Выберите пункт [ЗАТВОР].
5. Выберите выдержку затвора и нажмите диск SET.

Режим съемки на кассету CAMERA	Режим съемки на карту памяти CARD CAMERA
АВТО	АВТО
1/50	1/50
1/120	1/120
1/250	1/250
1/500	
1/1000	
1/2000	

6. Закройте меню.



- Если в режиме CAMERA установлена выдержка затвора 1/500 или более короткая, то при переключении в режим CARD CAMERA автоматически устанавливается выдержка 1/250.
- Если установлена выдержка затвора 1/1000 или более длительная, не направляйте видеокамеру непосредственно на солнце.
- При съемке с короткой выдержкой изображение может мигать.
- При установке селектора программ в положение EASY или при изменении режима программы автоэкспозиции для данного параметра восстанавливается значение Авто.
- Рекомендации по съемке с короткими выдержками.
 - Спортивные состязания на открытом воздухе, например, гольф или теннис: 1/2000.
 - Движущиеся объекты, например, автомобили или аттракцион «русские горки»: 1/1000, 1/500 или 1/250.
 - Спортивные состязания в помещении, например, баскетбол: 1/120.

Автоматическая длительная выдержка

В режиме простой съемки, а также в режиме «Авто» при установке для параметра [ЗАТВОР] значения [АВТО], видеокамера может использовать длительные выдержки затвора вплоть до 1/25 в режиме CAMERA и до 1/12,5 в режиме CARD CAMERA. Это обеспечивает яркую съемку в местах с недостаточным освещением. Однако можно запретить использование длительной выдержки.

CAMERA

PLAY (VCR)

CARD CAMERA

CARD PLAY

MENU

(📖 36)

НАСТР. КАМЕРЫ

МЕД.А.ЗАТВОР • ВКЛ

Откройте меню и выберите пункт [НАСТР. КАМЕРЫ]. Выберите пункт [МЕД.А.ЗАТВОР], установите для него значение [ОТКЛ] и закройте меню.



- Если установлено значение [ВКЛ], за движущимися объектами может оставаться след.
- Эта настройка сохраняется в видеокамере отдельно для режимов CAMERA и CARD CAMERA.
- Если в режиме CARD CAMERA отображается символ «📵» (предупреждение о сотрясении), примите меры против сотрясения видеокамеры, например, установив ее на штатив или поставив на стол.

Использование автоспуска

Автоспуск можно использовать при съемке видеofilмов и фотографий.

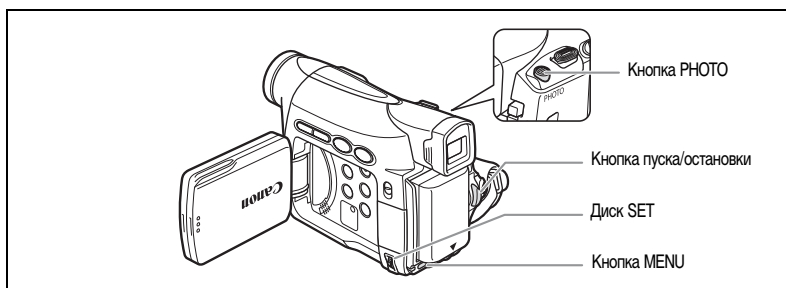

CAMERA

PLAY (VCR)

CARD CAMERA

CARD PLAY

При съемке видеofilмов

MENU

(36)

НАСТР. КАМЕРЫ

ТАЙМЕР... ОТКЛ

1. Откройте меню и выберите пункт [НАСТР. КАМЕРЫ]. Выберите пункт [ТАЙМЕР], установите для него значение [ВКЛ] и закройте меню.

Появляется символ «».

2. Нажмите кнопку пуска/остановки.

- Видеокамера начинает съемку через 10 с (через 2 с при использовании пульта дистанционного управления). Обратный отсчет выводится на экран.
- Для съемки фотографии нажмите кнопку PHOTO (91).



- Для отмены режима автоспуска установите для параметра [ТАЙМЕР] значение [ОТКЛ]. Для отмены автоспуска после начала обратного отсчета можно также нажать кнопку пуска/остановки (при съемке видео) или кнопку PHOTO (при съемке стоп-кадров).
- При выключении видеокамеры автоспуск отменяется.

R

Расширенные функции
Съемка

Изменение режима записи (SP/LP)

Можно выбрать режим SP (стандартный) или LP (длительный). В режиме LP емкость кассеты возрастает в 1,5 раза.

CAMERA

PLAY (VCR) *

CARD CAMERA

CARD PLAY

* Только модели MV850i/MV830i.

MENU

( 36)

НАСТР. VCR

РЕЖИМ СЪЕМКИ SP

Для переключения в режим LP откройте меню и выберите пункт [НАСТР. VCR]. Выберите пункт [РЕЖИМ СЪЕМКИ], установите для него значение [LP] и закройте меню.



- Кассеты, записанные в режиме LP, не допускают перезапись звука.
- В зависимости от типа и условий эксплуатации кассеты, возможны искажения изображения и звука, записанного в режиме LP. Для съемки важных моментов рекомендуется использовать режим SP.



- При записи на одну и ту же кассету в обоих режимах (SP и LP) при воспроизведении возможны искажения изображения и может быть неправильно записан временной код.
- При воспроизведении на данной видеокамере кассеты, записанной в режиме LP на другом цифровом устройстве или видеокамере (или наоборот), возможны искажения изображения и звука.

Изменение аудиорежима

Звук можно записывать в двух режимах – 16-разрядном и 12-разрядном. В 12-разрядном режиме звук записывается на двух каналах (стерео 1), а два других канала (стерео 2) остаются свободными для последующего добавления нового звука. Для повышения качества звука выберите 16-разрядный режим.

CAMERA

PLAY (VCR) *

CARD CAMERA

CARD PLAY

* Только модели MV850i/MV830i.

MENU
(📖 36)

НАСТР. АУДИО

АУДИО РЕЖИМ... 12bit

Откройте меню и выберите пункт [НАСТР. АУДИО]. Выберите пункт [АУДИО РЕЖИМ], установите для него значение [16bit] и закройте меню.

В течение приблизительно 4 с отображается символ «16bit».

Фильтр шума ветра

Видеокамера автоматически снижает шум ветра. Однако для съемки в помещении или для сохранения максимальной чувствительности микрофона можно отключить фильтр шума ветра.

CAMERA

PLAY (VCR) *

CARD CAMERA

CARD PLAY

* Только если для параметра [АУДИО НАЛОЖ.] установлено значение [МИКР. ВХОД].

MENU
(📖 36)

НАСТР. АУДИО

ФИЛЬТР ВЕТРА... АВТО





Откройте меню и выберите пункт [НАСТР. АУДИО]. Выберите пункт [ФИЛЬТР ВЕТРА], установите для него значение [ОТКЛ] и закройте меню.

При отключении фильтра шума ветра отображается символ «WS 🚫».

Использование цифровых эффектов

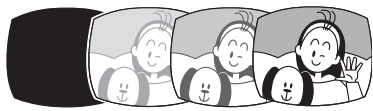



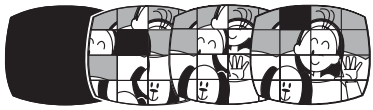
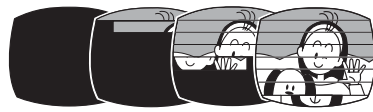
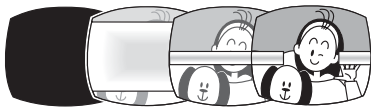
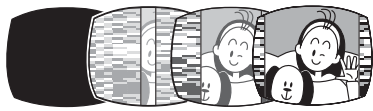



Монтажные переходы (📖 62)

Начинайте или заканчивайте сцены вводом или выводом изображения.

Введение/выведение изображения (ФЭЙД-Т) 	Вытеснение шторкой (СТИРАНИЕ) 
Вытеснение углом (УГОЛ) 	Скачок (СКАЧОК) 
Переворот (ПЕРЕВОРОТ) 	Головоломка (ПАЗЛ) 
Зигзаг (ЗИГЗАГ) 	Луч (ЛУЧ) 
Наплыв (НАПЛЫВ) 	

Эффекты (📖 63)

Придайте пикантность своим записям.

<p>Живопись (АРТ)</p> 	<p>Черно-белый (ЧБ)</p> 	<p>Сепия (СЕПИЯ)</p> 
<p>Мозаика (МОЗАИКА)</p> 	<p>Сфера (СФЕРА)</p> 	<p>Куб (КУБ)</p> 
<p>Волна (ВОЛНА)</p> 	<p>Цветная маска (ЦВ.МАСКА)</p> 	<p>Зеркало (ЗЕРКАЛО)</p> 

Многокадровое изображение (📖 64)

Движущиеся объекты снимаются в виде последовательных 4, 9 или 16 кадров, одновременно отображаемых на экране. Звук записывается обычным образом.

<p>Последовательность из 4 кадров</p> 	<p>Последовательность из 9 кадров</p> 	<p>Последовательность из 16 кадров</p> 
---	---	--

Доступность цифровых эффектов в разных режимах работы

	CAMERA		PLAY (VCR)	CARD CAMERA	CARD PLAY
	Видео	Фото- графии			
Монтажные переходы	○	×	○	×	×
Эффекты	○	×	○	○*	×
Многокадровое изображение	○	×	○	×	×

○ : Доступно × : Не доступно

* : Только черно-белый эффект.

Выбор монтажного перехода

В режиме CAMERA установите селектор программ в положение **P**.

CAMERA

PLAY (VCR)

CARD CAMERA

CARD PLAY

1. Откройте меню и выберите пункт [НАСТР. ЦИФР. ЭФФ.].
2. Выберите пункт [ВЫБОР Ц.ЭФФ.] и установите для него значение [ФЭЙДЕР].
3. Выберите пункт [ТИП ФЭЙДЕРА], затем выберите требуемое значение и закройте меню.

Будет мигать название выбранного монтажного перехода.

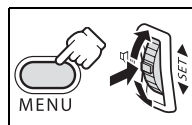

Режим CAMERA:

4. Введение изображения: в режиме паузы записи нажмите кнопку DIGITAL EFFECTS ON/OFF и начните съемку, нажав кнопку пуска/остановки.
Выведение изображения: во время съемки нажмите кнопку DIGITAL EFFECTS ON/OFF и приостановите съемку, нажав кнопку пуска/остановки.

Монтажный переход включается и отключается нажатием кнопки DIGITAL EFFECTS ON/OFF.



Режим PLAY (VCR):

4. Введение изображения: в режиме паузы воспроизведения нажмите кнопку DIGITAL EFFECTS ON/OFF и начните воспроизведение, нажав кнопку ►/||.
Выведение изображения: в режиме воспроизведения нажмите кнопку DIGITAL EFFECTS ON/OFF и приостановите воспроизведение, нажав кнопку ►/||.

Монтажный переход включается и отключается нажатием кнопки DIGITAL EFFECTS ON/OFF.

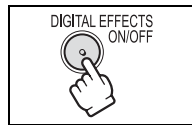

Выбор эффекта

В режиме CAMERA установите селектор программ в положение **P**.

CAMERA

PLAY (VCR)

CARD CAMERA

CARD PLAY

R

1. Откройте меню и выберите пункт [НАСТР. ЦИФР. ЭФФ.].
2. Выберите пункт [ВЫБОР Ц.ЭФФ.] и установите для него значение [ЭФФЕКТ].
3. Выберите пункт [ТИП ЭФФЕКТА], затем выберите требуемое значение и закройте меню.

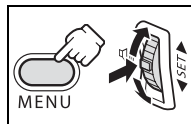

Будет мигать название выбранного эффекта.

4. Нажмите кнопку **DIGITAL EFFECTS ON/OFF**.

- Название выбранного эффекта перестанет мигать.
- Эффект включается и отключается нажатием кнопки **DIGITAL EFFECTS ON/OFF**.



Выбор эффекта в режиме съемки на карту памяти CARD CAMERA

CAMERA

PLAY (VCR)

CARD CAMERA

CARD PLAY

1. Откройте меню и выберите пункт [НАСТР. ЦИФР. ЭФФ.]. Выберите пункт [ЭФФЕКТ], установите для него значение [Ч/Б] и закройте меню.

Начинает мигать название эффекта «Ч/Б».

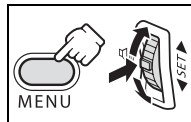

2. Нажмите кнопку **DIGITAL EFFECTS ON/OFF**.

- Название эффекта «Ч/Б» перестает мигать.
- Эффект включается и отключается нажатием кнопки **DIGITAL EFFECTS ON/OFF**.



Использование многокадровых изображений

Эффект многокадрового изображения можно использовать только в следующих режимах воспроизведения.

- Если для параметра [СКОР. МЭ] задано значение [РУЧНОЙ]: пауза воспроизведения, замедленное воспроизведение вперед/назад.
 - Если для параметра [СКОР. МЭ] задано значение [БЫСТРО], [СРЕДНЕ] или [МЕДЛ]: пауза воспроизведения.
- В режиме CAMERA установите селектор программ в положение **P**.

CAMERA

PLAY (VCR)

CARD CAMERA

CARD PLAY

1. Откройте меню и выберите пункт [НАСТР. ЦИФР. ЭФФ.].
2. Выберите пункт [ВЫБОР Ц.ЭФФ.] и установите для него значение [МУЛЬТИ Э].
3. Выберите пункт [СКОР. МЭ] и установите частоту перехода.

Можно выбрать одну из следующих частот перехода: быстро (каждые 4 кадра), средне (каждые 6 кадров*) и медленно (каждые 8 кадров*).

* В режиме МАЛ.ОСВЕЩ: средне (каждые 8 кадров), медленно (каждые 12 кадров).

4. Выберите пункт [РАЗД.ЭКР], выберите количество кадров в последовательности и закройте меню.

Начинает мигать индикатор «МУЛЬТИ Э».

5. Нажмите кнопку DIGITAL EFFECTS ON/OFF.

- РУЧНОЙ: Изображения захватываются при каждом нажатии кнопки DIGITAL EFFECTS ON/OFF. После захвата последнего изображения синяя рамка, указывающая следующий кадр, исчезает. Если нажать кнопку DIGITAL EFFECTS ON/OFF и удерживать ее нажатой более 1 с, изображения отменяются один за другим.
- БЫСТРО, СРЕДНЕ, МЕДЛ: Заданное количество изображений захватываются с заданной частотой. Для отмены многокадрового изображения нажмите кнопку DIGITAL EFFECTS ON/OFF.

6. Для начала съемки нажмите кнопку пуска/остановки.

Многокадровое изображение записывается на кассету.

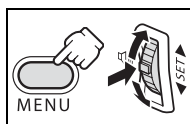

- Выключайте цифровой эффект, если он не используется.
 - Настройка сохраняется даже при выключении видеокамеры или при изменении режима программы автоэкспозиции.
 - При использовании цифровых эффектов возможно незначительное ухудшение качества изображения.
 - Использование цифровых эффектов невозможно в следующих случаях:
 - если селектор программ установлен в положение EASY;
 - во время цифровой перезаписи видео.
 - Во время микширования с карты использование монтажных переходов невозможно.
- О многокадровом изображении**
- Использование многокадрового изображения невозможно в следующих случаях:
 - в режимах ночной съемки;
 - если включен широкоэкранный режим;
 - если включен режим микширования с карты.
 - В режиме PLAY (VCR): при нажатии любой кнопки управления протяжкой кассеты (например, кнопки воспроизведения или паузы) или при выполнении поиска даты эффект многокадрового изображения отменяется.

Съемка для широкоэкранных телевизоров (16:9)

Видеокамера использует всю ширину матрицы ПЗС, обеспечивая съемку в формате 16:9 с высоким разрешением.

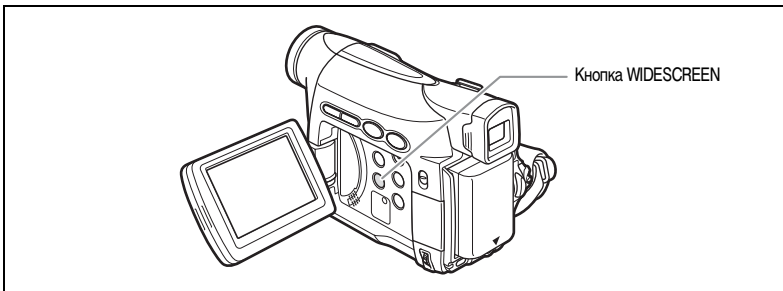

CAMERA

PLAY (VCR)

CARD CAMERA

CARD PLAY

Нажмите кнопку WIDESCREEN.

- Появляется символ «**WIDE**».
- Экран ЖК-дисплея переключается в широкоэкранный режим. Изображение в видоискателе выглядит сжатым по горизонтали.



- В широкоэкранный режим не может использоваться эффект многокадрового экрана.
- В широкоэкранный режим одновременная запись на карту памяти невозможна.
- При воспроизведении записи, сделанной в широкоэкранный режим, на экране обычного телевизора изображение выглядит сжатым по горизонтали.

Увеличение изображения

При воспроизведении изображение можно увеличить максимум в 5 раз.

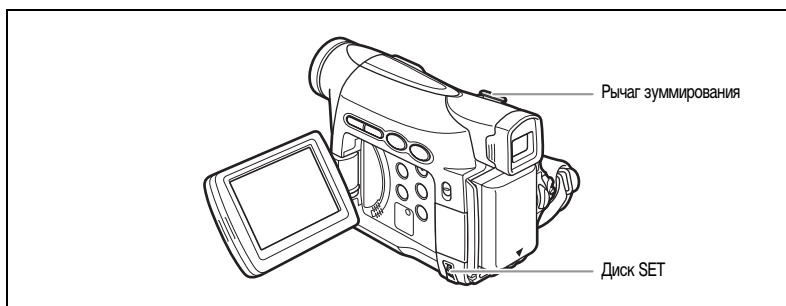

CAMERA

PLAY (VCR)

CARD CAMERA

CARD PLAY

1. Переместите рычаг зуммирования в направлении **T**.

- Изображение увеличивается в 2 раза.
- Отображается рамка, указывающая положение увеличенной области.
- Для дальнейшего увеличения изображения переместите рычаг зуммирования в направлении **T**. Для уменьшения коэффициента увеличения ниже 2 переместите рычаг зуммирования в направлении **W**.

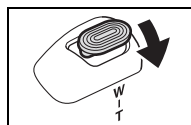

2. Выберите область увеличения с помощью диска SET.

- Для перемещения изображения вправо и влево или вверх и вниз поворачивайте диск SET. Для изменения направления нажимайте диск SET.
- Для отмены увеличения перемещайте рычаг зуммирования в направлении **W** до исчезновения рамки.

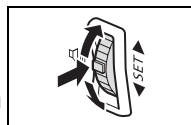

Увеличение видеofilмов, воспроизводимых с карты памяти, невозможно.

Отображение кода данных

Видеокамера регистрирует код данных, содержащий дату и время съемки, а также другие параметры камеры, такие, как выдержка затвора и экспозиция (диафрагменное число). При воспроизведении кассеты можно вывести на экран дату и время и выбрать требуемый вариант индикации кода данных.

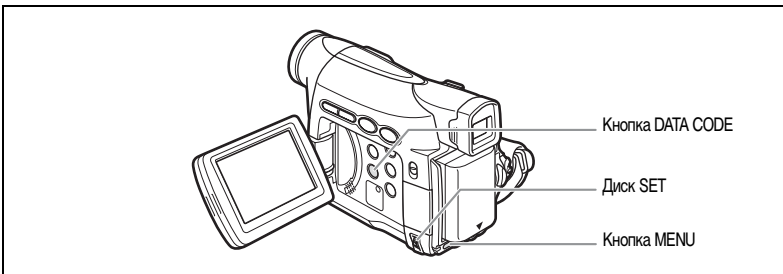

Выбор варианта индикации даты и времени



MENU
(36)



Откройте меню и выберите пункт [НАСТР. ЭКРАНА/]. Выберите пункт [ВЫБОР Д/В], установите для него значение [ДАТА] или [ВРЕМЯ] и закройте меню.

Выбор варианта индикации кода данных



MENU
(36)



Откройте меню и выберите пункт [НАСТР. ЭКРАНА/]. Выберите пункт [ТИП ИНФЫ], установите для него значение [КАМ.ИНФА] или [КАМ.ИНФ&Д/В] и закройте меню.

R

Расширенные функции
Воспроизведение

Отображение кода данных

CAMERA

PLAY (VCR)

CARD CAMERA

CARD PLAY

Нажмите кнопку DATA CODE.



- При следующем включении видеокамеры код данных не отображается.
- В режиме воспроизведения с карты CARD PLAY отображаются только дата и время.

Автоматический вывод даты на шесть секунд

Дата и время выводятся на 6 с при начале воспроизведения или при изменении даты либо часового пояса.

CAMERA

PLAY (VCR)

CARD CAMERA

CARD PLAY

MENU

(📖 36)

НАСТР. ЭКРАНА/🗨️

▶ ДАТА 6 СЕК •••• ОТКЛ

Откройте меню и выберите пункт [НАСТР. ЭКРАНА/🗨️]. Выберите пункт [ДАТА 6 СЕК], установите для него значение [ВКЛ] и закройте меню.

Поиск конца записи

Эта функция позволяет после завершения воспроизведения кассеты найти конец последнего записанного эпизода.

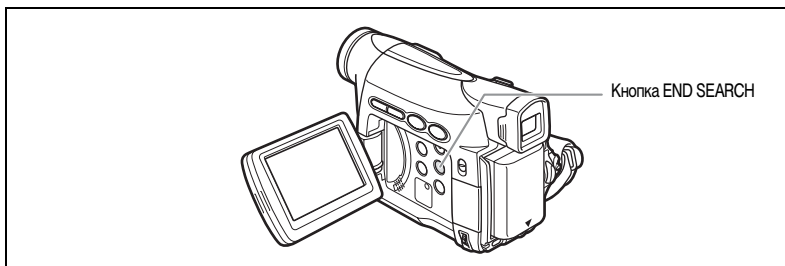

CAMERA

PLAY (VCR)

CARD CAMERA

CARD PLAY

В режиме остановки нажмите кнопку END SEARCH.

- Отображается символ «ПОИСК КОНЦА».
- Видеокамера перематывает кассету назад или вперед, воспроизводит несколько последних секунд записи и останавливает кассету.
- При повторном нажатии кнопки поиск отменяется.



- После извлечения кассеты поиск конца записи невозможен.
- Если на кассете имеются пустые участки, поиск конца записи может работать неправильно.
- Функцию поиска конца записи невозможно использовать для поиска конца участка перезаписи звука.

Возврат в ранее отмеченное положение

Если впоследствии будет нужно вернуться к некоторому определенному сюжету, пометьте это место нулевой отметкой в памяти; при перемотке кассеты вперед или назад лента остановится в этой точке.

Управление этой функцией осуществляется с пульта дистанционного управления.

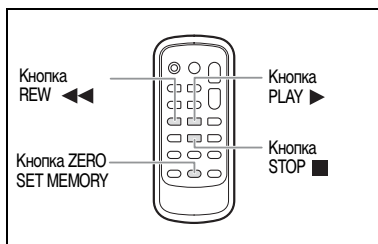

CAMERA

PLAY (VCR)

CARD CAMERA

CARD PLAY

1. Нажмите кнопку ZERO SET MEMORY в том месте, к которому впоследствии нужно будет вернуться.

- Появляется символ «0:00:00 [M]».
- Для отмены нажмите кнопку ZERO SET MEMORY еще раз.

2. Завершив воспроизведение, перемотайте кассету назад.

- Появляется символ «<<ВОЗВ».
- Перемотка автоматически останавливается в точке «0:00:00».
- Счетчик ленты изменяется на временной код.

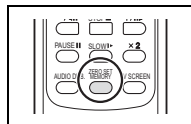

Функция нулевой отметки в памяти может работать неправильно, если временной код на кассете не был записан последовательно.

Поиск даты

Функция поиска даты позволяет находить места смены даты/часового пояса.

Управление этой функцией осуществляется с пульта дистанционного управления.

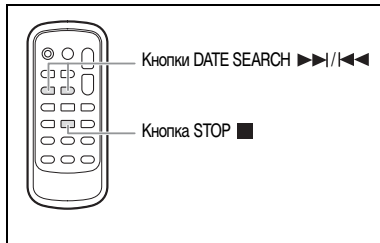

CAMERA

PLAY (VCR)

CARD CAMERA

CARD PLAY

Для начала поиска нажмите кнопку ►► или ◄◄.

- Для поиска следующих мест смены даты кнопку можно нажимать несколько раз (максимум 10 раз).
- Для остановки поиска нажмите кнопку ■ .

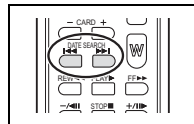

- Необходимо, чтобы продолжительность записи для соответствующей даты/пояса составляла не менее 1 мин.
- Если код данных отображается неправильно, функция поиска даты может не работать.

Индивидуальная настройка видеокамеры

Можно выполнить персональную настройку видеокамеры, изменив начальную заставку и звуки, подаваемые видеокамерой при включении питания, срабатывании затвора, нажатии кнопок и работе автоспуска (собираательно называются параметрами Моя камера).

Изменение параметров «Моя камера»

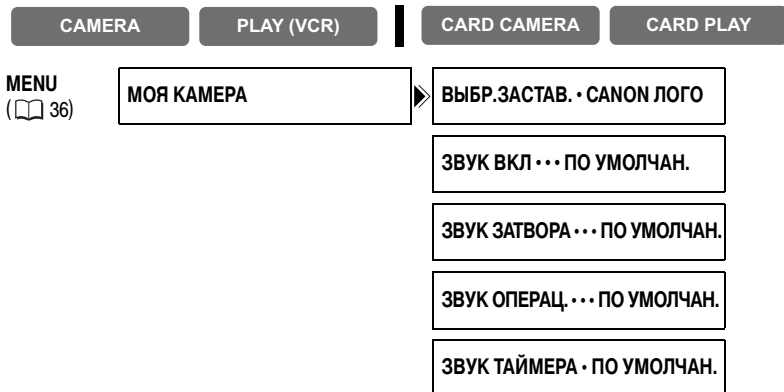

1. Откройте меню и выберите пункт [МОЯ КАМЕРА].
2. Выберите пункт меню, который требуется изменить.
При выборе начальной заставки переключите видеокамеру в режим CARD PLAY.
3. Выберите значение и закройте меню.



- В пунктах [МОЕ ФОТО] и [МОЙ ЗВУК] пользователь может сохранить свои оригинальные изображения или изображения и звуки, содержащиеся в прилагаемом программном обеспечении (ZoomBrowser EX для Windows или ImageBrowser для Macintosh). Подробнее см. *Руководство по эксплуатации программного обеспечения цифровой видеокамеры.*
- Можно также создать собственную начальную заставку (📖 110).

Изменение языка дисплея

Можно изменить язык сообщений и пунктов меню. Доступный набор языков зависит от региона. Для проверки набора языков, предусмотренного в камере, следуйте приведенным ниже инструкциям.

Набор языков А (например, Европа)	Набор языков В (например, Азия, Австралия)
Английский, испанский, итальянский, немецкий, русский, упрощенный китайский, французский, японский	Английский, корейский, традиционный китайский, упрощенный китайский

CAMERA

PLAY (VCR)

CARD CAMERA

CARD PLAY

MENU
(📖 36)

НАСТР. ЭКРАНА/☰

ЯЗЫК ☰ ... РУССКИЙ

Для изменения языка откройте меню и выберите пункт [НАСТР. ЭКРАНА/☰]. Выберите пункт [ЯЗЫК ☰], выберите язык и закройте меню.



- Если язык был изменен по ошибке, для его обратного изменения ориентируйтесь на метку ☰ у пункта меню.
- Символы «MENU» и «SET» в нижней части экрана обозначают названия кнопок видеокамеры и не изменяются при изменении языка.

Изменение формата даты

Можно выбрать один из трех форматов даты. Например, [1. ЯНВ. 2005], [ЯНВ. 1, 2005] и [2005. 1. 1].

CAMERA

PLAY (VCR)

CARD CAMERA

CARD PLAY

MENU
(📖 36)

НАСТР. ЭКРАНА/☰

ФОРМАТ ДАТЫ .. 1.ЯНВ.2005

Откройте меню и выберите пункт [НАСТР. ЭКРАНА/☰]. Выберите пункт [ФОРМАТ ДАТЫ], выберите формат и закройте меню.

Прочие настройки видеокмеры

Звуковой сигнал

Видеокмера подает звуковые сигналы во время таких операций, как включение питания, пуск/остановка съемки, обратный отсчет автоспуска или при нестандартном состоянии видеокмеры.

При выключении звукового сигнала отключаются все звуки, подаваемые видеокмерой, в том числе и настройки «Моя камера».

CAMERA

PLAY (VCR)

CARD CAMERA

CARD PLAY

MENU

(📖 36)

СИСТЕМА

ЗВУК СИГНАЛ ВКЛ

Для отключения звукового сигнала откройте меню и выберите пункт [СИСТЕМА]. Выберите пункт [ЗВУК СИГНАЛ], установите для него значение [ОТКЛ] и закройте меню.

Настройка яркости экрана ЖК-дисплея

CAMERA

PLAY (VCR)

CARD CAMERA

CARD PLAY

MENU

(📖 36)

НАСТР. ЭКРАНА/🗨️

ЯРКОСТЬ ... ————— +

Откройте меню и выберите пункт [НАСТР. ЭКРАНА/🗨️]. Выберите пункт [ЯРКОСТЬ], настройте уровень яркости и закройте меню.



Изменение яркости экрана ЖК-дисплея не влияет на записываемые изображения или на видеискатель.

Отключение датчика дистанционного управления

CAMERA

PLAY (VCR)

CARD CAMERA

CARD PLAY

MENU

(📖 36)

СИСТЕМА

ДИСТ.УПРАВЛ. ВКЛ

Откройте меню и выберите пункт [СИСТЕМА]. Выберите пункт [ДИСТ.УПРАВЛ.], установите для него значение [ОТКЛ] (🗨️) и закройте меню.

Появляется символ «🗨️».

Отключение стабилизатора изображения

Стабилизатор изображения компенсирует дрожание видеокамеры даже при максимально длинно-фокусном положении объектива. Компенсируются горизонтальные перемещения; поэтому при установке видеокамеры на штатив стабилизатор можно выключить.

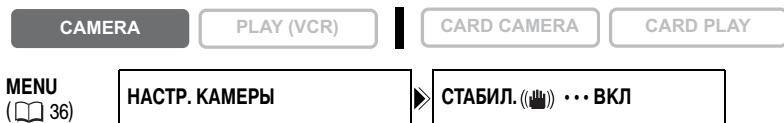

Откройте меню и выберите пункт [НАСТР. КАМЕРЫ]. Выберите пункт [СТАБИЛ. (ш)], установите для него значение [ОТКЛ] и закройте меню.

Символ «(ш)» исчезает.



- Стабилизатор изображения нельзя отключить, если селектор программ установлен в положение EASY.
- Стабилизатор изображения предназначен для устранения обычного дрожания видеокамеры.
- В режимах ночной съемки эффективность работы стабилизатора изображения может снизиться.

Демонстрационный режим

В демонстрационном режиме показываются основные функции видеокамеры. Если видеокамера включена, но в нее не установлен носитель информации, демонстрация начинается автоматически через 5 мин. Однако видеокамера позволяет отключить запуск демонстрации.



Откройте меню и выберите пункт [НАСТР. ЭКРАНА/ш]. Выберите пункт [ДЕМО РЕЖИМ], установите для него значение [ОТКЛ] и закройте меню.



Для отмены начавшейся демонстрации нажмите любую кнопку, выключите видеокамеру или загрузите носитель информации.

Запись на видеомagnитофон или цифровое видеоустройство

Записи можно скопировать, подключив видеокамеру к видеомagnитофону или цифровому видеоустройству. При подключении к цифровому видеоустройству при копировании записей качество изображения и звука практически не снижается.

Подключение устройств

① Подключение видеомagnитофона

См. раздел *Просмотр на экране телевизора* (□ 33).

② Подключение цифрового видеоустройства

Используйте дополнительно приобретаемый DV-кабель CV-150F (4-4 контакта) или CV-250F (4-6 контактов).

См. также инструкции по эксплуатации цифрового видеоустройства.

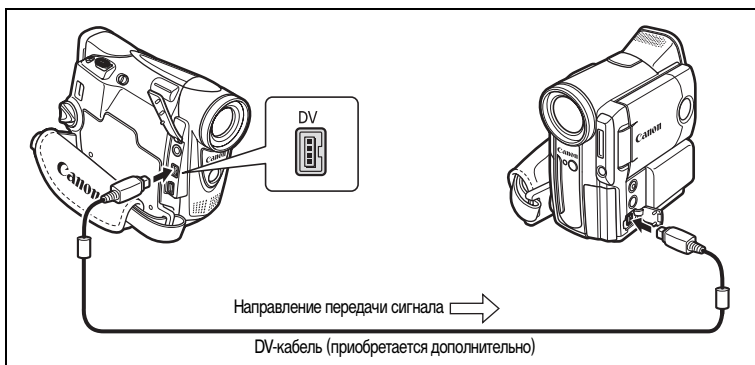

Запись

CAMERA

PLAY (VCR)

CARD CAMERA

CARD PLAY

1. Переключите видеокамеру в режим воспроизведения кассеты **PLAY (VCR)** и загрузите записанную кассету.
2. Подключенное устройство: загрузите чистую кассету и установите устройство в режим паузы записи.
3. Найдите копируемую сцену и приостановите воспроизведение незадолго до этой сцены.
4. Начните воспроизведение кассеты.
5. Подключенное устройство: начните запись, когда появится копируемая сцена. Остановите запись после завершения копирования.
6. Остановите воспроизведение.



- При подключении к видеомэгнитофону качество смонтированной кассеты может быть несколько хуже качества оригинала.
- При подключении к цифровому видеоустройству:
 - если изображение отсутствует, заново подсоедините DV-кабель или выключите и снова включите видеокамеру;
 - невозможно гарантировать правильную работу всех цифровых устройств, оснащенных DV-разъемом. В случае неполадок используйте разъем AV.
- Для питания видеокамеры рекомендуется использовать сеть переменного тока.

MV850i / MV830i Запись с аналогового видеоприбора (видеомагнитофона, телевизора или видеокамеры)

Данная видеокамера позволяет записывать на кассету видео- и телевизионные программы с видеомагнитофона или аналоговой видеокамеры.

CAMERA

PLAY (VCR)

CARD CAMERA

CARD PLAY

1. Подсоедините видеокамеру к аналоговому видеоприбору.

См. раздел *Просмотр на экране телевизора* (□ 33).

2. Переключите видеокамеру в режим воспроизведения кассеты PLAY (VCR) и загрузите в нее пустую кассету.

3. Подключенное устройство: загрузите записанную кассету.

4. Нажмите кнопку REC PAUSE.

В режиме паузы записи и во время записи можно контролировать изображение на экране.



5. Подключенное устройство: начните воспроизведение кассеты.

6. При появлении сцены, которую требуется записать, нажмите кнопку ►/||.

Начинается запись.



7. Для остановки записи нажмите кнопку ■.

- Для приостановки записи нажмите кнопку ►/||.
- Для возобновления записи нажмите кнопку ►/|| еще раз.



8. Подключенное устройство: остановите воспроизведение.



- При подключении к телевизору/видеооборудованию с разъемом SCART используйте адаптер SCART с поддержкой входных сигналов (продается в магазинах). Входящий в комплект поставки адаптер SCART PC-A10 предназначен только для вывода сигнала.
- В зависимости от сигнала, поступающего с подключенного устройства, перезапись может выполняться неправильно (например, если сигналы содержат сигнал защиты авторского права или аномальные сигналы, такие, как отраженные сигналы).



Для питания видеокамеры рекомендуется использовать сеть переменного тока.

MV850i / MV830i Запись с цифрового видеорегистратора (цифровая перезапись видео)

R

При записи с другого цифрового видеорегистратора, оснащенного DV-разъемом, качество изображения и звука практически не снижается.

CAMERA

PLAY (VCR)

CARD CAMERA

CARD PLAY

1. **Подсоедините видеокамеру к цифровому видеорегистратору.**
См. раздел *Подключение цифрового видеорегистратора* (□ 76).
2. **Переключите видеокамеру в режим воспроизведения кассеты PLAY (VCR) и загрузите в нее пустую кассету.**
Убедитесь, что для параметра [AV → DV] задано значение [ОТКЛ] (□ 81).
3. **Подключенное устройство: загрузите записанную кассету.**
4. **Нажмите кнопку REC PAUSE.**
В режиме паузы записи и во время записи можно контролировать изображение на экране.
5. **Подключенное устройство: начните воспроизведение кассеты.**
6. **При появлении сцены, которую требуется записать, нажмите кнопку ►/||.**
Начинается запись.

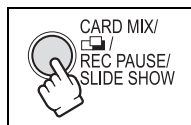

7. **Для остановки записи нажмите кнопку ■.**
 - Для приостановки записи нажмите кнопку ►/||.
 - Для возобновления записи нажмите кнопку ►/|| еще раз.
8. **Подключенное устройство: остановите воспроизведение.**



- Пустые участки могут быть записаны как anomальное изображение.
- Если изображение отсутствует, заново подсоедините DV-кабель или выключите и снова включите видеокамеру.
- Запись сигналов возможна только с устройств с логотипом **DV**, записывающих с использованием системы SD в формате SP или LP (обратите внимание, что сигналы с разъемов одинаковой формы могут иметь различный формат).



Для питания видеокамеры рекомендуется использовать сеть переменного тока.

Монтаж

Замечания об авторских правах

Предупреждение о нарушении авторских прав

Авторские права на некоторые заранее записанные видеокассеты, фильмы и другие материалы, а также на некоторые телевизионные программы защищены. Несанкционированная запись этих материалов может нарушать законы о защите авторских прав.

Сигналы авторского права

Во время воспроизведения: При попытке воспроизведения кассеты, на которой содержатся сигналы контроля авторского права для защиты программного обеспечения, на несколько секунд выводится сообщение «ЗАЩИЩЕНО ОТ КОПИРОВАНИЯ ПРОСМОТР ЗАПРЕЩЕН», а затем видеокамера отображает пустой синий экран. Просмотр содержимого такой кассеты невозможен.

Во время записи: При попытке перезаписи из программного обеспечения, содержащего сигналы контроля авторского права для защиты программного обеспечения, выводится сообщение «ЗАЩИЩЕНО ОТ КОПИРОВАНИЯ ПЕРЕЗАПИСЬ ЗАПРЕЩЕНА». Запись содержимого программного обеспечения невозможна.

Данная видеокамера не позволяет записывать на ленту сигнал защиты авторских прав.

MV850i / MV830i Преобразование аналоговых сигналов в цифровые (аналого-цифровой преобразователь)

Подсоединив видеокамеру к видеомагнитофону или к видеокамере формата 8 мм, можно преобразовать аналоговые видео/аудио сигналы в цифровые сигналы и выводить цифровые сигналы через DV-разъем. DV-разъем выполняет функции только выходного разъема.

Подключение устройств

Перед началом подключения выключите все устройства. Извлеките кассету из видеокамеры. См. также инструкции по эксплуатации подключенного устройства. Используйте дополнительно приобретаемый DV-кабель CV-150F (4-4 контакта) или CV-250F (4-6 контактов).

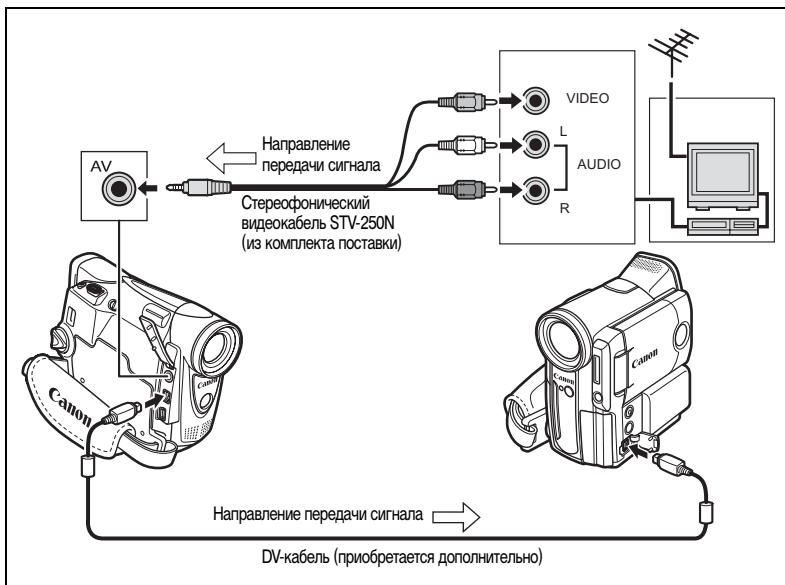

Включение аналого-цифрового преобразователя

CAMERA

PLAY (VCR)

CARD CAMERA

CARD PLAY

MENU
(36)

НАСТР. VCR

AV → DV ОТКЛ

Откройте меню и выберите пункт [НАСТР. VCR]. Выберите пункт [AV → DV], установите для него значение [ВКЛ] и закройте меню.



- В зависимости от сигнала, поступающего с подключенного устройства, преобразование аналогового сигнала в цифровой может выполняться неправильно (например, если сигналы содержат сигнал защиты авторского права или аномальные сигналы, такие, как отраженные сигналы).
- При подключении к телевизору/видеооборудованию с разъемом SCART используйте адаптер SCART с поддержкой входных сигналов (продается в магазинах). Входящий в комплект поставки адаптер SCART PC-A10 предназначен только для вывода сигнала.
- Для использования видеокамеры в обычном режиме установите в меню для пункта [AV → DV] значение [ОТКЛ]. Если установлено значение [ВКЛ], ввод цифровых сигналов через разъем DV видеокамеры невозможен.
- В зависимости от установленного на компьютер программного обеспечения и от характеристик компьютера, передача преобразованных сигналов через DV-разъем может быть невозможна.



Для питания видеокамеры рекомендуется использовать сеть переменного тока.

Перезапись звука

Возможно добавление звука со звуковой аппаратуры (АУДИО ВХОД) или с помощью встроенного микрофона (МИКР. ВХОД). Видеокамера MV830 позволяет добавлять звук только с помощью встроенного микрофона.

Управление этой функцией осуществляется с пульта дистанционного управления.

Подключение

Подключение аудиоустройства

См. также инструкции по эксплуатации подключенного устройства.

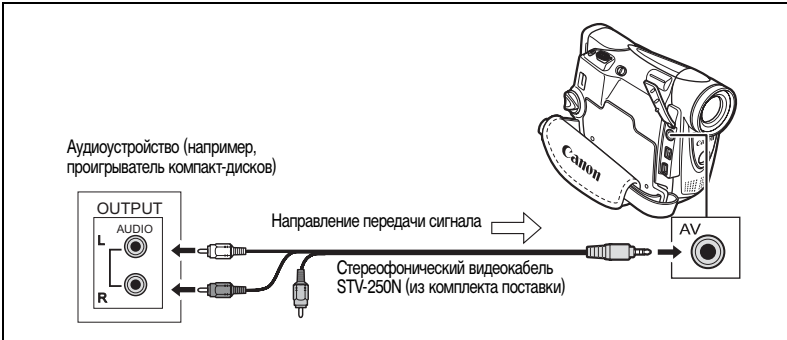

Перезапись



1. Переключите видеокамеру в режим воспроизведения кассеты **PLAY (VCR)** и загрузите записанную кассету.

Используйте кассету, записанную в данной видеокамере в режиме SP с 12-битным звуком.

2. Откройте меню и выберите пункт [НАСТР. АУДИО]. Выберите пункт [АУДИО НАЛОЖ.], установите значение [АУДИО ВХОД] или [МИКР. ВХОД] и закройте меню.
3. Найдите сцену, с которой требуется начать перезапись звука.
4. Нажмите кнопку **PAUSE** **||** на пульте дистанционного управления.

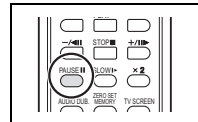

Монтаж

5. Нажмите кнопку AUDIO DUB. на пульте дистанционного управления.

Появляются символы «АУДИО НАЛОЖ.» и «».

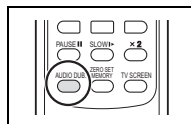

6. Для начала перезаписи звука нажмите кнопку PAUSE  на пульте дистанционного управления.

- Звуковая аппаратура: начните воспроизведение.
- Микрофон: говорите в микрофон.

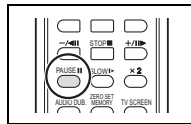

7. Для остановки перезаписи звука нажмите кнопку STOP  на пульте дистанционного управления.

Звуковая аппаратура: остановите воспроизведение.

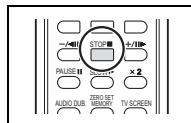

- Используйте только кассеты, записанные в данной видеокамере в режиме SP с 12-битным звуком. Перезапись звука остановится, если на кассете имеются пустые участки либо участки, записанные в режиме LP или с 16-битным звуком.
- Использование разъема DV для добавления звука невозможно.
- При добавлении звука на кассету, записанную в другом устройстве, возможно снижение качества звука.
- При добавлении звука для одной и той же сцены более 3 раз качество звука может снизиться.



- При подключении звуковой аппаратуры для контроля изображения используйте ЖК-дисплей, а для контроля звука – встроенный громкоговоритель или звуковую аппаратуру.
- При использовании микрофона изображение можно контролировать на экране телевизора, подключенного с помощью разъема AV, а звук можно контролировать с помощью наушников, подключенных к телевизору.
- Установите нулевую отметку в памяти в конце сцены, для которой требуется перезаписать звук. Видеокамера автоматически остановит перезапись звука в этом месте.

Воспроизведение добавленного звука

Можно выбрать воспроизведение канала СТЕРЕО 1 (исходный звук), канала СТЕРЕО 2 (добавленный звук) или настроить баланс воспроизведения обоих каналов.

CAMERA

PLAY (VCR)

CARD CAMERA

CARD PLAY

MENU

(36)

НАСТР. АУДИО

▶ 12bit АУДИО ... СТЕРЕО1

1. Откройте меню и выберите пункт [НАСТР. АУДИО]. Выберите пункт [12bit АУДИО], задайте его значение и закройте меню.

- СТЕРЕО1: Воспроизведение исходного звука.
- СТЕРЕО2: Воспроизведение добавленного звука.
- МИКШ/ФИКС.: Воспроизведение каналов СТЕРЕО 1 и СТЕРЕО 2 с одинаковым уровнем звука.
- МИКШ/ВАРИ.: Воспроизведение каналов СТЕРЕО 1 и СТЕРЕО 2. Возможна настройка уровня микширования.

2. Если выбран вариант [МИКШ/ВАРИ.], настройте уровень микширования. Откройте меню и выберите пункт [НАСТР. АУДИО]. Выберите [БАЛАНС МИКШ.], отрегулируйте баланс с помощью диска SET и закройте меню.

Для увеличения уровня громкости канала СТЕРЕО 1 поворачивайте диск SET вниз, для увеличения уровня громкости канала СТЕРЕО 2 – вверх.



При выключении видеокамеры восстанавливается значение [СТЕРЕО1]. Однако видеокамера запоминает уровень микширования.

R

Монтаж

Передача видеозаписей в компьютер

Передача с помощью DV-кабеля

Записи можно переписать на компьютер, оснащенный разъемом IEEE1394 (DV) или платой видеозахвата IEEE1394. Для переагисии видеоизображения с кассеты в компьютер используйте редакторское программное обеспечение, входящее в комплект поставки компьютера/платы видеозахвата. См. Руководство по программному обеспечению. Начиная с Windows 98 Second Edition и Mac OS 9 драйвер входит в состав операционных систем и устанавливается автоматически.

Используйте дополнительно приобретаемый DV-кабель CV-150F (4 -4 контакта) или CV-250F (4 -6 контактов).

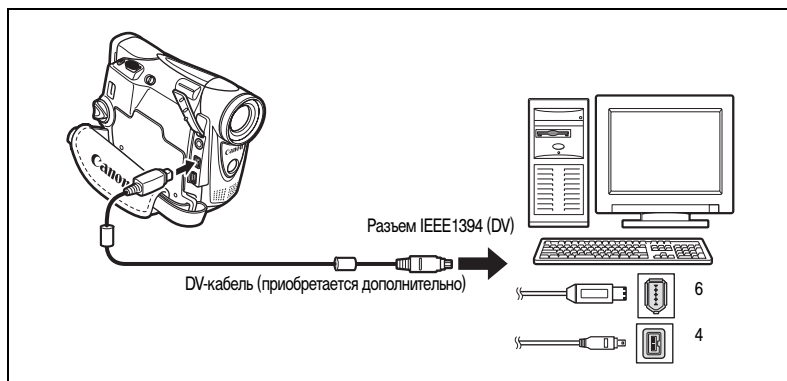

- Правильность выполнения данной операции зависит от программного обеспечения и технических характеристик/настроек компьютера.
- В случае «зависания» компьютера при подсоединении видеокамеры, отсоедините и заново подсоедините DV-кабель. Если неполадка не устранена, отсоедините интерфейсный кабель, выключите видеокамеру и компьютер, снова включите видеокамеру и компьютер и заново соедините их кабелем.
- Перед подсоединением видеокамеры к компьютеру с помощью DV-кабеля убедитесь, что они не соединены USB-кабелем. В противном случае компьютер может работать неправильно.



- Для питания видеокамеры, подсоединенной к компьютеру, рекомендуется использовать сеть переменного тока.
- См. также инструкции по эксплуатации компьютера.
- Пользователи Windows XP могут загрузить программу DV Messenger с указанного ниже узла. Программа DV Messenger позволяет использовать видеокамеру для проведения видеоконференций. Подробнее см. *Руководство по эксплуатации сетевого программного обеспечения цифровой видеокамеры*, входящее в комплект поставки программы.
www.canon-europe.com/DVmessenger
www.canon.com.au/products/cameras.html
www.canon.com.cn/down/static/driverflistview.html
www.canon-asia.com

Установка и извлечение карты памяти

Видеокамера позволяет использовать карты памяти SD или продаваемые в магазинах карты памяти MultiMediaCard. Карта памяти SD снабжена переключателем для защиты от случайного стирания.

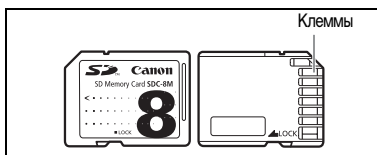

Установка карты

1. Выключите видеокамеру.
2. Откройте крышку.
3. Полностью вставьте карту памяти в гнездо для карт памяти.
4. Закройте крышку.

Если крышка не закрывается, не прикладывайте к ней силу – проверьте правильность установки карты.

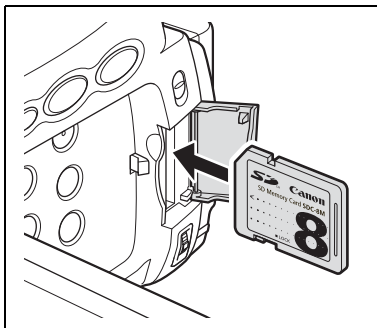

Извлечение карты

Не пытайтесь извлечь карту памяти силой – сначала нажмите на карту.

1. Выключите видеокамеру.
Перед выключением видеокамеры убедитесь, что индикатор обращения к карте не мигает.
2. Откройте крышку.
3. Нажмите на карту, чтобы освободить фиксатор. Извлеките карту памяти.
4. Закройте крышку.

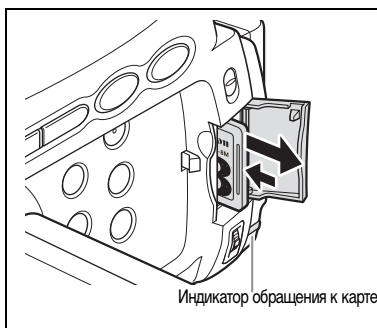

- В этой видеокамере допускается использовать только карты памяти SD или MultiMediaCard. Не используйте карты памяти других типов.
- Невозможно гарантировать правильную работу любых карт памяти.
- Перед установкой или извлечением карты памяти выключайте видеокамеру. В противном случае возможно повреждение данных.
- Перед использованием карт памяти (кроме входящих в комплект видеокамеры) обязательно отформатируйте их в видеокамере (□ 109).

Выбор уровня качества и размера изображения

Изменение уровня качества фотографий

Можно выбрать Superfine (Наивысшее), Fine (Высокое) или Normal (Обычное).

CAMERA

PLAY (VCR)

CARD CAMERA

CARD PLAY

MENU

( 36)

НАСТР. КАРТЫ

КАЧЕСТВ.ФОТО ·· FINE

Откройте меню и выберите пункт [НАСТР. КАРТЫ]. Выберите пункт [КАЧЕСТВ.ФОТО], установите для него значение [SUPER FINE] (Наивысшее) или [NORMAL] (Обычное) и закройте меню.

Изменение размера фотографий

Можно выбрать размер 1024 x 768 пикселей и 640 x 480 пикселей.

CAMERA

PLAY (VCR)

CARD CAMERA

CARD PLAY

MENU

( 36)

НАСТР. КАРТЫ

РАЗМЕР ФОТО ··· 1024x768

Откройте меню и выберите пункт [НАСТР. КАРТЫ]. Выберите пункт [РАЗМЕР ФОТО], установите для него значение [640x480] и закройте меню.



- Фотографии записываются с использованием сжатия JPEG (Joint Photographic Experts Group – Объединенная экспертная группа по фотографии).
- Примерная емкость карты памяти 8 Мбайт:

Размер изображения / Качество изображения	1024 x 768		640 x 480	
	Кол-во изображений	Размер файла изображения	Кол-во изображений	Размер файла изображения
Наивысшее качество	13	440 Кбайт	34	175 Кбайт
Высокое качество	20	300 Кбайт	50	120 Кбайт
Обычное качество	38	160 Кбайт	84	65 Кбайт

Эти цифры являются приблизительными. Они зависят от условий и объекта съемки.

Изменение размера кадра видеофильмов

Можно выбрать размер 320 x 240 пикселей и 160 x 120 пикселей.

CAMERA

PLAY (VCR)

CARD CAMERA

CARD PLAY

MENU

( 36)

НАСТР. КАРТЫ

▶ РАЗМЕР ВИДЕО... 320x240

Откройте меню и выберите пункт [НАСТР. КАРТЫ]. Выберите пункт [РАЗМЕР ВИДЕО], установите для него значение [160x120] и закройте меню.



- Видеофильмы записываются со сжатием Motion JPEG.
- Максимальное время записи на карту памяти SD 8 Мбайт:

Размер изображения	Макс. время записи (8 Мбайт)	Размер файла/1 с
320 x 240	Прибл. 20 с	250 Кбайт/с
160 x 120	Прибл. 50 с	120 Кбайт/с

Номера файлов

Изображениям автоматически присваиваются номера файлов от 0101 до 9900 и они помещаются в папки, содержащие до 100 изображений. Папкам присваиваются номера от 101 до 998.

Можно выбрать последовательную нумерацию файлов (НЕПРЕРЫВЕН) или сброс номеров файлов каждый раз при установке другой карты (С ОБНОВЛЕН). Рекомендуется использовать непрерывный режим нумерации файлов НЕПРЕРЫВЕН.

С ОБНОВЛЕН	При установке новой карты памяти номера файлов сбрасываются на 101-0101. Если карта памяти уже содержит файлы изображений, будет присвоен следующий свободный номер файла.
НЕПРЕРЫВЕН	Видеокамера запоминает номер файла последнего изображения и назначает следующему изображению следующий по порядку номер даже при замене карты памяти. (Если на карте памяти уже присутствуют файлы с большим номером, назначается следующий свободный номер.) Дублирование номеров файлов исключается. Это удобно при хранении изображений на компьютере.

Пример.

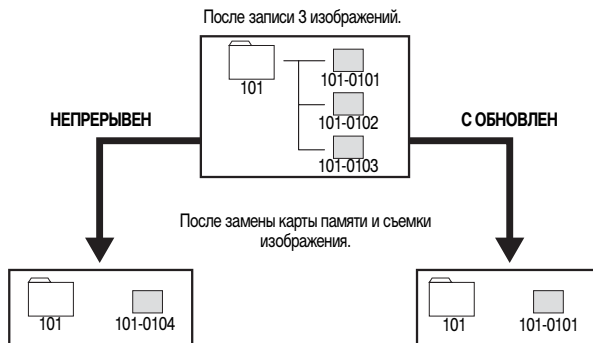

CAMERA

PLAY (VCR)

CARD CAMERA

CARD PLAY

MENU
(36)

НАСТР. КАРТЫ

НОМЕР ФАЙЛА НЕПРЕРЫВЕН

Для изменения значения этого параметра откройте меню и выберите пункт [НАСТР. КАРТЫ]. Выберите пункт [НОМЕР ФАЙЛА], установите для него значение [С ОБНОВЛЕН] и закройте меню.

Запись фотографий на карту памяти

Фотографии можно снимать с помощью видеокамеры, записывать с установленной в видеокамеру кассеты или записывать с аппаратуры, подключенной с помощью DV- или AV-разъема. Можно также записывать фотографии на карту памяти во время записи видеофильма на кассету.

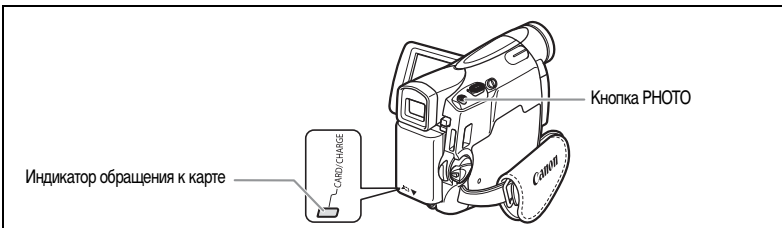

CAMERA

PLAY (VCR)

CARD CAMERA

CARD PLAY

1. Переключите видеокамеру в режим съемки на карту **CARD CAMERA**.

В центре экрана появляется белая фокусирующая рамка. Видеокамера фокусируется на объект, расположенный в центре экрана. Порядок изменения фокусирующей точки см. в разделе *Выбор фокусирующей точки* (□ 98).

2. Наполовину нажмите кнопку **PHOTO**.

- После завершения фокусировки цвет символа  и фокусирующей рамки изменяется на зеленый. Подается двукратный звуковой сигнал. Во время фокусировки изображение некоторое время может выглядеть нерезким.
- Фиксируется экспозиция.
- При нажатии кнопки PHOTO на пульте дистанционного управления запись начинается немедленно.

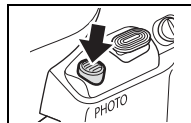

3. Полностью нажмите кнопку **PHOTO**.

- Символ  и рамка фокусировки исчезают, и слышен звук срабатывания затвора.
- Мигает светодиод обращения к карте, и отображается индикация обращения к карте.
- Отображаемое на экране изображение записывается на карту памяти.

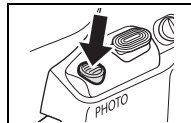

- Не выключайте видеокамеру, не изменяйте положение переключателя TAPE/CARD (Кассета/карта), не отсоединяйте источник питания, не открывайте крышку отсека карты памяти и не извлекайте карту памяти, если мигает индикатор обращения к карте. Это может привести к повреждению данных.
- При использовании карты памяти SD убедитесь, что переключатель защиты установлен в положение записи.



- Если карта памяти содержит более 1800 изображений, подключение к компьютеру или Pict-Bridge-совместимому принтеру невозможно. Если планируется подключение к компьютеру или принтеру, для получения оптимальной производительности не рекомендуется записывать на карту памяти более 100 изображений.

Если карта содержит более 1000 изображений, то при использовании компьютера Macintosh загрузка изображений с помощью программы ImageBrowser или стандартного программного обеспечения операционной системы может оказаться невозможной. В таком случае используйте для загрузки изображений устройство чтения карт PC Card.

- Если объект слишком яркий (перезэкспонирован), используйте дополнительно приобретаемый фильтр нейтральной плотности FS-28U.

○ Если режим приоритета фокусировки включен ([ВКЛ]):

При полном нажатии кнопки PHOTO до того, как цвет символа  и рамки фокусировки изменится на зеленый, наводка на резкость может занять до 2* с, и только после этого изображение может быть записано на карту памяти.

* До 4 с в режиме съемки при недостаточном освещении или в режимах ночной съемки.

Если автофокусировка на объект невозможна, цвет рамки автофокусировки меняется на желтый и фокусировка фиксируется. Выполните фокусировку вручную с помощью диска SET.

○ Если режим приоритета фокусировки выключен ([ОТКЛ]):

Рамка фокусировки не отображается.

На шаге 2 цвет символа  изменяется на зеленый, а фокус и экспозиция фиксируются.

- Если видеокамера не используется более 5 мин, для экономии энергии она выключается. За 20 с до отключения выводится сообщение « АВТООТКЛЮЧ. ПИТАНИЯ». Для продолжения съемки поверните переключатель POWER в положение OFF, затем обратно в положение CAMERA.

Запись фотографии на карту памяти во время съемки видеопленки на кассету

Во время съемки видеопленки на кассету то же самое изображение можно записать на карту памяти в виде стоп-кадра. Выберите обычное или высокое качество изображения.

CAMERA

PLAY (VCR)

CARD CAMERA



CARD PLAY

MENU

( 36)

НАСТР. КАМЕРЫ

СЪЕМКА ФОТО •• ОТКЛ

1. Откройте меню и выберите пункт [НАСТР. КАМЕРЫ]. Выберите пункт [СЪЕМКА ФОТО], установите для него значение [ FINE] (Высокое) или [ NORMAL] (Обычное) и закройте меню.
2. Нажмите кнопку PHOTO во время съемки видеопленки.



- Записываемые фотографии имеют размер 640 x 480.

○ Качество фотографий будет несколько ниже, чем при съемке фотографий в режиме CARD CAMERA.

○ Если включен монтажный переход, цифровой эффект или многокадровое изображение, запись фотографий на карту памяти невозможна.

○ При выборе широкоформатного режима запись фотографий на карту памяти невозможна.

○ Если для параметра [СЪЕМКА ФОТО] задано значение [ОТКЛ], при нажатии кнопки PHOTO выводится символ « OFF».

Запись с кассеты, установленной в видеокамеру

CAMERA

PLAY (VCR)

CARD CAMERA

CARD PLAY

1. Начните воспроизведение кассеты.
2. При появлении сцены, которую требуется записать, наполовину нажмите кнопку **PHOTO**.
 - Видеокамера перейдет в режим паузы воспроизведения. Отображается оставшееся количество кадров и прочая информация.
 - При нажатии кнопки **PHOTO** на пульте дистанционного управления запись начинается немедленно.
3. Полностью нажмите кнопку **PHOTO**.
 - Начнет мигать индикатор обращения к карте.
 - Фотографию можно также записать, полностью нажав кнопку **PHOTO**, когда кассета находится в режиме паузы воспроизведения.

MV850i / MV830i Запись с других видеоустройств

Изображения с других устройств, подключенных с помощью разъема AV (аналоговый вход) либо с помощью разъема цифрового видео (DV), можно записывать на карту памяти в виде стоп-кадров. Инструкции по подключению см. на стр. 33 и 76.

CAMERA

PLAY (VCR)

CARD CAMERA

CARD PLAY

1. Переключите видеокамеру в режим воспроизведения **PLAY (VCR)**.
 - Если кассета загружена, убедитесь, что она остановлена.
 - При записи с помощью разъема AV убедитесь, что на экране отображается символ «AV ⇒ DV». При записи с помощью разъема DV убедитесь, что символ «AV ⇒ DV» не отображается. При необходимости измените значение этого параметра (□ 81).
2. Подключенное устройство: загрузите записанную кассету и запустите ее воспроизведение.
3. При появлении сцены, которую требуется записать, наполовину нажмите кнопку **PHOTO**.
 - Отображаются фотография, оставшееся количество кадров и прочая информация.
 - При нажатии кнопки **PHOTO** на пульте дистанционного управления запись начинается немедленно.
4. Полностью нажмите кнопку **PHOTO**.
 - Начнет мигать индикатор обращения к карте.



- При записи с кассеты, установленной в видеокамеру, или с других видеоустройств:
 - Фотография, записанная с изображения в широкоформатном режиме, будет сжата по вертикали.
 - Код данных фотографии будет отражать дату и время записи фотографии на карту памяти.
 - Записываемые фотографии имеют размер 640 x 480.
- При соединении с помощью DV-кабеля убедитесь, что к видеокамере не подключен USB-кабель.

Индикация на экране во время записи фотографии



① Качество фотографий

Обозначает уровень качества фотографии.

② Оставшаяся емкость карты для фотографий

- мигает красным: нет карты
 - зеленый: 6 или более кадров
 - желтый: от 1 до 5 кадров
 - красный: свободное место отсутствует
- Показания индикатора могут не измениться даже после съемки изображения или могут измениться сразу на 2 кадра.
 - Во время воспроизведения изображений с карты все индикаторы отображаются зеленым цветом.

Индикатор обращения к карте «▶▶»

Указывает, что видеокамера записывает данные на карту памяти.

③ Размер изображения

Обозначает размер фотографии.

Просмотр фотографий сразу после съемки

Сразу после съемки фотография может отображаться в течение 2, 4, 6, 8 или 10 с.

CAMERA

PLAY (VCR)

CARD CAMERA

CARD PLAY

MENU



( 36)

НАСТР. КАМЕРЫ

▶ ПРОСМОТР SD 2 сек

Откройте меню и выберите пункт [НАСТР. КАМЕРЫ]. Выберите пункт [ПРОСМОТР SD], затем выберите требуемое значение и закройте меню.



- Фотография отображается все время, пока после съемки удерживается нажатой кнопка PHOTO.
- При нажатии диска SET во время просмотра фотографии или сразу после ее записи открывается меню ФАЙЛ.ОПЕР. В этом меню можно защитить изображение от стирания ( 103) или удалить его ( 104).

Запись видеofilьмов на карту памяти

Видеofilьмы Motion JPEG можно снимать с помощью видеокамеры, записывать с установленной в видеокамеру кассеты или записывать с аппаратуры, подключенной с помощью DV- или AV-разъема. Звук видеofilьмов, записанных на карту памяти, будет монофоническим.

CAMERA

PLAY (VCR)

CARD CAMERA

CARD PLAY

1. Для начала съемки нажмите кнопку пуска/остановки.

В случае карт памяти SD емкостью до 512 Мбайт съемка возможна до появления сообщения «КАРТА ЗАПОЛНЕНА» (прибл. 33 мин для карты памяти SD емкостью 512 Мбайт). В случае карт памяти MultiMediaCard время съемки ограничено 10 с в режиме 320 x 240 пикселей и 30 с в режиме 160 x 120 пикселей.

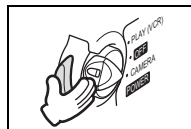

2. Для остановки съемки нажмите кнопку пуска/остановки.



- Не выключайте видеокамеру, не изменяйте положение переключателя TAPE/CARD (Кассета/карта), не отсоединяйте источник питания, не открывайте крышку отсека карты памяти и не извлекайте карту памяти, если мигает индикатор обращения к карте. Это может привести к повреждению данных.
- При использовании карты памяти SD убедитесь, что переключатель защиты установлен в положение записи.
- Не загружайте и не извлекайте кассету во время записи.



- Рекомендуется использовать карту памяти SD производства компании SanDisk или карту памяти SD со скоростью передачи более 2 Мбайт/с, предварительно отформатированную в данной видеокамере. У карт памяти, не отформатированных в данной видеокамере или с многократно записанной/стертой информацией, скорость записи может снизиться, и съемка может прерваться.
- При съемке видеofilьма на карту памяти возможен выбор фокусирующей точки.
- Пользователи Windows XP: Если планируется подключение видеокамеры к компьютеру, длительность одного видеofilьма не должна превышать прибл. 12 мин в режиме 320 x 240 и прибл. 35 мин в режиме 160 x 120.

Запись с кассеты, установленной в видеокамеру

CAMERA

PLAY (VCR)

CARD CAMERA

CARD PLAY

1. Начните воспроизведение кассеты.

2. При появлении сцены, которую требуется записать, нажмите кнопку пуска/остановки.

3. Для остановки съемки нажмите кнопку пуска/остановки.

MV850i / MV830i Запись с других видеоприборов

На карту памяти можно записывать видеоприборы с других устройств, подключенных с помощью разъема AV (аналоговый вход) либо с помощью разъема цифрового видео (DV).

Инструкции по подключению см. на стр. 33 и 76.

CAMERA

PLAY (VCR)

CARD CAMERA

CARD PLAY

1. Переключите видеокамеру в режим воспроизведения PLAY (VCR).

- Если загружена кассета, убедитесь, что она остановлена.
- При записи с помощью разъема AV убедитесь, что на экране отображается символ «AV → DV». При записи с помощью разъема DV убедитесь, что символ «AV → DV» не отображается. При необходимости измените значение этого параметра (□ 81).

2. Подключенное устройство: загрузите записанную кассету и запустите ее воспроизведение.

3. При появлении сцены, которую требуется записать, нажмите кнопку пуска/остановки.

4. Для остановки съемки нажмите кнопку пуска/остановки.



При записи с кассеты, установленной в видеокамеру, или с других видеоприборов:

- Видеофильм, записанный с изображения в широкоформатном режиме, будет сжат по вертикали.
- Код данных видеофильма будет отражать дату и время записи на карту памяти.
- Запись останавливается при достижении пустого участка кассеты или участка с другим режимом записи звука (12 бит/16 бит).

Индикация на экране во время съемки видеофильма



1 Индикатор обращения к карте

Появляется символ «▶», и начинает двигаться символ «□», указывающий, что видеокамера производит запись на карту памяти.

2 Время съемки видеофильма

Указывает длительность записанного видеофильма.

3 Размер изображения

Указывает размер кадров видеофильма.

4 Оставшаяся емкость карты для видеофильмов

Указывает оставшееся время в часах и минутах. Время менее 1 мин указывается с шагом 10 с, время менее 10 с указывается с шагом 1 с.

- Индикация зависит от условий съемки. Фактическое оставшееся время может быть больше или меньше указанного.

Выбор фокусирующей точки

Объект съемки не всегда расположен в центре экрана. Режим приоритета фокусировки позволяет выбрать одну из трех фокусирующихся точек для автоматической фокусировки на объект. Экспозиция автоматически настраивается в соответствии с выбранной фокусирующей точкой.

Если селектор программ находится в положении EASY, включается режим приоритета фокусировки (доступна только центральная фокусирующая точка).

CAMERA

PLAY (VCR)

CARD CAMERA

CARD PLAY

1. Установите селектор программ в положение .
2. Для отображения всех фокусирующихся рамок поверните диск SET.

На экране отображаются три фокусирующиеся рамки, одна из которых выделена зеленым цветом.

3. Выберите фокусирующую точку, поворачивая диск SET.

Для выбора рамки справа поворачивайте диск SET вверх, для выбора рамки слева поворачивайте диск SET вниз.



- Фокусирующая рамка указывает на фокусирующую точку. В зависимости от размеров объекта или расстояния до него, видеокамера может сфокусироваться на точку, находящуюся за пределами рамки.
- При нажатии рычага зуммирования все рамки, кроме выбранной, исчезают.
- Выбор фокусирующей точки возможен только при включенном режиме приоритета фокусировки в режиме съемки на карту CARD CAMERA.
- При выключении видеокамеры, при переключении из режима CARD CAMERA в другой режим или при перемещении селектора программ в положение EASY выбирается центральная фокусирующая точка.
- В режимах СНЕГ и ПРОЖЕКТОР экспозиция автоматически настраивается независимо от выбранной фокусирующей точки.
- Выбор фокусирующей точки невозможен в следующих случаях:
 - при использовании цифрового увеличения;
 - в режиме съемки панорам.

Отключение режима приоритета фокусировки

Если сокращение времени подготовки к съемке важнее точности фокусировки, режим приоритета фокусировки можно отключить.

CAMERA

PLAY (VCR)

CARD CAMERA

CARD PLAY

MENU
( 36)

НАСТР. КАМЕРЫ

▶ ПРИОР.ФОКУСА... ВКЛ

Откройте меню и выберите пункт [НАСТР. КАМЕРЫ]. Выберите пункт [ПРИОР.ФОКУСА], установите для него значение [ОТКЛ] и закройте меню.

Съемка панорам (режим съемки панорам)

Можно снять серию перекрывающихся изображений и объединить их на компьютере в одно большое панорамное изображение с помощью прилагаемого программного обеспечения (PhotoStitch).

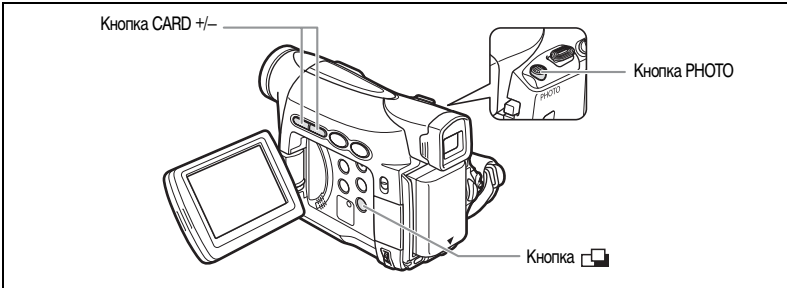

При съемке в режиме съемки панорам:

Программа PhotoStitch определяет перекрывающиеся области смежных изображений и объединяет их. Постарайтесь включить в перекрывающиеся области изображений какой-либо характерный объект (ориентир).

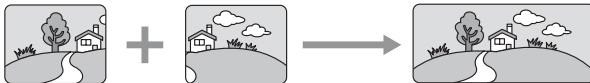

CAMERA

PLAY (VCR)

CARD CAMERA

CARD PLAY

1. **Нажмите кнопку** .



2. **Выберите направление кнопкой CARD +/-.**

Кнопка CARD +: по часовой стрелке. Кнопка CARD -: против часовой стрелки.



3. **Выберите режим программы автоэкспозиции и положение зум-объектива.**

При необходимости настройте экспозицию и фокусировку вручную. После начала съемки последовательности изменить режим программной автоэкспозиции, экспозицию, фокусное расстояние объектива или фокусировку невозможно.

4. **Для съемки первой фотографии нажмите кнопку PHOTO.**

Отображаются направление съемки и количество снятых изображений.

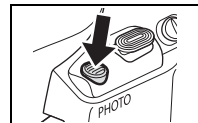

5. Снимите второй кадр так, чтобы он частично перекрывался с первым.

- Небольшие несовпадения в зоне перекрытия могут быть исправлены с помощью программного обеспечения.
- Изображение можно снять заново, вернувшись к предыдущему кадру с помощью кнопки CARD +/-.
- Можно записать максимум 26 изображений.

6. После съемки последнего кадра нажмите кнопку .

Инструкции по объединению изображений см. в *Руководстве по работе с программным обеспечением цифровой видеокамеры.*



- Компонуйте каждый кадр так, чтобы он на 30 - 50% перекрывался с соседним. Старайтесь, чтобы несовмещение по вертикали не превышало 10%.
- Не включайте движущиеся объекты в зону перекрытия.
- Постарайтесь не объединять изображения, в которых совмещены как удаленные, так и близлежащие объекты. Объекты могут получиться искривленными или удвоенными.

Воспроизведение с карты памяти

Можно просматривать одиночные изображения, одновременно 6 изображений (индексный экран, □ 102), или изображения по очереди (слайд-шоу, □ 102). Для быстрого перехода между изображениями без необходимости их последовательного просмотра используйте функцию быстрого перехода между изображениями на карте (□ 102).

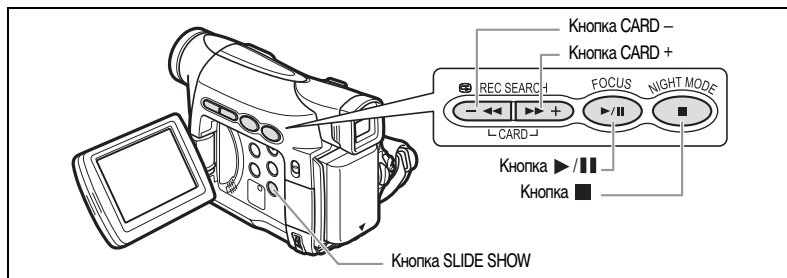

CAMERA

PLAY (VCR)

CARD CAMERA

CARD PLAY

1. Переключите видеокамеру в режим воспроизведения с карты **CARD PLAY**.
2. Для перемещения между изображениями нажимайте кнопку **CARD +/-**.

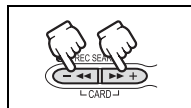

3. Для воспроизведения видеофильма нажмите кнопку **> / |||**.

- После завершения воспроизведения отображается стоп-кадр первой сцены.
- Для приостановки воспроизведения нажмите кнопку **> / |||**. Для возобновления воспроизведения нажмите кнопку **> / |||** еще раз.
- При нажатии кнопки **■** отображается первая сцена видеофильма.
- Для воспроизведения вперед/назад с 8-кратной скоростью нажмите кнопку **CARD +/-** (или кнопку **REW <<< / FF >>>** на пульте дистанционного управления).



- Изображения, записанные другой видеокамерой, изображения, выгруженные с компьютера (кроме примеров изображений □ 108) или отредактированные на компьютере, а также изображения, имена файлов которых были изменены, могут воспроизводиться неправильно.
- Не выключайте видеокамеру, не изменяйте положение переключателя **TAPE/CARD** (Кассета/карта), не отсоединяйте источник питания, не открывайте крышку отсека карты памяти и не извлекайте карту памяти, если мигает индикатор обращения к карте. Это может привести к повреждению данных.

Слайд-шоу

CAMERA

PLAY (VCR)

CARD CAMERA

CARD PLAY

1. Нажмите кнопку **SLIDE SHOW**.

Изображения отображаются друг за другом.

2. Для остановки слайд-шоу нажмите кнопку **SLIDE SHOW**.



Индексный экран

CAMERA

PLAY (VCR)

CARD CAMERA

CARD PLAY

1. Переместите рычаг зуммирования в направлении **W**.

- Отображаются максимум 6 изображений.
- В случае видеофильмов переход в индексный режим возможен только в том случае, если в виде стоп-кадра отображается первый кадр видеофильма.

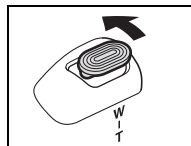

2. Поворачивая диск **SET**, выберите изображение.

- Переместите метку «**SET**» к изображению, которое требуется просмотреть.
- Для переключения между индексными страницами нажимайте кнопку **CARD +** или **CARD -**.



3. Переместите рычаг зуммирования в направлении **T**.

Индексный режим отменяется, и отображается выбранное изображение.

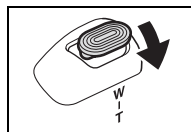

Функция быстрого перехода на карте

Поиск изображений можно производить без их последовательного перебора. Цифры в правом верхнем углу экрана указывают номер текущего изображения и общее количество изображений.

CAMERA

PLAY (VCR)

CARD CAMERA

CARD PLAY

Нажмите и удерживайте нажатой кнопку «**CARD +**» или «**CARD -**».

- После того как кнопка будет отпущена, отображается изображение, соответствующее отображаемому номеру.
- В случае видеофильмов вызов функции быстрого перехода возможен только в том случае, если в виде стоп-кадра отображается первый кадр видеофильма.

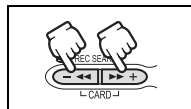

Защита изображений

В режиме одиночного изображения или на индексном экране изображения можно защитить от случайного стирания.



При форматировании карты памяти все фотографии и видеофильмы, включая защищенные, будут безвозвратно стерты.



Защита видеофильмов может быть установлена только в том случае, если в виде стоп-кадра отображается первый кадр видеофильма.

CAMERA

PLAY (VCR)

CARD CAMERA

CARD PLAY

1. Выберите защищаемое изображение.
2. Откройте меню **ФАЙЛ.ОПЕР.**, нажав диск **SET**.

В режиме **CARD CAMERA** это меню открывается при нажатии диска **SET** во время просмотра изображения или при нажатии диска **SET** сразу после съемки.

3. Выберите пункт **[ОП ЗАЩИТА]**.

- Отображается символ «**ОП**», и стереть изображение будет невозможно.
- Для отмены защиты нажмите диск **SET**.

4. Для закрытия меню выберите пункт **[← ВОЗВРАТ]**.

Защита на индексном экране

CAMERA

PLAY (VCR)

CARD CAMERA

CARD PLAY

MENU

(36)

ОПЕРАЦИИ С КАРТОЙ SD

⇒ **ОП ЗАЩИТА**

1. Переместите рычаг зуммирования в направлении **W**.
 - Отображаются максимум 6 изображений.
 - Выберите защищаемое изображение.
2. Откройте меню и выберите пункт **[ОПЕРАЦИИ С КАРТОЙ SD]**. Выберите **[⇒ ОП ЗАЩИТА]** и нажмите диск **SET**.
 - На изображении появляется символ «**ОП**».
 - Для отмены защиты нажмите диск **SET**.
3. Закройте меню.

Стирание изображений

Изображения можно стирать по одному или все одновременно.



Будьте внимательны при стирании изображений. Восстановить стертые изображения невозможно.



- Защищенные изображения стереть невозможно.
- Удаление видеofilмов возможно только в том случае, если в виде стоп-кадра отображается первый кадр видеofilма.

Стирание одного изображения

CAMERA

PLAY (VCR)

CARD CAMERA

CARD PLAY

1. Выберите изображение, которое требуется стереть.

2. Откройте меню **ФАЙЛ.ОПЕР.**, нажав диск **SET**.

В режиме **CARD CAMERA** это меню открывается при нажатии диска **SET** во время просмотра изображения или при нажатии диска **SET** сразу после съемки.

3. Выберите пункт **[СТЕРЕТЬ ФОТО]**.

- Отображаются сообщение «СТЕРЕТЬ ЭТО ФОТО?» и варианты **[НЕТ]** и **[ДА]**.
- Если изображение защищено, вариант **[ДА]** отображается пурпурным цветом.

4. Выберите **[ДА]**.

Изображение будет стерто, и появится предыдущее изображение.

5. Для закрытия меню выберите пункт **[← ВОЗВРАТ]**.

Стирание одиночного изображения/всех изображений

CAMERA

PLAY (VCR)

CARD CAMERA

CARD PLAY

MENU

(36)

ОПЕРАЦИИ С КАРТОЙ SD

▶ СТЕРЕТЬ ФОТО

1. Откройте меню и выберите пункт **[ОПЕРАЦИИ С КАРТОЙ SD]**.

2. Выберите пункт **[СТЕРЕТЬ ФОТО]**.

3. Выберите **[СТЕР.1 ФОТО]** или **[ВСЕ ФОТО]**.

- При стирании одиночного изображения: Отображаются сообщение «СТЕРЕТЬ ЭТО ФОТО?» и варианты **[НЕТ]** и **[ДА]**. Если изображение защищено, вариант **[ДА]** отображается пурпурным цветом.
- При стирании всех изображений: Отображаются запрос «СТЕРЕТЬ ВСЕ ФОТОГРАФИИ? [КРОМЕ ФОТО С МЕТКОЙ]» и варианты **[НЕТ]** и **[ДА]**.

4. Выберите **[ДА]** и закройте меню.

- При стирании одиночного изображения: Изображение будет стерто, и появится предыдущее изображение. Для стирания другого изображения выберите его кнопкой **CARD +/-** и выберите **[ДА]**.
- При стирании всех изображений: будут удалены все фотографии или видеofilмы, кроме защищенных.

Объединение изображений (микширование с карты)

Функция микширования с карты позволяет создавать эффекты, невозможные при использовании только кассеты. Выберите один из примеров изображений с входящего в комплект поставки компакт-диска DIGITAL VIDEO SOLUTION DISK (например, рамки для изображений, фоновые изображения и мультипликацию) и объедините его со снимаемым видеорядом.

R

Цвет изображения на карте (CARD CHROMA)

Служит для наложения рамок на снимаемое изображение. Снимаемое видеозображение отображается вместо синей области изображения для микширования с карты.

Настройка уровня микширования: синяя область фотоизображения.



Яркость изображения на карте (CARD LUMI.)

Служит для наложения на снимаемое изображение иллюстраций или титров. Снимаемое видеозображение отображается вместо светлой области изображения для микширования с карты.

Настройка уровня микширования: светлая область фотоизображения.



Цвет изображения с видеокамеры (CAM. CHROMA)

Служит для наложения снимаемого изображения на фоновое изображение. Снимите объект на фоне синего экрана, и объект, цвет которого отличается от синего, будет наложен на изображение для микширования с карты.

Настройка уровня микширования: синяя область снимаемого видеозображения.



Мультипликация с карты (АНИМ.С SD)

Служит для наложения мультипликации на снимаемое изображение. Можно выбрать один из трех типов мультипликационного эффекта.

- Угловой: Мультипликация появляется в верхнем левом и нижнем правом углах экрана.
- Прямой: Мультипликация появляется сверху и снизу экрана и движется вправо и влево.
- Случайный: Перемещение мультипликации на экране производится случайным образом.

Настройка уровня микширования: синяя область мультипликационного изображения на карте.

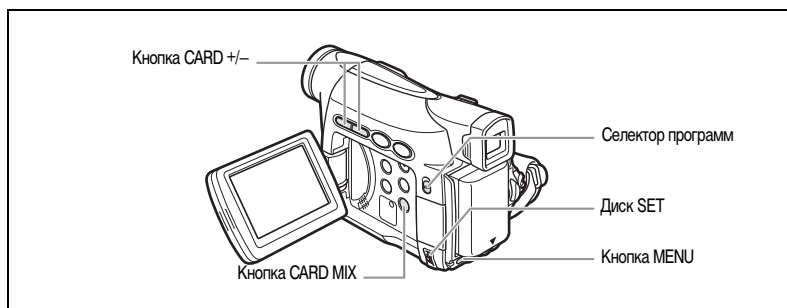

Выбор эффекта микширования с карты

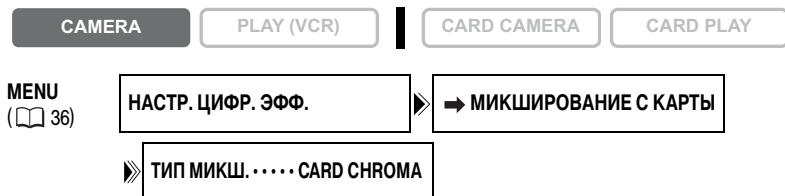

1. Загрузите пример изображения с компакт-диска DIGITAL VIDEO SOLUTION DISK на установленную в видеокамеру карту памяти.

См. раздел *Сохранение фотографий с компьютера на карту памяти в Руководстве по работе с программным обеспечением цифровой видеокамеры.*

2. Установите селектор программ в положение **P**.

3. Откройте меню и выберите пункт [НАСТР. ЦИФР. ЭФФ.].

4. Выберите [**⇒ МИКШИРОВАНИЕ С КАРТЫ**].

Открывается меню микширования с карты.

5. Кнопкой **CARD +/-** выберите изображение для микширования.

6. Выберите [ТИП МИКШ].

Появятся пункты [CARD CHROMA] (Цвет на карте), [CARD LUMI.] (Яркость на карте), [CAM. CHROMA] (Цвет с камеры), [АНИМ.С SD].

7. Выберите тип микширования, соответствующий выбранному примеру изображения.

- На экране отображается объединенное изображение.
- Если выбран пункт [АНИМ.С SD], выберите [ТИП АНИМАЦИИ] и выберите вариант [УГЛОВОЙ], [ПРЯМОЙ] или [СЛУЧАЙНЫЙ].

8. Для настройки уровня микширования выберите [УРОВЕНЬ МИКШ] и настройте его с помощью диска SET.**9. Закройте меню.**

Начнет мигать индикатор «CARD MIX».

10. Нажмите кнопку CARD MIX.

- Индикатор «CARD MIX» перестает мигать.
- Появляется объединенное изображение.



- Если для параметра [СЪЕМКА ФОТО] задано значение [FINE] или [NORMAL], микширование с карты невозможно.
- Объединение видеофильмов, записанных на карту памяти, со снимаемым видеокамерой изображением невозможно.

Примеры изображений

Ниже приведены некоторые примеры изображений, записанные на входящий в комплект поставки компакт-диск DIGITAL VIDEO SOLUTION DISK.

Цвет изображения на карте



Яркость изображения на карте



Цвет изображения с видеокамеры

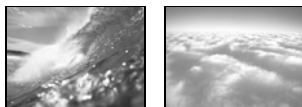

Мультипликация на карте

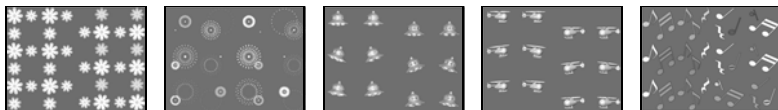

Примеры изображений, приведенные на входящем в комплект поставки компакт-диске DIGITAL VIDEO SOLUTION DISK, предназначены только для личного пользования с данной видеокамерой. Не используйте эти примеры изображений для других целей.

PhotoEssentials – комплект фотографий для свободного использования

Выпускаемый на компакт-диске комплект фотографий для свободного использования PhotoEssentials содержит фотографии высшего качества и идеально подходит для использования в рекламе, брошюрах, репортажах, мультимедийных продуктах, на Web-узлах, в книгах, для упаковки и т.п.

За дополнительной информацией обращайтесь на Web-узел www.photoessentials.com

Форматирование карты памяти

Форматирование требуется для новых карт памяти или при появлении сообщения «ОШИБКА КАРТЫ ПАМЯТИ». Форматирование карты памяти можно также использовать для удаления всех содержащихся на ней данных.



- При форматировании карты памяти с нее стираются все данные, включая защищенные изображения.
- Восстановить изображение, стертое при форматировании, невозможно.
- При использовании карты памяти, не входящей в комплект поставки, отформатируйте ее в видеокамере.

CAMERA

PLAY (VCR)

CARD CAMERA

CARD PLAY

MENU

( 36)

ОПЕРАЦИИ С КАРТОЙ SD

▶ ФОРМАТ

1. Откройте меню и выберите пункт [ОПЕРАЦИИ С КАРТОЙ SD].

2. Выберите [ФОРМАТ].

Появятся пункты [ОТМЕНА] и [ВЫПОЛНИТЬ].

3. Выберите [ВЫПОЛНИТЬ].

Отображаются сообщение [ВСЕ ДАННЫЕ БУДУТ СТЕРТЫ. ОТФОРМАТИРОВАТЬ КАРТУ?] и варианты [НЕТ] и [ДА].

4. Выберите [ДА] и закройте меню.

- Начинается форматирование.
- При выборе варианта [НЕТ] производится возврат на шаг 3.

Создание начальной заставки

Используя фотографию с карты памяти, можно создать начальную заставку.

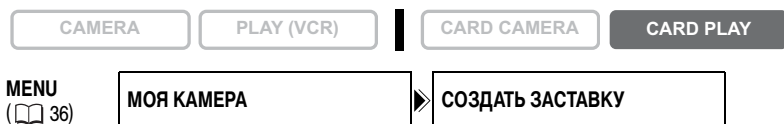

1. Выберите фотографию кнопками **CARD +/-**.
2. Откройте меню и выберите пункт **[МОЯ КАМЕРА]**.
3. Выберите **[СОЗДАТЬ ЗАСТАВКУ]**.
Выводится запрос **[ВЫБРАТЬ ФОТО ДЛЯ ЗАСТАВКИ]** и варианты **[ДА]** и **[НЕТ]**.
4. Выберите **[ДА]**.
Выводится запрос **[ПЕРЕПИСАТЬ МОЕ ФОТО?]** и варианты **[НЕТ]** и **[ДА]**.
5. Выберите **[ДА]**.
Фотография будет сохранена, а изображение, ранее сохраненное как **[МОЕ ФОТО]**, будет стерто.







Сохраните исходный файл фотографии, используемой в качестве начальной заставки, в компьютере или на съемном носителе.

Печать фотографий

Подсоединив видеокамеру к принтеру с функцией прямой печати, можно распечатывать фотографии. Для прямой печати можно использовать параметры заказа на печать (☞ 118).

К видеокамере можно подключать следующие принтеры.

Принтеры Canon	PictBridge-совместимый принтер серии CP SELPHY*	 
	Bubble Jet Direct-совместимый струйный принтер	
	PictBridge-совместимые струйные принтеры (серии PIXMA/SELPHY DS)	
PictBridge-совместимый принтер другого производителя (не Canon)		

* Включает в себя принтеры CP-330/CP-220/CP-300/CP-200.



Если принтер CP-300 не является PictBridge-совместимым (отсутствует логотип PictBridge), для использования принтера совместно с видеокамерой обновите микропрограммное обеспечение принтера в соответствии с инструкциями, приведенными на указанном ниже веб-узле.
http://www.canon.co.jp/imaging/cp300/cp300_firmware-e.html

Если доступ к этому веб-узлу отсутствует, обращайтесь по следующим адресам:

- Для Европы: к местному дилеру Canon, указанному в брошюре «Система европейской гарантии Canon», входящей в комплект принтера CP-300.
- Для других регионов: в службу поддержки клиентов Canon по адресу, указанному в брошюре «Служба поддержки клиентов Canon», входящей в комплект принтера CP-300.

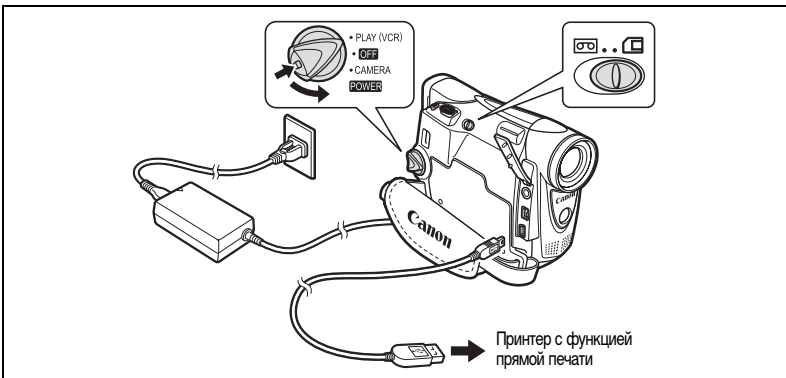

Подсоединение принтера к видеокамере





1. Выключите видеокамеру и установите в нее карту памяти с изображениями.
2. Включите принтер.

3. Переключите видеокамеру в режим воспроизведения с карты CARD PLAY.

4. Соедините видеокамеру с принтером с помощью кабеля.

При правильном подсоединении принтера к видеокамере отображается символ , сменяющийся символом  или . (Не отображается для фотографий, воспроизведение которых с помощью данной видеокамеры невозможно, и для видеосъемки.)



Если символ  продолжает мигать (более 1 мин) либо если символ  или  не отображается, видеокамера подсоединена к принтеру неправильно. В таком случае отсоедините кабель от видеокамеры и принтера, выключите видеокамеру и принтер, снова включите их и заново подсоедините видеокамеру к принтеру.



- Информацию о типе интерфейсного кабеля для принтера см. в Руководстве пользователя принтера.
- Для питания видеокамеры рекомендуется использовать сеть переменного тока.
- См. также инструкцию по эксплуатации соответствующего принтера.
- Меню настройки печати может несколько отличаться в зависимости от подсоединенного принтера.

Печать после выбора параметров печати

Предусмотрена возможность выбора количества экземпляров и других параметров печати. Значения параметров зависят от модели принтера.

CAMERA

PLAY (VCR)

CARD CAMERA

CARD PLAY

1. Нажмите диск SET.

- Открывается меню параметров печати.
- В зависимости от используемого принтера, перед открытием меню параметров печати может отображаться сообщение «В РАБОТЕ».

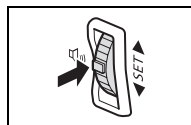

2. Выберите параметры печати (114).

3. Поворачивая диск SET, выберите пункт [ПЕЧАТЬ], затем нажмите диск SET.

- Начинается печать. Меню параметров печати закроется после завершения печати.
- Если требуется продолжить печать, выберите другую фотографию с помощью кнопки CARD +/-.



- Во время печати соблюдайте приведенные ниже правила, в противном случае печать может выполняться неправильно.
 - Не выключайте видеокамеру или принтер.
 - Не изменяйте положение переключателя TAPE/CARD (Кассета/карта).
 - Не отсоединяйте кабель.
 - Не открывайте крышку отсека для карт памяти и не извлекайте карту памяти.
- Изображения, записанные другой видеокамерой, изображения, загруженные с компьютера или отредактированные на компьютере, а также изображения, имена файлов которых были изменены, могут печататься неправильно.
- Если сообщение «В РАБОТЕ» не исчезает, отсоедините кабель от видеокамеры и принтера, затем заново подсоедините видеокамеру к принтеру.



○ **Отмена печати**

Нажмите диск SET во время печати. Открывается диалоговое окно запроса подтверждения. Выберите [OK] и нажмите диск SET.

○ **Ошибки печати**

При возникновении ошибки в процессе печати отображается сообщение об ошибке (□ 128).

- Устраните ошибку. Если печать не возобновится автоматически, выберите вариант [ПРОДОЛЖИТЬ] и нажмите диск SET. Если выбор варианта [ПРОДОЛЖИТЬ] невозможен, выберите вариант [СТОП], нажмите диск SET и повторите печать. См. также руководство пользователя принтера.

- Если ошибка не устранена и печать не возобновляется, следуйте приведенным ниже инструкциям:

1. Отсоедините кабель.
2. Установите выключатель питания POWER видеокамеры в положение OFF (Выкл.), затем обратно в положение воспроизведения кассеты PLAY (VCR).
3. Заново подсоедините кабель.

○ **После завершения печати**

1. Отсоедините кабель от видеокамеры и принтера.
2. Выключите видеокамеру.

Выбор параметров печати

Порядок задания количества экземпляров одинаков для всех принтеров. Порядок задания других параметров печати зависит от модели принтера. После подключения проверьте, какой значок отображается в левом верхнем углу экрана видеосъемки, и см. инструкции на соответствующих страницах.



Выбор количества экземпляров

Для одной фотографии можно задать максимум 99 экземпляров.

1. Поворачивая диск SET, выберите в меню параметров печати пункт (КОПИИ), затем нажмите диск SET.

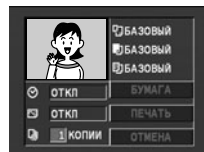

2. Выберите количество экземпляров, поворачивая диск SET, затем нажмите его.

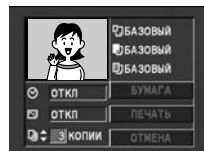

Задание стиля печати

БУМАГА	РАЗМЕР БУМАГИ	Доступные размеры бумаги зависят от модели принтера.
	ТИП БУМАГИ	ФОТО, БЫСТРАЯ, БАЗОВЫЙ
	РАЗМЕЩЕН.СТР.	БЕЗ ПОЛЕЙ, С ПОЛЯМИ, БАЗОВЫЙ, РАЗМ. ПО 8
(печать даты)		ВКЛ, ОТКЛ, БАЗОВЫЙ
(эффект при печати)		ВКЛ, ОТКЛ, VIVID, NR, VIVID+NR, БАЗОВЫЙ



- Возможные значения параметров печати и настроек [БАЗОВЫЙ] зависят от модели принтера. Подробнее см. в инструкции по эксплуатации принтера.
- [С ПОЛЯМИ]: при печати область изображения по сравнению с записанным изображением почти не изменяется. [БЕЗ ПОЛЕЙ]/[РАЗМ. ПО 8]: при печати центральная часть записанного изображения немного увеличивается. Изображение может оказаться немного обрезанным сверху, снизу и по бокам.
- Выбор варианта [РАЗМ. ПО 8] возможен при использовании бумаги формата карточки (5,3 x 8,6 см) с принтерами CP.
- Выбор вариантов [VIVID], [VIVID+NR] и [NR] возможен для струйных VJ-принтеров Canon.
- Печать даты с принтерами CP-200 и CP-300 невозможна.
- В случае CP-принтеров необходимо выбрать формат бумаги, соответствующий установленной кассете для бумаги.

Параметры бумаги

1. Поворачивая диск SET, выберите в меню параметров печати пункт [БУМАГА], затем нажмите диск SET.

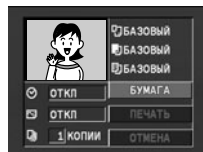

2. Поворачивая диск SET, выберите требуемый формат бумаги, затем нажмите диск SET.

Выберите формат бумаги, загруженной в принтер.

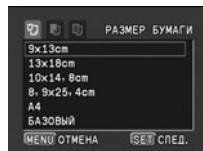

3. Поворачивая диск SET, выберите требуемый тип бумаги, затем нажмите диск SET.

Выберите тип бумаги, загруженной в принтер.

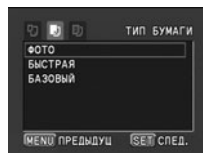

4. Поворачивая диск SET, выберите вариант компоновки, затем нажмите диск SET.

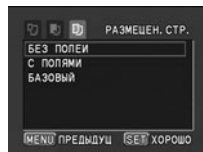

Печать даты

1. Поворачивая диск SET, выберите в меню параметров печати пункт ☺ (дата), затем нажмите диск SET.

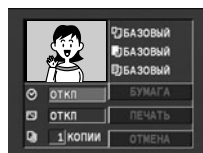

2. Поворачивая диск SET, выберите вариант печати даты, затем нажмите диск SET.

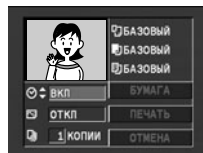

Задание эффекта при печати (Image Optimize)

Эта функция использует информацию видеокамеры о параметрах съемки для оптимизации изображения, обеспечивая высокое качество печати.

1. Поворачивая диск SET, выберите в меню параметров печати пункт  (эффект при печати), затем нажмите диск SET.

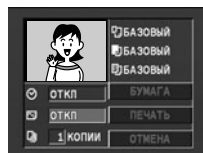

2. Поворачивая диск SET, выберите требуемое значение, затем нажмите диск SET.

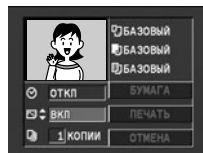

Задание стиля печати

БУМАГА		CARD #1*, CARD #2*, CARD #3* (Карточка 1-3), LTR, A4 Подробную информацию о типах бумаги см. в Руководстве пользователя VJ-принтера.
ПОЛЯ	БЕЗ ПОЛЕЙ	Печать вплотную к краю страницы.
	С ПОЛЯМИ	Печать с полями.

* Рекомендуемый формат бумаги



[С ПОЛЯМИ]: при печати область изображения по сравнению с записанным изображением почти не изменяется. [БЕЗ ПОЛЕЙ]: при печати центральная часть записанного изображения немного увеличивается. Изображение может оказаться немного обрезанным сверху, снизу и по бокам.

1. Поворачивая диск SET, выберите в меню параметров печати пункт [СТИЛЬ], затем нажмите диск SET.

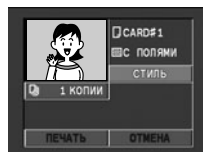

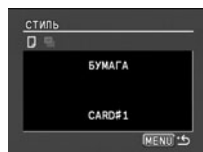

2. Убедитесь, что выбран пункт  (БУМАГА), и нажмите диск SET.

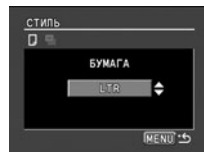

3. Поворачивая диск SET, выберите требуемый формат бумаги, затем нажмите диск SET.

- Выберите формат бумаги, загруженной в принтер.
- При нажатии кнопки MENU производится возврат в меню параметров печати.



4. Поворачивая диск SET, выберите пункт  (ПОЛЯ), затем нажмите диск SET.

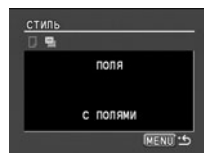

5. Поворачивая диск SET, выберите вариант полей, затем нажмите диск SET.

При нажатии кнопки MENU производится возврат в меню параметров печати.

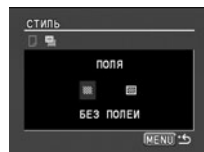

Печать с параметрами заказа печати

Можно помечать фотографии для печати и задавать количество экземпляров. Параметры заказа на печать совместимы со стандартами цифровой печати Digital Print Order Format (DPOF) и могут использоваться для печати на DPOF-совместимых принтерах (□ 111). Можно выбрать максимум 998 фотографий.

Выбор фотографий для печати (заказ на печать)

Не подсоединяйте к видеокамере USB- или DV-кабель во время установки заказов на печать.



1. Выберите фотографию для печати.
2. Откройте меню **ФАЙЛ.ОПЕР.**, нажав диск **SET**.
3. Выберите [ЗАК.ПЕЧАТИ].
4. Выберите количество экземпляров.
 - На изображении появляется символ « ».
 - Для отмены заказа на печать установите количество экземпляров равным 0.
5. Для закрытия меню выберите пункт [ВОЗВРАТ].

Выбор на индексном экране



MENU
(36)

ОПЕРАЦИИ С КАРТОЙ SD

ЗАКАЗ ПЕЧАТИ

1. Переместите рычаг зуммирования в направлении **W**.
 - Отображаются максимум 6 изображений.
 - Выберите изображение для печати.
2. Откройте меню и выберите пункт [ОПЕРАЦИИ С КАРТОЙ SD]. Выберите пункт [ЗАКАЗ ПЕЧАТИ].
3. Нажмите диск **SET** и установите количество экземпляров с помощью диска **SET**.
 - На изображении появляется символ « ».
 - Для отмены заказа на печать установите количество экземпляров равным 0.
4. Закройте меню.

Удаление всех заказов на печать

CAMERA

PLAY (VCR)

CARD CAMERA

CARD PLAY

MENU
(📖 36)

ОПЕРАЦИИ С КАРТОЙ SD

СТЕРЕТЬ ВСЕ ЗАКАЗЫ НА 🖨 ПЕЧАТЬ

1. Откройте меню и выберите пункт [ОПЕРАЦИИ С КАРТОЙ SD].
2. Выберите [СТЕРЕТЬ ВСЕ ЗАКАЗЫ НА 🖨 ПЕЧАТЬ].
Отображаются запрос «СТЕРЕТЬ ВСЕ ЗАКАЗЫ 🖨» и варианты [НЕТ] и [ДА].
3. Выберите [ДА].
Все символы «🖨» исчезают.
4. Закройте меню.

Печать

CAMERA

PLAY (VCR)

CARD CAMERA

CARD PLAY

MENU
(📖 36)

➡ 🖨 ПЕЧАТЬ

1. Подсоедините принтер к видеокамере (📖 111).
2. Откройте меню и выберите пункт [➡ 🖨 ПЕЧАТЬ].
 - Открывается меню параметров печати.
 - Если подсоединить принтер с функцией прямой печати и выбрать пункт [➡ 🖨 ПЕЧАТЬ] без предварительной установки заказа на печать, выводится сообщение «ВЫБОР 🖨 ЗАКАЗА ПЕЧАТИ».
3. Убедитесь, что выбран вариант [ПЕЧАТЬ], и нажмите диск SET.
Начинается печать. Меню параметров печати закроется после завершения печати.



- В зависимости от подсоединенного принтера, перед шагом 3 можно выбрать стиль или параметры бумаги.
- Отмена печати/ошибки печати (📖 113)
- Возобновление печати
Откройте меню воспроизведения с карты CARD PLAY и выберите пункт [➡ 🖨 ПЕЧАТЬ]. В меню параметров печати выберите [ЗАВЕРШИТЬ] и нажмите диск SET. Будут распечатаны оставшиеся изображения.
Возобновление печати невозможно в следующих случаях:
 - при изменении параметров заказа на печать;
 - при удалении фотографии с установленным заказом на печать.

Передача изображений с карты памяти в компьютер

Прилагаемые USB-кабель и программное обеспечение цифровой видеокамеры позволяют просматривать и архивировать изображения, а также компоновать фотографии для печати. Подробнее см. *Руководство по эксплуатации программного обеспечения цифровой видеокамеры.*

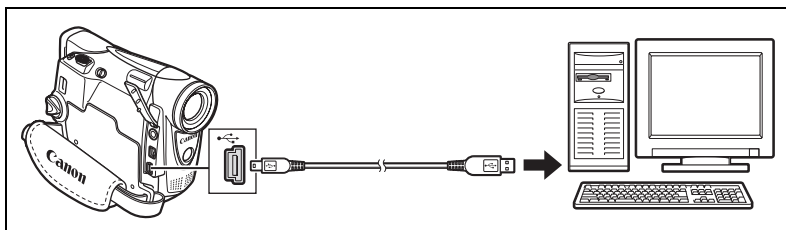





- Во время передачи данных в компьютер (на видеокамере мигает индикатор обращения к карте) не отсоединяйте USB-кабель, не открывайте крышку отсека карты памяти, не извлекайте карту памяти, не изменяйте положение переключателя питания TAPE/CARD (Кассета/карта) и не выключайте питание видеокамеры или компьютера. В противном случае возможно повреждение данных на карте памяти.
- Правильность выполнения данной операции зависит от программного обеспечения и технических характеристик/настроек компьютера.
- Файлы изображений на карте памяти и файлы изображений, записанные на жесткий диск компьютера, представляют собой ценные исходные файлы данных. При использовании файлов изображений на компьютере предварительно сделайте их копии. В дальнейшем используйте копии файлов, а исходные файлы сохраните.
- Перед подсоединением видеокамеры к компьютеру с помощью USB-кабеля убедитесь, что они не соединены DV-кабелем. В противном случае компьютер может работать неправильно.



- Для питания видеокамеры, подсоединенной к компьютеру, рекомендуется использовать сеть переменного тока.
- См. также руководство по эксплуатации компьютера.
- Пользователи Windows XP и Mac OS X:
В видеокамере реализован стандартный протокол передачи изображений (PTP), позволяющий загружать изображения (только изображения JPEG), просто подсоединив видеокамеру к компьютеру с помощью USB-кабеля, без установки программного обеспечения с компакт-диска DIGITAL VIDEO SOLUTION DISK.

Прямая передача Только ОС Windows

Изображения можно передать в компьютер, управляя этой операцией с видеокамеры.

 ВСЕ СНИМКИ...	Передача в компьютер всех изображений.
 НОВЫЕ СНИМКИ...	Передача только тех изображений, которые не были переданы в компьютер ранее.
<input checked="" type="checkbox"/> ЗАКАЗЫ ПЕРЕДАЧИ...	Передача в компьютер изображений с заданными заказами передачи.
 ВЫБРАТЬ И ПЕРЕДАТЬ...	Позволяет выбрать фотографию и передать ее в компьютер.
 ЗАСТАВКА...	Позволяет выбрать фотографию и передать ее в компьютер в качестве рисунка рабочего стола.

Подготовка

При первом подключении видеокамеры к компьютеру необходимо установить программное обеспечение и задать параметры автозапуска.

CAMERA

PLAY (VCR)

CARD CAMERA

CARD PLAY

1. Установите прилагаемое программное обеспечение цифровой видеокамеры.

См. раздел *Установка программного обеспечения в Руководстве по эксплуатации программного обеспечения цифровой видеокамеры.*

2. Переключите видеокамеру в режим воспроизведения с карты CARD PLAY.

3. Соедините видеокамеру с компьютером с помощью USB-кабеля.

См. раздел *Подключение видеокамеры к компьютеру в Руководстве по эксплуатации программного обеспечения цифровой видеокамеры.*

4. Задайте параметры автозапуска.

- См. раздел *Открытие окна CameraWindow в Руководстве по эксплуатации программного обеспечения цифровой видеокамеры.*
- На экран видеокамеры выводится меню прямой передачи.



При втором и последующих подключениях для передачи изображений требуется только подсоединить видеокамеру к компьютеру.

Передача всех изображений, новых изображений или изображений с заказами на передачу



Для передачи изображений с заказами на передачу необходимо установить заказы на передачу ( 123).

CAMERA

PLAY (VCR)

CARD CAMERA

CARD PLAY

1. Дискон SET выберите пункт [ ВСЕ СНИМКИ], [ НОВЫЕ СНИМКИ] или [ЗАКАЗЫ ПЕРЕДАЧИ] и нажмите диск SET.

Выводится сообщение с запросом подтверждения.

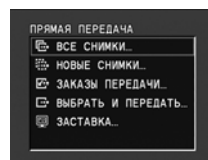

2. Поворачивая диск SET, выберите [OK], затем нажмите диск SET.

- Изображения передаются в компьютер и отображаются в главном окне программы ZoomBrowser EX.
- После завершения передачи на экране видеорекамера отображается меню передачи.
- Для отмены передачи выберите [ОТМЕНА], поворачивая диск SET, и нажмите диск SET или нажмите кнопку MENU.

Передача выбранного изображения

CAMERA

PLAY (VCR)

CARD CAMERA

CARD PLAY

1. Поворачивая диск SET, выберите пункт [ВЫБРАТЬ И ПЕРЕДАТЬ], затем нажмите диск SET.

2. Кнопкой CARD +/- выберите изображение для передачи и нажмите диск SET.

- Выбранное изображение передается в компьютер и отображается в главном окне программы ZoomBrowser EX.
- Для продолжения передачи выберите другое изображение кнопкой CARD +/-.
- При нажатии кнопки MENU производится возврат в меню передачи.

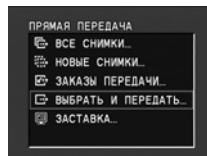

Передача фотографии в качестве рисунка рабочего стола

CAMERA

PLAY (VCR)

CARD CAMERA

CARD PLAY

1. Поворачивая диск SET, выберите пункт [ЗАСТАВКА], затем нажмите диск SET.

2. Кнопкой CARD +/- выберите фотографию для передачи в качестве рисунка рабочего стола и нажмите диск SET.

- Выбранное изображение передается в компьютер и отображается на рабочем столе.
- При нажатии кнопки MENU производится возврат в меню передачи.

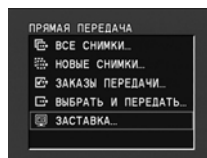

Если переключатель защиты от записи карты памяти SD будет включен во время передачи изображения, это изображение не помечается как «уже переданное» и будет повторно передано при последующем выборе варианта [ НОВЫЕ СНИМКИ].

Выбор изображений для передачи (заказ передачи)

Можно выбрать изображения для передачи в компьютер. Эти параметры передачи совместимы со стандартами формата заказа цифровой печати (DPOF). Можно выбрать максимум 998 изображений. Не подсоединяйте к видеокамере USB- или DV-кабель во время установки заказов на передачу.



1. Выберите изображение для передачи.
2. Откройте меню **ФАЙЛ.ОПЕР.**, нажав диск **SET**.
3. Выберите пункт [ЗАК.ПЕРЕДАЧИ] и нажмите диск **SET**.
 - На изображении появляется символ « ».
 - Для отмены заказа передачи еще раз нажмите диск **SET**.
4. Для закрытия меню выберите пункт [ВОЗВРАТ].

Выбор на индексном экране

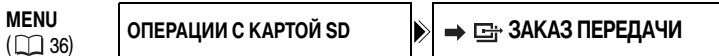

1. Переместите рычаг зуммирования в направлении **W**.
Отображаются максимум 6 изображений.
2. Откройте меню и выберите пункт [ОПЕРАЦИИ С КАРТОЙ SD]. Выберите пункт [ЗАКАЗ ПЕРЕДАЧИ].
3. Нажмите диск **SET** на изображении, которое требуется передать.
 - На изображении появляется символ « ».
 - Для отмены заказа передачи еще раз нажмите диск **SET**.
4. Закройте меню.

Удаление всех заказов передачи

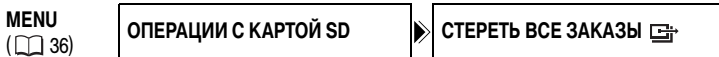

1. Откройте меню и выберите пункт [ОПЕРАЦИИ С КАРТОЙ SD].
2. Выберите пункт [СТЕРЕТЬ ВСЕ ЗАКАЗЫ].
Отображаются запрос «СТЕРЕТЬ ВСЕ ЗАКАЗЫ ПЕРЕДАЧИ?» и варианты [НЕТ] и [ДА].
3. Выберите [ДА].
Все символы « » исчезают.
4. Закройте меню.

Индикация на экране

Отключение индикации на экране ЖК-дисплея

Для воспроизведения на чистом экране можно убрать индикацию с экрана ЖК-дисплея.

CAMERA

PLAY (VCR)

CARD CAMERA

CARD PLAY

MENU

( 36)

НАСТР. ЭКРАНА/ 

▶ ДИСПЛЕЙ..... ВКЛ

Откройте меню и выберите пункт [НАСТР. ЭКРАНА/ ]. Выберите пункт [ДИСПЛЕЙ], установите для него значение [ВЫКЛ<ВОСПР>] и закройте меню.

- Предупредительные сообщения все равно выводятся; кроме того, выводится код данных, если он включен.
- Индикация отображается, если воспроизводимое изображение увеличено или используется цифровой эффект.
- Индикация операций с кассетой выводится на 2 с.
- Индикацию на индексном экране убрать нельзя.

Отключение/включение индикации на экране телевизора

При подключении телевизора для съемки можно убрать с него индикацию видеокамеры. Для воспроизведения можно вывести индикацию видеокамеры на экран телевизора.

CAMERA

PLAY (VCR)

CARD CAMERA

CARD PLAY

MENU

( 36)

НАСТР. ЭКРАНА/ 

▶ ТЕЛЕЭКРАН..... ВКЛ

Откройте меню и выберите пункт [НАСТР. ЭКРАНА/ ]. Выберите пункт [ТЕЛЕЭКРАН], установите для него значение [ОТКЛ] и закройте меню.

Индикация на экране телевизора отключается.

CAMERA

PLAY (VCR)

CARD CAMERA

CARD PLAY

MENU

( 36)

НАСТР. ЭКРАНА/ 

▶ ТЕЛЕЭКРАН..... ОТКЛ

Откройте меню и выберите пункт [НАСТР. ЭКРАНА/ ]. Выберите пункт [ТЕЛЕЭКРАН], установите для него значение [ВКЛ] и закройте меню.

Индикация появляется на экране телевизора.

Индикация на экране во время съемки/воспроизведения

Режим съемки на кассету CAMERA (см. также [25](#))

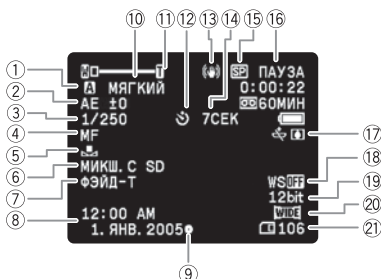

- ① Программная AE ([44](#))
- ② Сдвиг AE ([50](#))
- ③ Выдержка затвора ([55](#))
- ④ Ручная фокусировка ([51](#))
- ⑤ Баланс белого ([53](#))
- ⑥ Микширование с карты ([105](#))

- ⑦ Цифровые эффекты ([60](#))
- ⑧ Дата и время ([20](#))
- ⑨ Индикатор фиксации AF/AE во время съемки фотографии ([91](#))
- ⑩ Детали кожи ([49](#))
- ⑪ Зум ([27](#))
- ⑫ Автоспуск ([57](#))
- ⑬ Стабилизатор изображения ([75](#))
- ⑭ Обратный отсчет автоспуска ([57](#))
- ⑮ Режим записи ([58](#))
- ⑯ Операция с кассетой
- ⑰ Предупреждение о конденсации ([131](#))
- ⑱ Фильтр шума ветра ([59](#))
- ⑲ Аудиорежим ([59](#))
- ⑳ Широкоэкранный режим ([65](#))
- ㉑ Оставшаяся емкость карты для фотографий ([92](#))

Режим воспроизведения кассеты PLAY (VCR)

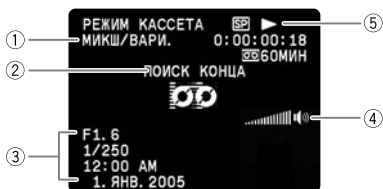

- ⑤ REC PAUSE STOP EJECT
 - ▶ FF ▶▶
 - ◀◀ REW
- ▶▶/◀◀: Ускоренное воспроизведение вперед/назад ([31](#))
- x2▶/◀x2: Воспроизведение x2 ([31](#))
- x1▶/◀x1: Воспроизведение x1 ([31](#))
- ▶/◀: Замедленное воспроизведение ([31](#))
- ||▶/◀||: Покадровое воспроизведение вперед/назад ([31](#))

- ① 12-битный аудиорежим ([85](#))
- ② Поиск конца записи ([69](#))
Поиск даты ([71](#))
Перезапись звука ([83](#))
- ③ Код данных ([67](#))
- ④ Уровень громкости громкоговорителя ([32](#))

- ▶||/||◀: Пауза воспроизведения ([31](#))
- ▶▶/◀◀: Поиск даты ([71](#))
- RTN▶▶/◀◀RTN:
Установка нулевой отметки в памяти ([70](#))
- /●||: Перезапись звука ([83](#))

Режим съемки на карту памяти CARD CAMERA (см. также [97](#))

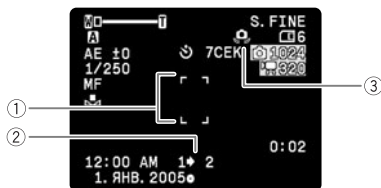

- 1 Рамка фокусировки ([98](#))
- 2 Съемка панорам ([99](#))
- 3 Предупреждение о сотрясении видеокамеры ([56](#))

Режим воспроизведения с карты памяти CARD PLAY





- 1 Слайд-шоу ([102](#))
- 2 Код данных ([67](#))
- 3 Истекшее время
- 4 Длительность видеофильма
- 5 Текущий кадр/всего кадров
- 6 Номер файла ([90](#))
- 7 Метка защиты ([103](#))

Список сообщений

Сообщение	Пояснения	
УСТАНОВИТЕ ЧАСОВОЙ ПОЯС, ДАТУ И ВРЕМЯ	Не установлены часовой пояс, дата и время. Это сообщение отображается при каждом включении питания до тех пор, пока не будут установлены часовой пояс, дата и время.	20
ЗАМЕНИТЕ БАТАРЕЮ	Аккумулятор разряжен. Замените или зарядите аккумулятор.	11
ЗАЩИТА КАСЕТЫ ОТ СТИРАНИЯ АКТИВИРОВАНА	Кассета защищена от записи. Замените кассету или измените положение защитного переключателя.	134
ИЗВЛЕКИТЕ КАСЕТУ	Работа видеокамеры остановлена для защиты кассеты. Извлеките кассету и установите ее заново.	14
ПРОВЕРЬТЕ СОЕДИНЕНИЕ	DV- или USB-кабель не подсоединен либо подсоединенное цифровое устройство выключено.	76
В КАМЕРЕ ОБНАРУЖЕН КОНДЕНСАТ	В видеокамере обнаружена конденсация влаги.	131
ПЛЕНКА ЗАКОНЧИЛАСЬ	Закончилась кассета. Перемотайте пленку или замените кассету.	–
ПРОВЕРЬТЕ КАСЕТУ (РЕЖИМ СЪЕМКИ)	Произведена попытка наложения звука на кассете, записанной в режиме, отличном от SP.	83
ПРОВЕРЬТЕ КАСЕТУ (АУДИО РЕЖИМ)	Произведена попытка наложения звука на кассете, записанной с 16-битным или 12-битным 4-канальным звуком.	83
ПРОВЕРЬТЕ КАСЕТУ (ПУСТЯЯ)	Произведена попытка наложения звука на кассете с пустым участком.	83
ПРОВЕРЬТЕ КАСЕТУ (НЕПРАВИЛЬНЫЙ ФОРМАТ)	Произведена попытка наложения звука на кассете, записанной в формате HD.	–
НЕПРАВИЛЬНЫЙ ФОРМАТ ВОСПРОИЗВЕДЕНИЕ НЕВОЗМОЖНО	Произведена попытка воспроизведения кассеты, записанной в формате HD.	–
ЗАЩИЩЕНО ОТ КОПИРОВАНИЯ ПРОСМОТР ЗАПРЕЩЕН	Произведена попытка воспроизведения кассеты, защищенной авторским правом.	80
ЗАЩИЩЕНО ОТ КОПИРОВАНИЯ ПЕРЕЗАПИСЬ ЗАПРЕЩЕНА	Произведена попытка копирования кассеты, защищенной авторским правом. Может также отображаться при получении нестандартного сигнала во время записи по аналоговому входу или во время аналого-цифрового преобразования сигнала с кассеты, защищенной авторским правом.	80

Сообщения, относящиеся к карте памяти

Сообщение	Пояснения	
ОТСУТСТВУЕТ КАРТА ПАМЯТИ	В видеокамеру не установлена карта памяти.	87
ЗАЩИТА КАРТЫ ПАМЯТИ ОТ СТИРАНИЯ АКТИВИРОВАНА	Карта памяти SD защищена от записи. Замените карту или измените положение защитного переключателя.	87
ФОТОГРАФИЙ НЕТ	На карте памяти нет изображений.	–
ОШИБКА КАРТЫ ПАМЯТИ	Ошибка карты памяти. Видеокамера не может записать или воспроизвести изображение. Ошибка может быть временной. Если сообщение исчезнет через 4 с и будет мигать красный символ «  », выключите питание видеокамеры, извлеките и снова установите карту памяти. Если цвет символа «  » изменится на зеленый, можно продолжать запись/воспроизведение.	–
КАРТА ЗАПОЛНЕНА	На карте памяти нет свободного места. Установите другую карту или сотрите изображения.	–
ОШИБКА НАЗВАНИЯ	Номера файлов или папок достигли максимального значения.	90



R

Дополнительная информация

Сообщение	Пояснения	
НЕИЗВЕСТНЫЙ ТИП ФОТОГРАФИИ	Изображение записано со сжатием, отличным от JPEG, или со сжатием, не поддерживаемым видеокамерой, либо файл изображений поврежден.	–
 ОШИБКА ПРИ ПЕРЕДАЧЕ	Произведена попытка задания более 998 заказов на передачу.	123
ПЕРЕДАЧА НЕ ПОЛУЧАЕТСЯ!	Произведена попытка передачи в качестве рисунка рабочего стола файла видеофильма.	122
ЭТО ФОТО НЕ МОЖЕТ БЫТЬ ЗАПИСАНО	Некоторые аналоговые изображения невозможно записать на карту памяти. Это зависит от вида сигнала.	–
ЭТО ИЗОБР. НЕ МОЖЕТ БЫТЬ ИСПОЛЬЗОВАНО КАК ЗАСТАВКА	Произведена попытка использовать изображение, снятое другой видеокамерой, записанное с неподдерживаемым этой видеокамерой типом сжатия или отредактированное на компьютере.	110
ИЗБЫТОК НЕПОДВ. СНИМК. ОТСОЕДИНИТЕ КАБЕЛЬ USB	Отсоедините USB-кабель и уменьшите количество фотографий на карте памяти, чтобы их число не превышало 1800. Если на экране компьютера открылось диалоговое окно, закройте его. Заново подсоедините USB-кабель.	–

Сообщения, относящиеся к прямой печати

На экран видеокамеры могут выводиться приведенные ниже сообщения. В случае принтеров с панелью управления номер ошибки или сообщение об ошибке отображается на панели. Меры по устранению ошибок с соответствующими номерами или сообщениями см. в руководстве пользователя принтера.

Сообщение	Пояснения
ОШИБКА БУМАГИ	Неполадка подачи бумаги. Загружена бумага неправильного формата или невозможно использовать данные чернила с выбранной бумагой.
НЕТ БУМАГИ	Бумага неправильно загружена или отсутствует.
ЗАМЯТИЕ БУМАГИ	Бумага замялась во время печати.
НЕ ТА БУМАГА	Попытка использовать бумагу, формат/тип которой не поддерживается принтером.
ОШИБКА КАРТРИДЖА	Неполадка с чернилами.
НЕТ ЧЕРНИЛ	Картридж с чернилами не установлен или в нем закончились чернила.
НИЗКИЙ УРОВЕНЬ ЧЕРНИЛ	Скоро потребуются заменить картридж с чернилами.
ЕМКОСТЬ ОТХОДОВ ЗАПОЛН	Емкость для использованных чернил полностью заполнена. См. инструкцию по эксплуатации принтера.
ОШИБКА ФАЙЛА	Произведена попытка распечатать изображение, снятое другой видеокамерой, записанное с использованием другого способа сжатия или отредактированное на компьютере.
НЕ ПЕЧАТАЕТСЯ!	Произведена попытка распечатать изображение, снятое другой видеокамерой, записанное с использованием другого способа сжатия или отредактированное на компьютере.
НЕ УДАЛОСЬ НАПЕЧАТАТЬ X ФОТОГРАФИЙ	Произведена попытка использования параметров заказа на печать для печати X изображений, снятых другой видеокамерой, записанных с использованием другого способа сжатия или отредактированных на компьютере.
ВЫБОР  ЗАКАЗА ПЕЧАТИ	При печати изображения из меню [ ПЕЧАТАТЬ] режима CARD PLAY не был установлен заказ на печать.
ОШИБКА  ЗАКАЗА ПЕЧАТИ	В заказе на печать задано более 998 фотографий.
ОШИБКА ПРИНТЕРА	Отмените печать. Выключите и снова включите питание принтера. Проверьте состояние принтера.
ОШИБКА ПЕЧАТИ	Отмените печать, отсоедините USB-кабель и выключите принтер. Через некоторое время снова включите принтер и подсоедините USB-кабель. Проверьте состояние принтера.
ОШИБКА ОБОРУДОВАНИЯ	Отмените печать. Выключите и снова включите питание принтера. Проверьте состояние принтера.

Сообщение	Пояснения
ОШИБКА КОММУНИКАЦИИ	Ошибка при передаче данных в принтер. Отмените печать, отсоедините USB-кабель и выключите принтер. Через некоторое время снова включите принтер и подсоедините USB-кабель. Или произведена попытка печати с карты памяти, содержащей большое количество изображений. Уменьшите количество изображений.
ПРИНТЕР В РАБОТЕ	Принтер занят. Проверьте состояние принтера.
ПРИНТЕР РАЗОГРЕВАЕТСЯ	Принтер прогревается. Если через несколько секунд сообщение не исчезнет, проверьте состояние принтера.
ОШИБКА ПОДАЧИ БУМАГИ	Неправильное положение рычага выбора бумаги. Установите рычаг выбора бумаги в требуемое положение.
ОТКРЫТА КРЫШКА	Плотно закройте крышку принтера.
НЕТ ПЕЧАТАЮЩЕЙ ГОЛОВКИ	Печатающая головка не установлена в принтер или неисправна. См. инструкцию по эксплуатации принтера.

Меры предосторожности при обращении с видеокамерой

- Не держите видеокамеру за панель ЖК-дисплея или за видеоискатель.
- Не оставляйте видеокамеру в местах, подверженных сильному нагреву (например, в стоящем на солнце автомобиле), и в местах с высокой влажностью.
- Не используйте видеокамеру в местах с сильным магнитным или электрическим полем, например, над телевизорами, рядом с плазменными телевизорами или мобильными телефонами.
- Не направляйте объектив или видеоискатель на сильные источники света. Не оставляйте видеокамеру направленной на яркий объект.
- Не используйте видеокамеру в местах с большим количеством пыли и песка. При попадании внутрь кассеты или видеокамеры пыль или песок могут стать причиной поломки. Пыль или песок могут также повредить объектив. После завершения съемки устанавливайте крышку объектива.
- Видеокамера не является водонепроницаемой. Вода, грязь или соль, попавшие внутрь кассеты или видеокамеры, могут стать причиной поломки.
- Помните, что осветительное оборудование сильно нагревается.
- Не разбирайте видеокамеру. При неполадках в работе видеокамеры обращайтесь к квалифицированному персоналу по обслуживанию.
- Обращайтесь с видеокамерой аккуратно. Оберегайте видеокамеру от ударов и вибрации, так как они могут стать причиной неполадок.
- Избегайте резких изменений температуры. При быстром изменении окружающей температуры на внутренних поверхностях видеокамеры может образоваться конденсат (□□ 131).

Хранение

- Если в течение продолжительного времени не планируется пользоваться видеокамерой, храните ее в чистом и сухом помещении при температуре не выше 30°C.
- После длительного хранения проверяйте правильность работы видеокамеры.

Чистка

Корпус видеокамеры и объектив

- Для чистки корпуса видеокамеры и объектива используйте мягкую сухую ткань. Запрещается использовать ткань с химической пропиткой или летучие растворители, например, растворители для красок.

ЖК-дисплей

- Для чистки экрана ЖК-дисплея используйте имеющиеся в продаже салфетки для протирки очков.
- При резком изменении температуры на поверхности экрана может образоваться конденсат. Удалите его мягкой сухой тканью.
- При низких температурах экран может быть темнее, чем обычно. Это не является неисправностью. После нагрева видеокамеры яркость экрана восстановится.

Видеоискатель

- Для чистки экрана видеоискателя используйте грушу для чистки объективов или имеющиеся в продаже салфетки для протирки очков.

Видеоголовки

- В случае искажения воспроизводимого изображения необходимо почистить видеоголовки.
- Для обеспечения оптимального качества изображения рекомендуется часто чистить видеоголовки с помощью цифровой чистящей видеокассеты Canon DVM-CL или с помощью имеющихся в продаже чистящих видеокассет сухого типа.
- Кассеты, записанные загрязненными видеоголовками, могут воспроизводиться неправильно даже после чистки видеоголовок.
- Не используйте чистящие кассеты влажного типа, так как они могут повредить видеокамеру.



Конденсация

Быстрое перемещение видеокамеры из зоны высокой температуры в зону низкой температуры и наоборот может привести к образованию конденсата (капель воды) на внутренних поверхностях видеокамеры. В случае обнаружения конденсации не пользуйтесь видеокамерой. Продолжение эксплуатации видеокамеры может привести к выходу ее из строя.

Образование конденсата возможно в следующих случаях:

Если видеокамера перенесена из помещения с кондиционированием воздуха в теплое и влажное место

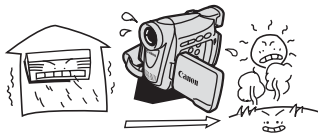

Если видеокамера вносится с холода в теплое помещение



Если видеокамера находится во влажном помещении



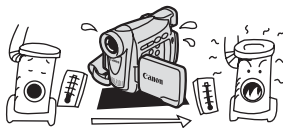

Если холодное помещение быстро нагревается



Как избежать конденсации

- Извлеките кассету, поместите видеокамеру внутрь плотно закрывающегося пластикового пакета, подождите, пока температура медленно выровняется, затем извлеките видеокамеру из пакета.

В случае обнаружения конденсации

- Работа видеокамеры прекращается, на экран приблизительно на 4 с выводится сообщение «В КАМЕРЕ ОБНАРУЖЕН КОНДЕНСАТ», и начинает мигать символ «».
- Если загружена кассета, появляется сообщение «ИЗВЛЕКИТЕ КАСSETУ» и начинает мигать символ «». Немедленно извлеките кассету и оставьте отсек для кассеты открытым. Если оставить кассету в видеокамере, возможно повреждение пленки.
- Если обнаружена конденсация, загрузить кассету невозможно.

Возобновление работы

- Для испарения капелек воды требуется приблизительно 1 час. После того как предупреждение о конденсации перестанет мигать, выждите еще один час до начала эксплуатации.

Меры предосторожности при обращении с аккумулятором



ОПАСНО!

При обращении с аккумулятором соблюдайте осторожность.

- Держите аккумулятор подальше от огня (он может взорваться).
- Не допускайте нагрева аккумулятора до температуры выше 60°C. Не оставляйте аккумулятор рядом с нагревательными приборами или в жаркую погоду внутри автомобиля.
- Запрещается разбирать аккумулятор или вносить изменения в его конструкцию.
- Не допускайте падения аккумулятора или ударов по нему.
- Не допускайте намокания аккумулятора.

- Поскольку заряженный аккумулятор постепенно самопроизвольно разряжается, заряжайте его в день использования или накануне, чтобы обеспечить полный заряд.
- Когда аккумулятор не используется, устанавливайте крышку, закрывающую клеммы. Контакт с металлическими объектами может привести к короткому замыканию и повреждению аккумулятора.
- Грязные клеммы могут ухудшить контакт между аккумулятором и видеокамерой. Протрите клеммы мягкой тканью.
- Так как при длительном (около 1 года) хранении заряженного аккумулятора возможно сокращение его срока службы или емкости, рекомендуется полностью разрядить аккумулятор и хранить его в сухом месте при температуре не выше 30°C. Если аккумулятор не используется в течение длительного времени, заряжайте и полностью разряжайте его не менее одного раза в год. При наличии нескольких аккумуляторов выполняйте указанные операции одновременно со всеми аккумуляторами.
- Хотя аккумуляторы могут работать при температуре от 0 до 40°C, оптимальный диапазон температур составляет от 10 до 30°C. При низких температурах емкость аккумулятора уменьшается. Перед использованием согрейте его в кармане.
- Если при нормальной температуре воздуха время работы от аккумулятора существенно сократилось, замените аккумулятор.

Крышка клемм аккумулятора

На крышке клемм аккумулятора предусмотрен []-образный вырез. Этот вырез удобно использовать для того, чтобы различать заряженные и разряженные аккумуляторы. Например, на заряженные аккумуляторы крышку клемм следует устанавливать таким образом, чтобы []-образный вырез располагался над синей меткой.

Тыльная сторона аккумулятора

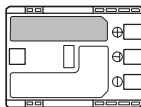

Крышка клемм установлена
Заряжен



Разряжен



Правила обращения с литиевым элементом питания

ВНИМАНИЕ!

- При неправильном обращении элемент питания, используемый в этом устройстве, может оказаться причиной пожара или химического ожога. Запрещается перезаряжать, разбирать, нагревать до температуры свыше 100°C или сжигать элементы питания.

CR1616:

- Используйте элементы питания CR1616 производства Panasonic, Hitachi Maxell, Sony, Toshiba, Varta или Renata. Использование элементов питания другого типа может привести к возгоранию или взрыву.
- Использованный элемент питания необходимо вернуть поставщику для безопасной утилизации.

CR2025:

- Используйте элементы питания CR2025 производства Panasonic, Hitachi Maxell, Sony, Sanyo или Duracell2025. Использование элементов питания другого типа может привести к возгоранию или взрыву.

- Не берите элемент питания пинцетом или другим металлическим инструментом, так как это вызовет короткое замыкание.
- Для обеспечения надежного контакта протрите элемент питания чистой сухой тканью.
- Держите элементы питания в местах, недоступных для детей. Если ребенок проглотит элемент питания, немедленно обратитесь к врачу. В случае разрушения корпуса содержащаяся в нем жидкость может повредить желудок и кишечник.
- Во избежание возгорания или взрыва не разбирайте элемент питания, не нагревайте его и не погружайте в воду.

Меры предосторожности

- Перематывайте кассеты после использования. В случае ослабления и повреждения ленты возможны искажения изображения и звука.
- Храните кассеты в вертикальном положении в футлярах.
- После использования не оставляйте кассету в видеокамере.
- Не используйте кассеты со склеенной внахлестку лентой или нестандартные кассеты, так как они могут повредить видеокамеру.
- Не используйте кассеты с замятой лентой, так как они могут вызвать загрязнение видеоголовок.
- Не вставляйте никаких предметов в небольшие отверстия на кассете и не закрывайте эти отверстия целлофановой лентой.
- Обращайтесь с кассетами бережно. Не допускайте падения кассет или ударов, которые могут повредить кассеты.

- При длительном хранении кассет время от времени перематывайте их.
- У кассет с функцией памяти в процессе эксплуатации могут загрязняться металлизированные контакты. Чистите контакты ватным тампоном через каждые 10 загрузок/выгрузок. Функция памяти не поддерживается данной видеокамерой.

Защита кассет от случайного стирания

Для предотвращения случайного стирания записи сдвиньте язычок на кассете влево. (Это положение переключателя обычно обозначается SAVE или ERASE OFF.)

При загрузке защищенной кассеты в режиме CAMERA в течение приблизительно 4 с отображается сообщение «ЗАЩИТА КАССЕТЫ ОТ СТИРАНИЯ АКТИВИРОВАНА» и мигает символ «». Если требуется произвести запись на такую кассету, сдвиньте язычок вправо.

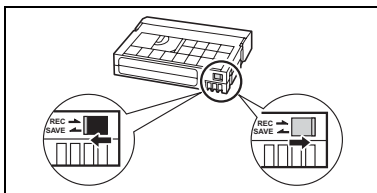

Меры предосторожности при работе с картами памяти

- Форматируйте новые карты памяти в видеокамере. Карты памяти, отформатированные другими устройствами (например, в компьютере), могут работать неправильно.
- Рекомендуется хранить резервные копии изображений с карты памяти на жестком диске компьютера или в другом внешнем запоминающем устройстве. Данные изображения могут быть повреждены или утрачены из-за дефектов карты памяти или воздействия статического электричества. Гарантийные обязательства компания Canon Inc. не распространяются на случаи повреждения или утраты данных.
- Не выключайте видеокамеру, не отсоединяйте источник питания, не открывайте крышку отсека карты памяти и не извлекайте карту памяти, если мигает индикатор обращения к карте.
- Не используйте карты памяти в местах с сильным магнитным полем.
- Не оставляйте карты памяти в местах с высокой температурой или влажностью.
- Не разбирайте карты памяти.
- Не изгибайте и не роняйте карты памяти, а также оберегайте их от ударов и попадания воды.
- При быстром изменении окружающей температуры на внешних и внутренних поверхностях карты памяти может образоваться конденсат. Если на карте сконденсировалась влага, не используйте карту до полного испарения капель воды.
- Не дотрагивайтесь до контактов и не допускайте их загрязнения.
- Перед установкой карты памяти проверяйте ее ориентацию. При применении силы для установки карты памяти в неправильной ориентации можно повредить карту памяти или видеокамеру.
- Не снимайте с карты памяти этикетку и не закрепляйте на ней никаких дополнительных этикеток.

Использование видеокамеры за рубежом

Источники питания

Компактный блок питания можно использовать для питания видеокамеры или для зарядки аккумуляторов в любой стране, в которой напряжение электросети составляет от 100 до 240 В~, 50/60 Гц. Информацию о переходниках вилки питания для использования за рубежом можно получить в сервисном центре Canon.

Просмотр на экране телевизора

Записи можно воспроизводить только на телевизорах с телевизионной системой PAL. Телевизионная система PAL используется в следующих странах/регионах:

Австралия, Австрия, Алжир, Бангладеш, Бельгия, Бруней, Великобритания, Германия, особая административная территория Гонконг, Дания, Замбия, Индия, Индонезия, Иордания, Ирландия, Исландия, Испания, Италия, Йемен, Катар, Кения, Китай, Кувейт, Либерия, Малайзия, Мальта, Мозамбик, Нидерланды, Новая Зеландия, Норвегия, Объединенные Арабские Эмираты, Оман, Пакистан, Португалия, Свазиленд, Северная Корея, Сингапур, Сьерра-Леоне, Таиланд, Танзания, Турция, Уганда, Финляндия, Швейцария, Швеция, Шри-Ланка, бывшая Югославия, Южная Африка.





Поиск и устранение неполадок



В случае неполадок видеокамеры проверьте приведенный контрольный перечень. Если устранить неполадку не удалось, обратитесь к дилеру или в сервисный центр Canon.

Источник питания

Неполадка	Причина	Способ устранения	□
Видеокамера не включается.	Аккумулятор разряжен.	Замените или зарядите аккумулятор.	11
	Аккумулятор неправильно установлен.	Правильно установите аккумулятор.	11
Видеокамера самостоятельно выключается.	Аккумулятор разряжен.	Замените или зарядите аккумулятор.	11
	Сработала функция энергосбережения.	Включите видеокамеру.	23
Отсек для кассеты не открывается.	Аккумулятор разряжен.	Замените или зарядите аккумулятор.	11
	Крышка отсека для кассеты открыта неполностью.	Полностью откройте крышку отсека для кассеты.	14
Во время загрузки или выгрузки кассеты отсек для кассеты остановился.	Аккумулятор разряжен.	Замените или зарядите аккумулятор.	11
	Сбои в работе видеокамеры.	Обратитесь в сервисный центр Canon.	–
ЖК-дисплей/видискатель включается и выключается.	Аккумулятор разряжен.	Замените или зарядите аккумулятор.	11
Аккумулятор не заряжается.	Зарядка аккумулятора возможна только при температуре в диапазоне от 0 до 40°C.	Заряжайте аккумулятор при температуре в диапазоне от 0 до 40°C.	–
	Во время работы аккумуляторы нагреваются и могут не заряжаться.	Подождите, пока температура аккумулятора снизится ниже 40°C, и повторите зарядку.	–
	Аккумулятор поврежден.	Используйте другой аккумулятор.	–

Съемка/Воспроизведение

Неполадка	Причина	Способ устранения	□
Не работают кнопки.	Видеокамера выключена.	Включите видеокамеру.	23
	Не загружена кассета.	Загрузите кассету.	14
На экране мигает символ «  ».	Не загружена кассета.	Загрузите кассету.	14
На экране мигает символ «  ».	Аккумулятор разряжен.	Замените или зарядите аккумулятор.	11
На экране мигает символ «  ».	Обнаружена конденсация.	См. указанную страницу.	131
На экран выводится сообщение «ИЗВЛЕКИТЕ КАССЕТУ».	Работа видеокамеры остановлена для защиты кассеты.	Извлеките кассету и установите ее заново.	14
Не работает пульт дистанционного управления.	Для параметра [ДИСТ.УПРАВЛ.] задано значение [ОТКЛ ()].	Установите для параметра [ДИСТ.УПРАВЛ.] значение [ВКЛ].	74
	Разряжен элемент питания пульта дистанционного управления.	Замените элемент питания.	18

Неполадка	Причина	Способ устранения	📖
На экране отсутствует изображение.	Видеокамера не установлена в режим CAMERA.	Переведите видеокамеру в режим видеокамеры CAMERA.	23
На экран выводится сообщение «УСТАНОВИТЕ ЧАСОВОЙ ПОЯС, ДАТУ И ВРЕМЯ».	Не установлены часовой пояс, дата и время.	Установите часовой пояс, дату и время.	20
	Элемент резервного питания разряжен.	Замените элемент резервного питания и заново установите часовой пояс, дату и время.	15
	Элемент резервного питания установлен неправильно.	Установите элемент резервного питания стороной «+» наружу, затем установите часовой пояс, дату и время.	15
При нажатии кнопки пуска/остановки съемка не начинается.	Видеокамера выключена.	Включите питание.	23
	Не загружена кассета.	Загрузите кассету.	14
	Закончилась лента (на экране мигает символ «  КНЦ»).	Перемотайте пленку или замените кассету.	14
	Кассета защищена от записи (на экране мигает символ «  »).	Измените положение переключателя защиты.	134
	В видеокамере установлен режим, отличный от CAMERA.	Переведите видеокамеру в режим видеокамеры CAMERA.	23
Видеокамера не фокусируется.	Автофокусировка на данный объект невозможна.	Сфокусируйтесь вручную.	51
	Видоискатель не настроен.	Настройте видоискатель с помощью рычага диоптрийной регулировки.	16
	Загрязнен объектив.	Очистите объектив.	130
На экране появляется светлая вертикальная полоса.	Яркий свет на фоне темного окружения может привести к появлению яркой вертикальной полосы (тянущееся продолжение). Это не является неисправностью.	---	—
Нерезкое изображение в видоискателе.	Видоискатель не настроен.	Настройте видоискатель с помощью рычага диоптрийной регулировки.	16
Звук записывается с искажениями или с более низким уровнем громкости, чем фактическая громкость.	При записи близких громких звуков (например, фейерверки, барабаны или концерты) звук может быть искажен или записан с другим уровнем звука. Это не является неисправностью.	---	—



Воспроизведение

Неполадка	Причина	Способ устранения	
При нажатии кнопки воспроизведения воспроизведение не начинается.	Видеокамера выключена или не установлена в режим PLAY (VCR).	Переключите видеокамеру в режим воспроизведения PLAY (VCR).	30
	Переключатель TAPE/CARD установлен в положение CARD (Карта).	Установите переключатель TAPE/CARD в положение TAPE (Кассета).	30
	Не загружена кассета.	Загрузите кассету.	14
	Закончилась лента (на экране мигает символ «  END»).	Перемотайте пленку.	30
На экране телевизора отсутствует изображение.	Для пункта [AV ➡ DV] установлено значение [ВКЛ].	Установите для пункта [AV ➡ DV] значение [ОТКЛ].	81
Лента движется, но изображение на экране телевизора отсутствует.	Переключатель TV/VIDEO телевизора не установлен в положение VIDEO.	Переведите переключатель в положение VIDEO.	33
	Загрязнены видеоголовки.	Произведите чистку видеоголовок.	131
	Произведена попытка воспроизведения или перезаписи кассеты, защищенной авторским правом.	Остановите воспроизведение/ перезапись.	–
Не работает встроенный громкоговоритель.	Установлен нулевой уровень громкости громкоговорителя.	Отрегулируйте уровень громкости с помощью диска SET.	32

Монтаж

Неполадка	Причина	Способ устранения	
Перезапись через разъем DV видеокамеры не работает.	Для пункта [AV ➡ DV] установлено значение [ВКЛ].	Установите для пункта [AV ➡ DV] значение [ОТКЛ].	81
	Неправильный формат сигнала.	Возможно, перезапись можно выполнить с помощью разъема AV. См. также инструкции по эксплуатации подключенного устройства.	–

Операции с картой памяти

Неполадка	Причина	Способ устранения	
Невозможно установить карту памяти.	Неправильная ориентация карты памяти.	Переверните карту памяти и заново установите ее.	87
Невозможна запись на карту памяти.	Карта памяти полностью заполнена.	Установите другую карту или сотрите изображения.	87
	Карта памяти не отформатирована.	Отформатируйте карту памяти.	109
	Карта памяти не установлена.	Установите карту памяти.	87
	Достигнуто максимальное значение номера файла.	Установите для пункта [НОМЕР ФАЙЛА] значение [С ОБНОВЛЕН] и установите новую карту памяти.	90
Невозможно воспроизведение с карты памяти.	Карта памяти SD защищена от записи	Измените положение переключателя защиты.	87
	В видеокамере не установлен режим воспроизведения с карты CARD PLAY.	Переключите видеокамеру в режим воспроизведения с карты CARD PLAY.	101
Невозможно стереть изображение.	Карта памяти не установлена.	Установите карту памяти.	87
	Изображение защищено от стирания.	Отмените защиту.	103
Мигает красный символ «  ».	Карта памяти SD защищена от записи.	Измените положение переключателя защиты.	87
	Ошибка карты.	Выключите видеокамеру. Извлеките и заново установите карту памяти. Если символ продолжает мигать, отформатируйте карту памяти.	109

Состав видеосистемы (Наличие в продаже зависит от региона)

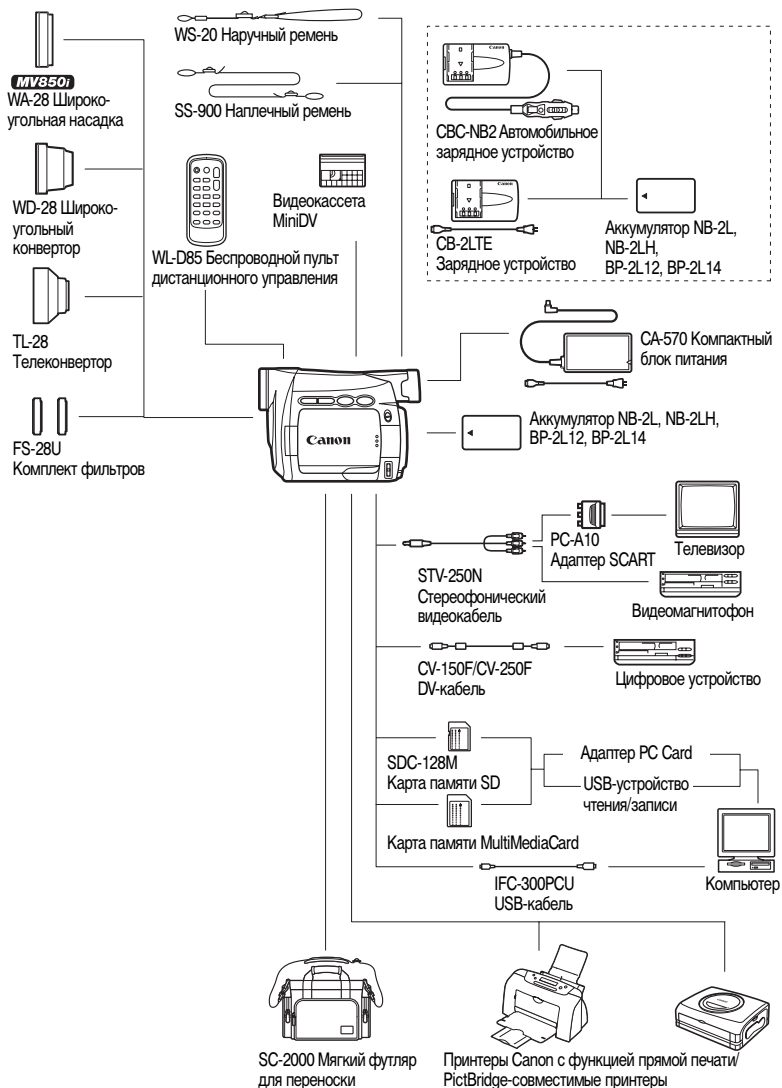

Дополнительные принадлежности

R

Рекомендуется использовать оригинальные дополнительные принадлежности компании Canon. Данное изделие оптимизировано для работы с оригинальными дополнительными принадлежностями компании Canon. Компания Canon не несет ответственности за любые повреждения данного изделия и/или несчастные случаи, такие как возгорание и т.п., вызванные неполадками в работе дополнительных принадлежностей сторонних производителей (например, протечка и/или взрыв аккумулятора). Обратите внимание, что гарантия не распространяется на ремонт, связанный с неправильной работой дополнительных принадлежностей сторонних производителей, хотя такой ремонт возможен на платной основе.

Аккумуляторы

Если требуется дополнительный аккумулятор, возможен следующий выбор: NB-2L, NB-2LH, BP-2L12, BP-2L14.

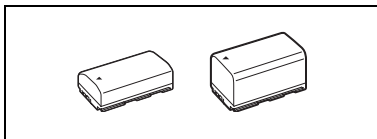

Зарядное устройство CB-2LTE

Зарядное устройство служит для зарядки аккумуляторов.

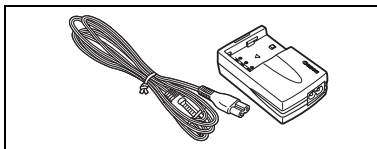

Аккумулятор	Время зарядки
NB-2LH	90 мин
NB-2L	80 мин
BP-2L12	150 мин
BP-2L14	170 мин

Время зарядки зависит от условий зарядки.

Автомобильное зарядное устройство SVC-NB2

Автомобильное зарядное устройство служит для зарядки аккумуляторов в автомобиле. Кабель зарядного устройства подключается к прикуривателю автомобилей с напряжением бортовой сети от 12 до 24 В= с отрицательной массой.

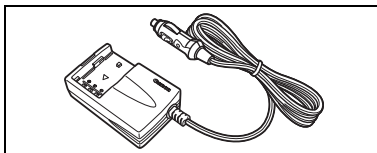

Телеконвертер TL-28

Этот телеконвертер увеличивает фокусное расстояние объектива видеокамеры в 1,7 раза.

- При установке телеконвертера эффективность стабилизатора изображения снижается.
- Минимальное расстояние фокусировки с установленным конвертером TL-28 составляет 3 м (3 см в максимально широкоугольном положении).
- **(MV850)** Если установлен телеконвертер, при съемке со вспомогательной лампой подсветки для фокусировки на изображении может быть видна тень.

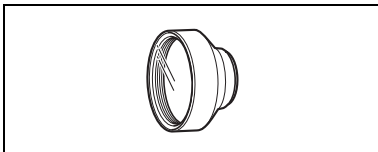

Широкоугольный конвертер WD-28

Этот объектив уменьшает фокусное расстояние с коэффициентом 0,7, обеспечивая широкую перспективу для съемок в помещении или для панорамных съемок.

- **(MV850)** Если установлен широкоугольный конвертер, при съемке со вспомогательной лампой подсветки для фокусировки на изображении может быть видна тень.

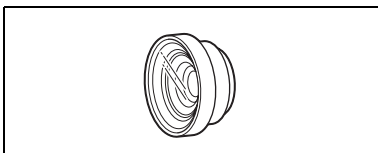

Комплект фильтров FS-34U

Фильтр с нейтральной оптической плотностью и защитный фильтр MC помогают снимать в сложных условиях освещения.

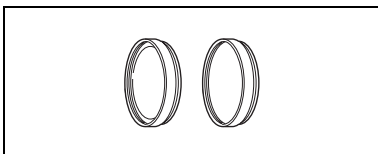

Наручный ремень WS-20

Служит для дополнительной защиты при активной съемке.

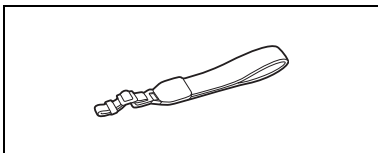

Мягкий футляр для переноски SC-2000

Удобная сумка для видеокамеры с мягкими отсеками и большим количеством места для аксессуаров.



Этой маркировкой помечаются оригинальные дополнительные принадлежности компании Canon. При использовании видеоаппаратуры Canon рекомендуется использовать дополнительные принадлежности производства компании Canon или изделия с этой маркировкой.



Технические характеристики

MV850i/MV830i/MV830

R

Система

Система видеозаписи	2 вращающиеся головки, DV-система с наклонной механической разверткой (система SD для бытовых цифровых видеомагнитофонов), цифровая компонентная запись
Система звукозаписи	Цифровой звук ИКМ: 16 бит (48 кГц/2 канала); 12 бит (32 кГц/4 канала)
Телевизионная система	Стандарт EIA (625 строк, 50 кадров), цветовой сигнал PAL
Датчик изображения	Матрица ПЗС 1/6 дюйма, приibl. 800000 пикселей Эффективное количество пикселей: кассета – приibl. 400000 пикселей карта – приibl. 530000 пикселей
Формат кассеты	Видеокассеты с маркировкой «MiniDV»
Скорость движения ленты	SP: 18,83 мм/с, LP: 12,57 мм/с
Максимальное время записи (для 80-минутной кассеты)	SP: 80 мин, LP: 120 мин
Время перемтки вперед/назад	Приibl. 2 мин 20 с (для 60-минутной кассеты)
ЖК-дисплей	2,4 дюйма, цветной TFT, приibl. 112000 пикселей
Видоискатель	0,33 дюйма, цветной TFT, приibl. 113000 пикселей
Микрофон	Электретный электростатический стереомикрофон
Объектив	MV850i: f=2,8-61,6 мм, f/1,6-3,6, 22-кратный зум Эквивалент для 35-мм пленки: Кассета: формат 4:3: 53,7-1181 мм формат 16:9: 44,2-972 мм Карта: 49,3-1085 мм MV830i/MV830: f=2,8-56 мм, f/1,6-3,2, 20-кратный зум Эквивалент для 35-мм пленки: Кассета: формат 4:3: 53,7-1074 мм формат 16:9: 44,2-884 мм Карта: 49,3-986 мм
Конструкция объектива	11 элементов в 8 группах
Диаметр фильтра	28 мм
Система автофокусировки	Автофокус TTL, возможна ручная фокусировка
Минимальное расстояние фокусировки	1 м; 1 см в максимально широкоугольном положении
Баланс белого	Автоматический баланс белого, стандартный баланс белого (помещение, улица) или пользовательский баланс белого
Минимальная освещенность	2,0 лк (в режиме съемки ночью)
Рекомендуемая освещенность	Более 100 лк
Стабилизация изображения	Электронная

Карта памяти

Носитель изображения	Карта памяти SD, MultiMediaCard
Количество записываемых пикселей	Фото: 1024 x 768, 640 x 480 пикселей Видео: 320 x 240, 160 x 120 пиксела, 12,5 кадра/с
Формат файлов	Файловая система для камер «Design rule for Camera File system» (DCF), совместимая с форматом Exif 2.2* и с форматом DPOF
* Данная видеокамера поддерживает стандарт Exif 2.2 (также называемый «Exif Print»). Exif Print является стандартом, предназначенным для улучшения связи между видеокамерами и принтерами. При подключении к принтеру, совместимому со стандартом Exif Print, используются и оптимизируются данные изображения, полученные видеокамерой в момент съемки, что обеспечивает чрезвычайно высокое качество печати.	
Способ сжатия изображений	Фото: JPEG (сжатие: наивысшее качество, высокое качество, обычное качество) Видео: Видеоданные: Motion JPEG, звук: WAVE (моно)

Разъемы ввода/вывода (MV830: только вывод)

Разъем AV	Миниразъем $\varnothing 3,5$ мм Видео: 1 Вампл./75 Ом несимметричный Аудиовыход: -10 дБВ (нагрузка 47 кОм)/3 кОм или менее Аудиовход*: -10 дБВ/40 кОм или более
Разъем DV	Специальный 4-контактный разъем (совместимый с IEEE 1394)
Разъем USB	mini-B

* Только модели MV850i/MV830i.

Питание/другие параметры

Напряжение питания (номин.)	7,4 В=
Потребляемая мощность (автофокусировка включена)	2,3 Вт (с видеоискателем), 3,1 Вт (с ЖК-дисплеем при обычном уровне яркости)
Рабочий диапазон температур	0 – 40 °C
Габариты (Ш x В x Г)	51 x 93 x 130 мм, исключая выступающие части
Вес (только корпус видеокамеры)	430 г

Компактный блок питания CA-570

Напряжение питания	100 – 240 В~, 50/60 Гц
Потребляемая мощность	17 Вт
Номинальные выходные параметры	8,4 В=, 1,5 А
Рабочий диапазон температур	0 – 40 °C
Габариты	52 x 90 x 29 мм
Вес	135 г

Аккумулятор NB-2LH

Тип аккумулятора	Перезаряжаемый литиево-ионный аккумулятор
Номинальное напряжение	7,4 В=
Рабочий диапазон температур	0 – 40 °C
Емкость аккумулятора	720 мАч
Габариты	33,3 x 16,2 x 45,2 мм
Вес	43 г

Карта памяти SD SDC-8M

Емкость	8 Мбайт
Интерфейс	Стандарт карт памяти SD
Рабочий диапазон температур	0 – 40 °C
Габариты	32 x 24 x 2,1 мм
Вес	2 г

Вес и габариты указаны приблизительно. Компания Canon не несет ответственности за опечатки и упрощения. Технические характеристики могут быть изменены без уведомления.

Алфавитный указатель

12-битный звук	85	Заказ печати	118
16:9, широкоформатный режим	65	Зарядное устройство	141
6-секундная автодата	68	Защита	103
AV-DV	81	Защита кассеты от записи	134
А		Звуковой сигнал	74
Авто	44	Зеркальный режим ЖК-дисплея	24
Автоспуск	57	Зуммирование	27
Автофокусировка	51	И	
Аккумулятор	11	Индексный экран	102
Аналоговый линейный вход	78	Индикация на экране	124
Аналого-цифровой преобразователь	81	Индикация на экране телевизора	124
Аудиорежим	59	К	
Б		Карта памяти	87
Баланс белого	53	Карта памяти MultiMediaCard	87
Беспроводной пульт дистанционного управления	18	Карта памяти SD	87
Блок питания	11	Качество изображения	88
Быстрый переход на карте	102	Качество фотографий	88
Быстрый просмотр записи	26	Код данных	67
В		Компьютер	86, 120
Видеоголовки	131	Конденсация	131
Видеокассеты	14	Крышка объектива	16
Видеоискатель	16	М	
Воспроизведение – карта памяти	101	Меню	36
Воспроизведение - кассета	30	Микширование с карты	105
Временной код	25	Многокадровое изображение	61
Вспомогательная лампа	47	Монтажные переходы	60
Выдержка затвора	55	Н	
Выходной канал	35	Наплечный ремень	17
Г		Номера файлов	90
Громкоговоритель	32	О	
Д		Обратная перемотка	30
Дата и время	20	П	
Датчик дистанционного управления	74	Параметры Моя камера	72
Демонстрационный режим	75	Пауза воспроизведения	31
Детали кожи	49	Перезапись звука	83
Дополнительные принадлежности	6, 141	Перемотка вперед	31
З		Подключения - ТВ, видеомагнитофон	33
За рубежом, использование видеокамеры	135	Подсветка	19
Заказ передачи	123	Подсветка ЖК-дисплея	19
		Поиск даты	71

Поиск записи	26
Поиск и устранение неполадок	136
Поиск конца записи	69
Портретный режим	44
Примеры изображений	108
Приоритет фокусировки	98
Программная AE	44
Программы съемки	44
Просмотр	95
Простая съемка	44
Прямая передача	121

Р

Размер видео	89
Размер фотографий	88
Разъем AV	34
Разъем DV	76, 86
Разъем USB	111, 120
Режим длительной записи LP	58
Режим работы	3
Режим стандартной записи SP	58
Режим съемки панорам	99
Режим съемки при недостаточной освещенности	44
Режим «Ночь+»	47
Режим «Ночь»	47
Режим «Пржектор»	44
Режим «Снег»	44
Режим «Спорт»	44
Режим «Темная ночь»	47
Ручка	16
Ручная фокусировка	51

С

Сдвиг автоэкспозиции	50
Сигналы авторского права	80
Слайд-шоу	102
Стабилизатор изображения	75
Стирание изображений	104
Съемка видеофильмов (карта памяти)	96
Съемка видеофильмов (кассета)	23
Съемка фотографий (карта памяти)	91

Т

Техническое обслуживание	130
--------------------------	-----

У

Установка нулевой отметки в памяти	70
------------------------------------	----

Ф

Фильтр шума ветра	59
Фокусировка	51
Фокусировка на бесконечность	52
Фокусировочная точка	98
Формат даты	73
Форматирование	109
Функция непосредственной печати	111

Ц

Цифровая перезапись видео	79
Цифровой зум	28
Цифровые эффекты	60

Ч

Часовой пояс	20
--------------	----

Ш

Широкоугольная насадка	17
Широкоформатный режим	65
Штатив	29

Э

Экран ЖК-дисплея	19
Элемент резервного питания	15
Эффекты	61

Я

Язык	73
Яркость	74



CANON INC.

Canon North-East Oy

Huopalahdentie 24, P.O. Box 46,
FIN-00351, Helsinki, Finland
Tel. +358 10 544 00,
Fax +358 10 544 10
<http://www.canon.ru>

Представительство в Москве

Россия, 115054 Москва,
Космодамианская наб. 52,
стр. 3, этаж 5
тел.: +7(095) 258 5600,
телефакс: +7(095) 258 5601
адрес эл. почты: info@canon.ru

Представительство в Санкт-Петербурге

Россия, 191186 Санкт-Петербург,
Набережная реки Мойки, 36,
бизнес-центр «Северная столица»
тел.: +7(812) 326 6100,
телефакс: +7(812) 326 6109
адрес эл. почты: spb.info@canon.ru

Представительство в Киеве

Украина, 01030 Киев,
ул. Богдана Хмельницкого, 33/34
тел.: +380(44) 490 2595,
телефакс: +380(44) 490 2598
адрес эл. почты: post@canon.ua
<http://www.canon.com.ua>



Отпечатано на бумаге, на 100% изготовленной из вторсырья.