

SONY®

2-541-637-52 (1)

D-NE720/NE720LS

Használati útmutató **HU**

Instrukcja obsługi **PL**

Инструкции по эксплуатации **RU**

Atrac CD Walkman
Portable
CD Player 



Atrac3plus



Printed on 100 % recycled paper using
VOC (Volatile Organic Compound)-free
vegetable oil based ink.

<http://www.sony.net/>

Sony Corporation Printed in Malaysia



* 2 5 4 1 6 3 7 5 2 * (1)

© 2005 Sony Corporation



Внимание

Для предотвращения возгорания или поражения электрическим током не допускайте попадания аппарата под дождь и берегите его от сырости.

Не разрешается устанавливать аппарат в закрытом месте, в том числе в книжном шкафу и стенке.

Во избежание пожара нельзя закрывать вентиляционное отверстие аппарата газетой, скатертью, шторой или т.п. Также нельзя ставить зажженную свечу на аппарат.

Во избежание пожара и поражения электрическим током нельзя ставить вазу и др. посуду, наполненную водой, на аппарат.

В некоторых странах ликвидация батареек, используемых для питания данного аппарата, особо оговаривается законодательством. По данному вопросу обратитесь в местные органы власти.

ПРЕДУПРЕЖДЕНИЕ

- ПРИБОР С ОТКРЫТОЙ КРЫШКОЙ ИМЕЕТ МЕСТО НЕВИДИМОЕ ИЗЛУЧЕНИЕ ЛАЗЕРА
- НЕ СМОТРИТЕ НА ЛУЧ И НЕ ИСПОЛЬЗУЙТЕ ДЛЯ ЭТОГО ОПТИЧЕСКИЕ ПРИБОРЫ
- ПРИБОР С ОТКРЫТОЙ КРЫШКОЙ ИМЕЕТ МЕСТО НЕВИДИМОЕ ИЗЛУЧЕНИЕ ЛАЗЕРА КЛАССА 1М
- НЕ СМОТРИТЕ НА ЛУЧ И НЕ ИСПОЛЬЗУЙТЕ ДЛЯ ЭТОГО ОПТИЧЕСКИЕ ПРИБОРЫ

Маркировка CE является действительной только для тех стран, где она имеет юридическую силу. В основном это касается стран европейской экономической зоны ЕЕА.

Для покупателей в России



Этот знак относится только к адаптеру переменного тока.

Портативный проигрыватель компакт-дисков
Сделано в Малайзии

Изготовитель: Сони Корпорейшн
Адрес: 6-7-35 Киташинагава, Шинагава-ку,
Токио 141-0001, Япония

ATRAC3plus являются товарными знаками
корпорации Sony.

“WALKMAN” – зарегистрированный торговый
знак Sony Corporation для портативных
стереофонических устройств. 
– зарегистрированный торговый знак Sony
Corporation.



**Утилизация
электрического
и электронного
оборудования
(директива
применяется в
странах Евросоюза и
других европейских
странах, где**

**действуют системы раздельного
сбора отходов)**

Данный знак на устройстве или его упаковке обозначает, что данное устройство нельзя утилизировать вместе с прочими бытовыми отходами. Его следует сдать в соответствующий приемный пункт переработки электрического и электронного оборудования. Неправильная утилизация данного изделия может привести к потенциально негативному влиянию на окружающую среду и здоровье людей, поэтому для предотвращения подобных последствий необходимо выполнять специальные требования по утилизации этого изделия. Переработка данных материалов поможет сохранить природные ресурсы. Для получения более подробной информации о переработке этого изделия обратитесь в местные органы городского управления, службу сбора бытовых отходов или в магазин, где было приобретено изделие.

Входящие в комплект принадлежности:
Наушники, Пульт дистанционного
управления (Пульт ДУ)

Содержание

Создание собственных дисков	
ATRAC CD	4
Какие диски можно воспроизводить на данном проигрывателе?	5
Меры предосторожности	7
Техника безопасности	7
На проигрывателе	7
Обращение с компакт-дисками	7
Наушники	7

Начало работы

Дополнительные принадлежности, входящие в комплект поставки	8
Компоненты и элементы управления	9
Подготовка источника питания (аккумулятора)	11
Использование сухой батареи	12
Проверка остающегося заряда батареи	13
Использование адаптера питания переменного тока	14

Воспроизведение

Воспроизведение компакт-диска ...	15
Основные операции воспроизведения (воспроизведение, стоп, поиск)	16
Блокировка управления (HOLD)	17
Поиск любимой дорожки/файла	17
Поиск через просмотр списка групп/файлов (режим просмотра списка) ..	17
Проверка информации компакт-диска на дисплее	18
Изменение опций воспроизведения (PLAY MODE)	19
Опции воспроизведения (PLAY MODE)	20
Воспроизводимые группы	21
Воспроизведение любимых дорожек (Воспроизведение по закладкам)	21
Воспроизведение списков избранного (Воспроизведение списка избранного m3u)	21
Воспроизведение дорожек в избранном порядке (Воспроизведение PGM)	22

Множественное воспроизведение дорожек (Повтор воспроизведения)	22
Изменение качества звука	23
Выбор качества звука	23
Настройка качества звука	23
Пункты меню SOUND	25
Изменение дополнительных настроек	26
Настройка различных функций	26
Пункты меню OPTION	27
Подключение других устройств	30

Дополнительная информация

Устранение неполадок	31
Обслуживание	34
Технические характеристики	34
Принадлежности, не входящие в комплект поставки	35
Алфавитный указатель	36

Эта инструкция описывает то, как использовать проигрыватель. Для входящего в комплект программного обеспечения SonicStage см. "Руководство по установке и эксплуатации".

Предупреждение для пользователей

О входящем в комплект программном обеспечении

В зависимости от типа текста и символов, текст, отображаемый в SonicStage, может быть неправильно воспроизведен на устройстве. Это связано с:

- Ограничениями подсоединённого проигрывателя.
- Нарушениями в функционировании проигрывателя.

Инструкции в данном руководстве в основном содержат описание элементов управления на пульте ДУ.

В зависимости от региона, в котором вы используете проигрыватель, указания, воспроизводимые на вашем ДУ, могут несколько отличаться от приведённых в Инструкциях по эксплуатации.

Создание собственных дисков ATRAC CD

Помимо обычных аудио компакт-дисков, можно воспроизводить оригинальный компакт-диск под названием “ATRAC CD”, который создается вами самостоятельно с помощью поставляемого программного обеспечения SonicStage. С помощью SonicStage на одном CD-R или CD-RW можно записать до 30 аудио компакт-дисков*. Далее следует краткая инструкция по прослушиванию музыки на ATRAC CD.

Установите SonicStage на компьютер.

SonicStage является программой, которая переносит музыку с аудио компакт-дисков на компьютер и создает оригинальные компакт-диски. Она устанавливается с входящего в комплект диска CD-ROM.



Создайте ATRAC CD.

После выбора любимых песен из музыки, сохраненной на компьютере, запишите их на CD-R/CD-RW с помощью SonicStage.

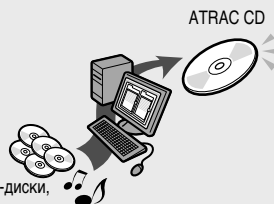

Аудио компакт-диски,
файлы MP3

Прослушайте их на данном проигрывателе.

Оригинальный компакт-диск позволяет брать с собой множество песен.



См. входящее в комплект “Руководство по установке и эксплуатации”, где описывается процесс установки SonicStage и создания дисков ATRAC CD.

* Если общее время воспроизведения одного компакт-диска (альбома) составляет примерно 60 минут, а запись выполняется на диск CD-R/CD-RW емкостью 700 Мб со скоростью 48 Кбит/сек в формате ATRAC3plus.

Какие диски можно воспроизводить на данном проигрывателе?



Аудио компакт-диски:

Компакт-диски формата CD-DA

CD-DA (Compact Disc Digital Audio) является стандартом записи, используемом для аудио компакт-дисков.



ATRAC CD:

CD-R/CD-RW, на котором аудиоданные, сжатые в формате ATRAC3plus, записаны с помощью SonicStage*

ATRAC3plus (Adaptive Transform Acoustic Coding3plus) является технологией сжатия аудиоданных, которая совмещает высокое качество звука с высокими коэффициентами сжатия. ATRAC3plus может сжимать аудиофайлы до примерно 1/20 их оригинального размера на скорости 64 Кбит/сек.

Битовые скорости и частоты дискретизации, воспроизводимые данным проигрывателем:

	Битовые скорости	Частоты дискретизации
ATRAC3	66/105/132 Кбит/сек	44,1 кГц
ATRAC3plus	48/64/256 Кбит/сек	44,1 кГц

На дисплее этого проигрывателя может быть воспроизведено до 62 знаков.



Диски MP3:

CD-R/CD-RW, на котором аудиоданные, сжатые в формате MP3, записаны не с помощью программы SonicStage*

Битовые скорости и частоты дискретизации, воспроизводимые данным проигрывателем, указаны ниже. Могут также воспроизводиться файлы с переменной битовой скоростью (VBR).

	Битовые скорости	Частоты дискретизации
MPEG-1 Layer3	32 - 320 Кбит/сек	32/44,1/48 кГц
MPEG-2 Layer3	8 - 160 Кбит/сек	16/22,05/23 кГц
MPEG-2.5 Layer3	8 - 160 Кбит/сек	8/11,025/12 кГц

Данный проигрыватель соответствует версии 1.0/1.1/2.2/2.3/2.4 формата тэга ID3. Тэг ID3 является форматом для добавления определенной информации (названия дорожки, названия альбома, имени артиста и т.п.) в файлы MP3.

На данном проигрывателе отображается до 64 символов тэга ID3.



Диски CD-Extra и Mix-Mode CD:

CD-R/CD-RW, на котором одновременно записаны данные в формате CD-DA и в формате CD-ROM*

Если компакт-диск не воспроизводится, измените настройку “CD-EXTRA” в меню OPTION (☞ стр. 29). После этого диск будет воспроизводиться.

Может также воспроизводиться ATRAC CD, на котором одновременно записаны аудиоданные, сжатые в формате MP3, записанные не с помощью программы SonicStage. С помощью SonicStage нельзя создать компакт-диск, на котором записаны смешанные аудиоданные.

* Могут воспроизводиться только диски формата с расширением ISO 9660 Level 1/2 и Joliet.

Музыкальные диски, закодированные с помощью технологий защиты авторский прав

Этот продукт предназначен для воспроизведения дисков, отвечающих требованиям стандарта Compact Disc (CD). В настоящее время некоторые звукозаписывающие компании выпускают различные музыкальные диски, закодированные с помощью технологий защиты авторский прав. Помните, что среди таких дисков встречаются такие, которые не отвечают требованиям стандарта CD, и их нельзя воспроизводить с помощью данного устройства.

Отличия в структурах файлов дисков ATRAC CD и MP3 CD

Диски ATRAC CD и MP3 CD состоят из “файлов” и “групп”. “Файл” является эквивалентом “дорожке” аудио компакт-диска. “Группа” является набором файлов и эквивалентна “альбому”. Для дисков MP3 данный проигрыватель распознает папку MP3, как “группу”, чтобы диски ATRAC CD и MP3 CD имели одинаковое управление.

Используемое количество групп и файлов

- Максимальное количество групп: 256
- Максимальное количество файлов: 999

Порядок воспроизведения дисков ATRAC CD и MP3 CD

Для ATRAC CD файлы воспроизводятся в порядке, выбранном в SonicStage. Для MP3 CD порядок воспроизведения зависит от способа записи файлов MP3 на диске. Можно также воспроизводить “список воспроизведения”, содержащий порядок воспроизведения файлов MP3. В следующем примере файлы воспроизводятся в порядке от ① до ⑦.

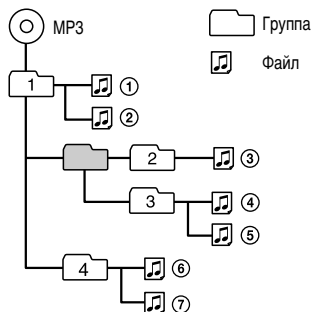

(Максимальные уровни каталогов: 8)

Примечания

- Если файлы ATRAC3plus и MP3 записаны на одном компакт-диске, сначала проигрыватель воспроизведет файлы ATRAC3plus.
- Возможности воспроизведения данного проигрывателя зависят от качества диска и состояния устройства записи.
- Могут вводиться символы A-Z, a-z, 0-9 и _ (подчеркивание).
- На диске с файлами ATRAC3plus/MP3 не следует сохранять файлы других форматов или создавать лишние папки.

О дисках ATRAC CD

- Диски CD-R/CD-RW, записанные в формате ATRAC3plus, не воспроизводятся на компьютере.

О дисках MP3 CD

- Обязательно добавляйте к имени файла расширение “mp3”. Однако при добавлении расширения “mp3” к файлу, имеющему другой формат, этот файл не будет правильно распознаваться проигрывателем.
- Для сжатия источника в файле MP3 рекомендуется установка параметров сжатия в значения “44,1 кГц,” “128 Кбит/сек” и “Постоянная скорость”.
- Для использования при записи максимальной вместимости установите программу записи на “остановку записи”.
- Для того, чтобы за один раз полностью использовать максимальную емкость носителя, не содержащего никаких записей, выберите в программе записи режим “Disc at Once” (“Весь диск сразу”).

Меры предосторожности

Техника безопасности

- В случае попадания внутрь проигрывателя каких либо твердых предметов или жидкости отсоедините его от сети питания и отдайте на проверку квалифицированным специалистам перед дальнейшей эксплуатацией.
- Не вставляйте никакие посторонние предметы в гнездо DC IN 3 V (внешний вход питания).

На проигрывателе

- Поддерживайте линзу в проигрывателе в чистоте, не прикасайтесь к ней. В противном случае линза может оказаться поврежденной, это повлечет сбой в работе проигрывателя.
- Не кладите на проигрыватель тяжелые предметы. Это может привести к повреждению проигрывателя и компакт-диска.
- Не оставляйте проигрыватель рядом с источником нагрева или под прямыми солнечными лучами, в местах сильного скопления пыли или песка, не подвергайте его влаге, дождю, механическим ударам, не кладите на неровную поверхность или в автомобиль с закрытыми окнами.
- Если проигрыватель вызывает помехи при радио- или телевизионном приеме, выключите его или перенесите подальше от радиоприемника или телевизора.
- Диски нестандартной формы (например, в форме сердца, квадрата, звезды) не воспроизводятся на данном проигрывателе. Попытка их воспроизведения может повредить проигрыватель. Не используйте такие диски.

Обращение с компакт-дисками

- Для поддержания компакт-диска в чистоте держите его за края. Не прикасайтесь к поверхности.
- Не наклеивайте на диск бумагу.
- Не подвергайте компакт-диск прямым солнечным лучам и не помещайте у источников нагрева, таких как горячие воздуховоды. Не оставляйте компакт-диск в автомобиле, припаркованном под прямыми солнечными лучами.

Наушники

Техника безопасности в дороге

Не надевайте наушники, когда вы управляете автомобилем, едете на велосипеде либо управляете каким-либо иным транспортным средством. Это может привести к аварийной ситуации. Кроме того, во многих странах это делать запрещено. Также опасно слушать проигрыватель в наушники на большой громкости во время ходьбы, особенно в зоне пешеходных переходов. Необходимо соблюдать предельную осторожность и прекратить использование устройства в случае возникновения опасной ситуации.

Защита органов слуха

Не прослушивайте в наушниках записи на большой громкости. Специалисты не рекомендуют частое и длительное прослушивание записей на большой громкости. Если вы слышите звон в ушах, уменьшите громкость или прекратите прослушивание.

Не забывайте об окружающих

Слушайте проигрыватель на умеренной громкости. При этом вы будете слышать окружающие вас звуки и находящиеся рядом людей.

Дополнительные принадлежности, входящие в комплект поставки

- Адаптер питания переменного тока
- Наушники

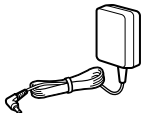

- Аккумулятор
- Контейнер для переноса батарей

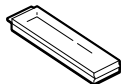

- Внешний контейнер для переноса батарей

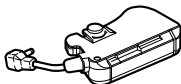

- Пульт дистанционного управления (Пульт ДУ)
(только для данного проигрывателя)

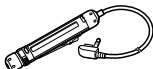

- CD-ROM (SonicStage)
Не пытайтесь воспроизвести CD-ROM на проигрывателе аудиодисков, включая данный проигрыватель.



- Инструкции по эксплуатации (данная книжка)
- Руководство по установке и эксплуатации
- Переходник (прилагается к модели для туристов)

Примечание

Используйте только пульт ДУ, входящий в комплект. С помощью другого пульта ДУ управление данным проигрывателем невозможно.

Подключение к пульту ДУ наушников
Плотно вставьте в пульт ДУ штекер наушников.

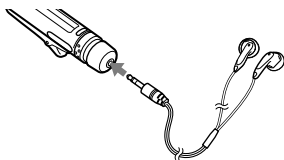

Использование зажима пульта ДУ

Направление зажима можно изменить. Поверните зажим, как показано ниже. Также можно изменить направление названия дорожки и т.п. (☞ стр. 26, 28).

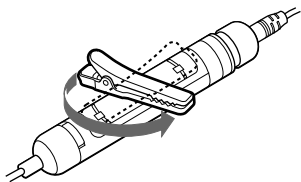

Компоненты и элементы управления

Проигрыватель компакт-дисков (вид сзади)

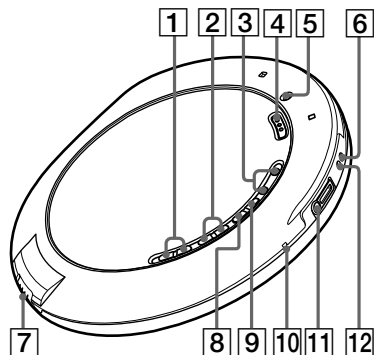

Пульт ДУ

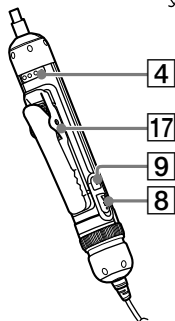
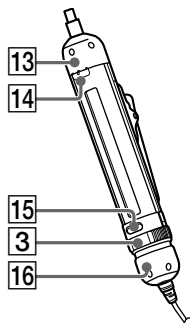

- 1 Кнопки (группа) +/- (☞ стр. 16)
- 2 Кнопки (☞ стр. 16)
- 3 CD Проигрыватель:
Кнопки VOL (громкость) +/- (☞ стр. 15)
Пульт ДУ:
Регулятор VOL (громкость) +/- (☞ стр. 15, 17, 23)
- 4 Переключатель HOLD (☞ стр. 17)
- 5 Отверстие под винт для внешнего футляра для батареек
- 6 Гнездо EXT БАТТ (внешняя батарейка) (☞ стр. 13)
- 7 Переключатель OPEN (☞ стр. 11, 15)
- 8 Кнопка * (воспроизведение/пауза)* (☞ стр. 16, 17, 19, 21-24)
- 9 CD Проигрыватель:
Кнопка /CHG (стоп/зарядка) (☞ стр. 11, 16)
Пульт ДУ:
Кнопка (стоп) (☞ стр. 16, 22, 24, 25, 27)
- 10 Индикатор OPR (работа) (☞ стр. 11, 12, 15, 17)
- 11 Гнездо (наушники)/LINE OUT (☞ стр. 15, 30)
- 12 Гнездо DC IN 3V (подключение внешнего источника питания) (☞ стр. 14)
- 13 Ручка выбора функции (☞ стр. 18, 19, 22, 23, 26)
- 14 Кнопка выбора функции (☞ стр. 18, 19, 22, 23, 26)
- 15 Кнопка SEARCH (☞ стр. 17)
- 16 Ручка управления (☞ стр. 16, 17, 21-23, 26)
- 17 Зажим (☞ стр. 8)

* На этой кнопке имеется тактильная точка.

Продолжение ➞

Дисплей пульта ДУ

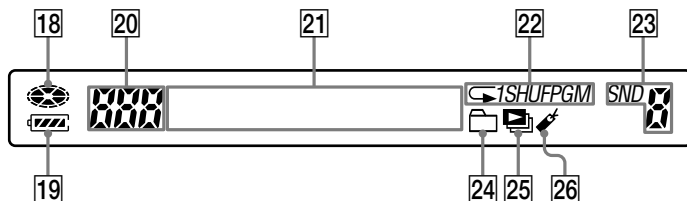

- 18 Индикатор диска (☞ стр. 15)
- 19 Индикатор батареи (☞ стр. 11, 13)
- 20 Индикатор номеров дорожек/Индикатор автоматического выравнивания воспроизведения (☞ стр. 18, 19)
- 21 Символьный информационный дисплей (☞ стр. 18)
- 22 Индикатор режима воспроизведения (☞ стр. 20, 22)
- 23 Индикатор звука (☞ стр. 23)
- 24 Групповой индикатор (☞ стр. 20, 21)
- 25 Индикатор списка воспроизведения (☞ стр. 20, 21)
- 26 Индикатор закладки (☞ стр. 20, 21)

Подготовка источника питания (аккумулятора)

Заряжайте аккумулятор перед первым использованием и при его разрядке.

Для максимально длительного использования заряда аккумулятора заряжайте его только после полной разрядки (когда на дисплее появляется индикация “Lo Batt” (“Батарея разряжена”)).

- 1 Передвиньте переключатель OPEN, чтобы открыть крышку проигрывателя.

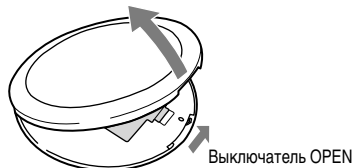

- 2 Откройте крышку батарейного отсека внутри проигрывателя.

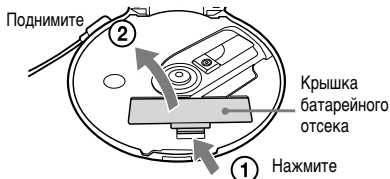

- 3 Вставьте аккумуляторную батарею NH-14WM (входит в комплект), совместив ⊕ с диаграммой в батарейном отсеке, и закройте крышку до щелчка.

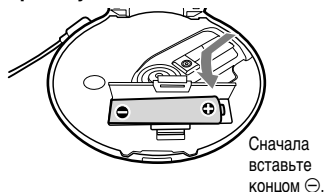

- 4 Подключите адаптер питания переменного тока к гнезду DC IN 3 V на проигрывателе компакт-дисков и к розетке переменного тока.

Нажмите кнопку ■/CHG, чтобы начать зарядку. Начнется зарядка батарейки. На дисплее пульта дистанционного управления замигает индикация “Charging”, и последовательно загорятся сегменты индикатора  (батарея). На проигрывателе компакт-дисков загорится индикатор OPR.

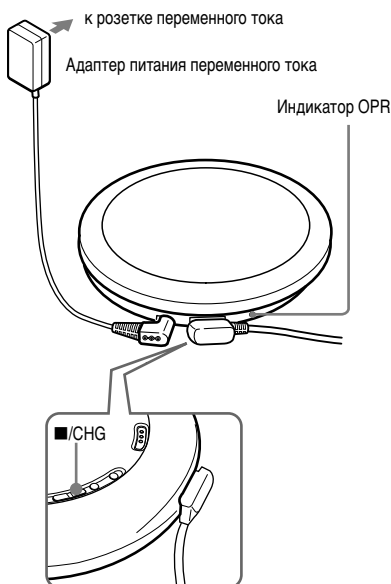

Когда батарейка полностью зарядится, вся индикация на дисплее исчезнет, и индикатор OPR погаснет.

Продолжение →

Примечания

- С помощью данного адаптера питания переменного тока не следует заряжать какие-либо аккумуляторные батарейки, отличные от NH-14WM (прилагается).
- Если во время зарядки нажать ►II, зарядка прекратится и начнется воспроизведение компакт-диска.
- Воспроизведение будет остановлено, если адаптер питания переменного тока подсоединяется к проигрывателю компакт-дисков во время воспроизведения.
- Во время зарядки проигрыватель и аккумулятор нагреваются. Это не опасно.
- Надежно подключите адаптер питания переменного тока. Убедитесь, что на проигрывателе компакт-дисков индикатор OPR. В результате ненадежного соединения зарядка или воспроизведение будут прерваны.
- Если проигрыватель не будет использоваться продолжительное время, извлеките из него аккумулятор.

Извлечение аккумулятора

Нажмите на аккумулятор на конце ⊖.

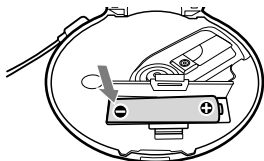

Примечание по сроку годности аккумулятора и времени его замены

Если аккумулятор новый или долгое время не использовался, он может заряжаться не полностью.

В этом случае заряжайте его до погасания индикатора OPR, а затем используйте проигрыватель до полной разрядки аккумулятора (когда на дисплее появляется индикация “Lo Batt” (“Батарея разряжена”). Повторите данную процедуру несколько раз. Если после этого срок работы аккумулятора по-прежнему короче нормального примерно наполовину, замените аккумулятор на новый.

Примечание по переносу аккумулятора

Используйте входящий в комплект контейнер для переноса батареи для ее защиты от случайного нагрева. Если аккумулятор входит в соприкосновение с металлическими предметами, то вследствие короткого замыкания может произойти его нагрев или возгорание.

Использование сухой батареи

Имеющийся резерв питания можно увеличить, используя сухую батарею вместе с аккумуляторной через подсоединение внешнего контейнера для батареи.

Убедитесь что адаптер питания переменного тока отсоединен в момент подключения внешнего контейнера для батареи.

Батареи в проигрывателе и во внешнем контейнере заряжаются одновременно. При одновременном использовании сухой батареи вместе с аккумуляторной следует использовать полностью заряженный аккумулятор и новую сухую батарею - только тогда будет достигнут нужный эффект.

- 1 Вставьте щелочную батарейку LR6 (размера AA) (не прилагается), совместив значок ⊕ со схемой внутри футляра для батареек и закройте его крышку.

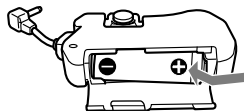

- 2 Надежно прикрепите футляр для батареек к проигрывателю и затяните винт в направлении LOCK. Подсоедините футляр для батареек к гнезду EXT BATT.**

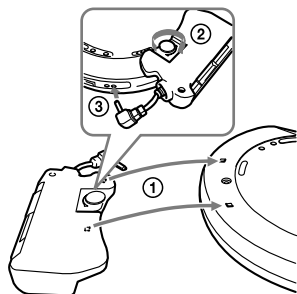

Отсоединение внешнего футляра для батареек

Ослабьте винт в направлении RELEASE. Затем отсоедините футляр для батареек от гнезда EXT BATT.

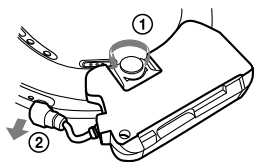

Проверка остающегося заряда батареи

Оставшийся заряд батареи отображается на дисплее, как показано ниже. Уменьшение черной секции индикатора означает уменьшение заряда.

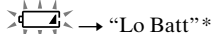
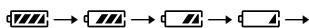

* Раздается звуковой сигнал.

По исчерпанию заряда батареи зарядите аккумулятор или замените сухую батарею на новую.

Примечания

- На экране отображается приблизительный объем оставшегося заряда батареи. Например, в одной секции не всегда отображается одна четверть заряда батареи.
- В зависимости от условий эксплуатации, индикация может увеличиваться и уменьшаться в связи с фактическим остающимся зарядом.

Длительность работы батареи¹⁾

При использовании одной аккумуляторной батареи NH-14WM (заряжается примерно 5 часов²⁾)

	G-PROTECTION	
	"1"	"2"
Аудио компакт-диск	14	12
ATRAC CD ³⁾	30	29
MP3 CD ⁴⁾	18	17

При использовании внешнего контейнера для батареи (одной щелочной батареи³⁾)

	G-PROTECTION	
	"1"	"2"
Аудио компакт-диск	22	20
ATRAC CD ³⁾	41	40
MP3 CD ⁴⁾	26	25

При использовании одной аккумуляторной батареи NH-14WM и внешнего контейнера для батареи (одной щелочной батареи³⁾)

	G-PROTECTION	
	"1"	"2"
Аудио компакт-диск	37	33
ATRAC CD ³⁾	72	70
MP3 CD ⁴⁾	45	43

Продолжение ➞

- 1) Измерения проводились согласно стандартам JEITA (Японская ассоциация электронной промышленности и информационных технологий). Время воспроизведения указывается приблизительно в часах, когда проигрыватель работает на ровной и устойчивой поверхности, а параметр "POWERSAVE" установлен на "2" (☞ стр. 28). Это значение меняется в зависимости от условий использования проигрывателя.
- 2) Время зарядки меняется в зависимости от условий использования аккумулятора.
- 3) Запись на скорости 48 Кбит/сек.
- 4) Запись на скорости 128 Кбит/сек.
- 5) При использовании щелочной батареи Sony LR6 (SG) (изготовленной в Японии).

Примечания по аккумуляторным и сухим батареям

- Не пытайтесь заряжать сухие батареи.
- Не бросайте батареи в огонь.
- Не носите батареи в карманах и других местах, где могут быть монеты или другие металлические объекты. Батарея может нагреваться, если ее положительная и отрицательная клеммы случайно входят в соприкосновение с металлическим предметом.
- Если проигрыватель не будет использоваться продолжительное время, извлеките батареи.
- При возникновении утечки из батарей сотрите все отложения, оставшиеся в батарейном отсеке, и установите новые батареи. При попадании отложения на кожу человека его следует тщательно смыть.

Использование адаптера питания переменного тока

Проигрыватель может использоваться с питанием от адаптера питания переменного тока без батарей.

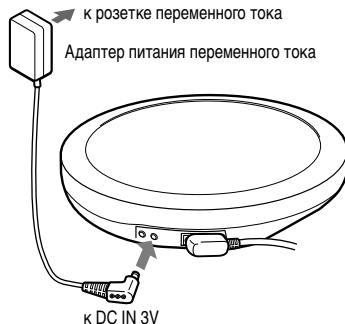

- 1 Подсоединить адаптер питания переменного тока к DC IN 3V гнезду CD проигрывателя и сетевой розетке переменного тока.

Примечания по адаптеру питания переменного тока

- Если проигрыватель не будет использоваться продолжительное время, отсоедините все источники питания.
- Используйте только адаптер питания переменного тока, поставляемый вместе с данным проигрывателем. Если в комплект вашего проигрывателя не входит адаптер, используйте адаптер питания переменного тока AC-E30HG (не продается в Австралии). Использование любого другого адаптера питания переменного тока может привести к сбоям в работе.

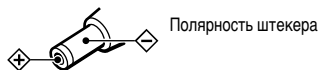

- Не прикасайтесь к адаптеру питания переменного тока влажными руками.
- Подключите адаптер сетевого питания к розетке переменного тока, находящейся в легкодоступном месте. Заметив отклонения в нормальной работе адаптера сетевого питания, немедленно отсоедините его от розетки переменного тока.

Воспроизведение компакт-диска

1 Передвиньте переключатель OPEN, чтобы открыть крышку проигрывателя.

Перед этим подсоедините наушники с пультом ДУ к проигрывателю.

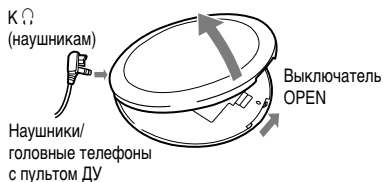

2 Поместите компакт-диск на лоток и закройте крышку.

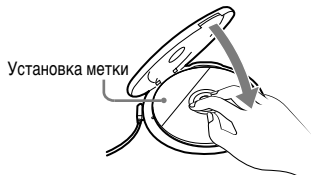

Загорится индикатор OPR, мигая по очереди красным, зеленым и оранжевым.

3 Нажмите ►|| на пульте ДУ.

 (диск) начинает двигаться и плеер начинает воспроизведение. Цвет индикатора OPR меняется в зависимости от формата воспроизводимого музыкального источника (☞ стр. 5). Красный: формат CD-DA, зеленый: формат ATRAC3plus и оранжевый: формат MP3.

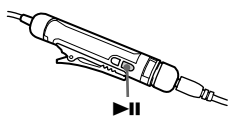

4 Настройте громкость, поворачивая регулятор VOL +/- на пульте ДУ.



На проигрывателе

После помещения компакт-диска на лоток в шаге 2 нажмите ►|| и настройте громкость с помощью регулятора VOL +/-.

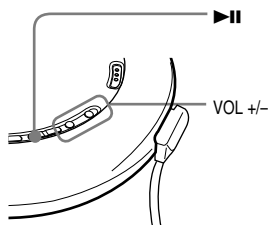

Извлечение компакт-диска

Извлеките компакт-диск, нажимая на стержень в центре лотка.

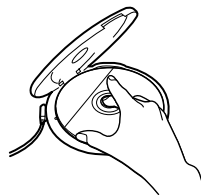

Продолжение ➡

Основные операции воспроизведения (воспроизведение, стоп, поиск)

Пульт ДУ

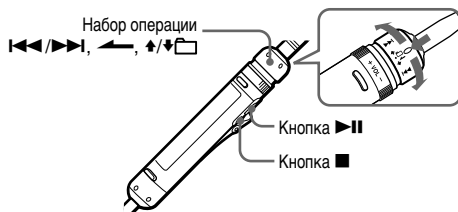

Операция	Операции на пульте ДУ (Операции на проигрывателе указаны в скобках)
Воспроизведение Воспроизведение с первой дорожки	При остановленном проигрывателе нажмите и удерживайте ► , пока не начнется воспроизведение. (При остановленном проигрывателе нажмите и удерживайте ► , пока не начнется воспроизведение.)
Остановка Пауза/Возобновить воспроизведение после паузы	Нажмите ► . (Нажмите ► .)
Остановка воспроизведения	Нажмите ■ (Остановить). (Нажмите ■/CHG.)
Поиск Найти начало текущей дорожки ¹⁾	Однократно поверните ручку управления в направлении ◀◀◀. (Однократно нажмите ◀◀◀.)
Найти начало предыдущей дорожки ¹⁾	Несколько раз поверните ручку управления в направлении ◀◀◀. (Нажмите ◀◀◀ несколько раз.)
Найти начало следующей дорожки ¹⁾	Однократно поверните ручку управления в направлении ▶▶▶. (Однократно нажмите ▶▶▶.)
Найти начало последующей дорожки ¹⁾	Несколько раз поверните ручку управления в направлении ▶▶▶. (Нажмите ▶▶▶ несколько раз.)
Быстро переместиться назад ¹⁾³⁾	Поверните ручку управления в направлении ◀◀◀ и удерживайте ее. (Нажмите и удерживайте ◀◀◀.)
Быстро переместиться вперед ¹⁾³⁾	Поверните ручку управления в направлении ▶▶▶ и удерживайте ее. (Нажмите и удерживайте ▶▶▶.)
Перейдите к последующим группам ²⁾	Поверните ручку управления в направлении ⬆ ◻ при этом нажимая ручку в направлении ◀. (Нажмите несколько раз ◻ (группа) +.)
Перейдите к предыдущим группам ²⁾	Поверните ручку управления в направлении ⬆ ◻ при этом нажимая ручку в направлении ◀. (Нажмите несколько раз ◻ (группа) –.)

1) Работа с проигрывателем возможна во время воспроизведения и паузы.

2) Работа с проигрывателем возможна во время воспроизведения компакт-диска без аудиоданных.

3) Работа с проигрывателем невозможна при использовании файла MP3, записанного на CD-R/CD-RW в формате пакетной записи.

Блокировка управления (HOLD)

Можно предотвратить случайное нажатие кнопок во время переноса проигрывателя, заблокировав управление. Индикатор OPR начнет мигать при нажатии любой кнопки во время работы функции HOLD (УДЕРЖАТЬ) проигрывателя.

1 Переместите переключатель HOLD на пульте ДУ или на проигрывателе (сзади) в направлении, указанном стрелкой.

Функцию HOLD можно использовать на пульте ДУ и проигрывателе по отдельности. Например, даже при включении функции HOLD на проигрывателе им можно управлять с помощью пульта ДУ, если на нем также не включена функция HOLD.



Чтобы разблокировать управление

Переместите переключатель HOLD в направлении, противоположном стрелке.

Примечание

Даже во время работы функции HOLD на пульте ДУ не появится индикации "HOLD".

Поиск любимой дорожки/файла

Поиск через просмотр списка групп/файлов (режим просмотра списка)

Поиск дорожки/файла можно выполнять через проверку типа формата музыкального источника и имен групп и файлов.

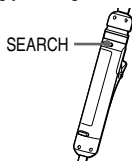

1 Нажимайте SEARCH на пульте ДУ.

2 Поверните ручку управления VOL +/-, чтобы выбрать группу, затем нажмите ►II.

При выборе группы на MP3CD и т.п., выполняя поиск по всем каталогам, поворачивайте ручку управления в направлении I◀◀ или ▶▶I.

3 Поверните ручку управления VOL +/-, чтобы выбрать файл, затем нажмите ►II.

Начнется воспроизведение выбранного файла.

Чтобы вернуться к предыдущему экрану

На пульте ДУ поверните ручку управления в направлении I◀◀ или поворачивайте ручку управления в направлении ▼□, при этом нажимая ручку в направлении ◀.

Для отмены поиска

Нажмите ■ на пульте ДУ.

Продолжение ➡

Проверка информации компакт-диска на дисплее

Можно проверить информацию о CD на дисплее пульта ДУ.

В зависимости от региона, в котором вы приобрели проигрыватель, язык, заданный по умолчанию, не будет иметь значение “ENGLISH”. В случае необходимости измените параметр LANGUAGE (☞ стр. 27).

При воспроизведении диска MP3, содержащего файлы с тэгом ID3, отображается информация тэга ID3. (При отсутствии информация тэга ID3 отображается имя файла или группы.) (☞ стр. 5)

Примечания

- Символы A-Z, a-z, 0-9 и _ могут отображаться на данном пульте дистанционного управления.
- Перед воспроизведением файла проигрыватель считывает всю информацию о файлах и группах (или папках) на компакт-диске. Появляется индикация “Reading”. В зависимости от содержания компакт-диска, выполнение считывания может занимать некоторое время.
- Если файл не принадлежит ни к одной группе, на дисплее появляется индикация “MP3 ROOT”.

Проверка информации компакт-диска на дисплее пульта ДУ

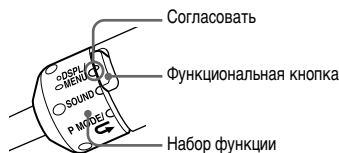

Повернув ручку функций на пульте ДУ, выберите DSPL/MENU и нажимайте кнопку функций.

Аудио компакт-диск

Номер дорожки, прошедшее время воспроизведения
(Название дорожки, имя исполнителя)¹⁾

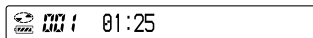

Общее число файлов на компакт-диске, оставшееся время воспроизведения компакт-диска (Название альбома)¹⁾

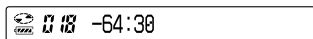

Анимационное окно



ATRAC CD/MP3 CD

Номер и имя файла, имя исполнителя, прошедшее время воспроизведения

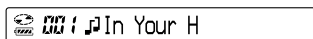

Номер файла, имя альбома, информация CODEC²⁾, оставшееся время для текущего файла

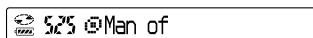

Анимационное окно



- 1) При воспроизведении аудио компакт-диска, содержащего текстовую информацию, например CD-TEXT, информация отображается в круглых скобках.
- 2) Отображаются битовая скорость и частоты дискретизации. При воспроизведении файла MP3, записанного на скорости VBR (переменной битовой скорости) на дисплее вместо битовой скорости появляется “VBR”. В некоторых случаях “VBR” появляется не в начале, а в середине воспроизведения.

Изменение опций воспроизведения (PLAY MODE)

Могут использоваться различные опции воспроизведения, такие как выбор песен для прослушивания и воспроизведение песен в избранном порядке.

Подробности об опциях воспроизведения см. [☞](#) стр. 20.

Возможно также повторное воспроизведение песен через выбор опций воспроизведения (повторное воспроизведение, [☞](#) стр. 22).

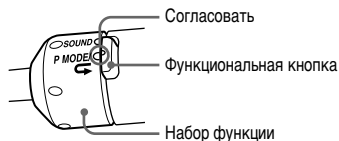

- 1** Во время воспроизведения поверните ручку функций на пульте ДУ в позицию P MODE/☞ и нажимайте кнопку функций для выбора опции воспроизведения.

Выбранная опция воспроизведения загорится или начнет мигать.

Если опция воспроизведения начнет мигать, нажмите **▶||**.

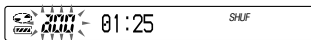





Возврат к обычному воспроизведению

Поверните ручку функций на пульте ДУ в позицию P MODE/☞ и нажимайте кнопку функций до исчезновения опции воспроизведения.



Продолжение ➞

Опции воспроизведения (PLAY MODE)



Дисплей на пульте ДУ	Объяснение
Нет индикации (Воспроизведение в обычном режиме)	Все дорожки на компакт-диске воспроизводятся в соответствии с номерами дорожек. Для компакт-дисков формата ATRAC и MP3 порядок воспроизведения зависит от значения параметра “PLAYORDER” в меню OPTION.
 (Воспроизведение группы)	Воспроизводятся все дорожки в выбранной группе или все группы (только для дисков в формате ATRAC или MP3) (☞ стр. 21).
1 (Воспроизведение одной композиции)	Текущая дорожка воспроизводится один раз.
SHUF (Перетасованное воспроизведение)	Все дорожки на компакт-диске воспроизводятся один раз в произвольном порядке.
 SHUF (Перетасованное воспроизведение группы)	Все дорожки выбранной группы воспроизводятся один раз в произвольном порядке (только для компакт-дисков в формате ATRAC или MP3) (☞ стр. 21).
 (Воспроизведение по закладкам)	Воспроизводятся дорожки, на которые были сделаны закладки. Воспроизведение дорожек с закладками производится в соответствии с порядком воспроизведения, а не в соответствии с порядком установки закладок (☞ стр. 21).
 (Воспроизведение списка m3u)	Воспроизводятся дорожки из выбранного списка воспроизведения* m3u (только для компакт-дисков в формате MP3) (☞ стр. 21).
a00 (Воспроизведение с автоматическим упорядочиванием)	Наиболее часто воспроизводимые дорожки компакт-диска воспроизводятся с 10-ой по 1-ю.
a00 SHUF (Перетасованное воспроизведение с автоматическим упорядочиванием)	До 32 дорожек, которые проигрыватель автоматически отметил как наиболее часто воспроизводимые, воспроизводятся в случайном порядке.
PGM (Воспроизведение PGM)	До 64 дорожек воспроизводятся в избранном порядке (☞ стр. 22).
INTRO (Воспроизведение INTRO)	Около 10 первых секунд всех дорожек, которые следуют за текущей дорожкой, воспроизводятся один раз. Повернув ручку функций для выбора P MODE/  , и нажимая кнопку функций при воспроизведении INTRO, можно прослушивать текущую дорожку до конца.

*Список воспроизведения m3u - это файл, в котором закодирован порядок воспроизведения файлов MP3. Для использования функции списка воспроизведения запишите файлы MP3 на CD-R/CD-RW с помощью программы кодировки, поддерживающей формат m3u. Можно воспроизвести 8 верхних списков (перечисленных по имени файла) на экране пульта дистанционного управления.

Воспроизводимые группы

1 В шаге 1 раздела “Изменение опций воспроизведения (PLAY MODE)” (☞ стр. 19) выберите “” или “ SHUF”.

2 Поверните регулятор VOL +/-, чтобы выбрать группу.

При выборе группы на MP3 CD и т.п., выполняя поиск по всем каталогам, поворачивайте ручку управления в направлении  или .

При выборе группы внутри одного каталога, поворачивайте регулятор VOL +/-.



3 Нажимайте на  в течение 2 или более секунд.

Проигрыватель начнет воспроизведение всех файлов выбранной группы.

Примечание

При отсутствии в группе дорожек на экране проигрывателя появится “Invalid”.

Воспроизведение любимых дорожек (Воспроизведение по закладкам)

1 Во время воспроизведения дорожки, для которой нужно добавить закладку, нажмите и удерживайте  на пульте ДУ до начала медленного мигания .



2 Если нужно добавить закладку для двух или более дорожек, повторите шаг 1.

Закладки можно добавлять для максимум 10 аудио компакт-дисков (для максимум 99 дорожек на каждом диске) и для максимум 5 дисков ATRAC CD/MP3 CD (для максимум 999 дорожек на каждом диске).

3 В шаге 1 раздела “Изменение опций воспроизведения (PLAY MODE)” (☞ стр. 19) выберите  (BOOKMARK).

4 Нажмите .

Удаление закладок



Во время воспроизведения дорожки с закладкой нажмите и удерживайте  на пульте ДУ до исчезновения .

Примечания

- При попытке добавить закладки для дорожек на одиннадцатом диске (или на шестом диске ATRAC CD/MP3 CD) закладки на первом воспроизведенном диске будут удалены.
- Все закладки будут удалены из памяти при отключении всех источников питания или при продолжении воспроизведения при питании от аккумулятора после появления индикации “Lo Batt” (“Батарея разряжена”).

Воспроизведение списков избранного (Воспроизведение списка избранного m3u)

1 В шаге 1 раздела “Изменение опций воспроизведения (PLAY MODE)” (☞ стр. 19) выберите  (Список воспроизведения).

2 Поверните ручку управления на пульте ДУ в направлении  или  для выбора нужного списка воспроизведения.

3 Нажмите .

Продолжение 

Воспроизведение дорожек в избранном порядке (Воспроизведение PGM)

- 1 В режиме останова поверните ручку функций на пульте ДУ в позицию P MODE/↵ и многократно нажимайте кнопку функций до появления пункта “PGM” (программа).

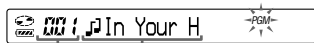

Порядок воспроизведения Название дорожки или имя файла

- 2 Поверните ручку управления VOL +/-, чтобы выбрать дорожку, затем нажмите и удерживайте ►► до смены дисплея.

При воспроизведении дисков ATRAC CD и MP3 CD можно также выбрать дорожку в другой группе, повернув ручку управления в направлении ▲□ или ▼□, одновременно нажимая ручку в направлении ◀.

- 3 Повторяйте шаг 2 для выбора дорожек в избранном порядке.

Можно выбрать до 64 дорожек. По завершении ввода 64-ой дорожки на дисплее появится номер дорожки, выбранной первой (аудио компакт-диск)/имя файла (ATRAC CD/MP3 CD). При выборе более 65 дорожек будут одна за другой удаляться дорожки, выбранные первыми.

- 4 Нажмите ►►.

Начнется воспроизведение в выбранном порядке.

Проверка программы

- 1 Когда воспроизведение остановлено, поверните ручку выбора функции, чтобы выбрать P MODE/↵ и нажимайте кнопку выбора функции, пока не замигает индикация “PGM”. Затем нажмите кнопку ►► на пульте дистанционного управления и удерживайте ее нажатой, пока на экране не изменится изображение.
- 2 При нажатии и удержании в любое время ►► на пульте ДУ до изменения экрана, дорожки отобразятся в порядке воспроизведения.

Отмена воспроизведения PGM

Нажмите ■ на пульте ДУ.

Многократное воспроизведение дорожек (Повтор воспроизведения)

- 1 Поверните ручку функций на пульте ДУ, чтобы выбрать P MODE/↵, затем нажимайте кнопку функций, чтобы выбрать объект воспроизведения, который нужно повторить (Ⓢ стр. 20).

- 2 Нажмите и удерживайте кнопку функций до появления пункта ↵ (повтор).

Повторится ранее выбранная опция воспроизведения.

Возврат к обычному воспроизведению

Повернув ручку функций на пульте ДУ, выберите P MODE/↵, а затем нажимайте кнопку функций до исчезновения ↵.

Изменение качества звука

Подробности о настройке пунктов меню SOUND см.  стр. 25.

Выбор качества звука

Можно установить опцию “EQUALIZER” и/или “CLEARBASS”. Выполнив обе настройки одновременно, можно добиться звучания на низких частотах с желаемым качеством звука.

- 1 Повернув ручку функций на пульте ДУ, выберите SOUND.
- 2 Нажимайте кнопку функций до появления индикации “EQUALIZER” или “CLEARBASS”.
- 3 Нажмите ►II.
- 4 Поверните ручку управления в направлении I◀◀ или ▶▶I для выбора нужного качества звука.
- 5 Нажмите ►II.

Настройка качества звука

Качество звука можно настроить по отдельности для каждого частотного диапазона, проверяя форму волны на экране.

- 1 Повернув ручку функций на пульте ДУ, выберите SOUND, а затем нажимайте кнопку функций до появления индикации “EQUALIZER”, затем нажмите ►II.
- 2 Поворачивая ручку управления в направлении I◀◀ или ▶▶I, выберите “CUSTOM”, затем нажмите ►II.

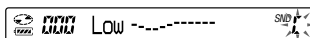

- 3 Поверните и удерживайте ручку управления в направлении I◀◀ или ▶▶I в течении 2 секунд или более до появления частотного диапазона, который нужно установить. Сначала появится “Low” (“Низкий”). Существует 3 частотных диапазона: “Low” (диапазон низких частот), “Mid” (диапазон средних частот) и “Hi” (диапазон высоких частот).

- 4 Поверните ручку управления в направлении I◀◀ или ▶▶I для выбора формы волны.

Для каждого частотного диапазона в памяти сохраняется 3 формы.

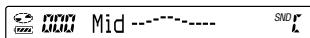

Диапазон частот

- 5 Поворачивая регулятор VOL +/-, выберите громкость звука.

Громкость звука настраивается на 7 уровнях.

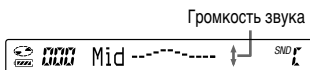

Продолжение ➞

6 Повторите шаги 3 - 5 для настройки 2 оставшихся частотных диапазонов.

7 Нажмите ►II.

Чтобы вернуться к предыдущему экрану

Нажмите ■ на пульте ДУ.

Отмена операции

Нажимайте ■ на пульте ДУ в течение 2 или более секунд.

Примечания

- Если в результате выполненных настроек звук начинает искажаться при увеличении громкости, уменьшите громкость.
- Если вы чувствуете разницу в громкости между настройками звука "CUSTOM" и другими настройками звука, настройте звук в соответствии с вашими предпочтениями.

Пункты меню SOUND

Для возврата на предыдущий экран нажмите **■**. Для отмены операции настройки нажмите **■**, удерживая нажатой в течение 2 или более секунд.

Предмет	Опции (●: Установка по умолчанию)
EQUALIZER (Установка эквалайзера)	● OFF Обычное качество звука
	SOFT Аудио для вокала, средней громкости
	ACTIVE Живые звуки, усиление высокой и низкой громкости
	HEAVY Мощные звуки, дальнейшее усиление высокой и низкой громкости сопоставимое со звуком ACTIVE
	CUSTOM Настроенный звук (см.  стр. 23 для получения дополнительной информации)
CLEARBASS (Установка басов)	● OFF Обычное качество звука
	BASS 1 Усиление басов
	BASS 2 Усиление басов в большей степени, чем при BASS 1
	BASS 3 Усиление басов в большей степени, чем при BASS 2

Примечание

При изменении настройки параметров режима EQUALIZER после того как были настроены параметры режима CLEARBASS, настройки параметров режима EQUALIZER становятся приоритетными.

При настройке параметров режимов EQUALIZER и CLEARBASS сначала задавайте параметры режима EQUALIZER.

Изменение дополнительных настроек

Подробности о настройке пунктов меню OPTION см.  на стр. 27.

Настройка различных функций

Существует возможность настроить различные функции, например язык меню и порядок воспроизведения групп/файлов.

1 Поверните ручку функций на пульте ДУ в позицию DSPL/MENU, затем нажмите и удерживайте кнопку функций.

2 Поверните ручку функций в направлении **I◀◀** или **▶▶I**, для выбора пункта, который хотите установить, затем нажмите **▶II**.

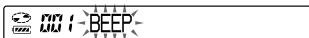

3 Поворачивая ручку управления в направлении **I◀◀** или **▶▶I**, выберите пункт, затем нажмите **▶II**.

При установке пункта “LANGUAGE” или “PLAYORDER”, повторите шаг 3.

Пункты меню OPTION

Для возврата на предыдущий экран нажмите **■**. Для отмены операции настройки нажмите **■**, удерживая нажатой в течение 2 или более секунд.

Предметы	Опции (●: Установки по умолчанию)				
LANGUAGE (Язык меню и т.д.)	MENU	● ENGLISH	Выберите язык для текста меню, предупреждающих сообщений и т.д.		
		FRENCH			
		GERMAN			
		ITALIAN			
		KOREAN*			
		PORTUGUESE			
		RUSSIAN			
		S.CHINESE*			
		SPANISH			
		T.CHINESE*		* Только D-NE720LS	
		TEXT ¹⁾		● AUTO	Выберите язык для текста на компакт-диске, расширения ID3 и т.д. При выборе "AUTO" можно получить текст на следующих языках.
				ENGLISH	
	FRENCH				
	GERMAN				
	ITALIAN				
	KOREAN*				
	PORTUGUESE				
	RUSSIAN				
	S.CHINESE*				
	SPANISH				
	T.CHINESE*	* Только D-NE720LS			
G-PROTECTION ¹⁾²⁾ (Для предотвращения прерывания звучания)	● 1	Защита от прерывания звучания, обеспечивается вместе с высоким качеством звука компакт-дисков.			
	2		Обеспечивается дополнительная защита от прерывания звучания.		
AVLS ³⁾ (Ограничение громкости)	● OFF	Без ограничения уровня громкости громкость меняется.			
	ON		Установка ограничения на максимальную громкость для защиты слуха.		

Продолжение ➞

Предметы	Опции (●: Установки по умолчанию)		
TIMER (Таймер отключения)	● OFF	Таймер не включен.	
	ON	1-99 мин. Несколько раз поверните ручку управления VOL +/- на пульте ДУ для увеличения или уменьшения промежутка времени с шагом в 5 минут или продолжайте поворачивать ручку управления VOL +/- для увеличения или уменьшения с шагом в 1 минуту. Установка по умолчанию - "10 min".	
AUDIO OUT ¹⁾ (Внешний аудио выход)	● HEADPHONE	Выберите этот пункт при подсоединении входящих в поставку наушников.	
	LINE OUT	Выберите этот пункт при подсоединении других устройств, таких как активные колонки, при помощи шнура для аудио (☞ стр. 30).	
BEEP (Рабочий звуковой сигнал)	● ON	Этот звуковой сигнал звучит при работе плеера.	
	OFF	Звуковой сигнал отключён.	
SEAMLESS ¹⁾⁴⁾ (Непрерывное проигрывание дорожек)	● OFF	Проигрыватель дисков проиграл диск в порядке записи, включая промежутки между дорожками.	
	ON	Проигрыватель дисков проиграл без промежутков между дорожками.	
POWERSAVE ¹⁾⁵⁾ (Подсветка ЖК-дисплея на пульте дистанционного управления и индикатора OPR на проигрывателе)	● OFF	На пульте ДУ дисплей освещается примерно 10 секунд, затем гаснет. индикатор OPR на проигрывателе остается освещенным.	
	1	Ни дисплей ДУ ни индикатор OPR на проигрывателе CD не светятся.	
	2	Ни дисплей ДУ ни индикатор OPR на проигрывателе CD не светятся. Более того, отменяются установки режима SOUND.	
PLAYORDER ¹⁾ (Порядок воспроизведения)	TRACK	● NORMAL (Обычное)	Воспроизвести музыкальный диск в порядке записи.
		ID3tagTNO	Воспроизвести в порядке кодовых меток ID3.
		FILE NAME	Воспроизвести в алфавитном порядке по имени файлов.
	GROUP	● OFF	Воспроизвести музыкальный диск в порядке записи.
		ON	Воспроизвести в алфавитном порядке имён групп.
DIRECTION (Инвертирование символов на дисплее)	● NORMAL (Обычное)	Символы появляются на дисплее в нормальном направлении.	
	REVERSE (Обратное)	Символы появляются на дисплее в обратном направлении, что позволяет их читать с другой стороны. При настройке параметров CUSTOM режима EQUALIZER, VOL +/- на пульте ДУ действует в противоположном направлении.	

Предметы	Опции (●: Установки по умолчанию)	
CD-EXTRA ^{1) 6)} (Воспроизведение форматом диска)	● OFF	Установить “OFF”, если компакт диск проигрывается нормально.
	ON	Если режим CD-Extra не работает, установить “ON”. После этого диск будет воспроизводиться.
ANIMATION (Выбор анимационного окна)	● OFF	При отсутствии операций с проигрывателем воспроизводится обычное окно воспроизведения.
	ON	При отсутствии операций с проигрывателем отображается анимационное окно.

- 1) Эту установку можно выполнить только при остановленном проигрывателе.
- 2) В зависимости от приобретенной модели, на пульте ДУ может отображаться “G-PRO”.
- 3) AVLS -это аббревиатура от Automatic Volume Limiter System (Система автоматического ограничения громкости).
- 4) Эта функция работает только для компакт-дисков в формате ATRAC.
- 5) Только для модели D-NE720LS, оснащенной пультом дистанционного управления с экраном LCD.
- 6) Эта функция работает только для Audio CDs и CD-Extra CDs.

Примечания

- Даже если “G-PROTECTION” установлено на “2”, звучание может прерываться:
 - если проигрыватель испытывает постоянные, более сильные, чем рассчитано, удары,
 - при воспроизведении загрязненного или поцарапанного диска или
 - при использовании дисков CD-R/CD-RW, если воспроизводится диск низкого качества, или есть неполадки в записывающем устройстве или программном обеспечении.
- Даже при установке “SEAMLESS” на “ON”, постоянное воспроизведение может и не производиться, в зависимости от источника записи.

Подключение других устройств

Возможно прослушивание компакт-дисков через стереосистему, а так же запись с компакт-дисков на мини-диски или кассеты. Смотрите инструкции руководства подключаемого устройства.

Убедитесь в выключении всех устройств до подключения и изменения настроек, как объяснено ниже.

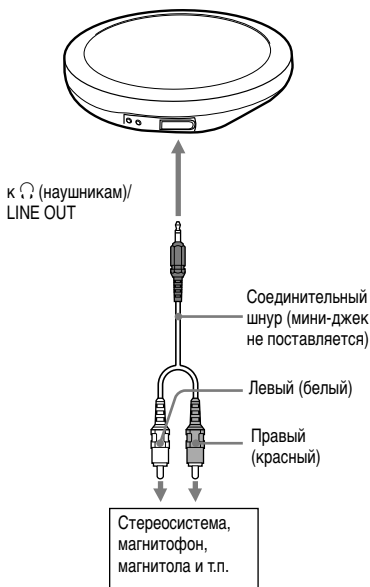

Необходимо изменить настройки для “AUDIO OUT” в меню OPTION, таким образом, чтобы звук подавался на подключенное устройство. Настройки “AUDIO OUT” приведены ниже. Для установки этих настроек смотрите  стр. 26, 28.

Присоединённое устройство	Установка
Наушники	HEADPHONE
Устройство присоединено при помощи соединительного шнура	LINE OUT

После подсоединения другого устройства, установите “LINE OUT”. После установки “LINE OUT” невозможно выполнять регулировку громкости ни на проигрывателе, ни на пульте ДУ, функции звука также не работают.

Примечания

- Перед воспроизведением компакт-диска, уменьшите громкость на подключенном устройстве, чтобы избежать повреждения подключенного динамика.
- Используйте для записи адаптер питания переменного тока. При использовании в качестве источника питания аккумулятора или сухой батареи, они могут полностью разрядиться во время записи.
- Для записи звука высокого качества, установите “G-PROTECTION” на “1” в меню OPTION.

Устранение неполадок

Если не удалось устранить неполадку даже после выполнения всех приведенных инструкций, обратитесь к ближайшему торговому представителю Sony.

Питание

Внешний признак	Причина и/или устранение
Аккумулятор не заряжается.	<ul style="list-style-type: none"> → Аккумулятор не вставлен в отделение для батарей. Вставьте аккумулятор (☞ стр. 11). → Идет воспроизведения компакт-диска. Выключите его (☞ стр. 16). → Когда проигрыватель находится в режиме остановки, нажмите кнопку ■/CHG. → Нажмите кнопку ■ на пульте дистанционного управления. Нажмите кнопку ■/CHG на проигрывателе компакт-дисков.

Звук

Внешний признак	Причина и/или устранение
Громкость не увеличивается, даже если вы используете кнопки VOL +/- на пульте ДУ, нажимая многократно + (даже если вы многократно нажимаете кнопку VOL + на проигрывателе).	<ul style="list-style-type: none"> → “AVLS” установлена на “ON” (Вкл.). Переключите на “OFF” (☞ стр. 27). → “AUDIO OUT” установлена на “LINE OUT”. Переключите на “HEADPHONE” (☞ стр. 28).
Нет ни звука, ни шума.	<ul style="list-style-type: none"> → Надежно подсоедините наушники. → Разъемы наушников загрязнены. Необходимо периодически очищать разъемы наушников мягкой тканью.
Громкость не регулируется.	<ul style="list-style-type: none"> → “AUDIO OUT” установлена на “LINE OUT”. Настройте громкость, используя регулятор громкости подсоединенного устройства, или установите “AUDIO OUT” на “HEADPHONE” (☞ стр. 28).
При воспроизведении компакт-диска слышно лишь шипение.	<ul style="list-style-type: none"> → Надежно закройте крышку отделения для батарей (☞ стр. 11).
При использовании проигрывателя с подсоединенной стерео системой, звук искажается или слышны помехи.	<ul style="list-style-type: none"> → “AUDIO OUT” установлена на “LINE OUT”. Настройте громкость, используя регулятор громкости подсоединенного устройства (☞ стр. 28). → “AUDIO OUT” установлена на “HEADPHONE”. Настройте громкость на проигрывателе (☞ стр. 28).
Не удается настроить параметры режима EQUALIZER.	<ul style="list-style-type: none"> → “POWERSAVE” установлен на “2” (☞ стр. 28).

Продолжение ➞

Работа/Воспроизведение

Внешний признак	Причина и/или устранение
Время воспроизведения слишком короткое. Невозможно воспроизведение компакт-дисков.	<ul style="list-style-type: none">→ Убедитесь, что используются щелочные, а не марганцевые батареи.→ Поменяйте сухую батарею на новую щелочную батарею LR6 (размер AA) (☞ стр. 12).→ Несколько раз зарядите и разрядите аккумулятор (☞ стр. 11).
Некоторые дорожки не воспроизводятся.	<ul style="list-style-type: none">→ Вы попытались воспроизвести файлы, сохраненные в формате несовместимым с этим проигрывателем (☞ стр. 5).→ Измените установки “CD-EXTRA” в меню OPTION. Можете воспроизводить компакт-диск (☞ стр. 29).
На дисплее отображается сообщение “Lo Batt” (“Батарея разряжена”), воспроизведение компакт-диска не производится.	<ul style="list-style-type: none">→ Разрядился аккумулятор. Зарядите аккумулятор (☞ стр. 11).→ Поменяйте сухую батарею на новую щелочную батарею LR6 (размер AA) (☞ стр. 12).
На экране отображается сообщение “Hi DC in”.	<ul style="list-style-type: none">→ Используется адаптер питания переменного тока предназначенный для более высокого напряжения, чем входящий в поставку или рекомендованный. Используйте только входящий в поставку адаптер питания переменного тока или шнур к автомобильному аккумулятору, рекомендованные в “Optional Accessories” (Принадлежности, не входящие в комплект поставки) (☞ стр. 35).
При помещении компакт-диска в проигрыватель воспроизведение компакт-диска не производится или на экране отображается сообщение “No Disc” (“Нет диска”).	<ul style="list-style-type: none">→ Компакт-диск загрязнен или поврежден. Очистите или замените его.→ Убедитесь, что компакт-диск вставлен этикеткой вверх (☞ стр. 15).→ Произошла конденсация влаги. Отложите компакт-диск на несколько часов, пока он не высохнет.→ Надежно закройте крышку отделения для батарей (☞ стр. 11).→ Удостоверьтесь, что батарея вставлена правильно (☞ стр. 11, 12).→ Аккуратно подсоедините адаптер переменного тока к розетке переменного тока (☞ стр. 14).→ Нажмите ►II, спустя одну секунду или больше после подсоединения адаптера питания переменного тока.→ CD-R/CD-RW на проигрывателе пусты.→ Есть проблемы с качеством записывающего устройства CD-R/CD-RW или с программным обеспечением.
При нажатии кнопки индикатор OPR мигает на проигрывателе, а воспроизведение компакт-дисков не производится.	<ul style="list-style-type: none">→ Кнопки заблокированы. Передвиньте переключатель HOLD назад (☞ стр. 17).

Внешний признак	Причина и/или устранение
Воспроизведение будет начато с того места, где оно ранее было остановлено (функция возобновления).	→ Функция возобновления воспроизведения включена. Чтобы начать воспроизведение с первой композиции, нажмите и удерживайте кнопку ▶II , когда проигрыватель находится в режиме остановки, пока не начнется воспроизведение первой композиции, или откройте крышку проигрывателя (☞ стр. 16). Или удалите все источники питания, а затем снова установите батарейку или подключите адаптер питания переменного тока.
При воспроизведении компакт-диска в формате ATRAC или MP3, звук слышен нормально, а диск не вращается.	→ Конструкция этого проигрывателя позволяет при воспроизведении компакт-дисков в формате ATRAC или MP3 останавливать вращение для сокращения потребления энергии. Проигрыватель не является неисправным.
“No File” (“Нет файла”) появляется на дисплее после нажатия кнопки ▶II или при открытой крышке проигрывателя.	→ На диске CD-R/CD-RW нет файлов формата ATRAC3plus/MP3. → Используется диск CD-R/CD-RW, с которого были удалены данные. → Компакт-диск загрязнен.
Трудно различать отображаемое ЖК-экраном, или он работает замедленно.	→ Проигрыватель компакт-дисков используется при высокой температуре (свыше 40°C) или при низкой температуре (ниже 0°C). При комнатной температуре экран снова будет работать нормально.
☞ быстро мигает на экране пульта ДУ, а определить начало дорожки или конкретную точку на дорожке невозможно.	→ Проигрыватель компакт-дисков находится в стадии подготовки к режиму воспроизведения дорожек по закладкам. Измените значение параметра PLAYMODE в нормальное проигрывание (ничего не отображается) (☞ стр. 20).
Хотя не было выбрано проигрывание Bookmark, мигает ☞ (закладка).	→ Если был выбран режим воспроизведения, отличный от проигрывания Bookmark, мигает ☞ (закладка).
Воспроизведение резко остановилось.	→ Был установлен таймер отключения. Измените установку для “TIMER” на “OFF” (☞ стр. 28). → Аккумулятор или сухая батарея полностью разряжены. Зарядите аккумулятор (☞ стр. 11) или поменяйте сухую батарею на новую щелочную батарею LR6 (размер AA) (☞ стр. 12).
Невозможно управлять проигрывателем, на дисплее пульта дистанционного управления появится последовательность из 8 букв или цифр.	→ Это может произойти в зависимости от используемого опроигрывателя. Отсоединив все источники питания, вставьте батарею или вновь подсоедините адаптер питания переменного тока. Произведите какую-либо операцию с проигрывателем еще раз. Если неполадка не устранилась, обратитесь к ближайшему торговому представителю Sony.

Другое

Внешний признак	Причина и/или устранение
После закрытия крышки проигрывателя, начинается вращение компакт-диска.	→ Проигрыватель считывает информацию с компакт-диска, неисправности нет.
Невозможно должным образом управлять проигрывателем при помощи пульта ДУ.	→ Кнопки на проигрывателе, по ошибке, остались нажатыми. → Пульт ДУ подсоединен ненадежно.

Обслуживание

Для очистки корпуса

Используйте мягкую ткань слегка смоченную в воде или в слабом растворе моющего средства. Не используйте спирт, бензин или растворитель

Технические характеристики

Система

Цифровая компакт-дисковая аудиосистема

Характеристики лазерного диода

Материал: GaAlAs

Длина волны: $\lambda = 770 - 800$ нм

Продолжительность излучения: непрерывное

Мощность излучения лазера: менее 44,6 мкВт
(Данный выходной сигнал соответствует значению, измеренному на расстоянии 200 мм от поверхности объектива на оптическом блоке звукоснимателя с апертурой 7 мм.)

Преобразование D-A

Система 1-битового ЦАПа MASH

Частотная характеристика

20 - 20 000 Гц ± 1 дБ (замерено JEITA)

Выход (при уровне входа 3 В)

Линейное выходное гнездо

(стерео мини гнездо)

Выходная мощность 0,7 В ср. квадрат.

при 47 к Ω

Рекомендованное полное сопротивление нагрузки не менее 10 к Ω

Наушники (стерео мини гнездо)

Приблизит. 5 мВт + Приблизит. 5 мВт

при 16 Ω

(Приблизит. 1,5 мВт + Приблизит. 1,5 мВт при 16 Ω)*

*Для покупателей в Европе

Требования к питанию

- Перезаряжаемая батарея Sony NH-14WM: 1,2 В постоянного тока \times 1
- Батарея LR6 (размера AA) 1,5 В постоянного тока \times 1
- Адаптер питания переменного тока (постоянный ток вход. гнездо 3 В): 220 В, 50 Гц (модель для Китая) 120 В, 60 Гц (модель для Мексики)

Рабочая температура

5°C - 35°C

Размеры (ш/в/г) (с проекционными компонентами и элементами управления)

Приблизит. 135,8 × 20,4 × 135,8 mm

Масса (с принадлежностями)

Приблизит. 170 г

Патенты США и других стран по лицензии компании Dolby Laboratories.

Конструкция и технические характеристики могут быть изменены без уведомления.

Принадлежности, входящие в комплект поставки







Адаптер питания переменного тока	AC-E30HG*
Система активных колонок	SRS-Z30 SRS-Z510
Шнур к автомобильному аккумулятору	DCC-E84
Автомобильный комплект для подключения	CPA-84U
Соединительный шнур	RK-G129HG RK-G136HG
Наушники (кроме покупателей во Франции)	MDR-E931SP MDR-EX71SL MDR-G64SL
Наушники (для покупателей во Франции)	MDR-E808SP

* Технические характеристики адаптера питания переменного тока отличаются в зависимости от конкретного места. Перед покупкой удостоверьтесь в значении напряжения и форме штекселя.

Ваш торговый представитель может не иметь в наличии некоторые из принадлежностей, перечисленных выше. Обратитесь к дилеру за подробной информацией о принадлежностях в вашей стране/области

Алфавитный указатель

Символы

-  (Батарея) 11, 13
-  (Диск) 15
- 1 (Воспроизведение одной композиции) 20
- a00 (Воспроизведение с автоматическим упорядочиванием) 20
- a00 SHUF (Перетасованное воспроизведение с автоматическим упорядочиванием) 20
-  (Воспроизведение по закладкам) 20, 21
-  SHUF (Перетасованное воспроизведение группы) 20
-  (Воспроизведение группы) 20
-  (Воспроизведение списка m3u) 20, 21
- PGM(Воспроизведение PGM) 20, 22
-  (Повтор воспроизведения) 22

A

- ACTIVE 25
- ANIMATION 29
- ATRAC3plus 5
- ATRAC CD 5
- AUDIO OUT 28, 30
- AVLS 27

B

- BEEP 28
- BOOKMARK 21

C

- CD-EXTRA 29
- CD-ROM (SonicStage) 8
- CD-TEXT 18
- CLEARBASS 23, 25
- CUSTOM 25

D

- DIRECTION 28

E

- EQUALIZER 23, 25

G

- G-PROTECTION 27
- GROUP 28

H

- HEADPHONE 28, 30
- HEAVY 25

I

- INTRO 20

L

- LANGUAGE 27
- LINE OUT 28, 30

M

- MENU 27
- Mix-Mode CD 5

O

- OPTION 27

P

- PLAYORDER 28
- PLAY MODE 20
- POWERSAVE 28

S

- SEAMLESS 28
- SOFT 25
- SonicStage 4
- SOUND 25

T

- TEXT 27
- TIMER 28
- TRACK 28

A

- Адаптер питания переменного тока 8
- Аккумулятор 8, 11

B

- Внешний контейнер для переноса батарей 8, 12
- Воспроизведение 16
- Воспроизведение списка избранного m3u 20, 21

Г

- Группа 6, 21

Д

- Диск CD-Extra 5
- Диск MP3 5
- Дисплей пульта ДУ 10, 18
- Длительность работы батареи 13

З	
Зажим пульта ДУ	8
К	
Контейнер для переноса батареи	8
крышка батарейного отсека	11
Н	
Наушники	8
О	
Остановка	16
П	
пауза	16
Повтор воспроизведения	22
Поиск	16, 17
Принадлежности, не входящие в комплект поставки	35
Пульт дистанционного управления	8
Р	
Режим просмотра списка	17
Т	
тэгом ID3	18
Ф	
формата CD-DA	5
функции HOLD	17

