

# Vitek

## Compact

VT-1453 W  
VT-1453 GY



## MANUAL INSTRUCTION

<b>GB</b>	MANUAL INSTRUCTION	1
<b>DE</b>	DIE BETRIEBSANWEISUNG	5
<b>RUS</b>	ИНСТРУКЦИЯ ПО ЭКСПЛУАТАЦИИ	9
<b>FR</b>	NOTICE D'UTILISATION	13
<b>IT</b>	ISTRUZIONI D'USO	17
<b>E</b>	INSTRUCCIONES DE USO	21
<b>BG</b>	ИНСТРУКЦИЯ ЗА ЕКСПЛОАТАЦИЯ	25
<b>HU</b>	HASZNÁLATI ÚTMUTATÓ	29
<b>SCG</b>	UPUSTVO ZA UPOTREBU	33
<b>PL</b>	INSTRUKCJA OBSŁUGI	37
<b>CZ</b>	NÁVOD K POUŽITÍ	41
<b>UA</b>	ІНСТРУКЦІЯ З ЕКСПЛУАТАЦІЇ	45
<b>BEL</b>	ІНСТРУКЦЫЯ ПА ЭКСПЛУАТАЦЫІ	49
<b>AR</b>	تعليمات الاستخدام	53

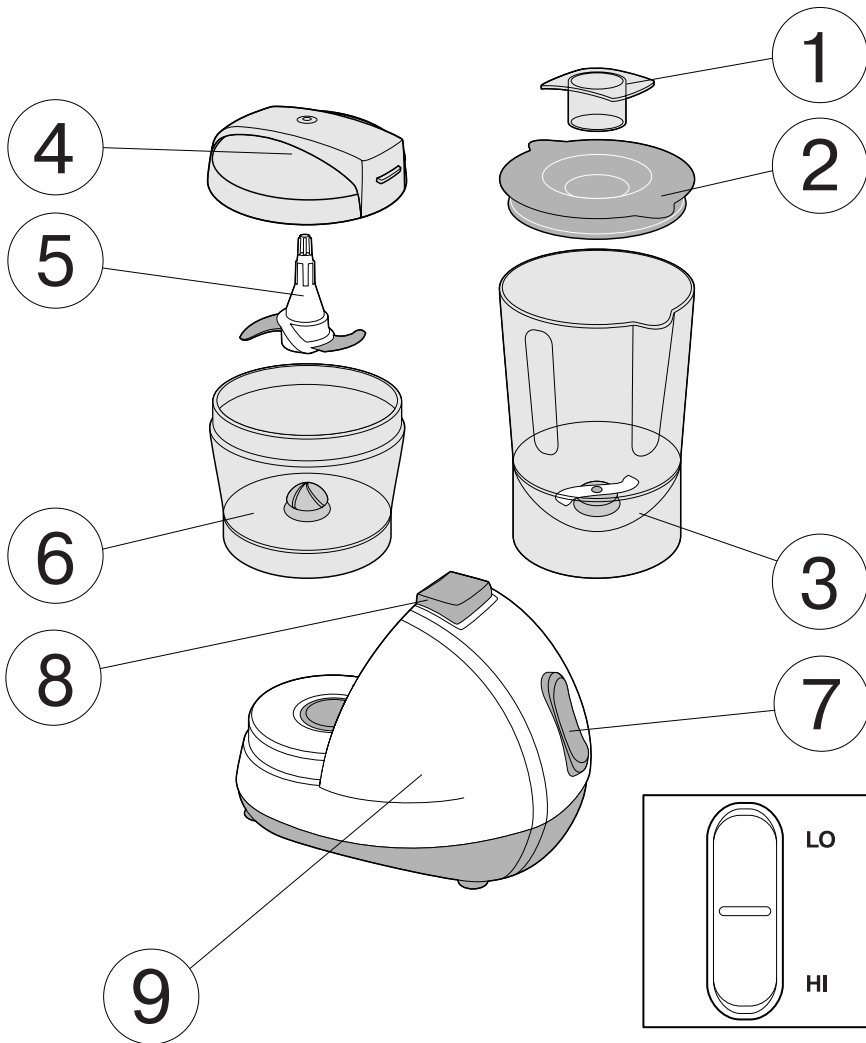

# РУССКИЙ

## СОСТАВНЫЕ ЧАСТИ

1. Мерный стаканчик
2. Крышка блендера
3. Контейнер блендера
4. Крышка чоппера
5. Лезвия чоппера
6. Чаша чоппера
7. 2-позиционный переключатель скорости (Low/High)
8. Кнопка фиксации контейнера блендера/чаши чоппера
9. Корпус электродвигателя

## При использовании электрических приборов соблюдайте следующие правила безопасности,

особенно в присутствии детей:

1. Внимательно прочитайте инструкцию и сохраните ее.
2. При использовании электрического устройства детьми или в присутствии детей, будьте особенно внимательны.
3. Во избежание поражения электрическим током не погружайте корпус электродвигателя, шнур питания в воду или иные жидкости. Не промывайте их в воде.
4. Данное устройство подключается к сети переменного тока. Убедитесь, что напряжение сети питания соответствует маркировке прибора.
5. Отключайте устройство от электросети, когда оно не используется, а также перед извлечением деталей и перед очисткой устройства. Для отключения устройства от электросети возьмитесь за сетевую вилку и, потянув, извлеките ее из электрической розетки. Не тяните за шнур питания.
6. Не позволяйте шнуру свисать со стола, не позволяйте ему прикасаться к горячим поверхностям.
7. Не пользуйтесь устройством, у которого поврежден электрошнур или сетевая вилка, после возникновения в работе устройства сбоев или если устройство роняли или повредили каким-либо иным способом. По вопросам ремонта обращайтесь в сервисный центр.
8. Не используйте устройство на открытом воздухе или в местах с высокой влажностью.
9. Использование насадок, не входящих в комплект поставки, может привести к получению травм, поражению электрическим током или возникновению пожара.

10. Мини-чоппер выполняет свою работу за считанные секунды. Никогда не держите его включенным дольше, чем требуется.
11. Не обрабатывайте горячие продукты.
12. Не включайте Мини-чоппер вхолостую, не положив какие-нибудь продукты в чашу чоппера или смесительный контейнер блендера.
13. Перед использованием убедитесь, что в чашу чоппера или смесительный контейнер блендера не попали какие-либо инородные предметы.
14. Избегайте прикосновений к вращающимся деталям. Скребок (не входит в комплект поставки) можно пользоваться только при выключенном устройстве.
15. Перед тем, как включить устройство убедитесь, что чаша чоппера или смесительный контейнер блендера правильно установлены и надежно закреплены. Не пытайтесь снять чашу чоппера или контейнер блендера пока лезвия не останутся полностью.
16. Используйте блендер только с закрытой крышкой.
17. Не пытайтесь отключить механизм блокировки включения прибора, поскольку это может привести к серьезной травме.

**ОСТОРОЖНО:ЛЕЗВИЯ ЧОППЕРА ОЧЕНЬ ОСТРЫЕ. ОБРАЩАЙТЕСЬ С НИМИ ОСТОРОЖНО.НИКОГДА НЕ ПРИКАСАЙТЕСЬ К ЛЕЗВИЯМ ЧОППЕРА/ЛЕЗВИЯМ БЛЕНДЕРА. ТОЛЬКО ДЛЯ ДОМАШНЕГО ИСПОЛЬЗОВАНИЯ.**

## ИСПОЛЬЗОВАНИЕ МИНИ-ЧОППЕРА/БЛЕНДЕРА

**Внимание:** Чаша чоппера оборудована системой блокировки, предназначенной для обеспечения Вашей безопасности при использовании этого устройства. Мини-чоппер не будет работать, если чаша и крышка неправильно установлены.

## Указания по сборке ЧОППЕРА

1. Промойте чашу (6), крышку (4) и лезвия (5) чоппера теплой мыльной водой. Сполосните и вытрите досуха.
2. Разместите корпус электродвигателя (9) на устойчивой, сухой поверхности.
3. Установите чашу чоппера (6) на корпус

- электродвигателя (9), совместив выступы на нижней части чаши с пазами на корпусе электродвигателя.
4. Для измельчения продуктов установите лезвие (5). Никогда не прикасайтесь к режущему краю лезвия во избежание травмы.
  5. Поместите в чашу чоппера предназначенные для измельчения продукты, равномерно распределив их при помощи скребка (в комплект поставки не входит). Предварительно разрежьте продукты на кусочки 1-1,5 см.
  6. Установите на чашу чоппера (6) крышку (4), совместив выступ на чаше чоппера с пазом на крышке. Нажмите на крышку сверху до полной фиксации. Ваш Мини-чоппер не будет работать, если неправильно установлены крышка и чаша чоппера.
  7. Подключите устройство к электросети и Мини-чоппер готов к работе.
  8. Для включения устройства нажмите и удерживайте кнопку переключателя скорости (7).
  9. Для снятия чаши чоппера нажмите на кнопку фиксации (8).

#### **Указания по сборке БЛЕНДЕРА**

1. Промойте крышку блендера (2), контейнер (3) и мерный стаканчик (1) теплой мыльной водой. Сполосните и вытрите досуха.
2. Разместите корпус электродвигателя (9) на устойчивой, сухой поверхности.
3. Установите контейнер блендера (3) на корпус электродвигателя (9), совместив выступы на нижней части контейнера блендера с пазами на корпусе электродвигателя, и слегка нажмите сверху до полной фиксации.
4. Постепенно добавляйте ингредиенты в контейнер блендера, чтобы обеспечить их правильное перемешивание и избежать переполнения контейнера. Никогда не заполняйте контейнер более чем на 3/4 его объема; т.к. работающее лезвие вызывает подъем компонентов в контейнере. Для приготовления больших объемов смешивайте продукты в несколько приемов.
5. Если рецепт не требует иного, сначала заливайте жидкие ингредиенты, а затем твердые. Жидкость ускорит обработку и позволит осуществить ее на пониженной

- скорости. Перед измельчением льда всегда добавляйте один мерный стаканчик жидкости.
6. Установите крышку блендера (2) и мерный стаканчик (1) на контейнер блендера.
7. Подключите устройство к электросети, и блендер будет готов к работе.
8. Для включения устройства нажмите и удерживайте кнопку переключателя скорости (7).
9. Для снятия контейнера блендера нажмите на кнопку фиксации (8).

#### **ОБРАБОТКА ПРОДУКТОВ ПИТАНИЯ И ВЫБОР ПРАВИЛЬНОГО РЕЖИМА РАБОТЫ**

**ИЗМЕЛЬЧЕНИЕ:** Убедитесь, что чаша, лезвия и крышка чоппера установлены правильно. Пульсирующий режим работы можно включать нажатием на кнопки "Low" или "High" при измельчении, приготовлении пюре и смешивании продуктов. Используйте этот режим работы и для обработки мягких пищевых продуктов, таких как травы, сельдерей, лук, чеснок, приготовления соусов и подлив, приправ к салатам. Обычно для измельчения бывает достаточно двух-трех нажатий.

Использование прерывного режима работы позволяет крупным кусочкам продуктов опускаться на дно чаши для лучшего измельчения. Следует следить за состоянием обрабатываемых продуктов во избежание чрезмерного их измельчения.

**РАЗМАЛЫВАНИЕ:** Убедитесь, что чаша, лезвия и крышка чоппера установлены правильно. Пульсирующий режим работы можно включать нажатием на кнопки "Low" или "High", он позволяет размалывать кофейные зерна, сухофрукты, твердый сыр, шоколад и т.д. Используйте пульсирующий режим работы в течение нескольких секунд. Для размалывания семян или кофейных зерен достаточно 20 -40 секунд.

**СМЕШИВАНИЕ:** Убедитесь, что контейнер и крышка блендера установлены правильно. Производите смешивание в течение 5-30 секунд, а затем проверьте равномерность полученной смеси. Продолжите смешивать, пока не будет достигнута желательная консистенция. Излишне продолжительное смешивание вызывает неоправданно жидкую консистенцию смеси.

**ПРИМЕЧАНИЕ:** При работе блендера на

нем всегда должна быть установлена крышка. Использование скребка (не входит в комплект поставки) допустимо только при полностью остановленных ножах. Густые смеси требуют при приготовлении особого внимания. Периодически выключайте устройство и снимайте смесь с боковых стенок контейнера, смахивая ее на лезвия, затем установите на место крышку и продолжайте обработку. При недостаточной степени смешивания ингредиентов выберите более высокую скорость работы устройства. Сняв мерный стаканчик (1), постепенно добавляйте твердые компоненты или лед через отверстие в крышке блендера. Перед помещением в контейнер всегда разрезайте твердые продукты такие как овощи и сыр на более мелкие куски.

### ВАЖНЫЕ ЗАМЕЧАНИЯ

- **Устойчивость во время работы:** в связи с высокой мощностью устройства его рекомендуется придерживать во время работы рукой.
- **Максимальная продолжительность работы:** никогда не включайте Мини-чоппер непрерывно более 1 минуты. После одной минуты работы выключите устройство из сети и дайте ему остыть перед тем как продолжить работу с ним.
- **Максимальное количество:** никогда не перегружайте чашу чоппера/контейнер блендера. В целом следует придерживаться того правила, что максимальный объем подлежащих разовой обработке компонентов не должен превышать приблизительно 3/4 общего объема чаши чоппера/контейнера блендера.
- **Чаша чоппера/контейнер блендера:** чаша/контейнер изготовлен из высококачественного пластика. Тем не менее, поверхность чаши/контейнера может поцарапаться, если вы будете применять устройство для перемалывания сухофруктов, бобов или некоторых трав. Эти царапины никак не влияют на эффективность работы устройства.
- **Удаление продуктов с боковых стенок чаши чоппера/контейнера блендера:** если в процессе обработки продуктов вы заметите, что какое-то их количество прилипло к боковым стенкам

чаши/контейнера, отключите устройство от электросети и дождитесь полной остановки лезвий.

Снимите крышку чоппера/блендера и при помощи скребка (в комплект не входит) переместите прилипший к стенкам продукт к центру чаши/контейнера. Не делайте этого руками, если перед тем устройство не было выключено из электросети, и лезвия чоппера не извлечены из устройства.

### ОБСЛУЖИВАНИЕ И ЧИСТКА

- Перед чисткой устройства обязательно отключите его от электросети. Снимите чашу чоппера/контейнер блендера с корпуса электродвигателя.
- Рекомендуется промывать чашу чоппера/контейнер блендера, крышку и лезвия в теплой мыльной воде сразу после каждого использования. Промойте все детали и просушите их. Соблюдайте осторожность при промывании лезвий чоппера, старайтесь не прикасаться к ним.
- Вы можете мыть детали чоппера/блендер в посудомоечной машине.
- Протрите корпус электродвигателя влажной губкой или тканью, затем вытрите его насухо. Никогда не погружайте корпус устройства в воду или другие жидкости.
- Под воздействием некоторых продуктов питания пластик может изменить цвет. Это не повредит пластику и не повлияет на вкус обрабатываемых продуктов. Протрите пластик тканью, смоченной растительным маслом, это позволит снять налет.

**Хранение:** Если вы не пользуетесь устройством, то храните его отключенным от сети. Храните лезвия чоппера вне досягаемости для детей.

### Спецификация

Питание: 220 В ~ 50 Гц;  
Мощность: 260 Вт.

*Производитель оставляет за собой право изменять характеристики приборов без предварительного уведомления.*

**СРОК СЛУЖБЫ ПРИБОРА НЕ МЕНЕЕ 3-Х ЛЕТ**

# РУССКИЙ

## ВЫБОР ФУНКЦИЙ

### Ингредиенты

#### Основы:

Шоколад для выпечки

Измельч. Перемал. Смеш.

•

### Примечания /Подсказки

Обрабатывайте не более 60 г за раз. Разломите на 4 части, приблизительно по 1,2 см каждая. Перед измельчением охладите в морозильнике в течение 3 минут .

Масло

•

Сыр (твердый)

•

Размалывайте маленькими порциями, нарежьте на небольшие кусочки.

Сыр (мягкий)

•

Хорошо охладите

Мусс

•

Молочный коктейль

•

Фруктовый коктейль

•

### Ингредиенты

Супы

Измельч. Перемал. Смеш.

•

Соусы

•

Приправы

•

Напитки на основе сока

•

### Примечания /Подсказки

### МЯСО /РЫБА:

Общие сведения для мяса /рыбы

•

Охладить или отварить, нарезать на небольшие кусочки для ускорения измельчения. Измельчать с перерывами, часто проверять.

Бекон

•

Сначала обжарить на сковороде или гриле

Соус (авокадо, копченый лосось, анчоусы и т.д.)

•

### ОВОЩИ /ТРАВЫ:

Сельдерей

•

Отварные овощи

•

Сначала отварите овощи до мягкости, затем измельчите до образования пюре

Чеснок

•

Корень имбиря

•

Травы (свежие)

•

Хрен

•

Грибы

•

Маслины

•

Сначала удалите косточки

Лук

•

Перцы (свежие)

•

Фаршированные помидоры

•

### СУХИЕ ПРОДУКТЫ:

Стебли корицы

•

Кофейные зерна

•

Размалывать около 1/2 мерного стаканчика в течение 30 -50 секунд в зависимости от вкуса (например, молотый кофе для приготовления "эспрессо" требует более длительного размалывания, чем кофе для кофеварки)

Орехи

•

Перец горошек

•

Сухие семена

•

Тмин, миндаль, кедровый орех и т.д.



ME 61

*Данное изделие соответствует всем требуемым европейским и российским стандартам безопасности и гигиены.*

Производитель: АН-ДЕР ПРОДАКТС ГмБХ,  
Австрия  
Йеневайнгассе, 10/10, 1210, Вена, Австрия