

# HYUNDAI

**H-1501**

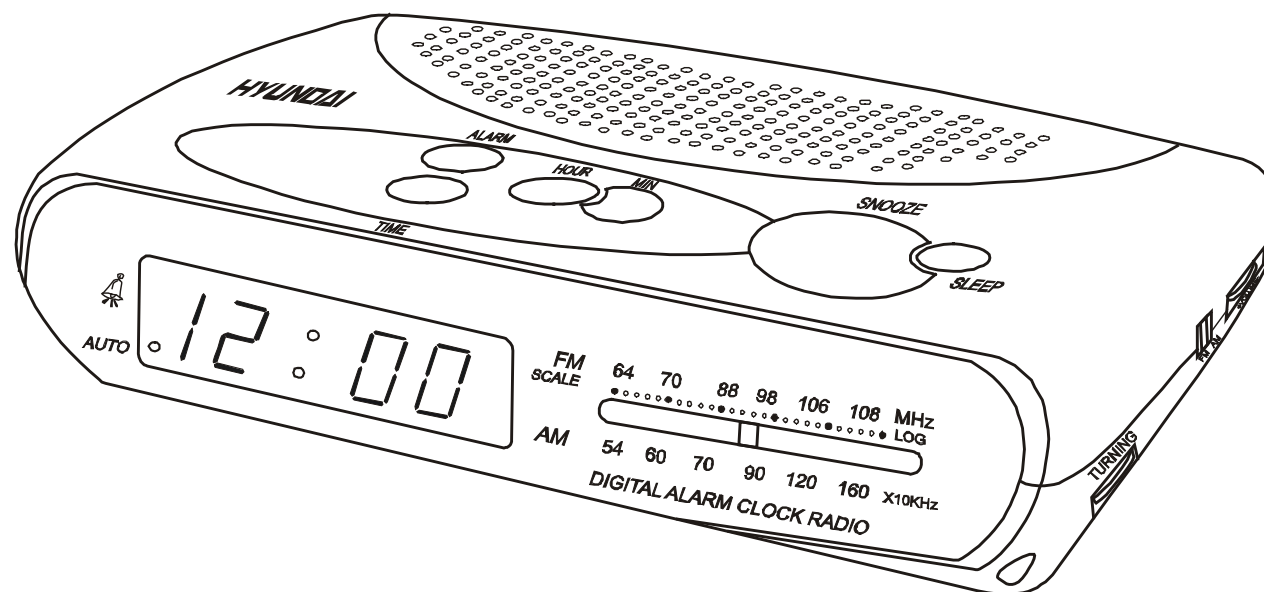

**ALARM CLOCK RADIO**  
**Instruction manual**

**РАДИОПРИЕМНИК С ЧАСАМИ**  
**Руководство по эксплуатации**

## Описание

1. Кнопка Вкл./Выкл./Авто/Звонок
2. Кнопка установки времени
3. Кнопка Вкл./Выкл. будильника
4. Кнопка установки часов
5. Кнопка установки минут
6. Кнопка SNOOZE
7. Кнопка SLEEP
8. Регулятор уровня громкости
9. Переключатель диапазонов радиоволн
10. Регулятор настройки радиоволн
11. Шкала радиоволн
12. Дисплей

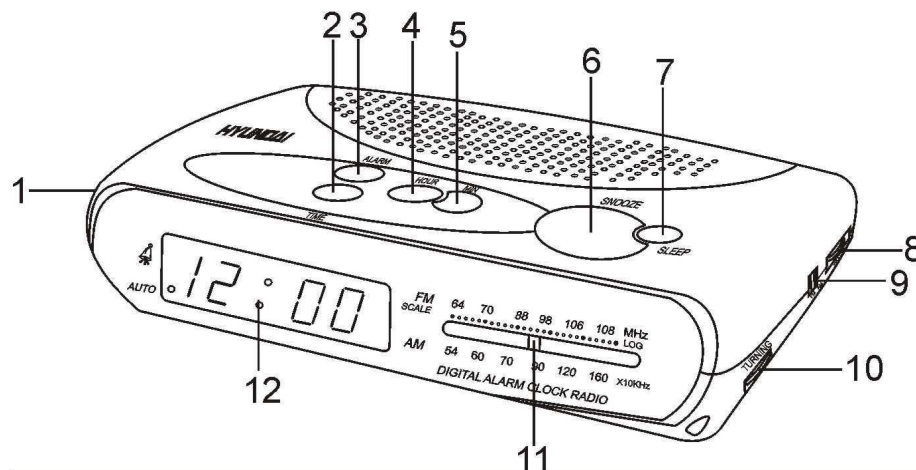

## Меры безопасности

- **ВНИМАНИЕ:** Во избежание удара электрическим током не открывайте заднюю панель. Доверяйте ремонт только квалифицированным специалистам.
- **ВЫСОКОЕ НАПРЯЖЕНИЕ:** В приборе находятся оголенные провода высокого напряжения. Напряжение внутри прибора достаточно высокое, чтобы вызвать удар электрическим током.
- **ВНИМАНИЕ:** В руководстве присутствуют важные указания по эксплуатации и уходу. Сохраните руководство по эксплуатации для последующего использования.

## Источники питания

### Работа от батареек

- Вставьте 9-ти вольтовую батарейку в отсек для батарей. В процессе работы радиоприемника с часами от батарейки его дисплей перестает светиться и включается режим памяти. Благодаря включению режима памяти Вы можете не переустанавливать время каждый раз. Режим памяти используется при возникновении кратковременных сбоев в сети питания. При длительном отсутствии питания в сети батареи могут разрядиться, что повлияет на точность хода часов или качество настройки радио.
- Удалите батарейку, если она разрядилась или радиоприемник с часами не будет использоваться на протяжении длительного периода времени. Ваш прибор будет нормально работать и без батареек, но при этом при повторном подключении радиоприемника с часами к сети питания его дисплей начнет мигать и Вам придется снова устанавливать точное время.

## **Питание от сети переменного тока**

- Прибор предназначен только для домашнего использования.
- Перед первым использованием прибора проверьте, соответствует ли электропитание Вашего прибора, указанное в таблице с техническими характеристиками, электропитанию в Вашей локальной сети.
- Подключите радиоприемник с часами к сети питания.
- Теперь доступны все функции устройства. Дисплей часов начнет мигать, сообщая о необходимости установки времени.

## **Установка времени**

- Для установки правильного времени нажмите одновременно кнопку установки часов и кнопку установки времени, отпустите их приблизительно перед тем, как корректировка времени выполнена, т.е. когда будет выставлен точный час. Далее нажмите кнопку установки минут и кнопку установки времени одновременно и выставите точное время.

## **Использование радиоприемника**

---

- Установите переключатель Вкл./Выкл./Авто/Звонок в положение “ON”.
- Используя переключатель диапазонов радиоволн, выберите диапазон радиовещания.
- Вращая регулятор настройки радиоволн, настройтесь на волну выбранной Вами радиостанции.
- С помощью регулятора громкости установите желаемый уровень громкости.

## **Антенна**

- Для приема FM сигнала имеется антенна, находящаяся рядом с электрошнуром.

## **Установка будильника в режиме радио**

После настройки на волну выбранной Вами радиостанции и установки желаемого уровня звука Вам необходимо действовать следующим образом для установки автоматического включения радио:

- Установите переключатель Вкл./Выкл./Авто/Звонок в положение “AUTO”.
- Нажмите кнопку Вкл./Выкл. будильника и, удерживая ее нажатой, нажмите кнопку установки часов, а затем кнопку установки минут для установки точного времени будильника. Как только Вы установите время будильника, оно будет занесено в память часов, при этом загорится световой индикатор “AUTO”. Для просмотра времени будильника нажмите кнопку Вкл./Выкл. будильника. Заданное время будильника будет занесено в память, и радио включится автоматически на следующий день. Для выключения радио нажмите кнопку Вкл./Выкл. будильника.

## **Установка будильника в режиме звонка**

- Для установки времени звонка Вам необходимо действовать следующим образом: повторите операции, указанные в предыдущем пункте, установив переключатель Вкл./Выкл./Авто/Звонок в положение “ALARM”. Вы можете отключить звонок, установив переключатель Вкл./Выкл./Авто/Звонок в положение “ON” для включения радио или нажав на кнопку Вкл./Выкл. будильника.

## Автоматическое выключение радио

- Вы можете установить режим автоматического выключения радио с интервалом от 1 минуты до 1 часа 59 минут. Для установки режима автоматического отключения радио Вам необходимо действовать следующим образом: при включенном радио нажмите кнопку SLEEP и кнопку установки минут для установки обратного отсчета времени. Если Вы хотите отключить радио до истечения времени его автоматического отключения, нажмите кнопку SNOOZE.

## Кнопка SNOOZE

- Используя кнопку SNOOZE, Вы можете добавить около 9 минут ко времени сна после автоматического включения радио. Данную операцию Вы можете повторять до 5 раз.

## Чистка и уход

- Перед чисткой убедитесь, что прибор отключен от сети питания.
- Протрите корпус прибора влажной тканью.
- Предохраняйте прибор от попадания влаги, а также чрезвычайно высокой температуры от отопительного оборудования или прямых солнечных лучей.

## Технические характеристики

Электропитание	220 Вольт, 50 Герц
Вес нетто / брутто	0,42 кг / 0,48 кг
Размеры коробки (Д x Ш x В)	180 мм x 55 мм x 150 мм

