

# HYUNDAI

## H-CD7011

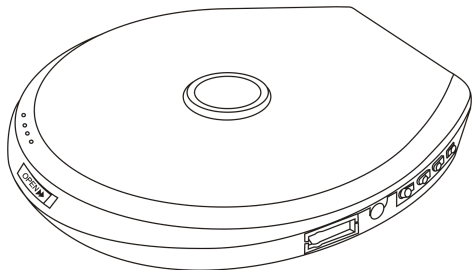

**PORTABLE  
VCD/MP3/CD PLAYER  
Instruction manual**

**ПОРТАТИВНЫЙ  
VCD/MP3/CD ПЛЕЕР  
Руководство по эксплуатации**

---

## Уважаемый покупатель!

Благодарим Вас за покупку нашего изделия. Для обеспечения безопасности рекомендуется тщательно изучить настоящее руководство перед подключением, эксплуатацией и/или регулировкой изделия, и сохраняйте руководство для использования в будущем.

## Содержание

---

Содержание .....	29
Меры предосторожности .....	30
Функции плеера.....	31
Комплектация.....	32
Подготовка к эксплуатации.....	33
Описание плеера.....	37
Проводной пульт дистанционного управления .....	38
Представление экрана ПДУ .....	39
Принцип действия .....	41
Пульт дистанционного управления .....	45
Обращение с компакт-дисками .....	51
Чистка и уход .....	52
Руководство по устранению неисправностей.....	53
Технические характеристики.....	56

## Меры предосторожности

---

### **ВНИМАНИЕ**

ПЛЕЕР ИМЕЕТ МАЛОМОЩНЫЙ ЛАЗЕРНЫЙ ПРИБОР. ЛАЗЕРНОЕ ИЗЛУЧЕНИЕ НЕВИДИМО. Попадание его в глаза может травмировать Вас! ПОЭТОМУ, ПОЖАЛУЙСТА, ЭКСПЛУАТИРУЙТЕ ПРИБОР В СООТВЕТСТВИИ С НАСТОЯЩИМ РУКОВОДСТВОМ. ИЗБЕГАЙТЕ ДЕЙСТВИЯ ЛАЗЕРНОГО ЛУЧА!

Питание плеера автоматически отключается при открывании крышки.

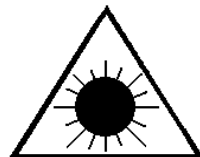

- Для предотвращения пожара или поражения электрическим током, используйте аксессуары, изготовленные нашей компанией, и не подвергайте плеер влиянию дождя или влаги.
- Для избежания поражения электрическим током не разбирайте корпус адаптера переменного тока, поскольку внутри него нет никаких элементов, предназначенных для ремонта, выполняемого пользователем. В случае возникновения дефекта обращайтесь в специализированные ремонтные мастерские.
- Данное изделие автоматически отключится, если входное напряжение ниже предписанного, и не включится после повторного включения. В этом состоянии, пожалуйста, проверьте соответствие входного напряжения требуемому значению.

- Отключайте источник питания, включая адаптер и батарейки, если плеер не будет использоваться в течение длительного времени.
- При одновременном использовании адаптера и сухих батареек, питание автоматически будет подаваться с адаптера.
- Не используйте адаптер, который поставляется не нашей компанией, поскольку это может привести к сбоям в работе.
- Не подключайте плеер к источнику питания, если вы только что внесли его с холода в теплое помещение. Это может привести к образованию конденсата внутри системы и причинить серьезный ущерб системе. Подождите не менее двух часов, чтобы плеер приобрел комнатную температуру.

## **Функции плеера**

---

- Функция энергосбережения батарейки: по умолчанию, при питании плеера от батарей в режиме воспроизведения VCD диска, на видеовыход не подается сигнал. Принудительная подача видеосигнала на выход осуществляется путем удержания кнопки ESP в течение 3 сек.
- Конструкция повышенного энергосбережения при воспроизведении MP3
- 4 предустановленных режима эквалайзера
- Совместим с MP3/VCD/DVCD/CD/CD-R/CD-RW
- Анти-шок:
  - MP3 120 секунд
  - CD 60 секунд
  - VCD 0 секунд
- Инфракрасный пульт дистанционного управления

- Проводной ПДУ с голубой подсветкой
- Функция PBC
- Аудио каналы П/Л и стерео
- Возможность выбора режима повторения
- Активное увеличение
- Внешний адаптер для батарей типа АА

## Комплектация

---

Пожалуйста, проверьте наличие следующих аксессуаров:

1. Плеер	1 шт.
2. Адаптер переменного напряжения	1 шт.
3. ТВ кабель	1 шт.
4. Пульт дистанционного управления	1 шт.
5. Наушники	1 шт.
6. Руководство пользователя	1 шт.
7. Проводной ПДУ	1 шт.
8. Внешний адаптер для батарей	1 шт.
9. Аккумуляторные батарейки	2 шт.

## Подготовка к эксплуатации

Плеер поставляется с картонным защитным диском, установленным в отсек CD. Он предназначен для защиты линзы от повреждения во время транспортировки изделия. Этот диск должен быть устранен перед началом эксплуатации изделия.

Сдвиньте переключатель OPEN вправо, чтобы открыть крышку CD, выньте защитный диск из плеера.

### 1. Как подключить

Подключите штекеры аудио кабеля к гнезду “PHONE” на плеере, а другой к гнезду CD/AUX INPUT или гнезду аудио телевизора.

Для воспроизведения VCD подключите один штекер видео кабеля к гнезду “VIDEO” на плеере, а другой штекер к гнезду “VIDEO” на телевизоре или к одному из мониторов.

Если необходим проводной ПДУ, подключите штекеры проводного ПДУ к гнезду PHONE” на плеере, затем подключите штекеры наушника к гнезду “PHONE” на дистанционном управлении.

Если необходим проводной ПДУ с экраном, подключите штекеры дистанционного управления к гнезду “PHONE” , затем подключите штекер наушника к гнезду “PHONE” на дистанционном управлении.

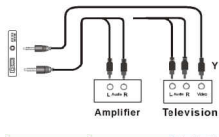
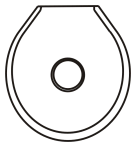
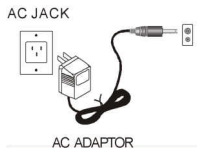

## **2. Источник питания**

Питание плеера должно осуществляться при помощи 2 Ni-MH батареек или адаптера переменного напряжения.

## **3. Установка элементов питания**

Откройте верхнюю крышку плеера, нажмите на крышку отсека батареек, в месте, отмеченном “OPEN”, потяните ее вверх и откройте крышку отсека для батарейки.

Вставьте 2 Ni-MH батарейки, соблюдая полярность, указанную на батарейках или в отсеке для батареек.

Закройте крышку отсека для батареек.

### **Примечание:**

- Если питание от батареек не подается, пожалуйста, вставьте 2 новые батарейки или зарядите их (если батарейки перезаряжаемые) в течение нескольких часов.

### **Предупреждения о сухой батарейке:**

- Пожалуйста, используйте щелочные батарейки соответствующего типа.
- НЕ ЗАРЯЖАЙТЕ сухую батарейку.
- НЕ используйте одновременно перезаряжаемую батарейку и сухую батарейку.
- НЕ используйте одновременно новую батарейку и использованную батарейку.

- НЕ используйте одновременно батарейки разных типов.
- Вынимайте все батарейки, если плеер не будет использоваться продолжительное время.
- В случае утечки батареек, перед установкой новых батареек, вытрите отсек для батареек.
- Всегда соблюдайте местные законы об утилизации батареек.

#### **4. Как заряжать перезаряжаемые батарейки**

- Вставьте перезаряжаемую батарейку в отсек для батареек.
- Подключите к плееру AC адаптер.
- Поставьте в плеер диск и нажмите кнопку PLAY/PAUSE , чтобы начать проигрывать диск.
- Когда диск начнет проигрываться необходимо нажать кнопку PLAY/PAUSE и держать её 3 секунды, на экране должна высветиться надпись “ C ON ”, что обозначает начало зарядки батареи.
- Если вам не нравится диск, вы можете нажать кнопку “ STOP” для остановки проигрывания.
- Для остановки процесса зарядки батарей нажмите и удерживайте кнопку PLAY/PAUSE в течение 3 секунд. На дисплее появится индикация “C OFF” и зарядка остановится.
- Когда батарея будет заряжаться более 12 часов, плеер выключится автоматически.
- Не перезаряжайте сухую батарейку.



## 5. Как пользоваться адаптером.

Плеер имеет в комплекте адаптер переменного тока, предназначенный для использования в помещении.

Пожалуйста, подключите адаптер к плееру, затем подключите адаптер к сети переменного тока.

Выходная мощность и полярность адаптера показана ниже.

Выходная мощность: 4,5 В, постоянное, 600 мА

Плюс  Минус

### **Примечание:**

- Если используются как батарейка, так и адаптер, то питание будет автоматически подаваться от адаптера, а не от батарейки.

## 6. Внешний адаптер для батарей типа АА

Если аккумуляторные батарейки разрядились, Вы можете использовать дополнительный внешний адаптер для обычных двух АА щелочных для питания плеера. Полярность показана ниже

Минус  Плюс

## Описание плеера

1. Крышка CD
2. Предыдущий
3. Остановить
4. Воспроизведение /пауза
5. Видео выход
6. Удаленное гнездо для проводного управления
7. Переключатель открывания
8. Гнездо для внешнего адаптера Остановка
9. Гнездо 4.5 В, постоянное
10. Следующий
11. Блокировка клавиш

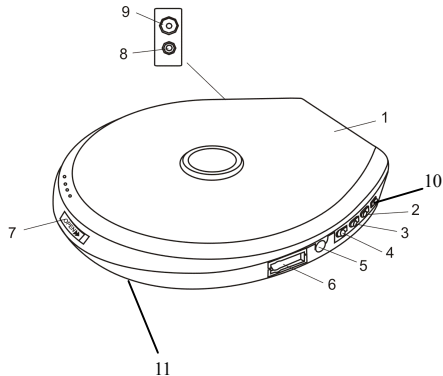

## Проводной пульт дистанционного управления

Знакомство с кнопками и гнездами на проводном ПДУ:

1. Предыдущий
2. ESP
3. Следующий
4. Экран
5. Остановка
6. Уменьшение громкости
7. Воспроизведение/пауза
8. Гнездо наушника
9. Увеличение громкости
10. Блокировка кнопок

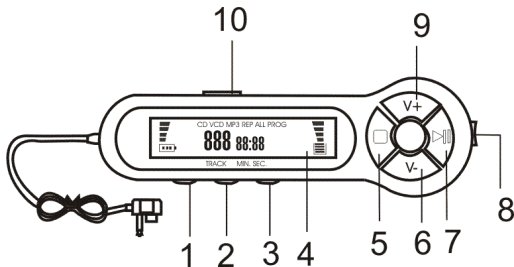

### Примечание:

- Действие кнопок проводного ПДУ аналогично действию кнопок, расположенных на плеере.

## Представление экрана ПДУ

1. CD индикатор: появляется при воспроизведении CD;
2. VCD индикатор: появляется при воспроизведении VCD;
3. MP3 индикатор: появляется при воспроизведении MP3;
4. REP индикатор: появляется, если выбран режим повторения;
5. PROG индикатор: появляется, если плеер воспроизводит запрограммированное воспроизведение;
6. Индикатор: указывает емкость батареек.
7. Индикатор: указывает порядковый номер воспроизводимого трека;

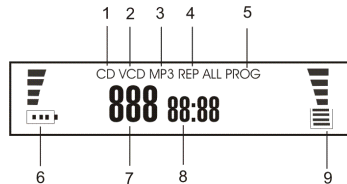

### Примечание:

- Если в папке больше 100 песен, информация отображается на дисплее следующим образом (пример дан для первой папки на диске):

Номер трека	Информация на дисплее ДУ ( XX – соответствует номеру трека)
1 – 99	1XX
100-109	1aX
110-119	1bX
120-129	1cX
130-139	1dX
140-149	1eX
150-159	1fX
160-169	1GX
170-179	1HX
180-189	1IX
190-199	1JX
200-209	1_X
210-219	1LX
220-229	1_X
И т.д.	

8. Индикатор: указывает время воспроизведения трека (минута : секунда);
9. Индикатор: появляется при активации функции“Анти-шок”;

# **Принцип действия**

---

## **1. Воспроизведение/пауза**

Нажмите кнопку для воспроизведения диска. Нажмите ее вновь для паузы.

## **2. Стоп**

Нажмите кнопку для остановки воспроизведения и нажмите ее вновь, чтобы отключить питание (в состоянии отключенной зарядки).

## **3.Предыдущий/последующий**

Нажмите кнопку “**PREV**” для воспроизведения предыдущего трека и нажмите кнопку “**NEXT**” для воспроизведения следующего трека.

## **4.FF/FB**

При воспроизведении CD или VCD нажмите и удержите кнопку “**PREV**” или **NEXT**” для быстрого считывания диска назад или вперед, отпустите кнопку для нормального воспроизведения.

## **5.Повторное воспроизведение**

В состоянии воспроизведения нажмите кнопку “**REPEAT**” на дистанционном пульте управления для переключения между “**REPEAT ONE**” (Повторить один трек), “**REPEAT ALL**” (Повторить весь диск целиком) и “**CANCEL REPEAT**” (Отмена повтора).

## **6. Блокировка кнопок**

Сдвиньте переключатель HOLD в положение “ON”, для блокировки всех кнопок на плеере или проводном пульте. Это может предотвратить произвольное нажатие кнопок.

### **Примечание:**

- Клавиша блокировки на пульте не может блокировать кнопки на плеере, и наоборот.
- Кнопка HOLD на проводном пульте не может блокировать клавишу PLAY

Также существует другая модификация данной модели. Для нее клавиши HOLD работают следующим образом:

При установке переключателя HOLD на корпусе устройства в позицию ON блокируются все клавиши как на проводном пульте, так и на корпусе устройства. При установке переключателя HOLD только на проводном пульте устройства в позицию ON блокируются все кнопки на проводном пульте, кроме кнопки PLAY. Все кнопки на корпусе остаются в рабочем состоянии.

## **7. Анти-шок**

Во время воспроизведения CD нажмите кнопку “ESP” для включения функции «анти-шок», нажмите ее вновь для выключения. При воспроизведении MP3 «анти-шок» включается автоматически и не может быть отключен.

## **8. Выбор папки**

При воспроизведении MP3 нажмите кнопку “ESP”, будет мерцать “Directory number”. Нажмите кнопку “PREV” или “NEXT” для выбора необходимой папки, и нажмите кнопку “PLAY/PAUSE” для воспроизведения первой композиции выбранной папки.

## **9. Как выбрать режим воспроизведения**

### **Режим произвольного воспроизведения**

В состоянии остановки (при включенном питании) нажмите один раз кнопку ESP, затем нажмите кнопку PLAY/PAUSE, плеер будет воспроизводить треки в произвольном порядке.

### **Режим представления**

В состоянии остановки (при включенном питании) нажмите кнопку “ ESP ” два раза, затем нажмите кнопку “PLAY/PAUSE”, плеер будет воспроизводить в режиме представления: воспроизводить каждый трек первые 6 – 15 секунд (При воспроизведении MP3 данная функция отключена). В это время вновь нажмите кнопку “ PLAY/PAUSE” для восстановления нормального воспроизведения.

### **Режим запрограммированного воспроизведения**

В состоянии остановки (при включенном питании) нажмите кнопку “ ESP ” три раза, плеер перейдет в режим “PROG PLAYING MODE”. Выберите треки, которые вы хотите воспроизвести, нажав кнопку “PREV” или “NEXT” нажмите кнопку “ ESP” для подтверждения. После того как все треки были выбраны, нажмите кнопку “PLAY/PAUSE”, чтобы начать воспроизведение. Если воспроизводится VCD, вы должны выбрать треки нажатием цифровых кнопок на пульте дистанционного управления, затем нажмите кнопку “PLAY/PAUSE” для начала воспроизведения в режиме PROG.

### **Примечание:**

- При воспроизведении MP3 можно запрограммировать воспроизведение треков только из первой папки.



### **10.Выбор аудио режима**

В состоянии воспроизведения многократно нажмите кнопку ESP на проводном пульте, выход аудио будет изменяться следующим образом: STANDARD (EQ OFF) →CLASSICALITY→ROCK AND ROLL →JAZZ→POPULARITY, это соответствует “EQ off” - “EQ4”, показываемыми на экране ПДУ.

### **11.Включение/выключение видео выхода**

При воспроизведении VCD при помощи батареек, выход видео отключается автоматически. Удерживая нажатой кнопку EQ в течение 3 секунд, включите выход видео.

### **12. Управление громкостью**

Нажмите кнопку “VOL+” или “VOL-” для управления громкостью.

## Пульт дистанционного управления

1. ЦИФРОВЫЕ КНОПКИ 1-10
2. ПРОСМОТР
3. ВОССТАНОВЛЕНИЕ
4. OSD (ЭКРАННОЕ МЕНЮ)
5. ШАГ
6. VOL-
7. VOL +
8. FB
9. FF
10. R/L
11. ВОСПРОИЗВЕДЕНИЕ/ПАУЗА
12. ВРЕМЯ
13. PBC
14. ВОЗВРАТ
15. ПОВТОР
16. МЕДЛЕННО
17. ОТКЛЮЧЕНИЕ ЗВУКА
18. МАСШТАБИРОВАНИЕ
19. СЛЕДУЮЩИЙ
20. ПРЕДЫДУЩИЙ
21. P / N

22. ОСТАНОВКА
23. ЗАЩЕЛКА ОТСЕКА БАТАРЕЙКИ

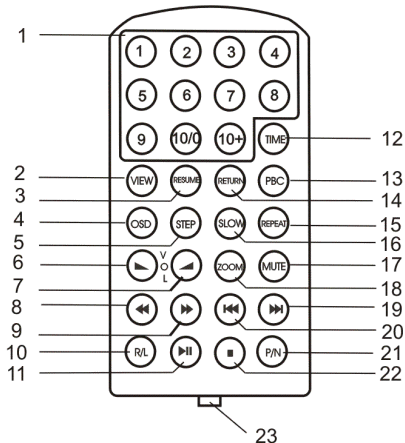

## **1. Цифровая кнопка**

Во время воспроизведения в непрерывном режиме, нажмите кнопку (0-10) для непосредственного воспроизведения песни.

Если воспроизводится VCD в меню, цифровая кнопка доступна, только когда меню представляется на экране ТВ. Нажмите цифровую кнопку для начала воспроизведения выбранной песни.

“10+”кнопка используется для выбора песни, номер которой больше 10. Например, нажмите кнопку “10+” на экране ТВ показано “select 10+” нажмите кнопку “3”, будет воспроизводиться песня 13.

## **2. Просмотр**

В состоянии остановки нажмите кнопку для просмотра всех фрагментов в 9 маленьких окошках. В состоянии воспроизведения нажмите кнопку для просмотра тех же фрагментов в 9 маленьких изображениях. Нажмите кнопку вновь или нажмите кнопку PLAY/PAUSE для возврата в режим нормального воспроизведения.

## **3. Восстановление**

При воспроизведении VCD и в состоянии остановки нажмите кнопку для непрерывного воспроизведения с точки остановки, питание должно быть включено.

## **4. Экранное меню**

При воспроизведении VCD композиция и время ее воспроизведения, а также формат диска показаны на экране ТВ в верхнем левом углу. Нажмите кнопку “OSD” уровень звука и указанная выше информация будет представлена на экране ТВ, нажмите кнопку вновь для отмены OSD.

## **5. Пошаговое воспроизведение**

Во время воспроизведения VCD нажмите кнопку «STEP» для пошагового воспроизведения.

## **6. Управление громкостью**

Отрегулируйте звук, нажав на кнопку “VOL+” для увеличения и кнопку “VOL-“ для уменьшения громкости.

## **7. FF/FB**

При воспроизведении VCD нажмите кнопку “FF/FB”, будет выбран режим FF/FB. Он включает четыре класса:  $\times 1 \times 2 \times 3 \times 4$ . Нажмите кнопку “FF/FB” пять раз или нажмите кнопку “PLAY/PAUSE” для нормального воспроизведения.

## **8. R/L**

Последовательным нажатием кнопки R/L вы можете выбрать следующие аудиовыходы: Стерео, Левый канал или Правый канал.

## **9. Воспроизведение/пауза**

В состоянии остановки (при включенном питании) нажмите кнопку PLAY/PAUSE для запуска воспроизведения диска. Нажмите ее вновь для сканирования между PAUSE $\longleftrightarrow$ PLAY.

## **10. Время**

Нажмите кнопку TIME. На ТВ экране будет показано “\_\_:\_\_”. Время вводится в «минутах : секундах». (Оно должно быть меньше полного времени диска или трека). Плеер будет воспроизводить диск с выбранной вами точки.

### **11. PBC**

При воспроизведении VCD нажмите кнопку для выбора в меню или непрерывного режима (по умолчанию при отключенном PBC).

### **12. Возврат**

В режиме воспроизведения меню (PBC включено) нажмите кнопку для возврата в меню. При непрерывном режиме воспроизведения (PBC отключен) нажмите кнопку для входа в “9 PICTURES VIEW” (Представление 9 картинок).

### **13. Повтор**

В состоянии воспроизведения нажмите кнопку для выбора режима воспроизведения с повторением одной песни, повторением всех песен или отменой повторения.

### **14. Замедленное воспроизведение**

При воспроизведении VCD нажмите кнопку SLOW для медленного воспроизведения. Существует четыре класса: 1/2, 1/4, 1/8, 1/16. Нажмите ее пять раз, или нажмите кнопку PLAY/PAUSE для нормального воспроизведения.

### **15. Отключение звука**

Данная функция объединена с EQ. Нажмите данную кнопку несколько раз для проведения сканирования следующим образом: Отключение звука→Включение звука→Стандарт→Классическая→Рок-н-ролл→Джаз→Поп→Отключение звука.

## **16. Масштабирование**

Нажмите кнопку для увеличения движущихся изображений. В режиме воспроизведения с масштабированием вы можете:

- Нажмите Next для перемещения изображений вниз;
- Нажмите Prev для перемещения изображений вверх;
- Нажмите FB для перемещения изображений влево;
- Нажмите FF для перемещения изображений право.

## **17. Предыдущее/последующее**

В режиме нормального воспроизведения нажмите кнопку PREV/NEXT для воспроизведения предыдущего или последующего трека. Когда плеер воспроизводит 1-й трек, при нажатии кнопки PREV плеер будет воспроизводить последний трек диска. В это время при нажатии кнопки NEXT будет воспроизводиться 1-й трек.

## **18.P/N**

Нажмите для выбора режима цветности между PAL←→NTSC.

## **19.Отключение питания**

Данное изделие автоматически отключится, если произойдет следующее:

- В состоянии остановки не будут нажаты кнопки в течение 10 секунд
- Верхняя крышка открыта более 4 секунд
- В состоянии остановки вновь нажата кнопка STOP.

## **20. Смена батареек**

(Как показано на рисунке справа)

- Нажмите на защелку в направлении стрелки и одновременно выньте поддон батареек;
- Установите новую батарейку на поддон батареек, соблюдая полярность.  
(Правильная полярность “+” и “-” указана на поддоне батареек).
- Втолкните поддон батареек в отсек батареек.

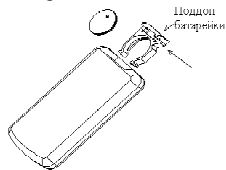

### **Примечания:**

- Некоторые функции пульта дистанционного управления могут использоваться только при воспроизведении VCD
- Перед использованием пульта дистанционного управления, пожалуйста, выньте ПОДДОН БАТАРЕЙКИ.

## Обращение с компакт-дисками

---

- Грязные, поцарапанные или погнутые диски могут вызвать искажение звука или шумы
- Держите диск только за края. Чтобы обеспечить чистоту, не прикасайтесь к его поверхности.
- Диски должны храниться в их чехлах после использования, чтобы не поцарапать их поверхность.
- Не подвергайте диски действию прямого солнечного света, повышенной влажности, повышенным температурам или действию пыли.
- Продолжительное влияние предельных температур может изогнуть диск (например, пребывание дисков в автомобиле в летнее время).
- Не царапайте и не пишите что-либо на любой стороне диска. Острые пирующие инструменты или чернила, используемые в них, могут повредить поверхность диска.



# Чистка и уход

---

## 1. Чистка коробки

Протирайте мягкой тканью. Если коробка очень загрязнена (не мочите ее), используйте ткань, слегка смоченную мыльным раствором, и затем вытрите его сухой тканью.

## 2. Чистка дисков

а) Отпечатки пальцев должны быть тщательно стерты с поверхности диска мягкой тканью. В отличие от обычных пластинок, компакт-диски не имеют канавок для сбора пыли и микроскопических частиц грязи, поэтому осторожно вытирайте их мягкой тканью, чтобы убрать частицы грязи. Вытирайте прямолинейным движением от центра к краю.

б) Никогда не используйте растворитель, бензин, очиститель пластинок или антистатический аэрозоль для чистки дисков. Такие химические вещества могут повредить его пластиковые поверхности.



## Руководство по устранению неисправностей

---

Дефект	Причина	Меры устранения
Нет звука	Аудио кабель не подключен надлежащим образом. Неправильно выбраны телевизор или усилитель.	Проверьте подключение аудио кабеля. Установите телевизор или усилитель надлежащим образом.
Нет видео изображения	Кабель видео не подключен надлежащим образом. Не выбрано AV телевизора.	Проверьте подключение кабеля видео. Активизируйте AV телевизора.
Диск не воспроизводится	1. Диск не вставлен в плеер. Диск установлен неправильно. 2. Диск поврежден или сильно поцарапан.	1. Установите диск, направив логотип вверх. 2. Замените поврежденный или поцарапанный диск новым.
Некачественное изображение и мозаика выхода видео и аудио	Искривлен и поцарапан диск; Некачественный диск; пятно на диске	Замените диск новым или очистите диск нейтральным моющим средством и удалите моющее

включается и отключается		средство мягкой тканью
Видео изображение остановлено, а звук продолжает воспроизводиться	Плохое качество диска.	Замените диск новым.
Сбой в работе пульта дистанционного управления	<ol style="list-style-type: none"> <li>1. Имеется препятствие между пультом дистанционного управления и плеером.</li> <li>2. Пульт дистанционного управления не направлен на приемник плеера.</li> <li>3. Неисправны батарейки в пульте дистанционного управления.</li> </ol>	<ol style="list-style-type: none"> <li>1. Удалите препятствие между пультом дистанционного управления и плеером.</li> <li>2. Направьте пульт дистанционного управления на плеер.</li> <li>3. Замените батарейки пульта дистанционного управления новыми.</li> </ol>
Нет звука в наушниках	<ol style="list-style-type: none"> <li>1. Наушник не подключен надлежащим образом.</li> <li>2. Громкость слишком мала</li> <li>3. Наушник не работает</li> </ol>	<ol style="list-style-type: none"> <li>1. Подключите наушник надлежащим образом</li> <li>2. Увеличьте громкость</li> <li>3. Замените неработающий</li> </ol>

		наушник новым
Не воспроизводится диск	Включен переключатель "HOLD"	Выключите переключатель "HOLD".

## Технические характеристики

Канал: 2 (левый/правый и стерео)	Частотный отклик: 20~20кГц $\pm$ 3дБ
Л / П дисбаланс: $\leq$ 1,5 дБ	Эталонная частота: 44,1кГц
Питание: 4.5В, постоянное, 600мА	Диапазон температур: 0~40 °С
Анти-шок: CD: 60 секунд MP3: 120 секунд VCD: 0 секунд	Изоляция канала: $\geq$ 60дБ
S/N: $\geq$ 70дБ	Дрожание изображения: измеримо
Время считывания: $\leq$ 10 секунд	Размер (Д×Ш×В): 140×130×18 мм
<b>Примечания:</b> 1. Рабочая влажность: 5—90%(без образования конденсата) 2. Приносим извинения в случае изменения технических характеристик. 3. Размер плеера приблизительный.	

