

ВАЖНОЕ О БЕЗОПАСНОСТИ

ПРЕДУПРЕЖДЕНИЕ:

Во избежание возгорания или поражения электрическим током запрещается подвергать аппарат воздействию влаги.

ВНИМАНИЕ:

1. Беритесь за шнур питания аккуратно.

Не повреждайте и не деформируйте шнур питания. Если он поврежден или деформирован, то это может привести к поражению электрическим током. При отключении вилки от розетки держитесь за вилку, а не за шнур.

2. Не открывайте верхнюю крышку

Для предотвращения поражения электрическим током не открывайте верхнюю крышку. Если возникли проблемы, свяжитесь с дилером DENON.

3. Не допускайте попадания внутрь посторонних предметов

На допускайте попадания внутрь проигрывателя посторонних металлических предметов и жидкостей. В результате этого может возникнуть неисправность или поражение электрическим током.

Пожалуйста, запишите и сохраните название модели и серийный номер Вашего устройства, которые указаны на нем.

Модель DVD-2910/955 _____ Серийный номер: _____.



ВНИМАНИЕ:

ОПАСНОСТЬ ПОРАЖЕНИЯ ЭЛЕКТРИЧЕСКИМ ТОКОМ. НЕ ОТКРЫВАТЬ.



Внимание:

Во избежание поражения электрическим током запрещается снимать крышку аппарата. Аппарат не содержит узлов, ремонт которых может быть произведен его владельцем. Ремонт аппарата должны выполнять только квалифицированные специалисты.



Молния, заключенная в треугольник, является символом, предупреждающим о том, что внутри данного устройства имеется опасное напряжение и существует угроза поражения электрическим током.



Восклицательный знак, заключенный в треугольник, является символом, предупреждающим о том, что это важная инструкция по эксплуатации и обслуживанию.

Замечание:

Этот DVD-проигрыватель использует полупроводниковый лазер. Для стабильной работы рекомендуется использовать проигрыватель при температуре окружающего воздуха от 5°C до 35°C.

Предупреждение:

Использование настроек, регулировок или других процедур, отличных от описанных в данном руководстве, может привести к опасному выбросу излучения.

Проигрыватель не должен ремонтироваться никем, за исключением правильно подготовленного сервисного персонала.

Информация FCC (Федеральная комиссия связи, США)

1. Изделие

Это устройство создано в соответствии с частью 15 правил FCC. Работа устройства сопровождается следующими условиями: (1) этот продукт может не приводить к помехам и (2) этот продукт может принимать некоторые помехи, которые могут привести к неожиданным эффектам.

2. Важное замечание: не пытайтесь модифицировать это устройство

Это устройство, если установлено как описано в этом руководстве, соответствует требованиям FCC. Модификация, не одобренная DENON, может лишить Вас права пользования устройством в соответствии с правилами FCC.

3. Примечание

Это оборудование протестировано и соответствует ограничениям класса В для цифровых устройств, в частности части 15 правил FCC (Федеральная комиссия связи, США). Эти ограничения созданы для разумной защиты от вредных помех при резидентной установке.

Это оборудование генерирует, использует и может излучать радиочастоты и, если установлено или используется с нарушением инструкций, может приводить к сбоям в работе радиосвязи. Однако это не гарантирует, что помех не будет во всех случаях установки. Если это оборудование приводит к помехам радио и теле приему, то это может быть определено включением и выключением оборудования, при этом пользователь может попытаться выполнить следующее для уменьшения помех:

- Переориентируйте или переставьте антенну.
- Увеличьте расстояние между оборудованием и приемником.
- Подключите оборудование к другой розетке сети питания, отличной от розетки, к которой подключен приемник.
- Проконсультируйтесь с Вашим дилером или радио/теле мастером.

Внимание

Для предотвращения поражения электрическим током используйте розетки с заземляющим контактом, если проигрыватель оборудован соответствующей вилкой. Полностью вставляйте вилку в розетку.

ПЕРЕДНЯЯ ПАНЕЛЬ

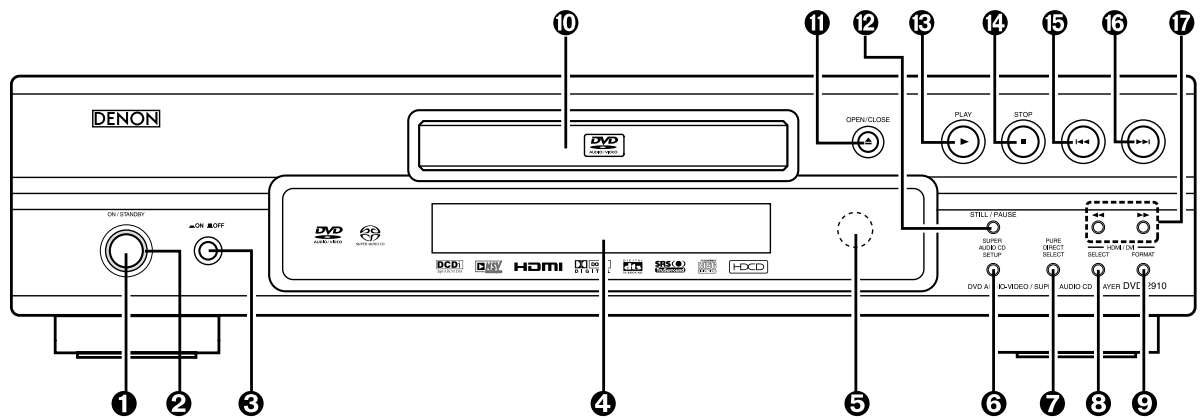

ЗАДНЯЯ ПАНЕЛЬ

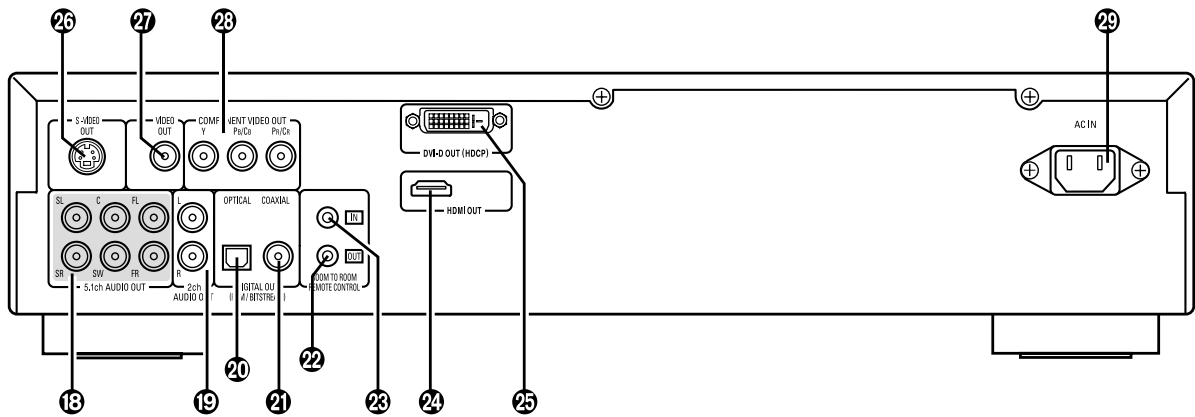

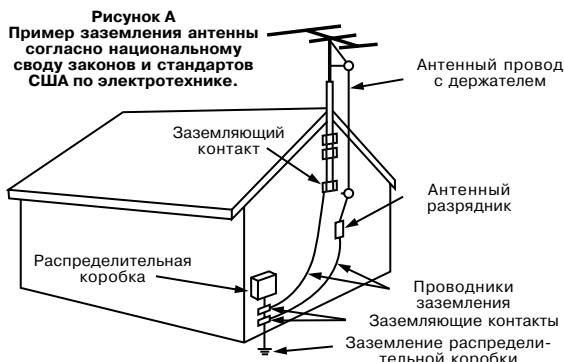

МЕРЫ БЕЗОПАСНОСТИ

1. Прочитайте инструкции - Все инструкции по безопасности и работе должны быть прочитаны до начала работы с устройством.
2. Сохраните инструкции - Все инструкции по безопасности и работе должны быть сохранены для дальнейшего использования.
3. Обращайте внимание на предупреждения - все предупреждения и инструкции по работе должны быть поняты.
4. Следуйте инструкциям - обязательно следуйте всем предупреждениям и инструкциям.
5. Очистка - перед очисткой отключайте это устройство от розетки сети питания. Не используйте очищающие жидкости или аэрозоли. Используйте влажную ткань.
6. Приспособления - не используйте дополнительные приспособления, не одобренные производителем, так как это может быть опасно.
7. Вода и влага - не используйте это изделие вблизи воды - например в ванной, на кухне или в прачечной, во влажных местах или вблизи бассейнов и т.п.
8. Принадлежности - не ставьте изделие на непрочные тележки, стойки, треноги, кронштейны или столы. Устройство может упасть и вызвать серьезные последствия. Используйте только рекомендованные производителем тележки, стойки, треноги, кронштейны или столы или те, которые продаются с этим изделием. Все операции крепления должны производиться по инструкции производителя с использованием рекомендованных производителем инструментов и деталей крепления.
9. Устройство должно перевозиться с соблюдением мер предосторожности. Резкий останов, излишнее ускорение и непрочная поверхность могут привести к опрокидыванию.
10. Вентиляция - отверстия в корпусе аппарата предназначены для вентиляции устройства и для обеспечения его надежной работы; для защиты от перегрева; такие отверстия никогда не следует загромождать. Не ставьте устройство на диван, кровать или ковры, так как это закроет вентиляционные отверстия. Не устанавливайте устройство в закрытых местах таких, как книжные шкафы или стойки пока не обеспечите надлежащую вентиляцию или не убедитесь, что они рекомендованы производителем.
11. Источники питания - параметры электросети, к которой подключается аппарат, должны соответствовать значениям, указанным в инструкции по эксплуатации или на наклейке на корпусе аппарата. Если Вы не уверены на счет сети питания в Вашем доме, проконсультируйтесь с Вашим дилером или местной энергетической компанией. Для изделий, питающихся от батареек и других источников смотрите инструкцию по эксплуатации.
12. Заземление и полярность - в целях безопасности используйте вилку с заземляющим контактом, которой оборудовано это устройство. Эта вилка, вставляется в розетку только в одном положении. Это сделано в целях безопасности. Если Вы не можете вставить вилку в розетку, попробуйте другое положение вилки относительно розетки. Если вилка шнура электропитания аппарата не подходит к имеющейся розетке электросети, вызовите электрика для замены розетки устаревшего типа. Не пренебрегайте свойствами по обеспечению безопасности у поляризованной розетки.

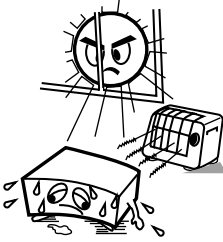
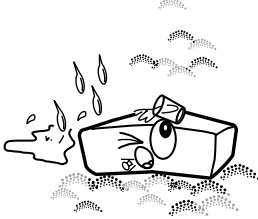
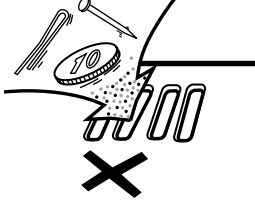
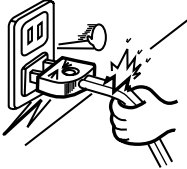
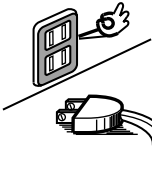

13. Защита шнура питания - шнур питания должен быть проложен так, чтобы на него нельзя было наступить, на нем не должно ничего стоять и он не должен пережиматься. Обращайте внимание на свободное положение шнура на сгибах и вблизи выхода его из устройства.
15. Заземление внешней антенны - если к устройству подключена внешняя антенна или система кабельного телевидения, убедитесь, что антенна или кабельная система заземлена должным образом для снятия статического заряда. Правила эксплуатации электроустановок дают информацию о выполнении правильного заземления на опорные структуры, заземления проводами и разрядниками, о размере проводников заземления, расположении электродов и требованиях к заземляющим контактам. Смотрите рисунок А.
16. Молнии - для защиты изделия во время грозы или если оно не используется длительное время, выньте вилку из розетки сети питания. Это защитит устройство во время грозы и скачков напряжения в сети питания.
17. Линии электропередач - внешняя антенная система не должна быть расположена вблизи линий электропередач или других электрических проводов и линий, и в местах, где она может на них упасть. При установке антенны будьте предельно осторожны, так как контакт с электрическими проводами может закончиться травмой и смертью.
18. Перегрузка - не перегружайте розетки сети питания, удлинители или интегральные розетки, так как это может привести к возгоранию или поражению электрическим током.
19. Жидкости и предметы, попавшие внутрь - никогда не допускайте попадания внутрь устройства посторонних предметов и жидкостей, так как они могут попасть на точки с высоким напряжением и привести к короткому замыканию, возгоранию и поражению электрическим током. Никогда не допускайте попадания влаги внутрь изделия.
20. Обслуживание - никогда не пытайтесь самостоятельно проводить обслуживание изделия, снимать или открывать крышки - это может быть опасно. По всем вопросам обращайтесь к квалифицированному персоналу.
21. Повреждения, требующие ремонта - отключите это изделие от розетки сети питания и обратитесь к квалифицированному сервисному персоналу в следующих случаях:
 - а) Если поврежден шнур питания.
 - б) Если внутрь попала жидкость или посторонний предмет.
 - в) Если устройство попало под дождь или в воду.
 - г) Если устройство работает не так, как описано в инструкции. Регулируйте только те настройки, которые описаны в этой инструкции, так как неправильная регулировка может повредить устройство и привести к большому объему работы мастера при ремонте изделия.
 - д) Если устройство упало или повреждено любым способом.
 - е) Если устройство демонстрирует явные изменения характеристик - это показатель необходимости обслуживания.
22. Заменяемые детали - при необходимости замены деталей убедитесь, что используются только одобренные производителем детали с характеристиками, соответствующими оригинальной детали. Неразрешенная установка может привести к возгоранию, поражению электрическим током и другим последствиям.
23. Проверка безопасности - после ремонта или обслуживания требуйте у мастера выполнения проверки безопасности для подтверждения правильной работы устройства.
24. Монтаж на стену или под потолок - при установке на стену или под потолок необходимо следовать инструкциям производителя.
25. Нагрев - это изделие должно устанавливаться вдали от источников тепла, таких как радиаторы, батареи отопления, печи и другие изделия (включая усилители), которые выделяют тепло.

ЗАМЕЧАНИЯ ПО ЭКСПЛУАТАЦИИ

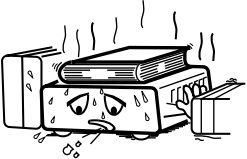
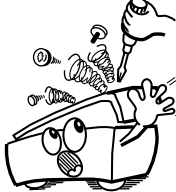
 <ul style="list-style-type: none"> • Предохраняйте от воздействия высоких температур • Позаботьтесь о достаточном теплоотводе при установке в стойке. 	 <ul style="list-style-type: none"> • Предохраняйте от воздействия влаги, воды и пыли. 	 <ul style="list-style-type: none"> • Не допускайте попадания инородных предметов внутрь корпуса.
 <ul style="list-style-type: none"> • Держитесь за вилку при отключении от розетки. • Беритесь за шнур питания аккуратно. 	 <ul style="list-style-type: none"> • Вынимайте вилку из розетки сети питания если проигрыватель не используется долгое время. 	 <ul style="list-style-type: none"> • Не допускайте контакта химикатов, бензина и растворителей с корпусом.
	 <ul style="list-style-type: none"> * (Для устройств с вентиляционными отверстиями) • Не закрывайте вентиляционные отверстия. 	 <ul style="list-style-type: none"> • Никогда и никаким образом не разбирайте и не модифицируйте устройство.

■ Авторские права

Законом запрещено копировать, транслировать, арендовать и воспроизводить диски публично без соответствующего разрешения владельца авторских прав.

СОДЕРЖАНИЕ

1	ВОЗМОЖНОСТИ	6	15	ВОСПРОИЗВЕДЕНИЕ ДОРОЖЕК В ЖЕЛАЕМОМ ПОРЯДКЕ	57
2	ДИСКИ	8	16	ВОСПРОИЗВЕДЕНИЕ ДОРОЖЕК В ПРОИЗВОЛЬНОМ ПОРЯДКЕ	58
3	ПРЕДУПРЕЖДЕНИЯ ПО ОБРАЩЕНИЮ С ДИСКАМИ	9	17	ИСПОЛЬЗОВАНИЕ ИНФОРМАЦИИ НА ЭКРАНЕ	59
4	ПОДКЛЮЧЕНИЕ	10	18	ИСПОЛЬЗОВАНИЕ НЕСКОЛЬКИХ ЯЗЫКОВ (MULTIPLE AUDIO), СУБТИТРОВ И ФУНКЦИЯ УГЛОВ ПРОСМОТРА	60
5	НАЗВАНИЕ ДЕТАЛЕЙ И ФУНКЦИИ	18	19	ИСПОЛЬЗОВАНИЕ МЕНЮ	63
6	ПУЛЬТ ДИСТАНЦИОННОГО УПРАВЛЕНИЯ	20	20	ПОМЕТКА СЦЕН, КОТОРЫЕ ВЫ ХОТИТЕ ПОСМОТРЕТЬ ПОТОМ ЕЩЕ РАЗ	65
7	ЗАГРУЗКА ДИСКА	22	21	ВОСПРОИЗВЕДЕНИЕ С УВЕЛИЧЕНИЕМ	66
8	ИЗМЕНЕНИЕ НАЧАЛЬНЫХ ПАРАМЕТРОВ	23	22	ВОСПРОИЗВЕДЕНИЕ МР3	67
9	ИСПОЛЬЗОВАНИЕ РЕЖИМА ПРЯМОГО ВЫВОДА PURE DIRECT MODE	43	23	ВОСПРОИЗВЕДЕНИЕ WMA	69
10	ИСПОЛЬЗОВАНИЕ НАСТРОЕК SUPER AUDIO CD (SUPER AUDIO CD SETUP)	44	24	ВОСПРОИЗВЕДЕНИЕ ФАЙЛОВ С ИЗОБРАЖЕНИЯМИ (В ФОРМАТЕ JPEG)	70
11	РЕГУЛИРОВКА КАЧЕСТВА ИЗОБРАЖЕНИЯ (PICTURE ADJUST)	45	25	УСТРАНЕНИЕ НЕИСПРАВНОСТЕЙ	73
12	ИСПОЛЬЗОВАНИЕ НАСТРОЙКИ ВИДЕО (VIDEO SETUP)	49	26	ТЕХНИЧЕСКИЕ ХАРАКТЕРИСТИКИ	75
13	ВОСПРОИЗВЕДЕНИЕ	50			
14	ПОВТОРНОЕ ВОСПРОИЗВЕДЕНИЕ	55			

• ПРИНАДЛЕЖНОСТИ

Убедитесь в том, что перечисленные ниже принадлежности находятся в коробке.

①	Аудио-видео кабель	1	④	Сетевой шнур питания	1
②	Пульт дистанционного управления (RC-985)	1	⑤	Инструкция по эксплуатации	1
③	Батареи "AA" (R6P)	2	⑥	Список сервисных центров	1

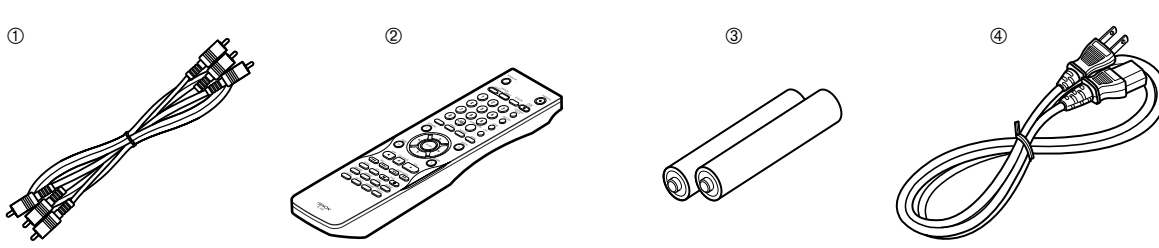

1 ВОЗМОЖНОСТИ

1. Разъемы цифровой передачи данных

При подключении к порту, совместимому с HDCP, устройства отображения, оборудованного соответствующим разъемом, возможна цифровая передача видеоизображения через специальный кабель.

При воспроизведении DVD AUDIO с системой CPPM, видеосигнал выводиться не может, и поэтому аудиосигнал через разъем HDCP также не может выводиться.

(1) Разъем HDMI

Цифровые видеосигналы передаются в формате сигналов цветности (Y/Cb/Cr) или RGB.

Одновременно могут передаваться аудиосигналы, поэтому и видео, и аудиосигналы могут передаваться по одному кабелю.

(2) Разъем DVI-D

Цифровые видеосигналы передаются в формате RGB.

2. Возможность многоканального воспроизведения Super Audio CD

В дополнение к воспроизведению аудио и видео DVD-дисков, проигрыватель DVD-2910/955 может воспроизводить многоканальную запись дисков Super Audio CD с частотой воспроизведения до 100 кГц и динамическим диапазоном 120 дБ или выше в слышимом диапазоне частот, максимумом может быть воспроизведение в формате 5.1 каналов.

3. Высокоточный 24-битный цифро-аналоговый преобразователь

Схема воспроизведения звука включает передовой сегментный цифро-аналоговый преобразователь (ЦАП) с высокими техническими характеристиками производства Burr-Brown, компанией с прочной репутацией на рынке преобразователей. Этот современный ЦАП имеет не только 24-битный/192 кГц вход данных с дисков DVD-Audio, но и аналоговый фильтр (FIR) для идеального воспроизведения DSD дисков Super Audio CD. Более того, такие же ЦАП используются без компромиссов для передних каналов, каналов окружающего звука, центральных и LFE каналов для обеспечения оптимального качества звука при многоканальном воспроизведении.

4. Декодер HDCD® (High Definition Compatible Digital®) (примечание 1)

HDCD это технология кодирования/декодирования, которая намного снижает искажения, возникающие иногда при цифровой записи при обеспечении совместимости с обычным форматом CD. HDCD позволяет 20-битные данные конвертируются в 16-битные данные CD без потери качества звука.

Использование декодера HDCD делает возможным высокое разрешение и низкий коэффициент искажений HDCD при воспроизведении дисков, совместимых с HDCD. Цифровые технологии оптимизации DENON дают высокое качество звука, максимально возможное для HDCD. Кроме того, обычные CD и HDCD-совместимые CD определяются автоматически и обрабатываются оптимальным образом в зависимости от установленного диска.

5. Декодер Dolby Digital/DTS (примечания 2,3)

DVD-2910/955 оборудован встроенным декодером Dolby Digital/DTS, позволяющим Вам создавать атмосферу театра или концертного зала при использовании DVD-2910/955 в комбинации с AV-усилителем и громкоговорителями.

6. Схема прогрессивной развертки "DCDi™" (примечание 4)

DVD-2910/955 оборудован высокоточной системой прогрессивной развертки "DCDi™", позволяющей воспроизводить фильмы и другие изображения на DVD с качеством, близким к оригиналу.

7. 12-битный/216 МГц видео преобразователь (ЦАП) (примечание 5)

DVD-2910/955 использует видео ЦАП, который производит цифро-аналоговое преобразование всех видеосигналов с разрядностью 12 бит и позволяет в режиме прогрессивной развертки проводить дискретизацию с повышенной в 8 раз частотой для получения качественного изображения, которое только может дать DVD. В дополнение технология NSV снижает шумы при цифро-аналоговом преобразовании.

8. Вибрационно-стойкая конструкция

- (1) Считывающий механизм позиционируется по центру для снижения эффекта внешней вибрации.
- (2) Низкий центр тяжести делает конструкцию устойчивой к вибрациям.

9. Разнообразные функции

- (1) Функция воспроизведения неподвижного изображения На DVD-2910/955 возможно воспроизведение дисков Kodak Picture CD (примечание 6) и Fujifilm Fujicolor CD (примечание 7).

Также может быть воспроизведены неподвижные изображения, сохраненные в формате JPEG на дисках CD-R/RW.

- (2) Функция воспроизведения Windows Media™ (примечание 8).

На DVD-2910/955 возможно воспроизведение дисков Windows Media™.

- (3) Разнообразные аудио функции
Выбор до 8 языков звукового сопровождения (количество языков зависит от используемого DVD-диска).
- (4) Разнообразные функции субтитров
Выбор до 32 языков субтитров (количество языков зависит от используемого DVD-диска).
- (5) Разнообразные функции угла просмотра
Возможно изменение угла просмотра (для DVD, на которых сцена записана с использованием нескольких камер).
- (6) GUI (графический интерфейс пользователя)
Кнопка DISPLAY на пульте дистанционного управления может использоваться для отображения информации проигрывателем или диском на экране телевизора.
- (7) Функции маркеров
Положение до пяти сцен можно запомнить и потом Вы можете по желанию вызвать одну из этих сцен.
- (8) Функция запрещения воспроизведения
Эта функция используется для запрещения воспроизведения DVD, которые нежелательно просматривать детям.

Примечания:

1. [HDCD]®, HDCD®, High Definition Compatible Digital® и Microsoft® - зарегистрированные торговые марки своих обладателей или торговые марки Microsoft Corporation, Inc. в США и/или в других странах. Система HDCD произведена по лицензии Microsoft Corporation, Inc. Это изделие защищено одним или более из следующих патентов: в США: 5.479.168, 5.638.074, 5.640.161, 5.808.574, 5.838.274, 5.854.600, 5.864,311, 5.872.531, и в Австралии: 669114, а также другими патентами.
2. Сделано по лицензии Dolby Laboratories. "Dolby" и символ двойного-D являются торговыми марками Dolby Laboratories.
3. "DTS" и "DTS Digital Surround" являются торговыми марками Digital Theater Systems, Inc.
4. "DCDi™" является торговой маркой Faroodja, подразделения Genesis Microchip Inc.
5. "NSV" является торговой маркой Analog Devices, Inc.
6. "KODAK" является торговой маркой Eastman Kodak Company.
7. "FUJICOLOR CD" является торговой маркой Fuji Photo Film Co, Ltd.
8. "Windows Media™", "Windows" являются торговыми марками Microsoft Corporation, Inc.

2 ДИСКИ

В таблице указаны типы дисков, которые могут быть воспроизведены на проигрывателе DVD-2910/955. Показанные значки находятся на диске или на его обложке.

Используемые диски	Логотип	Записываемые сигналы	Размер диска
DVD-Video DVD-Audio (ПРИМЕЧАНИЕ 1)		Цифровое видео + цифровое аудио (MPEG2)	12 см
			8 см
DVD-R DVD-RW (ПРИМЕЧАНИЕ 2)			
Super Audio		Цифровое аудио	12 см
Video CD (ПРИМЕЧАНИЕ 1)		Цифровое видео + цифровое аудио (MPEG1)	12 см
			8 см
CD CD-R CD-RW (ПРИМЕЧАНИЕ 3)		Цифровое аудио MP3 Цифровые изображения (JPEG)	12 см
			8 см
Picture CD		JPEG	12 см
Fujicolor CD		JPEG	12 см
WMA (Windows Media Audio)		Цифровое аудио	12 см

■ Следующие типы дисков не могут быть воспроизведены на DVD-2919/955:

- DVD с номером региона, отличным от номера Вашего региона для DVD или от "ALL"
- DVD-ROM/RAM
- CD-ROM (исключая файлы MP3, JPEG, WMA)
- CVD/VSD
- CDV (можно воспроизвести только звуковое сопровождение)
- CD-G (только аудиовыход)
- Photo CD

Примечание 1:

Некоторые диски DVD-audio, DVD-video и video CD работают не так, как описано в этом руководстве в зависимости от замысла производителя диска.

Примечание 2:

Воспроизведение дисков DVD-R и DVD-RW
Диски DVD-R и DVD-RW, записанные на устройстве записи DVD-дисков в видеоформате могут быть воспроизведены на проигрывателе DVD-2910/955. Нефинализованные диски не могут быть воспроизведены. В зависимости от состояния записанного диска, некоторые диски могут не распознаваться или не воспроизводиться должным образом (изображение или звук могут быть искажены и т.п.).

Примечание 3:

В зависимости от качества записи, некоторые CD-R/RW могут не воспроизводиться.

Примечание

Этот DVD-проигрыватель разработан и произведен в соответствии с информацией по управлению регионами просмотра, записанными на DVD-дисках. Если номер региона, указанный на DVD-диске не соответствует номеру региона DVD-проигрывателя, то этот DVD-проигрыватель не может воспроизвести такой диск. Номер региона этого проигрывателя указывается дополнительно.



■ Терминология в области записей на дисках

- Группы и дорожки (DVD-audio)
Данные на дисках DVD-audio разделены на секции, называемые "группами" (Group) и подсекции, называемые "дорожками" (Track).
Этим частям даны номера. Эти номера называются номерами групп (Group Number) и номерами дорожек (Track Number).

Пример:

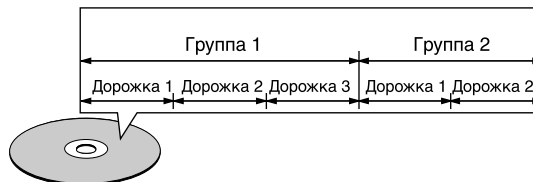

• Части и главы (DVD-Video)

Диски DVD-видео разделены на несколько больших частей называемых разделами (частями, Title), а также на более мелкие части, называемые главами (подразделами, Chapter).
Этим частям даны номера. Эти номера называются номерами групп (Title Number) и номерами дорожек (Chapter Number).

Пример:

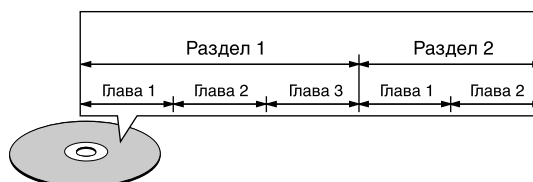

• Дорожки (Super audio CD, Video и Music CD)

Super audio CD, Video и Music CD разделены на секции, называемые "дорожками" (Track).
Этим частям даны номера. Эти номера называются номерами дорожек (Track Number).

Пример:

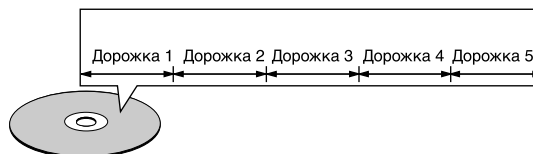

• Управление воспроизведением (Video CD)

Video CD, имеющие обозначение "playback control" (управление воспроизведением) на диске или обложке оборудованы функцией отображения меню на экране телевизора для выбора желаемого положения, отображения информации и т.п. в образе диалога.

В этом руководстве воспроизведение CD, использующего подобное меню, описано в разделе "Меню воспроизведения"

Video CD с управлением воспроизведением могут использоваться на DVD-2910/955.

3 ПРЕДУПРЕЖДЕНИЯ ПО ОБРАЩЕНИЮ С ДИСКАМИ

Диски

На DVD-2910/955 могут воспроизводиться только диски, указанные на странице 8.

Однако заметьте, что диски нестандартной формы (в виде сердечек, шестигранников и т.п.) нельзя воспроизводить на DVD-2910/955. Не пытайтесь воспроизводить такие диски, так как это может привести к повреждению проигрывателя.

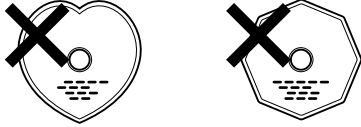

Обращение с дисками

Будьте аккуратны и касайтесь диска при его загрузке и выдвигении.

Будьте аккуратны и не касайтесь пальцами сигнальной поверхности диска (стороны, свет от которой отражается в виде переливающейся цветной радуги).



Очистка диска

- Отпечатки пальцев и пыль на дисках могут привести к ухудшению изображения и звука или прерыванию воспроизведения. Вытирайте отпечатки и пыль.
- Для удаления отпечатков пальцев и пыли с диска используйте доступные в продаже средства для очистки дисков или мягкую ткань.

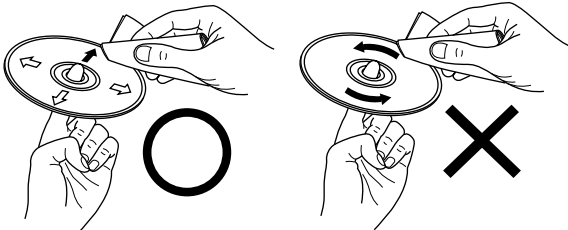

Вытирайте аккуратно от центра к краям.

Не делайте круговых движений.

Примечание:

- Не используйте аэрозоли и антистатики. Также не используйте никаких агрессивных жидкостей, таких как бензин или растворитель.



Аэрозоль Растворитель Бензин

Предупреждение по обращению с дисками

- Не давайте грязи, жиру и отпечаткам пальцев появляться на дисках.
- Будьте аккуратны и не царапайте диски при извлечении их из коробки.
- Не сгибайте диски.
- Не нагревайте диски.
- Не увеличивайте центральное отверстие.
- Не пишите на диске (даже на стороне этикетки) шариковой ручкой или карандашом.
- Капли воды могут образовываться на диске при переносе его из холодного помещения в теплое. Не используйте фен и т.п. для сушки диска.

Предупреждения по хранению дисков

- Всегда после воспроизведения вынимайте диск из проигрывателя.
- Храните диски в своих коробках для предотвращения их запыления, царапания и деформации.
- Не кладите диски в следующие места:
 - В места с прямым солнечным светом.
 - Во влажные или пыльные места.
 - В местах рядом с источниками тепла и т.п.

Предупреждения по загрузке диска

- Устанавливайте одновременно только один диск. Загрузка дисков друг на друга может привести к поломкам или к появлению царапин на диске.
- Устанавливайте 8-сантиметровые диски точно в направляющий паз без использования переходников. Если диск устанавливается неправильно, это может привести к выходу диска за направляющие и блокированию лотка диска.
- Будьте аккуратны и не суйте пальцы в лоток диска при его закрытии.
- Не устанавливайте треснувшие или изогнутые диски или диски, которые были склеены.
- Не используйте диски с приклеенными липкой лентой ("скотчем") или клеєм этикетками и т.п., или диски, на которых видно отслоение этикетки. Такие диски могут разрушиться внутри проигрывателя и привести к поломке.

ПРЕДУПРЕЖДЕНИЯ ПО УСТАНОВКЕ

Для отвода тепла оставляйте не менее 10 см свободного пространства между верхней, задней и боковой частями устройства и стены или других компонентов.

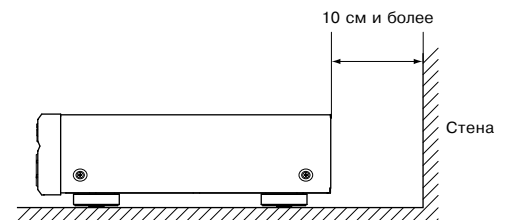
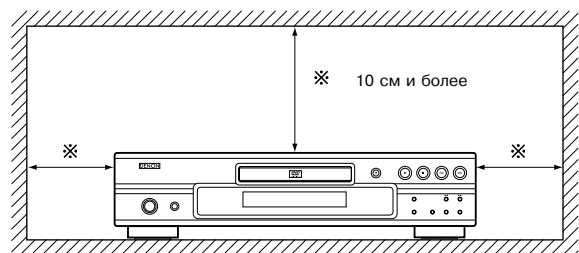

4 ПОДКЛЮЧЕНИЕ

Примечания:

- Перед выполнением подключений прочитайте руководства, прилагаемые к подключаемым компонентам.
- Держите шнур питания отключенным от розетки до завершения выполнения всех подключений.
- Если при подключении питание будет включено, то это может вызвать шум и повредить громкоговорители.
- Убедитесь в правильности подключения левого (L) и правого (R) каналов.
- Надежно подключайте шнур питания к розетке. Неполное подключение может приводить к шумам.
- Прокладка шнура питания рядом с соединительными кабелями может привести к жужжащему шуму.

(1) Подключение к телевизору

- Для соединения входных разъемов телевизора с выходными разъемами VIDEO OUT или S-VIDEO OUT и AUDIO OUT на DVD-2910/955 используйте прилагаемый аудио-видео кабель.

Выходной разъем S-Video

Видеосигнал для достижения чистоты изображения разделен на сигналы цветности (C) и яркости (Y).

Если телевизор оборудован входным разъемом S-Video, мы рекомендуем подключать выходной разъем S-Video на DVD-2910/955 к входному разъему S-Video телевизора с помощью доступного в продаже кабеля S-Video.

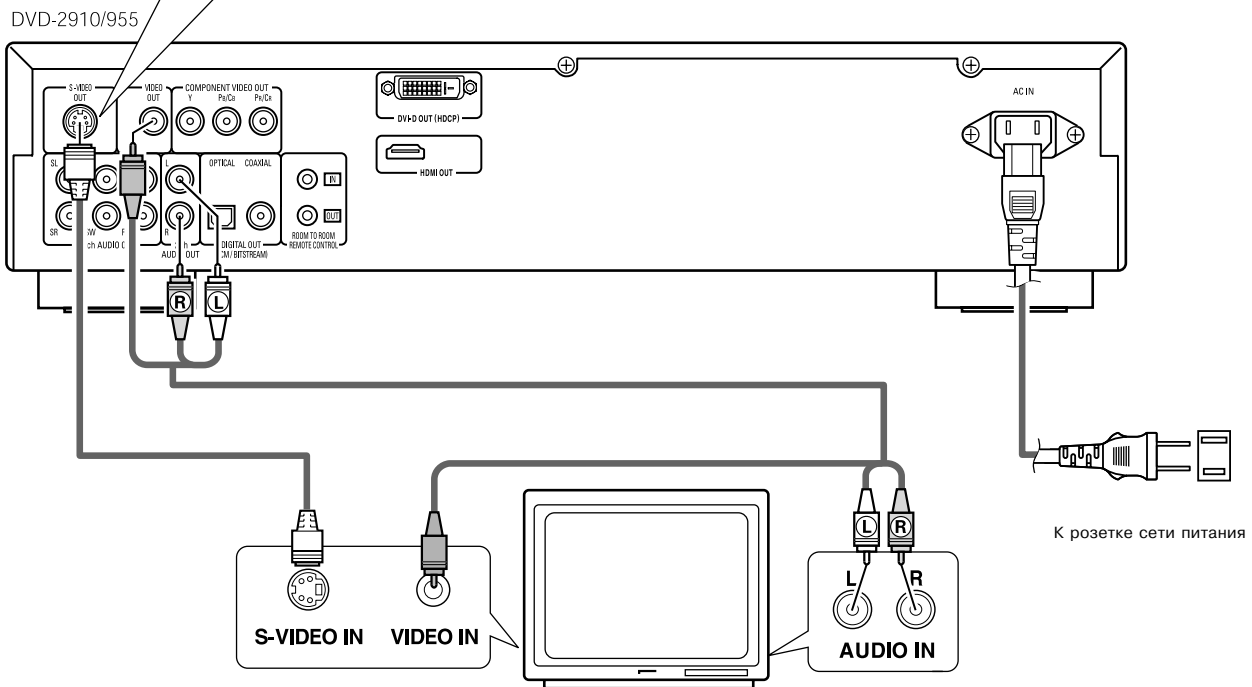

Примечания:

- Подключайте видеовыходы DVD-2910/955 к телевизору напрямую или через AV-усилитель. Не подключайте его через видеомаягнитофон (VCR). Некоторые диски имеют сигнал защиты от копирования. При попытке воспроизведения такого диска при подключении телевизора через видеомаягнитофон, система защиты от копирования может вызвать нарушение изображения.
- Установите в меню "SETUP" в подменю "VIDEO SETUP" пункт "TV TYPE" для соответствия видеоформату Вашего телевизора. Если телевизор имеет систему NTSC, то установите пункт в NTSC (смотрите страницы 32, 33).
- Для использования 5.1-канального аудиовыхода, установите "2CH (SRS OFF)" или "2CH (SRS ON)" в "AUDIO CHANNEL" в "AUDIO SETUP" в меню "SETUP" (смотрите страницу 34).
- Установите "TV ASPECT" в "VIDEO SETUP" в меню "SETUP" в соответствии с соотношением сторон (форматом) Вашего телевизора (смотрите страницу 32).
- Для использования видеовыхода или выхода S-Video, установите "INTERLACED" в "VIDEO OUT" в "VIDEO SETUP" в меню "SETUP" (смотрите страницы 32, 33).

(2) Подключение к телевизору или монитору с входом компонентного цветоразностного сигнала

Разъемы выхода компонентного цветоразностного сигнала (PR/CR, PB/CB и Y)

Сигнал красного (PR/CR), синего (PB/CB) и яркости (Y) выводятся независимо, давая более натуральное воспроизведение цветов.

- На некоторых телевизорах и мониторах данные входы могут маркироваться иным образом (PR, PB и Y/R-Y и Y/ CR, CB и Y и т.п.). Подробнее смотрите в инструкции к телевизору.
- **Подключайте телевизор этим способом, если он совместим с системой прогрессивной развертки (Progressive Scan).**

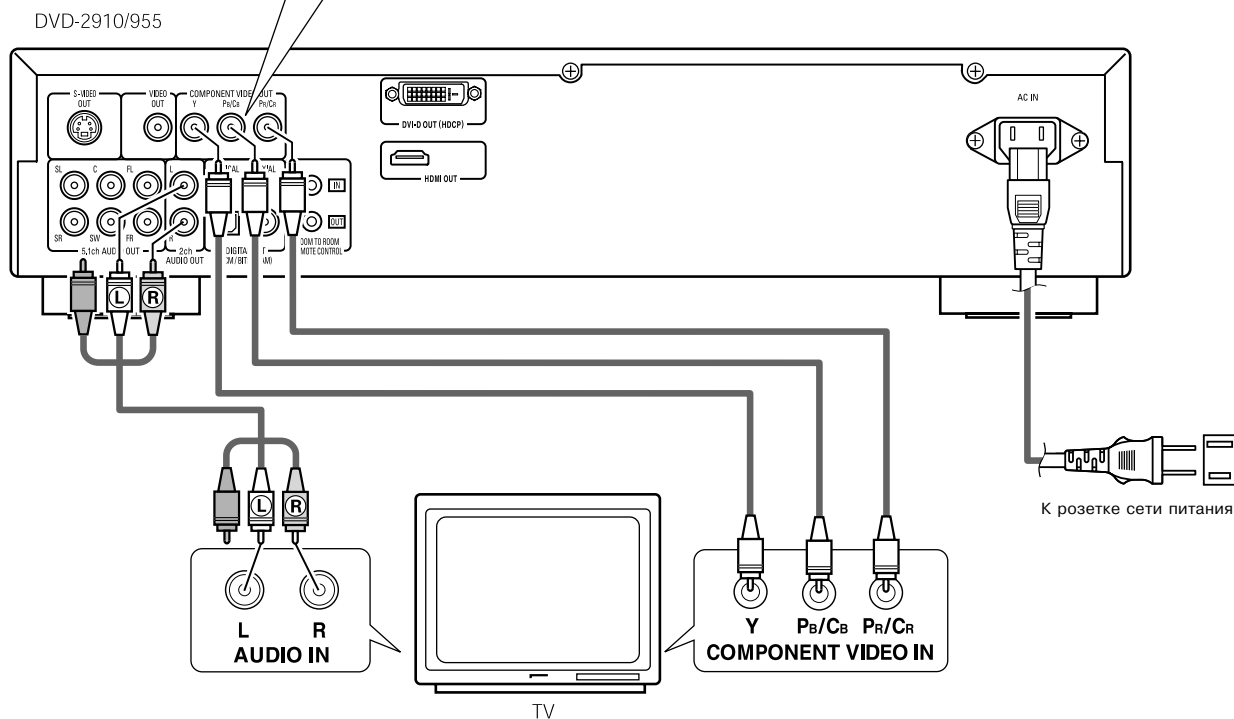

Примечания:

- Для подключения DVD-2910/955 к телевизору или монитору с помощью разъемов компонентного цветоразностного сигнала используйте имеющийся в продаже видеокабель.
- Установите в меню "SETUP" в подменю "VIDEO SETUP" пункт "TV TYPE" для соответствия видеоформату Вашего телевизора. Если телевизор имеет систему NTSC, то установите пункт в NTSC (смотрите страницы 32, 33).
- Установите в меню "SETUP" в подменю "VIDEO SETUP" пункт "VIDEO OUT" для установки прогрессивной развертки.
- Для использования 5.1-канального аудиовыхода, установите "2CH (SRS OFF)" или "2CH (SRS ON)" в "AUDIO CHANNEL" в "AUDIO SETUP" в меню "SETUP" (смотрите страницу 34).
- Установите "TV ASPECT" в "VIDEO SETUP" в меню "SETUP" в соответствии с соотношением сторон (форматом) Вашего телевизора (смотрите страницу 32).

ПОЛЬЗОВАТЕЛЬ ДОЛЖЕН ЗАМЕТИТЬ, ЧТО НЕ ВСЕ ТЕЛЕВИЗОРЫ ВЫСОКОГО РАЗРЕШЕНИЯ ПОЛНОСТЬЮ СОВМЕСТИМЫ С ЭТИМ ИЗДЕЛИЕМ И МОГУТ ПОЯВЛЯТЬСЯ АРТЕФАКТЫ ПРИ ОТОБРАЖЕНИИ. В СЛУЧАЕ ПРОБЛЕМ С ПРОГРЕССИВНОЙ РАЗВЕРТКОЙ 525 ИЛИ 625 РЕКОМЕНДУЕТСЯ ПЕРЕКЛЮЧИТЬСЯ НА ВЫХОД СО "СТАНДАРТНЫМ РАЗРЕШЕНИЕМ".

(3) Подключение к AV-усилителю со встроенным декодером

При воспроизведении DVD, записанного в формате Dolby Digital или DTS, поток данных Dolby Digital или DTS выводится на разъемы цифрового аудио DVD-проигрывателя. Если подключен декодер Dolby Digital или DTS, то Вы можете получить мощный и чувственный звук, подобный звуку в кинотеатре или концертном зале.

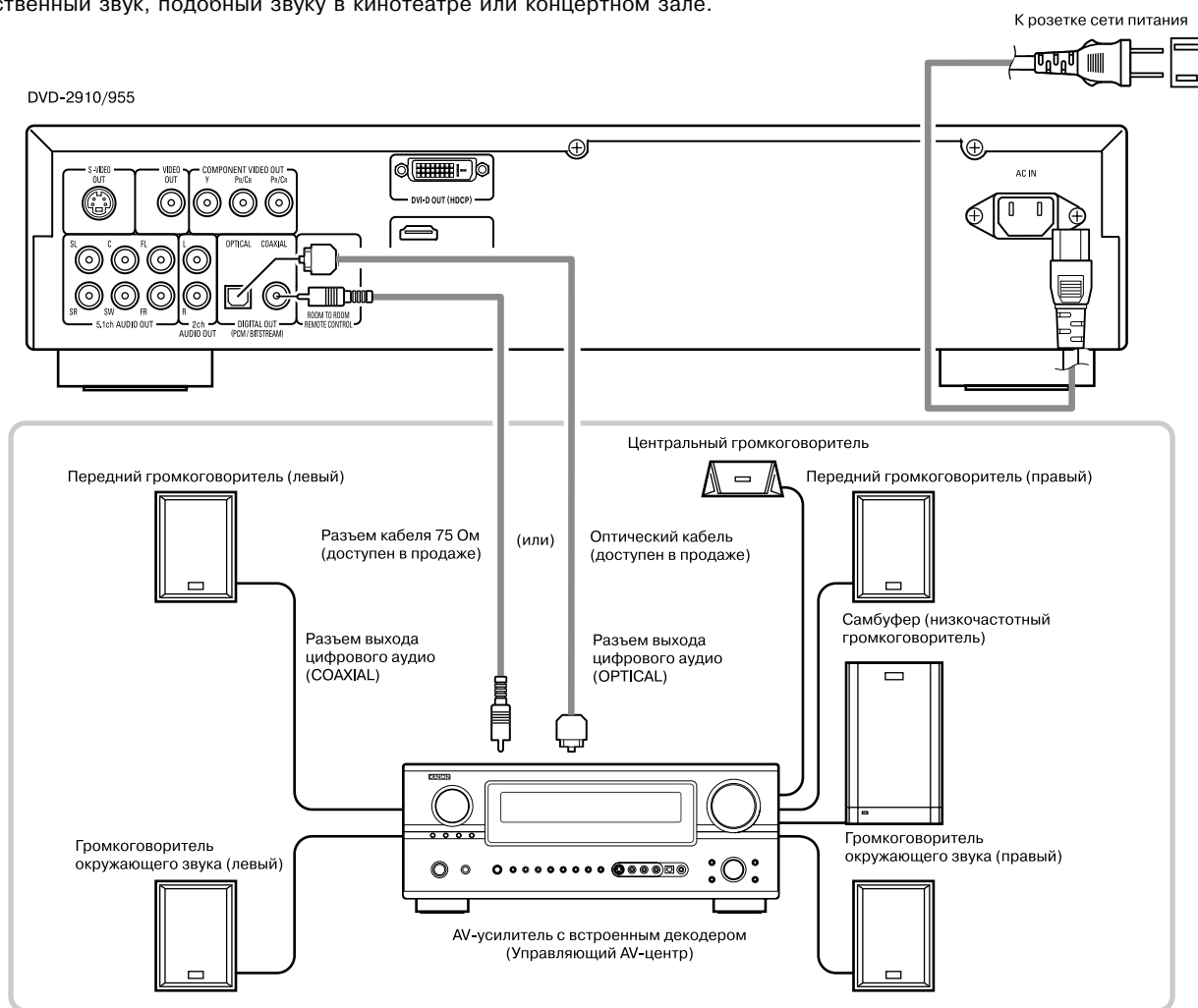

Примечания:

- При использовании несовместимого с DTS декодера при воспроизведении DVD в формате DTS может возникнуть шум, который может быть вреден для Вашего слуха и может повредить громкоговорители.
- При воспроизведении защищенного линейного PCM или запакованного PCM DVD, в соответствии с соблюдением авторских прав на выходе не будет цифровых сигналов, превышающий по параметрам 48 кГц/16 бит. При воспроизведении таких источников, установит "LPCM (44.1 kHz/48 kHz)" в "AUDIO SETUP" в меню "SETUP" в положение "ON" (смотрите страницы 34, 37) или используйте аналоговое соединение (смотрите страницу 14).
- При использовании цифрового подключения к AV-усилителю, который не совместим с сигналами 96 кГц/88,2 кГц, установите "LPCM (44.1 kHz/48 kHz)" в "AUDIO SETUP" в меню "SETUP" в положение "ON" (смотрите страницы 34, 37).
- При использовании Super Audio CD цифровые сигналы не выводятся на разъем. Используйте аналоговое соединение (смотрите страницу 14).

■ Подключение оптического кабеля (приобретается отдельно) к разьему цифрового аудио (OPTICAL)

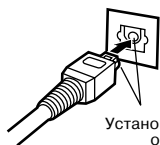

Установите правильную ориентацию

Ориентируйте кабель правильно, затем надежно вставьте на всю длину хода разъема.

■ Звуковой выход с разъема выхода цифрового аудио на DVD-2910/955

В случае вывода потока данных

		Установка	
		DIGITAL OUT	
		Формат аудиозаписи	
DVD-Video	Dolby Digital	Поток данных Dolby Digital	2-канальный PCM (48 кГц/16 бит)
	DTS	Поток данных DTS	2-канальный PCM (48 кГц/16 бит)

Установка

		Установка			
		LPCM SELECT			
		Формат аудиозаписи		OFF	
Защита от копирования включена (ON)	Защита от копирования выключена (OFF)				
DVD-Video	Linear PCM	48 кГц/16-24 бит	Нет выходных данных (*1)	48 кГц/16-24 бит PCM	48 кГц/16 бит PCM
		96 кГц/16-24 бит	Нет выходных данных	96 кГц/16-24 бит PCM	48 кГц/16 бит PCM
DVD-Audio	Linear PCM или Packed PCM	44 кГц/16-24 бит	Нет выходных данных (*2)	44,1 кГц/16-24 бит PCM	44,1 кГц/16 бит PCM
		48 кГц/16-24 бит	Нет выходных данных (*1)	48 кГц/16-24 бит PCM	48 кГц/16 бит PCM
		88.2 кГц/16-24 бит	Нет выходных данных	88.2 кГц/16-24 бит PCM	44,1 кГц/16 бит PCM
		96 кГц/16-24 бит	Нет выходных данных	96 кГц/16-24 бит PCM	48 кГц/16 бит PCM
		176.4 кГц/16-24 бит	Нет выходных данных	88.2 кГц/16-24 бит PCM	44,1 кГц/16 бит PCM
		192 кГц/16-24 бит	Нет выходных данных	96 кГц/16-24 бит PCM	48 кГц/16 бит PCM
Video CD	MPEG 1	44,1 кГц/16 бит PCM		44,1 кГц/16 бит PCM	
Music CD	44,1 кГц/16 бит Linear PCM	44,1 кГц/16 бит PCM		44,1 кГц/16 бит PCM	
MP3 CD	MP3 (MPEG 1 Audio Layer 3)	44,1. 48 кГц/16 бит PCM		44,1 кГц/16 бит PCM	
WMA CD	WMA (Windows Media Audio)	44,1. 48 кГц/16 бит PCM		44,1 кГц/16 бит PCM	
Super Audio CD	DSD (Direct Stream Digital)	Нет выходных данных (*3)		Нет выходных данных (*3)	

*1 Только выход 48 кГц/16 бит

*2 Только выход 44,1 кГц/16 бит

*3 Сигналы 44,1 кГц/16 бит PCM выводятся при воспроизведении CD

- Сокращение до 2 каналов для многоканальных источников PCM (при разрешении сокращения (down-mixing), выдается только сигнал передних правого и левого громкоговорителей).
- При выбранном "DIGITAL OUT: OFF" в PURE DIRECT MODE, цифровые сигналы не выводятся на цифровой выход.
- Сигналы в виде потока данных являются сигналами, конвертированными и сжатыми в цифровую форму. В декодере они расшифровываются в многоканальный аудиосигнал (например, 5.1-канальный и т.п.).
- Формат сигнала Linear PCM используется при записи музыкальных CD.
Если сигналы для музыкальных CD записываются в формате 44,1 кГц/16 бит, то для DVD они записываются в форматах от 44,1 кГц/16 бит до 192 кГц/24 бит, что дает намного высшее качество звука по сравнению с музыкальными CD.
- Сигналы Packed PCM являются сжатым высококачественным сигналом PCM, который распаковывается с виртуальным отсутствием потерь данных.

(4) Подключение основной 5.1-канальной системы окружающего звука

От DVD-2910/955 можно выводить аналоговый 5.1-канальный аудиосигнал. Многоканальные аудиосигналы, записанные в Packed PCM и многоканальном Super Audio CD, могут воспроизводиться, если AV-усилитель оборудован разъемами для подключения аналогового 5.1-канального аудиосигнала.

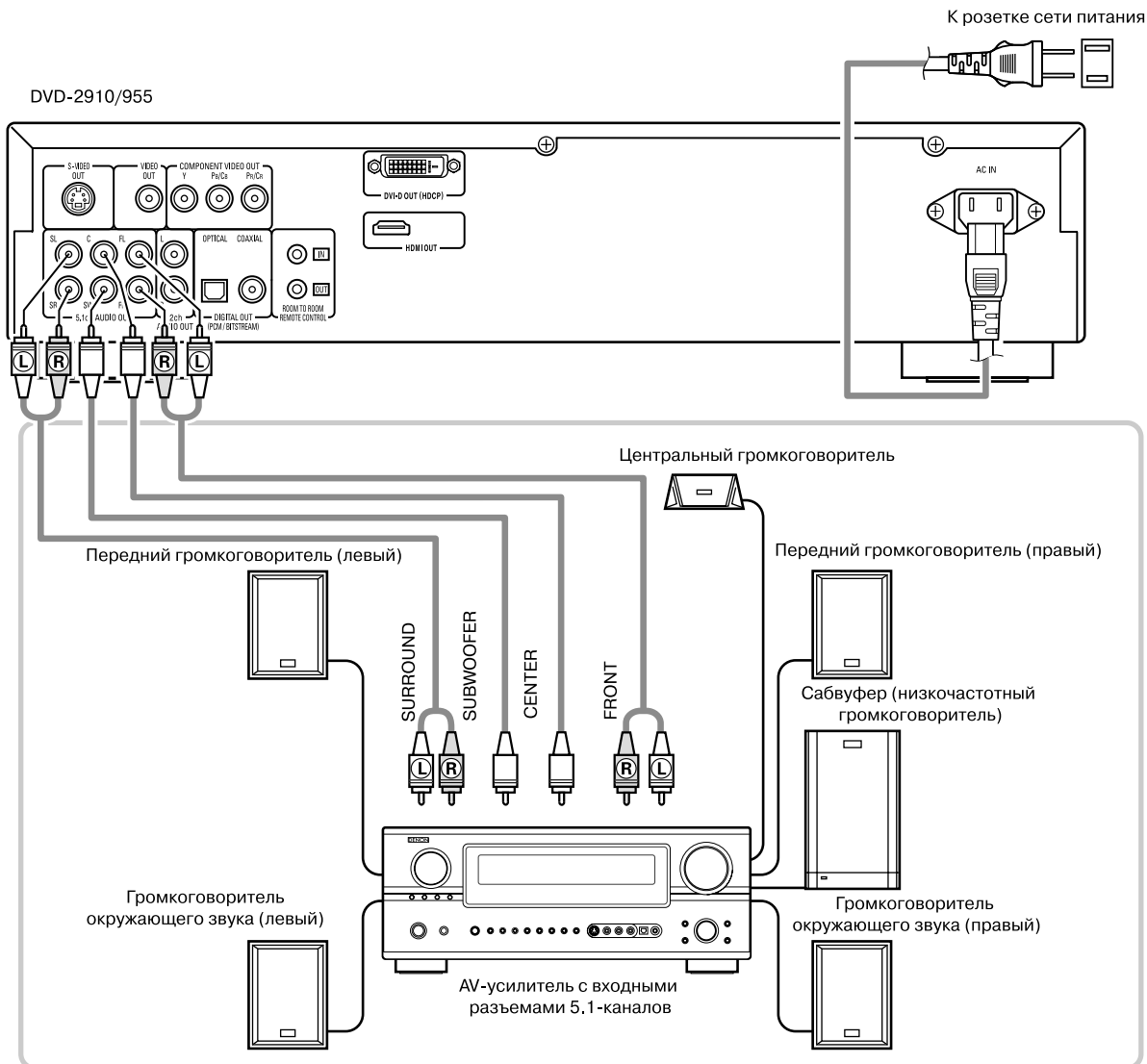

Примечания:

- Для многоканального подключения установите "AUDIO CHANNEL" в "AUDIO SETUP" в "SETUP" в значение "MULTI CHANNEL" и выполните настройки "SPEAKER CONFIGURATION", "CHANNEL LEVEL" и "DELAY TIME" (смотрите страницы 34-38).
- Для DVD-2910/955 рекомендуется отключить цифровой выход, используя PURE DIRECT MODE и выводить только аналоговые сигналы для снижения помех от схем цифрового выхода до минимума, что позволит Вам получить высококачественный многоканальный звук, благодаря высокой разрядности и высокой частоте выборки (смотрите страницы 43, 44).

(5) Подключение к цифровому записывающему устройству (MD Recorder, DAT Deck и т.п.)

- * Установите начальные параметры "AUDIO SETUP" как показано ниже (смотрите страницы 34-37).
 - "DIGITAL OUT" → "PCM"
 - "LPCM (44.1 kHz/48 kHz)" → "ON"

Воспроизведение DVD с неправильными установками могут привести к шуму, который может причинить вред Вашему слуху и стать причиной повреждения громкоговорителей.

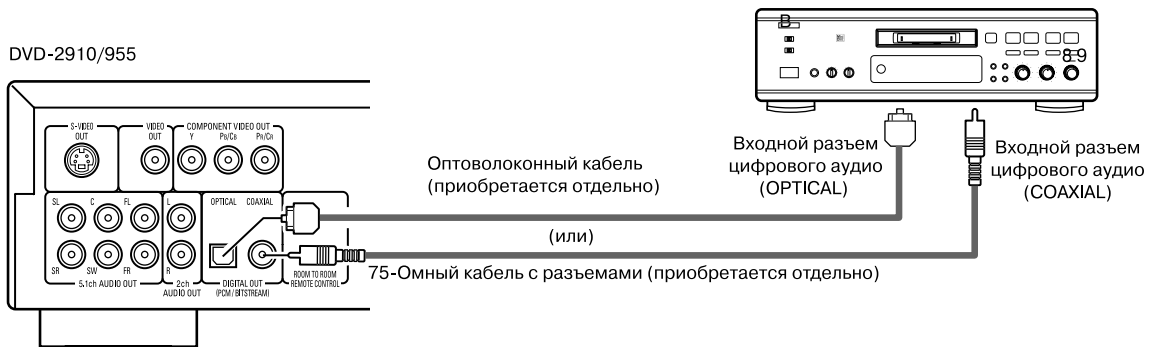

Примечание:

- Цифровые аудиосигналы не могут выводиться при воспроизведении дисков Super Audio CD. Для них используйте аналоговое подключение.

(6) Подключение стереофонических компонентов

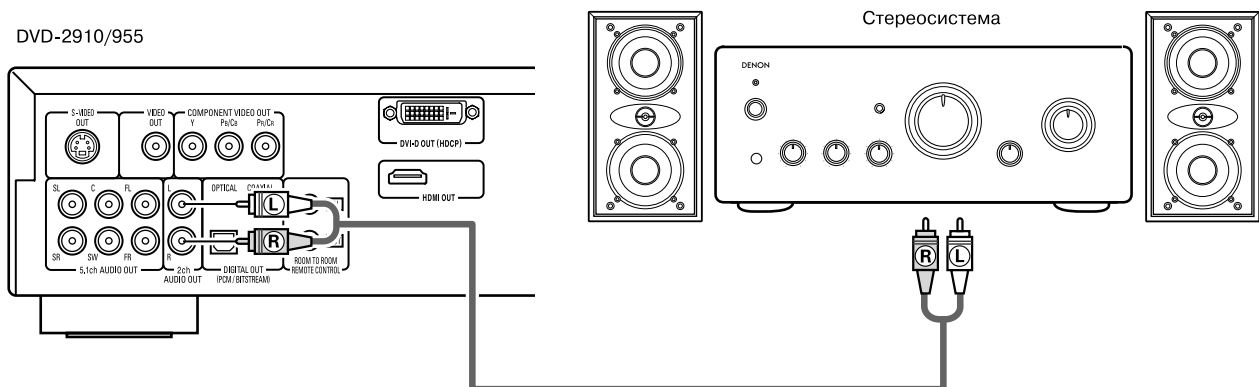

Примечание:

- При подключении 2-канального стереофонического устройства через выходы 5.1ch AUDIO OUT, установите "AUDIO CHANNEL" в "AUDIO SETUP" в меню "SETUP" в значение "2CH (SRS OFF)" или "2CH (SRS ON)" (смотрите страницу 34). Для многоканального источника сигналы будут смешиваться и преобразовываться в двухканальный сигнал (аналоговый).
(При включенном смешении будут выводиться только левый и правый канал).

7) Подключение HDMI

Простое 1-проводное подключение (используется отдельно приобретаемый кабель) с устройствами, имеющими разъем HDMI (мультимедийный интерфейс высокого разрешения), позволяет передавать цифровые данные DVD-изображения и другие данные DVD-Video и многоканальный звук DVD-Audio.

DVD-2910/955

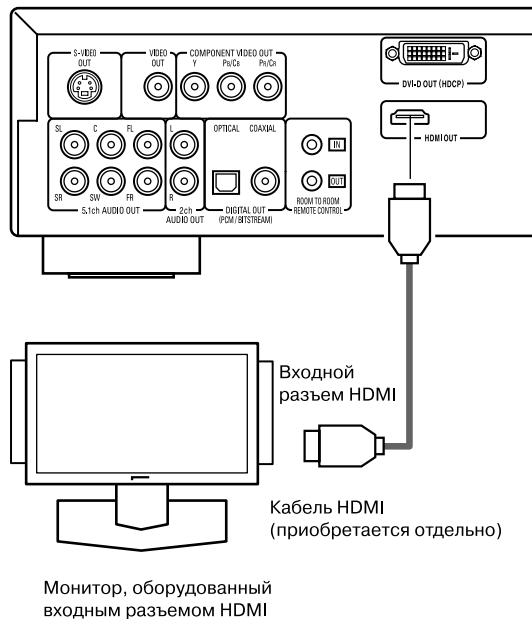

		Установки HDMI			
		Формат аудиозаписи	2CH	MULTI (NORMAL)	MULTI (LPCM)
DVD Video	Dolby Digital		2-канальный PCM	Dolby Digital	Многоканальный PCM
	DTS		2-канальный PCM	DTS	Многоканальный PCM
DVD -Audio	LPCM или P.PCM (с CPPM)		X	X	X
	LPCM или P.PCM (с CPPM)		2-канальный PCM	Многоканальный PCM	Многоканальный PCM
Video CD			2-канальный PCM	2-канальный PCM	2-канальный PCM
CD			2-канальный PCM	2-канальный PCM	2-канальный PCM
MP3 CD			2-канальный PCM	2-канальный PCM	2-канальный PCM
WMA CD			2-канальный PCM	2-канальный PCM	2-канальный PCM
Super Audio CD	Multi area		X	X	X
	Stereo area		X	X	X
	CD layer		2-канальный PCM	2-канальный PCM	2-канальный PCM

- * Многоканальный (Multi area) / стерео звук (Stereo area) Super Audio CD не выводится.
- * Видео и аудио сигналы не могут выводиться при воспроизведении DVD AUDIO с CPPM.

Примеры подключений для параметров HDMI AUDIO SETUP

Монитор или проектор с поддержкой HDMI и т.п. (поддержка 2 каналов или без поддержки звука)
2CH

Используется, когда Вы хотите вывести многоканальный звук на разъемы аналогового аудио.

Монитор или AV-усилитель с поддержкой HDMI и т.п. (поддержка декодера DTS и Dolby Digital)
MULTI (NORMAL)

Подключение используется при выводе многоканального аудио на разъем HDMI и Вы имеете декодер DTS, Dolby Digital или другой, подключенный к проигрывателю (Настройка громкоговорителей и прочего не требуется).

Монитор с поддержкой HDMI (поддержка 2 или более каналов)
MULTI (LPCM)

Подключение используется при выводе многоканального аудио на разъем HDMI при отсутствии декодера DTS, Dolby Digital или другого (необходима настройка громкоговорителей).

Примечания:

- Настройки аудиовыхода HDMI позволяют выбрать 2-канальный или многоканальный режим. При выборе MULTI (NORMAL) или MULTI (LPCM), смешение аудиосигналов происходит только на аналоговом разьеме (правый/левый и передний правый/левый) на DVD-2910/955. Для вывода многоканального звука на аналоговые разъемы, установите HDMI в OFF или выберите 2CH.
- При установке аудиопараметров HDMI в многоканальный режим, "AUDIO CHANNEL", "DIGITAL OUTPUT", "LPCM (44.1 kHz/48 kHz)", "SOURCE DIRECT" и "BASS ENHANCER" управляются из "AUDIO SETUP".
- Аудиовыход HDMI выключается, если цифровой выход (DIGITAL OUTPUT) установлен в "OFF" в меню "PURE DIRECT" и видео и аудио выхода HDMI отключаются при установке видеовыхода (VIDEO OUT) в "OFF" или если установлено "ALL OFF" (смотрите страницы 43, 44).
- Заметьте, что нельзя выбрать настройки цифрового выхода при выборе "MULTI (NORMAL)" в "HDMI AUDIO SETUP".
- При выборе "MULTI (NORMAL)" или "MULTI (LPCM)", настройки громкоговорителей в "AUDIO SETUP" не действуют.
- При воспроизведении Super Audio CD через разъем HDMI аудио не может быть передано. Используйте аналоговое подключение.
- Некоторые устройства с поддержкой HDMI могут управлять другими устройствами через разъем HDMI; однако, DVD-2910/955 не может управляться другим устройством через разъем HDMI.
- При использовании устройства отображения без поддержки HDCP (функция защиты от копирования), изображение может выводиться неправильно (смотрите таблицу соответствия).
- Аудиосигналы с разъема HDMI (включая частоту выборки и разрядность) могут быть ограничены подключенным оборудованием.

(8) Подключение DVI

Соединение оборудования через разъем DVI (цифровой визуальный интерфейс)-D позволяет передавать цифровое изображение.

- * При использовании устройства отображения, без поддержки HDCP (функция защиты от копирования), изображение может выводиться неправильно (смотрите таблицу соответствия).
- * Выполните также подключение аудиосигналов, так как через разъем DVI-D они не передаются.
- * В продаже имеются 24-контактные и 29-контактные кабели DVI-D. DVD-2910/955 поддерживает 24-контактный кабель, но 29-контактный кабель подключить нельзя.

DVD-2910/955

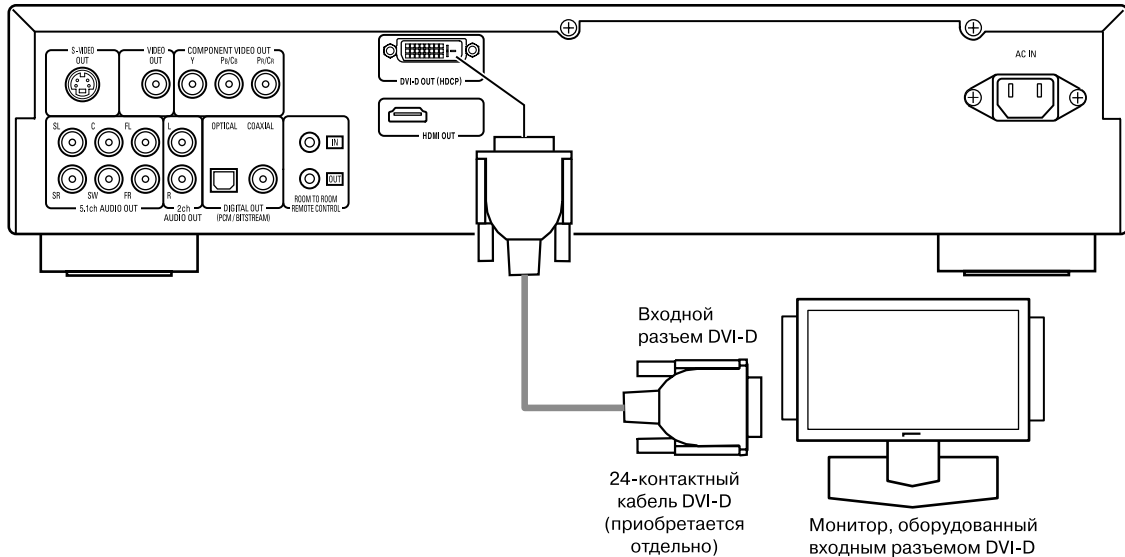

Примечания:

Разъемы HDMI и DVI

- Таблица ниже отображает совместимость подключений между разъемами HDMI/DVI-D на DVD-2910/955 и мониторах с поддержкой HDMI/DVI-D.

	Монитор с HDMI	Монитор с DVI-D (совместим с HDCP)	Монитор с DVI-D (совместим с HDCP)
Выходной разъем HDMI	○ Видео/Аудио *1	○ Только видео *2	×
Выходной разъем DVI-D	○ (Только видео)	○ (Только видео)	×

- *1 Некоторые мониторы с поддержкой HDMI иногда не поддерживают аудиовыходы (например проекторы). В соединениях между таким оборудованием, аудиосигналы не выводятся на разъем HDMI. Для аналогового выхода используйте аналоговые разъемы в "DIGITAL INTERFACE SETUP" в меню "SETUP" установите "HDMI AUDIO SETUP" в "2CH".

- *2 Когда установлено, что разъем HDMI подключен к монитору, совместимому с DVI-D (совместимому с HDCP) с кабелем HDMI-DVI (приобретается отдельно) сигналы выводятся в формате RGB независимо от установки параметра "HDMI/DVI SELECT".

Система защиты авторских прав

Для воспроизведения видео или аудио на DVD через соединение HDMI/DVI-D необходимо, чтобы проигрыватель и дисплей (или AV-усилитель) поддерживали систему защиты авторских прав, называемую HDCP (High-bandwidth Digital Content Protection System). HDCP является системой защиты от копирования, которая содержит кодирование данных и аутентификацию подключаемого AV оборудования. Этот проигрыватель поддерживает HDCP. Подробнее пожалуйста смотрите в инструкции к Вашему дисплею (или AV-усилителю).

5 НАЗВАНИЕ ДЕТАЛЕЙ И ФУНКЦИИ

(1) Передняя панель

Смотрите страницу 3.

1 Кнопка включения питания (ON/STANDBY)

- Нажмите один раз для перевода устройства в ждущий режим. Индикатор загорится красным.
- Нажмите снова для включения питания. Индикатор загорится зеленым.

2 Индикатор питания

- Индикатор светится, если питание включено или устройство в ждущем режиме.
Зеленый цвет: питание включено
Красный цвет: проигрыватель в ждущем режиме.

3 Переключатель питания.

- Нажмите один раз для подачи питания.
- Нажмите снова для перевода в положение "OFF" и отключения питания.

4 Дисплей

- На дисплее отображается информация о воспроизводимом диске (смотрите страницу 19).

5 Приемник сигналов (сенсор) пульта дистанционного управления.

6 Выбор области воспроизведения/слоя для SUPER AUDIO CD (SUPER AUDIO CD SETUP)

- Переключение приоритетной области воспроизведения/слоя для Super Audio CD.
- MULTI При воспроизведении Super Audio CD, с приоритетом воспроизводится многоканальная часть.
- STEREO При воспроизведении Super Audio CD, с приоритетом воспроизводится стереофоническая часть.
- CD При воспроизведении Super Audio CD, с приоритетом воспроизводится слой CD часть.

→MULTI → STEREO → CD →

7 Кнопка PURE DIRECT SELECT (прямой выбор)

- Нажмите для переключения режимов конкретного видеосигнала и цифрового аудиосигнала и включения/выключения дисплея (смотрите страницы 43, 44).

→NORMAL → MODE 1 → MODE 2 → ALL OFF →

8 Кнопка SELECT (выбор) в группе HDMI/DVI

- Нажмите эту кнопку для вывода сигнала на разъем HDMI или DVI. (смотрите страницу 49).

→ HDMI Y Cb Cr → HDMI RGB → DVI →
← HDMI/DVI OFF ←

9 Кнопка FORMAT (формат) в группе HDMI/DVI

- Нажмите эту кнопку для изменения формата сигнала на разъеме HDMI или DVI. (смотрите страницу 49).

→ 480P/576P → 720P → 1080i →

10 Лоток диска

- Сюда загружается диск. (Смотрите страницу 22, 50).
- Нажмите кнопку OPEN/CLOSE (к) для открытия и закрытия лотка.
- Лоток также закроется при нажатии кнопки PLAY (м)

11 Кнопка OPEN/CLOSE (открыть/закрыть) (▲)

- Нажимайте эту кнопку для открытия и закрытия лотка (смотрите страницы 22, 50).

12 Кнопка STILL/PAUSE (пауза) (■)

- Нажимайте эту кнопки для остановки изображения или музыки или для воспроизведения кадр за кадром (смотрите страницу 52).

13 Кнопка PLAY (воспроизведение) (▶)

- Нажмите для воспроизведения диска (смотрите страницу 51).

14 Кнопка STOP (стоп) (■)

- Нажмите для остановки воспроизведения (смотрите страницу 51).

15 Кнопка SKIP (пропуск) (◀◀)

- Нажимайте для перемещения в начало текущей дорожки (или главы) (смотрите страницу 53).
- Нажмите снова для перемещения в начало предыдущей дорожки (или главы).

16 Кнопка SKIP (пропуск) (▶▶)

- Нажмите для перемещения к началу следующей дорожки (смотрите страницу 53).

17 Кнопки Slow/Search (кнопки замедления и поиска) (◀◀ ▶▶)

- Нажмите для установки замедленного режима или для поиска (смотрите страницы 52, 53)

◀◀: поиск назад.

▶▶: поиск вперед.

(2) Задняя панель

- ⑮ **Разъемы аудиовыхода (5.1ch AUDIO OUT)**
 - Подключение аудиокабеля. Подключение дополнительного приобретаемого кабеля со штырьковыми разъемами
- ⑯ **Разъемы аудиовыхода (2ch AUDIO OUT)**
 - Подключение прилагаемого аудио-видео кабеля
 - Многоканальный звук сжимается и выводится на 2 канала.
- ⑰ **Разъем цифрового аудиовыхода (OPTICAL)**
 - Подключение оптоволоконного кабеля (доступен в продаже).
 - Через этот выход передаются цифровые данные.
- ⑱ **Разъем цифрового аудиовыхода (COAXIAL)**
 - Подключение цифрового аудиокабеля. Подключайте приобретаемый отдельно 75-Омный кабель с разъемами.
 - Через этот выход передаются цифровые данные.
- ⑳ **Разъем выхода управления (ROOM TO ROOM/OUT)**
 - Выходной разъем для проводного дистанционного управления.
 - Проконсультируйтесь с Вашим дилером DENON, если Вы хотите использовать этот разъем.
- ㉑ **Разъем входа управления (ROOM TO ROOM/IN)**
 - Входной разъем для проводного дистанционного управления.
 - Проконсультируйтесь с Вашим дилером DENON, если Вы хотите использовать этот разъем.
- ㉒ **Выходной разъем HDMI (HDMI)**
 - Подключение кабеля HDMI (приобретается отдельно).
- ㉓ **Выходной разъем DVI-D-Video (DVI-D OUT)**
 - Подключение 24-контактного кабеля DVI-D (приобретается отдельно).
- ㉔ **Выходной разъем S-Video (S-VIDEO OUT)**
 - Подключение кабеля S-Video (приобретается отдельно).
- ㉕ **Выходной разъем видеосигнала (VIDEO OUT)**
 - Подключение прилагаемого аудио-видео кабеля.
- ㉖ **Выходной разъем компонентного видеосигнала (COMPONENT VIDEO OUT)**
 - Подключение видеокабеля (приобретается отдельно).
- ㉗ **Вход питания (AC IN)**
 - Подключение прилагаемого шнура сетевого питания.

(3) Дисплей

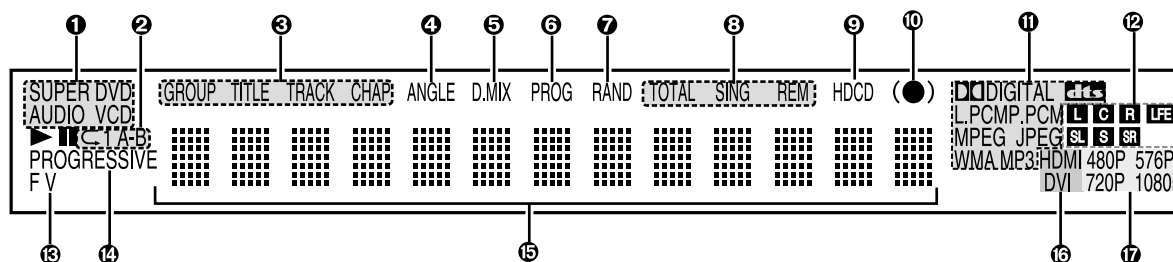

- ① Отображает тип воспроизводимого диска.
- ② Отображает режим повтора.
- ③ Отображает имена разделов на воспроизводимом диске.
- ④ Светится при наличии на диске записи сцены с разных углов.
- ⑤ Светится при возможности смешения аудиосигнала.
- ⑥ Светится в режиме воспроизведения в запрограммированном порядке.
- ⑦ Светится в режиме воспроизведения в случайном порядке.
- ⑧ Светится в режиме отображения времени.
- ⑨ Светится в режиме воспроизведения HDCD
- ⑩ Светится при включенном SRS TruSurround.
- ⑪ Отображает текущий аудиоформат.
- ⑫ Отображает воспроизводимый звук
 - L: Передний левый канал
 - C: Центральный канал
 - R: Передний правый канал
 - SL: Левый канал окружающего звука
 - S: Канал монофонического окружающего звука
 - SR: Правый канал окружающего звука
 - LFE: Эффект низкой частоты
- ⑬ Отображает текущий тип видео
 - F: Фильм
 - V: Видео
- ⑭ Светится в режиме выхода сигнала с прогрессивной разверткой.
- ⑮ Отображает раздел, номер дорожки и время воспроизведения
- ⑯ Светится в режиме выхода сигнала (аудио или видео) через разъем HDMI или DVI (светится только один из HDMI или DVI) (мигает при проверке подключения HDMI или DVI-D).
- ⑰ Отображает текущий формат видео на разъемах HDMI или DVI (мигает при проверке подключения HDMI или DVI-D).

6 ПУЛЬТ ДИСТАНЦИОННОГО УПРАВЛЕНИЯ

■ DVD-2910/955 может управляться с помощью прилагаемого пульта дистанционного управления (пульт ДУ) (RC-985).

(1) Установка батарей

① Откройте крышку отделения для батарей.

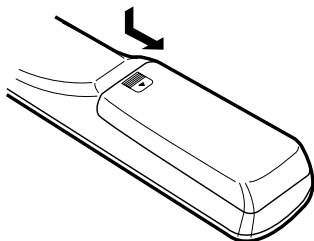

② Вставьте две батарейки "AA" (R6P), соблюдая полярность.

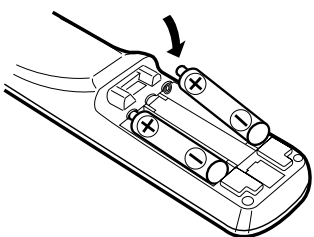

③ Закройте крышку.

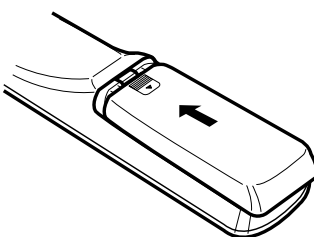

Примечание относительно батарей

- Используйте для этого пульта батарейки размера "AA" (R6P).
- Батарейки, как правило, служат около одного года, хотя это зависит от того, насколько часто и для каких операций используется пульт ДУ. Заменяйте их примерно раз в год или чаще, если это необходимо.
- Если пульт ДУ не работает даже вблизи проигрывателя, замените батарейки, даже если не прошло и одного года.
- Приложенные батарейки только для проверки. По возможности замените на новые.
- При установке соблюдайте полярность - соответствие знаков ⊕ и ⊖ на батарейках и внутри отсека.
- Для предотвращения повреждений или утечки электролита:
- Не используйте одновременно старые и новые батарейки.
- Не используйте одновременно два различных типа батарей.
- Не замыкайте накоротко контакты батареек, не разбирайте и не сжигайте их.
- Если пульт ДУ не будет использоваться в течение длительного времени, выньте из него батарейки.
- Вытирайте любые протекания электролита в пульт ДУ и вставляйте новые батарейки.

(2) Использование пульта дистанционного управления

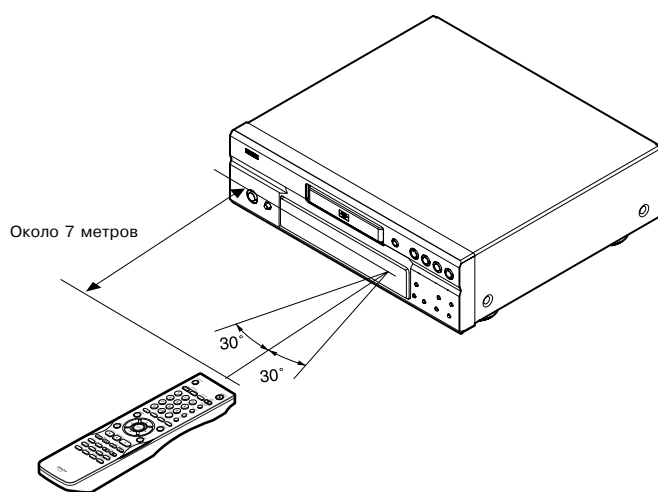

- Используйте пульт ДУ, направляя его на сенсор на проигрывателе (смотрите рисунок).
- Пульт ДУ может использоваться на расстоянии до 7 м от проигрывателя. Это расстояние может уменьшаться при наличии препятствий распространению сигнала или при работе пульта под углом к сенсору проигрывателя.
- Пульт ДУ может работать в угле до 30° при направлении его на сенсор.

Примечания:

- Пульт ДУ может не работать при попадании на сенсор прямого солнечного света, сильного искусственного освещения, при наличии предметов между пультом ДУ и сенсором.
- Не нажимайте кнопки одновременно на пульте ДУ и проигрывателе, так как это может привести к поломке.

(3) Обозначения и функции кнопок на пульте дистанционного управления

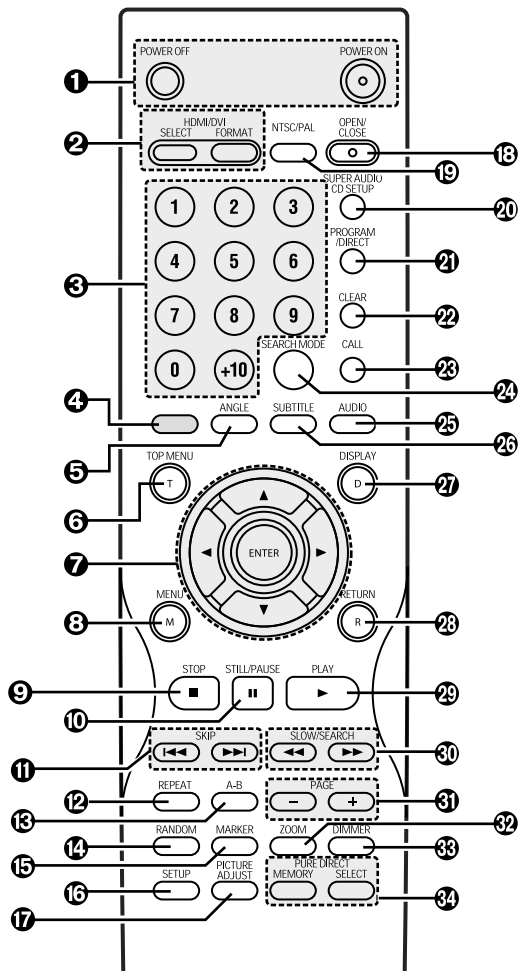

- ❶ **Кнопка включения питания (POWER ON/POWER OFF)**
 - Нажмите для переключения между режимами "Включено" (ON) и "Ожидание" (Standby).
- ❷ **Кнопки SELECT и FORMAT (выбор и формат) группы HDMI/DVI**
 - Используется для выбора разъема HDMI или DVI и выбора формата видеосигнала (480P/576P, 720P, 1080i).
- ❸ **Цифровые кнопки**
 - Используются для ввода номеров
 - Используйте кнопку +10 для ввода номера 10 и более.
 - Пример: для ввода 25 нажмите (+10) → (+10) → (5)
- ❹ **Эта кнопка не используется**
- ❺ **Кнопка ANGLE (угол)**
 - Нажимайте для переключения углов просмотра сцен.
- ❻ **Кнопка TOP MENU (верхнее меню)**
 - Отображает верхнее меню диска.
- ❼ **Кнопки курсора и кнопка ENTER (ввод)**
 - Используйте кнопки курсора ▲ и ▼ для выбора в вертикальном направлении.
 - Используйте кнопки курсора ◀ и ▶ для выбора в горизонтальном направлении.
 - Нажмите кнопку ENTER для подтверждения выбора пункта, определенного кнопками курсора.
- ❽ **Кнопка MENU (меню)**
 - Отображает меню DVD, сохраненное на диске.
- ❾ **Кнопка STOP (стоп) (■)**

- ❿ **Кнопка STILL/PAUSE (пауза) (||)**
- ⓫ **Кнопки SKIP (пропуск)**
- ⓬ **Кнопка REPEAT (повтор)**
 - Нажмите для повторного воспроизведения дорожек.
- ⓭ **Кнопка повтора A-B (A-B)**
 - Используется для повтора фрагмента между двумя определенными точками.
- ⓮ **Кнопка RANDOM (случайное)**
 - Нажмите эту кнопку для воспроизведения дорожек на Video CD или Music CD в случайном порядке.
- ⓯ **Кнопка MARKER (маркер)**
 - Нажмите для отметки места, которое Вы хотите посмотреть потом снова.
- ⓰ **Кнопка SETUP (Настройка)**
 - Нажмите для отображения экрана настройки параметров.
- ⓱ **Кнопка PICTURE ADJUST (настройка изображения)**
 - Нажмите ее для настройки изображения в соответствии со своими предпочтениями.
- ⓲ **Кнопка OPEN/CLOSE (открыть/закрыть)**
- ⓳ **Кнопка NTSC/PAL**
 - Используется для переключения систем видеосигнала (NTSC/PAL)
- ⓴ **Кнопка SUPER AUDIO CD SETUP (настройка Super Audio CD)**
- ⓵ **Кнопка PROGRAM/DIRECT (программа)**
- ⓶ **Кнопка CLEAR (очистка)**
 - Нажмите для удаления введенного номера.
- ⓷ **Кнопка CALL (вызов)**
 - Нажмите для проверки содержимого программы.
- ⓸ **Кнопка SEARCH MODE (режим поиска)**
 - Нажмите для изменения режима поиска для поиска групп или разделов, дорожек или глав при выборе раздела диска напрямую с помощью цифровых кнопок.
- ⓹ **Кнопка AUDIO**
 - Для DVD нажмите ее для переключения языка звукового сопровождения. Для Video CD нажимайте для переключения каналов между "STEREO" (стерео), "MONO LEFT" (моно левый) и "MONO RIGHT" (моно правый).
- ⓺ **Кнопка SUBTITLE (субтитры)**
 - Нажимайте эту кнопку для переключения языка субтитров на DVD.
- ⓻ **Кнопка DISPLAY (дисплей)**
 - Нажмите кнопку для отображения экранного меню (ON-SCREEN).
- ⓼ **Кнопка RETURN (возврат)**
 - Нажмите для возврата к предыдущему экрану меню.
- ⓽ **Кнопка PLAY (воспроизведение) (▶)**
- ⓾ **Кнопки SLOW/SEARCH (замедление/поиск)**
- ⓿ **Кнопки PAGE -/ PAGE +**
 - Используйте эти кнопки для выбора желаемого изображения на диске DVD-аудио, содержащего такие изображения.
- ⓿ **Кнопка ZOOM (масштабирование)**
 - Нажимайте для увеличения изображения.
- ⓿ **Кнопка DIMMER (освещенность)**
 - Используйте для регулировки яркости дисплея проигрывателя.
 - Может переключаться между 4 градациями, от выключенного до постоянно включенного.
- ⓿ **Кнопки PURE DIRECT MEMORY/SELECT**
 - Используйте их для установки и выбора различных настроек для получения высшего качества звука.

7 ЗАГРУЗКА ДИСКА

■ Установите диск в лоток этикеткой вверх.

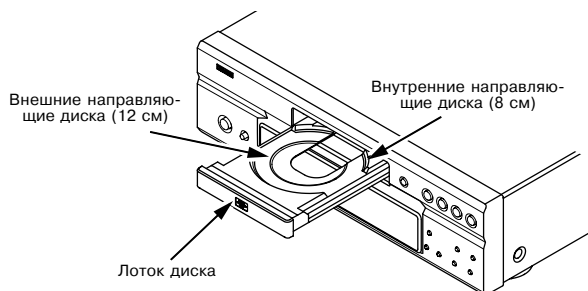

Примечание:

- Не перемещайте DVD-2910/955 при воспроизведении диска. Это может привести к появлению на диске царапин.

(1) Открытие и закрытие лотка диска

- ① Включите питание.
- ② Нажмите кнопку OPEN/CLOSE.

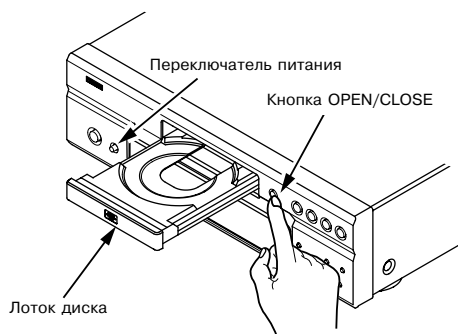

Примечания:

- Перед открытием и закрытием лотка убедитесь, что питание включено.
- Не пытайтесь нажимать кнопку карандашом и т.п.

(2) Загрузка диска

- Аккуратно возьмите диск и держите его этикеткой вверх, при этом, не касаясь его сигнальной стороны.
- Когда лоток диска полностью откроется, установите диск в лоток.
- Устанавливайте диск 12 см во внешние направляющие (рисунок 1), диск 8 см устанавливайте во внутренние направляющие (рисунок 2).
- Нажмите кнопку OPEN/CLOSE. Диск загрузится автоматически.
- Лоток также закроется автоматически при нажатии кнопки PLAY.

Рисунок 1



Рисунок 2







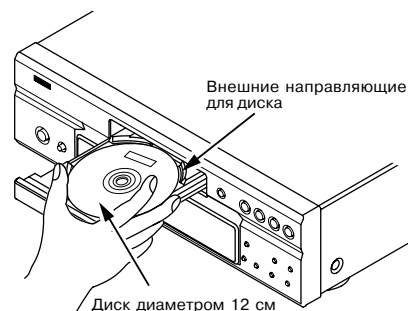
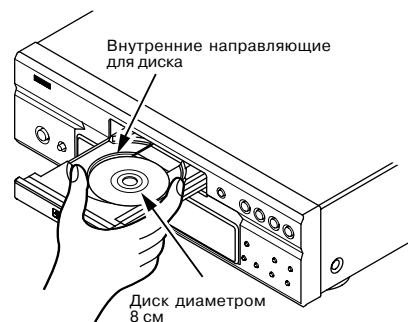



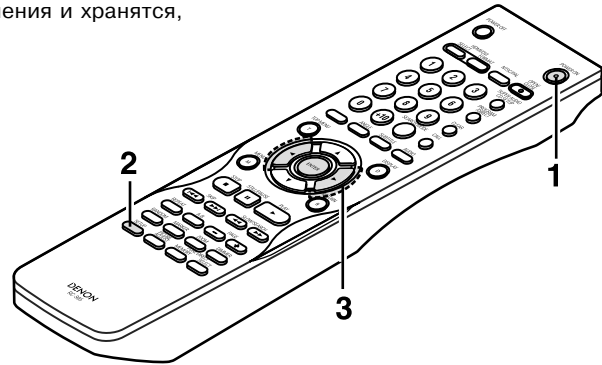
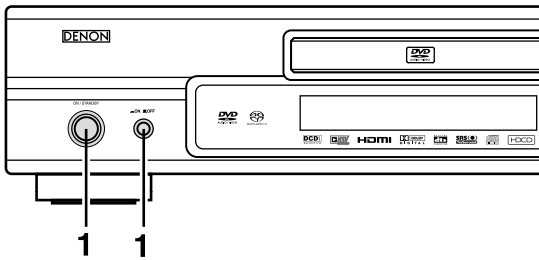

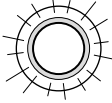

Примечания:

- Если при закрытии лотка в него попали посторонние предметы, то просто нажмите кнопку OPEN/CLOSE еще раз и лоток откроется.
- Не нажимайте на лоток дисков при отключенном питании. Это может его повредить.
- Не ставьте посторонние предметы на лоток диска. Это может его повредить.

8 ИЗМЕНЕНИЕ НАЧАЛЬНЫХ ПАРАМЕТРОВ

- Перед началом воспроизведения выполните начальные установки для Ваших условий. Начальные установки запоминаются до следующего изменения и хранятся, даже если питание будет выключено.

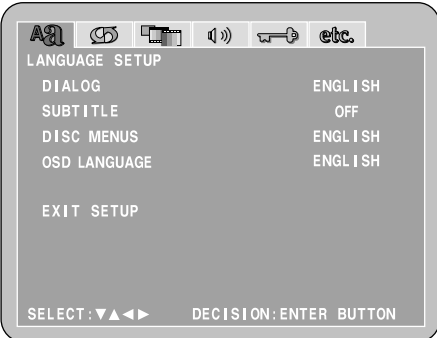
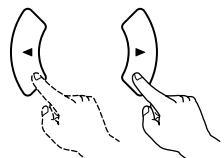

<p>1</p>	<p>Включите питание</p> <ul style="list-style-type: none"> • Нажмите кнопку питания, индикатор питания загорится зеленым и питание включится. При повторном нажатии питание выключится и индикатор погаснет. • В ждущем режиме (индикатор красный) нажмите кнопку ON/STANDBY на проигрывателе или POWER ON на пульте ДУ RC-985. 	<p>(зеленый)  ON / STANDBY</p> <p>(красный)  ON / STANDBY</p> <p> Проигрыватель</p> <p> Пульт дистанционного управления</p>
<p>2</p>	<p>В режиме остановки нажмите кнопку SETUP.</p> <ul style="list-style-type: none"> • На экране отобразится меню настройки (начальные параметры). <p>Примечание: Для некоторых меню начальные значения могут быть изменены во время воспроизведения.</p> <p>LANGUAGE SETUP  (настройка языков) Используйте для установки языка для воспроизведения диска. Если данного языка на диске нет, то диск воспроизводит свой язык, установленный по умолчанию. Также используйте для установки языка отображаемой на экране телевизора информации и сообщений ("PLAY" и т.п.)</p> <p>DIGITAL INTERFACE SETUP  (параметры цифрового интерфейса) Используйте для установки выхода на разъем DVI или HDMI.</p> <p>VIDEO SETUP  (параметры видео) Используйте для установки режима экрана DVD-2910/955 (соотношение сторон телевизора и тип телевизора).</p> <p>AUDIO SETUP  (параметры аудио) Используйте для установки режима аудиовыхода DVD-2910/955 (параметры цифрового выхода и LPCM)</p>	<p>RATINGS  (оценки) Используйте для ограничения воспроизведения DVD при просмотре их детьми. Заметьте, что воспроизведение DVD для взрослых запретить нельзя, если этот диск не имеет записанной на него оценки.</p> <p>OTHER SETUP  (другие установки) Включают специальные установки, такие как CAPTIONS (титры), WALL PAPER (заставка) и т.п.</p> <div data-bbox="839 1220 1477 1601">  <p>Пульт дистанционного управления</p> </div>
<p>3</p>	<p>Используйте кнопки курсора ◀ и ▶ для выбора желаемого параметра и затем нажмите кнопку ENTER.</p> <p>Пункт "LANGUAGE SETUP" (настройка языка) (смотрите страницу 26).</p> <p>Пункт "DIGITAL INTERFACE SETUP" (настройка цифрового интерфейса) (смотрите страницу 29).</p> <p>Пункт "VIDEO SETUP" (настройка видео) (смотрите страницу 32).</p> <p>Пункт "AUDIO SETUP" (настройка аудио) (смотрите страницу 34).</p> <p>Пункт "RATINGS" (оценки) (смотрите страницу 39).</p> <p>Пункт "OTHER SETUP" (другие параметры) (смотрите страницу 41).</p>	<p> Пульт дистанционного управления</p> <p> Пульт дистанционного управления</p>
<p>* Для выхода из режима установки Используйте кнопку курсора ▼ для выбора "EXIT SETUP", затем нажмите кнопку ENTER. Также возможен выход нажатием кнопки SETUP на пульте дистанционного управления.</p>		

Пункты настройки параметров

Пункты, указанные жирным, отображают настройки по умолчанию

LANGUAGE SETUP

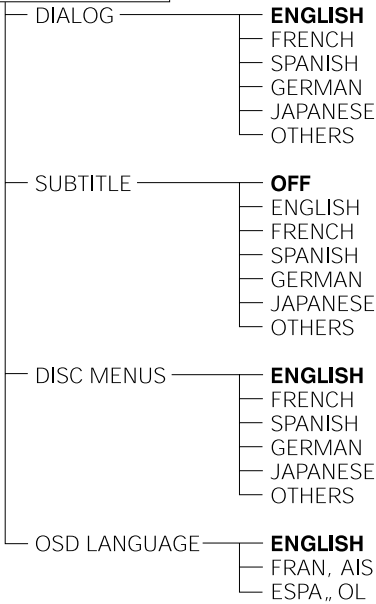

DIGITAL INTERFACE SETUP

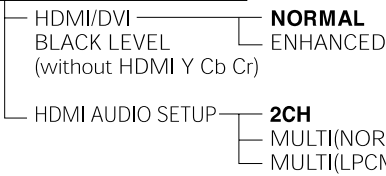

VIDEO SETUP

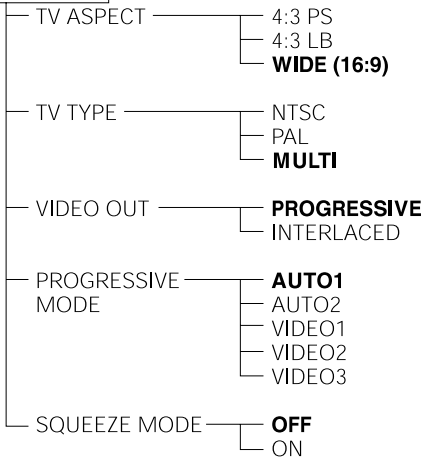

※ Отображаемая информация зависит от подключенного устройства.

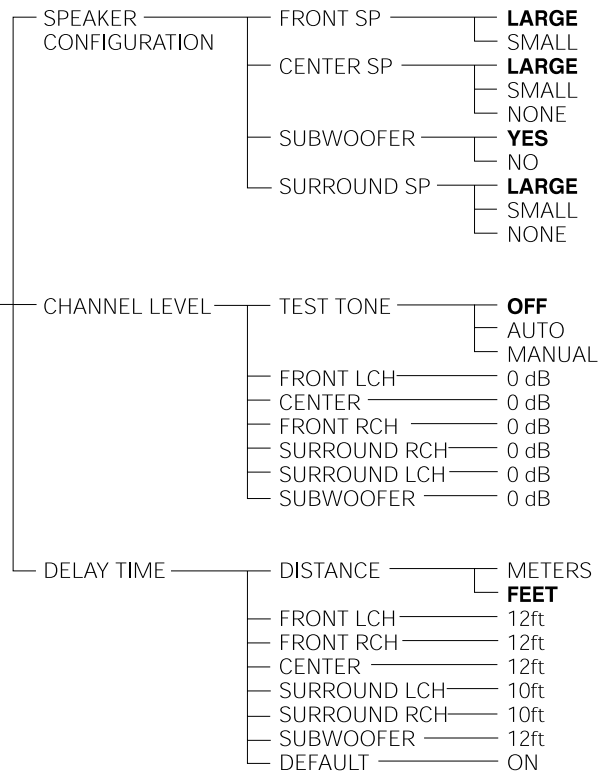

Пункты, указанные жирным, отображают настройки по умолчанию

AUDIO SETUP

- AUDIO CHANNEL — **MULTI CHANNEL**
 - 2 CH(SRS OFF)
 - 2 CH(SRS ON)
- DIGITAL OUTPUT — **NORMAL**
 - PCM
- LPCM (44.1 kHz/48 kHz) — **OFF**
 - ON
- SOURCE DIRECT — **OFF**
 - ON
- BASS ENHANCER — **OFF**
 - ON
- COMPRESSION — **OFF**
 - ON
- SACD FILTER — **50Hz**
 - 100kHz

SPEAKER SETUP

- SPEAKER CONFIGURATION
 - FRONT SP — **LARGE**
 - SMALL
 - CENTER SP — **LARGE**
 - SMALL
 - NONE
 - SUBWOOFER — **YES**
 - NO
 - SURROUND SP — **LARGE**
 - SMALL
 - NONE
- CHANNEL LEVEL
 - TEST TONE — **OFF**
 - AUTO
 - MANUAL
 - FRONT LCH — 0 dB
 - CENTER — 0 dB
 - FRONT RCH — 0 dB
 - SURROUND RCH — 0 dB
 - SURROUND LCH — 0 dB
 - SUBWOOFER — 0 dB
 - SW+ 10dB — **OFF**
 - ON
- DELAY TIME
 - DISTANCE — **METERS**
 - FEET
 - FRONT LCH — 12ft
 - FRONT RCH — 12ft
 - CENTER — 12ft
 - SURROUND LCH — 10ft
 - SURROUND RCH — 10ft
 - SUBWOOFER — 12ft
 - DEFAULT — ON

RATINGS

- RATING LEVEL — 0(LOCK ALL)
 - 1
 - 2
 - 3
 - 4
 - 5
 - 6
 - 7
 - 8(NO LIMIT)**
- PASSWORD — CHANGE
 - OLD PASSWORD
 - NEW PASSWORD
 - CONFIRM PASSWORD

OTHER SETUP

- PLAYER MODE — **AUDIO**
 - VIDEO
- CAPTIONS — **OFF**
 - ON
- WALL PAPER — **BLUE**
 - GRAY
 - BLACK
 - PICTURE
- DISPLAY — **OFF**
 - ON
- AUTO POWER MODE — **OFF**
 - ON
- SLIDE SHOW — **5SEC**
 - (5~15SEC)

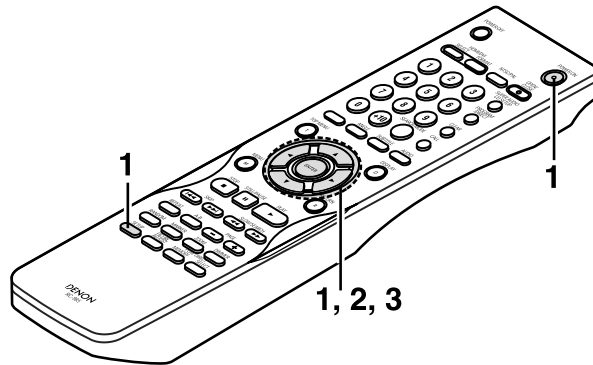

<p>1</p>	<p>Смотрите страницу 23</p>	<p>Пульт дистанционного управления</p>
<p>2</p>	<p>Используйте кнопки курсора ▼ и ▲ для выбора желаемого параметра и затем нажмите кнопку ENTER.</p> <p>DIALOG (диалог) Используется для установки языка звукового сопровождения.</p> <p>SUBTITLE (субтитры) Используется для установки языка субтитров на экране телевизора.</p> <p>DISC MENUS (меню дисков) Используется для установки языка меню дисков и сообщений на экране телевизора ("PLAY" и т.п.)</p>	<p>Пульт дистанционного управления</p> <p>Пульт дистанционного управления</p>
<p>3</p>	<p>Используйте кнопки курсора ▼ и ▲ для выбора желаемого параметра и затем нажмите кнопку ENTER.</p> <p>① Если выбран "DIALOG"</p> <p>ENGLISH (по умолчанию) Выберите этот параметр для воспроизведения звука на Английском языке.</p> <p>FRENCH Выберите этот параметр для воспроизведения звука на Французском языке.</p> <p>SPANISH Выберите этот параметр для воспроизведения звука на Испанском языке.</p> <p>GERMAN Выберите этот параметр для воспроизведения звука на Немецком языке.</p> <p>JAPANESE Выберите этот параметр для воспроизведения звука на Японском языке.</p> <p>OTHERS Используйте цифровые кнопки для ввода номера языка. Смотрите список кодов языков на странице 28.</p>	<p>Пульт дистанционного управления</p> <p>Пульт дистанционного управления</p>

3

- ② Если выбран "SUBTITLE"

OFF (по умолчанию)

Выберите этот пункт, если Вы не хотите видеть субтитры (некоторые диски не позволяют отключать субтитры).

ENGLISH

Выберите этот параметр для просмотра субтитров на Английском языке.

FRENCH

Выберите этот параметр для просмотра субтитров на Французском языке.

SPANISH

Выберите этот параметр для просмотра субтитров на Испанском языке.

GERMAN

Выберите этот параметр для просмотра субтитров на Немецком языке.

JAPANESE

Выберите этот параметр для просмотра субтитров на Японском языке.

OTHERS

Используйте цифровые кнопки для ввода номера языка. Смотрите список кодов языков на странице 28.

- ③ Если выбран "DISC MENUS"

ENGLISH (по умолчанию)

Выберите этот параметр для просмотра меню на Английском языке.

FRENCH

Выберите этот параметр для просмотра меню на Французском языке.

SPANISH

Выберите этот параметр для просмотра меню на Испанском языке.

GERMAN

Выберите этот параметр для просмотра меню на Немецком языке.

JAPANESE

Выберите этот параметр для просмотра меню на Японском языке.

OTHERS

Используйте цифровые кнопки для ввода номера языка. Смотрите список кодов языков на странице 28.

- ④ Если выбран "OSD LANGUAGE"

ENGLISH (по умолчанию)

Выберите этот параметр для просмотра информации OSD на Английском языке.

FRANCAIS

Выберите этот параметр для просмотра информации OSD на Французском языке.

ESPANOL

Выберите этот параметр для просмотра информации OSD на Испанском языке.

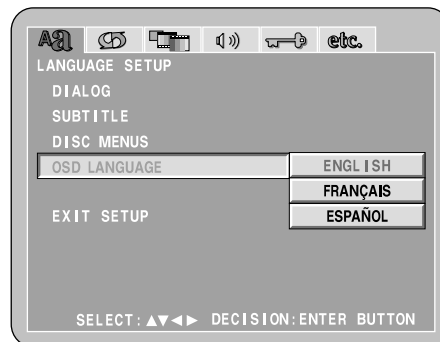
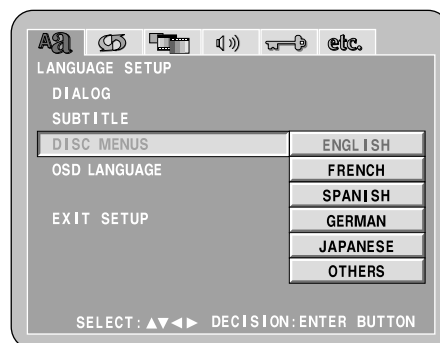
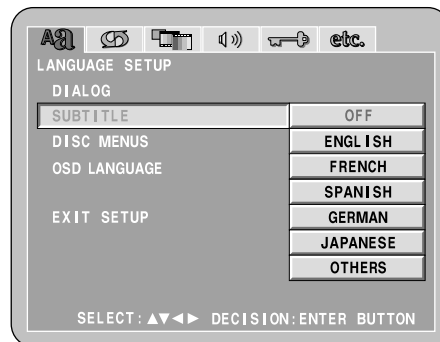

* **Для выхода из режима установки**
Используйте кнопку курсора ▼ для выбора "EXIT SETUP", затем нажмите кнопку ENTER. Также возможен выход нажатием кнопки SETUP на пульте дистанционного управления.

СПИСОК КОДОВ ЯЗЫКОВ

Код Русского языка 8285

Код	Язык	Код	Язык	Код	Язык	Код	Язык
6565	Afar	7079	Faroese	7678	Lingala	8375	Slovak
6566	Abkhazian	7082	French	7679	Laothian	8376	Slovenian
6570	Afrikaans	7089	Frisian	7684	Lithuanian	8377	Samoan
6577	Ameharic	7165	Irish	7686	Latvian, Lettish	8378	Shona
6582	Arabic	7168	Scots Gaelic	7771	Malagasy	8379	Somali
6583	Assamese	7176	Galician	7773	Maori	8381	Albanian
6588	Aymara	7178	Guarani	7775	Macedonish	8382	Serbian
6590	Azerbaijani	7185	Gujarati	7776	Malayalam	8385	Sundanese
6665	Bashkir	7265	Hausa	7778	Mongolian	8386	Swedish
6669	Byelorussian	7273	Hindi	7779	Moldavian	8387	Swahili
6671	Bulgarian	7282	Croatian	7782	Marathi	8465	Tamil
6672	Bihari	7285	Hungarian	7783	Malay	8469	Telugu
6678	Bengali; Bangla	7289	Armenian	7784	Maltese	8471	Tajik
6679	Tibetan	7365	Interlingua	7789	Burmese	8472	Thai
6682	Breton	7378	Indonesian	7865	Nauru	8473	Tigrinya
6765	Catalan	7383	Icelandic	7869	Nepali	8475	Turkmen
6779	Corsican	7384	Italian	7876	Dutch	8476	Tagalog
6783	Czech	7387	Hebrew	7879	Norwegian	8479	Tonga
6789	Welsh	7465	Japanese	7982	Oriya	8482	Turkish
6865	Danish	7473	Yiddish	8065	Panjabi	8484	Tatar
6869	German	7487	Javanese	8076	Polish	8487	Twi
6890	Bhutani	7565	Georgian	8083	Pashto, Pushto	8575	Ukrainian
6976	Greek	7575	Kazakh	8084	Portuguese	8582	Urdu
6978	English	7576	Greenlandic	8185	Quechua	8590	Uzbek
6979	Esperanto	7577	Cambodian	8277	Rhaeto-Romance	8673	Vietnamese
6983	Spanish	7578	Kannada	8279	Romanian	8679	Volapÿk
6984	Estonian	7579	Korean	8285	Russian	8779	Wolof
6985	Basque	7583	Kashmiri	8365	Sanskrit	8872	Xhosa
7065	Persian	7585	Kurdish	8368	Sindhi	8979	Yoruba
7073	Finnish	7589	Kirghiz	8372	Serbo-Croatian	9072	Chinese
7074	Fiji	7665	Latin	8373	Singhalese	9085	Zulu

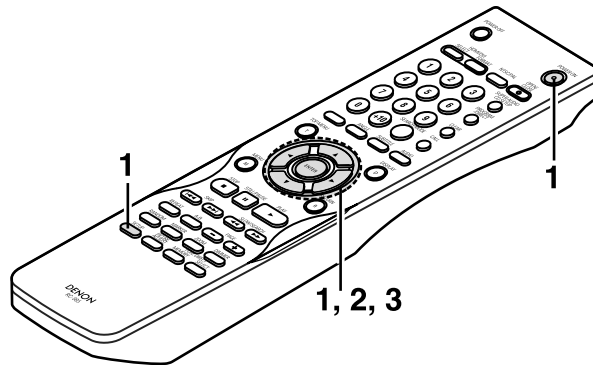

<p>1</p>	<p>Смотрите страницу 23</p>	<div data-bbox="986 616 1433 954" data-label="Image"> </div> <div data-bbox="1002 981 1161 1205" data-label="Image"> </div> <div data-bbox="1002 1205 1187 1245" data-label="Caption"> <p>Пульт дистанционного управления</p> </div> <div data-bbox="1273 1016 1410 1155" data-label="Image"> </div> <div data-bbox="1251 1169 1442 1209" data-label="Caption"> <p>Пульт дистанционного управления</p> </div> <div data-bbox="986 1411 1433 1749" data-label="Image"> </div>
<p>2</p>	<p>Используйте кнопки курсора ▼ и ▲ для выбора желаемого параметра и затем нажмите кнопку ENTER.</p> <p>HDMI/DVI BLACK LEVEL (уровень черного HDMI/DVI) Переключение уровня видеосигнала RGB (диапазон данных) на разъеме HDMI и DVI-D.</p> <p>HDMI AUDIO SETUP (параметры аудио HDMI) Используется для настройки аудиосигналов на разъеме HDMI</p>	
<p>3</p>	<p>Используйте кнопки курсора ▼ и ▲ для выбора желаемого параметра и затем нажмите кнопку ENTER.</p> <p>① Если выбран "HDMI/DVI BLACK LEVEL"</p> <p>NORMAL (нормальный, установка по умолчанию) Сигналы выводятся на разъемы HDMI и DVI-D с цифровым уровнем RGB (диапазоном данных) от 16 (черный) до 235 (белый).</p> <p>ENHANCED (расширенный) Сигналы выводятся на разъемы HDMI и DVI-D с цифровым уровнем RGB (диапазоном данных) от 0 (черный) до 235 (белый).</p> <p>* Если подключены разъемы HDMI и DVI-D, то черный может быть казаться светлым в зависимости от используемого телевизора или монитора. В этом случае установите параметр "ENHANCED".</p> <p>* При выборе в "HDMI/DVI SELECT" параметра "HDMI Y Cb Cr" эффекта не будет (смотрите страницу 49).</p>	

- ② Если выбран "HDMI AUDIO SETUP"

2CH (channel) (2 канала, установка по умолчанию)

Аудиосигналы, выводимые на разъем HDMI, смешиваются для получения 2 каналов.

MULTI (NORMAL) (многоканальный, нормальный)

Многоканальный аудиосигнал выводится в виде потока данных на разъем HDMI.

MULTI (LPCM) (многоканальный, LPCM)

Многоканальный аудиосигнал выводится в виде LPCM на разъем HDMI.

- ⊙ Если выбран "MULTI (LPCM)", используя кнопки курсора ▲ и ▼ выберите пункт для настройки и нажмите кнопку ENTER.

SPEAKER CONFIGURATION (конфигурация громкоговорителей)

Используйте этот параметр для выбора различных типов громкоговорителей.

CHANNEL LEVEL (уровень канала)

Используйте этот параметр для настройки выходного уровня различных громкоговорителей.

DELAY TIME (время задержки)

Используйте этот параметр для установки дистанции между различными громкоговорителями и точкой прослушивания.

- * Для выхода из режима HDMI SPEAKER SETUP Используйте кнопку курсора ▼ для выбора "DIGITAL INTERFACE SETUP", затем нажмите кнопку ENTER. Также возможен выход нажатием кнопки SETUP на пульте дистанционного управления.

- ⊙ Если выбран пункт "SPEAKER CONFIGURATION", используя кнопки курсора ▲ и ▼, выберите параметр и нажмите кнопку ENTER.
- Можно установить тип используемых передних, центрального громкоговорителей, громкоговорителей окружающего звука и сабвуфера. Используя кнопки курсора ▲ и ▼, выберите тип громкоговорителей и нажмите кнопку ENTER.

LARGE (большие)

Выберите при подключении больших громкоговорителей

SMALL (маленькие)

Выберите при подключении маленьких громкоговорителей

NONE (нет)

Выберите при отсутствии громкоговорителей

YES (да)

Выберите при подключении сабвуфера

NO (нет)

Выберите при отсутствии сабвуфера

- * Нажмите RETURN для возврата в меню "HDMI SPEAKER SETUP"

- ⊙ Если выбран пункт "CHANNEL LEVEL", используя кнопки курсора ▲ и ▼, выберите громкоговоритель и кнопками ◀ и ▶ установите желаемый уровень его громкости.

TEST TONE (тестовый сигнал)

- Используйте кнопки ◀ и ▶ для выбора автоматического (auto) или ручного (manual) режима. Отрегулируйте так, чтобы уровень громкости всех громкоговорителей был одинаковым.
- Можно настроить уровень громкости передних (правого и левого), центрального громкоговорителей, громкоговорителей окружающего звука (правого и левого), и сабвуфера.
- Уровень громкости может устанавливаться в диапазоне от 0 до -10 дБ с шагом 1 дБ.
- * Нажмите RETURN для возврата в меню "HDMI SPEAKER SETUP"

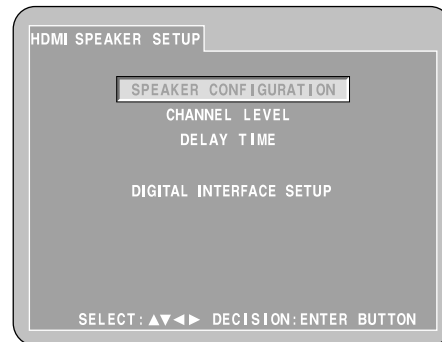
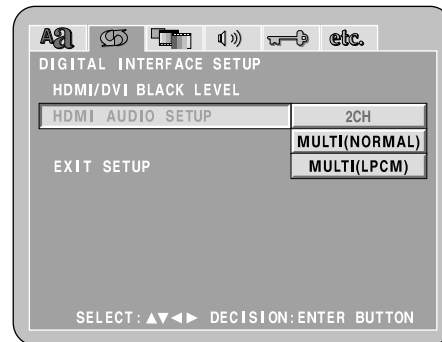

Пульт дистанционного управления



Пульт дистанционного управления

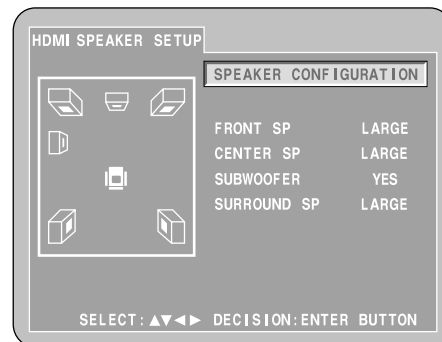

- * Изображение зависит от подключенного устройства (отображается независимо от подключенных громкоговорителей).

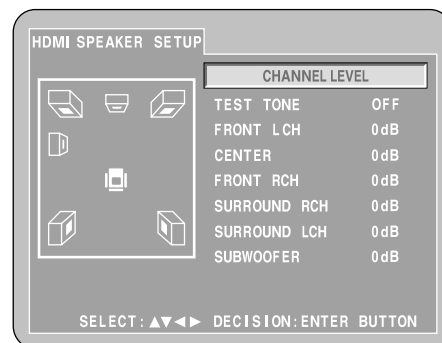

3

- ⊙ Если выбран "DELAY TIME"
При 5.1-канальном окружающем звуке в идеале расстояние между точкой прослушивания и каждым громкоговорителем и сабвуфером должно быть одинаковым. Установка времени задержки может использоваться для компенсации разницы в расстояниях от громкоговорителей до точки прослушивания. Используя кнопки курсора ▲ и ▼, выберите параметр и нажмите кнопку ENTER.

- ⊙ Если выбран "DISTANCE"
METERS (метры) (при нажатии кнопки курсора ◀):
Единицы измерения расстояния: метры ("m").
FEET (при нажатии кнопки курсора ▶):
Единицы измерения расстояния: футы ("ft").

- ⊙ Если выбрано "FRONT LCH", "FRONT RCH", "CENTER", "SURROUND LCH", "SURROUND RCH", "SUBWOOFER":
Используйте кнопки ◀ и ▶ для выбора расстояния от точки прослушивания до различных громкоговорителей.
 - * Расстояние может устанавливаться в диапазоне от 0 до 18 метров (60 футов).
 - * Максимальная разница расстояний для громкоговорителей 4,5 метра (15 футов).

- ⊙ Если выбрано "DEFAULT":
Если выбрано "DEFAULT" и нажата кнопка ENTER, все параметры будут возвращены в настройки по умолчанию, установленные производителем.
 - * При подключении цифровых соединений к AV-усилителю, настройки громкоговорителей производятся на AV-усилителе.
Для дисков DVD-Аудио параметры диска имеют приоритет, поэтому звук будет воспроизводиться с игнорированием настроек громкоговорителей.
 - * Нажмите RETURN для возврата в меню "HDMI SPEAKER SETUP"
 - * При отключении соединительного кабеля HDMI, параметры "SPEAKER CONFIGURATION", "CHANNEL LEVEL" и "DELAY TIME" в меню "HDMI SPEAKER SETUP" сохраняются.

* **Для выхода из режима установки**
Используйте кнопку курсора ▼ для выбора "EXIT SETUP", затем нажмите кнопку ENTER. Также возможен выход нажатием кнопки SETUP на пульте дистанционного управления.

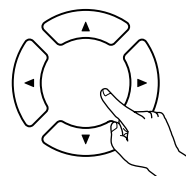

Пульт дистанционного управления



Пульт дистанционного управления

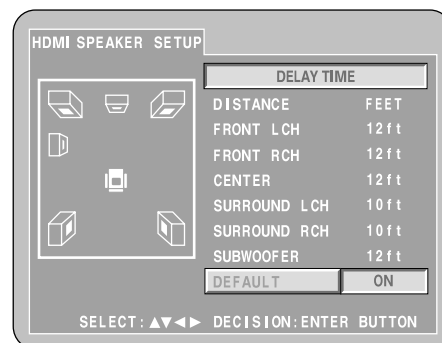
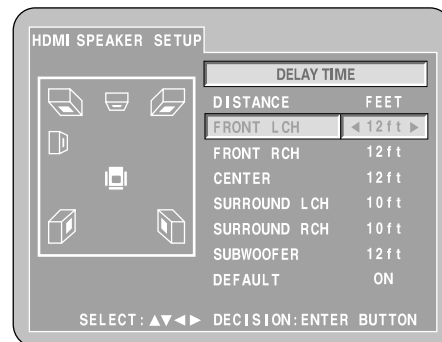
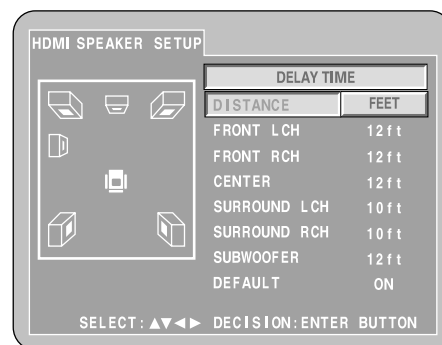
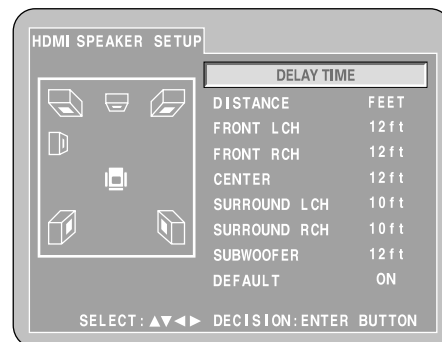

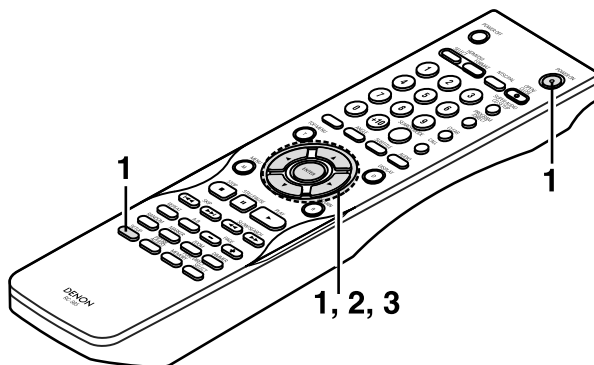

1

Смотрите страницу 23.

2

Используя кнопки курсора ▲ и ▼, выберите параметр и нажмите кнопку ENTER.

TV ASPECT (формат телевизора)

Используется для определения формата Вашего телевизора.

TV TYPE (тип телевизора)

Используется для определения типа Вашего телевизора (NTSC, PAL или MULTI).

VIDEO OUT (видеовыход)

Используется для определения типа развертки - прогрессивная или чересстрочная (progressive или interlace).

PROGRESSIVE MODE (прогрессивный режим)

Метод прогрессивного преобразования может быть выбран в зависимости от изображения, записанного на DVD.

SQUEEZE MODE (режим сжатия)

Может быть переключен размер экрана.

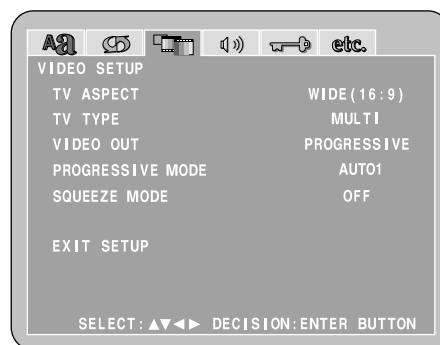
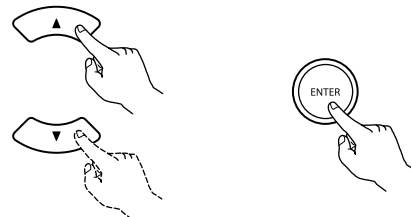

3

Используя кнопки курсора ▲ и ▼, выберите параметр и нажмите кнопку ENTER.

① Если выбран "TV ASPECT":

4:3 PS

Выберите этот параметр при воспроизведении широкоформатного DVD в режиме pan&scan (с обрезанием боковых сторон изображения). Диски для которых режим pan&scan не предусмотрен, воспроизводятся в режиме letter box.

4:3 LB

Выберите этот параметр при воспроизведении широкоформатного DVD в режиме letter box (с черными полосами сверху и снизу).

WIDE (16:9) (широкоформатный, установка по умолчанию)

Выберите этот параметр при воспроизведении широкоформатного DVD на полном экране.

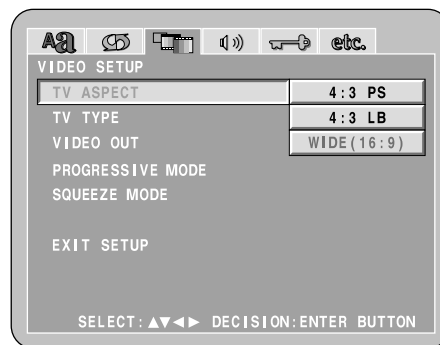
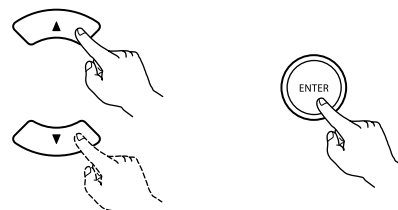

- ② Если выбран "TV TYPE":

NTSC

Выберите этот параметр, если Ваш телевизор имеет систему цветности NTSC.

Если выбран параметр NTSC, то выходной сигнал фиксируется в формате NTSC.

PAL

Выберите этот параметр, если Ваш телевизор имеет систему цветности PAL.

Если выбран параметр PAL, то выходной сигнал фиксируется в формате PAL.

MULTI (многоформатный, установка по умолчанию)

Выберите этот параметр, если Ваш телевизор совместим с обоими системами цветности PAL и NTSC.

Если диск записан в формате NTSC, то сигнал на выходных разъемах будет в формате NTSC, а если диск записан в формате PAL, то сигнал на выходных разъемах будет в формате PAL.

- ③ Если выбран "VIDEO OUT": (примечания)

PROGRESSIVE (прогрессивная развертка, настройка по умолчанию)

Выберите этот параметр при подключении DVD-2910/955 к телевизору с прогрессивной разверткой.

INTERLACED (чересстрочный)

Выберите этот параметр при подключении DVD-2910/955 к телевизору с чересстрочной (обычной) разверткой.

Примечание:

- Переключение между чересстрочной и прогрессивной развертками возможно только для выхода компонентного видео. Нельзя задать прогрессивную развертку для разъема видеовыхода или S-Video.

- ④ Если выбран "PROGRESSIVE MODE":

AUTO 1 (параметр по умолчанию)

Выберите этот параметр, если на DVD записан фильм.

AUTO 2

Выберите этот параметр, если на DVD записан 30-кадровый фильм.

с VIDEO 1 по VIDEO 3

Выберите этот параметр, если на DVD записано видео.

VIDEO 1

Выберите этот параметр, если на DVD записано обычное видео.

VIDEO 2

Выберите этот параметр, если на DVD записано видео с небольшими движениями.

VIDEO 3

Выберите этот параметр, если на DVD записано видео с большими движениями.

- ⑤ Если выбран "SQUEEZE MODE":

OFF (выключено, параметр по умолчанию)

Выберите для просмотра без изменения размеров экрана.

ON (включено)

Выберите этот параметр при воспроизведении изображения 4:3 в формате 4:3 на широкоформатном (16:9) телевизоре.

* Работает только при установке параметра "WIDE (16:9)" в пункте "TV ASPECT" (смотрите страницу 32).

* Не работает для чересстрочной развертки.

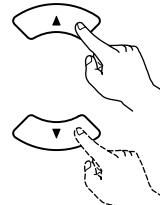

Пульт дистанционного управления



Пульт дистанционного управления

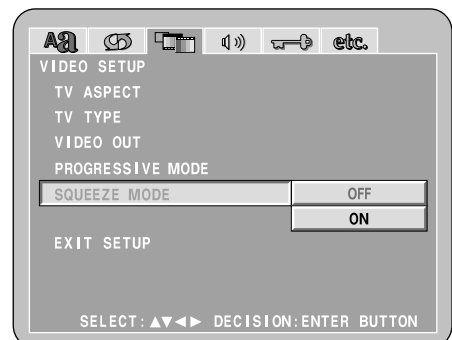
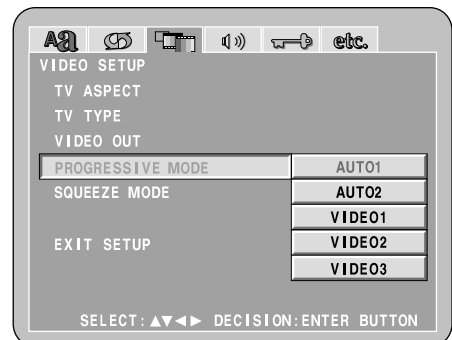
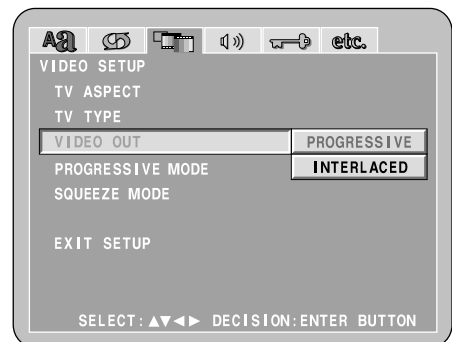
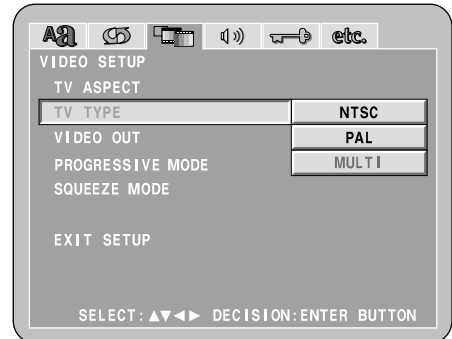

- * **Для выхода из режима установки**
Используйте кнопку курсора ▼ для выбора "EXIT SETUP", затем нажмите кнопку ENTER. Также возможен выход нажатием кнопки SETUP на пульте дистанционного управления.

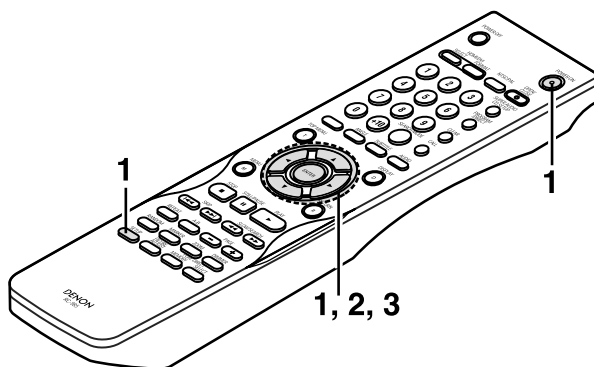

<p>1</p>	<p>Смотрите страницу 23.</p>	
<p>2</p>	<p>Используя кнопки курсора ▲ и ▼, выберите параметр и нажмите кнопку ENTER.</p> <p>AUDIO CHANNEL (аудио каналы) Используйте этот параметр для настройки подключенной акустической системы.</p> <p>DIGITAL OUTPUT (цифровой выход) Используйте этот параметр для настройки формата цифрового выходного сигнала.</p> <p>LPCM (44.1 kHz/48 kHz) Используйте этот параметр для настройки цифрового выходного сигнала при воспроизведении DVD, записанного в формате Linear PCM.</p> <p>SOURCE DIRECT (прямой источник) Этот параметр позволяет установить выход аудиосигнала без добавления обработки с использованием настроек громкоговорителей и уровней каналов сигнала DVD-аудио или Super Audio CD.</p> <p>BASS ENHANCER (усиление басов) Установите при использовании воспроизведения двухканального аудио без подключения сабвуфера. * Параметр BASS ENHANCER не применяется для цифровых выходов.</p> <p>COMPRESSION (сжатие) Используйте параметр для установки динамического диапазона при воспроизведении дисков.</p> <p>SACD FILTER (фильтр SACD) Значение параметра низкочастотного фильтра при воспроизведении Super Audio CD.</p>	<p>Пульт дистанционного управления</p>
<p>3</p>	<p>Используя кнопки курсора ▲ и ▼, выберите параметр и нажмите кнопку ENTER.</p> <p>① Если выбран "AUDIO CHANNEL": ② Используя кнопки курсора ▲ и ▼, выберите параметр для установки и нажмите кнопку ENTER.</p> <p>MULTI CHANNEL (многоканальный, параметр по умолчанию) Выберите для системы, в которой есть три и более подключенных громкоговорителей.</p> <p>Если MULTI CHANNEL установлен, то могут быть настроены параметры SPEAKER CONFIGURATION, CHANNEL LEVEL и DELAY TIME.</p> <p>2CH (SRS OFF) (2 канала, SRS отключен) Выбирайте для системы с двумя громкоговорителями и без функции SRS TruSound.</p> <p>2CH (SRS ON) (2 канала, SRS включен) (смотрите страницу 36) Выбирайте для системы с двумя громкоговорителями и с функцией SRS TruSound. В этом режиме отображается индикатор "●".</p>	<p>Пульт дистанционного управления</p>

- ⊙ Если выбран пункт "MULTI CHANNEL", используя кнопки курсора ▲ и ▼, выберите параметр и нажмите кнопку ENTER.

SPEAKER CONFIGURATION (конфигурация громкоговорителей)

Используйте для выбора типа различных громкоговорителей.

CHANNEL LEVEL (уровень канала)

Используйте этот параметр для настройки выходного уровня различных громкоговорителей.

DELAY TIME (время задержки)

Используйте этот параметр для установки дистанции между различными громкоговорителями и точкой прослушивания.

* Для выхода из режима SPEAKER SETUP

Используйте кнопку курсора ▼ для выбора "AUDIO SETUP", затем нажмите кнопку ENTER.

* Параметры SPEAKER CONFIGURATION только для аналоговых выходов.

- ⊙ Если выбран пункт "SPEAKER CONFIGURATION", используя кнопки курсора ▲ и ▼, выберите громкоговоритель и нажмите кнопку ENTER.

- Можно установить тип используемых передних, центрального громкоговорителей, громкоговорителей окружающего звука и сабвуфера. Используя кнопки курсора / и \, выберите тип громкоговорителей и нажмите кнопку ENTER.

LARGE (большие)

Выберите при подключении больших громкоговорителей

SMALL (маленькие)

Выберите при подключении маленьких громкоговорителей

NONE (нет)

Выберите при отсутствии громкоговорителей

YES (да)

Выберите при подключении сабвуфера

NO (нет)

Выберите при отсутствии сабвуфера

* Нажмите RETURN для возврата в меню "SPEAKER SETUP"

- ⊙ Если выбран пункт "CHANNEL LEVEL", используя кнопки курсора ▲ и ▼, выберите громкоговоритель и кнопками ◀ и ▶ установите желаемый уровень его громкости.

TEST TONE (тестовый сигнал)

- Используйте кнопки ◀ и ▶ для выбора автоматического (auto) или ручного (manual) режима.

- Отрегулируйте так, чтобы уровень громкости всех громкоговорителей был одинаковым.

- Можно настроить уровень громкости передних (правого и левого), центрального громкоговорителей, громкоговорителей окружающего звука (правого и левого), и сабвуфера.

- Уровень громкости может устанавливаться в диапазоне от 0 до -10 дБ с шагом 1 дБ.

- Параметр SW +10 dB при установке в "ON" на 10 дБ увеличивает уровень громкости сабвуфера.

* Нажмите RETURN для возврата в меню "SPEAKER SETUP"

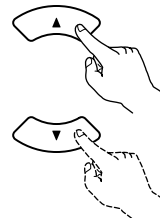

Пульт дистанционного управления



Пульт дистанционного управления

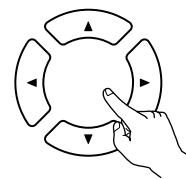
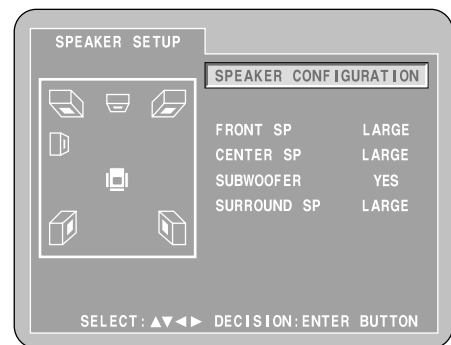
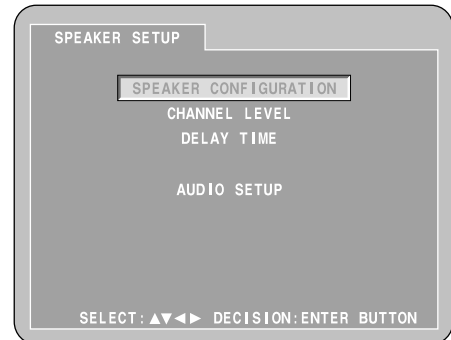

Пульт дистанционного управления

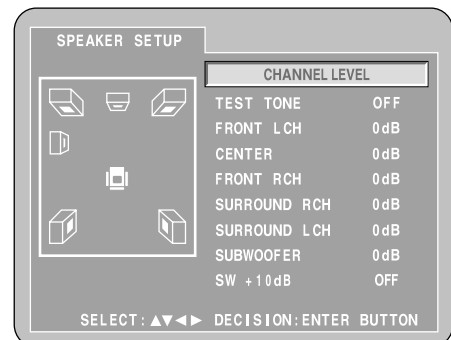

⊙ Если выбран "DELAY TIME"

При 5.1-канальном окружающем звуке в идеале расстояние между точкой прослушивания и каждым громкоговорителем и сабвуфером должно быть одинаковым. Установка времени задержки может использоваться для компенсации разницы в расстояниях от громкоговорителей до точки прослушивания.

Используя кнопки курсора ▲ и ▼, выберите параметр и нажмите кнопку ENTER.

• Если выбран "DISTANCE"

METERS (метры) (при нажатии кнопки курсора ◀):
Единицы измерения расстояния: метры ("m").

FEET (при нажатии кнопки курсора ▶):
Единицы измерения расстояния: футы ("ft").

• Если выбрано "FRONT LCH", "FRONT RCH", "CENTER", "SURROUND LCH", "SURROUND RCH", "SUBWOOFER":

Используйте кнопки , и . для выбора расстояния от точки прослушивания до различных громкоговорителей.

* Расстояние может устанавливаться в диапазоне от 0 до 18 метров (60 футов).

* Максимальная разница расстояний для громкоговорителей 4,5 метра (15 футов).

• Если выбрано "DEFAULT":

Если выбрано "DEFAULT" и нажата кнопка ENTER, все параметры будут возвращены в настройки по умолчанию, установленные производителем.

* При подключении цифровых соединений к AV-усилителю, настройки громкоговорителей производятся на AV-усилителе.

Для дисков DVD-Аудио параметры диска имеют приоритет, поэтому звук будет воспроизводиться с игнорированием настроек громкоговорителей.

* Нажмите RETURN для возврата в меню "SPEAKER SETUP"

Функция SRS TruSound (только для DVD-видео и Video CD)

■ Многоканальный звук, выводимый через пять громкоговорителей, преобразуется для вывода через два передних громкоговорителя. Результат этой функции приводит к приближению звука к натуральному впечатлению от фильма и пространственному звучанию без применения направленных характеристик многоканальных систем.

Примечания:

- Эта функция работает только для DVD-видео и Video CD.
- Заметьте, что для некоторых дисков эффект слабый или вообще не проявляется.
- Выключите другие функции пространственного звука (режим окружающего звука телевизора и т.п.).

*  является торговой маркой SRS Labs, Inc. Технология TruSound встроена по лицензии SRS Labs, Inc.

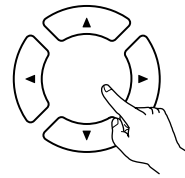

Пульт дистанционного управления

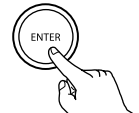

Пульт дистанционного управления

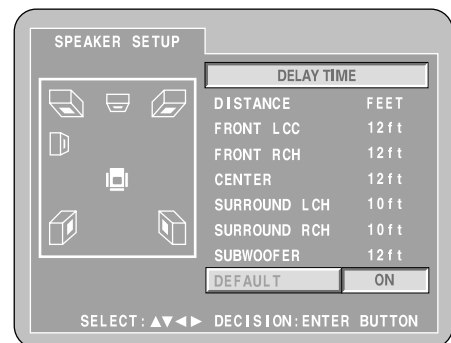
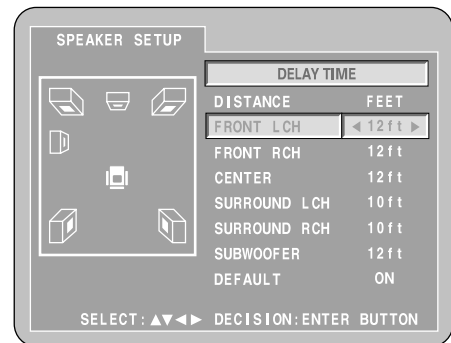
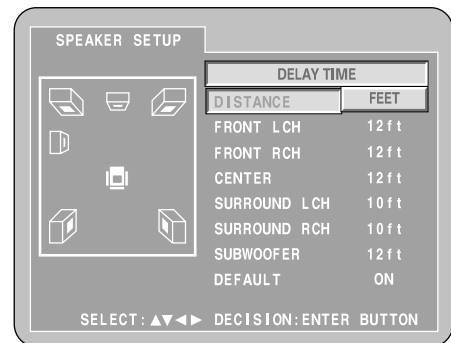
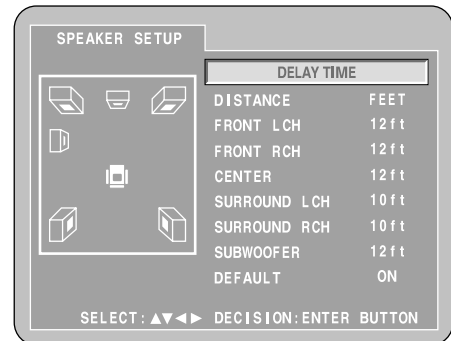

- ② Если выбран "DIGITAL OUTPUT":

NORMAL (нормальный, установка по умолчанию)

При воспроизведении DVD, записанного в формате Dolby Digital или DTS, поток данных сигнала выводится на разъемы цифрового аудио. При воспроизведении DVD, записанного в linear PCM или packed PCM, выводятся сигналы linear PCM. Выберите "NORMAL" при цифровом подключении AV-усилителя со встроенным декодером Dolby Digital и DTS.

PCM

При воспроизведении сигналов Dolby Digital или DTS с DVD, записанного в формате linear PCM или packed PCM, сигнал конвертируется в формат 48 кГц/16 бит PCM (2 канала) и выводится на разъемы цифрового аудио. При воспроизведении DVD, записанного в PCM, выводятся сигналы linear PCM.

- ③ Если выбран "LPCM (44.1 kHz/48 kHz)":

OFF (выключено, параметр по умолчанию)

При воспроизведении дисков DVD с linear PCM или packed PCM и не защищенных авторскими правами, для 2-канального звука PCM на цифровые разъемы выводятся сигналы до 96 кГц, linear PCM без конвертирования (176,2 кГц и 192 кГц сигналы преобразуются в 88,2 кГц и 96 кГц соответственно).

Для DVD, содержащих многоканальный сигнал PCM, цифровые сигналы смешиваются для 2-канального выхода - переднего правого и переднего левого громкоговорителей (при смешении выводятся только каналы переднего правого и переднего левого громкоговорителей).

При воспроизведении защищенного от копирования (защищенного авторскими правами) диска DVD с linear PCM или packed PCM, для соблюдения авторских прав на выход будет подаваться цифровой сигнал, не превышающий 48 кГц/16 бит. При воспроизведении таких источников устанавливайте "ON" или делайте аналоговое соединение (смотрите страницу 14).

ON

Linear PCM и packed PCM преобразуются в 44,1 кГц или 48 кГц и поступают на выход (цифровые аудиосигналы PCM преобразуются в 48 кГц и менее, если содержат авторские права). При цифровом подключении к AV-усилителю, не поддерживающему сигналы 96 кГц/88,2 кГц, установите "ON".

- ④ Если выбран "SOURCE DIRECT":

OFF (выключено, параметр по умолчанию)

Пожалуйста, установите OFF при выполнении настроек громкоговорителей или задержек и воспроизведении.

ON

Установите ON при воспроизведении без выполнения обработки с параметрами настройки громкоговорителей. Установите этот параметр для рекомендованного DTS многоканального воспроизведения с максимальным диапазоном частот (заметьте, что уровень громкости сабвуфера увеличиться на 5 дБ и на 15 дБ для Super Audio CD). Также установите при воспроизведении 6-канального DVD, который записан со всеми каналами и с полным частотным диапазоном. Если установлено "ON", размер громкоговорителей будет установлен в "LARGE" для всех громкоговорителей и сабвуфер будет установлен в "YES". При воспроизведении программного обеспечения, такого как эта функция, выполните аналоговое подключение в соответствии с инструкцией по программному обеспечению.

- ⑤ Если выбран "BASS ENHANCER":

OFF (выключено, параметр по умолчанию)

Звук через сабвуфер не выводится.

ON

Звук выводится также и через сабвуфер.

В этом случае установите "YES" в настройках громкоговорителей.

* Это работает только для аналогового аудиовыхода.

* Этот режим не работает при включенном параметре "SOURCE DIRECT".

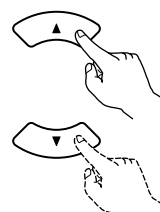

Пульт дистанционного управления



Пульт дистанционного управления

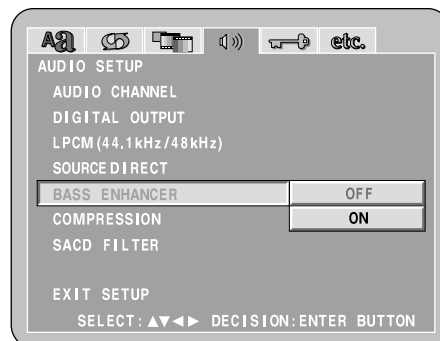
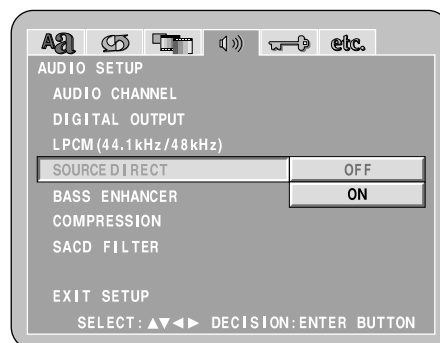
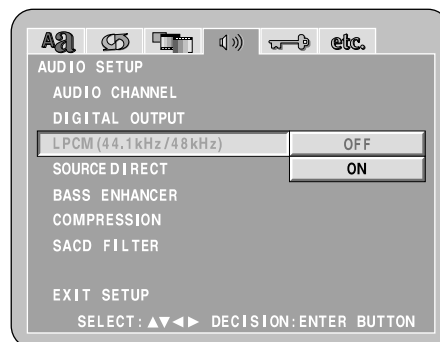
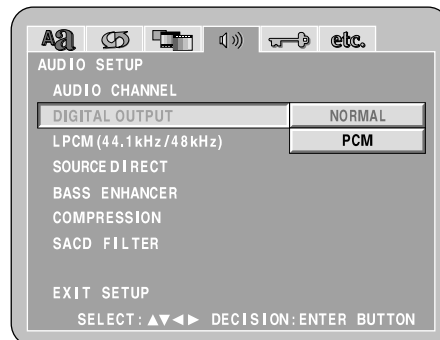

3

⑥ Если выбран "COMPRESSION":

OFF (выключено, параметр по умолчанию)

Выбор стандартного диапазона.

ON

Выберите для насыщенного звука на низкой громкости. Параметр подходит для воспроизведения звука на низкой громкости ночью (параметр действует только для DVD, записанных в формате Dolby Digital).

⑦ Если выбран "SACD FILTER":

50kHz (параметр по умолчанию)

При воспроизведении Super Audio CD частоты выше 50 кГц отсекаются.

100kHz

При воспроизведении Super Audio CD частоты выше 100 кГц отсекаются.

* Установите 100kHz при подключении AV-усилителя, под-держивающего высокие частоты.

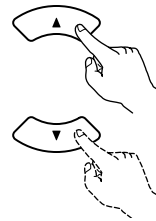

Пульт дистанционного управления

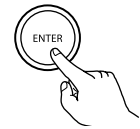

Пульт дистанционного управления

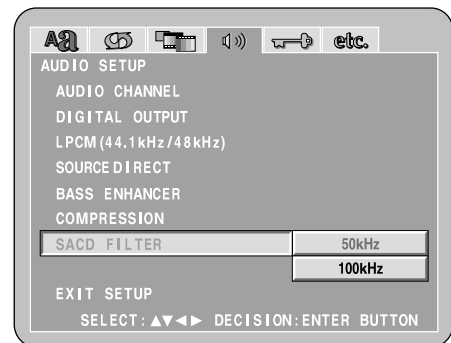
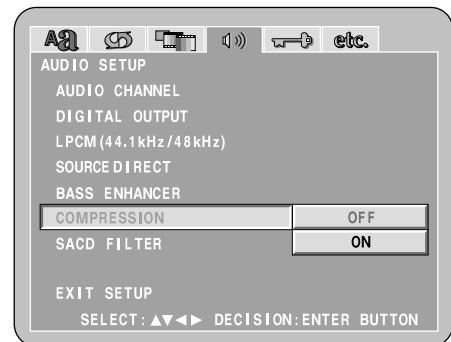

* **Для выхода из режима установки**

Используйте кнопку курсора ▼ для выбора "EXIT SETUP", затем нажмите кнопку ENTER. Также возможен выход нажатием кнопки SETUP на пульте дистанционного управления.

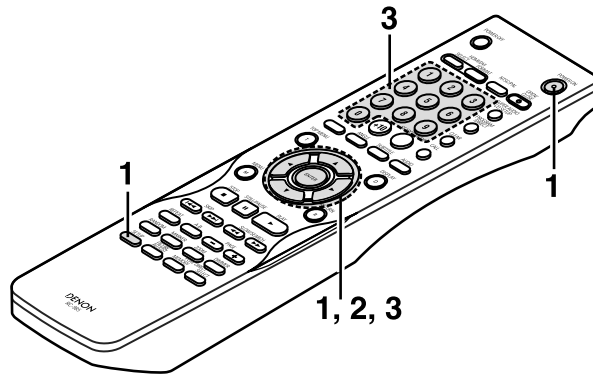

<p>1</p>	<p>Смотрите страницу 23.</p>	
<p>2</p>	<p>Используя кнопки курсора ▲ и ▼, выберите параметр и нажмите кнопку ENTER.</p> <p>RATING LEVEL (уровень оценок) Используйте для ограничения воспроизведения дисков DVD, нежелательных для просмотра Вашими детьми. Заметьте, что нежелательные DVD, не имеющие записанных оценок, не могут быть запрещены для просмотра.</p> <p>PASSWORD Используйте для измерения пароля. Пароль по умолчанию "0000".</p>	<p>Пульт дистанционного управления</p> <p>Пульт дистанционного управления</p>
<p>3</p>	<p>Используя кнопки курсора ▲ и ▼, выберите желаемый параметр и нажмите кнопку ENTER.</p> <p>① Если выбран "RATING LEVEL":</p> <p>0 (LOCK ALL) (блокировка всего) Выберите для запрещения воспроизведения любых DVD. Используйте параметр, например, для запрещения воспроизведения DVD без оценок.</p> <p>1 Выберите для воспроизведения только DVD для детей (DVD для взрослых и общего содержания не могут быть воспроизведены).</p> <p>от 2 до 7 Выберите для воспроизведения DVD общего содержания и для детей. DVD для взрослых воспроизвести нельзя.</p> <p>8 (NO LIMIT) (без ограничений, параметр по умолчанию) Выберите для разрешения воспроизведения любых DVD.</p>	<p>Пульт дистанционного управления</p> <p>Пульт дистанционного управления</p>

3

Используя цифровые кнопки, введите пароль и нажмите ENTER.

- * Начальный пароль "0000".
- * Не забывайте пароль.
- * Параметр не может быть изменен без ввода правильного пароля.

- ② Если выбран "PASSWORD":
Используйте кнопку курсора ► для выбора "CHANGE" (изменить) и затем нажмите ENTER.

Используя цифровые кнопки, введите старый (текущий) 4-значный пароль.

- * Начальный пароль "0000".

Используя цифровые кнопки, введите новый 4-значный пароль

Используя цифровые кнопки, введите новый пароль еще раз (для подтверждения) и нажмите ENTER.

- * Не забывайте пароль (смотрите страницу 73).
- * Параметр не может быть изменен без ввода правильного пароля.

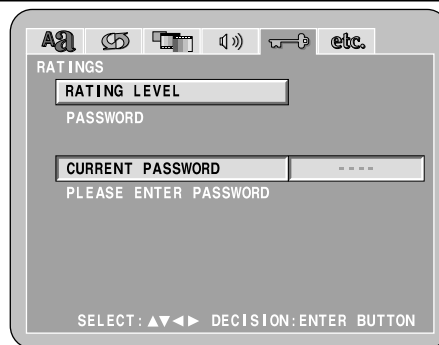
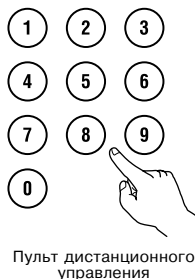
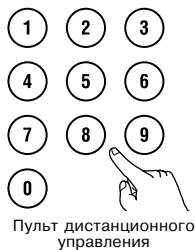

* **Для выхода из режима установки**
Используйте кнопку курсора ▼ для выбора "EXIT SETUP", затем нажмите кнопку ENTER. Также возможен выход нажатием кнопки SETUP на пульте дистанционного управления.

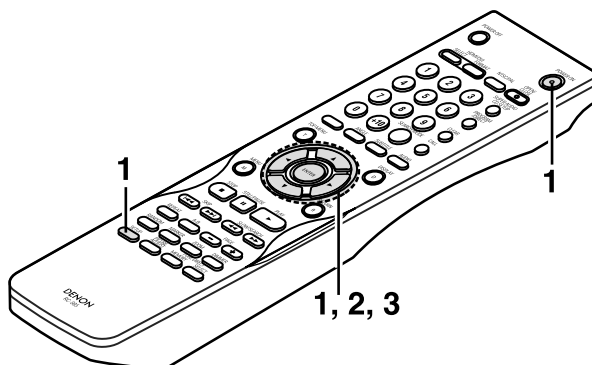

<p>1</p>	<p>Смотрите страницу 23.</p>	
<p>2</p>	<p>Используя кнопки курсора ▲ и ▼, выберите желаемый параметр и нажмите кнопку ENTER.</p> <p>PLAYER MODE (режим проигрывателя) Используется для установки режима воспроизведения видеoinформации, содержащейся на диске DVD-audio.</p> <p>CAPTIONS (заголовки) Используется для включения и отключения отображения скрытых заголовков, записанных на DVD.</p> <p>WALL PAPER (заставка) Используется для выбора изображения, показываемого на экране в режиме установки.</p> <p>DISPLAY (дисплей) Параметр включает отображение информации на экране в течение 2 секунд после начала какой-либо операции или отключает эту возможность.</p> <p>AUTO POWER MODE (режим автоматического выключения питания) Для экономии электроэнергии DVD-2010/955 может автоматически переходить в режим ожидания, если он не используется длительное время.</p> <p>SLIDE SHOW (слайд-шоу) Используется для установки временного интервала между переключением на следующее изображение при воспроизведении изображений JPEG в режиме слайд-шоу.</p>	<p>Пульт дистанционного управления</p>
<p>3</p>	<p>Используя кнопки курсора ▲ и ▼, выберите желаемый параметр и нажмите кнопку ENTER.</p> <p>① Если выбран "PLAYER MODE":</p> <p>AUDIO (параметр по умолчанию) Установка для воспроизведения сигналов DVD-audio как есть.</p> <p>VIDEO Установка для воспроизведения видеoinформации, содержащейся на дисках DVD-audio.</p>	<p>Пульт дистанционного управления</p>



3

- ② Если выбран "CAPTIONS":
OFF (выключено, параметр по умолчанию)
 Выберите параметр, если Вы не хотите просматривать заголовки на экране при воспроизведении DVD, содержащих английские заголовки.
ON (включено)
 Выберите параметр, если Вы хотите просматривать заголовки на экране при воспроизведении DVD, содержащих английские заголовки.
- ③ Если выбран "WALL PAPER":
BLUE (синий, параметр по умолчанию)
 Выберите этот параметр, если хотите видеть синий фон на экране телевизора.
GRAY (серый)
 Выберите этот параметр, если хотите видеть серый фон на экране телевизора.
BLACK (черный)
 Выберите этот параметр, если хотите видеть черный фон на экране телевизора.
PICTURE (рисунок)
 Выберите этот параметр, если хотите видеть на экране телевизора фоновый рисунок.
- ④ Если выбран "DISPLAY":
OFF (выключено, параметр по умолчанию)
 Параметр означает, что отображение информации выключено. Информация не отображается при нажатии кнопок (например, PLAY, SKIP, STOP и т.п.).
ON (включено)
 Параметр означает, что отображение информации включено. Информация отображается в течение около 2 секунд при нажатии кнопок (например, PLAY, SKIP, STOP и т.п.).
- ⑤ Если выбран "AUTO POWER MODE":
OFF (выключено, параметр по умолчанию)
 Проигрыватель автоматически не переходит в режим ожидания.
ON (включено)
 Питание DVD-2910/955 автоматически выключается и он переходит в ждущий режим, если проигрыватель находится в режиме STOP (остановка) более 30 минут.
- ⑥ Если выбран "SLIDE SHOW":
 Используя кнопки курсора ▲ и ▼, выберите желаемый временной интервал.
 Временной интервал может быть установлен в диапазоне от 5 до 15 секунд (параметр по умолчанию 5 секунд).

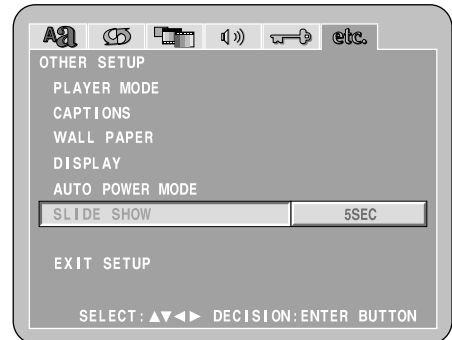
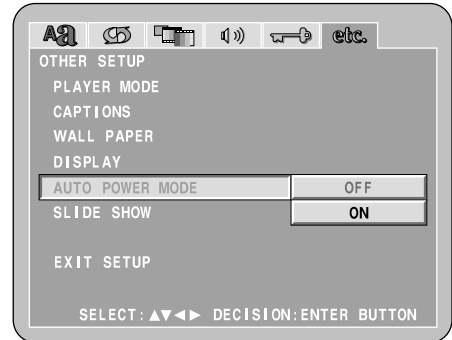
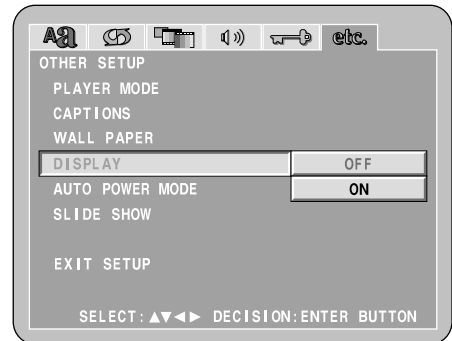
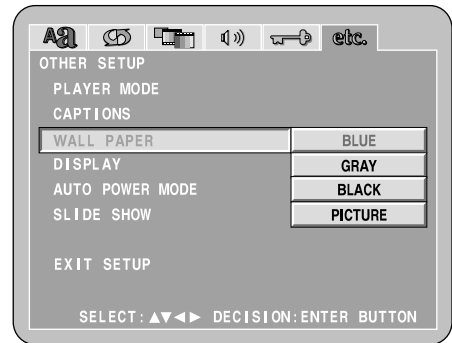
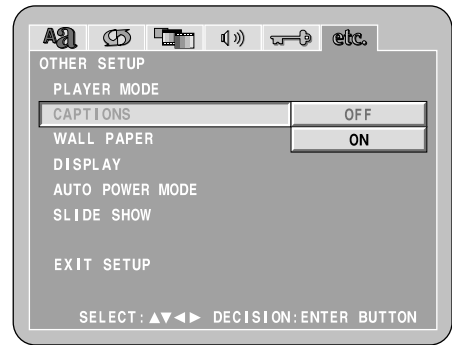
* **Для выхода из режима установки**
 Используйте кнопку курсора ▼ для выбора "EXIT SETUP", затем нажмите кнопку ENTER. Также возможен выход нажатием кнопки SETUP на пульте дистанционного управления.



Примечания:

- Для отображения английских заголовков требуется декодер английских заголовков.
- DVD с сигналами заголовков помечаются знаками , , . Заголовки не могут воспроизводиться, если воспроизводимый DVD не содержит сигналов заголовков.
- Символы для отображения заголовков (заглавные буквы, индексы, наклонный текст и т.п.) зависят от DVD и на проигрывателе DVD-2910/955 не могут быть выбраны.

9 ИСПОЛЬЗОВАНИЕ РЕЖИМА ПРЯМОГО ВЫВОДА PURE DIRECT MODE

- В режиме PURE DIRECT выводятся только аналоговые аудио сигналы (без сигналов видео и т.п.).

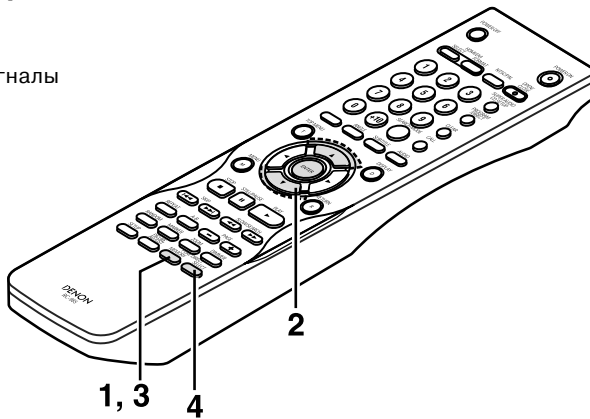

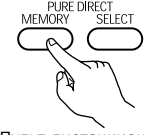
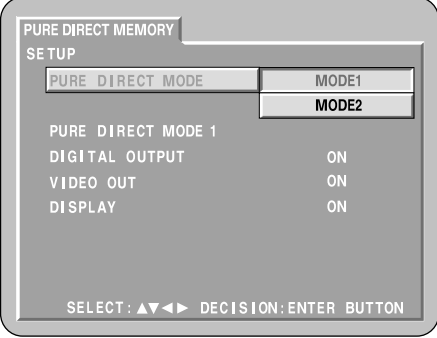
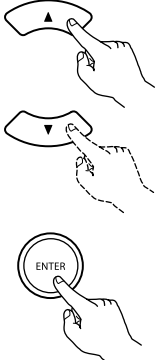
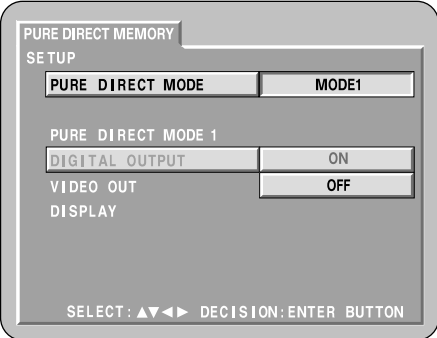
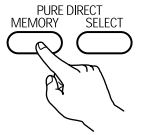

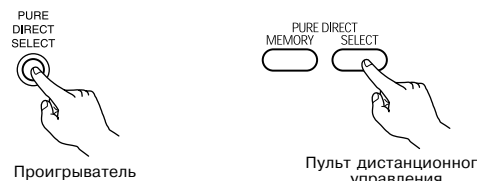
<p>1</p>	<p>Нажмите кнопку PURE DIRECT MEMORY на пульте дистанционного управления.</p> <ul style="list-style-type: none"> • Для вывода состояния видеосигналов и т.п. по желанию можно выбрать MODE 1 или MODE 2. 	 <p>Пульт дистанционного управления</p> 
<p>2</p>	<p>Используя кнопки курсора ▲ и ▼, выберите желаемый параметр и нажмите кнопку ENTER.</p> <p>DIGITAL OUTPUT (цифровой выход) ON: Включен. Цифровые сигналы присутствуют на выходе. OFF: Выключен. Цифровые сигналы отсутствуют на выходе.</p> <p>VIDEO OUT (видеовыход) ON: Включен. Видеосигналы присутствуют на выходе. OFF: Выключен. Видеосигналы отсутствуют на выходе.</p> <p>DISPLAY (дисплей) ON: Включен. На дисплее проигрывателя отображается информация. OFF: Выключен. На дисплее проигрывателя не отображается информация.</p> <p>* Когда видеовыход установлен в "OFF" или "ALL OFF", сигналы HDMI видео и аудио не выводятся. Также когда "HDMI AUDIO SETUP" установлено в "MULTI (NORMAL)", нельзя настроить параметры цифрового выхода (смотрите страницу 30).</p>	 <p>Пульт дистанционного управления</p> 
<p>3</p>	<p>Нажмите кнопку PURE DIRECT MEMORY на пульте дистанционного управления.</p> <ul style="list-style-type: none"> • Все параметры сохраняются в памяти. 	 <p>Пульт дистанционного управления</p>

4	<p>Нажмите кнопку PURE DIRECT SELECT на проигрывателе.</p> <p>Режимы, описанные ниже, отобразятся на дисплее.</p> <p>NORMAL : Все сигналы выводятся в нормальном режиме.</p> <p>MODE 1 : Используются настройки, сохраненные под именем MODE 1.</p> <p>Параметры по умолчанию следующие: "DIGITAL OUT" : "ON" "VIDEO OUT" : "ON" "DISPLAY" : "ON"</p> <p>MODE 2 : Используются настройки, сохраненные под именем MODE 2.</p> <p>Параметры по умолчанию следующие: "DIGITAL OUT" : "ON" "VIDEO OUT" : "ON" "DISPLAY" : "ON"</p> <p>ALL OFF : На дисплее проигрывателя индикация отсутствует. видео и цифровые сигналы не выводятся (за исключением аналогового аудиовыхода).</p>	 <p style="text-align: center;">Проигрыватель</p> <p style="text-align: center;">Пульт дистанционного управления</p>
---	---	--

10 ИСПОЛЬЗОВАНИЕ НАСТРОЕК SUPER AUDIO CD (SUPER AUDIO CD SETUP)

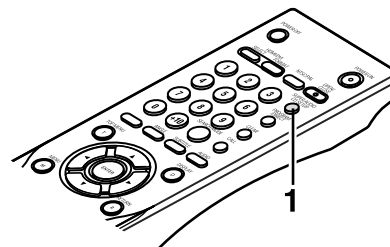
- На дисках Super Audio CD каналы стерео и многоканальной записи разделены. Гибридный диск содержит двухслойную структуру - слой Super Audio CD и слой CD. Область/слой могут быть воспроизведены с приоритетом.



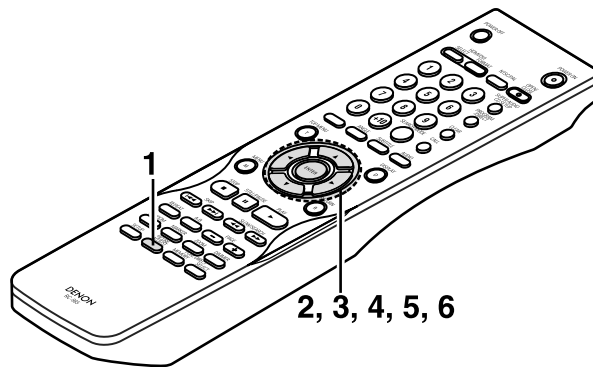

1	<p>Нажмите кнопку SUPER AUDIO CD SETUP.</p> <ul style="list-style-type: none"> Режимы, описанные ниже, отобразятся на дисплее. <p>MULTI (параметр по умолчанию) При воспроизведении Super Audio CD область многоканальной записи имеет приоритет.</p> <p>STEREO При воспроизведении Super Audio CD область стереофонической записи имеет приоритет.</p> <p>CD При воспроизведении Super Audio CD область слой CD имеет приоритет.</p> <p>* При воспроизведении дисков, не имеющих выбранной области/слоя, автоматически будет воспроизведена другая область/слой.</p>	 <p style="text-align: center;">Проигрыватель</p> <p style="text-align: center;">Пульт дистанционного управления</p> <div style="display: flex; flex-direction: column; align-items: center; margin-top: 20px;"> <div style="border: 1px solid black; padding: 5px; margin: 5px;">MULTI</div> <div style="border: 1px solid black; padding: 5px; margin: 5px;">STEREO</div> <div style="border: 1px solid black; padding: 5px; margin: 5px;">CD</div> </div>
---	--	--

11 РЕГУЛИРОВКА КАЧЕСТВА ИЗОБРАЖЕНИЯ (PICTURE ADJUST)

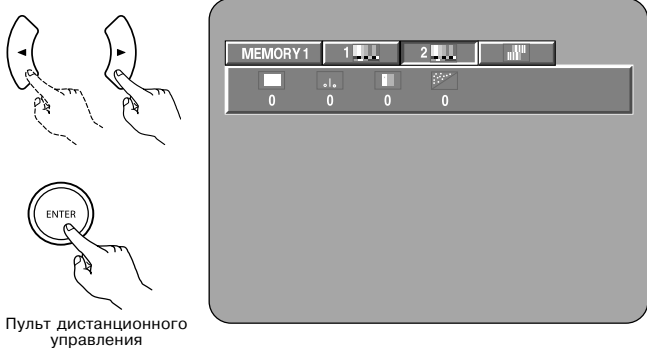

<p>1</p>	<p>Нажмите кнопку PICTURE ADJUST</p> <ul style="list-style-type: none"> Регулировки изображения, описанные ниже, отобразятся на экране. <p>STD Возврат к параметрам, установленным на заводе-изготовителе.</p> <p>от M1 до M5 Параметры качества изображения, настроенные по Вашему желанию и сохраненные в 5 ячейках памяти с M1 по M5.</p> <p>SET SET выполняет установку уровня и параметров положения изображения на экране (по горизонтали и вертикали).</p>	<p>Пульт дистанционного управления</p>
<p>2</p>	<p>Выберите ячейку памяти, используя 2 кнопки курсора (◀ и ▶) и нажмите кнопку ENTER.</p> <p>IMAGE QUALITY ADJUSTMENT 1 (регулировка качества изображения 1) Это позволяет регулировать контрастность, яркость, четкость, оттенок и CCS (межцветовое подавление). Расширяется до операции 3.</p> <p>IMAGE QUALITY ADJUSTMENT 2 (регулировка качества изображения 2) Это позволяет регулировать уровень настройки, баланс белого, цветовую насыщенность, задержку сигнала цветности и шумоподавление. Расширяется до операции 4.</p> <p>GAMMA CORRECTION (коррекция гаммы) Это позволяет регулировать затемнение части изображения, или осветление по необходимости. Расширяется до операции 5.</p>	<p>Пульт дистанционного управления</p>
<p>3</p>	<p>Если выбран пункт IMAGE QUALITY ADJUSTMENT 1:</p> <ul style="list-style-type: none"> Нажмите кнопку курсора ▼, затем выберите пункт настройки качества кнопками курсора ◀ и ▶, установите параметр кнопками курсора ▲ и ▼, и нажмите кнопку ENTER. Все настройки будут сохранены. <p>CONTRAST (контрастность, от -6 до +6, по умолчанию: 0)</p> <ul style="list-style-type: none"> Установка контрастности изображения. <p>BRIGHTNESS (яркость, от 0 до +12, по умолчанию: 0)</p> <ul style="list-style-type: none"> Установка яркости изображения. <p>SHARPNESS (MID) (четкость, от -6 до +6, по умолчанию: 0)</p> <ul style="list-style-type: none"> Установка четкости изображения для средней частоты. 	<p>Пульт дистанционного управления</p>

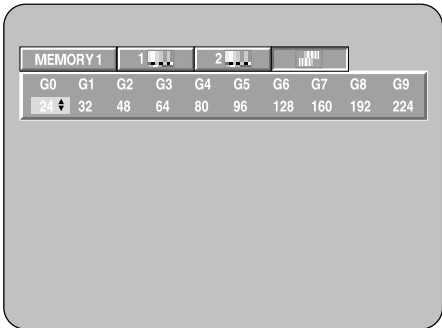
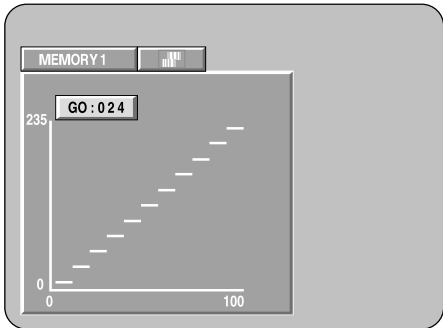
<p>3</p>	<p>SHARPNESS (HI) (четкость, от -6 до +6, по умолчанию: 0)</p> <ul style="list-style-type: none"> Установка четкости изображения для высокой частоты (эффективно только для прогрессивной развертки). <p>HUE (оттенок, от -6 до +6, по умолчанию: 0)</p> <ul style="list-style-type: none"> Установка баланса между зеленым и красным (неэффективно для выхода с прогрессивной разверткой и компонентного выхода) <p>CCS (от 0 до +3, по умолчанию: 0)</p> <ul style="list-style-type: none"> Установка смещения компонентов сигнала цветности для изображений, когда компонента цветности смешивается с компонентой яркости (эффективно только для прогрессивной развертки). 	
<p>4</p>	<p>Если выбран пункт IMAGE QUALITY ADJUSTMENT 2:</p> <p>WHITE LEVEL (баланс белого, от -5 до +5, по умолчанию: 0)</p> <ul style="list-style-type: none"> Регулировка баланса белого (уровня белой точки). <p>CHROMA LEVEL (уровень цвета, от -6 до +6, по умолчанию: 0)</p> <ul style="list-style-type: none"> Регулировка плотности цветов. <p>CHROMA DELAY (задержка цвета, от -2 до +2, по умолчанию: 0)</p> <ul style="list-style-type: none"> Регулировка смещения сигнала яркости и сигнала цветности (эффективно только для прогрессивной развертки). <p>DNR (Цифровое подавление шумов, от 0 до +6, по умолчанию: 0)</p> <ul style="list-style-type: none"> Регулировка шумопонижения видеосигнала. 	 <p>Пульт дистанционного управления</p>
<p>5</p>	<p>Если выбран "Gamma Correction": Для регулировки гаммы может быть два вида экрана.</p> <ul style="list-style-type: none"> Если используется цифровая таблица коррекции гаммы (рисунок 1), нажмите кнопку курсора ▼. Если используется графический вариант коррекции гаммы (рисунок 2), нажмите кнопку ENTER. <p>Выберите точку настройки кнопками курсора (◀ и ▶), установите уровень яркости кнопками курсора ▲ и ▼, затем нажмите ENTER. (Если кнопка PICTURE ADJUST будет нажата перед нажатием кнопки ENTER, то настроенный уровень не сохраниться.)</p> <ul style="list-style-type: none"> Уровень яркости может быть настроен в пределах от 16 до 235. Нажатие кнопки курсора ▲ повышает уровень (изображения становится светлее), нажатие кнопки курсора ▼ понижает уровень (изображения становится темнее). Нажатие кнопки CLEAR возвращает все параметры точки в стандартный уровень. * Уровень выбранной точки не может превышать уровень точки выше и ниже ее (более темная часть не может превышать по уровню более светлую). 	 <p>Пульт дистанционного управления</p>  <p>Рисунок 1</p>  <p>Рисунок 2</p>
<p>* Окончание регулировки качества изображения.</p>		

Справочная информация:

- В графическом варианте коррекции гаммы горизонтальная ось соответствует уровню яркости точки изображения, записанному на диск. Вертикальная ось соответствует уровню яркости воспроизводимой точки изображения.

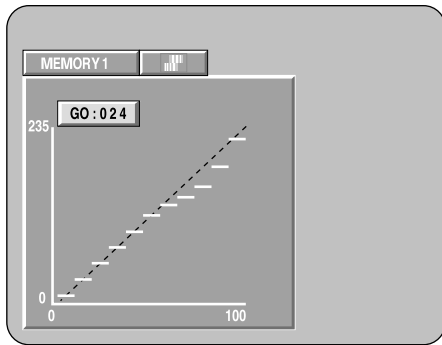

- Когда яркие точки на диске отрегулированы так, чтобы быть темнее на изображении, то мелкие части на ярких участках, которые обычно трудно разглядеть, становятся более легкими для восприятия.

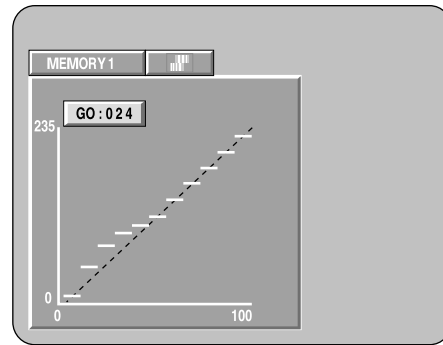

- Когда темные точки на диске отрегулированы так, чтобы быть светлее на изображении, то мелкие части на темных участках, которые обычно трудно разглядеть, становятся более легкими для восприятия.

6

Если выбран "Display Position":

- Нажмите кнопку курсора **▼**, затем выберите горизонтальное/вертикальное направление кнопками курсора **◀** и **▶**, установите параметры регулировки кнопками курсора **▲** и **▼**, затем нажмите кнопку ENTER.

SETUP LEVEL (установка уровня, 0 IRE, 7.5 IRE, параметр по умолчанию 7.5 IRE)

- Коррекция плавающего черного.

H. POSITION (горизонтальное положение, от -7 до +7, параметр по умолчанию: 0)

- 15 шагов для установки положения изображения по горизонтали (влево и вправо).

V. POSITION (вертикальное положение, от -3 до +7, параметр по умолчанию: 0)

- 11 шагов для установки положения изображения по вертикали (вверх и вниз).

* При регулировке положения изображения звук и само изображение могут искажаться.

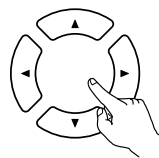

Пульт дистанционного управления

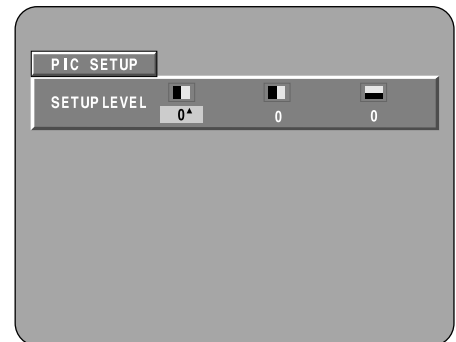
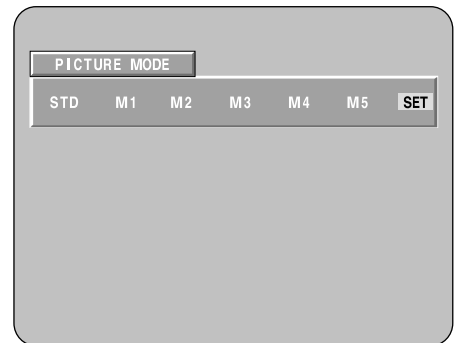

* **Для выхода из режима настройки изображения**
 Нажмите кнопку PICTURE ADJUST.

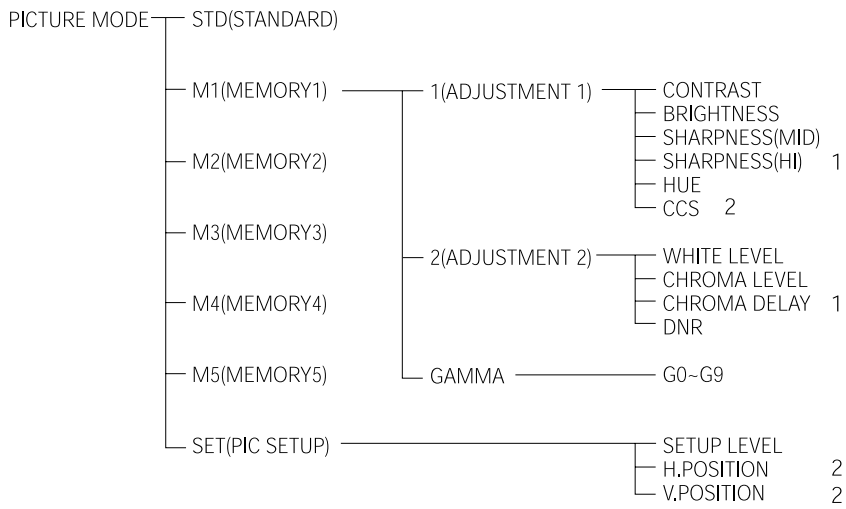

*1 Эффективно только для прогрессивной развертки.

*2 Эффективно только для HDMI, DVI и прогрессивной развертки.

12 ИСПОЛЬЗОВАНИЕ НАСТРОЙКИ ВИДЕО (VIDEO SETUP)

- Могут быть изменены параметры выходных сигналов на разъемах HDMI и DVI-D.
- Могут быть изменены параметры режима изображения, режима прогрессивной развертки и режима регулировок.



Отображение режима настройки

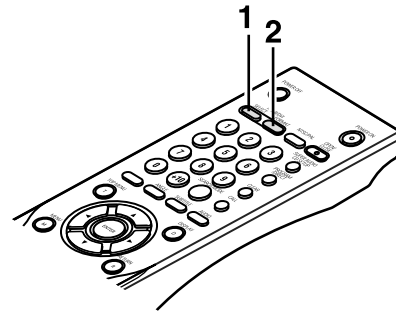

- * Индикаторы режимов HDMI, DVI, 480P, 576P, 720P и 1080i мигают при проверке подключения и горят при завершении проверки.



<p>1</p>	<p>Нажмите кнопку HDMI/DVI SELECT.</p> <ul style="list-style-type: none"> Режимы, описанные ниже, отобразятся на дисплее. <p>HDMI/DVI OFF (HDMI/DVI отключены, параметр по умолчанию) Сигнал на выходах HDMI и DVI отсутствует. Установите этот режим для вывода компонентного сигнала на разъем COMPONENT VIDEO OUT.</p> <p>HDMI Y Cb Cr На разъем HDMI выводится компонентный видеосигнал.</p> <p>HDMI RGB На разъем HDMI выводится видеосигнал RGB.</p> <p>DVI На разъем DVI-D выводится видеосигнал RGB.</p> <p>* Видеосигнал может выводиться одновременно только на один разъем - HDMI, DVI или на выход компонентного видеосигнала с прогрессивной разверткой.</p>	<p>Проигрыватель</p> <p>Пульт дистанционного управления</p>
<p>2</p>	<p>Нажмите кнопку HDMI/DVI FORMAT.</p> <ul style="list-style-type: none"> Режимы, описанные ниже, отобразятся на дисплее. Выберите пункт и нажмите на кнопку SELECT для его установки. <p>480P/576P (параметр по умолчанию) Изображение на выходе HDMI или DVI имеет формат 480P(NTSC) или 576P(PAL).</p> <p>720P Изображение на выходе HDMI или DVI имеет формат 720P.</p> <p>1080i Изображение на выходе HDMI или DVI имеет формат 1080i.</p> <ul style="list-style-type: none"> При воспроизведении диска в формате PAL убедитесь, что опция TV TYPE установлена в NTSC (смотрите страницы 32, 33). При переключении режимов видео и аудиосигналы могут прерываться. В зависимости от используемого телевизора, если вход телевизора не установлен в HDMI или DVI, режим выходов HDMI и DVI должен быть установлен в OFF (выключено). В этом случае установите параметр входа телевизора в HDMI или DVI перед тем, как выполнить настройки DVI. Подключите HDCP-совместимый дисплей для просмотра изображений через соединение DVI. 	<p>Проигрыватель</p> <p>Пульт дистанционного управления</p>

13 ВОСПРОИЗВЕДИЕ

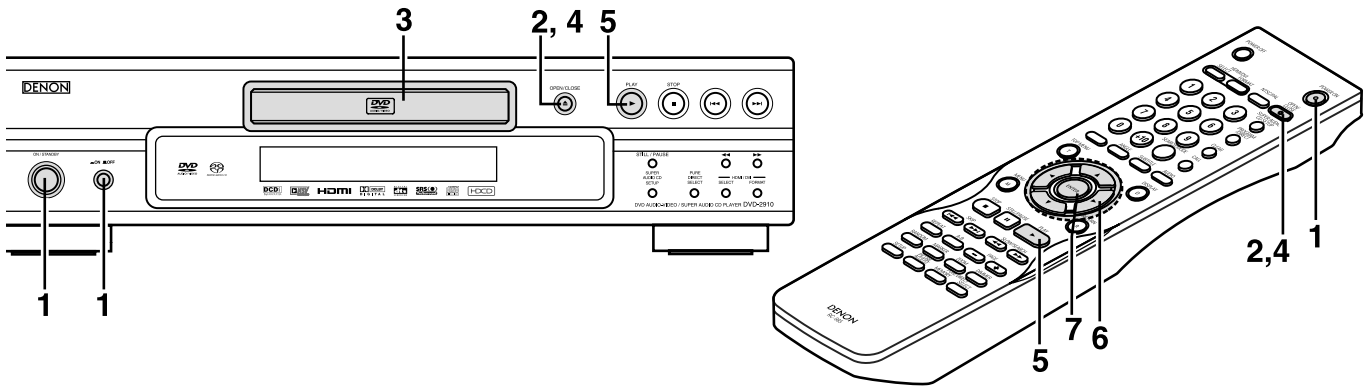
(1) Воспроизведение

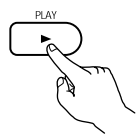
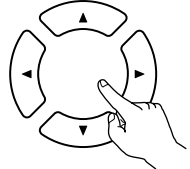

<p>1</p>	<p>Включите питание</p> <ul style="list-style-type: none"> Нажмите кнопку питания, индикатор питания загорится зеленым и питание включится. При повторном нажатии питание выключится и индикатор погаснет. В режиме ожидания (индикатор горит зеленым), нажмите кнопку ON/STANDBY на проигрывателе или кнопку POWER ON на пульте дистанционного управления RC-985. 	<p>(зеленый) ON / STANDBY</p> <p>Проигрыватель</p> <p>ON / STANDBY (красный)</p> <p>Проигрыватель</p> <p>POWER ON</p> <p>Пульт дистанционного управления</p>
<p>2</p>	<p>Нажмите кнопку OPEN/CLOSE для открытия лотка диска.</p>	<p>OPEN/CLOSE</p> <p>Проигрыватель</p> <p>OPEN/CLOSE</p> <p>Пульт дистанционного управления</p>
<p>3</p>	<p>Установите диск в лоток</p>	
<p>4</p>	<p>Нажмите кнопку OPEN/CLOSE.</p>	<p>OPEN/CLOSE</p> <p>Проигрыватель</p> <p>OPEN/CLOSE</p> <p>Пульт дистанционного управления</p>

<p>5</p>	<p>Нажмите кнопку PLAY.</p> <ul style="list-style-type: none"> Для некоторых интерактивных DVD и Video CD с управлением воспроизведением, отобразится меню. В этом случае используйте действия, описанные в шаге 6 для выбора нужного пункта. Интерактивные DVD имеют сцены, записанные с разных углов, текстовые блоки и другие возможности. 	<div style="display: flex; justify-content: space-around;"> <div style="text-align: center;">  <p>Прои́грыватель</p> <p>Пример: Для DVD с экраном меню.</p> <div style="border: 1px solid black; padding: 5px; width: fit-content; margin: 0 auto;"> <p style="text-align: center; margin: 0;">TOP MENU</p> <table border="1" style="width: 100%; border-collapse: collapse;"> <tr> <td style="padding: 2px;">Apple</td> <td style="padding: 2px;">Banana</td> </tr> <tr> <td style="padding: 2px;">Orange</td> <td style="padding: 2px;">Strawberry</td> </tr> <tr> <td style="padding: 2px;">Peach</td> <td style="padding: 2px;">Pineapple</td> </tr> </table> </div> </div> <div style="text-align: center;">  <p>Пульт дистанционного управления</p> <p>Пример: Для Video CD с управлением воспроизведением.</p> <div style="border: 1px solid black; padding: 5px; width: fit-content; margin: 0 auto;"> <table border="1" style="width: 100%; border-collapse: collapse;"> <tr><td style="padding: 2px;">1. Opening</td></tr> <tr><td style="padding: 2px;">2. 1st movement</td></tr> <tr><td style="padding: 2px;">3. 2nd movement</td></tr> <tr><td style="padding: 2px;">4. 3rd movement</td></tr> <tr><td style="padding: 2px;">5. Ending</td></tr> </table> </div> </div> </div>	Apple	Banana	Orange	Strawberry	Peach	Pineapple	1. Opening	2. 1st movement	3. 2nd movement	4. 3rd movement	5. Ending
Apple	Banana												
Orange	Strawberry												
Peach	Pineapple												
1. Opening													
2. 1st movement													
3. 2nd movement													
4. 3rd movement													
5. Ending													
<p>6</p>	<p>Используйте кнопки курсора (▲, ▼, ◀ и ▶) для выбора желаемого пункта.</p> <ul style="list-style-type: none"> На некоторых дисках может содержаться вторичное меню. Если оно есть, нажмите ►► для отображения следующего экрана меню (смотрите обложку диска). Кнопки курсора (▲, ▼, ◀ и ▶) не работают для Video CD. Для выбора пунктов используйте цифровые кнопки. 	<div style="text-align: center;">  <p>Пульт дистанционного управления</p> </div>											
<p>7</p>	<p>Нажмите кнопку ENTER.</p> <ul style="list-style-type: none"> Желаемый пункт будет выбран и начнется воспроизведение. Вы можете вернуться в экран меню нажатием кнопки TOP MENU / MENU при воспроизведении в зависимости от диска. Для возврата в экран меню во время воспроизведения Video CD нажмите кнопку RETURN. 	<div style="display: flex; align-items: center; justify-content: center;"> <div style="text-align: center;">  <p>Пульт дистанционного управления</p> <p>Пример: Если выбран пункт "Apple"</p> <div style="border: 1px solid black; padding: 5px; width: fit-content; margin: 0 auto;"> <p style="text-align: center; margin: 0;">TOP MENU</p> <table border="1" style="width: 100%; border-collapse: collapse;"> <tr> <td style="padding: 2px;">Apple</td> <td style="padding: 2px;">Banana</td> </tr> <tr> <td style="padding: 2px;">Orange</td> <td style="padding: 2px;">Strawberry</td> </tr> <tr> <td style="padding: 2px;">Peach</td> <td style="padding: 2px;">Pineapple</td> </tr> </table> </div> → <div style="border: 1px solid black; padding: 20px; text-align: center; width: 100px;"> <p style="font-size: 1.5em; margin: 0;">Apple</p> </div> </div> </div>	Apple	Banana	Orange	Strawberry	Peach	Pineapple					
Apple	Banana												
Orange	Strawberry												
Peach	Pineapple												

Примечания:

- Если на экране телевизора отображается символ , то операция недоступна для DVD-2910/955 или для данного диска.
- Устанавливайте диск в его направляющие.
- Не помещайте в лоток более одного диска.
- Диск вращается при отображении меню на экране телевизора.

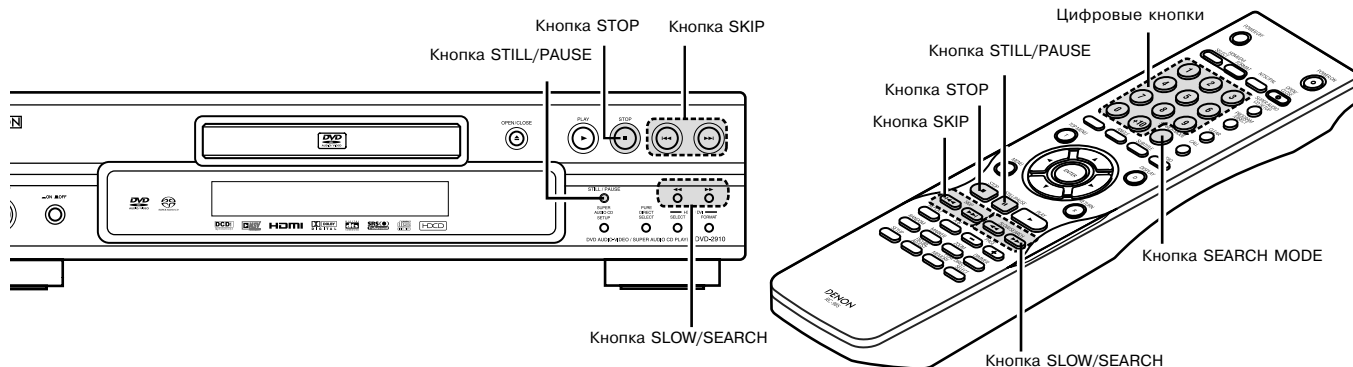

(2) Остановка воспроизведения

Во время воспроизведения нажмите кнопку STOP на пульте дистанционного управления или на проигрывателе, воспроизведение остановится и отобразится заставка.

<Функция возобновления воспроизведения по памяти (только для DVD)>

- При нажатии кнопки STOP эта позиция сохраняется в памяти. В это время на дисплее будет мигать символ "▶". Если Вы нажмете кнопку PLAY, после нажатия кнопки STOP, воспроизведение начнется с той точки, в которой Вы остановились. Эта функция отменяется при открытии лотка или повторном нажатии кнопки STOP.
- После 30 минут нахождения в режиме остановки, питание DVD-2910/955 автоматически выключается и он переходит в режим ожидания (функция Auto Power Off).

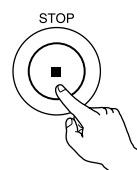

Проигрыватель

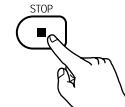

Пульт дистанционного управления

- * Функция возобновления воспроизведения по памяти работает только для дисков, для которых на дисплее во время воспроизведения отображается прошедшее время.

Примечание:

- Функция возобновления воспроизведения по памяти не работает во время воспроизведения меню дисков DVD-Video.

(3) Воспроизведение неподвижного изображения (пауза)

Во время воспроизведения нажмите кнопку STILL/PAUSE на пульте дистанционного управления или проигрывателе.

- Нажмите кнопку PLAY для возобновления нормального воспроизведения.

STILL / PAUSE



Проигрыватель

STILL/PAUSE

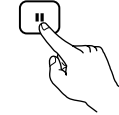

Пульт дистанционного управления

(4) Поиск вперед/назад

Во время воспроизведения нажмите кнопку SLOW/SEARCH на проигрывателе или пульте дистанционного управления.

- ◀◀ : В направлении назад
- ▶▶ : В направлении вперед
- При повторном нажатии скорость увеличивается.
- Скорость имеет четыре значения для дисков Super Audio CD и CD, 7 значений для DVD-Audio (части с видеороликами), DVD-Video и Video CD.
- Нажмите PLAY для возобновления нормального воспроизведения.

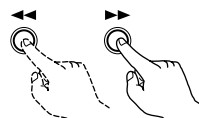

Проигрыватель

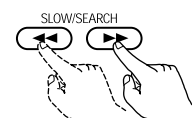

Пульт дистанционного управления

Примечание:

- В некоторых случаях во время воспроизведения Video CD нажатие кнопки SLOW/SEARCH приведет к появлению экрана меню.

(5) Переход на начало главы или дорожки

Использование кнопки SKIP в режиме ключа

Во время воспроизведения нажмите один раз кнопку SKIP на проигрывателе или пульте дистанционного управления.

- ◀◀ : В обратном направлении (PREVIOUS - предыдущий)
- ▶▶ : В прямом направлении (NEXT - следующий)

- Количество пропущенных глав или дорожек соответствует количеству нажатий кнопки.
- При однократном нажатии кнопки SKIP ◀◀ точка воспроизведения возвращается на начало текущей главы или дорожки.

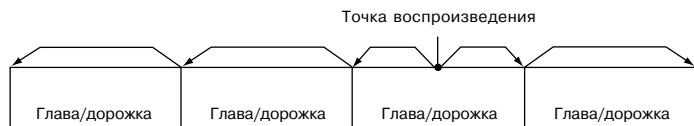

Направление назад ← → Направление вперед (в направлении воспроизведения)

Использование цифровых кнопок в режиме ключа

Во время воспроизведения нажмите кнопку SEARCH MODE.

- Режим поиска изменяется при каждом нажатии кнопки.
Для дисков DVD-Audio: Group (группа) → Track (дорожка) → (Group) →
Для дисков DVD-Video: Title (раздел) → Chapter (глава) → (Title) →
Для дисков Super Audio CD, CD и Video CD: только Track (дорожка)
- * Режим поиска устанавливается нажатием кнопки SEARCH MODE и сохраняется в памяти до следующего нажатия этой кнопки. Однако, режим поиска возвращается в значение по умолчанию при отключении питания.
- Используйте цифровые кнопки для ввода номера для воспроизведения.

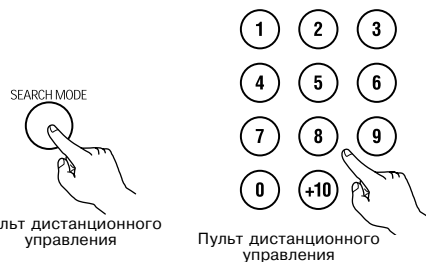

Примечание:

- Некоторые диски DVD-audio, DVD-video и video CD не работают так, как описано в этом руководстве и это зависит от замысла производителя диска.

(6) Воспроизведение кадр за кадром (только для DVD-video и video CD)

Во время воспроизведения нажмите кнопку STILL/PAUSE на проигрывателе или пульте дистанционного управления.

- Каждый раз при нажатии этой кнопки изображение перейдет вперед на один кадр.
- Для возобновления нормального воспроизведения нажмите PLAY.
- Для дисков DVD-audio покадровое воспроизведение возможно только для видеороликов.



(7) Замедленное воспроизведение (только для DVD-video и video CD)

В режиме покадрового просмотра нажмите кнопку SLOW/SEARCH на проигрывателе или пульте дистанционного управления.

- ◀◀ : Направление назад
- ▶▶ : Направление вперед

- При каждом нажатии скорость увеличивается.
- Для возобновления нормального воспроизведения нажмите PLAY.
- Для дисков DVD-audio замедленное воспроизведение возможно только для видеороликов.

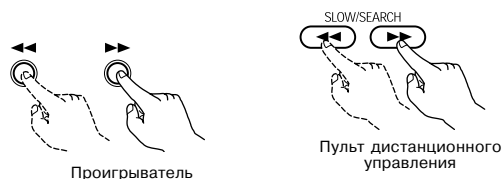

Примечание:

- Для video CD замедленное воспроизведение назад невозможно.

(8) Выбор изображения (только для DVD-audio)

Во время воспроизведения нажмите кнопку PAGE+ или PAGE - на пульте дистанционного управления.

- Для дисков DVD-audio с изображениями можно выбрать желаемое.
- Некоторые диски не позволяют выбрать изображение, и это зависит от замысла производителя.

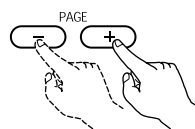

Пульт дистанционного управления

(9) Воспроизведение дополнительных (бонусных) групп

1

В режиме остановки нажмите кнопку SEARCH MODE на пульте дистанционного управления и установите режим поиска "GROUP".

SEARCH MODE



Пульт дистанционного управления

2

Используйте цифровые кнопки для выбора номера дополнительной группы.

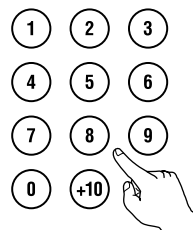

Пульт дистанционного управления

3

Используя цифровые кнопки на пульте дистанционного управления введите 4-значный пароль и затем нажмите ENTER.

- Воспроизведение начнется с первой дорожки выбранной группы.



Пульт дистанционного управления

В некоторых случаях пароль должен быть введен в экране меню. В этом случае следуйте появляющимся на экране инструкциям. После ввода пароля диск может проигрываться многократно до момента его извлечения из проигрывателя. Если Вы сделали ошибку при вводе пароля, нажмите кнопку CLEAR на пульте дистанционного управления.

14 ПОВТОРНОЕ ВОСПРОИЗВЕДЕНИЕ

■ Используйте эту функцию для повторного воспроизведения Ваших любимых аудио и видео фрагментов.

Повторное воспроизведение (повтор)

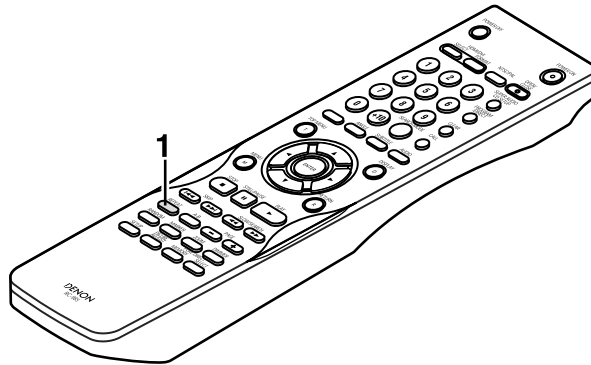

В режиме воспроизведения нажмите кнопку REPEAT.

- При каждом нажатии кнопки на экране телевизора меняется информация о режиме повтора и устанавливается соответствующий режим нормального или повторного воспроизведения.

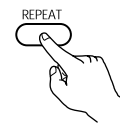

① Для дисков DVD-audio

- Нормальное воспроизведение

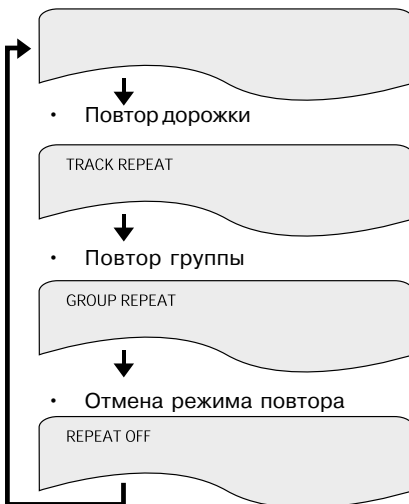

② Для дисков DVD-video

- Нормальное воспроизведение



③ Для дисков Video CD, Super audio CD и music CD

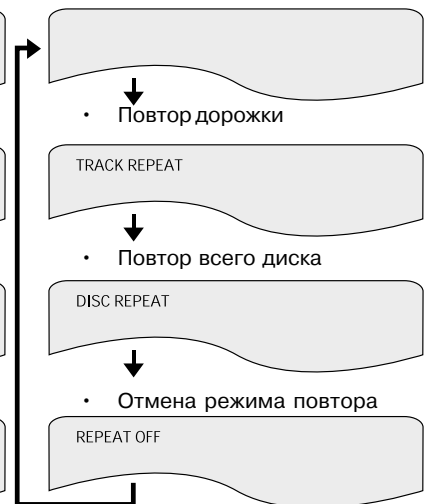

- Нормальное воспроизведение

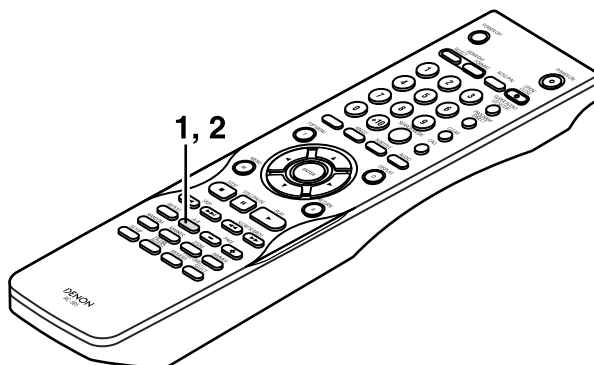

* Для возврата к нормальному воспроизведению:
Возврат к нормальному воспроизведению производится нажатием кнопки REPEAT до появления на экране телевизора надписи "REPEAT OFF".

Повторное воспроизведение определенного фрагмента (повтор A-B)



<p>1</p>	<p>Во время воспроизведения нажмите кнопку A-B.</p> <ul style="list-style-type: none"> • Это установит стартовую точку A. 	 <div data-bbox="1145 622 1449 846" style="border: 1px solid black; padding: 5px; text-align: center;"> <p>A TO B SET A</p> </div>
<p>2</p>	<p>Нажмите кнопку A-B снова.</p> <ul style="list-style-type: none"> • Это установит конечную точку B и начнется повторное воспроизведение фрагмента между точками A и B. 	 <div data-bbox="1145 898 1449 1122" style="border: 1px solid black; padding: 5px; text-align: center;"> <p>A TO B SET B</p> </div>
<p>* Для возврата к нормальному воспроизведению: Возврат к нормальному воспроизведению производится нажатием кнопки A-B до появления на экране телевизора надписи "A TO B CANCELED".</p>		

Примечания:

- Повторное воспроизведение может не работать для некоторых DVD.
- Функция повторного воспроизведения A-B не работает на дисках, для которых на дисплее не отображается прошедшее время воспроизведения.
- В некоторых случаях при повторе A-B могут не отображаться субтитры вблизи точек A и B.

15 ВОСПРОИЗВЕДЕНИЕ ДОРОЖЕК В ЖЕЛАЕМОМ ПОРЯДКЕ

- Используйте эту функцию для воспроизведения дорожек в желаемом порядке на дисках DVD-Audio, Video CD, Super Audio CD и music CD.
- Эта функция не влияет на диски DVD-Video.

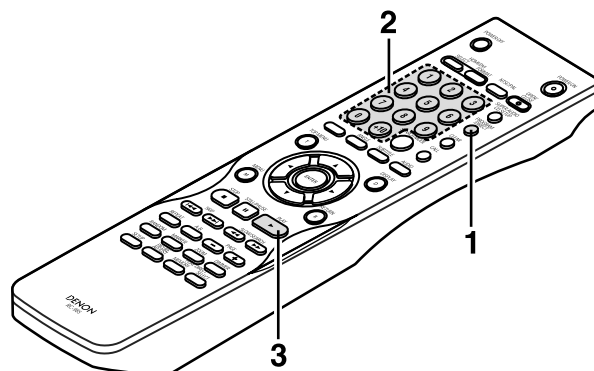
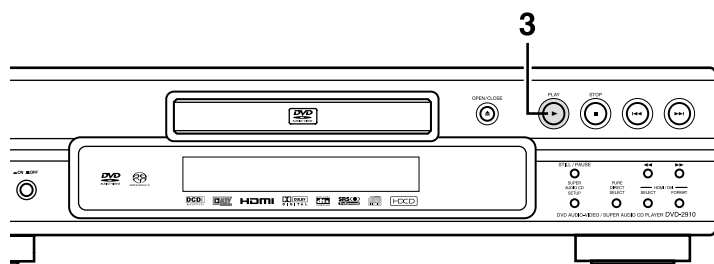

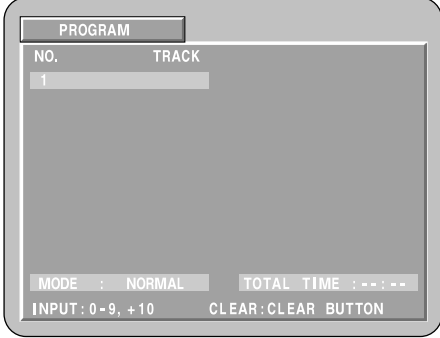
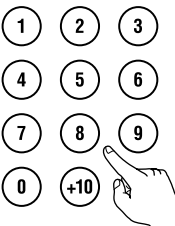
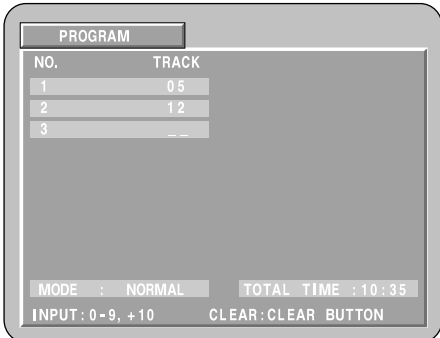
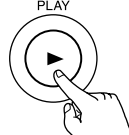
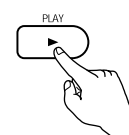
<p>1</p>	<p>В режиме остановки нажмите кнопку PROGRAM/DIRECT один раз.</p> <ul style="list-style-type: none"> • На экране отобразится набор программы. 	 <p>Пульт дистанционного управления</p> 
<p>2</p>	<p>Используйте цифровые кнопки и выберите номер дорожки, которую Вы хотите добавить в программу.</p> <p>Пример: Для добавления в программу дорожек 5 и 12:</p> <ul style="list-style-type: none"> • Нажмите "5". • Нажмите "+10" и "2". • Для DVD-Audio, номера групп могут быть определены и запрограммированы. Однако, дополнительные (бонусные) дорожки не могут быть запрограммированы. 	 <p>Пульт дистанционного управления</p> 
<p>3</p>	<p>Нажмите кнопку PLAY.</p> <ul style="list-style-type: none"> • Начнется воспроизведение дорожек в запрограммированном порядке. 	 <p>Проигрыватель</p>  <p>Пульт дистанционного управления</p>
<p>* Для возврата к нормальному воспроизведению: Нажмите кнопку STOP для остановки запрограммированного воспроизведения, затем нажмите кнопку PROGRAM/SELECT. Теперь нажмите PLAY для начала нормального воспроизведения с начала диска.</p> <p>* Для удаления дорожек из программы: Нажмите кнопку STOP. Отобразится экран программы. Нажмите CLEAR для удаления последней дорожки из программы.</p> <p>* Для очистки всей программы: Программа удаляется при выключении питания или извлечении диска.</p> <p>* Для проверки содержимого программы нажмите кнопку CALL в режиме остановки. Содержимое программы отобразится шаг за шагом.</p> <p>* Может быть запрограммировано до 20 дорожек.</p>		

16 ВОСПРОИЗВЕДЕНИЕ ДОРОЖЕК В ПРОИЗВОЛЬНОМ ПОРЯДКЕ

- Используйте эту функцию для воспроизведения дорожек в желаемом порядке на дисках Video CD, Super Audio CD и music CD. Для дисков DVD-audio воспроизведение в произвольном порядке выполняется для выбранных групп.
- Эта функция не влияет на диски DVD-Video.

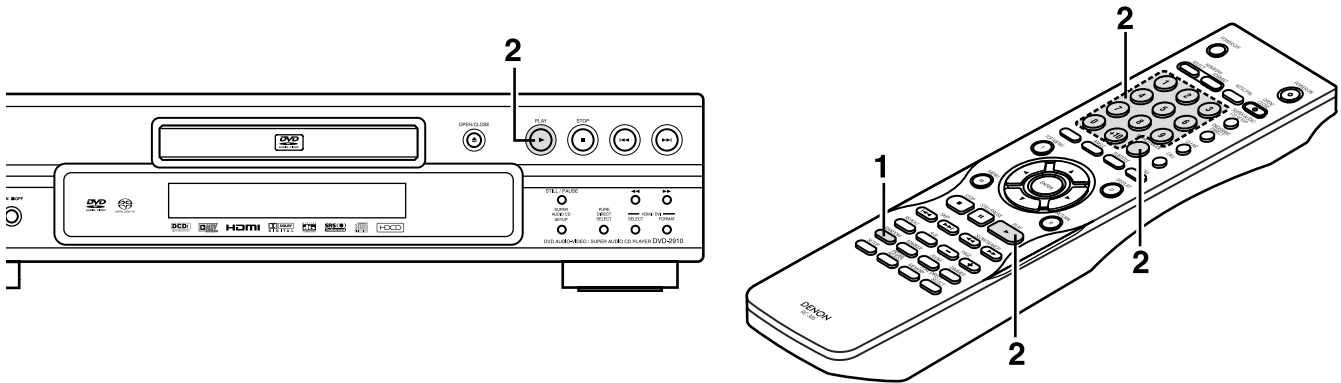

1	<p>В режиме остановки нажмите кнопку RANDOM.</p> <ul style="list-style-type: none"> • Отобразится экран воспроизведения в произвольном порядке. 	<p>Пульт дистанционного управления</p>
2	<p>Нажмите кнопку PLAY.</p> <ul style="list-style-type: none"> • Дорожки начнут воспроизводиться в случайном порядке. 	<p>Проигрыватель Пульт дистанционного управления</p>
2	<p>* Для дисков DVD-Audio: При работе с пультом дистанционного управления используйте цифровые кнопки для выбора желаемой группы.</p>	<p>Пульт дистанционного управления Пульт дистанционного управления</p> <p>* Для дисков DVD-audio</p>
<p>• Для некоторых дисков воспроизведение в произвольном порядке невозможно.</p> <p>* Для возврата к нормальному воспроизведению: Нажмите кнопку STOP для остановки воспроизведения в произвольном порядке, затем нажмите один раз кнопку RANDOM.</p>		

17 ИСПОЛЬЗОВАНИЕ ИНФОРМАЦИИ НА ЭКРАНЕ

- Используйте эту функцию для отображения и изменения информации диска (разделы, главы, время и т.п.).

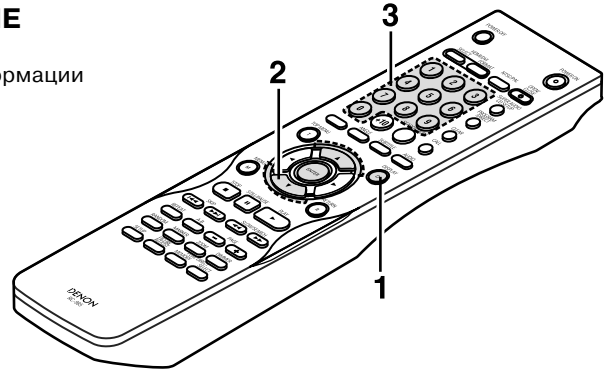

В режиме воспроизведения нажмите кнопку DISPLAY.

- На экране отобразится информация.
- Изображение на экране изменяется каждый раз при нажатии кнопки.
- Отображаемые пункты различаются от диска к диску.

DISPLAY



Пульт дистанционного управления

Пример: для диска DVD-Audio

- Нормальный экран при воспроизведении

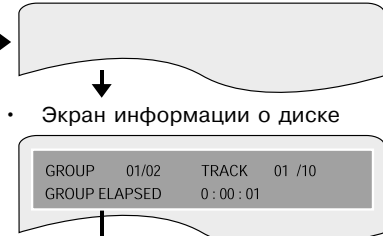

Пример: для диска DVD-Video

- Нормальный экран при воспроизведении

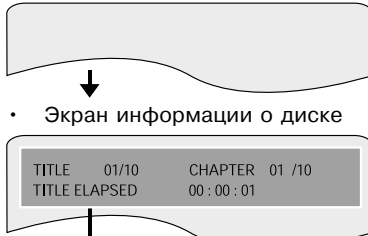

Пример: Для дисков Video CD, Super Audio CD и music CD

- Нормальный экран при воспроизведении



* Некоторые Super audio CD содержат текстовые данные. В этом случае название альбома и исполнитель отображаются в режиме остановки и название воспроизводимой дорожки отображается в режиме воспроизведения.

1

2

Используйте кнопки курсора ▲ и ▼ для выбора пункта, который Вы хотите изменить.

- Выбранный пункт отображается в желтой рамке.
- ① Для дисков DVD-audio
Может быть выбрано прошедшее время группы или дорожки.
- ② Для дисков DVD-Video
Может быть выбрано прошедшее время раздела, раздела и главы.
- ③ Для дисков video CD, Super audio CD и music CD
Может быть выбрано прошедшее время дорожки, группы или дорожки.

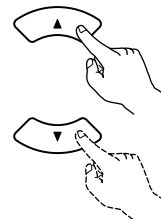

Пульт дистанционного управления

3

- ① Изменение прошедшего времени
Введите с помощью цифровых кнопок, затем нажмите ENTER.
Пример: Для 1 минуты 26 секунд → "00126" : DVD/SUPER AUDIO CD
→ "0126" : VIDEO CD/CD
- ② Изменение раздела, дорожки или главы
 - Для DVD
Введите с помощью цифровых кнопок, затем нажмите ENTER. (для некоторых дисков нельзя изменить раздел или главу).
 - Для Video CD, Super audio CD и music CD
Введите с помощью цифровых кнопок. Воспроизведение начнется с этой дорожки.

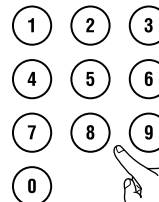

Пульт дистанционного управления





Пульт дистанционного управления

18 ИСПОЛЬЗОВАНИЕ НЕСКОЛЬКИХ ЯЗЫКОВ (MULTIPLE AUDIO), СУБТИТРОВ И ФУНКЦИЯ УГЛОВ ПРОСМОТРА

Переключение языка звукового сопровождения (функция Multiple Audio)

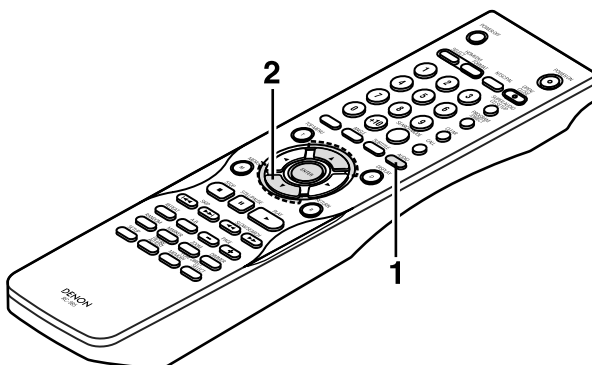
- Если на DVD записано звуковое сопровождение на нескольких языках, то во время воспроизведения можно переключать язык звукового сопровождения.

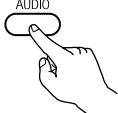
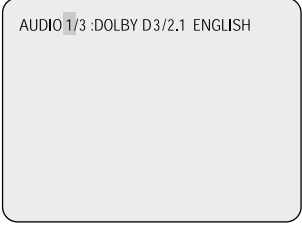
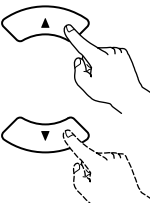

1	<p>Во время воспроизведения нажмите кнопку AUDIO.</p> <ul style="list-style-type: none">• Отобразится номер текущего языка.	 <p>Пульт дистанционного управления</p> 
2	<p>Используйте для выбора желаемого языка кнопки курсора ▲ и ▼.</p> <ul style="list-style-type: none">• Отображаемая информация отключится при нажатии кнопки AUDIO.	 <p>Пульт дистанционного управления</p> 





Примечания:

- На некоторых дисках нельзя изменить язык звукового сопровождения во время воспроизведения. В этих случаях выберите язык в меню DVD (смотрите страницу 64).
- Если язык, выбранный кнопками ▲ и ▼, не устанавливается через некоторое время, то диск не содержит данного языка.
- Выбранный язык возвращается в язык, установленный по умолчанию (смотрите страницу 23) при выключении питания или замене диска.

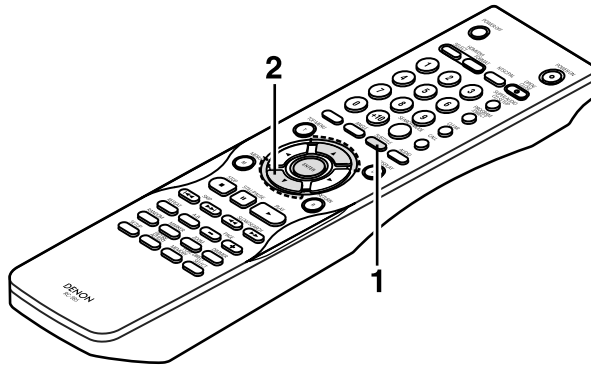
Переключение языка субтитров (функция Multiple Subtitle)

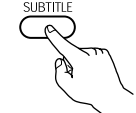
- Если на DVD записаны субтитры на нескольких языках, то во время воспроизведения можно переключать язык субтитров.

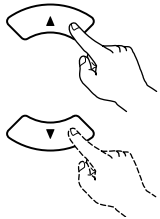

1	<p>Во время воспроизведения нажмите кнопку SUBTITLE.</p> <ul style="list-style-type: none">• Отобразится номер текущего языка.	 <p>Пульт дистанционного управления</p> 
2	<p>Используйте для выбора желаемого языка кнопки курсора ▲ и ▼.</p> <ul style="list-style-type: none">• Отображаемая информация отключится при нажатии кнопки SUBTITLE.	 <p>Пульт дистанционного управления</p> 



Примечания:

- Если язык, выбранный кнопками ▲ и ▼, не устанавливается через некоторое время, то диск не содержит субтитров на данном языке.
- Выбранный язык возвращается в язык, установленный по умолчанию (смотрите страницу 26, 27) при выключении питания или замене диска.
Если диск не содержит выбранного языка субтитров, то автоматически устанавливается язык по умолчанию.
- При изменении языка субтитров может потребоваться некоторое время перед началом их отображения.
- Если диск поддерживает воспроизведение скрытых заголовков, субтитры и скрытые заголовки могут перекрывать друг друга на экране телевизора. В этом случае отключите субтитры.

Переключение угла просмотра (функция Multiple Angle)

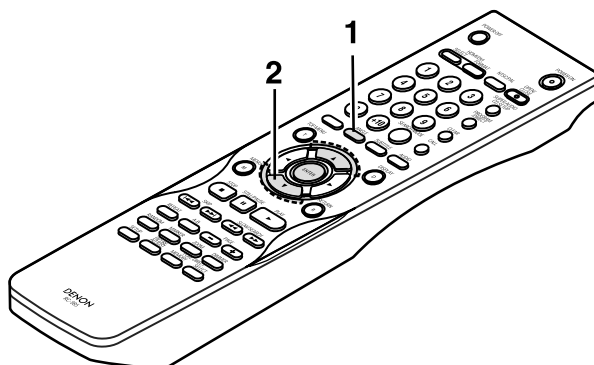
- Если на DVD записаны сцены, снятые с разных позиций, то во время воспроизведения можно переключать угол просмотра.

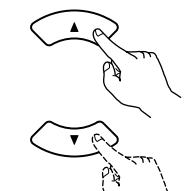

1	<p>Во время воспроизведения нажмите кнопку ANGLE.</p> <ul style="list-style-type: none">• Отобразится номер текущего угла просмотра.	  
2	<p>Используйте для выбора желаемого угла кнопки курсора ▲ и ▼.</p> <ul style="list-style-type: none">• Отображаемая информация отключится при нажатии кнопки ANGLE.	  

Примечания:



- Функция углов просмотра работает, только если на диске записана сцена при разных углах съемки.
- При воспроизведении сцены, имеющей несколько углов просмотра, на дисплее проигрывателя отображается значок "ANGLE".
- На сценах, которые записаны при разных углах просмотра, этот угол просмотра может быть изменен.

19 ИСПОЛЬЗОВАНИЕ МЕНЮ

Использование верхнего меню (Top Menu)

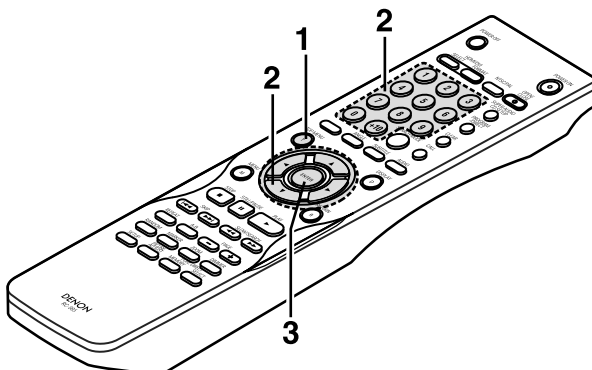
- Для DVD, содержащего несколько разделов, желаемый раздел может быть выбран и воспроизведен из верхнего меню (Top Menu).

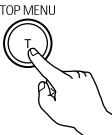
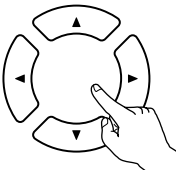
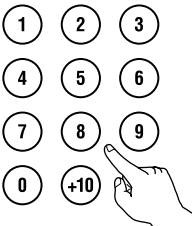



1	<p>Во время воспроизведения нажмите кнопку TOP MENU.</p> <ul style="list-style-type: none">• Отобразится номер текущего угла просмотра.	 <p>Пульт дистанционного управления</p> <p>Пример:</p> <table border="1" data-bbox="1189 779 1444 967"><tr><th colspan="2">TOP MENU</th></tr><tr><td>Apple</td><td>Banana</td></tr><tr><td>Orange</td><td>Strawberry</td></tr><tr><td>Peach</td><td>Pineapple</td></tr></table>	TOP MENU		Apple	Banana	Orange	Strawberry	Peach	Pineapple
TOP MENU										
Apple	Banana									
Orange	Strawberry									
Peach	Pineapple									
2	<p>Используйте для выбора желаемого угла кнопки курсора или цифровые кнопки.</p> <ul style="list-style-type: none">• Если Вы выбрали номер раздела используя цифровые кнопки, пропустите шаг 3 ниже.	  <p>Пульт дистанционного управления</p> <p>Пример: Если выбран "Orange"</p> <table border="1" data-bbox="1189 1198 1444 1386"><tr><th colspan="2">TOP MENU</th></tr><tr><td>Apple</td><td>Banana</td></tr><tr><td>Orange</td><td>Strawberry</td></tr><tr><td>Peach</td><td>Pineapple</td></tr></table>	TOP MENU		Apple	Banana	Orange	Strawberry	Peach	Pineapple
TOP MENU										
Apple	Banana									
Orange	Strawberry									
Peach	Pineapple									
3	<p>Нажмите кнопку ENTER.</p> <ul style="list-style-type: none">• Начнется воспроизведение.• Воспроизведение также начинается при нажатии кнопки PLAY.	 <p>Пульт дистанционного управления</p>								

Использование меню DVD

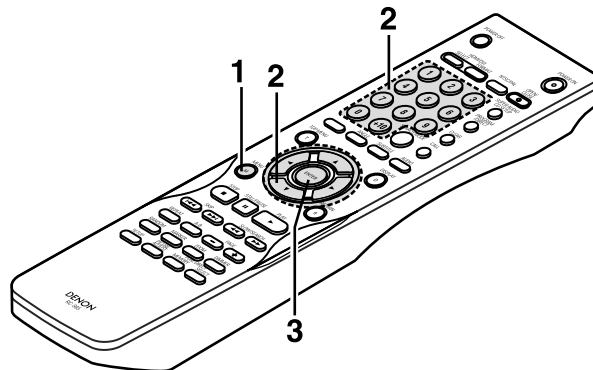
- Некоторые DVD имеют специальные меню, называемые меню DVD. Например, DVD со сложным содержанием может содержать меню оглавления, а DVD с несколькими языками может содержать меню выбора языка звукового сопровождения с субтитров. Эти меню также называются "меню DVD" (или DVD-меню). Здесь описаны общие процедуры использования меню DVD.

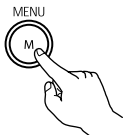

<p>1</p>	<p>Во время воспроизведения нажмите кнопку MENU.</p> <ul style="list-style-type: none"> Отобразится меню DVD. 	 <p>Пульт дистанционного управления</p> <p>Пример:</p> <div data-bbox="1189 801 1444 996" style="border: 1px solid black; padding: 5px;"> <p style="text-align: center;">DVD MENU</p> <p>1. SUB TITLE</p> <p>2. AUDIO</p> <p>3. ANGLE</p> </div>
<p>2</p>	<p>Используйте для выбора желаемого пункта кнопки курсора или цифровые кнопки.</p> <ul style="list-style-type: none"> Если Вы выбрали пункт, используя цифровые кнопки, пропустите шаг 3 ниже. 	 <p>Пульт дистанционного управления</p> <p>Пример: Если выбран "AUDIO"</p> <div data-bbox="1189 1220 1444 1411" style="border: 1px solid black; padding: 5px;"> <p style="text-align: center;">DVD MENU</p> <p>1. SUB TITLE</p> <p style="background-color: #cccccc;">2. AUDIO</p> <p>3. ANGLE</p> </div>
<p>3</p>	<p>Нажмите кнопку ENTER.</p> <ul style="list-style-type: none"> Выбранный пункт будет установлен (воспроизведен). Если появятся другие меню, повторите шаги 2 и 3. 	 <p>Пульт дистанционного управления</p>

20 ПОМЕТКА СЦЕН, КОТОРЫЕ ВЫ ХОТИТЕ ПОСМОТРЕТЬ ПОТОМ ЕЩЕ РАЗ

- Установите пометки (закладки, маркеры) на сценах, которые Вы хотите посмотреть потом, начав воспроизведение с желаемой закладки.

Установка маркеров (DVD-AUDIO/DVD-VIDEO)

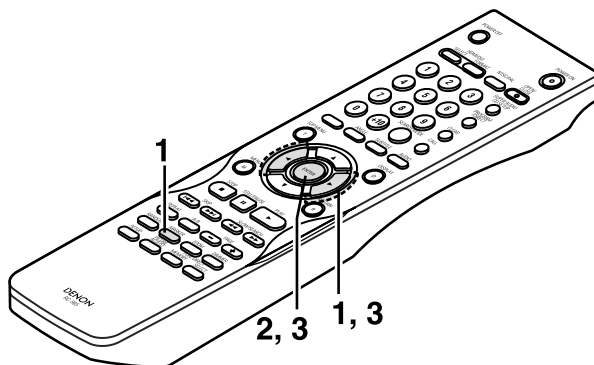

<p>1</p>	<p>Во время воспроизведения нажмите кнопку MARKER.</p> <ul style="list-style-type: none"> • Отобразится экран маркеров. • Используйте кнопки курсора ◀ и ▶ для выбора маркера "☼". • "☼" отображается, если маркер не установлен. 	<p>Пульт дистанционного управления</p>	
<p>2</p>	<p>Нажмите кнопку ENTER на фрагменте, который Вы хотите пометить.</p> <ul style="list-style-type: none"> • Отобразится номер. • Можно установить до пяти маркеров. (для выбора другого маркера используйте кнопки курсора ◀ и ▶). 	<p>Пульт дистанционного управления</p>	

Вызов помеченных фрагментов и очистка маркеров

<p>3</p>	<p>Используйте кнопки курсора ◀ и ▶ для выбора номера маркера и нажмите ENTER.</p> <ul style="list-style-type: none"> • Если экран маркеров не отображается во время воспроизведения, нажмите кнопку MARKER для его отображения. 	<p>Пульт дистанционного управления Пульт дистанционного управления</p>
<p>* Для удаления дисплея маркеров: Нажмите кнопку MARKER.</p> <p>* Для удаления маркеров: Используйте кнопки курсора ◀ и ▶ для выбора номера маркера и нажмите кнопку CLEAR.</p> <ul style="list-style-type: none"> • Вы можете удалить существующие маркеры, но они восстановятся при открытии лотка или переключении в ждущий режим. 		

Примечания:

- Все маркеры, добавленные на проигрывателе, очищаются при переключении в ждущий режим или открытии лотка.
- В зависимости от места установки маркера, он иногда может не отображаться.

21 ВОСПРОИЗВЕДЕНИЕ С УВЕЛИЧЕНИЕМ

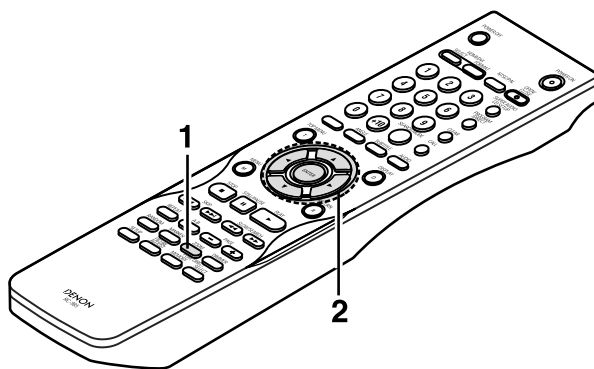

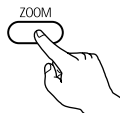
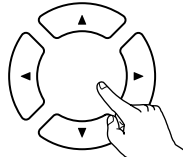
1	<p>В режиме воспроизведения или остановки нажмите кнопку ZOOM.</p> <ul style="list-style-type: none">• Степень увеличения увеличивается при каждом нажатии кнопки ZOOM. Для дисков DVD-Video и Video CD OFF (увеличение выключено) → x1,5 → x2 → x4 → OFF Для дисков DVD-audio. OFF (увеличение выключено) → x2 → x2 → x4 → OFF• Если параметр "PLAYER MODE" в меню "OTHER SETUP" в "SETUP" установлен в "AUDIO", неподвижное изображение увеличить невозможно.	 <p>Пульт дистанционного управления</p>
2	<p>Используйте кнопки курсора (▼, ▲, ◀ и ▶) для перемещения по увеличенному изображению.</p>	 <p>Пульт дистанционного управления</p>

Примечания:

- Для некоторых дисков увеличение невозможно.
- Для некоторых сцен функция увеличения может работать неправильно.
- Увеличение невозможно при отображении верхнего меню или экрана меню.
- Увеличенное изображение может иметь низкое качество и изображение может расплывчатым.

22 ВОСПРОИЗВЕДЕНИЕ MP3

Прослушивание компакт дисков MP3 CD, CD-R и CDRW

■ Есть множество сайтов в сети Интернет, распространяющих музыку в формате файлов MP3, которые доступны для скачивания. Загруженная из сети Интернет музыка может быть записана на диски CD-R/RW и воспроизведена на проигрывателе DVD-2910/955.

Если музыка записана на доступных в продаже дисках music CD, то с помощью компьютера она может быть преобразована в файлы MP3, используя кодировщик MP3 (программное обеспечение для преобразования), данные на 12-сантиметровом диске сжимаются примерно в 10 раз. Поэтому, при записи формата MP3 данные с 10 дисков music CD могут быть сохранены на одном диске CD-R/RW. Один диск CD-R/RW может содержать более 100 дорожек.

* Количество 5-минутных дорожек, закодированных со скоростью потока 128 кб/с в формат MP3 при использовании диска CD-R/RW емкостью 650 Мб.

* Использование записей, которые Вы делаете для целей, отличных от персонального прослушивания, запрещено законом о защите авторских прав, если у Вас отсутствует разрешение владельца авторских прав.

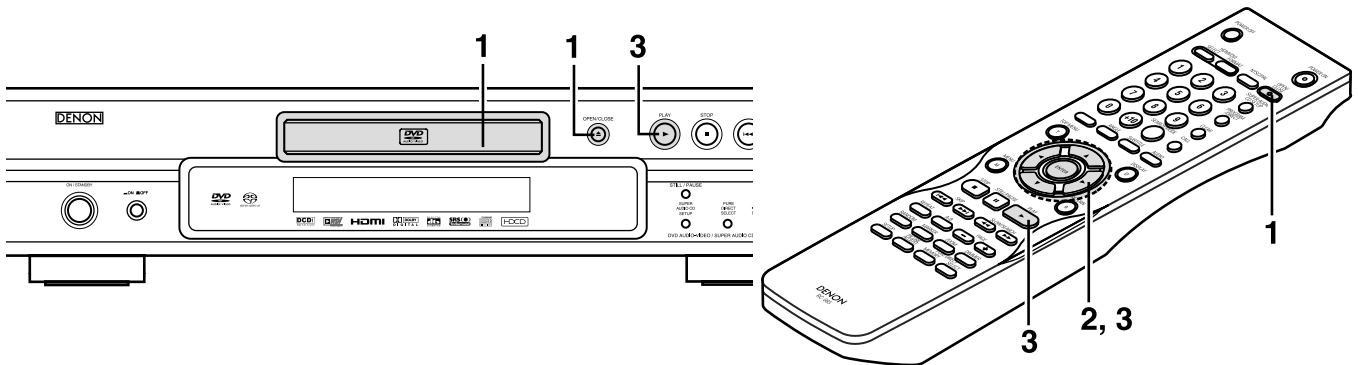

1

Загрузите диск CD-R/RW с музыкой, записанной в формате MP3 в проигрыватель DVD-2910/955.

(смотрите страницу 22).

- Когда диск загружен в проигрыватель DVD-2910/955, на экране отобразится информация о диске.
- Если на диске есть несколько папок, то выполните шаг 2.
- Если на диске нет папок, то перейдите на шаг 3.

OPEN/CLOSE



Проигрыватель

OPEN/CLOSE



Пульт дистанционного управления

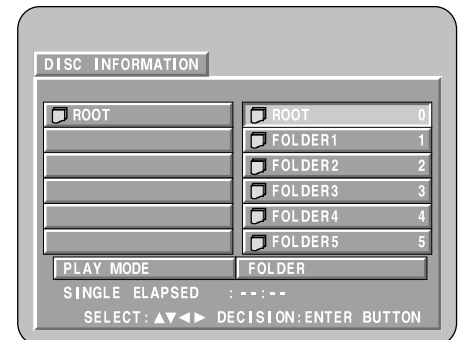

2

Используя кнопки курсора (▼, ▲, ◀ и ▶) выберите папку, в которой содержатся файлы, которые Вы хотите воспроизвести, затем нажмите кнопку ENTER.

* **Для изменения папки**

Используя кнопки курсора (▼, ▲, ◀ и ▶) выберите "ROOT", затем нажмите кнопку ENTER. Снова появится экран, показанный на шаге 1. Выберите нужную папку.

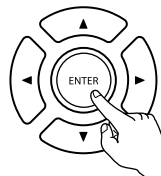

Пульт дистанционного управления



Пульт дистанционного управления

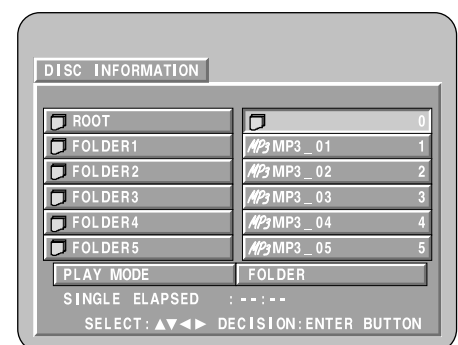

3

Используйте кнопки ▲ и ▼ для выбора желаемого файла MP3 и затем нажмите кнопку PLAY или ENTER.

- Начнется воспроизведение этого файла.
- * Отображаемая информация может переключаться кнопкой DISPLAY между одним прошедшим временем воспроизведения, одним оставшемся временем воспроизведения, и названием дорожки.
- * Для дисков MP3 возможно воспроизведение в запрограммированном порядке.

* Для изменения файла MP3

Нажмите кнопку STOP, затем используйте кнопки курсора ▲ и ▼ для выбора нужного файла MP3.

* Для воспроизведения в произвольном порядке

В режиме остановки нажмите кнопку RANDOM. Затем нажмите кнопку PLAY или ENTER.

* Для установки режима повтора

Режим повтора изменяется каждый раз при нажатии кнопки REPEAT.

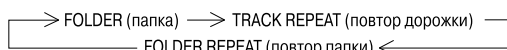

* Для возврата к экрану начальной информации о диске

Нажмите кнопку STOP, затем используйте кнопки курсора для выбора "ROOT", затем нажмите кнопку ENTER.

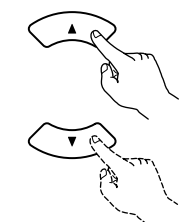

Пульт дистанционного управления

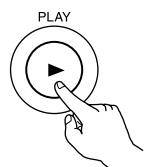

Проигрыватель

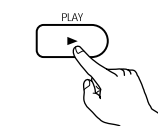

Пульт дистанционного управления

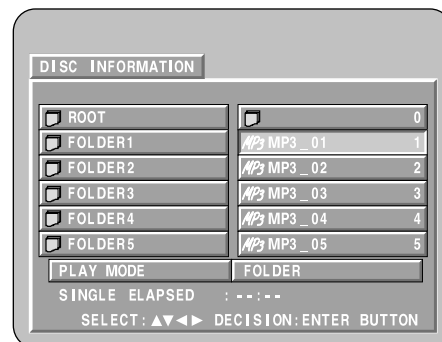

Примечания:

- DVD-2910/955 совместим со стандартом "MPEG-1 Audio Layer 3" (частоты выборки 44,1 кГц и 48 кГц). Он не совместим с другими стандартами, такими как "MPEG-2 Audio Layer 3", "MPEG-2,5 Audio Layer 3", MP1, MP2 и т.д.
- Иногда нельзя воспроизвести некоторые CD-R/RW в зависимости от их свойств, загрязнения, царапин и т.п.
- Выходные цифровые сигналы при воспроизведении MP3 преобразуются в PCM, независимо от установки выхода аудио в "normal" или "PCM". Сигналы выводятся с той частотой, которую имеет источник музыки.
- Обычно более высокая скорость потока MP3 (битрейт) дает лучшее качество звука. На DVD-2910/955 рекомендуется использовать файлы MP3, записанные с битрейтом 128 кб/с и выше.
- Файлы MP3 могут воспроизводиться в неожиданном порядке, что зависит от того, как программное обеспечение установило положение папок и файлов в папках при записи на диск CD-R/RW.
- Для MP3 невозможно программное воспроизведение.
- При записи файлов MP3 на диск CD-R/RW, в качестве формата записи выберите "ISO9660 level 1". Некоторые типы программного обеспечения могут не позволить это сделать. Подробнее смотрите инструкцию для программного обеспечения.
- Количество воспроизводимых файлов для DVD-2910/955 примерно равно 600 или менее.
- На DVD-2910/955 возможно отображать названия папок и имена файлов на экране в качестве заголовков. DVD-2910/955 может отображать до 8 символов, содержащих цифры, заглавные буквы и символ подчеркивания "_".
- Если формат записи отличается от "ISO9660 level 1", то нормальное отображение и воспроизведение может быть невозможным. В дополнение, другие символы в названиях папок и файлов могут отображаться неправильно.
- Убедитесь, что файлы MP3 имеют расширение ".MP3". Файлы не могут быть воспроизведены, если они имеют расширение, отличное от ".MP3" или они совсем не имеют расширения. (на компьютерах Macintosh файлы MP3 могут быть воспроизведены при наличии расширения ".MP3" после названия файла, содержащего до 8 символов или цифр и записанного на CD-R/RW).
- Не прикрепляйте к диску ни с какой стороны никакие наклейки, ленточки, и т.п. Если на поверхности есть клей, то такой диск может разрушиться внутри DVD-2910/955 и его невозможно будет вынуть.
- DVD-2910/955 не совместим с программным обеспечением пакетной записи.
- DVD-2910/955 не совместим с заголовками ID3-Tag.
- DVD-2910/955 не совместим со списками воспроизведения (плей-листами).
- DVD-2910/955 не совместим с MP3 PRO.
- Не воспроизводите диски CD-R/RW, содержащие файлы, отличные от файлов music CD (в формате CD-DA), WMA, MP3 и JPEG. Это может привести к неисправностям или повреждениям, в зависимости от типа файла.

23 ВОСПРОИЗВЕДЕНИЕ WMA

- Прослушивание дисков CD-R/RW в формате WMA (Windows Media Audio)
- Это устройство может воспроизводить CD-R/RW с музыкальными файлами, записанными в формате сжатия аудиоданных WMA (Windows Media Audio)*.



Логотип Windows Media и Windows являются торговыми марками или зарегистрированными торговыми марками Microsoft Corporation в США и/или других странах.

- * WMA (Windows Media Audio): новый аудиокодек от Microsoft Corporation.
- * **Использование записей, которые Вы делаете для целей, отличных от персонального прослушивания, запрещено законом о защите авторских прав, если у Вас отсутствует разрешение владельца авторских прав.**
- Метод воспроизведения аналогичен методу воспроизведения дисков MP3, который описан на страницах 67 и 68.
 - При отображении окна информации о диске файлы WMA помечены пиктограммой "WMA", вместо "MP3" (Файлы, не помеченные никакой пиктограммой, не могут быть воспроизведены. Они пропустятся и воспроизведение начнется с файла, помеченного пиктограммой).

Примечания:

- DVD-2910/955 совместим со частотой выборки 44,1 кГц и 48 кГц.
- Для MP3 невозможно программное воспроизведение.
- На цифровой выход при воспроизведении WMA подается сигнал PCM независимо от установленных параметров.
- Пожалуйста, используйте диски, записанные в соответствии с ISO9660 level 1/level 2 (исключая расширенные форматы).
- Файлы, защищенные авторскими правами не могут быть воспроизведены. Также заметьте, что в зависимости от программы записи диска и его состояния он может не воспроизводиться или файлы не будут правильно отображаться.
- Воспроизведение CD-R/RW может быть невозможным в зависимости от состояния диска, царапин, грязи и других факторов.
- Файлами WMA, которые имеют расширение ".WMA" или ".wma", поддерживается битрейт от 64 кбит/с до 160 кбит/с.
- На проигрывателе возможно отображать названия папок и имена файлов на экране. Возможно отображение до 11 символов, содержащих цифры, заглавные буквы и символ подчеркивания "_". Другие специальные символы не отображаются.
- В режиме остановки кнопка DISPLAY на пульте дистанционного управления может использоваться для переключения и отображения названий и имен исполнителей (одна папка может содержать до 99 файлов).
- Рекомендуется записывать не более 99 файлов в одну папку. Возможны вложенные папки, однако, в зависимости от конфигурации, поиск и воспроизведения всех файлов во всех папках может быть невозможным.
- Возможно воспроизведение мультисессионных дисков, однако на диске должно быть не более 10 сессий.
- С помощью цифровых кнопок (0-9 и +10) на пульте дистанционного управления можно выбрать до 179 файлов в папке. Если более 179 дорожек, при остановке проигрывателя используйте кнопки курсора в окне отображения информации о диске для выбора файла и нажатие кнопки воспроизведения (PLAY) или ENTER начнет воспроизведение.

24 ВОСПРОИЗВЕДЕНИЕ ФАЙЛОВ С ИЗОБРАЖЕНИЯМИ (В ФОРМАТЕ JPEG)

- Файлы JPEG сохраняются на дисках Kodak picture CD, Fujicolor CD и CD-R и CD-RW и могут быть воспроизведены на DVD-2910/955 как слайд-шоу.

Воспроизведение изображений

- Kodak picture CD, Fujicolor CD и CD-R и CD-RW и могут быть воспроизведены на DVD-2910/955. Когда CD (с записанными изображениями) воспроизводится, сами изображения (например фотографии) могут быть просмотрены на экране телевизора. ("picture CD" и "Fujicolor CD" создаются при оцифровке фотографий, полученных соответствующими методами, которые записываются на CD. Подробнее о Kodak picture CD Вы можете узнать у представителей компании Kodak. Подробнее о Fujicolor CD Вы можете узнать у представителей компании Fuji Photo Film.)

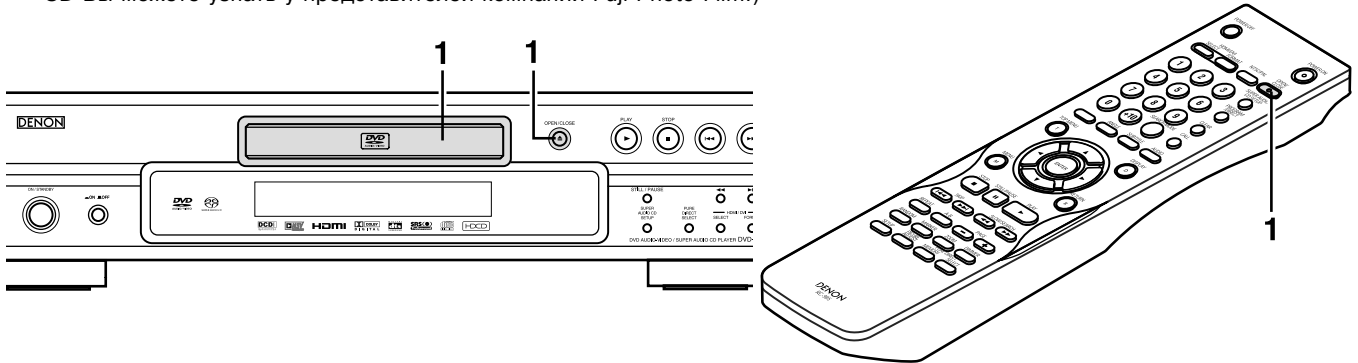

1

- Установите диск Kodak picture CD в DVD-2910/955.
- Когда диск загрузится, слайд-шоу из изображений начнется автоматически.
 - Слайд-шоу будет продолжаться до нажатия кнопки STOP.
- Установите диск Fujicolor CD в DVD-2910/955.
- Когда диск загрузится, слайд-шоу из изображений начнется автоматически.
 - Слайд-шоу будет продолжаться до нажатия кнопки STOP.

OPEN/CLOSE



Проигрыватель

OPEN/CLOSE

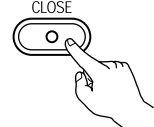

Пульт дистанционного управления

Воспроизведение изображений, сохраненных на CD-R/RW

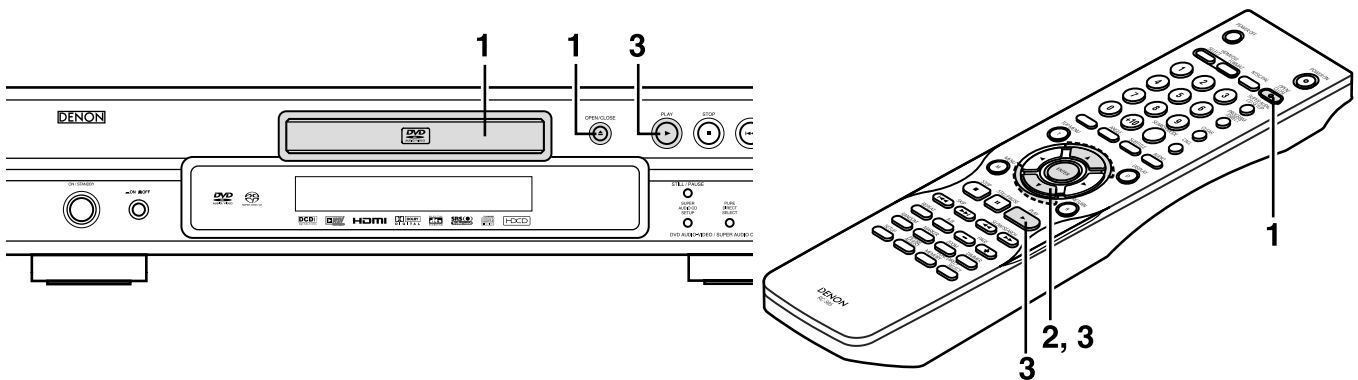

1

- Установите диск CD-R/RW с записанными изображениями в DVD-2910/955.
- Когда диск загрузится, на экране откроется окно информации о диске.
 - Если на диске есть несколько папок, то выполните шаг 2.
 - Если на диске нет папок, то перейдите на шаг 3.

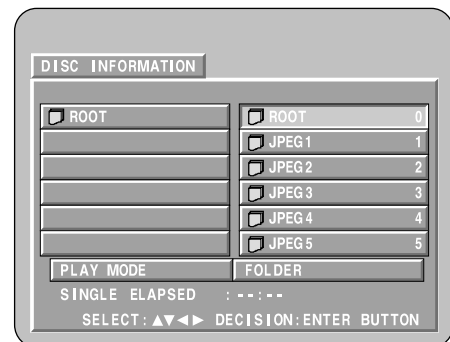

2

Используя кнопки курсора (▼, ▲,) выберите папку, в которой содержатся файлы, которые Вы хотите воспроизвести, затем нажмите кнопку ENTER.

* **Для изменения папки**

Используя кнопки курсора выберите "ROOT", затем нажмите кнопку ENTER. Снова появится экран, показанный на шаге 1. Выберите нужную папку.

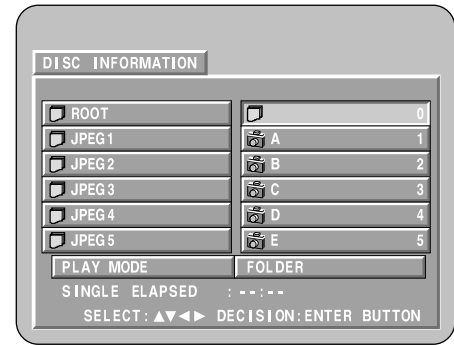
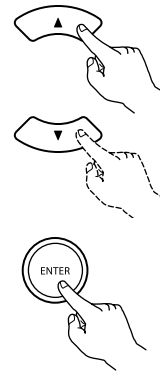

3

Используйте кнопки ▲ и ▼ для выбора желаемого файла с изображением, с которого Вы хотите начать слайд-шоу, и затем нажмите кнопку PLAY или ENTER на пульте дистанционного управления.

- Начнется слайд-шоу.
- Воспроизведутся только изображения из текущей папки.

* После того, как воспроизведется все изображения из текущей папки, отобразится информационный экран.

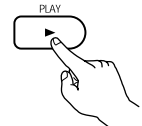
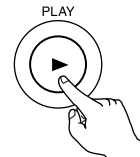
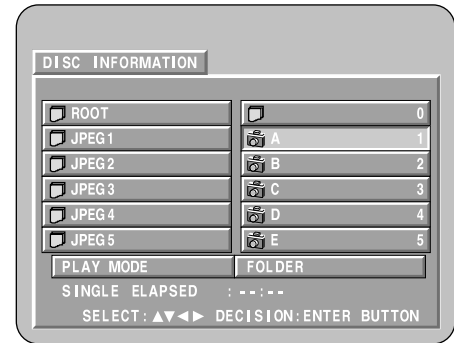
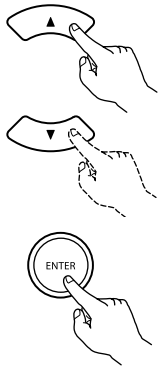

- * Для просмотра отдельных изображений на диске:
 - Выберите и просмотрите изображение (для начала слайд-шоу с определенного изображения), используйте курсор (▼, ▲, ◀ и ▶) для выбора желаемого изображения и потом нажмите ENTER.
- * Для временной остановки слайд-шоу:
 - Нажмите кнопку STILL/PAUSE.
 - Для возобновления нажмите кнопку PLAY.
- * Для пометки изображения для последующего просмотра (с которого Вы хотите начать слайд-шоу):
 - В режиме показа слайд-шоу нажмите одну из кнопок SKIP (◀◀, ▶▶). Нажмите кнопку SKIP ◀◀ для пометки предыдущего изображения, SKIP ▶▶ для пометки следующего.
- * Поворот и вращение изображения:
 - Используйте кнопки курсора для поворота изображения:
 - Кнопка ▲: Текущее изображение переворачивается по вертикали.
 - Кнопка ▼: Текущее изображение переворачивается по горизонтали.
 - Кнопка ◀: Текущее изображение поворачивается на 90° против часовой стрелки.
 - Кнопка ▶: Текущее изображение поворачивается на 90° по часовой стрелке.
- * Увеличение изображения.
 - Когда нажата кнопка ZOOM при воспроизведении изображения JPEG (на дисплее отображается "ZOOM ON"), увеличение и уменьшение возможно с помощью кнопок поиска:
 - ◀◀: уменьшение, ▶▶: увеличение.
 - Когда изображение увеличено, используйте кнопки курсора (▼, ▲, ◀ и ▶) для перемещения по увеличенному изображению.
 - Непрерывное воспроизведение (слайд-шоу) при увеличенном изображении невозможно.
 - Увеличение невозможно при низком разрешении файла.
- * Может быть выбран способ перехода к следующему изображению во время воспроизведения изображений JPEG (слайд-шоу).
 - Нажмите кнопку SEARCH MODE на пульте дистанционного управления.
 - Выберите параметр от SLIDE SHOW MODE: 1, до MODE: 11, MODE: RAND или MODE: NONE.

Специальные режимы воспроизведения для файлов WMA, MP3 и JPEG

Используйте кнопки ◀ и ▶ для выбора режима воспроизведения, ▲ и ▼ для выбора специальных режимов воспроизведения.

- FOLDER (файлы WMA, MP3 или JPEG в папке воспроизводятся начиная с выбранного)
- FOLDER REPEAT (все файлы WMA, MP3 или JPEG в папке воспроизводятся начиная с выбранного, повторяясь после завершения папки)
- DISC (все файлы WMA, MP3 или JPEG на диске воспроизводятся начиная с выбранного)
- DISC REPEAT (все файлы WMA, MP3 или JPEG на диске воспроизводятся начиная с выбранного, повторяясь после завершения диска)
- RANDOM ON (все файлы WMA, MP3 или JPEG в папке воспроизводятся начиная с выбранного в случайном порядке)
- TRACK REPEAT (повторно воспроизводится выбранный файл WMA, MP3 или JPEG)

Примечания:

- DVD-2910/955 совместим с форматом JPEG, но Depon не гарантирует просмотра всех изображений данного формата.
- Могут отображаться файлы размером до 30 Мб.
- Воспроизведение может быть невозможным для некоторых дисков в зависимости от их характеристик, состояния, царапин и т.п.
- При записи на диск CD-R/RW файлов JPEG убедитесь, что установлен формат диска "ISO9660 level 1".
- Убедитесь, что файлы JPEG имеют расширение ".jpg" или ".JPG". Файлы с другими расширениями на DVD-2910/955 не просматриваются.
- Не прикрепляйте к диску ни с какой стороны никакие наклейки, ленточки, и т.п. Если на поверхности есть клей, то такой диск может разрушиться внутри DVD-2910/955 и его невозможно будет вынуть.
- Не воспроизводите диски CD-R/RW, содержащие файлы, отличные от файлов music CD (в формате CD-DA), WMA, MP3 и JPEG. Это может привести к неисправностям или повреждениям, в зависимости от типа файла.
- Не могут воспроизводиться файлы JPEG, записанные на компьютерах Macintosh.

25 УСТРАНЕНИЕ НЕИСПРАВНОСТЕЙ

Проверьте еще раз перед тем, как решить что проигрыватель неисправен

- Все соединения правильные?
- Вы полностью следуете инструкциям в руководстве?
- Усилитель и громкоговорители работают правильно?

Если DVD-проигрыватель DVD-2910/955 функционирует ненадлежащим образом при соблюдении всех указаний, данных в руководстве пользователя, проверьте его работу, руководствуясь нижеприведенной таблицей. Если это не решает проблему, то DVD-2910/955 может быть поврежден. Выключите питание, выньте вилку из розетки сети питания и свяжитесь с Вашим дилером или ближайшим центром сервисного обслуживания или продаж Denon.

Проблема	Проверка	Страница
Нет питания	<ul style="list-style-type: none">• Проверьте правильность подключения шнура питания.	10-17,19
При нажатии кнопки PLAY воспроизведение не начинается или сразу останавливается.	<ul style="list-style-type: none">• Конденсация влаги внутри проигрывателя? (дайте постоять 1-2 часа)• Диски, отличные от DVD, Super Audio CD, Video CD и Music CD не могут быть воспроизведены.• Диск загрязнен. Очистите его.	– 8 9
Нет изображения	<ul style="list-style-type: none">• Проверьте соединения.• Проверьте, что "VIDEO OUT" не установлен в "VIDEO OUT: OFF" или "ALL OFF" для режима PURE DIRECT MODE.• Установите на телевизоре вход "video".• Если используется разъем HDMI или DVI-D, на разъеме компонентного видео сигнал отсутствует. Если Вы используете видеовыход, то установите HDMI/DVI SELECT в "OFF".	10-17 43,44 – 16,17,49
Нет звука или искаженный звук	<ul style="list-style-type: none">• Проверьте соединения.• Правильно настройте вход телевизора (стерео и т.п.).• Проверьте настройки "DIGITAL OUTPUT" и "COMPRESSION" для Super audio CD нельзя вывести цифровые сигналы. Используйте аналоговые соединения.• Область/слой (MULTI, STEREO, CD), воспроизводимые проигрывателем, не поддерживаются подключенным усилителем.• Когда видеовыход в "PURE DIRECT" настроен как "VIDEO: OFF" или "ALL OFF", на разъеме HDMI звука не будет.	10-17 – 34,37,38 14,15 14,15,44
Невозможно воспроизведение меню Video CD.	<ul style="list-style-type: none">• Воспроизведение меню на Video CD возможно только при наличии функции управления воспроизведением.	51
Изображение искажается при поиске.	<ul style="list-style-type: none">• Некоторые искажения являются нормальным явлением.	–
Кнопки не работают.	<ul style="list-style-type: none">• Некоторые операции отсутствуют на данном диске.	51
Субтитры не отображаются.	<ul style="list-style-type: none">• DVD не содержит субтитров. Субтитры отключены. Включите их.	– 26,27
Язык звука или субтитров не переключается.	<ul style="list-style-type: none">• Язык звука и субтитров не переключается при отсутствии нескольких языков на диске.• Для некоторых дисков язык звука и субтитров можно переключить только из экрана меню.	60,61 64
Не переключается угол просмотра.	<ul style="list-style-type: none">• Угол просмотра не может быть переключен, если DVD не содержит дополнительных углов. В некоторых случаях угол можно переключить только в некоторых сценах.	62
При отображении заголовка воспроизведение не начинается	<ul style="list-style-type: none">• Проверьте параметры "RATINGS".	39,40
Пароль для уровня доступа забыт. Верните все параметры в значение по умолчанию.	<ul style="list-style-type: none">• В режиме остановки нажмите и удерживайте кнопки SKIP ►► и PLAY одновременно и удерживайте кнопку OPEN/CLOSE нажатой не менее 3 секунд (до появления "INITIALIZE" на экране). Блокировка будет сброшена и все параметры примут свое начальное значение.	–

Проблема	Проверка	Страница
Диск не воспроизводится при установке по умолчанию языка аудиосопровождения или субтитров.	<ul style="list-style-type: none"> • Диск не воспроизводится, если данный язык аудиосопровождения или субтитров на DVD отсутствует. 	26-28
Изображение не отображается в формате 4:3 (или 16:9)	<ul style="list-style-type: none"> • Установите "TV ASPECT" в соответствии с подключенным телевизором. 	32
Сообщения экранного меню не отображаются на нужном языке.	<ul style="list-style-type: none"> • Проверьте параметры по умолчанию в меню языков для языка меню. 	26-28
Изображение отсутствует на разъеме HDMI/DVI.	<ul style="list-style-type: none"> • Проверьте подключение HDMI/DVI (проверьте состояние соответствующего индикатора). • Проверьте совместимость подключенного оборудования с HDCP (DVD-2910/955 не выводит видеосигнал, за исключением оборудования HDCP). • Проверьте параметры "HDMI/DVI SELECT". • Проверьте соответствие выходного формата DVD-2910/955 (HDMI/DVI FORMAT) формату подключенного оборудования. • Проверьте, не установлены ли в "PURE DIRECT" параметры "VIDEO: OFF" или "ALL OFF". 	16.17
		16.17
		49
		16.17
Пульт дистанционного оборудования не работает.	<ul style="list-style-type: none"> • Проверьте батареи и вставьте их с соблюдением полярности. • Замените севшие батареи в пульте дистанционного управления. • Направьте пульт прямо на сенсор дистанционного управления. • Расстояние от пульта до сенсора на проигрывателе должно быть не более 7 метров. • Удалите препятствия между пультом и сенсором. 	20
		20
		20
		20
		20

26 ТЕХНИЧЕСКИЕ ХАРАКТЕРИСТИКИ

Система сигнала:	NTSC/PAL
Возможные диски	(1) DVD-Видео/DVD Audio 1-слойные 12 см. односторонние, 2-слойные 12 см. односторонние, 2-слойные 12 см. двухсторонние (1 слой на стороне) 1-слойные 8 см. односторонние, 2-слойные 8 см. двухсторонние. (2) Super Audio CD 1-слойные 12 см, 2-слойные 12 см., гибридные 12 см (3) Компакт диски (CD-DA) Диски 12 см, 8 см
Выход S-Video	Уровень выхода Y: 1 Вp-p (75 Ом) Уровень выхода C: 0,286 Вp-p Выходные разъемы: S-видео, один комплект
Видео выход	Уровень выхода: 1 Вp-p (75 Ом) Выходные разъемы: штырьковые, один комплект
Компонентный выход	Уровень выхода Y: 1 Вp-p (75 Ом) Уровень выхода Pb/Cb: 0,648 Вp-p Уровень выхода Pr/Cr: 0,648 Вp-p (75 Ом) Выходные разъемы: штырьковые, один комплект
Выход HDMI	Разъем HDMI, один комплект
Выход DVI	Разъем DVI, один комплект
Аудио выход	Уровень выхода: 2 В (RMS) (10 Ом) Количество каналов: 2 (L/R), штырьковый разъем 1 комплект Многоканальный (FL, FR, C, SW, SL, SR) выходной штырьковый разъем 1 комплект
Характеристики аудио выхода	(1) Частотный диапазон ① DVD (линейный PCM) : 2 Гц до 22 кГц (частота дискретизации 48 кГц) : 2 Гц до 44 кГц (частота дискретизации 96 кГц) : 2 Гц до 88 кГц (частота дискретизации 192 кГц) ② Super Audio CD : 2 Гц до 100 кГц ③ CD : 2 Гц до 20 кГц (2) Отношение сигнал/шум: 118 дБ (3) Общие гармонические искажения : 1 кГц CD: 0,001% (4) Динамический диапазон : 106 дБ
Цифровой аудио выход	Оптический цифровой выход : оптический разъем, 1 комплект Коаксиальный цифровой выход : штырьковый разъем, 1 комплект
Электропитание	220 В, 50 Гц
Потребляемая мощность	28 Вт
Максимальные внешние размеры	Ширина: 434 мм Высота: 101 мм Глубина: 322 мм (включая выступающие части).
■ Вес	5,5 кг
Пульт дистанционного управления	RC-985
Тип:	Инфракрасного импульсного типа
Питание:	постоянное напряжение, 3 В, 2 батарейки размера AA (R6P)

Данное изделие содержит запатентованную технологию, которая защищена в рамках законов об авторском праве некоторыми патентами США и другими правами на интеллектуальную собственность, которыми обладает корпорация "Macrovision Corporation" и другие владельцы прав. Использование данной охраняемой патентами технологии должно быть санкционировано корпорацией "Macrovision Corporation". Эта технология просмотра предназначена только для домашнего и прочих ограниченных видов использования, если иное не санкционировано самой корпорацией "Macrovision Corporation". Копирование и разборка запрещены.

* Дизайн и характеристики могут быть изменены в целях улучшения изделия без предварительного уведомления.

DENON, Ltd.

TOKYO, JAPAN
www.denon.com