

GB	MEAT GRINDER .....	4
RUS	МЯСОРУБКА .....	4
CZ	MLÝNEK NA MASO .....	5
BG	МЕСОМЕЛАЧКА .....	6
PL	MASZYŃKA DO MIĘSA .....	7
RO	APARAT DE TOCAT CARNE .....	8
UA	М'ЯСОРУБКА .....	9
SCG	МАШИНА ЗА МЛЕВЕЊЕ МЕСА .....	10
EST	NAKKLIHAMASIN .....	11
LV	GAĻAS MAŠĪNA .....	12
LT	MĖSMALĖ .....	13
H	HÚSDARÁLÓ .....	14
KZ	ЕТ ТАРТҚЫШ .....	14
D	FLEISCHWOLF .....	15

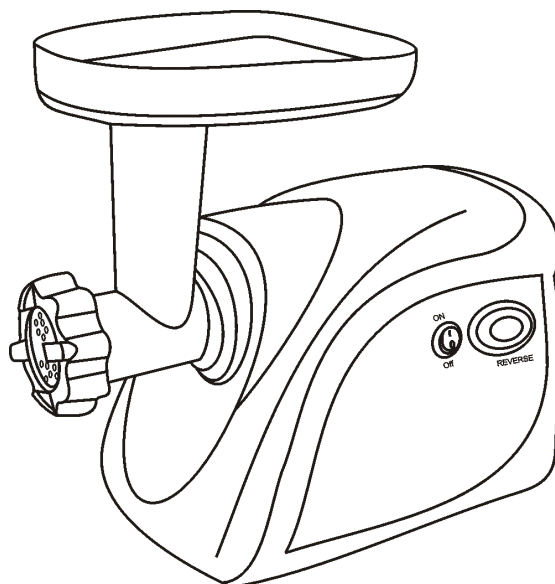

## GB DESCRIPTION

1. On/Off switch
2. Reverse knob
3. Head stopper
4. Head inlet
5. Head
6. Hopper plate
7. Food pusher
8. Snake
9. Cutting blade
10. Cutting plate (fine)
11. Cutting plate (medium)
12. Cutting plate (large)
13. "KEBBE" attachment
14. Fixing ring
15. Sausage attachment
16. Body
17. Cookery attachments

## CZ POPIS

1. Vypínač
2. Reverse
3. Zarážka odnímatelného bloku
4. Hnízdo pro montáž odnímatelného bloku
5. Plnicí hrdlo
6. Kovová plnicí miska
7. Posouvač
8. Kovový šnek
9. Nůž
10. Děrovaný kotouč jemný
11. Děrovaný kotouč střední
12. Děrovaný kotouč hrubý
13. Nástavec na kebáb
14. Kruhová matice
15. Nástavec na plnění uzenin
16. Těleso elektrického motoru
17. Nástavec pro tvarování těsta

## PL OPIS

1. Wyłącznik
2. Rewers
3. Ustalacz bloku zdejmowanego maszyny do mięsa
4. Gniazdo do ustawienia bloku maszyny do mięsa
5. Wpust załadunkowy
6. Metalowy lej załadunkowy
7. Popychacz
8. Metalowy przenośnik ślimakowy
9. Nóż
10. Kratka z drobnymi otworami
11. Kratka z średnimi otworami
12. Kratka z dużymi otworami
13. Końcówka «KEBBE»
14. Nakrętka pierścieniowa
15. Końcówka do przyrządzenia kielbasy domowej
16. Obudowa silnika elektrycznego
17. Końcówki do ciasta

## UA ОПИС

1. Вимикач
2. Реверс
3. Фіксатор знімного блоку м'ясорубки
4. Гніздо для установки блоку м'ясорубки
5. Завантажувальна горловина
6. Металевий завантажувальний лоток
7. Штовхальник
8. Металевий шнек
9. Ніж
10. Решітка з маленькими отворами
11. Решітка з середніми отворами
12. Решітка з великими отворами
13. Насадка «КЕББЕ»
14. Кільцева гайка
15. Насадка для готування домашньої ковбаси
16. Корпус електродвигуна
17. Насадки для тіста

## RUS УСТРОЙСТВО ИЗДЕЛИЯ

1. Выключатель
2. Реверс
3. Фиксатор съёмного блока мясорубки
4. Гнездо для установки блока мясорубки
5. Загрузочная горловина
6. Металлический загрузочный лоток
7. Толкатель
8. Металлический шнек
9. Нож
10. Решетка с мелкими отверстиями
11. Решетка со средними отверстиями
12. Решетка с крупными отверстиями
13. Насадка «КЕББЕ»
14. Кольцевая гайка
15. Насадка для приготовления домашней колбасы
16. Корпус электродвигателя
17. Насадки для теста

## BG ОПИСАНИЕ

1. Изключвател
2. Реверс
3. Фиксатор на свалящия се блок на месомелачката
4. Отвор за поставяне на блока на месомелачката
5. Отвор за подаване на продуктите
6. Метална табла
7. Блъскач
8. Метален шнек
9. Нож
10. Решетка със ситни отвори
11. Решетка със средни отвори
12. Решетка с едри отвори
13. Приставка «КЕББЕ»
14. Крыгла гайка
15. Приставка за приготвяне на домашни колбаси
16. Корпус на двигателя
17. Приставки за теста

## RO DESCRIERE

1. Interrupator
2. Inversor
3. Fixator pentru blocul detasabil al aparatului de tocat carne
4. Locas pentru montarea aparatului de tocat carne
5. Gat/gaura de alimentare cu produse
6. Vas metalic de incarcare
7. Dispozitiv de presare
8. Sfredel metalic
9. Cutit
10. Sita cu gauri mici
11. Sita cu gauri de marime medie
12. Sita cu gauri mari
13. Accesoriu «KEBBE»
14. Element inelar de strangere
15. Accesoriu pentru prepararea carnatilor de casa
16. Corpul electromotorului
17. Accesoriu pentru aluat

## SCG ОПИС

1. Прекидач
2. Реверс
3. Држач за блок на скидање машине за млевење меса
4. Гнездо за намештање блока машине за млевење меса
5. Отвор за попуњавање
6. Метална ладица за попуњавање
7. Гурач
8. Метални шраф
9. Нож
10. Решетка са малим отворима
11. Решетка са средњим отворима
12. Решетка са великим отворима
13. Наставак «КЕББЕ»
14. Кружна навртка
15. Наставак за прављење домаће ковбасице
16. Кућиште електромотора
17. Наставке за тесто

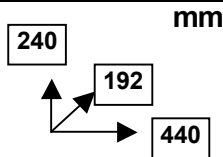
~ 230V / 50 Hz	1000 W	4.6 / 5.02 kg	
----------------	--------	---------------	---

## EST KIRJELDUS

1. Lülit
2. Revers
3. Eemaldatava ploki fiksaator
4. Pesa ploki paigaldamiseks
5. Ettesöötistoru
6. Metallist laadimislett
7. Lükur
8. Metalltigu
9. Nuga
10. Väikeste aukudega võre
11. Keskmiste aukudega võre
12. Suurte aukudega võre
13. Kebbe – otsik
14. Rõngasmutter
15. Otsik koduse vorsti valmistamiseks
16. Elektrimootori korpus
17. Otsik taigna segamiseks

## LT APRAŠYMAS

1. Jungiklis
2. Reversas
3. Mėsmales nuimamo skridinio fiksatorius
4. Lizdas mėsmalės skridinio nustatymui
5. Užkraunama anga
6. Metalinis užkraunamas lovyš
7. Stūmiklis
8. Metalinis sraigtas
9. Peilis
10. Grotelės su mažomis spragomis
11. Grotelės su vidutiniais spragomis
12. Grotelės su dideliais spragomis
13. Antgalis «KEBBE»
14. Žiedinė veržlė
15. Antgalis parošimui naminės dešros
16. Elektromotro korpusas
17. Antgaliai tešlai

## KZ СИПАТТАМА

1. Ажыратқыш
2. Реверс
3. Ет тартқыш алмалы-салмалы блогінің бекіткіші
4. Ет тартқыштың блогін орнатуға арналған ұя
5. Салатын өндірішек
6. Металлдық салатын лоток
7. Итергіш
8. Металлдық шнек
9. Пышақ
10. Ұсақ тесікшелі тор
11. Орта тесікшелі тор
12. Шарбақ ірі тесіктермен
13. "КЕББЕ" саптамасы
14. Айналмалы гайка
15. Үй шұжығын дайындауға арналған саптама
16. Электр қозғалтқышы корпусы
17. Қамырды дайындауға арналған саптамалар

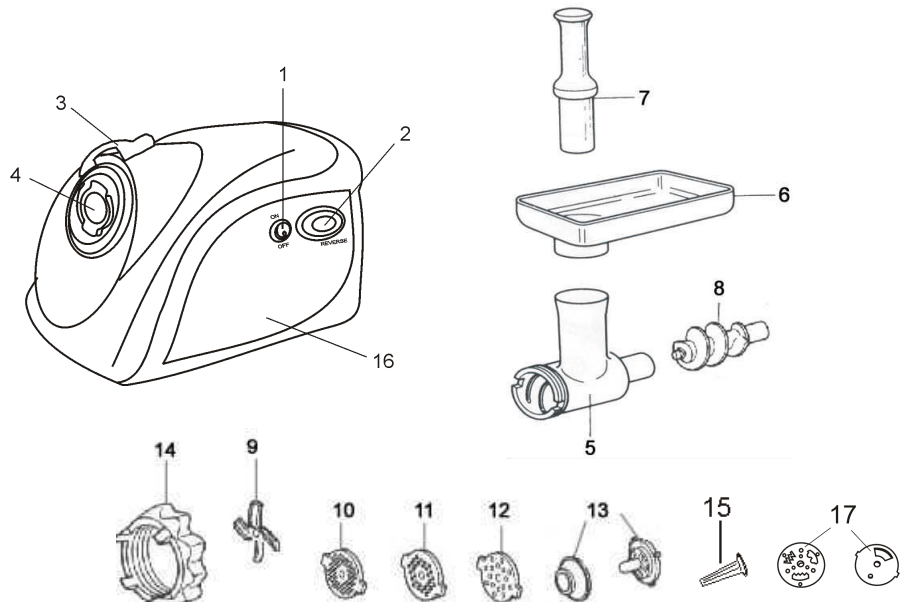
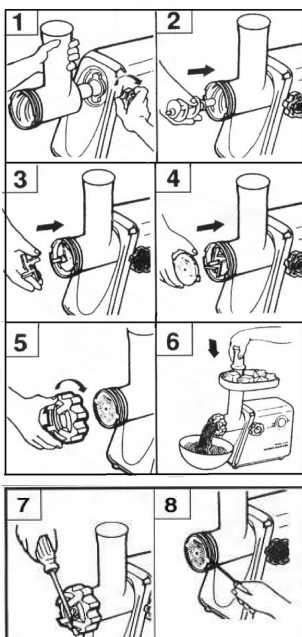

## LV APRAKSTS

1. Slēdzis
2. Reverss
3. Gaļas mašīnas noņemamā bloka fiksators
4. Gaļas mašīnas bloka uzstādīšanas līzdza
5. Pildīšanas atvērums
6. Metāliskā pildīšanas tekne
7. Stampa
8. Metāliskais gliemezis
9. Nazis
10. Režģis ar maziem atvērumiem
11. Režģis ar vidējiem atvērumiem
12. Režģis ar lieliem atvērumiem
13. Uzgalis «KUBBE»
14. Gredzena uzgrieznis
15. Uzgalis mājas desu gatavošanai
16. Elektrodzinēja korpus
17. Uzgalji mīklai

## H LEIRÁS

1. Főkapcsoló
2. Irányváltómű
3. A levehető húsdarálóblokk rögzítője
4. A húsdarálóblokk ágya
5. Adagolótorok
6. Berakási fémtartály
7. Tolórúd
8. Fém csigacsavar
9. Kés
10. Kislyukú rács
11. Közepes lyukú rács
12. Nagylyukú rács
13. „KEBBE” tartozék
14. Gyűrűs csavaranya
15. Házikolbász elkészítéséhez használt tartozék
16. Motorház
17. Tészatartozék

## D GARÄTEBESCHREIBUNG

1. Schalter
2. Reversiereinrichtung
3. Halterung des abnehmbaren Blockes des Fleischwolfes
4. Buchse zur Einstellung des Blockes des Fleischwolfes
5. Einfüllschacht
6. Metalleinfüllrohr
7. Schieber
8. Metallschnecke
9. Messer
10. Gitter mit kleinen Öffnungen
11. Gitter mit mittleren Öffnungen
12. Gitter mit großen Öffnungen
13. KebbeAufsatz
14. Ringmutter
15. Aufsatz für Zubereitung von hausschlachtener Wurst
16. Gehäuse des Triebwerkes
17. Aufsätze für Teigkneten

## **GB** INSTRUCTION MANUAL

### **IMPORTANT SAFEGUARDS**

- Before the first connecting of the appliance check that voltage indicated on the rating label corresponds to the mains voltage in your home.
- For home use only. Do not use for industrial purposes. Do not use the appliance for any other purposes than described in this instruction manual.
- Do not use outdoors.
- **Do not disassemble the appliance when it is plugged to the power supply.** Always unplug the appliance from the power supply before cleaning and when not in use.
- To prevent risk of electric shock and fire, do not immerse the appliance in water or in any other liquids. If it was happened, unplug it immediately and check in service center.
- Close supervision is necessary when it is used near children.
- Do not leave the appliance switched on when not in use.
- Do not use other attachments than those supplied.
- Do not operate after malfunction or cord damage.
- Do not attempt to repair, adjust or replace parts in the appliance. Check and repair the malfunctioning appliance in the nearest service center only.
- Keep the cord away from sharp edges and hot surfaces.
- Do not pull, twist, or wrap the power cord around appliance.
- Do not place the appliance near gas or electric oven or store at heated surface.
- Avoid contacting with moving parts.
- The blades are very sharp, so handle them with care.
- Do not push products into the appliance by fingers while it is in operation. If food becomes lodged in feeder tube, use pusher to push it down. If this doesn't work, turn the motor off, unplug unit, and then disassemble appliance to remove remaining food.
- When carrying the unit be sure to hold the motor housing with both hands. Do not carry the unit by the hopper plate or head.
- Do not fix the cutting blade and cutting plate when using KEBBE attachment.
- Do not grind hard food such as bones, nuts, ginger or other products with hard fiber.
- When the circuit breaker activates, do not switch on.
- **Do not run meat grinder continuously for longer than 15-20 minutes.** Turn off switch and let it rest for at least 10 minutes to cool down the motor, otherwise the motor may be damaged.
- Be sure to turn switch off appliance after each use. Make sure the motor stops completely before disassembling.
- Do not overload appliance with a products.
- **BEFORE THE FIRST USING**
- Wash all parts (except body) in warm soapy water.
- Before plugging in, ensure the appliance is switched off.

### **INSTRUCTION FOR USING**

#### **ASSEMBLING**

- Place the head tightly onto the head inlet. Holding the head with one hand, pull down the head stopper into the hole on the side of the motor housing and snap it clockwise (fig.1).
- Place the snake into the head, long end first, and turn to feed the screw slightly until it is set into the motor housing (fig.2).
- Place the cutting blade onto the snake shaft with the blade facing the front as illustrated (fig.3). Place the desired cutting plate next to the cutting blade, fitting protrusions in the slots (fig.4). If it is not fitted properly, meat will not be ground.
- Screw the fixing ring tightly (fig.5). Do not over tighten.
- Place the hopper plate on the head and fix it into position.
- Locate the unit on a firm place.
- The air passage at the bottom and the side of the motor housing should be kept free and not blocked.

#### **MINCING MEAT**

- Cut all foods into pieces so that they pass easily into the hopper opening.
- Plug the unit on and switch it on.
- Feed foods onto the hopper plate. To feed it use the food pusher only (fig.6).
- After use switch the unit off and unplug it from the power supply.

#### **REVERSE FUNCTION**

- In case of jamming switch off the appliance and switch reverse knob.
- Snake will be rotating in the opposite direction, and the head will get empty.
- If it doesn't work, switch off the unit and clean it.

### **CLEANING AND MAINTENANCE**

#### **DISASSEMBLING**

- Switch off the appliance and make sure that the motor has stopped completely.
- Unplug the appliance.
- Disassemble by reversing the steps from 1-5 pictures.
- Fixing ring has pins for easy unscrewing (fig.7).
- To remove the cutting plate easily, place a screwdriver between the cutting plate and the head as illustrated and lift it up (fig.8).

#### **CLEANING**

- Remove meat, etc.
- Wash each part in warm soapy water.
- Do not use abrasives, chlorine containing substances or organic solvents.
- Do not immerse the motor housing in water, but only wipe it with a damp cloth.
- Wipe all the cutting parts with vegetable oil.

#### **STORAGE**

- Switch off and unplug the appliance; let it entirely cool.
- Complete all requirements of Chapter CLEANING AND MAINTENANCE.
- Reel on the power cord.
- Keep the appliance in a dry cool place.

## **RUS** РУКОВОДСТВО ПО ЭКСПЛУАТАЦИИ

### **МЕРЫ БЕЗОПАСНОСТИ**

- Перед первоначальным включением проверьте, соответствуют ли технические характеристики изделия, указанные на наклейке, параметрам электросети.
- Использовать только в бытовых целях согласно данному Руководству по эксплуатации. Прибор не предназначен для промышленного применения.
- Не использовать вне помещений.

- **Запрещается разбирать устройство, если оно подключено к электросети.** Всегда отключайте устройство от электросети перед очисткой, или если Вы его не используете.
- Во избежание поражения электрическим током и возгорания, не погружайте прибор в воду или другие жидкости. Если это произошло, немедленно отключите его от электросети и обратитесь в Сервисный центр для проверки.
- Не позволяйте детям играть с устройством.
- Не оставляйте включенный прибор без присмотра.
- Не используйте принадлежности, не входящие в комплект поставки.
- Не используйте прибор с поврежденным шнуром питания.
- Не пытайтесь самостоятельно ремонтировать устройство. При возникновении неполадок обращайтесь в ближайший Сервисный центр.
- Следите, чтобы шнур питания не касался острых кромок и горячих поверхностей.
- Не тяните, не перекручивайте и ни на что не наматывайте шнур питания.
- Не ставьте прибор на горячую газовую или электрическую плиту, не располагайте его поблизости от источников тепла.
- Не прикасайтесь к движущимся частям прибора.
- Будьте осторожны при обращении с ножом – он очень острый.
- Не проталкивайте продукты в горловину пальцами, используйте для этого толкатель. Если это не помогло, выключите и отключите прибор от электросети, разберите его и прочистите забившиеся места.
- При переноске держите прибор обеими руками за корпус и ни в коем случае не за лоток для продуктов или горловину.
- При использовании насадки «КЕББЕ» не устанавливайте нож и решетки.
- Не измельчайте в мясорубке твердые продукты (кости, орехи, имбирь и др.).
- Если сработала система защиты от перегрева двигателя, не включайте прибор, пока он полностью не остынет.
- **Максимально допустимое время непрерывной работы – не более 15-20 минут с обязательным перерывом не менее 10 минут.**
- Каждый раз после окончания работы убедитесь, что прибор выключен, отключен от электросети и двигатель полностью остановился, прежде чем приступить к разборке устройства.
- Не перегружайте прибор продуктами.

#### ПОДГОТОВКА К РАБОТЕ

- Все части мясорубки, которые будут соприкасаться с продуктами (кроме корпуса), вымойте теплой водой с моющим средством.
- Перед подключением прибора к электросети удостоверьтесь, что он выключен.

#### РАБОТА

##### СБОРКА

- Вставьте блок мясорубки в гнездо на корпусе и, удерживая его одной рукой, второй опустите фиксатор в отверстие на боковой панели и защелкните его по часовой стрелке (рис.1).
- Вставьте в блок мясорубки шнек длинным концом и поворачивайте его до тех пор, пока он не встанет на место (рис.2).
- Наденьте на шнек сначала нож (рис.3), а затем - одну из решеток так, чтобы ее выступы вошли в пазы на корпусе блока мясорубки, а режущие кромки ножа плотно прилегли к ее плоскости, иначе мясо не будет перемалываться (рис.4).
- Затяните (не перетягивая) кольцевую гайку (рис.5).
- Установите на блок мясорубки лоток для продуктов.
- Поставьте мясорубку на ровную поверхность.
- Ничем не перекрывайте вентиляционные отверстия на нижней и боковой панелях.

##### ОБРАБОТКА МЯСА

- Порежьте мясо на куски такого размера, чтобы они легко проходили в загрузочную горловину.
- Подключите мясорубку к электросети и включите ее.
- Положите мясо на поддон и понемногу подавайте в мясорубку толкателем (рис.6).
- После окончания работы выключите мясорубку и отключите ее от электросети.

##### РЕВЕРС

- Если мясорубка забилась, выключите ее и, не отключая от электросети, нажмите кнопку REVERSE.
- Шнек начнет вращаться в обратном направлении и вытолкнет застрявшие продукты.
- Если это не помогает, отключите мясорубку от электросети, разберите и прочистите.

#### ОЧИСТКА И УХОД

##### РАЗБОРКА

- Выключите мясорубку и удостоверьтесь, что двигатель полностью остановился.
- Отключите прибор от электросети.
- Разборку производите в обратном сборке порядке (рис.1-5).
- Для облегчения разборки на кольцевой гайке предусмотрены специальные выступы (рис.7).
- Дисковый нож также легко снимается при помощи отвертки (рис.8).

##### ОЧИСТКА

- Удалите остатки продуктов.
- Вымойте все детали, соприкасавшиеся с продуктами, теплой водой с моющим средством.
- Не применяйте абразивные и хлорсодержащие вещества или органические растворители.
- Не погружайте корпус электродвигателя в воду. Протирайте его влажной тканью.
- Чистые и высушенные нож и решетки протрите тканью, пропитанной растительным маслом.

##### ХРАНЕНИЕ

- Перед хранением убедитесь, что прибор отключен от электросети и полностью остыл.
- Выполните все требования раздела ОЧИСТКА И УХОД.
- Смотайте шнур питания.
- Храните прибор в сухом прохладном месте.

## **GZ** NÁVOD K POUŽITÍ

### BEZPEČNOSTNÍ POKYNY

- Před prvním použitím spotřebiče zkontrolujte, zda technické údaje uvedené na nálepce odpovídají parametrům elektrické sítě.
- Používejte pouze v domácnosti v souladu s Návodem k použití. Spotřebič není určen pro průmyslové účely.
- Používejte spotřebič pouze ve vnitřních prostorách.
- **Je zakázáno demontovat spotřebič, je-li zapojen do elektrické sítě.** Vždy vytáhněte zástrčku ze zásuvky před čištěním a v případě, že spotřebič nepoužíváte.
- Pro zamezení úrazu elektrickým proudem a požáru neponořujte spotřebič do vody nebo jiných tekutin. Stane-li se takto, nesáhejte na spotřebič, okamžitě jej odpojte od elektrické sítě a obraťte se na Servisní středisko pro kontrolu.
- Nedovolujte, aby si děti hrály se spotřebičem.
- Nenechávejte zapnutý spotřebič bez dozoru.
- Používejte spotřebič výhradně s příslušenstvím z dodávky.
- Nepoužívejte spotřebič s poškozeným napájecím kabelem.

- Nesmíte sami provádět jakékoliv opravy spotřebiče. Pokud je to nutno, obraťte se na nejbližší servisní středisko.
- Dávejte pozor a chraňte síťový kabel před ostrými hranami a horkem.
- Netáhněte za napájecí kabel, nepřekrucujte jej a neotáčejte kolem tělesa spotřebiče.
- Nestavte spotřebič na horký plynový nebo elektrický sporák, neumísťujte jej v blízkosti zdrojů tepla.
- Nesáhejte na pohyblivé součásti spotřebiče.
- Opatrně zacházejte s nožem, je velice ostrý.
- Netlačte potraviny do plnicího hrdla prsty, používejte posouvač. Nepomůže-li toto, vypněte spotřebič a odpojte jej od elektrické sítě, demontujte jej a vyčistěte ta místa, která se ucpala.
- Při přenášení držte spotřebič oběma rukama za jeho těleso, nikoliv za plnicí misku nebo plnicí hrdlo.
- Při použití nástavce na kebab nenastavujte nůž a děrované kotouče.
- Nemelte v mlýnku tvrdé potraviny (kosti, ořechy, zázvor aj.).
- Spustil-li ochranný systém proti přehřátí motoru, nezapínejte spotřebič, než úplně nevychladne.
- **Maximální povolená doba nepřetržitého provozu – 15-20 minut s povinnou přestávkou minimálně 10 minut.**
- Po každé po ukončení práce než začnete demontáž spotřebiče přezkontrolujte, zda je spotřebič vypnut, odpojen od elektrické sítě a zda se motor úplně zastavil.
- Nepřetěžujte spotřebič potravinami.

#### PŘÍPRAVA K PROVOZU

- Všechny součásti mlýnku, které se budou dotýkat potravin (kromě tělesa spotřebiče), umyjte teplou vodou s mycím prostředkem.
- Před zapojením spotřebiče do elektrické sítě přezkontrolujte, zda je vypnutý.

#### PROVOZ

#### MONTÁŽ

- Dejte odnímatelný blok do hnízda na tělese spotřebiče, přidržujte jej jednou rukou, druhou dejte zarážku do otvoru na bočním panelu a zacvakněte ji ve směru hodinových ručiček (obrázek 1).
- Dejte do bloku šnek dlouhým koncem a otáčejte jej, pokud nevstane na místo (obrázek 2).
- Navlečte na šnek nejdříve nůž (obrázek 3), a potom – jeden z kotoučů tak, aby jeho výstupky vešly do žlábků na tělese odnímatelného bloku a ostří nože těsně doléhala jeho povrchu, jinak se maso nebude mlít (obrázek 4).
- Utáhněte (nemocně) kruhovou matici (obrázek 5).
- Nastavte na blok misku na potraviny.
- Postavte mlýnek na maso na rovnou plochu.
- Ničím nepřekrývejte vzduchové otvory na dolní a horní bočních panelech.

#### ZPRACOVÁNÍ MASA

- Nakraťte maso na kousky o takové velikosti, aby snadně vešly do plnicího hrdla.
- Zapojte mlýnek na maso do elektrické sítě a zapněte jej.
- Dejte maso do mísky a po trošce dávejte do mlýnku posouvačem (viz obrázek 6).
- Po ukončení provozu vypněte mlýnek na maso a odpojte jej od elektrické sítě.

#### REVERSE

- Ucpal-li se mlýnek na maso, vypněte ho, ale neodpojujte od elektrické sítě a stiskněte tlačítko REVERSE.
- Šnek se začne otáčet ve zpětném směru a vytlačí potraviny.
- Nepomůže-li toto, odpojte mlýnek na maso od elektrické sítě, demontujte a vyčistěte jej.

#### ČIŠTĚNÍ A ÚDRŽBA

#### DEMONTÁŽ

- Vypněte mlýnek na maso a přezkontrolujte, zda se motor úplně zastavil.
- Odpojte spotřebič od elektrické sítě.
- Demontáž provádějte v opačném směru (obrázek 1-5).
- Pro snadnou demontáž na kruhové matici jsou zvláštní výstupky (obrázek 7).
- Kotoučový nůž se také snadno sundává pomocí šroubováku (obrázek 8).

#### ČIŠTĚNÍ

- Odstraňte zbytky potravin.
- Umyjte všechny součásti, které se dotýkaly potravin, teplou vodou s mycím prostředkem.
- Nepoužívejte brusné a chlorované látky anebo organická rozpouštědla.
- Neponořujte těleso elektrického motoru do vody. Utírejte jej vlhkým hadrem.
- Čisté a vysušené nůž a kotouče utřete hadrem nasáklým olejem.

#### SKLADOVÁNÍ

- Před čištěním přezkontrolujte, zda je spotřebič odpojen od elektrické sítě a úplně vychladl.
- Splňte pokyny části ČIŠTĚNÍ A ÚDRŽBA.
- Svíjejte napájecí kabel.
- Skladujte spotřebič v suchém a chladném místě.

## BG РЪКОВОДСТВО ЗА ЕКСПЛОАТАЦИЯ

### ПРАВИЛА ЗА БЕЗОПАСНОСТ

- Преди да използвате изделието за пръв път проверете, дали посочените технически характеристики на уреда съответстват със захранването във Вашата мрежа.
- Изделието е предназначено само за домашна употреба и трябва да се експлоатира съответно тази инструкция. Уредът не е за промишлено използване.
- Не използвайте на открито.
- **Забранява се да разглобявате уреда, ако той е включен в контакта.** Винаги изключвайте уреда от контакта, ако не го ползвате, а също така преди да го почиствате.
- С цел предотвратяване на токов удар не потапяйте уреда във вода или други течности. Ако това се е случило, веднага изключете уреда от контакта, изцяло го изсушете и проверете работата му в квалифициран сервизен център.
- Не позволявайте деца да играят с уреда.
- Не оставяйте включения уред без надзор.
- Използвайте само съставните части от комплекта.
- Не експлоатирайте изделието с повреден кабел.
- Не поправяйте уреда самостоятелно. За отстраняване на повреди се обърнете в най-близкия сервизен център.
- Следете, кабелът да не докосва горещи повърхности и остри предмети.
- Не дърпайте, не усуквайте кабели, а също така не обвивайте с кабели корпуса на уреда.
- Не слагайте уреда върху котлони или газови печки, а също така в близост до излъчващи топлина устройства.
- Не докосвайте движещи се части на уреда.
- Особено внимавайте при работа с ножа – той е много остър.
- Не пробутвайте продуктите в отбора за подаване с помощта на пръсти, за тази цел използвайте блъскача. Ако това не помага, изключете уреда от контакта, разглобете го и отстранете излишните продукти.

- При пренасяне на уреда дръжте го с двете си ръце за корпуса и в никакъв случай не го хващайте за таблата или за отвора на подаване на продуктите.
- При използване на приставката «КЕББЕ» не слагайте ножа или решетките.
- Не ползвайте уреда за смилане на твърди продукти (кокали, ядки и др.).
- Ако е проработила системата за предпазване на двигателя от прегряване, не включвайте уреда, докато той не изстине напълно.
- **Максимално време за непрекъсната работа на уреда – не повече от 15-20 минути, при това почивката не по-малко от 10 минути е задължителна.**
- Всеки път, след като сте приключили експлоатация на месомелачката, проверете, уредът да е изключен от контакта, а двигателят да е спрял напълно, преди да преминете към разглобяване на изделието.
- Не препълвайте уреда с продукти.
- ПОДГОТОВКА ЗА ЕКСПЛОАТАЦИЯ
- Измийте добре всички части на уреда (освен корпуса), които имат допир до храна, в топла вода с препарат.
- Преди да включвате уреда в контакта, проверете, той да е изключен.

## ЕКСПЛОАТАЦИЯ

### СГЛОБЯВАНЕ

- Поставете блока на месомелачката в отвора на корпуса и, като го предържате с едната ръка, с другата пуснете фиксатора в отвора в страничната панела и го завъртете по посока на часовниковата стрелка, докато той не щракне (рис.1).
- Поставете в блока на месомелачката шнека с дългия му край и го въртете, докато не стане на мястото си (рис.2).
- Върху шнека първо сложете ножа (рис.3), а после – една от решетките така, че нейните издатини да паснат с издатините на корпуса на блока на месомелачката, при това нарязващите краища на ножа да застанат плътно към нейната плоскост, иначе месото няма да се смилва (рис.4).
- Затегнете (де не е много силно) кръглата гайка (рис.5).
- Поставете на блока на месомелачката таблата за продукти.
- Поставете месомелачката върху равна повърхност.
- С нищо не затваряйте вентилационните отвори на долната и страничната панела на уреда.

### ОБРАБОТВАНЕ НА МЕСОТО

- Порежете месото на парчета така, че те леко да влизат в отвора за подаване на продуктите.
- Включете месомелачката в контакта и я включете.
- Сложете месото върху таблата и бавно го подавайте в месомелачката с помощта на блъскача (рис.6).
- След като сте приключили работа, изключете месомелачката и извадете щепсела от контакта.

### РЕВЕРС

- Ако месомелачката се задръсти, изключете я и без да вадите щепсела от контакта, натиснете бутона REVERSE.
- Шнек ще започне да се обръща в обратна посока и ще избути задръстените продукти.
- Ако това не помага, изключете месомелачката от контакта, разглобете я и почистете.

### ПОЧИСТВАНЕ И ПОДДРЪЖКА

#### РАЗГЛОБЯВАНЕ

- Изключете месомелачката и проверете, че двигателят е спрял напълно.
- Изключете уреда от контакта.
- Разглобяването на уреда става по същия начин, като сглобяването му, само че е в обратен ред (рис.1-5).
- За по-лесно разглобяване на уреда на кръглата гайка са направени специални издатини (рис.7).
- Дисков нож също по-лесно се сваля с помощта на отверка (рис.8).

#### ПОЧИСТВАНЕ

- Почистете остатъци на продукти.
- Измийте всички части, които са имали допир до храна, в топла вода и препарат.
- Не използвайте драскащи миялни препарати, органични разреждатели, а също така средства, които съдържат в състава си хлор.
- Не потапяйте корпуса на двигателя във вода. Забършете го с влажно парцалче.
- Като измиете и подсушите ножа и решетките, забършете ги с намокрено в олио парцалче.

#### СЪХРАНЯВАНЕ

- Преди да прибирате уреда проверете, той да е изключен от контакта и е изстинал напълно.
- Изпълнявайте всички изисквания от раздела ПОЧИСТВАНЕ И ПОДДРЪЖКА.
- Намотайте кабела.
- Съхранявайте уреда на сухо прохладно място.

## PL INSTRUKCJA OBSŁUGI

### ŚRODKI BEZPIECZEŃSTWA

- Przed pierwszym uruchomieniem sprawdź, czy charakterystyki techniczne urządzenia podane na nalepce odpowiadają parametrom sieci elektrycznej.
- Stosować tylko do użytku domowego zgodnie z niniejszą Instrukcją obsługi. Urządzenie nie jest przeznaczone do zastosowania przemysłowego.
- Nie użytkować poza pomieszczeniami.
- **Nie wolno rozbierać urządzenie, jeśli jest ono podłączone do sieci elektrycznej.** Zawsze odłączaj urządzenie od sieci zasilania, jeśli nie korzystasz z niego oraz przed czyszczeniem.
- Żeby uniknąć porażenia prądem elektrycznym i zapalenia się, nie zanurzaj urządzenie w wodzie lub w innych płynach. Jeśli to się zdarzyło, niezwłocznie odłącz go od sieci elektrycznej i zwróć się do serwisu w celu sprawdzenia urządzenia.
- Nie pozwalaj dzieciom bawić się z urządzeniem.
- Nie pozostawiaj włączonego urządzenia bez opieki.
- Nie używaj akcesoriów, nie dołączonych do kompletu dostawy.
- Nie używaj urządzenia z uszkodzonym kablem zasilającym.
- Nie próbuj samodzielnie naprawiać urządzenie. W przypadku zaistnienia usterek, zwracaj się do najbliższego serwisu.
- Uważaj, żeby kabel zasilający nie dotykał ostrej krawędzi i gorących powierzchni.
- Nie ciągnij, nie przekreślaj i nie nawijaj na żadne przedmioty kabla zasilającego.
- Nie ustawiaj urządzenia na gorących kuchenkach gazowych lub elektrycznych, nie umieszczaj go w pobliżu źródeł ciepła.
- Nie dotykaj części ruchomych urządzenia.
- Uważaj przy posługiwaniu się nożem – jest on bardzo ostry.
- Nie przepychaj produktów do wpustu ładunkowego palcami, używaj w tym celu popychacza. Jeśli to nie odniosło skutków, wyłącz urządzenie i odłącz go od sieci elektrycznej, a następnie rozbierz go i przeczyść zatkane miejsca.
- Podczas przenoszenia urządzenia trzymaj go obydwojma rękoma za obudowę, w żadnym wypadku nie trzymaj go za lej do produktów lub wpust.
- Używając końcówki «КЕББЕ», nie zakładaj noża i kratki.
- Nie rozdrabniaj za pomocą maszyny do mięsa produktów twardych (kości, orzechy, imbir i ln.).
- Jeśli zadziałał system zabezpieczający silnik od przegrzania, nie włączaj urządzenia, póki ono całkowicie się nie schłodzi.

- **Maksymalnie dopuszczalny czas ciągłej pracy wynosi nie więcej niż 15-20 minut z konieczną przerwą nie mniej niż 10 minut.**
- Za każdym razem po skończeniu pracy, zanim przystąpisz do rozbierania urządzenia, przekonaj się, że urządzenie jest wyłączone, odłączone od sieci zasilającej, a jego silnik całkowicie się zatrzymał.
- Nie przeladowuj urządzenie produktami.

#### PRZYGOTOWANIE DO PRACY

- Wszystkie części maszyny do mięsa mające bezpośredni kontakt z żywnością (oprócz obudowy) wymyj ciepłą wodą z dodatkiem środka myjącego.
- Zanim podłączysz urządzenie do sieci elektrycznej przekonaj się, że jest ono wyłączone.

#### PRACA

##### MONTAŻ

- Wstaw blok maszyny do mięsa do gniazda w obudowie, trzymając go jedną ręką drugą ręką opuść ustalacz do otworu na płycie bocznej i zatrzaśnij go w kierunku zgodnym z ruchem wskazówek zegara (rys.1).
- Wstaw do bloku maszyny do mięsa przenośnik ślimakowy dłuższym końcem i obracaj go, póki on nie ustali się na swoim miejscu (rys.2).
- Załóż na przenośnik ślimakowy najpierw nóż (rys.3), a następnie – jedną z kratki w ten sposób, żeby jej występy trafiły do rowków na obudowie bloku maszyny do mięsa, a krawędzie tnące noża ściśle przylegały do jej płaszczyzny, w przeciwnym wypadku nie da się mleć mięsa (rys.4).
- Dokręć (lecz nie zbyt mocno) nakrętkę pierścieniową (rys.5).
- Ustaw na bloku maszyny do mięsa lej do produktów.
- Ustaw maszynkę do mięsa na równej powierzchni.
- Niczym nie przykrywaj otworów wentylacyjnych na dolnej i bocznej płytach.

##### OBRÓBKA MIĘSA

- Pokrój mięso na kawałki takiej wielkości, żeby one łatwo przechodziły do wpustu załadunkowego.
- Podłącz maszynkę do mięsa do sieci elektrycznej i włącz ją.
- Połóż mięso na podstawce i po trochu przesuwaj go do maszyny za pomocą popychacza (rys.6).
- Po skończeniu pracy wyłącz maszynkę do mięsa i odłącz ją od sieci elektrycznej.

##### REWERS

- W przypadku zatkania się maszyny do mięsa, należy wyłączyć ją i, nie odłączając od sieci elektrycznej nacisnąć przycisk REVERSE.
- Przenośnik ślimakowy zacznie się obracać w przeciwnym kierunku i wypcha uwięzione produkty.
- Jeśli to nie daje skutków, należy odłączyć maszynkę do mięsa od sieci elektrycznej, rozebrać ją i przeczyszczyć.

#### CZYSZCZENIE I OBSŁUGA

##### ROZBIERANIE

- Wyłącz maszynkę do mięsa oraz przekonaj się, że silnik całkowicie się zatrzymał.
- Odłącz urządzenie od sieci elektrycznej.
- Rozbieranie wykonuj w odwrotnej kolejności (rys.1-5).
- W celu ułatwienia rozbierania na nakrętce pierścieniowej są przewidziane specjalne występy (rys.7).
- Nóż tarczowy również da się łatwo usunąć za pomocą śrubokrętu (rys.8).

##### CZYSZCZENIE

- Usuń resztki produktów.
- Wymyj wszystkie części mające kontakt z żywnością ciepłą wodą z dodatkiem środka myjącego.
- Nie wolno stosować środków ściernych lub zawierających chlor oraz rozpuszczalników organicznych.
- Nie zanurzaj obudowy silnika elektrycznego w wodzie. Przecieraj go za pomocą wilgotnej szmatki.
- Już czyste i wysuszone kratki i nóż przetrzyj szmatką zwilżoną olejem roślinnym.

##### PRZECHOWYWANIE

- Przed przechowywaniem przekonaj się, że urządzenie zostało odłączone od sieci elektrycznej i całkowicie się schłodziło.
- Wykonaj wymagania rozdziału CZYSZCZENIE I OBSŁUGA.
- Zwiń kabel zasilający.
- Przechowuj urządzenie w suchym chłodnym miejscu.

## **RO** MANUAL DE UTILIZARE

### MASURI DE SIGURANTA

- Inainte de a pune aparatul in functiune pentru prima data, verificati daca datele tehnice ale aparatului mentionate pe eticheta corespund cu parametrii sursei de curent electric.
- Folositi aparatul numai pentru scopuri casnice conform instructiunilor din prezentul Manual de utilizare. Aparatul nu este destinat pentru uz industrial.
- Nu folositi aparatul in exterior.
- **Se interzice demontarea aparatului daca acesta este conectat la sursa de curent.** . Deconectati intotdeauna aparatul de la sursa de curent inainte sa incepeti operatia de curatire, sau in cazul cand nu-l mai folositi.
- In vederea evitarii electrocutarii si a provocarii de arsuri, nu introduceti aparatul in apa sau in alte lichide. Daca totusi acest lucru se intampla, deconectati imediat aparatul de la sursa de curent, si adresati-va celui mai apropiat centru de service.
- Nu lasati copiii sa se joace cu aparatul.
- Nu puneti in functiune aparatul fara un control prealabil.
- Nu folositi accesorii ce nu intra in setul de livrare al aparatului.
- Nu folositi aparatul cu cablul de alimentare defect.
- Nu incercati sa reparati singuri aparatul. In cazul aparitiei unor defectiuni, mergeti la cel mai apropiat Centru de service.
- Verificati daca cablul de alimentare nu intra in contact cu margini ascutite si suprafete fierbinti.
- Nu trageti de cablul de alimentare, nu-l fortati sau rasuciti in jurul aparatului.
- Nu asezati aparatul pe aragaz sau pe plita electrica, nu-l lasati in apropierea surselor de caldura.
- Nu va apropiati de partile mobile ale aparatului in functiune.
- Fiti foarte atenti atunci cand folositi cutitul- este foarte ascutit.
- Nu apasati cu degetele produsele in gatul de alimentare, folositi pentru aceasta dispozitivul de presare. Daca acesta nu va este de folos, inchideti si deconectati aparatul de la sursa de electricitate, demontati-l si curatati locurile infundate/astupate.
- In vederea deplasarii aparatului, tineti-l cu ambele maini de corp si nu de recipientul pentru produse sau de gat.
- Daca folositi accesoriul «КЕББЕ» nu montati cutitul si sitele.
- Nu introduceti in aparatul de tocat carne produse dure (oase, nuci, ghimbir sau alte produse de acest gen).
- Daca nu functioneaza sistemul de protectie din cauza supraincalzirii motorului, nu deschideti aparatul pana cand nu se raceste.
- **Timpul permis de functionare fara intrerupere– nu mai mult de 15-20 min cu o pauza nu mai mica decat 10 min.**
- De fiecare data dupa terminarea lucrului, verificati ca aparatul sa fie inchis si deconectat de la sursa de curent iar motorul sa fie complet oprit inainte de a incepe operatiunea de demontare a aparatului.
- Nu supraincarcati cu produse aparatul.

### PREGATIREA DE LUCRU

- Toate partile componente ale aparatului de tocat carne (cu exceptia copulului) trebuiesc inmuiate in apa calda si spalate cu detergent de vase.



- Inainte de conectarea la sursa de electricitate, verificati ca aparatul sa fie inchis.

## FUNCTIONARE

### MONTARE

- Asezati blocul aparatului de tocat carne in locul de pe corp, tineti-l cu o mana iar cu cealalta montati fixatorul in orificiul de pe panoul lateral si insurubati-l in directia acelor de ceas (fig.1).
- Montati in aparatul de tocat carne sfredelul cu piulita si rotiti-l pana cand se fixeaza in locul sau (fig.2)
- Asezati pe sfredel cutitul (fig.3) si apoi una din cele trei site astfel incat aceasta sa intre in lacasul de pe corpul blocului aparatului de tocat carne, iar marginile de taiere ale cutitului sa se regleze bine cu suprafata, in caz contrar carnea nu se va toca (fig.4).
- Fixati (nu presand) elementul inelar (fig.5).
- Montati pe blocul aparatului de tocat carne recipientul pentru produse.
- Asezati aparatul pentru tocat carne pe o suprafata neteda
- Nu acoperiti orificiul de ventilatie din partea de jos si din partea laterala

### PREPARAREA CARNII

- Taiati carnea in bucati mici astfel incat sa poata intra cu usurinta in gatul de alimentare.
- Conectati aparatul de tocat carne la sursa de electricitate.
- Asezati carnea pe o tava si introduceti putin cate putin in aparatul de tocat carne cu ajutorul apasatorului (fig. 6).
- Dupa terminarea lucrului inchideti si deconectati aparatul de tocat carne de la priza.

### INVERSORUL

- Daca aparatul de tocat carne s-a blocat, inchideti dar nu-l deconectati de la priza, apasati butonul REVERSE.
- Sfredelul incepe sa se miste in directie inversa si elibereaza partile blocate de produse.
- Daca acest lucru nu ajuta, deconectati aparatul de tocat carne de la priza, demontati-l si curatiti.

## CURATIRE SI INTRETINERE

### DEMONTARE

- Inchideti aparatul de tocat carne si asigurati-va ca motorul s-a oprit complet din functionare.
- Deconectati aparatul de la priza.
- Demontarea se efectueaza in ordinea inversa montarii (fig.1-5).
- In vederea usurarii operatiunii de demontare pe elementul inelar se gasesc spatii/intrari speciale (fig.7).
- Cutitul circular se demonteaza usor cu ajutorul unei surubelnite (fig.8).

### CURATIRE

- Indepartati resturile de produse alimentare.
- Inmuiati toate piesele murdare de carne in apa calda cu detergent.
- Nu folositi substante abrazive sau pe baza de clor precum si nici lichide organice.
- Nu introduceti corpul electromotorului in apa. Curatati-l cu o carpa umeda.
- Curatati cutitul si sitele, spalati bine si clatiti-le de detergent.

### PASTRARE

- Inainte de pastrare, asigurati-va ca aparatul este deconectat de la sursa de curent si este complet racit.
- Indepliniti toate cerintele de la punctul CURATIRE SI INTRETINERE.
- Infasurati cablul de alimentare.
- Pastrati aparatul intr-un loc uscat si racoros.

## **UA** ІНСТРУКЦІЯ З ЕКСПЛУАТАЦІЇ ЗАХОДИ БЕЗПЕКИ

- Перед першим увімкненням перевірте, чи відповідають технічні характеристики виробу, зазначені на наклейці, параметрам електромережі.
- Використовувати тільки в побутових цілях у відповідності до даного Порадника з експлуатації. Прилад не призначений для промислового застосування.
- Використовувати тільки в приміщенні.
- **Забороняється розбирати пристрій, якщо він підключений до електромережі.** Перед очищенням, або якщо Ви не використовуєте пристрій - завжди відключайте його від електромережі.
- Щоб уникнути враження електричним струмом і займання, не занурюйте прилад у воду, чи іншу рідину. Якщо це відбулося, потрібно негайно відключити пристрій від електромережі і звернутися в Сервісний центр для перевірки.
- Не дозволяйте дітям грати з пристроєм.
- Не залишайте увімкнений прилад без догляду.
- Не використовуйте комплектуючі, які не входять у набір.
- Не використовуйте прилад з ушкодженням електрошнуром.
- Не намагайтеся самостійно проводити ремонт пристрою. У разі виникнення несправностей звертайтеся в найближчий Сервісний центр.
- Слідкуйте, щоб електрошнур не торкався гострих країв та гарячих поверхонь.
- Не тягніть, не перекручуйте та не намотуйте електрошнур.
- Не ставте прилад на гарячу газову чи електричну плиту, не розташовуйте його поблизу теплових джерел.
- Не торкайтесь до частин приладу, що рухаються.
- Будьте обережні при використанні ножа – він дуже гострий.
- Не проштовхуйте продукти в горловину пальцями, використовуйте для цього штовхальник. Якщо це не допомогло, потрібно вимкнути прилад та відключити його від електромережі, розібрати і прочистити місця, що забилися.
- При перенесенні тримайте прилад двома руками за корпус, та ні в якому разі за лоток для продуктів, чи горловину.
- При використанні насадки "КЕББЕ" не встановлюйте ніж і решітки.
- Не подрібнюйте в м'ясорубці тверді продукти (кістки, горіхи, імбир та ін.).
- Якщо спрацювала система захисту від перегріву двигуна, не вмикайте прилад, до тих пір, поки він повністю не охолонув.
- **Максимально дозволений час безперервної роботи не має перевищувати 15-20 хвилин з обов'язковою перервою не меншою за 10 хвилин.**
- Щоразу після закінчення роботи, перш ніж приступати до розбирання пристрою, переконайтеся, що прилад вимкнений, відключений від електромережі та двигун повністю зупинився.
- Не перевантажуйте прилад продуктами.

### ПІДГОТОВКА ДО РОБОТИ

- Всі частини м'ясорубки, що будуть контактувати з продуктами (крім корпусу), вимийте теплою водою з миючим засобом.
- Перед підключенням приладу до електромережі необхідно перевірити, чи вимкнений він.

### РОБОТА

#### ЗБОРКА

- Вставте блок м'ясорубки в гніздо на корпусі та, утримуючи його однією рукою, другою рукою опустіть фіксатор в отвір на боковій панелі і зафіксуйте його повернувши по ходу годинникової стрілки (мал.1).
- Вставте в блок м'ясорубки шнек довгим кінцем, і повертайте його, поки він не встане на місце (мал.2).

- Надягніть на шнек спочатку ніж (мал.3), а потім - одну з решіток так, щоб її виступи ввійшли в пази на корпусі блоку м'ясорубки, а краї ножа, що ріжуть, щільно прилягли до її поверхні, інакше м'ясо не буде перемелюватися (мал.4).
- Затягніть (не перетягуючи) кільцеву гайку (мал.5).
- Установіть на блок м'ясорубки лоток для продуктів.
- Поставте м'ясорубку на рівну поверхню.
- Не перекривайте вентиляційні отвори на нижній і боковій панелях.

#### ОБРОБКА М'ЯСА

- Поріжте м'ясо на шматки такого розміру, щоб вони легко проходили в завантажувальну горловину.
- Підключіть м'ясорубку до електромережі та увімкніть її.
- Покладіть м'ясо на піддон і поступово додавайте його в м'ясорубку за допомогою штовхальника (мал.6).
- Після закінчення роботи вимкніть м'ясорубку і відключіть її від електромережі.

#### РЕВЕРС

- Якщо м'ясорубка забилася, вимкніть її та, не відключаючи від електромережі, натисніть кнопку REVERSE.
- Шнек почне обертатися у зворотньому напрямку і виштовгне застряглі продукти.
- Якщо це не допомагає, потрібно відключити м'ясорубку від електромережі, розібрати та прочистити.

#### ОЧИЩЕННЯ ТА ДОГЛЯД

##### РОЗБИРАННЯ

- Вимкніть м'ясорубку та прослідкуйте, щоб двигун повністю зупинився.
- Відключіть прилад від електромережі.
- Розбирання потрібно проводити в зворотньому порядку від зборки (мал.1-5).
- Для полегшення розбирання на кільцевій гайці передбачені спеціальні виступи (мал.7).
- Дисковий ніж також легко знімається за допомогою викрутки (мал.8).

##### ОЧИЩЕННЯ

- Звільніть прилад від залишків продуктів.
- Вимийте теплою водою з миючим засобом всі контактуючі з продуктами деталі.
- Не застосовуйте органічних розчинників, абразивних речовин, або таких, що містять у собі хлор.
- Не занурюйте корпус електродвигуна у воду. Протирайте його вологою тканиною.
- Чисті і висушені ніж з решітками протріть тканиною, просоченою рослинною олією.

##### ЗБЕРІГАННЯ

- Перед зберіганням переконайтеся, що прилад відключений від електромережі та повністю охолонув.
- Виконайте всі вимоги розділу ОЧИЩЕННЯ ТА ДОГЛЯД.
- Змотайте електрошнур.
- Зберігайте прилад у сухому, прохолодному місці.

## SCG УПУТСТВО ЗА РУКОВАЊЕ

### СИГУРНОСНЕ МЕРЕ

- Пре прво укључења уверите се да техничка својства уређаја, назначена на налепници, одговарају параметрима електричне мреже.
- Користите само у домаћинству у складу са овим Упутством за руковање. Уређај није намењен за професионалну употребу.
- Не користите вани.
- **Забрањено је да се уређај демонтира када је прикључен електричној мрежи.** Увек искључите уређај електричне мреже пре чишћење и ако га не користите.
- Да се избегну оштећење струјом и загоревање, не стављајте уређај у воду и друге течности. Ако се то десило, одмах га искључите из напајања и јавите се у сервиски центар ради прегледа.
- Не дозвољавајте деци да се играју са уређајем.
- Не остављајте укључени уређај без надзора.
- Не користите делове који не улазе у комплет уређаја.
- Не користите уређај са оштећеним прикључним каблом.
- Не пробајте да самостално поправљате уређај. У случају оштећења јавите се у најближи сервиски центар.
- Пазите да кабл не додирује оштре ивице и вруће површине.
- Не вуците, не запетљавајте и не намотавајте ни на шта прикључни кабл.
- Не ставите уређај на вруће гасне и електричне шпорете, близу извора топлоте.
- Не додирујте покретне делове уређаја.
- Будите опрезни за време коришћења ножа – много је оштар.
- Не гурајте намирнице у отвор прстима него користите гурач. Ако то не помаже, искључите уређај из напајања, демонтирајте га и очистите запушена места.
- Током преношења држите уређај двома рукама за кућиште. Ни у ком случају не држите се за ладицу или отвор.
- Када користите наставак «КЕББЕ», не стављајте нож и решетке.
- Не уситњавајте у машини за млевење меса тврде намирнице (кости, орахе, ђумбире и друге).
- Ако се активирао систем заштите од прегревања мотора, не укључите уређај док се није потпуно охладио.
- **Максимално дозвољено време непрекидног рада је 15 до 20 минута са обавезном паузом од најмање 10 минута.**
- Сваки пут по завршетку рада уверите се да је уређај искључен, искључен из мреже напајања и да се мотор потпуно зауставио, пре него што почнете да демонтирате уређај.
- Не преоптерећујте уређај намирницама.

### ПРИПРЕМА ЗА РАД

- Сви делови машине за млевење меса који су у контакту са намирницама (за изузетком кућишта) исперите топлом водом са детергентом.
- Пре укључења уређаја у мрежу уверите се да је искључен.

### РАД

#### МОНТАЖА

- Ставите блок машине за млевење меса у гнездо за кућишту и, држећи га једном руком, другом спустите држач у отвор на бочној страни и шкљоцните га у смеру казаљке. (сл.1).
- Ставите шраф са дуге стране у блок машине за млевење меса и okreћите док не упадне на место (сл.2).
- Ставите на шраф прво нож (сл.3), затим – једну од решетка на такав начин да њена истурена места уђу у зарезе на кућишту блока машине за млевење меса, а оштре ивице ножа добро приађају ка површини решетке; у противном случају месо неће да се мелје (сл.4).
- Затегните (не претерујући) кружну навртку (сл.5).
- Наместите на блок машине ладицу за намирнице.
- Ставите машину на равну површину.
- Не покривајте ничим отвори за вентилацију на доњој и бочној странама.

#### ОБРАДА МЕСА

- Насецајте месо на комаде такве величине која ће омогућити једноставно намештање меса у отвор за намирнице.

- Прикључите машину мрежи напајања и укључите је.
- Ставите месо на ладицу и малим количинама стављајте у машину, користећи гурач. (рис.6).
- По завршетку рада искључите машину и откључите од мреже напајања.

#### РЕВЕРС

- Ако се машина за млевење меса запушила, искључите али не искључујте из напајања и притисните дугме REVERSE.
- Шраф ће почети да се обрта у супротном смеру и да истура намирнице.
- Ако то не помаже, искључите машину за млевење меса из напајања, раставите је и очистите.

#### ЧИШЋЕЊЕ И ОДРЖАВАЊЕ

##### ДЕМОНТАЖА

- Искључите машину за млевење меса и бедите се да се мотор потпуно зауставио.
- Искључите уређај из напајања.
- Проведите демонтажу у реду, обрнутом монтажи (в. сл.1-5).
- За олакшање демонтаже на кружној навртки има специјална истурена дела (сл.7).
- Нож у облику диска исто може да се лако скине уз помоћ одвртача (сл.8).

##### ЧИШЋЕЊЕ

- Уклоните остатке намирница.
- Исперите све делове који су били у контакту са намирницама, топлим водом са детерџентом.
- Не користите абразиона средства, средства која садрже хлор и органске раствараче.
- Не ставите кућиште електричног мотора у воду. Бришите га влажном тканином.
- Чиста и осушена нож и решетке обришите тканином, наквашеном уљем.

##### ЧУВАЊЕ

- Пре чувања уверите се да је уређај искључен из напајања и потпуно се охладио.
- Испуните све захтеве поглавља ЧИШЋЕЊЕ И ОДРЖАВАЊЕ.
- Умотајте прикључни кабл.
- Чувајте уређај на сувом хладном месту.

## **EST** KASUTAMISJUHEND

### OHUTUSNÕUANDED

- Enne seadme esimest vooluvõrku lülitamist kontrollige, et seadme etiketil osutatud andmed vastaksid kohaliku vooluvõrgu andmetele.
- Antud seade on mõeldud ainult koduseks, mitte tööstuslikuks kasutamiseks.
- Ärge kasutage seadet väljas.
- **On keelatud seadet lahti võtta, kui seade on vooluvõrku ühendatud.** Eemaldage seade vooluvõrgust enne selle puhastamist ning ajaks, mil seda ei kasutata.
- Elektrilöögi saamise ja süttimise vältimiseks ärge asetage seadet vette ega teistesse vedelikesse. Kui seade on vette sattunud, eemaldage seade kohe vooluvõrgust ja pöörduge teeninduskeskuse poole kontrollimiseks.
- Ärge laske lastel seadmega mängida.
- Ärge jätke töötavat seadet järelvalveta.
- Ärge kasutage tarvikuid, mis ei kuulu komplekti.
- Ärge kasutage seadet vigastatud toitejuhtmega.
- Ärge püüdke antud seadet iseseisvalt remontida. Vea kõrvaldamiseks pöörduge lähima teeninduskeskuse poole.
- Jälgige seda, et juhe ei puutuks vastu teravaid servi ja kuumi pindu.
- Ärge tõmmake toitejuhtmest, keerake seda krussi, ega ümber korpuse.
- Ärge asetage seadet kuumale gaasi- ega elektripliidile. Ärge jätke seadet kuumade kohtade lähedale.
- Ärge puutuge seadme pöörlevaid osasid.
- Noaga ümberkäimisel olge ettevaatlik, kuna see on väga terav.
- Toiduainete ettesöötamiseks kasutage vastavat lukkurit, ärge kunagi tehke seda sõrmedega. Kui see ei aidanud, lülitage seade välja ja eemaldage vooluvõrgust, võtke seade lahti ning puhastage ummistunud kohad.
- Seadme teisaldamisel hoidke korpusest mõlema käega, ärge hoidke ettesöötistorust ega laadimisletist kinni.
- Kebbe otsiku kasutamisel ärge paigaldage nuga ega võret.
- Ärge peenestage hakklihamasina liiga kõvasid toiduaineid (kondid, pähkliid, ingverit jm).
- Kui mootori ülekuumenemiskaitse on sisse lülitatud, ärge lülitage seadet sisse enne kui see maha jahtub.
- **Ärge kasutage seadet üle 15-20 minuti ning tehke vähemalt 10-minutilise vaheaeg.**
- Pärast kasutamise lõppu, enne kui hakkate seadet lahti võtma, veenduge, et seade on välja lülitatud, eemaldatud vooluvõrgust ja mootor on täielikult seiskunud.
- Ärge koormake seadet toiduainetega üle.

### ETTEVALMISTUS KASUTAMISEKS

- Peske sooja seebiveega seadme osad (v.a. korpus), mis kasutamise käigus toiduainetega kokku puutuvad.
- Enne seadme ühendamist vooluvõrku veenduge, et seade on välja lülitatud.

### KASUTAMINE

#### KOKKUPANEK

- Pange hakklihamasina plokk pessa korpusel ja, hoides seda ühe käega, pange fiksaator teise käega auku külgs paneelis ja pange see päripäeva kinni (joonis 1).
- Pange tigu pikk ots hakklihamasina ploki sisse ja keerake kuni see oma kohale saab (joonis 2).
- Asetage nuga tigu peale (joonis 3), seejärel – üks võredest nii, et selle nukid siseneksid hakklihamasina ploki korpusel asuvatesse soonde, ning noa lõikeservad puutusid selle tasapinnaga tihedalt kokku, muidu ei saa liha töödelda (joonis 4).
- Keerake rõngasmutter kinni (joonis 5). Ärge keerake mutrit üle.
- Asetage laadimislett hakklihamasina ploki peale.
- Asetage hakklihamasin tasasele pinnale.
- Ärge katke ventilatsiooniauke ala- ja külgs paneelidel.

#### LIHA TÖÖTLEMINE

- Tükeldage liha tükkideks nii, et nad mahuksid vabalt ettesöötistorru.
- Ühendage hakklihamasin vooluvõrku ja lülitage see sisse.
- Pange liha laadimisleti peale ja suruge õrnalt lükkuriga (joonis 6).
- Peale kasutamise lõppu lülitage hakklihamasin välja ja eemaldage vooluvõrgust.

#### REVERS

- Kui hakklihamasin on ummistunud, lülitage see välja, ärge eemaldage vooluvõrgust, vajutage REVERSE nuppu.
- Tigu hakkab pöörlema vastassuunas ja lükkab kinnijäänud toiduained välja.
- Kui see ei aita, eemaldage hakklihamasin vooluvõrgust, võtke seade lahti ja puhastage.

### PUHASTAMINE JA HOOLDUS

#### LAHTIVÕTMINE

- Lülitage hakklihamasin välja ja veenduge, et mootor on täielikult seiskunud.

- Eemaldage seade vooluvõrgust.
- Võtke masin lahti kokkupanemisele vastupidises järjekorras (joonis 1-5).
- Lahtivõtmise hõlbustamiseks on rõngasmutril olemas spetsiaalsed nukid (joonis 7).
- Ketasnoa eemaldamise hõlbustamiseks kasutage kruvikeerajat (joonis 8).

#### PUHASTUS

- Eemaldage toiduainete jäägid.
- Peske toiduainetega kokkupuutunud osad sooja seebiveega.
- Ärge kasutage abrasiivseid ega kloorisisaldavaid vahendeid või orgaanilisi lahusteid.
- Ärge asetage elektrimootori korpust vette. Pühkige korpus niiske lapiga.
- Puhtad ja ärakuivatatud nuga ja võred pühkige taimeõlis niisutatud lapiga.

#### HOIDMINE

- Enne hoiule panekut veenduge, et seade on vooluvõrgust eemaldatud ja täielikult maha jahtunud.
- Täitke PUHASTAMISE JA HOOLDUSE nõudmised.
- Kerige toitejuhe kokku.
- Hoidke seadet kuivas jahedas kohas.

## **LV LIETOŠANAS INSTRUKCIJA**

### **DROŠĪBAS NORĀDĪJUMI**

- Pirms pirmreizējās ieslēgšanas pārbaudiet, vai izstrādājuma tehniskais raksturojums uzlīmē atbilst elektrotīkla parametriem.
- Izmantot tikai sadzīves nolūkos, atbilstoši dotajai ekspluatācijas instrukcijai. Izstrādājums nav paredzēts rūpnieciskai izmantošanai.
- Neizmantojiet ārpus telpām.
- **Aizliegts izjaukt ierīci, ja tā ir pieslēgta elektrotīklam.** Vienmēr atslēdziet ierīci no elektrotīkla pirms tās tīrīšanai, vai arī tad, ja Jūs to neizmantojat.
- Lai izvairītos no elektrostrāvas trieciena vai aizdegšanās, negremdējiet ierīci ūdenī vai kādā citā šķidrumā. Ja tas ir noticis nekavējoties atslēdziet to no elektrotīkla un griezieties tuvākajā Servisa centrā ierīces pārbaudei.
- Neļaujiet bērniem spēlēties ar ierīci.
- Neatstājiet ieslēgtu ierīci bez uzraudzības.
- Neizmantojiet piederumus, kas neietilpst ierīces pamatnes komplektā.
- Neizmantojiet ierīci ar bojātu elektro vadu.
- Necentieties patstāvīgi labot ierīci. Ierīces bojājuma gadījumā griezieties tuvākajā Servisa centrā.
- Sekojiet līdzi, lai elektro vadu neskartos klāt asām malām un karstām virsmām.
- Nevelciet, negrieziet un ne uz kā neuztiniet elektro vadu.
- Nenovietojiet ierīci uz karstas gāzes vai elektroplīts, kā arī pie citiem siltuma avotiem.
- Neaiztieciet ierīces rotējošās daļas.
- Esiet uzmanīgi lietojot nazi – tās ir ļoti ass.
- Nespiediet produktus atvērumā ar pirkstiem, izmantojiet lampu. Ja tas nepalīdz, izslēdziet ierīci, atslēdziet to no elektrotīkla, izjauciet un izfīriet aizsistās vietas.
- Ierīci pārmēsājot turiet to obligāti ar abām rokām aiz korpusa, nekādā gadījumā nepārvietojiet to turot aiz produktu teknes vai atvēruma.
- Izmantojot uzgali «KUBBE» neuzstādiet nazi un režģi.
- Nemaliet gaļas mašīnā cietus produktus (kaulus, riekstus, ingveru u.c.).
- Ja ir nostrādājusi aizsardzības sistēma no pārkarsēšanas, neieslēdziet ierīci, kamēr tā nav pilnībā atdzisusi.
- **Maksimālais pieļaujamais nepārtrauktās darbības laiks – ne vairāk kā 15-20 minūtes ar obligātu pārtraukumu ne mazāku par 10 minūtēm.**
- Katru reizi pēc darbības beigām pārliecināties, ka ierīce ir izslēgta, atslēgta no elektrotīkla un dzinējs pilnībā apstājies, pirms ierīces izjaukšanas.
- Nepārslogojiet ierīci ar produktiem.

#### **SAGATVOŠANĀS DARBAM**

- Visas gaļas mašīnas daļas, kas būs tiešā kontaktā ar produktiem (izņemot korpusu), noskalojiet ar siltu ūdeni un mazgājamo līdzekli.
- Pirms ierīces pieslēgšanas pie elektrotīkla pārliecināties, ka tā ir izslēgta.

#### **EKSPLUATĀCIJA**

##### **SALIKŠANA**

- Ievietojiet gaļas mašīnas bloku ligzdā uz korpusa, un turot to ar vienu roku, ar otru nolaidiet fiksatoru uz malējā paneļa un aizspiediet to pulksteņrādītāja virzienā (zīm.1).
- Ievietojiet gaļas mašīnas blokā gliemezi ar garo galu un grieziet to tik ilgi, līdz tas nostāsies savā vietā (zīm.2).
- Uzmauciet uz gliemeža vispirms nazi (zīm.3), un pēc tam – vienu no režģiem tā, lai tās izbīdījumi ieietu uz gaļas mašīnas korpusa bloka rievās, bet naža griezošās malas būtu piekļautos pie plaknes, citādi gaļa nemalsies (zīm.4).
- Aizgrieziet (nepārgriezot) gredzena uzgriezni (zīm.5).
- Uz gaļas mašīnas bloka uzstādiet tehni produktiem.
- Novietojiet gaļas mašīnu uz līdzenas virsmas.
- Nearko neaizsedziet ventilācijas atvērumus uz apakšējā un sānu paneļa.

##### **GAĻAS APSTRĀDE**

- Sagrieziet gaļu gabaliņos tādā izmērā, lai tie viegli ieietu pildīšanas atvērumā.
- Pieslēdziet gaļas mašīnu pie elektrotīkla un ieslēdziet to.
- Uzlieciet gaļu uz paplātes un nelielām devām lieciet gaļas mašīnā ar lampu (zīm.6).
- Pēc darba beigām izslēdziet gaļas mašīnu un atslēdziet to no elektrotīkla.

##### **REVERSS**

- Ja gaļas mašīna ir aizsitusies, izslēdziet to un neatslēdzot no elektrotīkla nospiediet pogu REVERSE.
- Gliemezis sāks griezties pretējā virzienā un izstums iesprūdušos produktus.
- Ja tas nepalīdz, atslēdziet gaļas mašīnu no elektrotīkla, izjauciet un izfīriet.

#### **TĪRĪŠANA UN APKOPE**

##### **IZJAUKŠANA**

- Izslēdziet gaļas mašīnu un pārliecināties, ka dzinējs pilnībā apstājies.
- Atslēdziet ierīci no elektrotīkla.
- Izjaukšanu veiciet pretēji salikšanas kārtībai (zīm.1-5).
- Izjaukšanas atvieglošanai uz gredzena uzgriežņa paredzēti speciāli izbīdījumi (zīm.7).
- Diska nazis noņemams ar skrūvgrieža palīdzību (zīm.8).

##### **TĪRĪŠANA**

- Izņemiet produktu atliekas.
- Nomazgājiet visas detaļas, kas ir tiešā saskarē ar produktiem, ar siltu ūdeni un mazgāšanas līdzekli.
- Neizmantojiet abrazīvas un hluru saturošas vielas vai organiskos šķīdinātājus.
- Negremdējiet dzinēja korpusu ūdenī. Noslaukiet to ar mitru drānu.

- Tiro un nožavėto nazi un režgus noslaukiet ar drānu, kas samitrināta augu eļļā.

#### **GLABĀŠANA**

- Pirms glabāšanas pārliecināties, ka ierīce ir atslēgta no elektrotīkla un pilnībā atdzisusi.
- Izpildiet TĪRĪŠANAS UN APKOPE sadaļas prasības.
- Satiniet barošanas vadu.
- Ierīci glabājiet sausā, vēsā vietā.

### **⚠ EKSPLUATAVIMO SAĻYGOS**

#### **APSAUGOS PRIEMONĒS**

- Prieš patī pirmā ijjungimā patikrinkite, ar atitinka tehninēs gaminio charakteristikos, nurodytos ant lipduko techniniams charakteristikoms, elektros tinklo parametrams.
- Pagal šia eksploataavimo instrukcija, prietaisā galima naudoti tik buitiniams tikslams. Prietaisas nėra skirtas pramoniniam naudojimui.
- Nenaudokite už patalpų.
- **Draudžiama ardyti prietaisā, jeigu jis prijungtas prie elektros tinklo.** Visada prieš valymā išjunkite prietaisā nuo elektros tinklo, arba jeigu jūs jį nenaudojate.
- Elektros srovės nutrenkimo arba užsiedgimo vengimui, nenardinkite prietaiso į vandenį, arba kitus skysčius. Jeigu tai atsitiko, nedelsiant atjunkite jį nuo elektros tinklo ir kreipkitės į Serviso centrą patikrinimui.
- Neleiskite vaikams žaisti su prietaisu.
- Nepalikite prietaisā ijjungta be priežiūros.
- Nenaudokite reikmenų neįeinančių į pristatymo komplektā.
- Nenaudokite sudegusi prietaisā ar prietaisā su sugadintu elektros laidu.
- Nebandykite savarankiškai remontuoti prietaisā. Atsiradus nesklandumams kreipkitės į artimiausią Serviso centrā.
- Stebėkite kad elektros laidas nelieštų aštrių kampų ir karštų paviršių.
- Netempkite, nepersukinėkite ir nevyniokite laidā aplink prietaisā.
- Nestatykite priemone ant karštos dujinės ar elektros viryklės, nedėkite arti šilčio šaltinio.
- Nelieskite judančių prietaiso dalių.
- Būkite atsargus naudojant peilį– jis labai aštrus.
- Neprastumkite pirštais produktus į angā, tam tikslui naudokite stūmiklį. Jeigu tai ne padėjo, išjunkite prietaisā nuo elektros tinklo, išardykite jį ir išvalykite užsikimštas vietas.
- Pernešant laikykite prietaisā rankomis už korpusā ir joku būdu ne už lovį produktams arba angā.
- Naudojant antgalį «KEBBE» nenustatykite peilį ir grotelės.
- Nenaudokite mėsmalėje kietus produktus (kaulus, riešutus, imbierā ir kt.).
- Jeigu suveikė motoro perkaitimo apsaugos sistema, neįjunginėkite prietaisā, kol jis visiškai nenuvės.
- **Maksimalus leidžiama be sustojimų darbo laikas – ne daugiau kaip 15-20minučių su būtina pertrauka ne mažiau 10 minučių.**
- Kiekviena karta po darbo pabaigimo, įsitikinkite, prieš pradėdant ardyti prietaisā, įsitikinkite, kad prietaisas išjungtas, atjunktas nuo elektros tinklo ir motoras visiškai sustojo.
- Neperkirkite prietaisā produktais.

#### **PAROŠIMAS DARBUI**

- Visus mėsmalės dalis, kurios susilies su produktais (išskirus korpuso), išplaukite šiltu vandeniu su plovikliu.
- Prieš prietaiso ijjungimā prie elektros tinklo, įsitikinkite, kad jis išjungtas. чен.

#### **DARBAS**

##### **SURINKIMAS**

- Įdėkite mėsmalės bloką į lizdā korpuse ir, prilaikant jį viena ranka, antra nuleiskite fiksatorių į spragā šoninėje plokštėje ir užsklėskite jį pagal laikrodžio rodyklę (pav.1).
- Įdėkite į mėsmalės bloką sraigta ilgū galū ir sukite jį iki tol, kol jis neatsistos į vietā (pav.2).
- Uždėkite ant sraigto iš pradžių peilį (pav.3), o po to - vienā iš grotelių, taip kad jos iškyša į vietā į mėsmalės bloko išdrožus, o pjovimo peilio kraštai sandariai prieitu prie jos plokštumos, kitaip mėsa nepersimams (pav.4).
- Užsukite (bet nepertempiant) žiedinę veržlę (pav.5)
- Uždėkite ant mėsmalės bloko lovelį produktams.
- Padėkite mėsmalę ant lygaus paviršiaus.
- Nieko neperdenkite angā ant apatinės ir šoninės plokštės.

##### **MĒSOS ABDOROJIMAS**

- Papjaukite mėsā tokiais galiukais, kad jie lengvai praeitu į užkraunamā angā.
- Įjunkite mėsmalę prie elektros tinklo ir ijjunkite jį.
- Padėkite mėsā ant lėkštelės ir lengvai stūmikliu paduokite į mėsmalę.
- Po darbo pabaigimo išjunkite mėsmalę ir atjunkite jį ant elektros tinklo (pav.6).

##### **REVERSAS**

- Jeigu mėsmalė užsikimšo, išjunkite ją, ir neatjungiant nuo elektros tinklo, paspauskite mygtukā REVERSE.
- Sraigtas pradės sukis į kitā pusę ir išstums įstrigusius produktus.
- Jeigu tai nepadeda, atjunkite mėsmalę nuo elektros tinklo, išardykite ir išvalykite ją.

#### **VALYMAS IR PRIEŽIŪRA**

##### **ARDYMAS**

- Išjunkite mėsmalę ir įsitikinkite, kad motoras visiškai sustojo.
- Atjunkite prietaisā nuo elektros tinklo.
- Ardymā padarykite atvirkščiai surinkimui tvarka (pav.1-5).
- Kad lengvesniam ardymui ant žiedinės veržlės nužiūrėtos specialios iškyšos (pav.7).
- Diskinis peilis taip pat lengvai nusiima su suktuvu pagalba (pav.8).

##### **VALYMAS**

- Pašalinkite visus produktų likučius.
- Išplaukite visus dalys, liečiančius produktus, vandeniu su plovikliu.
- Nenaudokite kietus ir chlorā turinčius medžiagos arba organinius tirpiklius.
- Nekraukite elektros variklio korpusā į vandenį. Pratrinkite jį drėgna audekla.
- Švarūs ir išdžiovintus peilį ir grotelės pratrinkite audeklu, įmirktu aliejumi.

##### **LAIKYMAS**

- Prieš laikymā, įsitikinkite, kad prietaisas atjunktas nuo elektros tinklo ir pilnai atvėso.
- Įvykdykite visus reikalavimus VALYMAS ir PRIEŽIŪRA skyrių.
- Suvyniokite maitinimosi laidā.
- Saugokite prietaisā sausoje vėsioje vietoje.

## HASZNALATI UTASÍTÁS

### FONTOS BIZTONSÁGI INTÉZKEDÉSEK

- A készülék első használata előtt, ellenőrizze egyeznek-e a címkén megjelölt műszaki adatok az elektromos hálózat adataival.
- A készülék nem való nagyüzemi, csak házi használatra.
- Szabadban használni tilos!
- **Az elektromos hálózathoz csatlakoztatott készüléket szétszerelni tilos!** Használaton kívül, vagy tisztítás előtt mindig áramtalanítsa a készüléket.
- Áramütés, illetve elektromos tüzek elkerülése érdekében ne merítse a készüléket vízbe, vagy más folyadékba. Ha ez megtörtént, nyomban áramtalanítsa a készüléket és ellenőrizze működését szakember segítségével.
- Ne engedje gyerekeknek játszani a készülékkel.
- Ne hagyja felügyelet nélkül a bekapcsolt készüléket.
- Ne használjon készlethez nem tartozó tartozékokat.
- Ne használja a készüléket sérült vezetékkel.
- Ne próbálja egyedül javítani a készüléket. Meghibásodás esetén forduljon a közeli szervizbe.
- Figyeljen, hogy a vezeték ne érintkezzen éles, forró felülettel.
- Ne húzza, csavarja a készülékház köré a vezetéket.
- Ne állítsa a készüléket forró villany,- gáztűzhelyre, ne rakja azt hőforrás közelébe.
- Ne érjen a készülék forgórészeihez.
- Legyen óvatos a kés használatakor – nagyon éles.
- Ne nyomja a készülék torkába az élelmiszert kézzel, használja erre a célra a tolórudat. Ha ez nem segít – kapcsolja ki és áramtalanítsa a készüléket, szerelje szét azt, és tisztítsa meg az eltömődött részeket.
- Szállítás közben fogja a készülékházat, soha ne fogja az élelmiszertartályt, vagy az adagolótorokot.
- A „KEBBE” tartozék használatakor ne helyezze fel a kést és a rácsot.
- Ne aprítson a húsdarálón kemény élelmiszert (csontot, diót, gyömbért, stb.).
- Abban az esetben, ha működésbe lépett a motor túlmelegedés gátló rendszere, ne kapcsolja be a készüléket, amíg teljesen le nem hűlt.
- **A szünet nélküli működés maximális időpontja ne haladja meg 15-20 percet, legalább 10 perces szünettartással.**
- Minden egyes működés után, mielőtt szétszerelné a készüléket, bizonyosodjon meg arról, hogy a készülék ki van kapcsolva, áramtalanítva van és a motor teljesen leállt.
- Ne terhelje túl a készüléket élelmiszerral.

### ELŐKÉSZÍTÉS

- Mossa meg a húsdaráló élelmiszerral érintkező részeit (a készülékházon kívül), meleg, mosogatószeres vízben.
- Mielőtt csatlakoztatná a készüléket az elektromos hálózathoz, bizonyosodjon meg arról, hogy a készülék ki van kapcsolva.

### HASZNALATI UTASÍTÁSOK

#### ÖSSZESZERELÉS

- Helyezze a húsdarálóblokkot a készülékházon lévő ágyba, és egy kézzel tartva azt, eressze le a rögzítőt az oldalpanel furatába, kattintsa le azt az óramutató járásának irányába (1 ábra).
- Helyezze a fém csigacsavart hosszú végével a húsdarálóblokkba, és fordítsa addig, amíg helyére nem áll (2 ábra).
- Húzza rá a csigacsavarra előbb a kést (3 ábra), azután a szükséges rácsot úgy, hogy a kiálló részei beilleszkedjenek a húsdarálóblokk vágataiba, a kés pengéi pedig szorosan érintkezzenek a rács felületéhez, különben a hús nem fog darálódni (4 ábra).
- Húzza meg (de nem túlságosan) a gyűrűs anyacsavart (5 ábra).
- Helyezze a húsdarálóblokkra az élelmiszertartályt.
- Állítsa fel a húsdarálót egyenes felületre.
- Ne zárja el az alsó és oldalsó panelen helyezkedő szellőzőnyílásokat.

#### HÚSFELDOLGOZÁS

- Vágja fel a húst olyan darabokra, hogy könnyen beférjenek az adagolótorokba.
- Csatlakoztassa a húsdarálót az elektromos hálózathoz, és kapcsolja be azt.
- Rakja a húst az alátételre, és lassacskán adagolja a húsdarálóba a tolórúd segítségével (6 ábra).
- A munka elvégzése után kapcsolja ki és áramtalanítsa a húsdarálót.

#### IRÁNYVÁLTÁS

- Abban az esetben, ha a húsdaráló eltömődött, kapcsolja ki a készüléket, és nem áramtalanítva azt nyomja meg a REVERSE gombot.
- A csigacsavar ellenkező irányba kezd el forogni, és kitolja az eltömődést okozó élelmiszert.
- Ha ez nem használ, áramtalanítsa a húsdarálót, szerelje szét, és tisztítsa meg azt.

### TISZTÍTÁS ÉS KARBANTARTÁS

#### SZÉTSZERELÉS

- Kapcsolja ki a húsdarálót és győződjön meg arról, hogy a motor teljesen leállt.
- Áramtalanítsa a készüléket.
- Szerelje szét a készüléket az összeszerelés ellenkező sorrendjében (1-5 ábra).
- A könnyebb szétszerelés érdekében a gyűrűs anyacsavaron speciális kiálló részek vannak tervezve (7 ábra).
- A korongkés könnyen levehető csavarhúzó segítségével (8 ábra).

#### TISZTÍTÁS

- Távolítsa el a maradék élelmiszert.
- Mossa meg mosogatószeres vízben az összes élelmiszerral érintkező tartozékokat.
- Ne használjon sűrű, klórtartalmú szert és szerves oldószert.
- Ne merítse vízbe a motorházat. Törölje meg nedves törölkendővel.
- A tiszta, száraz kést és rácsot törölje meg olajjal átitatott törölkendővel.

#### TÁROLÁS

- Tárolás előtt győződjön meg arról, hogy a készülék áramtalanítva van, és teljesen lehűlt.
- Kövesse a TISZTÍTÁS ÉS KARBANTARTÁS rész lépéseit.
- Tekerje fel a vezetéket.
- Száraz, hűvös helyen tárolja.

## ЖАБДЫҚ НҰСҚАУЫ

### ҚАУІПСІЗДІК ШАРАЛАРЫ

- Алғашқы қосудың алдында жапсырмадағы аспаптың техникалық сипаттамалары электр желісінде белгіленген параметрлерге сәйкес болғанын тексеріңіз.
- Осы Пайдалану нұсқауына сәйкес тек қана тұрмыстық мақсаттарда қолданылады. Құрал өнеркәсіптік қолдануға арналмаған.
- Бөлмелерден тыс қолданбаңыз.
- **Электр желісіне қосылмаған жағдайда аспапты бөлшектеуге тыйым салынады.** Тазалау алдында немесе пайдаланбаған уақытта аспапты электр желісінен үнемі ағытып отырыңыз.
- Электр тогының ұрынуы мен жануына тап болмау үшін, құралды суға немесе басқа сұйықтықтарға түсірмеңіз. Егер ондай жағдай болса, оны электр жүйесінен дереу сөндіріп тастаңыз және қызмет көрсету орталығына тексертіңіз.

- Аспаппен ойнауға балаларға рұқсат бермеңіз.
- Желіге қосылған құралды бақылаусыз қалдырмаңыз.
- Жеткізу жинағына енгізілмеген керек-жарақтарды қолданбаңыз.
- Қоректену баусымы зақымдалған аспапты қолданбаңыз.
- Аспапты өз бетіңізше жөндеуге талпынбаңыз. Олқылықтар пайда болса, жақын арадағы қызмет көрсету орталығына апарыңыз.
- Қоректену баусымы өткір жиектер мен ыстық үстілерге тигізбеуін қадағалаңыз.
- Қоректену баусымын тартпаңыз, орамаңыз және кез-келген затқа орамаңыз.
- Аспапты ыстық газды немесе электрлік плитаға қоймаңыз, жылы орындар маңына жақын орналастырмаңыз.
- Аспаптың жылжымалы бөлшектеріне қол тигізбеңіз.
- Өткір пышақпен жұмыс істегенде сақ болыңыз.
- Азықты өндірішке саусақпен итермелеңіз, ол үшін итергішті пайдаланыңыз. Егер ол көмектеспесе, аспапты электр желісінен ағытыңыз, оны бөлшектеңіз және оның тығындалып қалған орындарын тазалап жіберіңіз.
- Аспапты тасымалдаған кезде азыққа арналған лоток немесе өндірішегінен емес, корпусын екі қолмен ұстағаныңыз жөн.
- "КЕББЕ" саптамаларды пайдаланғанда пышақ пен торларды орнатпаңыз.
- Сүйек, жаңғақ, зімбір сияқты қатты азықты өндуге еттартқышпен пайдаланбаңыз
- Қозғалтқышты қызудан қорғау жүйесі іске қосылса, аспап толық суынбағанша оны пайдаланбаңыз.
- **Үзіліссіз жұмыс істеуінің максималды уақыты – міндетті түрде 10 минут үзіліс болғанда 15-20 минуттан аспауы тиіс.**
- Аспапты бөлшектеу алдында оның сөндірілгенін, электр желісінен ағытылғанын және қозғалтқышы толық тоқталғанын анықтаңыз.
- Аспапты азықпен тым толтырмаңыз.

#### **ЖҰМЫСҚА ДАЙЫНДАУ**

- Азықпен шектесетін ет тартқыш бөлімдерін, (тұлғадан басқа) жуу құралдармен жылы суда жуыңыз.
- Аспапты электр жүйесіне қосар алдында оның сөндірілгенін анықтаңыз.

#### **ЖҰМЫС**

##### **ҚҰРАСТЫРУ**

- Корпустағы ұяға еттартқыш блогін орнатыңыз, бір қолмен ұстап тұрып, екінші қолмен панель тесікшесіне бекітікті орнатыңыз және сағат тілі бойынша бекітіңіз(сурет 1).
- Шнекті ұзын ұшымен блокка орнатыңыз да ол орнына түспегенше айналдыра беріңіз(сурет 2).
- Шнекке пышақты орнатып, кейін торлардың біреуін пышақтың кесу қырын келтірумен еттартқыш блогі корпусының ойықтарына келтіріңіз, әйтпесе ет тартылмауы мүмкін(сурет 3-4).
- Сақиналы сомынды тартыңыз (тым асырмай тартыңыз) (сурет 5).
- Азыққа арналған науаны еттартқыш блогына орнатыңыз.
- Еттартқышты тегіс жазықтыққа орнатыңыз.
- Сол жақ пен оң жақ панельдегі ауа тесікшелерін бітемеңіз.

##### **ЕТТІ ӨНДЕУ**

- Өндірішке салынатындай етті ұсақтап тураңыз.
- ЕТТАРТҚЫШТЫ ЭЛЕКТР ЖЕЛІСІНЕ ҚОСЫҢЫЗ.
- Етті шағын ыдысқа салып, еттартқышқа аздап салыңыз.
- Жұмысты аяқтаған кезде еттартқышты желіден ағытып, сөндіріңіз.

##### **РЕВЕРС**

- Егер еттартқышта ет тұрып қалса, оны электр желісінен ағытпай, сөндіңіз де REVERS батырмасын басыңыз.
- Шнек керісінше айналып, тұрып қалған азықты шығарып тастайды.
- Егер ол көмектеспейтін болса, еттартқышты электр желісінен ағытыңыз, бөлшектенің және қолмен тазалаңыз.

#### **ТАЗАЛАУ ЖӘНЕ КҮТІМ**

##### **БӨЛШЕКТЕУ**

- Қозғалтқыштың толық тоқталғанын анықтап, еттартқышты сөндіріңіз.
- Аспапты электр жүйесінен ағытып тастаңыз.
- Бөлшектеуді керісінше тәртіпте орындаңыз (сурет 1-5).
- Бөлшектеуді жеңілдету үшін сақиналы сомындардың арнайы ойықтар арналған (сурет 7).
- Дискілі пышақ бұрауыш көмегімен жеңіл алынады (сурет 8).

##### **ТАЗАЛАУ**

- Азық қалдықтарынан тазалаңыз.
- Азықпен шектескендер бөлшектерді жуу құралдармен жылы суда жуыңыз.
- Абразивті және хлор бар заттарды немесе органикалық ерітінділерді пайдаланбаңыз.
- Электр қозғалтқыш корпусын суға түсірмеңіз. Оны ылғалды сүлгімен сүртіңіз.
- Таза және кептірілген пышақ пен торларды өсімдік майымен сіңдірілген сүлгімен сүртіңіз.

##### **САҚТАУ**

- Сақтаудың алдында аспап толық суынғанын, электр желісінен ағытылғанын анықтаңыз.
- ТАЗАЛАУ ЖӘНЕ КҮТІМ бөлімдерінің талаптарын орындаңыз.
- Қоректену баусымын орап алыңыз.
- Аспапты құрғақ әрі салқын жерде сақтаңыз.

## **D BEDIENUNGSANLEITUNG**

### **SICHERHEITSHINWEISE**

- Vor dem ersten Gebrauch stellen Sie sicher, dass die technischen Daten des Gerätes, die auf dem Aufkleber angegeben sind, mit den Parametern des Stromversorgungsnetzes übereinstimmen.
- Das Gerät darf nur für Haushaltszwecke gemäß dieser Bedienungsanleitung verwendet werden. Es ist nicht zu Industriezwecken geeignet.
- Das Gerät eignet sich nicht für Außenbetrieb.
- **Das Gerät darf nicht auseinanderggebaut werden, wenn es ans Stromnetz angeschlossen ist.** Schalten Sie das Gerät vor der Reinigung oder, wenn es nicht betrieben wird, immer vom Stromnetz ab.
- Um sich vor Schädigungen durch Strom zu schützen und Brandgefahr auszuschließen, tauchen Sie das Gerät niemals ins Wasser bzw. andere Flüssigkeiten. Sollte das passieren, ziehen Sie sofort den Netzstecker aus der Dose und wenden sich an geschulte Fachleute zur Überprüfung der Funktionsfähigkeit und Sicherheit des Gerätes.
- Halten Sie die Kinder davon ab, mit dem Gerät zu spielen.
- Lassen Sie das eingeschaltete Gerät nie unbeaufsichtigt.
- Verwenden Sie kein Zubehör, das nicht mitgeliefert wird.
- Setzen Sie das Gerät mit dem beschädigten Netzkabel nicht in Betrieb.
- Versuchen Sie nicht, das Gerät selbständig zu reparieren. Bei Störungen wenden Sie sich an den nächstgelegenen Kundendienst.
- Achten Sie darauf, dass das Netzkabel mit scharfen Kanten oder heißen Oberflächen nicht in Berührung kommt.
- Das Netzkabel darf nicht angespannt, verdreht oder um das Gehäuse gewickelt werden.
- Stellen Sie das Gerät nicht auf heiße Gas- oder Elektroherde, platzieren es nicht in der Nähe von Wärmequellen.
- Berühren Sie bewegliche Teile des Gerätes nicht.

- Seien Sie vorsichtig mit dem Messer, es ist sehr scharf.
- Stößen Sie Nahrungsmittel in die Einfüllschacht nicht mit den Fingern, verwenden Sie dafür den Schieber. Wenn es trotzdem nicht klappt, schalten Sie das Gerät aus, ziehen den Stecker aus der Steckdose, bauen es auseinander und reinigen Sie verstopfte Stellen.
- Beim Tragen halten Sie das Gerät mit beiden Händen am Gehäuse und nicht am Einfüllrohr für Nahrungsmittel oder an der Einfüllschacht.
- Wenn Sie Kebab-Aufsatz verwenden, werden Messer und Aufsätze nicht benutzt.
- Zerkleinern Sie im Fleischwolf keine harten Nahrungsmittel (Knochen, Nüsse, Ingwer usw.).
- Wenn sich das Schutzsystem gegen Überhitzung des Motors einschaltet, schalten Sie das Gerät nicht ein, bevor es sich komplett auskühlt.
- **Maximale Betriebsdauer ohne Unterbrechung 15-20 Minuten mit obligatorischen Zwischenpausen von mindestens 10 Minuten.**
- Jedes Mal nach der Verwendung überprüfen Sie, ob das Gerät ausgeschaltet und vom Stromnetz abgeschaltet ist sowie ob der Motor endgültig zum Stillstand gekommen ist. Erst danach können Sie mit dem Auseinanderbauen anfangen.
- Überlasten Sie das Gerät mit Nahrungsmitteln nicht.

#### **VORBEREITUNG**

- Alle Bestandteile des Fleischwolfes, die mit Nahrungsmitteln in Berührung kommen (außer dem Gehäuse), waschen Sie mit warmem Wasser und einem Reinigungsmittel ab.
- Bevor Sie das Gerät ans Stromnetz anschließen, überprüfen Sie, ob es ausgeschaltet ist.

#### **INBETRIEBNAHME**

##### **MONTAGE**

- Setzen Sie den Block des Fleischwolfes in die Buchse am Gehäuse ein, halten Sie sie mit einer Hand, senken mit der zweiten die Halterung in die Öffnung an der Seitenplatte und klinken im Uhrzeigersinn zu (Abb.1)
- Setzen Sie in den Block des Fleischwolfes die Schnecke mit dem langen Ende ein und drehen Sie, bis die Schnecke einrastet (Abb.2)
- Setzen Sie auf die Schnecke zuerst das Messer (Abb.3) und danach eines der Gitter so, dass seine vorspringenden Teile in die Schlitz am Gehäuse des Blockes des Fleischwolfes eingehen und Schneidekanten des Messers fest an seine Oberfläche anliegen, sonst kann Fleisch nicht zerkleinert werden (Abb.4)
- Ziehen Sie die Ringmutter (nicht zu fest) an (Abb. 5)
- Stellen Sie auf den Block des Fleischwolfes das Einfüllrohr ein.
- Stellen Sie den Fleischwolf auf eine ebene Oberfläche auf.
- Decken Sie Luftöffnungen an der Unter- und Seitenplatte nicht zu.

##### **FLEISCHVERARBEITUNG**

- Schneiden Sie Fleisch in schachtgerechte Stücke.
- Schließen Sie den Fleischwolf ans Stromnetz an und schalten ihn ein.
- Legen Sie Fleisch auf die Schale und schieben Sie es allmählich mit dem Schieber in den Fleischwolf hinein (Abb. 6).
- Schalten Sie nach dem Betrieb den Fleischwolf aus und ziehen Sie den Stecker aus der Steckdose.

##### **REVERSIEREINRICHTUNG**

- Wenn der Fleischwolf verstopft wird, schalten Sie ihn aus und, ohne vom Stromnetz abzuschalten, drücken Sie auf den REVERSE- Knopf.
- Die Schnecke beginnt sich in umgekehrter Richtung zu drehen und stößt verstopfte Nahrungsmittel aus.
- Wenn es nicht funktioniert, schalten Sie den Fleischwolf vom Stromnetz ab, bauen Sie ihn auseinander und reinigen ihn.

#### **REINIGUNG UND PFLEGE**

##### **DEMONTAGE**

- Schalten Sie den Fleischwolf aus und warten Sie ab, bis der Motor endgültig zum Stillstand kommt.
- Schalten Sie das Gerät vom Stromnetz ab.
- Um das Gerät auseinanderzubauen, gehen Sie in der umgekehrten Reihenfolge als bei der Montage vor (Abb.1-5)
- Für leichteren Ausbau sind an der Ringmutter spezielle Auskragungen vorgesehen (Abb.7)
- Das Scheibenmesser kann mit einem Schraubenzieher auch leicht abgenommen werden (Abb.8)

##### **REINIGUNG**

- Entfernen Sie die Nahrungsmittelreste.
- Waschen Sie alle Teile, die mit Nahrungsmitteln in Berührung kamen, mit warmem Wasser und einem Reinigungsmittel.
- Verwenden Sie keine scheuernden bzw. chlorhaltigen Reinigungsmittel oder organischen Lösemittel.
- Tauchen Sie das Gehäuse des Triebwerkes nicht ins Wasser. Wischen Sie es mit einem feuchten Tuch ab.
- Wischen Sie die bereits gereinigten und abgetrockneten Messer und Gitter mit einem pflanzenölgetränkten Tuch ab.

#### **AUFBEWAHRUNG**

- Vor der Aufbewahrung vergewissern Sie sich, dass der Netzstecker aus der Dose gezogen ist und sich das Gerät vollständig abgekühlt hat.
- Erfüllen Sie alle Forderungen des Punktes "REINIGUNG UND PFLEGE".
- Wickeln Sie das Netzkabel auf.
- Bewahren Sie das Gerät an einem kühlen und trockenen Ort auf.