



МИНИСИСТЕМА КЛАССА HI-FI

РУКОВОДСТВО ПОЛЬЗОВАТЕЛЯ

МОДЕЛЬ : LM-M1040A/D/X

LM-M540A/D/X

LM-M340A/D/X

LM-M345A/D/X

LM-M342A/D/X

Пожалуйста, внимательно прочитайте данную инструкцию перед тем как включать систему.

Держите инструкцию под рукой.

Конструкция и технические характеристики системы могут быть изменены с целью ее усовершенствования без уведомления в инструкции.

Срок службы данного товара - 7 лет со дня передачи товара потребителю.



Предупреждения



Значение графических символов:

 Символ молнии со стрелкой в равностороннем треугольнике предназначен для предупреждения пользователя о наличии опасного напряжения внутри корпуса изделия, достаточно большого, чтобы вызвать поражение человека.

 Восклицательный знак внутри равностороннего треугольника предназначен для предупреждения пользователя о наличии важных сведений о работе и о техническом обслуживании, содержащихся в прилагаемой к устройству инструкции.

ВНИМАНИЕ

ЧТОБЫ ИЗБЕЖАТЬ ВОЗГОРАНИЯ И ПОРАЖЕНИЯ ЭЛЕКТРИЧЕСКИМ ТОКОМ, НЕ ДОПУСКАЙТЕ ПОПАДАНИЯ ВОДЫ В УСТРОЙСТВО.

Чтобы избежать поражения электрическим током, не открывайте корпус прибора. Техническое обслуживание должен выполнять только квалифицированный специалист.

Попадание на центр брызг или капель воды не допускается. Запрещается ставить на него вазы и другие сосуды с жидкостями.

Внимание:

Не устанавливайте прибор в ограниченном со всех сторон пространстве, например, в книжном шкафу.

ОСТОРОЖНО

Использование органов управления, выполнение регулировок или действий, не указанных в данной инструкции, может привести к опасному облучению.

Лазерный элемент данного изделия может создавать излучение превышающее предел Класса 1.

CAUTION: INVISIBLE LASER RADIATION WHEN OPEN AND INTERLOCKS DEFEATED. AVOID EXPOSURE TO BEAM.

VARNING: OSYNLIG LASERSTRÅLNING NAR DENNA DEL AR EPPNAD STRÅLEN AR FARLIG.

Attention: Quand l'appareil est ouvert, ne pas s'exposer aux radiations invisibles du faisceau laser.

Эта этикетка находится внутри прибора.

CLASS 1	LASER PRODUCT
KLASSE 1	LASER PRODUKT
LUOKAN 1	LASER LAITE
KLASS 1	LASER APPARAT
CLASSE 1	PRODUIT LASER

Данный проигрыватель компакт-дисков классифицирован как изделие, содержащее лазер КЛАССА 1. Снаружи прибора находится этикетка: "ИЗДЕЛИЕ, СОДЕРЖАЩЕЕ ЛАЗЕР КЛАССА 1".

Содержание

ВВЕДЕНИЕ

Предупреждения	2
Содержание	3
Перед началом работы	4
Меры предосторожности	4
Замечания о дисках	4
Пульт дистанционного управления	4
Замечания относительно кассет	4
Передняя панель/Задняя панель	5
Пульт дистанционного управления	6
Окно дисплея	7
Подключение	8
Подсоединение акустической системы	8
Подключение наружной антенны	8

ПЕРЕД НАЧАЛОМ РАБОТЫ

Настройка звука	9-11
Устанавливать напряжение (не во всех моделях)	9
Установка часов	9
Регулировка уровня громкости	9
Регулировка характеристик звука	9
Автовключение	9
Отключение звука	10
Объёмный звук	10
XDSS (экстрадинамическая акустическая система)	10
Режим ДИСПЛЕЯ	10
ОСВЕЩЕННОСТЬ	10
Функция DEMO	10
ОАО (акустический оптимизатор ориентации)	10
Таймер	11
Дополнительные устройства	11
Функция RDS - НЕ ВО ВСЕХ МОДЕЛЯХ	12
Что такое RDS	12
Поиск программы (PTY)	12

РАБОТА

Предварительная настройка станций	13
Использование радио	13
Воспроизведение с магнитофона	14
Основные операции при воспроизведении	14
Остановка воспроизведения	14
Сброс счетчика расхода ленты	14
Быстрое воспроизведение ленты назад или вперед	14
Дублирование записи	14
Запись	14
Основные настройки	14
Запись с компакт-диска, радиоприемника или с подключенного оборудования	14
Синхрозапись с компакт-диска	14
Воспроизведение CD	15-16
Основные операции при воспроизведении	15
Пауза при воспроизведении	15
Остановка воспроизведения	15
Пропуск дорожек	15
Поиск дорожки	15
Переход к другим дискам	15
Прямой выбор диска	15
Смена диска во время воспроизведения	15
Проверка информации MP3-файла	15
Повторное воспроизведение	16
Воспроизведение треков в произвольном порядке	16
Воспроизведение по программе	16

СПРАВКА

Устранение возможных неисправностей	17
Дополнительная информация	17
Технические характеристики	

Используемые в инструкции обозначения

 Обозначает действия, могущие причинить вред, как самой системе, так и другим приборам

 Обозначает особые функции системы.

 Обозначает подсказки и замечания о том, как легче выполнить то или иное действие.

Перед началом работы

Меры предосторожности

Обращение с системой

Подготовка к пересылке

Оригинальная картонная упаковка и упаковочные материалы могут пригодиться. Чтобы максимально защитить прибор, упаковывайте его так, как он был упакован при выпуске с завода-изготовителя.

Всегда следите за чистотой поверхности

Не пользуйтесь летучими жидкостями, такими как жидкость от насекомых в аэрозоле, вблизи прибора. Не оставляйте на долгое время на системе резиновые или пластмассовые предметы, от них могут остаться следы.

Чистка прибора

Чтобы вычистить корпус

При чистке пользуйтесь мягкой сухой тканью. Если поверхности сильно загрязнены, пользуйтесь мягкой тканью, слегка смоченной слабым моющим раствором. Не пользуйтесь сильными растворителями, такими как спирт, бензин, или растворитель, поскольку они могут повредить поверхность прибора.

Замечания о дисках

Обращение с дисками

Не прикасайтесь к поверхности диска с записью. Берите диск за края так, чтобы на поверхности диска не оставалось следов пальцев. Не приклеивайте к поверхности диска бумагу или липкую ленту.



Хранение дисков

После проигрывания храните диск в коробке. Не подвергайте диск прямому воздействию солнечных лучей или тепла, не оставляйте его в припаркованном на солнце автомобиле, внутри которого температура воздуха может существенно повыситься.

Чистка дисков

Отпечатки пальцев и пыль на диске вызывают искажения изображения и звука. Перед воспроизведением протрите диск чистой тканевой салфеткой.

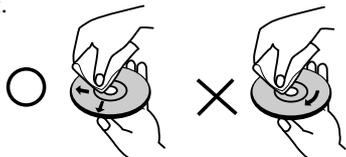

Протирайте диск от центра к краям. Не пользуйтесь сильными растворителями, такими как спирт, бензин, имеющиеся в продаже чистящие средства или аэрозольные антистатические средства для старых виниловых пластинок.

Пульт дистанционного управления

Диапазон работы пульта дистанционного управления

Направьте пульт дистанционного управления на датчик дистанционного управления и нажимайте кнопки.

- **Диапазон:** Примерно 23 фута (7 м) от приемника.
- **Угол:** Примерно 30° в любом направлении от передней стенки.

Установка элементов питания в пульт дистанционного управления

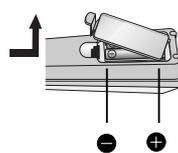

Снимите крышку батарейного отсека на задней панели пульта ДУ и вставьте два элемента питания R03 (тип AAA), соблюдая полярность + и -.

⚠ Осторожно

Не используйте одновременно старые и новые элементы питания. Никогда не используйте одновременно элементы питания разных типов (обычные, щелочные и т. п.).

Замечания относительно кассет

Предотвращение стирания

Если вы хотите защитить кассету от случайной записи, сломайте выступ небольшой отверткой.



Чтобы произвести запись после удаления выступов, заклейте эти места клейкой лентой.



Передняя панель/Задняя панель

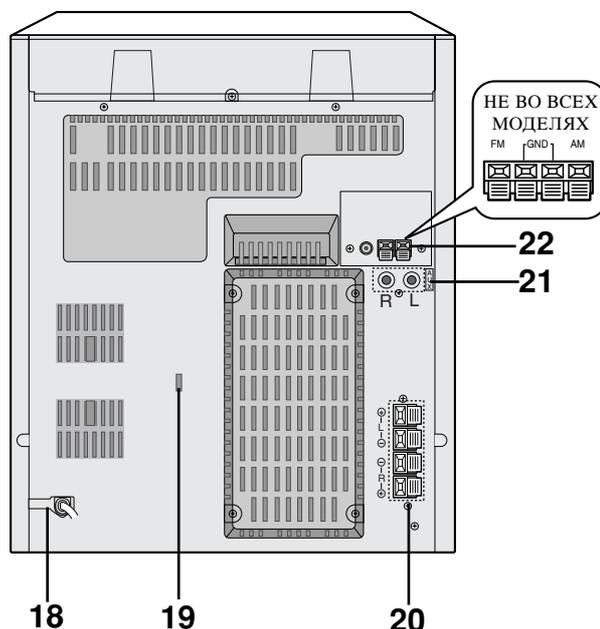
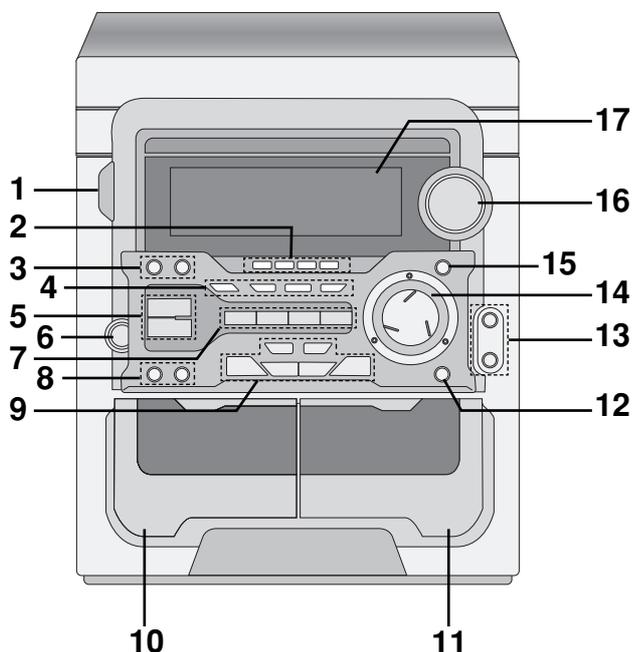

НЕ ВО ВСЕХ
МОДЕЛЯХ
FM GND AM

ВВЕДЕНИЕ

1. Кнопка СЕТЬ (⏻ STANDBY/ON)
2. • Кнопки прямого доступа к диску (DISC 1, DISC 2, DISC 3)
• Кнопка ПРОПУСК ДИСКА (DISC SKIP)
3. • Кнопка ЧАСЫ (CLOCK)
• Кнопка ТАЙМЕР (TIMER)
4. • Кнопка РЕЖИМ ВОСПРОИЗВЕДЕНИЯ (PLAY MODE) : НЕ ВО ВСЕХ МОДЕЛЯХ
• Кнопка ДЕМО (DEMO) : LM-M1040
(При нажатии этой кнопки при выключенном центре будут продемонстрированы возможности дисплея. Чтобы отменить функцию снова нажмите **POWER** или **DEMO**.)
• Кнопка ОБЪЕМНОГО ЗВУЧАНИЯ (SURR.)
• Кнопка XDSS
• Кнопка ОАО
5. • Кнопка MODE/RIF/NOR-DUBB.
• Кнопка CD SYNC./HI-DUBB.
6. Гнездо НАУШНИКОВ (PHONES)- \varnothing 6.3мм
7. • Кнопка ТЮНЕР (TUNER)
• Кнопка КАССЕТА (TAPE)
• Кнопка CD/MP3
• Кнопка AUX (вход для внешнего источника)
8. • Кнопка Кнопка ПРОГ./ЗАП (PROG./MEMO.)
• Кнопка СБРОС СЧЕТЧИКА (COUNT RESET)
• Кнопка ПАУЗА/УСТ[CD PAUSE (CD II)/SET]
• Кнопка RDS: НЕ ВО ВСЕХ МОДЕЛЯХ
9. • Кнопка (■)СТОП /ОЧИСТКА [(■)STOP/CLEAR]
• Кнопка записи/пауза в записи (● REC /II)
• Кнопки ВЫБОРА СТАНЦИИ (PRESET UP/DOWN)
• Кнопка ВОСПРОИЗВЕДЕНИЕ (PLAY) (▶)
• Кнопка ВОСПРОИЗВЕДЕНИЕ В ОБРАТНОМ НАПРАВЛЕНИИ (◀) : НЕ ВО ВСЕХ МОДЕЛЯХ
• Кнопки НАСТРОЙКИ СТАНЦИИ (TUNING)
• Кнопки CD ПРОПУСК/ПОИСК (CD SKIP/SEARCH) (|◀◀ / ▶▶|)
• Кнопки ПЕРЕМОТКИ ЛЕНТЫ НАЗАД / ВПЕРЕД (|◀◀ / ▶▶|)
10. ▲ Место нажатия для выброса КАССЕТЫ 1
11. ▲ Место нажатия для выброса КАССЕТЫ 2
12. Кнопка ЭКВАЛАЙЗЕРА (EQ)
13. • МИКРОФОННЫЙ РАЗЪЕМ (MIC) - \varnothing 6.3 мм:
НЕ ВО ВСЕХ МОДЕЛЯХ
• ГРОМКОСТЬ МИКРОФОНА (MIC VOL.):
НЕ ВО ВСЕХ МОДЕЛЯХ
14. Ручка MULTI JOG
15. Кнопка ДВЕРЦЫ CD-ПРОИГРЫВАТЕЛЯ (ОТКРЫТЬ/ЗАКРЫТЬ) (▲ OPEN/CLOSE)
16. Ручка УРОВНЯ ГРОМКОСТИ
17. ДАТЧИК ДУ
18. СЕТЕВОЙ ШНУР
19. ПЕРЕКЛЮЧАТЕЛЬ НАПРЯЖЕНИЯ :
НЕ ВО ВСЕХ МОДЕЛЯХ
20. КЛЕММЫ АКУСТИЧЕСКОЙ СИСТЕМЫ
21. ВХОДНЫЕ РАЗЪЕМЫ ДЛЯ ДОП. УСТРОЙСТВ
22. КЛЕММЫ АНТЕННЫ

Пульт дистанционного управления

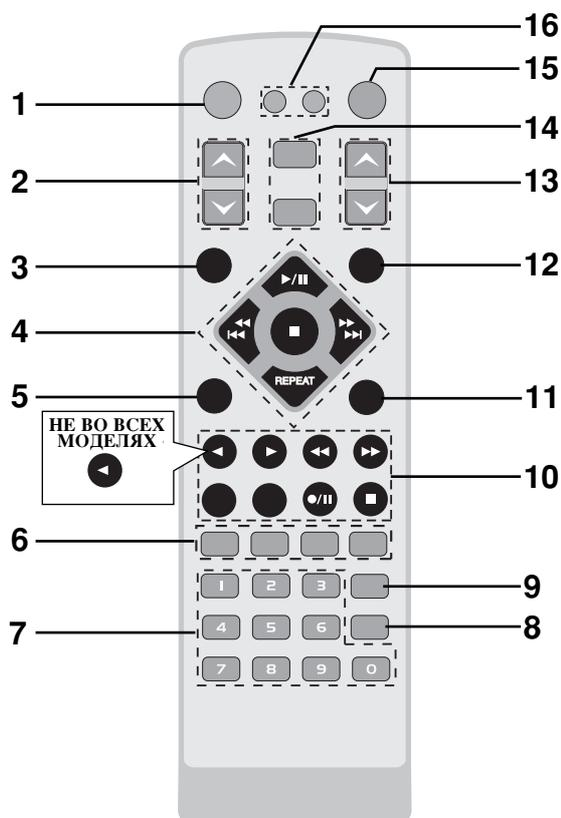

1. Кнопка включения (POWER)
2. Кнопка PRESET (▾/ ▴)
3. Кнопка ЧАСЫ (CLOCK)
4. Кнопки управления
 - Воспроизведение/Пауза (▶/▭)
 - CD СТОП (■)
 - Кнопка CD ПРОПУСК/ПОИСК (CD SKIP/SEARCH) (◀◀ ◀◀ / ▶▶ ▶▶)
 - ПОВТОР (REPEAT)
5. Кнопка пропуска диска (D.SKIP)
6. Выбора типа эквалайзера
 - Кнопка EQ PATТ.
 - Кнопка XDSS
 - Кнопка SURROUND (SURR.)
 - Кнопка OAO
7. Нумерованные кнопки
8. Кнопка отображения информации файла MP3 (MP3 Info)
9. Кнопка RANDOM (воспроизведение в произвольном порядке)
10. Кнопки управления лентой
 - Кнопка записи/пауза в записи (●/▭)
 - Воспроизведение в прямом направлении (▶)
 - Воспроизведение в обратном направлении (◀): не во всех моделях
 - Кнопка СТОП кассеты (■) [TAPE STOP(■)]
 - Ускоренное воспроизведение вперед (▶▶)
 - Быстрое воспроизведение назад (◀◀)
 - Кнопка выбора ленты (TAPE-1/TAPE-2)
11. Кнопка PROGRAM
12. Автоотключение (SLEEP)
13. Регулировка уровня громкости (▾/ ▴)
14. • AUX (дополнительный вход)
 - Тюнер/диапазон(TUNER/BAND)
15. Временное выключение звука (MUTE)
16. • Кнопка DISP.MODE (режим отображения): модель LM-M1040
 - Кнопка DIMMER (регулятор освещенности)

Окно дисплея

-LM-M1040

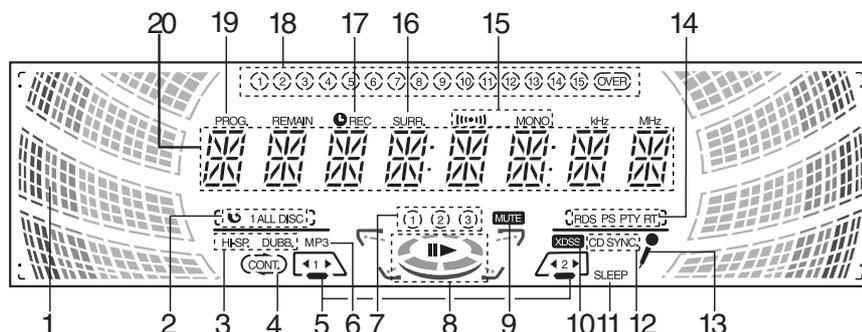

- | | |
|---|---|
| 1. Индикатор уровня звука | 11. Индикатор АВТОВЫКЛЮЧЕНИЯ |
| 2. Индикаторы ПОВТОРА CD | 12. Индикатор СИНХРОЗАПИСИ CD |
| 3. Индикаторы УСКОРЕННОЙ ПЕРЕЗАПИСИ | 13. Индикатор МИКРОФОН: НЕ ВО ВСЕХ МОДЕЛЯХ |
| 4. Индикатор РЕЖИМА ВОСПРОИЗВЕДЕНИЯ :
НЕ ВО ВСЕХ МОДЕЛЯХ | 14. Индикаторы RDS : НЕ ВО ВСЕХ МОДЕЛЯХ |
| 5. • Индикаторы КАССЕТ | 15. Индикаторы ПРИЕМА FM СТЕРЕО |
| • Индикаторы направления воспроизведения
кассеты: (не во всех моделях) | 16. Индикатор ОБЪЕМНОГО ЗВУЧАНИЯ |
| 6. Индикатор MP3 | 17. • Индикатор TIMER |
| 7. Индикаторы номеров ДИСКОВ | • Индикатор ЗАПИСИ/ПАУЗЫ ПРИ ЗАПИСИ |
| 8. Индикаторы ВОСПРОИЗВЕДЕНИЯ/ПАУЗЫ | 18. Индикаторы ДОРОЖКИ |
| 9. Индикатор ВРЕМЕННОГО ОТКЛЮЧЕНИЯ ЗВУКА | 19. Индикатор ВОСПРОИЗВЕДЕНИЯ ПО
ПРОГРАММЕ |
| 10. Индикатор XDSS | 20. Индикатор функции |

-LM-M540/340/342/345

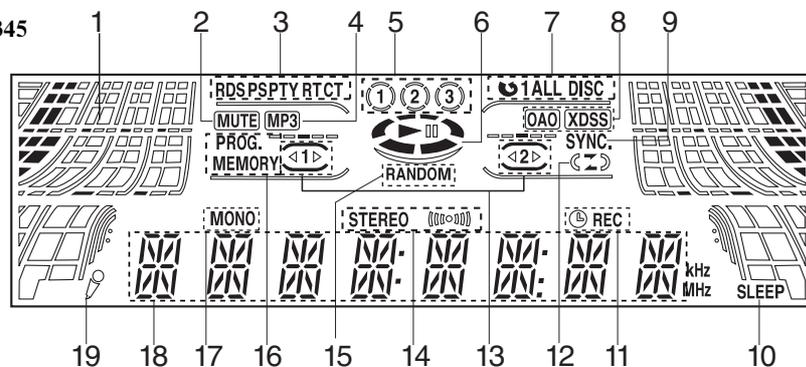

- | | |
|--|---|
| 1. Индикатор уровня звука | 12. Индикатор РЕЖИМА ВОСПРОИЗВЕДЕНИЯ :
НЕ ВО ВСЕХ МОДЕЛЯХ |
| 2. Индикатор ВРЕМЕННОГО ОТКЛЮЧЕНИЯ ЗВУКА | 13. • Индикаторы КАССЕТ |
| 3. Индикаторы RDS : НЕ ВО ВСЕХ МОДЕЛЯХ | • Индикаторы направления воспроизведения
кассеты: (не во всех моделях) |
| 4. Индикатор MP3 | 14. Индикаторы ПРИЕМА FM СТЕРЕО |
| 5. Индикаторы номеров ДИСКОВ | 15. Индикаторы RANDOM |
| 6. Индикаторы ВОСПРОИЗВЕДЕНИЯ/ПАУЗЫ | 16. • Индикатор ВОСПРОИЗВЕДЕНИЯ ПО
ПРОГРАММЕ |
| 7. Индикаторы ПОВТОРА CD | • Индикатор ПАМЯТИ |
| 8. • Индикаторы XDSS | 17. Индикаторы FM MONO RECEIVING |
| • Индикаторы OAO | 18. Индикатор функции |
| 9. Индикатор СИНХРОЗАПИСИ CD | 19. Индикатор МИКРОФОН: НЕ ВО ВСЕХ МОДЕЛЯХ |
| 10. Индикатор АВТОВЫКЛЮЧЕНИЯ | |
| 11. • Индикатор TIMER | |
| • Индикатор ЗАПИСИ/ПАУЗЫ ПРИ ЗАПИСИ | |

Подключение

Подсоединение акустической системы

Подключите шнуры акустических систем к разъемам акустических систем.

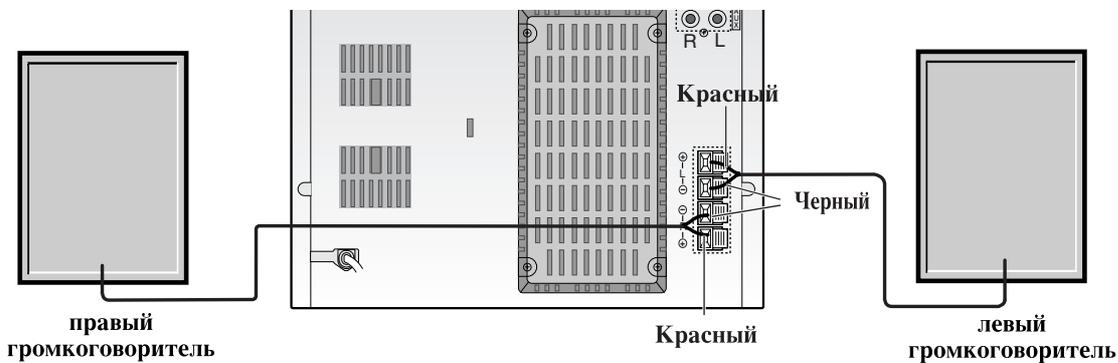

Примечания

- Убедитесь в соответствии знаков полярности + и - на зажимных клеммах прибора и на компонентах звуковой системы. Если перепутать провода, звук будет искажен, а его база неопределённой.
- Если вы используете громкоговорители, на которых не указана максимальная подводимая мощность, прибавляйте громкость осторожно, чтобы не подать на громкоговорители слишком большую мощность.
- Не снимайте переднюю панель громкоговорителя, идущего в комплекте с системой.

Подключение наружной антенны

Для прослушивания радио подключите FM/AM антенны (в комплекте).

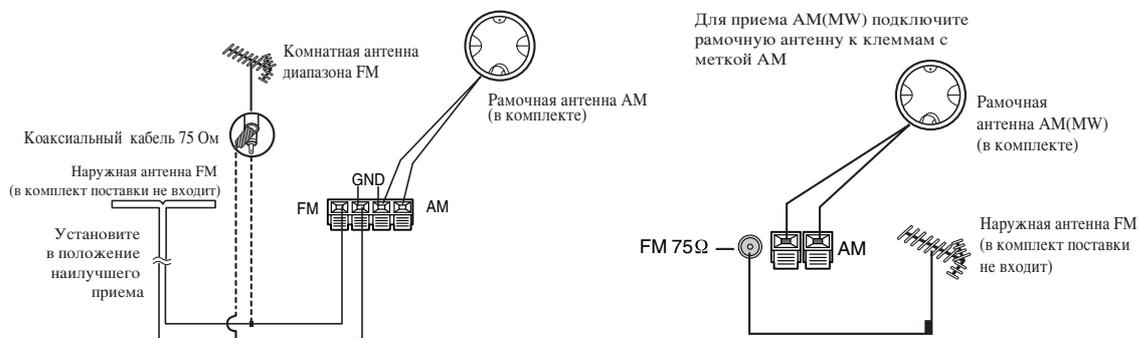

Примечания

- Чтобы избежать помех расположите рамочную AM-антенну на некотором расстоянии от системы и других электроприборов.
- Удостоверьтесь, что проволочная FM-антенна полностью развернута.
- Подключив проволочную FM-антенну, по возможности обеспечьте ее горизонтальное положение.

Настройка звука

Отключение звука

Чтобы временно выключить звук, нажмите эту кнопку. Вы можете выключить звук, например, чтобы ответить на телефонный звонок. При этом на дисплее будет мигать индикатор **MUTE**.

Объёмный звук

Включение стереозвучания

- Выберите нужный режим объёмного звучания с помощью кнопки **SURROUND (SURR.)** на передней панели или на пульте ДУ.
- При каждом нажатии кнопки индикатор меняется в порядке, указанном ниже.

-LM-M1040

SURROUND OFF → SIMULATED LOW → SIMULATED HIGH



MOVIE HIGH ← MOVIE LOW ← MUSIC HIGH ← MUSIC LOW



-LM-M540/340/345/342

SURROUND OFF → SURROUND ON

XDSS (экстрадинамическая акустическая система)

- Чтобы усилить верхние звуковые частоты, басы и создать эффект объёмного звучания нажмите кнопку **XDSS**.
- При каждом нажатии кнопки индикатор меняется в порядке, указанном ниже.

-LM-M1040

XDSS OFF → XDSS1 ON → XDSS2 ON

-LM-M540/340/345/342

XDSS OFF → XDSS ON

Режим ДИСПЛЕЯ LM-M1040

Нажимая **DISPLAY MODE (DISP.MODE)**, вы сможете выбрать один из 6 видов дисплея на свой вкус.

ОСВЕЩЕННОСТЬ

Эта функция уменьшает освещенность дисплея в включенном состоянии вдвое. Нажмите **DIMMER** и яркость дисплея уменьшится. С новым нажатием яркость снова уменьшится вдвое. Чтобы отменить функцию снова нажмите эту кнопку.

Функция DEMO : LM-M1040

Если вы хотите просмотреть функции на дисплее, нажмите **DEMO**, когда система находится в выключенном режиме.

Для отмены снова нажмите **DEMO** или кнопку **POWER**. Если система включена, демонстрационную функцию можно отменить, нажав любую кнопку.

ОАО (акустический оптимизатор ориентации)

Для усиления низких частот нажмите кнопку **ОАО**.

На дисплее загорится индикатор "ОАО ON" (ОАО вкл.), и слева направо пройдет сообщение "ОАО ON". Для отмены снова нажмите кнопку **ОАО**. Слева направо по дисплею пройдет сообщение "ОАО OFF" (ОАО выкл.).

Настройка звука

Таймер

Использование часов возможно и при выключенной системе. С помощью функции TIMER вы можете включить радиоприемник, записать радиопередачу, включить воспроизведение с компакт-диска, с магнитной ленты или воспроизведение и запись с дополнительного источника звука, который будет включен и выключен в заданное время.

- 1** Нажмите кнопку CLOCK чтобы проверить показания часов.

На заметку

Если часы не настроены, эта функция работать не будет.

- 2** Чтобы войти в режим установки таймера нажмите кнопку TIMER.
По очереди на дисплее замигает каждый из применимых режимов: TUNER-CD-TAPE

На заметку

Если необходимо изменить ранее заданное время таймера, нажмите и удерживайте кнопку TIMER не менее 2 секунд.

- На дисплее появится заданное ранее время и слово TIMER.

- 3** Когда начнет появится нужный режим, нажмите кнопку SET.
- 4**
 - а.** При выборе функции TUNER в течение 3 секунд на дисплее будут попеременно мигать «PLAY» и «REC».
PLAY: воспроизведение с тюнера
REC : воспроизведение и запись с тюнера
 - б.** Выберите заранее заданный номер станции при помощи кнопок PRESET DOWN/UP или ручки MULTI JOG, а затем нажмите кнопку SET.
- На дисплее на 0,5 секунды отобразится и исчезнет индикатор 'ON TIME'.
- 2.** При выборе режима CD или КАССЕТА,
- На дисплее на 0,5 секунды отобразится и исчезнет индикатор 'ON TIME'.

- 5** Установите час включения при помощи кнопок PRESET DOWN/UP или ручки MULTI JOG.

- 6** Для подтверждения выбора часа включения нажмите кнопку SET.
- 7** Установите минуту включения при помощи кнопок PRESET DOWN/UP или ручки MULTI JOG.
- 8** Для подтверждения выбора минуты включения нажмите кнопку SET.
На дисплее на 0,5 секунды отобразится и исчезнет индикатор 'OFF TIME'.
- 9** Установите час выключения при помощи кнопок PRESET DOWN/UP или ручки MULTI JOG.
- 10** Для подтверждения выбора часа выключения нажмите кнопку SET.
- 11** Установите минуту выключения при помощи кнопок PRESET DOWN/UP или ручки MULTI JOG.
- 12** Нажмите кнопку SET.
- 13** Настройте уровень громкости , нажав PRESET DOWN/UP или повернув ручку MULTI JOG.
- 14** Нажмите кнопку SET.
Установка таймера будет завершена, и на дисплее останется значок « ⊕ ».
- 15** Выключите центр.
Выбранная функция будет автоматически включаться и выключать в установленное время.

Отмена или проверка функции таймера

Каждый раз при нажатии кнопки TIMER вы можете либо привести таймер в действие, либо отменить его работу. Вы также сможете проверить установки таймера. Чтобы привести таймер в действие или проверить его установки, нажмите кнопку TIMER, чтобы на дисплее появилось символ « ⊕ ».
Чтобы отменить функцию таймера нажмите кнопку TIMER так, чтобы символ « ⊕ » на дисплее погасло.

Дополнительные устройства

- 1** Включите дополнительное устройство, например, телевизор или видеомэгагнитофон, к гнездам на задней стенке, помеченным как AUX.
- 2** Нажмите кнопку AUX.

Примечание

Вы можете записывать с дополнительного источника звука, см. раздел Функции кассетной деки.

Функция RDS - НЕ ВО ВСЕХ МОДЕЛЯХ

Что такое RDS

Прибор оборудован системой передачи данных по радио RDS, которая позволяет принимать различные сведения по FM радио. Система RDS распространена во многих странах и представляет собой передачу в текстовом виде информации о позывном символе радиостанции или сведения о радиосети, музыкальном стиле станции и сигналах точного времени.

Настройка RDS

Когда приемник настраивается на станцию FM, выдающую сведения по RDS, он автоматически отобразит позывной станции, а в окне дисплея появится индикатор RDS, а также о типе найденной программы (PTY), Радиотексте (RT), Сигналах времени (CT), а также о службах системы RDS, если радиостанция их передает.

Виды отображаемой информации о RDS

Система RDS способна отображать широкий набор сведений в дополнение к позывному станции, которые появляется на дисплее, как только приемник настроен на станцию. Обычно при работе RDS на дисплее появится название станции, трансляционной сети или буквы позывных. Нажимая кнопку RDS приемника, вы можете поочередно выбрать любое из возможных видов сведений:

(PS → FREQUENCY → PTY → RT → CT)

- **PTY (Распознавание типа программы)**- В окне дисплея отображается описание типа радиостанции.
- **RT (Распознавание текста радио)**- В окне дисплея отображается название станции.
- **CT (Выдаваемые программой сигналы времени)**- Прибор может принимать текущее время и отображать его в окне дисплея.
- **PS (Название сервиса программы)**- В окне дисплея отображается название программы.

Примечания

- Определенные RDS-станции могут не использовать некоторые из приведенных возможностей. Если нужные сведения станцией не передаются, в окне дисплея появится сообщение PTY NONE, RT NONE, CT NONE, PS NONE.

Поиск программы (PTY)

Главное достоинство RDS в том, что она позволяет присвоить программам тип (PTY), который описывает характер передаваемой информации. Список ниже содержит сокращения каждого из типов программы с его расшифровкой.

NEWS	Новости
AFFAIRS	Местные новости
INFO	Информация
SPORT	Спорт
EDUCATE	Образование
DRAMA	Театр
CULTURE	Культура
SCIENCE	Наука
VARIED	Программа с замедленной речью
POP M	Популярная музыка
ROCK M	Рок-музыка
EASY M	Ненавязчивая музыка
LIGHT M	Классическая музыка
CLASSICS	Серьезная классическая музыка
OTHER M	Другая музыка
WEATHER	Прогноз погоды
FINANCE	Финансовая передача
CHILDREN	Детские программы
SOCIAL	Программы по общественной жизни
RELIGION	Религиозные каналы
PHONE IN	Программы со звонками по телефону
TRAVEL	Путешествия и туризм
LEISURE	Развлечения и хобби
JAZZ	Джаз
COUNTRY	Музыка кантри
NATION M	Государственные гимны и мелодии
OLDIES	Старые хиты
FOLK M	Народная музыка
DOCUMENT	Документальные передачи
TEST	Тестовый сигнал проверки станции
ALARM 1	Передача экстренных сообщений

Чтобы произвести поиск программ определенного типа (PTY) следуйте приведенным шагам:

- 1** Нажимая кнопку **TUNER** (или **TUNER/BAND**) выберите диапазон **FM**.
- 2** Выберите требуемую станцию с помощью кнопки **TUNING**.
При приеме в системе RDS на дисплее после индикатора RDS появляется имя сервисной программы (PS).
- 3** Нажмите кнопку **RDS** для выбора **PTY**.
- 4** Чтобы выбрать другой тип программ нажмите кнопку **PRESET UP/DWN**. В то время как на дисплее будет оставаться текущий тип программы, вы сможете прокрутить список всех доступных типов программ.
- 5** Выбрав тип программы (PTY), в течение 5 секунд нажмите **◀◀◀ / ▶▶▶**.
Прибор перейдет в режим автоматического поиска и постарается обнаружить следующую станцию аналогичного типа (PTY) с сигналом приемлемого качества.

Предварительная настройка станций

В память можно занести 50 станций в диапазонах FM или AM. Перед настройкой убедитесь, что вы снизили громкость до минимума

- 1** Для выбора нужной частоты (AM или FM) нажмите **TUNER** (или **TUNER/BAND**). При каждом нажатии кнопки на дисплее попеременно будут сменяться «FM» и «AM».
- 2** Нажмите и удерживайте **TUNING** на передней панели, пока индикатор частоты не начнет меняться.

Примечания

- **Автонастройка**
Нажмите одну из кнопок **TUNING**.
- Сканирование остановится, как только будет найдена ближайшая станция.
- **Настройка вручную**
Воспользуйтесь ручкой **MULTI JOG**.

- 3** Нажмите кнопку **PROG./MEMO.** на центре. На дисплее замигает номер, под которым будет записана станция.
- 4** Нажимая **PRESET** (или **PRESET (∇/▲)** пульта ДУ), установите нужный номер программы.

- 5** Нажмите кнопку **PROG./MEMO.** на центре. Станция занесена в память.

- 6** Для занесения других станция повторите шаги с 2 по 5.

Удаление всех занесённых в память станций

Нажмите и удерживайте кнопку **PROG./MEMO.** на передней панели примерно на две секунды, пока на дисплее не начнет мигать сообщение «CLEAR», после чего снова нажмите **CLEAR** для сброса всех станций.

Справка

Если все ячейки памяти заняты, на дисплее появится сообщение **FULL**, а номер станции замигает. Для изменения номера станции выполните шаги 4-5.

Вызов предварительной установки

Нажимая **PRESET** на передней панели (или **PRESET (∇/▲)** на пульте ДУ) установите нужный номер программы.

Использование радио

- 1** Для выбора нужной частоты (AM или FM) нажмите **TUNER** (или **TUNER/BAND**). При каждом нажатии кнопки на дисплее попеременно будут сменяться «FM» и «AM». Будет включена последняя станция, на которую производилась настройка.
- 2** Нажимая **PRESET** (или **PRESET (∇/▲)** пульта ДУ), выберите нужную программу.
- При каждом нажатии этой кнопки центр переходит от одной предварительно занесённой в память станции к другой.
- 3** Настройте громкость, вращая ручку **УРОВНЯ ГРОМКОСТИ** на передней панели (или нажимая **РЕГУЛИРОВКА УРОВНЯ ГРОМКОСТИ (∇/▲)** на пульте ДУ).

Прослушивание станций, не занесённых в память

- Воспользуйтесь ручной или автоматической настройкой, описанной в шаге 2.
- Для автонастройки нажмите **TUNING** на передней панели.

Чтобы выключить радио

Для выключения системы нажмите **POWER** или перейдите в другой режим (**CD/MP3**, **TAPE** или **AUX**).

Справка

- **Если станция FM принимается с посторонним шумом**
Нажмите **MODE/RIF** на передней панели чтобы с дисплея исчезло "STEREO". Стереoeffект исчезнет, но качество приёма улучшится. Чтобы восстановить стереoeffект снова нажмите кнопку.
- **Для улучшения приёма**
Переориентируйте антенны.

Примечания

- Если стереоприём искажен шумами, переведите радиоприем в режим моно, нажав кнопку **MODE/RIF** (фильтр радиоинтерференции).
- При записи передач радиовещания в диапазонах средних (MW(AM)) могут происходить характерные «приливы» шумов. В этом случае нажмите кнопку **MODE/RIF**.

Воспроизведение с магнитофона

Основные операции при воспроизведении

- 1** Несколько раз нажимая кнопку TAPE1/2, выберите кассету TAPE 1 или TAPE 2.
(В окне дисплея может появиться сообщение "NO TAPE" (нет ленты)).
- 2** Откройте деку TAPE 1 (или 2) нажатием в ▲ PUSH EJECT месте нажатия для открывания деки.
- 3** Вставьте одну или две кассеты стороной с лентой вниз и закройте отсек TAPE 1 (или 2).
- 4** Нажмите кнопку PLAY (▶ или ◀: не во всех моделях).

ДЕКА С АВТОСТОПОМ (TAPE 1/2)

После воспроизведения одной стороны кассеты воспроизведение автоматически прекращается.

ДЕКА С АВТОРЕВЕРСОМ (TAPE 2):

НЕ ВО ВСЕХ МОДЕЛЯХ

Нажимая PLAY MODE, вы можете выбрать направление воспроизведения кассеты.

Нажмите	Дисплей	Результат
Один раз	→ → → или → → →	После воспроизведения стороны 1 или 2 кассеты происходит остановка.
Дважды	→ → → или → → →	После воспроизведения стороны 1 и 2 кассеты происходит остановка.
Трижды	(→) (→) или (→)	После воспроизведения стороны 1 и 2 шесть раз происходит остановка.

Остановка воспроизведения

Во время воспроизведения нажмите STOP(■)/CLEAR на музыкальном центре или TAPE STOP(■) на пульте ДУ.

Сброс счетчика расхода ленты

Нажмите кнопку COUNT. RESET во время воспроизведения.

В окне дисплея отобразится время воспроизведения "TP1(или 2) 0000".

Быстрое воспроизведение ленты назад или вперед

Нажав во время воспроизведения ◀◀ ◀◀ / ▶▶ ▶▶ на передней панели или ◀◀ / ▶▶ на пульте ДУ, нажмите в нужный вам момент кнопку PLAY (▶).

Дублирование записи

Эта функция позволяет выполнять перезапись с одной ленты на другую.

- 1** Нажмите кнопку TAPE1/2.
 - Кассета TAPE 1- Вставьте кассету с лентой - оригиналом.
 - Кассета TAPE 2- Вставьте чистую кассету.
- 2** Нажмите NORMAL/ HIGH DUBBING как указано ниже.

Нажмите	Дисплей	Результат
NOR-DUBB.	DUBB. (LM-M1040)	Перезапись на обычной скорости.
	NOR DUBB (LM-M540/340/345/342)	
HI-DUBB.	HI-SP. DUBB. (LM-M1040)	Перезапись с двукратной скоростью.
	HI DUBB (LM-M540/340/345/342)	

Чтобы остановить запись, нажмите СТОП (■).

Запись

Перемотайте ленту до того места, где следует начать запись. Пользуйтесь только лентами типа «Normal». Перезапись возможна только в деке 2.

Основные настройки

- 1** Нажмите кнопку CD/MP3 или TUNER (или TUNER/BAND)
- 2** Откройте деку 2 и вставьте чистую кассету.
Чтобы установить направление записи: не во всех моделях
Нажимая кнопку PLAY MODE, установите направление записи.

Запись с компакт-диска, радиоприемника или с подключенного оборудования

- 1** Нажмите кнопку ●REC/|| на передней панели.
Мигает сообщение "REC", кассета находится в режиме паузы.
- 2** Нажмите кнопку PLAY(▶) на передней панели.
Начинается запись.

Пауза при записи

Чтобы временно остановить запись нажмите ●REC/|| на передней панели или ●/|| на пульте ДУ.
При этом в окне дисплея будет мигает индикатор "REC".

Остановка записи

Нажмите кнопку TAPE STOP(■).

Синхрозапись с компакт-диска

Функция синхрозаписи с компакт-диска позволяет полностью автоматически дублировать компакт-диск и программные заголовки на кассету.

- 1** Нажмите кнопку в режиме остановки CD SYNC.
При этом в окне дисплея будет мигает индикатор "REC" и "CD SYNC.".(SYNC. : LM-M540/340/345/342)
- 2** Примерно через 7 секунд начнется синхронизированная запись.

Примечания

- Если вы хотите определенный трек, перед началом синхрозаписи выберите его кнопкой ◀◀ ◀◀ / ▶▶ ▶▶ .

Воспроизведение CD

Основные операции при воспроизведении

- 1** Нажмите кнопку **STANDBY/ON** и включите центр.
- 2** Нажмите кнопку **CD/MP3** на передней панели чтобы перейти в режим проигрывания компакт-диска. Если диск не установлен, на дисплее появляется индикатор "NO DISC".
- 3** Нажмите кнопку **CD OPEN/CLOSE** (**▲** OPEN/CLOSE) и положите диск на лоток. Воспроизведение начнется с диска в левом лотке (DISC 1).



Примечание

Чтобы вставить диск диаметром 8 см (3 дюйма) положите его на внутренний круг лотка.

- 4** Закройте отделение для дисков кнопкой **CD OPEN/CLOSE** (**▲** OPEN/CLOSE).
Аудиодиск: На дисплее появляется надпись "READING" (ЧТЕНИЕ), затем - общее количество треков и время воспроизведения.
MP3-диск: На дисплее появляется надпись "READING" (ЧТЕНИЕ), затем - общее количество файлов
- 5** Нажмите кнопку **PLAY** (**▶**) на центре или **CD PLAY/PAUSE** (**▶/||**) на пульте дистанционного управления.
Кроме того, вы можете проигрывать аудиодиск или MP3-диск с помощью нумерованных кнопок.

Пауза при воспроизведении

Нажмите кнопку **CD PAUSE** (**CD ||**) на центре или **CD PLAY/PAUSE** (**▶/||**) на пульте дистанционного управления. Для возобновления работы снова нажмите эту же кнопку.

Остановка воспроизведения

Во время воспроизведения нажмите **STOP** (**■**)/**CLEAR** на музыкальном центре или **CD STOP** (**■**) на пульте ДУ.

Пропуск дорожек

- Для перехода к следующей дорожке нажмите **▶▶ ▶▶**.
- Если вы однократно нажмете кнопку **◀◀ ◀◀** в середине дорожки, центр возвратится к началу дорожки. Если повторно нажимать эту кнопку, при каждом нажатии кнопки будет происходить пропуск трека.

Поиск дорожки

Нажав и удерживая во время воспроизведения кнопку **◀◀ ◀◀ / ▶▶ ▶▶** на пульте ДУ, освободите ее в нужный вам момент.

Примечания

Данная функция не доступна при воспроизведении MP3-файла.

Переход к другим дискам

Нажмите **DISC SKIP** на музыкальном центре или **D.SKIP** на пульте ДУ при воспроизведении или в положении **СТОП**.

Прямой выбор диска

Нажмите кнопку **DISC 1**, **DISC 2** или **DISC 3** при воспроизведении или в положении **СТОП**. Если кнопку **DISC 1-3** нажать до воспроизведения диска, центр начнет автоматическое воспроизведение выбранного диска.

Смена диска во время воспроизведения

Вы можете открыть отделение для дисков во время воспроизведения, проверить, какие диски будут проигрываться, и заменить диски, не прерывая воспроизведения с рабочего диска.

- 1** Нажмите **CD OPEN/CLOSE** (**▲** OPEN/CLOSE). Откроется отделение для дисков. Будут видны два лотка для дисков. Даже если в это время производится проигрывание компакт-диска, оно не будет прервано.
- 2** Замена дисков в лотках. Следующим после текущего диска будет проигран диск в левом лотке, затем диск в правом лотке.
- 3** Нажмите кнопку **CD OPEN/CLOSE** (**▲** OPEN/CLOSE). Крышка отделения компакт-дисков закроется.

Примечания

- Не кладите на лоток больше одного диска одновременно.
- Не пытайтесь заталкивать отделения для дисков, чтобы закрыть крышку, вы можете повредить прибор.

Проверка информации MP3-файла

Нажмите кнопку **MP3 Info** во время воспроизведения MP3-файла.

- Информация (название, исполнитель или альбом) файла MP3 будет показана на дисплее.
- Если MP3-файл не содержит информации, на дисплее появится надпись "NO ID3 TAG".

Примечания

- Данное устройство может воспроизводить диски CD-R или CD-RW, содержащие аудиотреки или MP3-файлы.
- Название файла MP3 и ID3-тег должны состоять из букв английского алфавита.

Воспроизведение CD

Повторное воспроизведение

Чтобы повторить воспроизведение трека

Нажмите кнопку **REPEAT** один раз во время воспроизведения.

- В окне дисплея появится значок "1".

Повторное воспроизведение одного диска.

Снова нажмите кнопку **REPEAT** при воспроизведении.

- В окне дисплея появится значок "1 DISC".

Повторное воспроизведение всех треков

Нажмите кнопку **REPEAT** еще раз во время воспроизведения.

- В окне дисплея появится значок "ALL DISC".

Прекращение повторного воспроизведения

- Нажимайте кнопку **REPEAT** несколько раз до тех пор, пока не исчезнет индикатор повтора.

Повторное воспроизведение по программе

• Нажмите кнопку **REPEAT** один раз при воспроизведении по программе.

- На дисплее появится значок "1".

(Повтор одного трека)

• Нажмите кнопку **REPEAT** снова при воспроизведении по программе.

- На дисплее появится значок "ALL DISC".

(Повтор всех программ)

Режим повторного воспроизведения в произвольном порядке

• Нажмите кнопку **REPEAT** во время воспроизведения в произвольном порядке.

- На дисплее появится сообщение "1 DISC".

(Повтор одного трека)

• Снова нажмите **REPEAT** во время воспроизведения в произвольном порядке.

- На дисплее появится сообщение "ALL DISC".

(Повтор всех треков в режиме произвольного воспроизведения)

Воспроизведение треков в произвольном порядке

Нажмите кнопку **RANDOM на ПДУ во время воспроизведения.**

Все треки на компакт-диске будут воспроизводиться в произвольном порядке.

EX) Пример: На дисплее появится сообщение "5 R 00:20"

Индикатор номера трека	
Индикатор режима воспроизведения в произвольном порядке	
Индикатор времени воспроизведения	

На дисплее появится сообщение "RANDOM"

(модель LM-M540/340/345/342)

Отмена режима воспроизведения в произвольном порядке

Снова нажмите кнопку **RANDOM**, чтобы вернуться к обычному режиму воспроизведения playback.

Воспроизведение по программе

Вы можете проигрывать треки на диске в заранее заданном порядке. Запрограммировать можно до 20 файлов.

1 Во время остановки нажмите кнопку **PROG./MEMO.** на центре или **PROGRAM** на пульте дистанционного управления.

2 Для выбора диска нажмите **DISC SKIP** или **DISC DIRECT PLAY (DISC1/2/3)** на передней панели или **D.SKIP** на пульте ДУ.

3 Чтобы выбрать нужную дорожку нажмите **CD SKIP/SEARCH** <<< << / >>> >>> на передней панели или на пульте дистанционного управления.

4 Нажмите кнопку **PROG./MEMO.** на центре или **PROGRAM** на пульте дистанционного управления.

5 Повторите шаги 1~4.

6 Нажмите кнопку **PLAY(▶)** на центре или **CD PLAY/ PAUSE (▶/||)** на пульте дистанционного управления.

Проверка содержания программы

При остановленном проигрывателе нажмите кнопку **PROG./MEMO.** (или **PROGRAM** на пульте дистанционного управления).

Сброс программы

При остановленном проигрывателе нажмите кнопку **PROG./MEMO.** (или **PROGRAM** на пульте дистанционного управления). Затем нажмите **CLEAR** на музыкальном центре или **CD STOP(■)** на пульте ДУ.

Дополнение программы

1. При остановленном проигрывателе несколько раз нажмите кнопку **PROG./MEMO.** (или **PROGRAM** на пульте дистанционного управления), чтобы надпись "Disc Number" замигала.

2. Повторите шаги 2~4.

Изменение содержания программы

1. Нажмите кнопку **PROG./MEMO.** (или **PROGRAM** на пульте дистанционного управления) чтобы вызвать программу, которую вы хотите изменить.

2. Повторите шаги 2~4.

Устранение возможных неисправностей

Проверьте по следующему руководству возможные причины неполадок, прежде чем обращаться в ремонтную мастерскую.

Симптом	Причина	Метод устранения
Нет питания.	<ul style="list-style-type: none"> Отключен шнур питания. 	<ul style="list-style-type: none"> Надежно вставьте шнур в стенную розетку питания.
Нет звука.	<ul style="list-style-type: none"> Ненадежно подключены аудио кабели 	<ul style="list-style-type: none"> Тщательно подключите аудиокабель к разъему
	<ul style="list-style-type: none"> Отключено питание дополнительного оборудования. 	<ul style="list-style-type: none"> Включите дополнительное оборудование.
	<ul style="list-style-type: none"> Неверно подключен кабель акустической системы. 	<ul style="list-style-type: none"> Правильно подключите кабель, затем снова включите систему, нажав POWER.
Не начинается воспроизведение..	<ul style="list-style-type: none"> Не вставлен диск или кассета. 	<ul style="list-style-type: none"> Вставьте диск или кассету.
	<ul style="list-style-type: none"> Вставлен диск или кассета, воспроизведение которых невозможно. 	<ul style="list-style-type: none"> Вставьте диск или кассету, которую возможно проигрывать.
	<ul style="list-style-type: none"> Диск перевернут. 	<ul style="list-style-type: none"> Поставьте диск стороной с записью вниз.
	<ul style="list-style-type: none"> Диск положен неаккуратно. 	<ul style="list-style-type: none"> Положите диск в соответствующие направляющие лотка.
	<ul style="list-style-type: none"> Загрязнен диск. 	<ul style="list-style-type: none"> Очистите диск.
Пульт дистанционного управления не работает.	<ul style="list-style-type: none"> Пульт дистанционного управления не направлен на окошко датчика ДУ. 	<ul style="list-style-type: none"> Направьте пульт дистанционного управления на датчик системы.
	<ul style="list-style-type: none"> Пульт слишком удален от системы. 	<ul style="list-style-type: none"> Пользуйтесь пультом на расстоянии в пределах 23 футов (7 м).
	<ul style="list-style-type: none"> Между пультом и системы находится препятствие. 	<ul style="list-style-type: none"> Устраните препятствие.
	<ul style="list-style-type: none"> Разрядились элементы питания в пульте ДУ. 	<ul style="list-style-type: none"> Замените элементы питания новыми.

Дополнительная информация

MP3

- MP3-файл - это аудиоданные, сжатые в формате MPEG1. Файлы, имеющие расширение ".mp3", называются MP3-файлами.
- Устройство не определяет MP3-файл, не имеющий расширения ".mp3".

Совместимость MP3-диска с данным устройством ограничена следующими условиями:

1. Частота дискретизации / 8 - 48 кГц.
2. Скорость передачи / 8 - 320 кбит/с.
3. Физический формат диска должен быть "ISO 9660".
4. Если вы записываете MP3-файлы с помощью программы, которая не создает файловую систему, например, "Digest-CD" и т. п., воспроизведение MP-3 файлов будет невозможно. Рекомендуется использовать программу "Easy-CD Creator", которая создает файловую систему стандарта ISO 9660.

5. Названия файлов должны состоять из 30 или менее знаков и иметь расширение ".mp3", например, "*****.MP3".

6. Не используйте специальные знаки, такие как "/ : * ? " < > " и т. д.

7. Даже если на диске содержится более 1000 файлов, на дисплее будет показано не более 999.

Многосеансовая запись

- Данная функция определяет диск, записанный в многосеансовом режиме, по диску типа CD-ROM.

Например) Если в первом сеансе записаны MP3-файлы, будут воспроизводиться только MP3-файлы, записанные в первом сеансе. Если во всех сеансах записаны только MP3-файлы, будут воспроизводиться все MP3-файлы из каждого сеанса. Если в первом сеансе записан аудиодиск, будет воспроизводиться только аудиодиск, записанный в первом сеансе.

Технические характеристики

Раздел		МОДЕЛИ	LM-M1040	LM-M540	LM-M340/345/342
[Основные характеристики]	Потребляемая напряжение	См. этикетку на задней панели прибора.			
	Потребляемая мощность	140 Вт	100 Вт	70 Вт	
	Масса	6.2 кг	8.0 кг	8.0 кг	
	Габариты (Ш x В x Г)	273 x 326 x 370 мм			
[CD]	Диапазон воспроизводимых частот	40 - 18000 Гц			
	Отношение сигнал/шум	70 дБ			
	Динамический диапазон	70 дБ			
[Tuner]	FM	Диапазон частот	87.5 -108.0 МГц или 65 -74 МГц, 87.5 -108.0 МГц		
		Промежуточная частота	10.7 МГц		
		Отношение сигнал/шум	60/55 дБ		
		Диапазон воспроизводимых частот	60 - 10000 Гц		
	AM (MW)	Диапазон частот	522 - 1611 кГц или 530 - 1610 кГц		
		Промежуточная частота	450 кГц		
		Отношение сигнал/шум	35 дБ		
		Диапазон воспроизводимых частот	100 - 1800 Гц		
[Усилитель]	Выходная мощность	100Вт+100Вт	50Вт+50Вт	30Вт+30Вт	
	T.H.D	0.15%			
	Диапазон воспроизводимых частот	42 - 25000 Гц			
	Отношение сигнал/шум	80 дБ			
[КАССЕТА]	Скорость ленты	4.75 см/с			
	Детонация звука	0.25% (MTT -111, JIS-WTD)			
	Время прямой/обратной перемотки	120 секунд (С-60)			
	Диапазон воспроизводимых частот	250 - 8000Гц			
	Отношение сигнал/шум	43дБ			
	Разделение каналов	50дБ(Р/В)/45дБ(Р/Р)			
	Сигнал стирания	55дБ (MTT-5511)			
[Громкоговорители]	МОДЕЛИ	LMS-M1040	LMS-M540	LMS-M340/345/342	
	Тип	3 выход 3 акустическая система	2 выход 2 акустическая система	2 выход 2 акустическая система	
	Импеданс	6 Ω	6 Ω	6 Ω	
	Диапазон воспроизводимых частот	65 - 20000 Гц	60 - 20000 Гц	50 - 18000 Гц	
	Уровень звукового давления	86 дБ/Вт (1М)	85дБ/Вт (1М)	84дБ/Вт (1М)	
	Номинальная подводимая мощность	100 Вт	50 Вт	30 Вт	
	Максимальная подводимая мощность	200 Вт	100 Вт	60 Вт	
	Габариты (Ш x В x Г)	230 X 326 X 293 мм	200 X 326 X 237мм	200 X 326 X 241 мм	
	Вес нетто	4.66 кг	3.25 кг	3.2 кг	

* Конструкция и технические характеристики могут подвергаться изменениям без специального уведомления.