

SAMSUNG

SAMSUNG

ELECTRONICS



АЯ46

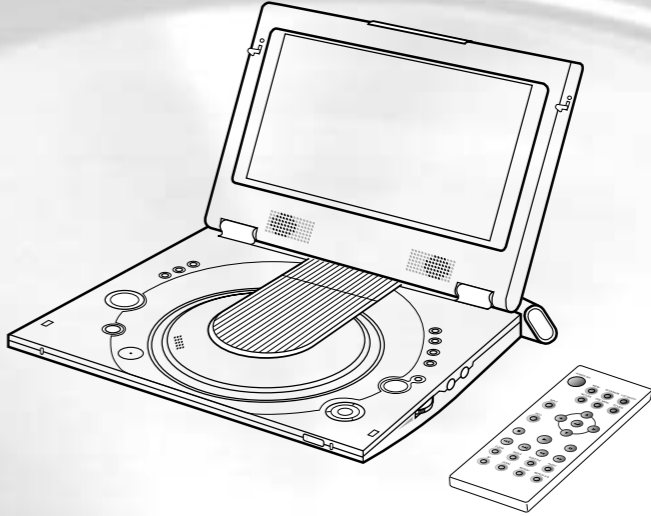

Переносной DVD плеер

DVD-L300

DVD-L300W

AK68-00431H(02)

РУССКИЙ ENG

Замечания и инструкции по технике безопасности

Инструкции по технике безопасности

Перед началом эксплуатации внимательно прочитайте инструкции по безопасности и эксплуатации данного изделия. Сохраните данное руководство и пользуйтесь им в качестве справочного пособия. Обязательно соблюдайте все предостережения, касающиеся эксплуатации данного изделия.

1. Перед чистой изделия отсоедините сетевой шнур от сетевой розетки. Не пользуйтесь жидкими чистящими средствами или средствами в аэрозольной упаковке. Протирайте изделие влажной салфеткой.

2. Не используйте принадлежности, не соответствующие рекомендациям производителя. Они могут стать причиной неисправностей.

3. Не оставляйте данное изделие возле воды, например, около ванны, кухонной раковины или емкости для замачивания белья, в сыром подвале или около бассейна.

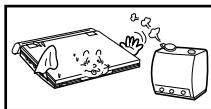

4. Не ставьте изделие на непрочные поверхности - будь это подставка, подвесная полка или стол.

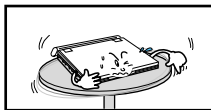

Изделие может упасть, причинив серьезные телесные повреждения вам, или получить повреждения само.

Используйте только подставку, рекомендованную производителем или входящую в комплект поставки изделия. Производите установку согласно инструкциям с использованием рекомендуемых принадлежностей для установки.



5. При перемещении проигрывателя соблюдайте осторожность. Резкие остановки, перемещение с большой скоростью и неровности пола могут заставить тележку для транспортировки проигрывателя перевернуться.

6. Используйте только тот источник питания, который указан на

этикетке. Если вы не уверены в том, какое напряжение необходимо для работы проигрывателя, обратитесь в фирму, где вы приобрели проигрыватель.

Если вы хотите использовать для работы проигрывателя батарейки или иной источник питания, обратитесь за справкой к данному руководству.

7. Проложите шнур питания так, чтобы на него нельзя было наступить при ходьбе, а соседние предметы не могли его защемить. Внимательно следите за тем, чтобы не были повреждены концы шнура (у входа в розетку и на выходе из изделия).

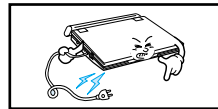

8. Во время грозы или когда изделие не используется в течение долгого времени, отсоединяйте сетевой шнур от сетевой розетки и отключайте антенный кабель от изделия.



Это исключит опасность поражения электрическим током и возможность повреждения изделия от разряда молнии.

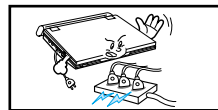

9. Не допускайте перегрузки сетевой розетки или удлинителей. Это может привести к возгоранию или поражению электрическим током.

10. Не допускайте попадания посторонних предметов внутрь изделия. При их соприкосновении с деталями или контактами внутри, на которых имеется высокое напряжение, может возникнуть опасность возгорания или поражения электрическим током.

Не допускайте попадания жидкостей внутрь изделия.

Замечания и инструкции по технике безопасности

11. Не пытайтесь самостоятельно проводить техническое обслуживание изделия, не открывайте и не снимайте корпус. Вы можете получить удар током и другие повреждения.

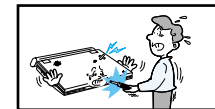

Для технического обслуживания обращайтесь к квалифицированному специалисту по обслуживанию электронной техники.

12. В случае необходимости замены адаптера переменного тока, приобретайте и используйте адаптер такого же типа.

13. Убедитесь, что специалист по техническому обслуживанию электронной техники использует детали для замены согласно техническим параметрам производителя или детали с такими же параметрами, как у производителя. Техническое обслуживание, выполняемое не специалистом, может привести к возгоранию, поражению электрическим током и т.д.

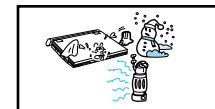

14. Не размещайте данное изделие возле радиатора отопления, обогревателя, печи, а также около любого теплоизлучающего оборудования (в том числе и усилителей).

15. Не смотрите фильм на ходу. Не включайте проигрыватель DVD и не смотрите фильм во время управления автомобилем или прогулки. В противном случае вы можете по неосторожности получить травму.

16. Не подключайте изделие к источнику питания с напряжением выше указанного в технических характеристиках данного проигрывателя DVD.

- Подключайте изделие к источнику питания с напряжением в пределах, указанных в технических характеристиках данного проигрывателя DVD.
- Подключение к источнику питания с несоответствующим напряжением может явиться причиной возгорания или поражения электрическим током.

17. Не давите на экран с силой.

- Поверхность экрана изготовлена из стекла. При сильном давлении стекло может разбиться.

18. Не держите проигрыватель DVD на коленях долгое время.
- Вы можете получить слабый ожог из-за тепла, производимого проигрывателем DVD.

Замечания и инструкции по технике безопасности

Защита от копирования

- Многие DVD-диски записаны с защитой от копирования. Поэтому проигрыватель DVD следует подключать непосредственно к телевизору, а не видеомагнитофону. При подключении к видеомагнитофону изображение от DVD-дисков, записанных с защитой от копирования, получается искаженным.
- Данное изделие изготовлено с использованием технологии защиты авторских прав, основанной на методах, защищенных патентами США и иными правами на интеллектуальную собственность, которыми владеет корпорация Macrovision совместно с другими правообладателями.
Использование технологии защиты авторских прав должно быть санкционировано корпорацией Macrovision и направлено на обеспечение возможности только домашнего или иного ограниченного просмотра. Запрещается производить инженерный анализ или разбирать проигрыватель.

Информация о мерах по безопасной эксплуатации

Как добиться оптимальной работы

Данное изделие сконструировано по новейшей технологии, обеспечивающей его безотказную работу.
Загрязнение линзы оптической головки считывания или привода диска вызовет ухудшение качества изображения.

Конденсации влаги

Конденсат внутри проигрывателя может образовываться в следующих случаях:

- Если теплый воздух контактирует с холодными частями внутри проигрывателя.
- Если проигрыватель находится в помещении с высокой влажностью.
- Если проигрыватель подвергается резким колебаниям температуры.

При образовании конденсата внутри проигрыватель может работать неправильно.
В этом случае оставьте проигрыватель при комнатной температуре до тех пор, пока влага не высохнет, и проигрыватель не сможет правильно работать.

Меры безопасности при работе с лазером

Будьте осторожны

В данном изделии используется лазер. Использование органов управления, регулировки или выполнение процедур, не описанных в данной Инструкции, может привести к опасному облучению лазером. Не открывайте крышки и не заглядывайте внутрь изделия при повреждении блокировочного механизма.

Предостережение

Старайтесь не сломать блокировочный механизм.

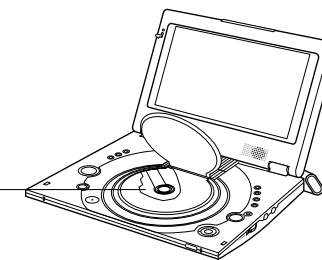

Настройка и Установка

Основные особенности	8
Принадлежности	9
Типы и характеристики дисков	10
Описание - Верхняя панель	12
Пульт дистанционного управления	15
Использование пульта дистанционного управления	16

Соединения

Подключение наушников к проигрывателю DVD	17
Подключение внешних устройств (выбор источника входного сигнала)	18
Просмотр видеозаписи с внешнего устройства	19
Подключение телевизора	20
Подключение к внешней стереосистеме	21

Указания по использованию адаптера

Использование адаптера переменного тока	24
Использование блока батарей	26
Индикатор заряда батарей	27
Автомобильный адаптер питания	28

Основные Функции

Воспроизведение диска	30
Использование функции Поиск/пропуск	32
Использование функции вывода на экран информации о диске	33
Использование меню диска и меню фильма	34
Меню функций	35
Повторное воспроизведение	36

Дополнительные Функции

Замедленный повтор	37
Настройка формата изображения (EZ View)	38
Выбор языка звукового сопровождения	40
Выбор языка субтитров	41
Выбор ракурса просмотра	42
Закладка	43
Использование функций масштабирования и объемного звука	44
Меню клипов для MP3/WMA/JPEG	45
Выбор папки	46
Воспроизведение дисков MP3/WMA	47
Воспроизведение дисков с фотографиями	49

Использование меню "Настройка"

Использование меню "Настройка"	51
Настройка языка	52
Настройка параметров звука	54
Настройка параметров изображения	55
Настройка уровня родительского контроля	56

Справочные Данные

Меры предосторожности	57
Устранение неисправностей	62
Технические характеристики	65

Основные особенности

Воспроизведение дисков DVD и музыкальных компакт-дисков (CD).

- Возможность воспроизведения компакт-дисков CD-R/RW с файлами формата MP3/WMA.

10-дюймовый-экран, встроенные стереофонические громкоговорители

- Благодаря встроенному 10-дюймовому дисплею и стереофоническим громкоговорителям вы можете смотреть записанный на диске DVD фильм без помощи телевизора.

Удобное питание от источников 2 типов

- Вы можете пользоваться проигрывателем DVD практически везде, используя в помещении адаптер переменного тока, входящий в комплект поставки, а на улице - блок батарей.

Компактность и легкость

- Благодаря компактной и легкой конструкции проигрыватель удобен для переноски.

Изображение с высоким разрешением

- ЖК-экран высокого разрешения с 384 тыс. пикселей обеспечивает четкое изображение.

Аудио-видео Вход/Выход, оптический цифровой выход

- *¹С помощью оптического цифрового выхода можно воспроизводить звуковой сигнал стандартов Dolby Digital 5.1-CH и *²DTS digital. Вы можете наслаждаться непревзойденным объемным звуком, подключив к данному

гнезду процессор или усилитель сигнала формата Dolby Digital/DTS digital surround.

- К гнездам входа/выхода AV (аудио-видео) проигрывателя DVD можно подключить видеомагнитофон или видеокамеру, а также телевизор для просмотра фильма на большом экране.

- *¹ Произведено по лицензии компании Dolby Laboratories. "Dolby", "Pro Logic" и символ (D) - "двойная буква D" являются товарными знаками компании Dolby Laboratories. Конфиденциальные неопубликованные труды © 1992-1997. Dolby Laboratories. Все права сохранены.
- *² "DTS" и "DTS Digital Out" являются товарными знаками компании Digital Theater Systems, Inc.

EZ VIEW

Функция подстройки формата экрана преобразует широкоэкранное изображение в полноэкранное для удобства его просмотра на обычном телевизоре.

ВЫБОР ИСТОЧНИКА СИГНАЛА

Предназначен для просмотра видеосигнала с внешних устройств, таких, как, видеомагнитофон, видеокамера и т.п.

Принадлежности

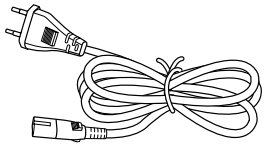
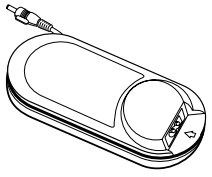
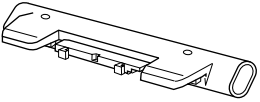
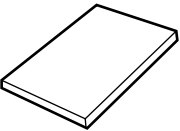
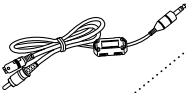
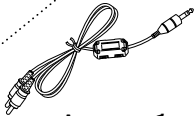
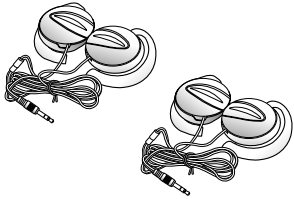
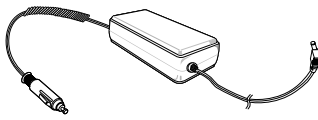
<p>Пульт ДУ</p>  <p>Литиевая батарея</p>	<p>Сетевой шнур</p> 	<p>Адаптер переменного тока</p> 	<p>Блок батарей питания</p> 
<p>Руководство пользователя</p> 	<p>Видеокабель</p>  <p>Аудиокабель</p> 	<p>Наушники</p> 	<p>Автомобильный адаптер питания</p> 

Если дополнительные возможности дисков отличаются от описанных в руководстве

- Некоторые дополнительные функции или эксплуатационные возможности зависят от типа диска и могут быть недоступны. Следуйте указаниям на экране. В данном руководстве описаны только основные действия с дисками.
- При выполнении некоторых действий может появиться знак ⓪. Он означает, что данный тип дисков не поддерживает некоторые действия, описанные в Руководстве пользователя.

Типы и характеристики дисков

Данный проигрыватель воспроизводит следующие типы дисков с соответствующими логотипами:

Типы дисков (логотипы)	Тип записи	Размер диска	Макс. время воспроизведения	Характеристики
	Аудио + видео	12см	Односторонний 240 мин. Двухсторонний 480 мин.	<ul style="list-style-type: none"> Диск DVD обеспечивает исключительное качество звука и изображения благодаря использованию систем кодирования Dolby Digital и MPEG-2. Экранное меню обеспечивает легкий выбор различных видео- и аудиофункций.
		8см	Односторонний 80 мин. Двухсторонний 160 мин.	
	Аудио + видео	12см	74 мин.	<ul style="list-style-type: none"> Видеозапись с качеством звука как на компакт-диске, качеством видеоизображения формата VHS и технологией сжатия MPEG-1.
		8см	20 мин.	
	Аудио	12см	74 мин.	<ul style="list-style-type: none"> При записи CD используется цифровой сигнал, в результате чего звук воспроизводится с малыми искажениями, а качество звучания со временем не ухудшается.
		8см	20 мин.	

Воспроизведение дисков с региональным кодом

Как проигрывателю DVD, так и самим дискам присваивается региональный код. Воспроизведение диска возможно только при совпадении региональных кодов. Если коды не совпадают, диск воспроизводиться не будет.

Региональный код для данного проигрывателя указан на нижней стенке корпуса проигрывателя.

* Примечание 1



• Воспроизведение дисков с региональным кодом



• Система вещания ПАЛ (PAL) в Великобритании, Франции, Германии и т.д.



• Диск, записанный в системе Dolby Digital



• Диск со стереозвучанием



• Цифровой аудиодиск



• Диск, записанный в системе DTS



• Диск с файлами формата MP3

ВНИМАНИЕ:

* Типы дисков, которые не будут воспроизводиться на данном проигрывателе:

- DVD-ROM
- DVD-RAM
- CD-ROM
- CDV
- CDI
- Слой HD дисков Super Audio CD.

• На дисках CDG воспроизводится только звук без графики.

* Воспроизведение возможно в зависимости от условий записи:

- DVD-R
- DVD+RW, -RW
- CD - RW

• Диски с неподвижными изображениями

* Диски типа VCD 2.0 воспроизводятся как диски VCD1.1 (Меню выкл.)

Типы и характеристики дисков

* Примечание 2

- Наличие некоторых дополнительных функций воспроизведения дисков DVD или Video CD зависит от производителя. Проигрыватель DVD воспроизводит данные на диске согласно записанным инструкциям производителя диска. Появление значка  во время воспроизведения означает, что производитель наложил ограничения на выполнение данной функции.

* Примечание 3

- ЖК-дисплей не поддерживает функцию Closed Caption (Субтитры по требованию). Однако субтитры можно увидеть, подключив изделие к телевизору с этой функцией.

Диски, которые могут не воспроизвестись

1. "Пиратские" диски
2. Диски с царапинами
3. Диски со следами пальцев, пятнами и грязью.
 - Если на поверхности диска имеются царапины или грязь, на экране появится надпись **No Disc** и воспроизведение прервется. (О чистке диска см. стр. 5.)
 - Если на рабочей поверхности диска имеются царапины или грязь, то при его проигрывании возможно пропадание изображения. (На экране появляются блоки пустых участков. В этом случае изображение восстанавливается в течение 2-3 сек.)

Об авторских правах

- Все виды тиражирования, публичного показа, транслирования, сдачи в наем, копирования и передачи по каналам связи содержимого диска, производимые в коммерческих целях без надлежащего разрешения, запрещены законом.
- Данное изделие снабжено устройством защиты от копирования, поэтому при его подключении к видеомагнитофону для записи изображение получается искаженным.
- Данное изделие изготовлено с использованием технологии защиты авторских прав, основанной на методах, защищенных патентами США и иными правами на интеллектуальную собственность, которыми владеет корпорация Macrovision совместно с другими правообладателями. Использование технологии защиты авторских прав должно быть санкционировано корпорацией Macrovision и направлено на обеспечение возможности только домашнего или иного ограниченного просмотра, если не имеется разрешения корпорации Macrovision на другое использование. запрещается производить инженерный анализ или разбирать проигрыватель.
- Произведено по лицензии компании Dolby Laboratories.
- "Dolby", "Pro Logic" и символ  "двойная буква D" являются товарными знаками компании Dolby Laboratories.
- DTS является товарным знаком компании Digital Theater System, Inc.

Описание - Верхняя панель

Вид спереди

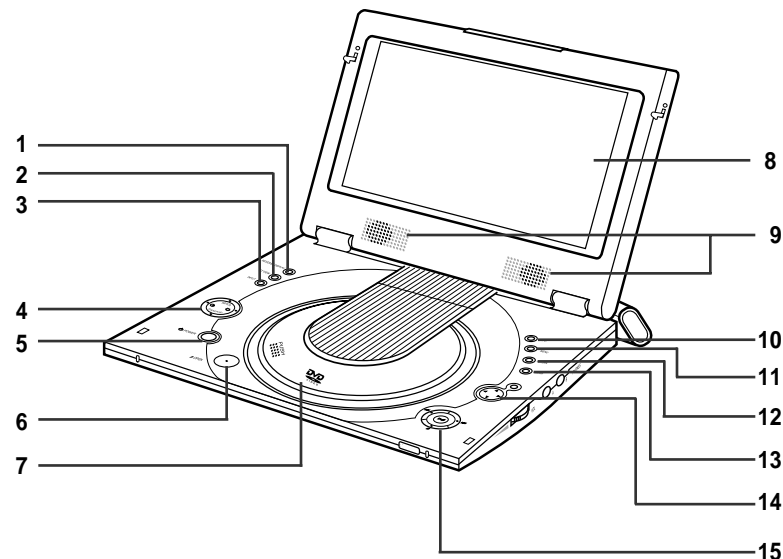

1. КНОПКА “ВОСПРОИЗВЕДЕНИЕ В ОБРАТНОМ НАПРАВЛЕНИИ”
2. EZ VIEW
3. КНОПКА INPUT (ВЫБОР ИСТОЧНИКА СИГНАЛА)
4. AIC (Adaptive Image Control-Адаптивное управление изображением)
 - Standard : основной режим для обычного просмотра.
 - Indoor : лучший режим в условиях недостаточного освещения. Показывает более “живое”, детальное изображение с усилением компонентов сигнала в условиях искусственного освещения.
 - Outdoor : самый подходящий режим для просмотра вне помещения при солнечном свете. Усиливает контрастность и резкость, чтобы скомпенсировать влияние наружного освещения.
 - Low light : оптимальный режим для просмотра при плохом освещении. Используйте данный режим, чтобы уменьшить яркость и увеличить контрастность и резкость по краям, если в помещении для просмотра очень темно.
5. ПИТАНИЕ
 - Чтобы выключить изделие, держите нажатой кнопку POWER (питание) в течение 1 секунды.
6. КНОПКА “ОТКРЫТЬ”
7. КРЫШКА ПРИВОДА ДИСКА
8. ЖК-ЭКРАН
9. ГРОМКОГОВОРТЕЛИ
10. КНОПКА INFO
11. КНОПКА “МЕНЮ”
12. RETURN (ВОЗВРАТ)
13. CLEAR (УДАЛЕНИЕ)
14. КНОПКА ВВОД (↵), КНОПКА КУРСОРА (ВВЕРХ/ВНИЗ/ВЛЕВО/ВПРАВО)
15. ВОСПРОИЗВЕДЕНИЕ и т.д.
ВОСПРОИЗВЕДЕНИЕ/ПАУЗА (▶||), СТОП (■),
ПРОПУСК НАЗАД (◀◀), ПРОПУСК ВПЕРЕД (▶▶)

Описание - Верхняя панель

Вид справа

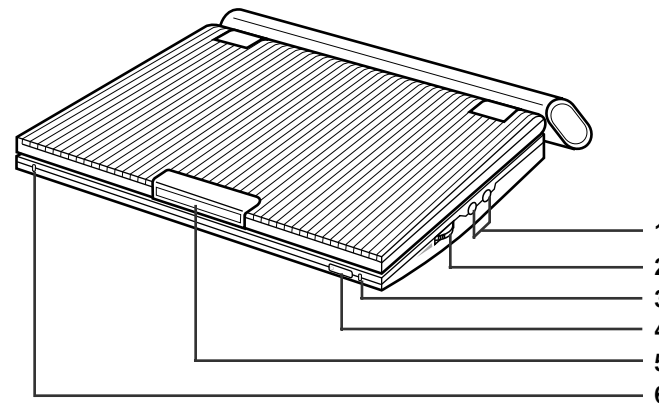

1. ГНЕЗДА ДЛЯ НАУШНИКОВ А, В
2. РЕГУЛЯТОР ГРОМКОСТИ
3. ИНДИКАТОР ЗАРЯДКИ БАТАРЕЙ
4. ПРИЕМНИК СИГНАЛА ПДУ
5. ЗАЩЕЛКА ПРОИГ РЫВАТЕЛЯ
6. ИНДИКАТОР РЕЖИМА ГОТОВНОСТИ

Вид слева

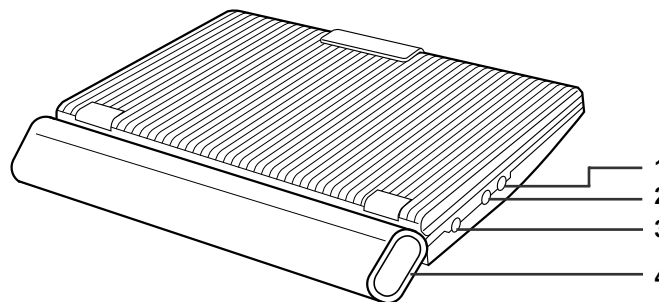

1. АУДИОВХОД/АУДИОВЫХОД/ЦИФРОВОЙ ОПТИЧЕСКИЙ ВЫХОД
2. ВИДЕОВХОД/ВИДЕОВЫХОД/ВЫХОД S-VIDEO
3. РАЗЪЕМ ПОДКЛЮЧЕНИЯ ПИТАНИЯ 8,4 В ПОСТ. ТОКА
4. БЛОК БАТАРЕЙ

Описание - Верхняя панель

Вид снизу

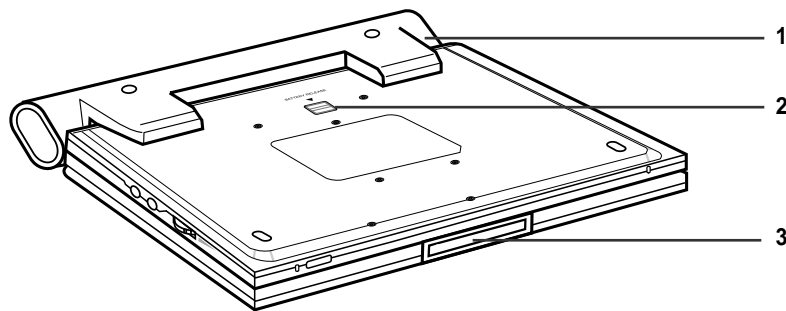

1. БЛОК БАТАРЕЙ
2. ЗАЩЕЛКА БЛОКА БАТАРЕЙ
(Для отделения блока батарей)
3. ЗАЩЕЛКА ПРОИГРЫВАТЕЛЯ

Отделение блока батарей

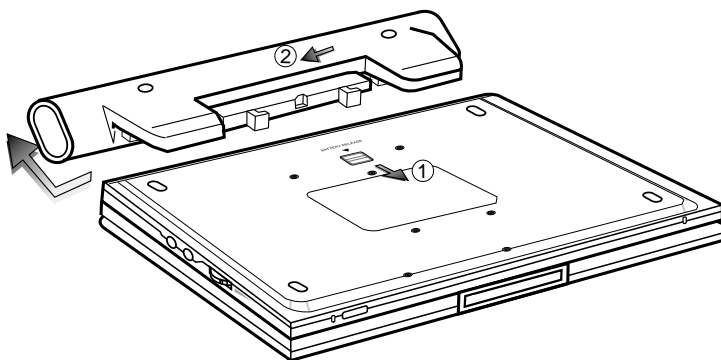

- 1 Нажмите в направлении стрелки.
- 2 Сдвиньте блок батарей влево, после чего отделите его.

Пульт дистанционного управления

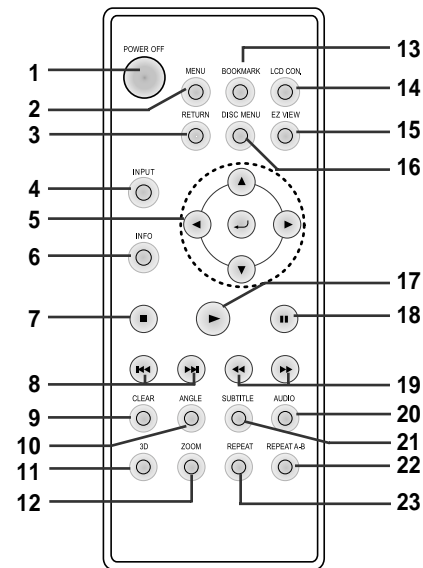

1. Кнопка ПИТАНИЕ ПРОИГРЫВАТЕЛЯ
 - Если выключить проигрыватель с пульта ДУ, он переходит в режим энергосбережения. Чтобы включить проигрыватель, нажмите кнопку POWER на его корпусе.
2. Кнопка MENU
 - При нажатии кнопки на экране появляется меню настроек проигрывателя DVD.
3. Кнопка RETURN (ВОЗВРАТ)
 - При нажатии кнопки происходит возврат в предыдущее меню.
4. Кнопка INPUT (ВЫБОР ИСТОЧНИКА СИГНАЛА)
 - Используйте при выборе сигнала с внешних источников.
5. Кнопки КУРСОР/ВВОД (Перемещение курсора ВВЕРХ/ВНИЗ или ВЛЕВО/ВПРАВО)
 - Кнопки-переключатели
6. Кнопка INFO
 - При нажатии кнопки на экране показывается текущий режим воспроизведения диска
7. Кнопка STOP (СТОП)
 - Остановка воспроизведения диска
8. Кнопки SKIP (ПРОПУСК)
 - Пропуск сюжета, фрагмента, дорожки.
9. Кнопка CLEAR (ОЧИСТКА ЭКРАНА)
 - Нажатие кнопки убирает с экрана меню и индикаторы состояния
10. Кнопка ANGLE (РАКУРС)
 - Меняет угол просмотра записанной на диске DVD сцены.
11. Кнопка функции объемного звука
12. Кнопка ZOOM (МАСШТАБ)
13. Кнопка BOOKMARK (ЗАКЛАДКА)
14. Кнопка ВКЛ/ВЫКЛ ЖК-экрана
 - Включает и выключает ЖК-дисплей.
15. Кнопка EZ VIEW
 - С помощью функции Easy View можно преобразовать широкоэкранные изображения так, что они будут показаны на весь экран.
16. Кнопка DISC MENU (МЕНЮ ДИСКА)
 - Вызывает на экран меню диска.
17. Кнопка ВОСПРОИЗВЕДЕНИЕ
 - Включает воспроизведение диска.
18. Кнопка PAUSE/STEP (ПАУЗА/ШАГ)
 - Временно приостанавливает воспроизведение диска.
19. Кнопки SEARCH (ПОИСК)
 - Поиск по диску вперед/назад.
20. Кнопка AUDIO (АУДИО)
 - Служит для переключения между различными режимами звукового сопровождения, записанного на диске.
21. Кнопка SUBTITLE (СУБТИТРЫ)
 - Помечает фрагмент для повторного воспроизведения от A до B.
22. Кнопка REPEAT A-B (ПОВТОР A-B)
 - Помечает фрагмент для повторного воспроизведения от A до B.
23. Кнопка REPEAT (ПОВТОР)
 - Включает повторное воспроизведение сюжета, фрагмента, дорожки или всего диска.

Использование пульта дистанционного управления

Установка батареи в пульт ДУ

1. Выдвиньте лоток для батареи в направлении, указанном стрелкой
2. Установите литиевую батарею в лоток и вставьте его в пульт.
 - Соблюдайте полярность подключения батареи (+ и -). Если батарея вставлена неправильно, пульт ДУ работать не будет.

(Пульт ДУ: вид снизу)

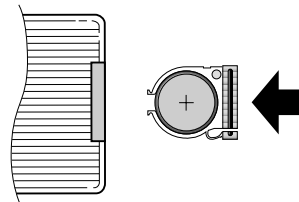
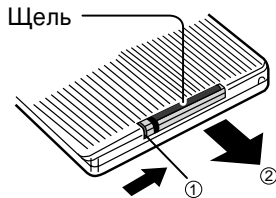

Зона действия пульта ДУ

Внимание!

При работе с пультом избегайте вибрации и резких толчков. Избегайте попадания в пульт воды.

На заметку

- Иногда после замены батареи пульт ДУ не работает. В этом случае извлеките и снова вставьте батарею.
- Если на приемник сигналов пульта ДУ будет падать прямой солнечный или яркий искусственный свет, работа с пультом ДУ будет затруднена. Следите, чтобы при работе с пультом на приемник не попадал свет.
- Извлеките батарею из пульта ДУ, если его использование не планируется в течение долгого времени.

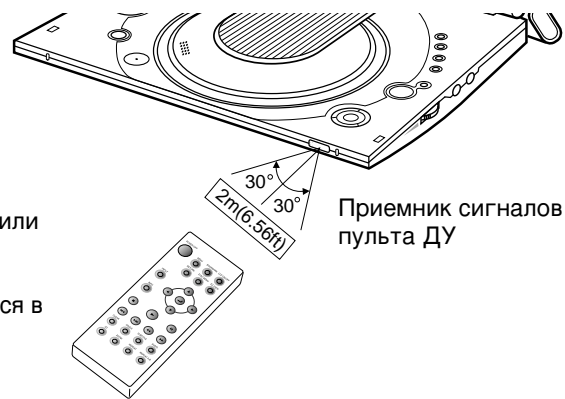

Подключение наушников к проигрывателю DVD

В проигрывателе имеются гнезда для подключения стереонаушников с разъемом типа мини-джек. На корпусе расположены два гнезда.

Как подключить наушники

1. Подключайте наушники к гнездам PHONES (A или B).
 - Это гнездо стереофонического разъема типа мини-джек

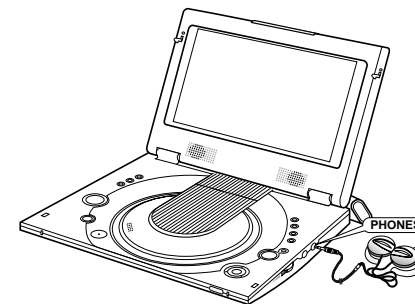

Внимание!

- Перед подключением установите регулятор громкости наушников на минимум.

На заметку

- При подключении наушников громкоговорители проигрывателя отключаются.

2. Вращением ручки VOLUME установите желаемую громкость воспроизведения.

Подключение внешних устройств (выбор источника входного сигнала)

Для просмотра видеозаписи к проигрывателю DVD можно подключить видеомагнитофон или видеокамеру

Как подключить внешнее устройство

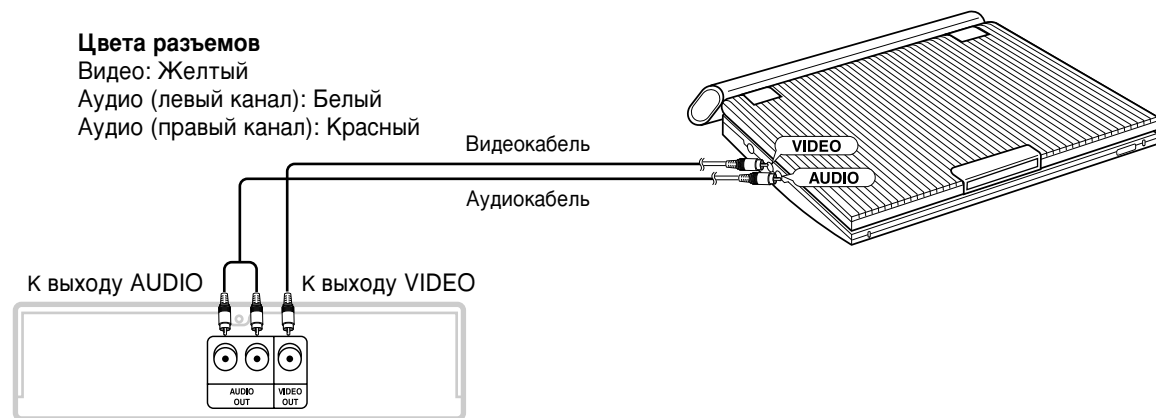

Видеомагнитофон или другое внешнее устройство с видео/аудио выходами

Внимание!

- Перед подсоединением любых кабелей обязательно выключите питание проигрывателя DVD и внешних устройств.
- Дополнительную информацию о подключении внешних устройств можно найти в руководствах пользователя для этих устройств.

ПРИМЕЧАНИЕ:

- Входной сигнал от внешнего источника должен быть в системе PAL или NTSC.

Просмотр видеозаписи с внешнего устройства

Для просмотра видеозаписи с видеомагнитофона или видеокамеры сделайте следующее.

Чтобы просмотреть видеозапись с внешнего устройства

1. Подключите внешнее устройство, как показано на стр. 18.
2. Включите внешнее устройство.
3. Включите проигрыватель
4. Нажатием кнопки INPUT, выберите режим приема видеосигнала от внешнего источника.
 - Режим INPUT доступен, если диск не вставлен или остановлено воспроизведение.
5. Нажмите кнопку включения воспроизведения на внешнем устройстве.

INPUT

На заметку

- При таком подключении проигрыватель не может получать электропитание от внешнего устройства.
- Если проигрыватель больше не используется для просмотра сигнала от внешнего устройства, отсоедините от него все аудио- и видеокабели.
- При включении режима INPUT изображение на короткое время может стать нестабильным, если нестабилен входной сигнал.
- При подаче сигнала PAL-M в режиме INPUT появляется серый значок.

Подключение телевизора

Для просмотра изображения с высокой четкостью к проигрывателю DVD можно подключить при помощи кабеля S-VIDEO телевизионный приемник, оборудованный входным разъемом S-VIDEO.

- Перед подсоединением любых кабелей обязательно выключите питание проигрывателя и телевизора.

Для просмотра видео на экране телевизора

1. Включите телевизор.
2. Нажмите кнопку TV/VIDEO на вашем телевизоре для выбора сигнала со входа, к которому подключен проигрыватель DVD.
3. Включите проигрыватель и начните просмотр.

Цвета разъемов

Видео: Желтый
Аудио (левый канал): Белый
Аудио (правый канал): Красный



На заметку

- Если вы хотите смотреть видео только на экране телевизора, закройте панель дисплея на DVD-плеере. Воспроизведение будет продолжаться, звук в динамиках плеера пропадет и вы все равно сможете использовать пульт ДУ для управления проигрывателем.
- В целях экономии питания, отключите ЖК-дисплей плеера нажатием кнопки LCD CON.

Подключение к внешней стереосистеме

Чтобы получить высококачественное звучание, проигрыватель можно подключить к внешней аудиосистеме.

Двухканальное воспроизведение звука

- Подключение к аналоговому входу

Цвета разъемов

Аудио (левый канал): Белый
Аудио (правый канал): Красный

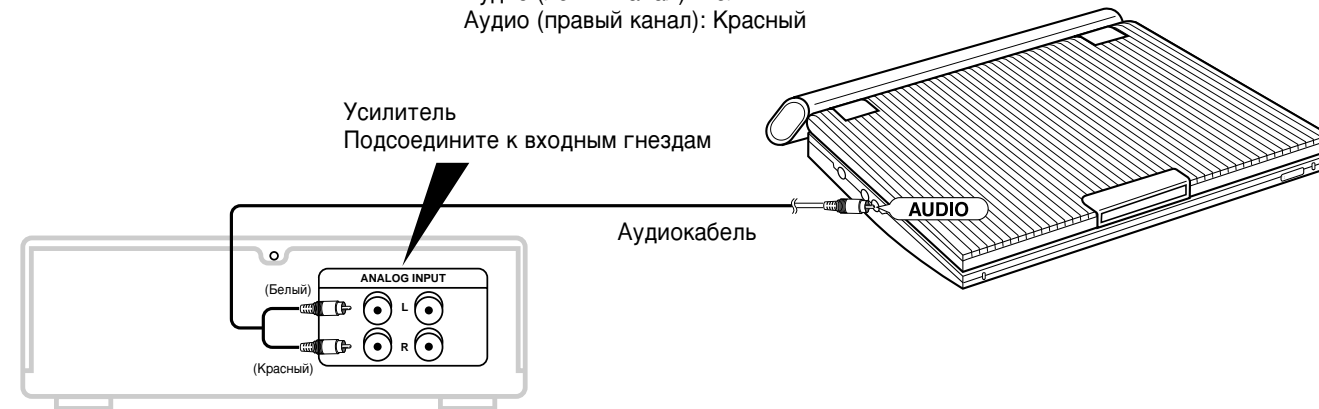

Подключение к внешней стереосистеме

Цифровой аудио выход (оптический)

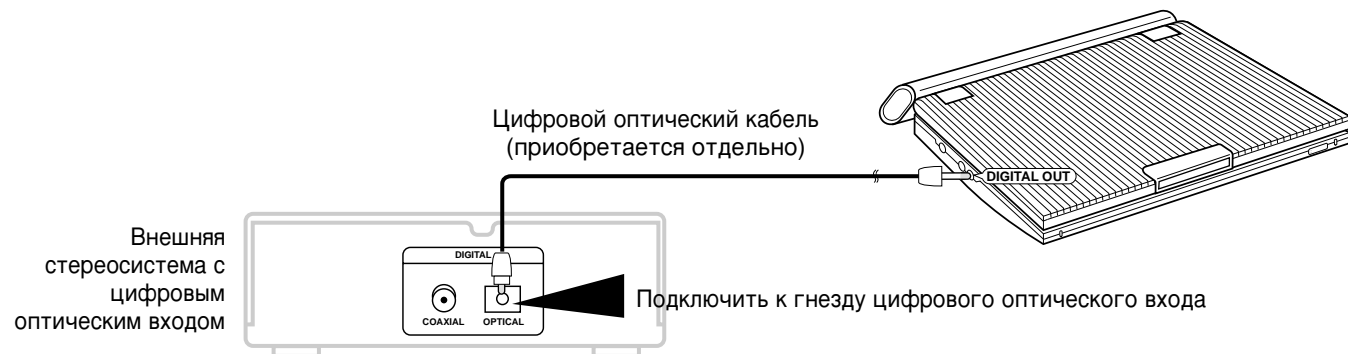

После подключения кабеля;

В меню "Настр. Аудио" установите для параметра "Цифровой выход" состояние "ИКМ" (см. стр. 54).

- Подключение через цифровой выход к внешнему аудио устройству, у которого нет декодера Dolby Digital
 - Музыкальные компакт-диски
Воспроизведение дисков
 - При подключении через цифровой вход, дорожки диска, записанные с использованием DTS будут воспроизводиться с искажениями.
 - Диск DVD
При воспроизведении дисков, звук на которых закодирован с использованием линейной ИКМ, необходимо использовать подключение через цифровой выход, как показано выше.

ПРИМЕЧАНИЕ:

Используйте только цифровой оптический кабель, специально предназначенный для работы с портативными проигрывателями DVD.

Подключение к внешней стереосистеме

Воспроизведение аудио сигналов Dolby Digital (5.1-CH) и DTS

- Подсоединив к цифровому оптическому выходу DVD-плеера цифровой процессор окружающего звука или усилитель с поддержкой Dolby Digital/DTS, вы сможете получить насыщенное и динамичное объемное звучание.
- При воспроизведении цифрового сигнала DTS выберите в меню диска или в меню функций пункт DTS audio.

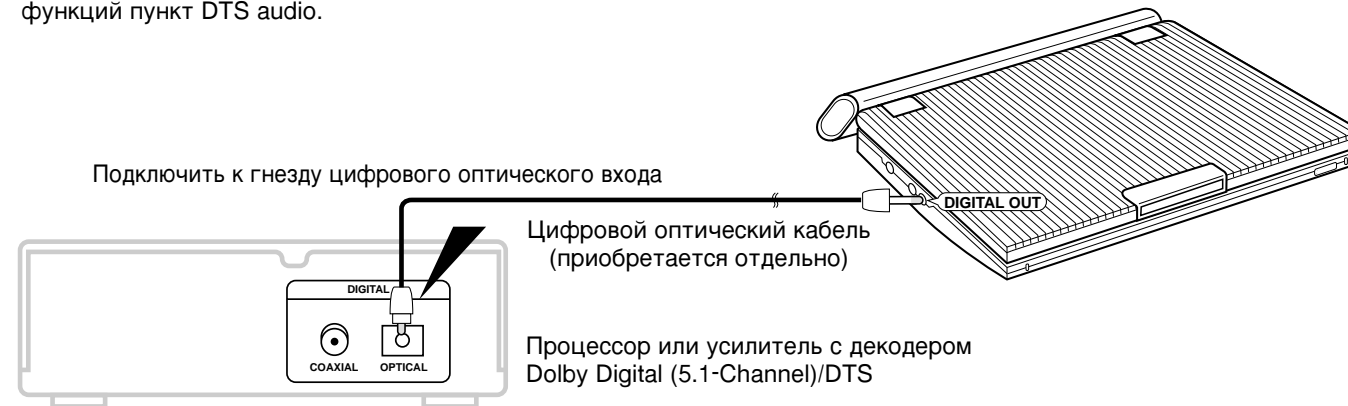

После подключения кабеля, как показано выше:

В меню "Настр. Аудио" установите для параметра "Цифровой выход" состояние "Битовый поток" (Bitstream) (см. стр. 54).

На заметку

- Для воспроизведения диска формата DTS необходимо иметь процессор или усилитель с декодером DTS.
- Если процессор или усилитель с декодером DTS не оснащен гнездом цифрового оптического входа, то цифровое подключение к нему невозможно.
- Дополнительную информацию о подключении процессора или усилителя можно найти в руководствах пользователя для этого оборудования.

Использование адаптера переменного тока

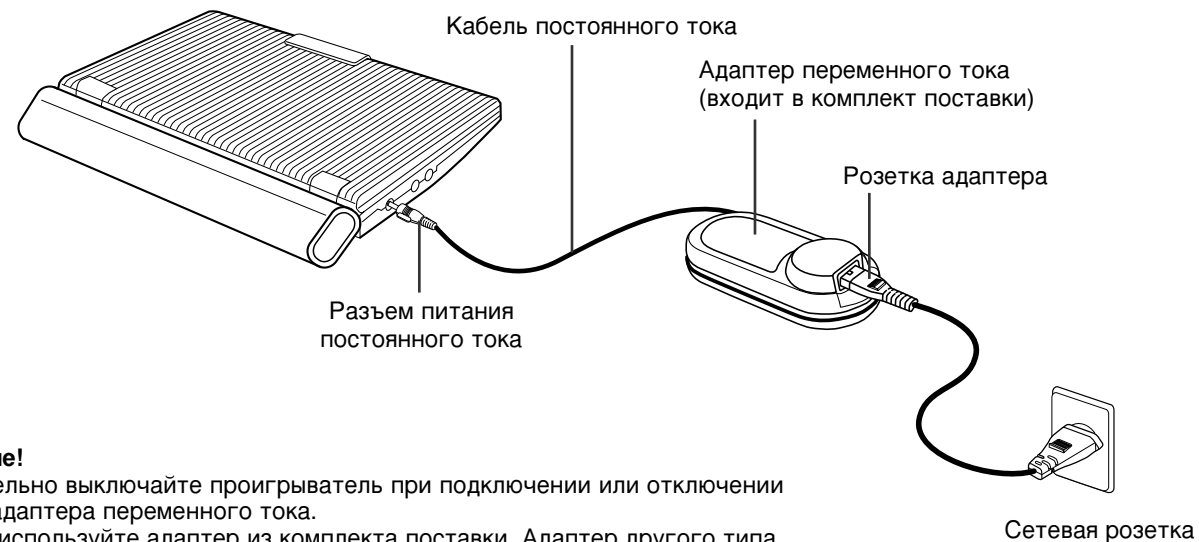

Внимание!

- Обязательно выключайте проигрыватель при подключении или отключении шнура адаптера переменного тока.
- Всегда используйте адаптер из комплекта поставки. Адаптер другого типа может вызвать неполадки в работе или повреждение изделия.
- При длительном использовании адаптер может нагреться. Это вполне нормально и не является признаком неполадок в его работе.
- Если адаптер не используется, выньте вилку шнура питания из сетевой розетки.
- Избегайте воздействия на адаптер влаги, холода, пыли, поскольку это может привести к возгоранию или вызвать поражение электрическим током.

Осторожно:

- Всегда используйте только адаптер, поставляемый с проигрывателем.
- Во избежание электромагнитных наводок на электронную аппаратуру перед подключением обоих кабелей адаптера переменного тока, распрямите их так, чтобы они не скручивались в спираль.

Использование адаптера переменного тока

Внимание!

- Обязательно выключайте проигрыватель при подключении или отключении адаптера переменного тока.
- Перед тем, как убрать блок батарей на хранение убедитесь в том, что они полностью разряжены.
- Не забывайте осуществлять перезарядку батареи по крайней мере, один раз в шесть месяцев, чтобы обеспечить надлежащий срок службы батареи.

На заметку

- При зарядке или работе блок батарей нагревается. Это вполне нормально и не может служить причиной для беспокойства.

ПРИМЕЧАНИЕ:

Подключение блока батарей к адаптеру переменного тока;

- Зарядка блока батарей в проигрывателе начинается, если выключить проигрыватель и подсоединить к нему адаптер переменного тока.

Время заряда: около 6,5 часов

- При использовании блока батарей на холоде время заряда может увеличиться.

Время непрерывной работы при воспроизведении дисков DVD при полностью заряженном блоке батарей (и включенных динамиках): около 4,5 часов

- Время непрерывной работы DVD-проигрывателя дано для справки и указывает максимальное время работы при средней громкости звука в динамиках проигрывателя.
- Время воспроизведения может быть короче, поскольку оно зависит от типа диска, температуры окружающей среды, состояния блока батарей и громкости звука.

Использование блока батарей

Внимание!

- При установке блока батарей, убедитесь, что он подключен правильно, иначе проигрыватель может не работать.

Зарядка блока батарей

Для зарядки блока батарей используйте адаптер переменного тока из комплекта поставки проигрывателя.

- Перед зарядкой убедитесь, что блок батарей установлен правильно.

1. Подсоедините один конец сетевого шнура к адаптеру (①).
2. Подсоедините выходной шнур адаптера к гнезду питания постоянного тока DC IN, расположенному на левой стенке проигрывателя (②).
3. Включите другой конец сетевого шнура в сетевую розетку (③).

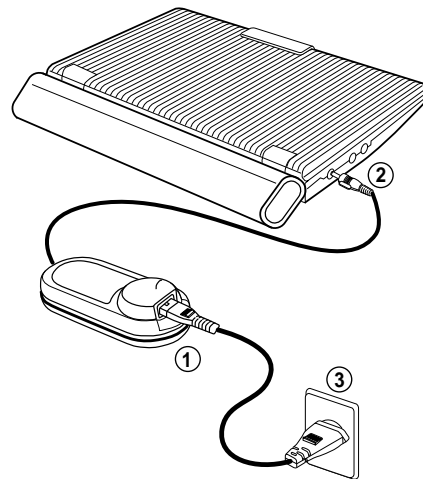

Скорость мигания индикатора	Емкость заряда
Один раз в сек.	Менее 50%
Два раза в сек.	50%~75%
Три раза в сек.	75%~90%
Мигание прекращается, индикатор горит непрерывно	90%~100%
Горит секунду и гаснет на секунду	Ошибка - заново установите блок батарей в проигрыватель и проверьте подключение кабеля постоянного тока

Индикатор зарядки батарей

- Зеленый; во время зарядки мигает
- Когда батареи полностью заряжены, индикатор перестает мигать, и горит постоянно.

Индикатор заряда батарей

- Индикатор заряда батарей показывает оставшуюся емкость блока батарей.

- a. Полностью заряжены
- b. Использованы на 20~40% полной емкости
- c. Использованы на 40~80% полной емкости
- d. Батареи полностью разряжены (индикатор мигает)
(Если мигает индикатор состояния батареи, проигрыватель скоро отключится. Замените батарею как можно скорее.)

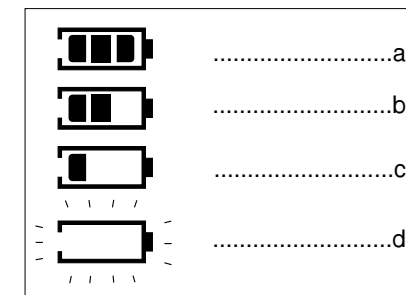

* Время воспроизведения зависит от окружающей температуры и других условий. На холоде время непрерывной работы значительно сокращается.

Согласно указаниям по эксплуатации, время непрерывного воспроизведения измеряется при температуре 25°C для полностью заряженного блока батарей. При эксплуатации проигрывателя в других условиях окружающей среды и температурах время разряда батарей не может оставаться таким же, как при стандартных условиях.

ПРИМЕЧАНИЕ:

- В случае, когда время работы батареи значительно меньше нормального, это значит, что надо купить новую батарею. Оставшееся время работы от батареи при указанном уровне заряда изменяется в зависимости от того, сколько она уже работает.
- Если батарея полностью разряжена, на экране могут периодически возникать помехи.

Автомобильный адаптер питания

Как пользоваться адаптером

- Адаптер предназначен для питания DVD-плеера (см. рисунок справа).
 1. Вставьте вилку шнура питания адаптера в гнездо прикуривателя автомобиля. (Не забудьте предварительно завести автомобиль.)
 2. Подсоедините разъем на конце кабеля адаптера к входу питания DVD-плеера.
 3. Используйте адаптер только после включения DVD-плеера.

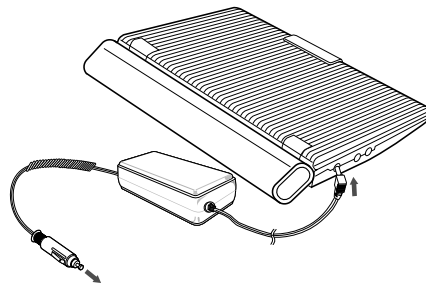

Подсоединение к прикуривателю

Как заменить предохранитель

- Данное изделие оснащено встроенным предохранителем для защиты адаптера от короткого замыкания.
- Если адаптер не работает, убедитесь, что предохранитель не перегорел, и при необходимости замените его. (Если это не помогло, обратитесь в ближайший сервисный центр корпорации Samsung.)
- Используйте только предохранители на 250 В/3 А.
 1. Поверните переднюю часть держателя, чтобы вынуть предохранитель, как показано на рисунке справа.
 2. Вставьте новый предохранитель с соответствующим номиналом и соберите держатель в порядке обратном его разборке.



① Поверните переднюю часть держателя, чтобы вынуть предохранитель.



② Замените предохранитель и соберите держатель в порядке обратном его разборке.

Автомобильный адаптер питания

При эксплуатации изделия помните о следующем:

- Данное изделие предназначено для работы в автомобилях с заземленным “минусом”. Использование его в автомобилях с заземленным “плюсом” может привести к возгоранию изделия или выходу его из строя.
- Подсоединяйте данное изделие к гнезду прикуривателя, когда заведен автомобиль. (Использование адаптера питания при выключенном двигателе автомобиля может полностью разрядить автомобильный аккумулятор, из-за чего автомобиль не удастся завести).
- Не забудьте вынуть адаптер из гнезда прикуривателя при включении/выключении двигателя автомобиля.
- В зависимости от марки и модели автомобиля вам, возможно, не удастся использовать данное изделие из-за несоответствия формы держателя и гнезда прикуривателя.
- Адаптер может не работать из-за плохого электрического контакта или из-за наличия пепла в прикуривателе. Перед использованием изделия очистите гнездо прикуривателя от пепла и грязи.
- При использовании данного изделия для питания DVD-плеера возможно появление помех на изображении, если адаптер находится очень близко от плеера. В этом случае расположите их на расстоянии около 10 дюймов (4 см) друг от друга.
- При появлении треска или помех во время прослушивания автомобильного радио отодвиньте адаптер на достаточное расстояние от радиоприемника.
- Не разбирайте данное изделие и не вносите в него никаких изменений.
- Не роняйте изделие и не подвергайте его сильным ударам.
- Не храните и не эксплуатируйте данное изделие в местах, подверженных воздействию высоких температур и прямого солнечного света. (Это может привести к деформации и обесцвечиванию корпуса или выходу изделия из строя).
- Не оставляйте данное изделие в автомобиле с полностью поднятыми стеклами.
- Не используйте данное изделие для зарядки батарей.
- Используйте только предохранители на 250 В/3 А. Никогда не пользуйтесь вместо предохранителя самодельным “жучком”, иначе возможно возгорание.

Технические характеристики изделия

Входное напряжение	12-24 В постоянного напряжения
Выходные напряжение и ток	8,4 В/2 А постоянного напряжения
Тип автомобиля	Автомобиль с заземленным “минусом”, аккумуляторной батареей 12/24 В и гнездом прикуривателя
Рабочая температура	0°C ~ 40°C
Предохранитель	250 В/3 А
Габариты	100 (Д) x 45 (Ш) x 27 (В) (мм)
Длина кабеля	Прикуриватель: 435 ± 70 (мм), DVD-кабель: 1450 ± 100 (мм)
Масса	Около 190г

* С целью улучшения потребительских свойств изделия его конструкция и технические характеристики могут быть изменены без предварительного уведомления.

Воспроизведение диска

Перед началом воспроизведения

После подключения всех кабелей включите проигрыватель кнопкой POWER, на экране появится меню: При помощи кнопок UP/DOWN (ВВЕРХ/ВНИЗ) выберите рабочий язык и нажмите кнопку ENTER (ВВОД). (Данное меню появляется только один раз - после первого включения проигрывателя). Если не выбрать язык после первого включения питания, все значения меню настроек будут подеряны.

Воспроизведение

- Чтобы открыть крышку привода диска, нажмите кнопку OPEN.
 - Крышка дисководов приоткроется на угол 60 градусов.
 - Во избежание поломки не пытайтесь поднять крышку на больший угол.
- Осторожно поместите диск в лоток.
 - Вы должны почувствовать, что диск встал на свое место.

На заметку

- Диск следует устанавливать этикеткой вверх.

- Закройте крышку привода диска и нажмите на нее в том месте, где написано PUSH, пока она не закрепится со щелчком.

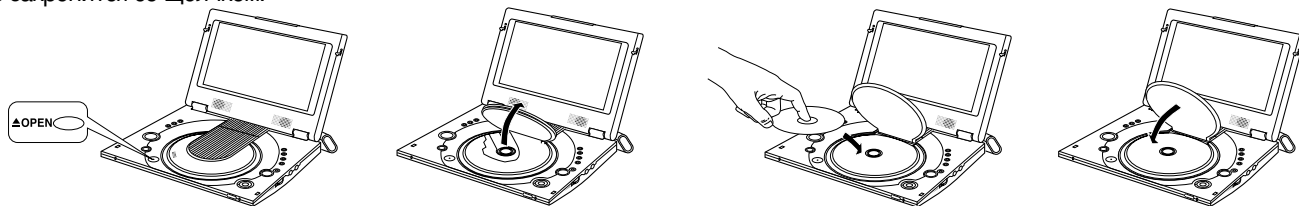

- Остановка воспроизведения
 - Нажмите кнопку СТОП (■) во время воспроизведения.
- Пауза во время воспроизведения

Нажмите во время воспроизведения кнопку ПАЗУА (II) на пульте дистанционного управления.

 - Изображение останавливается, звук пропадает.
 - Чтобы возобновить просмотр, нажмите кнопку ВОСПРОИЗВЕДЕНИЕ (▶) еще раз.



Воспроизведение диска

- Покадровое воспроизведение (за исключением компакт-дисков)

Во время воспроизведения нажмите на пульте кнопку ПАЗУА (II)/Пошаговое воспр.

 - При каждом нажатии кнопки на экране появляется новый кадр изображения.
 - В режиме покадрового воспроизведения звуковое сопровождение не слышно.
 - Чтобы вернуться к нормальному воспроизведению, нажмите кнопку ВОСПРОИЗВЕДЕНИЕ (▶).

(Покадровое воспроизведение может производиться только в прямом направлении.)
- Замедленное воспроизведение (за исключением компакт-дисков)

Нажмите кнопку ►► на пульте во время режима ПАЗУА или ПОШАГОВОЕ ВОСПРОИЗВЕДЕНИЕ. Нажимая кнопку ►►, вы можете выбрать медленное воспроизведение со скоростью 1/8, 1/4 или 1/2 от нормальной. Нажмите и держите кнопку ►► для выбора скорости воспроизведения между 1/8, 1/4 или 1/2 от нормальной, во время режима ПАЗУА или ПОШАГОВОЕ ВОСПРОИЗВЕДЕНИЕ.

 - Во время замедленного воспроизведения звуковое сопровождение не слышно.
 - Чтобы вернуться к воспроизведению с нормальной скоростью, нажмите кнопку ВОСПРОИЗВЕДЕНИЕ (▶).

ПРИМЕЧАНИЕ: Замедленное воспроизведение в обратном направлении невозможно.

Функция “ВОЗОБНОВЛЕНИЕ”

Когда воспроизведение диска остановлено, проигрыватель запоминает точку на диске, в которой он был остановлен, поэтому когда вы вновь нажмете кнопку ВОСПРОИЗВЕДЕНИЕ (▶), воспроизведение возобновится с этой точки (кроме случаев, когда в проигрывателе нет диска, проигрыватель не подключен к сети, кнопка СТОП (■) была нажата дважды).

Внимание!

- Убедитесь, что диск установлен правильно. В противном случае возможно повреждение диска или проигрывателя.
- Если диск вставлен этикеткой вниз или его региональный код не совпадает с региональным кодом проигрывателя, на экране появится сообщение No Disc (НЕТ ДИСКА).

ПРИМЕЧАНИЕ:

- Если проигрыватель находится в режиме “Пауза” более 5 минут, он переходит в режим “Стоп”.
- Если проигрыватель остановлен более одной минуты без каких-либо действий со стороны пользователя, автоматически включается хранитель экрана.
- Для возобновления нормального воспроизведения нажмите кнопку ВОСПРОИЗВЕДЕНИЕ (▶).
- Приблизительно через 5 минут нахождения проигрывателя в режиме “Стоп” питание автоматически выключается (функция автоматического выключения питания).
- Когда при нажатии кнопки появляется пиктограмма ⓪ это означает, что данная кнопка не работает в этом режиме проигрывателя.
- Не извлекайте диск до его полной остановки.
- Чтобы выключить проигрыватель, удерживайте кнопку POWER нажатой в течение 1 сек.

Использование функции Поиск/пропуск

Во время просмотра можно быстро найти нужное место или перейти к следующему фрагменту.

Поиск внутри фрагмента/дорожки

Во время просмотра нажмите кнопки ПОИСК ◀ или ▶ на пульте ДУ.

- Нажмите и удерживайте кнопку ПОИСК (◀ или ▶) на пульте дистанционного управления более 1 секунды, затем нажмите ее еще раз, или последовательно нажмите эту кнопку несколько раз, чтобы выбрать более высокую скорость поиска на диске DVD, VCD или CD.
- Чтобы использовать функцию поиска на проигрывателе, нажмите и удерживайте кнопку ПРОПУСК (◀◀ или ▶▶) на проигрывателе более 2 секунд.

DVD	2X, 8X, 32X, 128X
VCD	4X, 8X
CD	2X, 4X, 8X

Пропуск дорожки

Во время просмотра нажмите кнопку ПРОПУСК ВПЕРЕД (◀◀) или ПРОПУСК НАЗАД (▶▶).

- Нажатие кнопки ПРОПУСК ВПЕРЕД во время просмотра диска DVD включает просмотр следующего фрагмента, нажатие кнопки ПРОПУСК НАЗАД включает начало просмотра текущего фрагмента. Если нажать эту кнопку еще раз, включится начало предыдущего фрагмента.
- Во время воспроизведения дисков VCD или CD при нажатии кнопки ПРОПУСК ВПЕРЕД произойдет переход на следующую дорожку. При нажатии кнопки ПРОПУСК НАЗАД произойдет переход на начало дорожки. Если нажать эту кнопку еще раз, начнется воспроизведение начала предыдущей дорожки.
- Если дорожка диска VCD имеет длительность более 15 мин., нажав кнопку ПРОПУСК ВПЕРЕД, можно перейти на 5 мин. вперед, а нажав кнопку ПРОПУСК НАЗАД - на 5 мин. назад.

Использование функции вывода на экран информации о диске

Воспроизведение диска DVD/VCD/CD

- Во время воспроизведения нажмите кнопку INFO.
- При помощи кнопок ВВЕРХ/ВНИЗ выберите нужный пункт.
- При помощи кнопок ВЛЕВО/ВПРАВО сделайте нужные настройки, затем нажмите кнопку ВВОД.
- Чтобы убрать меню, снова нажмите кнопку INFO.



Чтобы выбрать нужный сюжет, если на диске их несколько. Например, если на диске DVD записано несколько фильмов, каждый фильм отождествляется со своим сюжетом.



Большинство дисков DVD записаны в виде последовательности фрагментов, чтобы можно было быстро найти конкретную сцену (подобно дорожкам на CD).



Позволяет начать воспроизведение фильма с нужного момента времени. Просто введите время начала воспроизведения.



Язык звуковой дорожки фильма. В данном примере звуковая дорожка воспроизводится по-английски в звуковом формате 5.1CH. На диске DVD может быть до восьми различных звуковых дорожек.



Доступные языки субтитров на диске. Можно выбрать язык субтитров либо, по вашему желанию, отключить показ субтитров. На диске DVD может быть до 32 языков субтитров.



Эффект объемного звучания, если использовать 2 передних громкоговорителя и наушники.

ПРИМЕЧАНИЕ:

- Чтобы вывести на экран индикатор заряда батарей, нажмите на кнопку INFO.

DVD

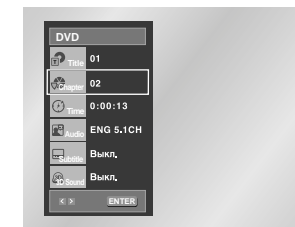

VCD

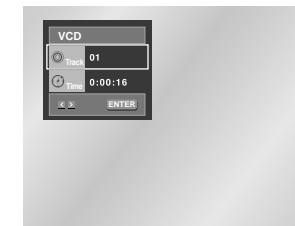

CD



Использование меню диска и меню фильма

Меню диска

1. Во время воспроизведения нажмите кнопку MENU.
2. При помощи кнопок ВВЕРХ/ВНИЗ выберите **Disc Menu (Меню диска)**, затем нажмите кнопку ВПРАВО или ВВОД.

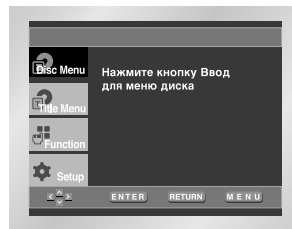

Меню фильма

1. Во время воспроизведения нажмите кнопку MENU.
2. При помощи кнопок ВВЕРХ/ВНИЗ выберите **Title Menu (Меню фильма)**, затем нажмите кнопку ВПРАВО или ВВОД.

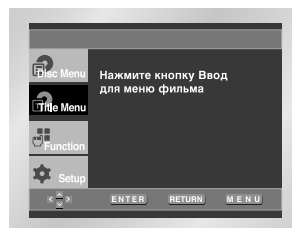

ПРИМЕЧАНИЕ:

- В зависимости от диска вывод меню фильма и диска может не работать.
- Меню фильма отображается, если на диске имеется не менее двух фильмов.
- Вы также можете вывести на экран меню диска, используя кнопку DISC MENU (Меню диска) на пульте дистанционного управления.

Меню функций

Меню функций

1. Во время воспроизведения нажмите кнопку MENU.
2. При помощи кнопок ВВЕРХ/ВНИЗ выделите пункт Function (Функция), затем нажмите кнопку ВПРАВО или ВВОД.
3. На дисплее отображаются следующие функции: ИНФО, Увелич., Закладка, Повтор и EZ View.
 - ИНФО (Info) (см. стр. 33)
 - Увелич. (Zoom) (см. стр. 44)
 - Закладка (Bookmark) (см. стр. 43)
 - Повтор (Repeat) (см. стр. 36)
 - EZ View (EZ View) (см. стр. 38~39)
4. При помощи кнопок ВВЕРХ/ВНИЗ выделите одну из 5 функций. Затем нажмите кнопку ВПРАВО или ВВОД, чтобы активировать функцию.

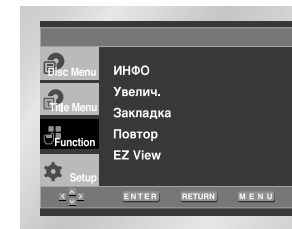

ПРИМЕЧАНИЕ:

- Данные функции можно также выбрать с помощью соответствующих кнопок пульта ДУ.

Повторное воспроизведение

Имеется возможность повторного воспроизведения дорожки, части, фильма, фрагмента, (A-B) или всего диска в целом.

При просмотре DVD/VCD/CD

1. Нажмите кнопку REPEAT (ПОВТОР) на пульте ДУ. На экране появится меню функции повтора.
2. С помощью кнопок ВЛЕВО/ВПРАВО выберите повтор части (Chapter), фильма (Title) или фрагмента между точками A-B.
 - Часть (⏮) : повтор воспроизводимой части.
 - Фильм (⏮) : повтор воспроизводимого фильма.
 - A-B : повтор выбранного фрагмента на диске.
3. Нажмите кнопку ВВОД.
4. Чтобы вернуться к нормальному просмотру, снова нажмите кнопку REPEAT, затем кнопками ВЛЕВО/ВПРАВО выберите **Выкл. (Выключен)** и нажмите кнопку ВВОД.
 - * Кнопка REPEAT A-B
 - Нажмите кнопку REPEAT A-B, чтобы выбрать начало фрагмента, который вы хотите воспроизвести повторно. (A)
 - Нажмите кнопку REPEAT A-B, чтобы выбрать конец фрагмента, который вы хотите воспроизвести повторно. (B)
 - Чтобы выключить функцию, нажмите кнопку CLEAR или еще раз кнопку REPEAT A-B.
 - Функция ПОВТОР A-B не позволяет установить точку (B), если после установки точки (A) не прошло 5 секунд.

ПРИМЕЧАНИЕ:

- Для DVD-диска может выполняться повтор части кинофильма или всего кинофильма, для дисков VCD и CD может выполняться повтор диска или дорожки.
- На некоторых дисках функция “Повтор” может не действовать.

DVD



VCD/CD



Замедленный повтор

Эта функция позволяет выполнить замедленный повтор спортивных упражнений, а также сцен танцев или игры на музыкальных инструментах, что помогает лучше их изучить.

При воспроизведении DVD/VCD-диска

1. Во время воспроизведения нажмите кнопку ПАЗУА (||)/ПОШАГОВОЕ ВОСПРОИЗВЕДЕНИЕ на пульте ДУ.
2. Нажмите кнопку ►► на пульте во время режима ПАЗУА или ПОШАГОВОЕ ВОСПРОИЗВЕДЕНИЕ. Нажимая кнопку ►►, вы можете выбрать медленне воспроизведение со скоростью 1/8, 1/4 или 1/2 от нормальной.
3. Для выбора точки начала фрагмента, который вы хотите повторить, нажмите кнопку REPEAT A-B на пульте ДУ (выбор точки A).
4. Для выбора точки окончания фрагмента, который вы хотите повторить, снова нажмите кнопку REPEAT A-B на пульте ДУ (выбор точки B).

ПРИМЕЧАНИЕ:

- Воспроизведение фрагмента между точками A и B будет повторяться с выбранной вами скоростью.
- Для прекращения воспроизведения в этом режиме нажмите кнопку CLEAR (УДАЛЕНИЕ) или еще раз нажмите кнопку REPEAT A-B.
- ПОВТОР A-B (A-B REPEAT) не позволяет установить точку (B), пока после установки точки (A) не пройдет 5 секунд.

Настройка формата изображения (EZ View)

Воспроизведение изображений разных форматов (DVD)

Нажмите кнопку EZ VIEW.

- Формат экрана меняется при каждом нажатии кнопки.
- Изменение масштаба зависит от настройки формата экрана в меню настроек.
- Чтобы обеспечить правильную работу кнопки EZ VIEW, необходимо правильно установить формат изображения при первоначальной настройке (см. стр. 55).

Если у вас телевизор с форматом экрана 16:9

- 1 Для дисков с записью в формате 16:9
 - **Широкий Экран (Wide Screen)**
Запись на диске DVD воспроизводится в формате изображения 16:9.
 - **На Весь Экран (Screen Fit)**
Изображение сверху и внизу экрана обрезано. При воспроизведении диска с записью в формате 2,35:1 черные полосы сверху и внизу экрана исчезают. Изображение выглядит вытянутым по вертикали. (В зависимости от типа диска черные полосы могут исчезнуть не полностью.)
 - **На Экран С Увелич (Zoom Fit)**
Изображение сверху, внизу, слева и справа экрана обрезано, а в середине экрана - увеличено.
- 2 Для дисков с записью в формате 4:3
 - **Норм. Широкий (Normal Wide)**
Запись на диске DVD воспроизводится в формате изображения 16:9. Изображение выглядит вытянутым по горизонтали.
 - **На Весь Экран (Screen Fit)**
Изображение сверху и внизу экрана обрезано и занимает весь экран. Изображение выглядит вытянутым по вертикали.
 - **На Экран С Увелич (Zoom Fit)**
Изображение сверху, внизу, слева и справа экрана обрезано, а в середине экрана - увеличено.
 - **На Всю Высоту (Vertical Fit)**
Если диск DVD с записью в формате 4:3 просматривать на телевизоре с экраном формата 16:9, слева и справа экрана появляются черные полосы, чтобы изображение не выглядело вытянутым по горизонтатали.

Настройка формата изображения (EZ View)

Если у вас телевизор с форматом экрана 4:3

- 1 Для дисков с записью в формате 16:9
 - **4:3 Letter Box**
Запись на диске DVD воспроизводится в формате изображения 16:9. Вверху и внизу экрана появляются черные полосы.
 - **4:3 Pan Scan**
Центральная часть изображения формата 16:9 занимает экран, а левая и правая его части обрезаны.
 - **На Весь Экран (Screen Fit)**
Изображение сверху и внизу экрана обрезано и занимает весь экран. Изображение выглядит вытянутым по вертикали.
 - **На Экран С Увелич (Zoom Fit)**
Изображение сверху, внизу, слева и справа экрана обрезано, а в середине экрана - увеличено.
- 2 Для дисков с записью в формате 4:3
 - **Норм. Экран (Normal Screen)**
Запись на диске DVD воспроизводится в формате изображения 4:3.
 - **На Весь Экран (Screen Fit)**
Полноэкранный формат изображения сверху и внизу экрана обрезано. Изображение выглядит вытянутым по вертикали.
 - **На Экран С Увелич (Zoom Fit)**
Изображение сверху, внизу, слева и справа экрана обрезано, а в середине экрана - увеличено.

ПРИМЕЧАНИЕ:

- Данная функция может работать по-разному в зависимости от типа диска.

Выбор языка звукового сопровождения

Язык сопровождения легко выбирается при помощи кнопки AUDIO (АУДИО).

Кнопка AUDIO

1. Нажмите кнопку AUDIO
2. Язык звукового сопровождения будет изменяться при каждом нажатии на кнопку.
- Языки звукового сопровождения и субтитров представлены сокращениями.
3. Нажмите кнопку AUDIO, чтобы выбрать Stereo (стерео), Left (левый канал) или Right (правый канал). (Диск VCD/CD)
4. Чтобы убрать меню, нажмите кнопку CLEAR или RETURN.

DVD



VCD/CD



ПРИМЕЧАНИЕ:

- Данная функция работоспособна, если на диске записано звуковое сопровождение на нескольких языках, поэтому для некоторых дисков DVD она недоступна.
- На диске DVD может быть записано звуковое сопровождение максимум на 8 языках.
- На стр. 53 (Настройка языка) показано, **как сделать так, чтобы при просмотре диска DVD всегда выбирался заданный язык сопровождения.**

Выбор языка субтитров

Язык субтитров легко выбирается при помощи кнопки SUBTITLE (СУБТИТРЫ).

Кнопка SUBTITLE

1. Нажмите кнопку SUBTITLE.
2. Язык субтитров будет изменяться при каждом нажатии на кнопку.
3. Чтобы убрать меню, нажмите кнопку CLEAR или RETURN.
- По умолчанию субтитры не выводятся на экран.
- Языки звукового сопровождения и субтитров представлены сокращениями.

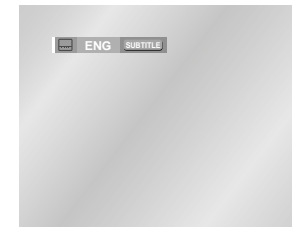

ПРИМЕЧАНИЕ:

- Данная функция активна, если на диске записаны субтитры на нескольких языках, поэтому для некоторых дисков DVD она недоступна.
- На диске DVD можно записать субтитры максимум на 32 языках.
- На стр. 53 (Настройка языка) показано, **как сделать так, чтобы при просмотре диска DVD всегда выбирался заданный язык субтитров.**

Выбор ракурса просмотра

Выбор ракурса просмотра доступен, если на диск DVD записаны сцены, снятые под разными углами.

Кнопка ANGLE (РАКУРС)

Нажмите кнопку ANGLE и проверьте наличие метки ANGLE () в левом верхнем углу экрана.

1. Если метка имеется, нажмите кнопку ANGLE и в левом верхнем углу экрана появится значок выбора ракурса просмотра.
2. Чтобы выбрать нужный ракурс, нажмите кнопку ANGLE.
3. Чтобы убрать меню, нажмите кнопку CLEAR или RETURN.

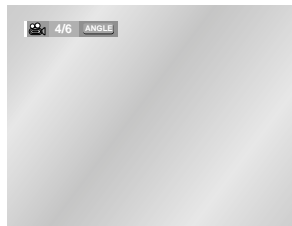

ПРИМЕЧАНИЕ:

- Данная функция работать не будет, если видеозапись на диске сделана в одном ракурсе. В настоящее время только очень небольшое количество дисков поддерживает эту функцию.

Закладка

Заложив закладки в выбранные места на дисках DVD или VCD, в любое время к ним можно легко вернуться.

Как установить закладку (DVD/VCD)

1. Во время просмотра нажмите кнопку BOOKMARK (ЗАКЛАДКА) на пульте ДУ. На экране появятся значки закладок.
2. При помощи кнопок ВЛЕВО/ВПРАВО выберите нужную закладку.
3. Чтобы установить закладку на нужную сцену, во время ее просмотра нажмите кнопку ВВОД. Значок примет вид цифры (1, 2 или 3).
4. Чтобы убрать меню с экрана, снова нажмите кнопку BOOKMARK.



Как вернуться к закладке

1. Во время просмотра нажмите кнопку BOOKMARK на пульте ДУ.
2. При помощи кнопок ВЛЕВО/ВПРАВО выберите номер нужной закладки.
3. Нажмите кнопку ВОСПРОИЗВЕДЕНИЕ (), чтобы перейти к выбранной закладке.



Как убрать закладку

1. Во время просмотра нажмите кнопку BOOKMARK на пульте ДУ.
2. При помощи кнопок ВЛЕВО/ВПРАВО выберите номер закладки для удаления.
3. Нажмите кнопку CLEAR (ОЧИСТИТЬ), чтобы удалить закладку. Чтобы убрать меню с экрана, нажмите кнопку BOOKMARK.

ПРИМЕЧАНИЕ:

- Каждый раз можно заложить на выбранные сцены до трех закладок.
- На некоторых дисках заложить закладки не удастся.

Использование функций масштабирования и объемного звука

Масштабирование (DVD/VCD)

- Во время просмотра или паузы нажмите кнопку ZOOM (МАСШТАБ) на пульте ДУ. На экране появится прямоугольная рамка.
- При помощи кнопок ВВЕРХ/ВНИЗ/ВЛЕВО/ВПРАВО выделите часть экрана для увеличения.
- Нажмите кнопку ВВОД.
 - Каждый раз при нажатии на кнопку ВВОД масштаб выделения будет меняться в следующем порядке: 2X/4X/2X/НОРМА. (DVD)
 - Каждый раз при нажатии на кнопку ВВОД масштаб выделения будет меняться: 2X/НОРМА. (VCD)

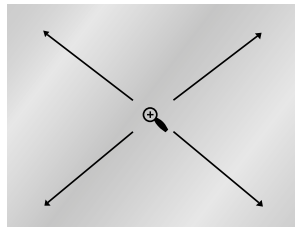

Объемный звук (DVD)

Восприятие эффекта трехмерного звучания меняется в зависимости от записанного материала. Можно добиться лучшей объемности звучания, если подключить проигрыватель DVD к внешней стереосистеме. Данный эффект лучше всего заметен при подключении проигрывателя к аналоговым входам двухканальной стереосистемы. (Эта функция недоступна для дисков, записанных в системах LPCM, MPEG или DTS).

- Во время просмотра нажмите кнопку 3D. На экране появится символ режима 3D SOUND.
- Объемное звучание включается и выключается при помощи кнопок ВВЕРХ/ВНИЗ.

ПРИМЕЧАНИЕ:

- Объемное звучание возможно только для дисков, записанных в форматах DOLBY SURROUND или DOLBY DIGITAL.
- Функции масштабирования и трехмерного звука недоступны для некоторых дисков.

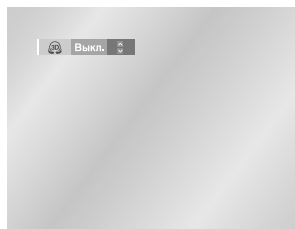

Меню клипов для MP3/WMA/JPEG

На дисках с файлами MP3/WMA/JPEG записаны отдельные музыкальные произведения или изображения, которые, как и на компьютере, могут находиться в разных папках (см. рис. ниже).

- Откройте отсек привода диска.
- Установите диск в отсек.
 - Установите диск этикеткой вверх.
- Закройте отсек.
 - Когда отсек закроется, на экране должна появиться информация, показанная ниже.

- : Имя воспроизводимого в данный момент файла.
- : Время воспроизведения текущего файла.
- : Текущий режим воспроизведения : С помощью кнопки REPEAT (ПОВТОР) можно переключаться между следующими 4-мя режимами:
 - Выкл. (Off)** : Обычное воспроизведение
 - Дорожка (Track)** : Повтор воспроизводимой в данный момент дорожки
 - Папка (Folder)** : Повтор текущей папки
 - Воспроизведение в случайном порядке (Random)** : Файлы на диске будут воспроизводиться в случайном порядке.

- : Значок MP3-файла.
- : Значок JPEG-файла.
- : Значок WMA-файла.
- : Значок папки
- : Значок текущей папки.



Родительская папка, текущая папка и одноуровневые папки

Папки и файлы в текущей папке

Выбор папки

Папку можно выбирать только в режиме Стоп.

- Чтобы выбрать родительскую папку
Нажмите кнопку RETURN, чтобы перейти к родительской папке или с помощью кнопок ВВЕРХ/ВНИЗ выберите ".." и нажмите кнопку ВВОД, чтобы перейти к родительской папке.
- Чтобы выбрать одноуровневую папку
С помощью кнопок ВЛЕВО/ВПРАВО выделите левое окно. С помощью кнопок ВВЕРХ/ВНИЗ выберите нужную папку, затем нажмите кнопку ВВОД.
- Чтобы выбрать вложенную папку
С помощью кнопок ВЛЕВО/ВПРАВО выделите правое окно. С помощью кнопок ВВЕРХ/ВНИЗ выберите нужную папку, затем нажмите кнопку ВВОД.

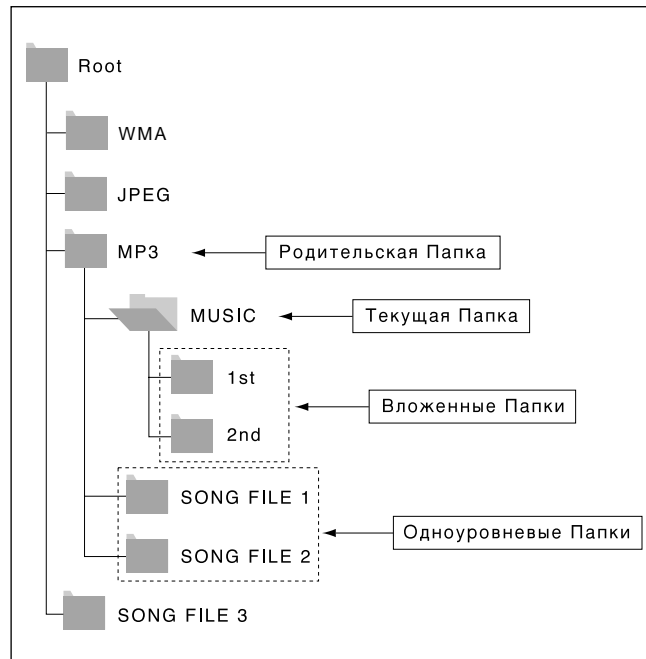

Воспроизведение дисков MP3/WMA

1. Откройте отсек привода диска.
2. Установите диск в отсек.
- Установите диск этикеткой вверх.
3. Закройте отсек.
- Когда отсек закрывается, на экране должна появиться информация, показанная ниже.

Функция воспроизведения файлов MP3/WMA

1. Выберите нужную папку. (см. стр. 46 о том, как выбрать другую папку.)
2. С помощью кнопок ВВЕРХ/ВНИЗ или ВЛЕВО/ВПРАВО выберите файл песни.
3. Нажмите кнопку ВВОД, чтобы начать воспроизведение файла песни.

Повтор воспроизведения/Воспроизведение в случайном порядке

Нажмите кнопку REPEAT (ПОВТОР), чтобы изменить режим воспроизведения. Можно выбрать один из следующих 4 режимов : Обычное воспроизведение, Воспроизведение дорожки, Воспроизведение папки, Воспроизведение в случайном порядке.

- Выкл. (Off) : обычное воспроизведение
- Дорожка (Track) : повтор текущего файла песни;
- Папка (Folder) : повтор в текущей папке файлов песен, имеющих одинаковое расширение;
- Воспроизведение в случайном порядке (Random) : повтор в случайном порядке файлов песен на диске, имеющих одинаковое расширение.

* Чтобы вернуться к обычному воспроизведению, нажмите кнопку CLEAR.



Воспроизведение дисков MP3/WMA







Диски CD-R MP3/WMA

Во время воспроизведения дисков CD-R с файлами MP3 или WMA выполняйте все изложенные выше рекомендации, а в отношении дисков CD-R также учитывайте и следующие замечания:

- **Файлы MP3 и WMA должны быть записаны на дисках формата ISO 9660 или JOLIET.**
Диски форматов ISO 9660 и Joliet с файлами MP3 или WMA совместимы с операционными системами DOS и Windows корпорации Microsoft и Mac OS компании Apple. Эти два формата получили наибольшее распространение.
- **Присваивая имена вашим файлам MP3 или WMA, не используйте более 8 символов, а в качестве расширений имен файлов используйте “.mp3, .wma”.**
Для имени файла используется следующий общий формат: Имя.mp3 или Имя.wma. Присваивая имя файлу, используйте 8 или менее символов, не используйте пробелы и специальные символы, включая: (.,/, \, =, +).
- **При записи файлов MP3 используйте бфтрейт не менее 128 кбит/с.**
Качество звучания при воспроизведении файлов MP3 в основном зависит от выбранного битрейта для компрессии/декомпрессии. Для получения качества звучания, аналогичного качеству звучания аудио компакт-диска, необходимо использовать аналого-цифровое преобразование, то есть, преобразование в формат MP3, с битрейтом от 128 до 160 кбит/с. Выбор более высокого битрейта, например, 192 кбит/с и выше редко приводит к улучшению качества звучания. Файлы с битрейтом ниже 128 кбит/с не будут воспроизводиться надлежащим образом.
- **При записи файлов WMA используйте битрейт не менее 64 кбит/с.**
Качество звучания при воспроизведении для компрессии/декомпрессии. Для получения качества звучания, аналогичного качеству звучания аудио компакт-диска, необходимо использовать аналого-цифровое преобразование, то есть, преобразование в формат WMA, с битрейтом от 64 до 192 кбит/с. Файлы с битрейтом ниже 64 кбит/с или выше 192 кбит/с не будут воспроизводиться надлежащим образом.
- **Не пытайтесь копировать охраняемые авторским правом файлы MP3.**
Некоторые “защищенные” файлы зашифрованы и закодированы таким образом, чтобы предотвратить их незаконное копирование. Например, файлы следующих типов: Windows Media™ (зарегистрированный товарный знак компании Microsoft Inc.), а также SDMI™ (зарегистрированный товарный знак SDMI foundation). Такие файлы не могут быть скопированы.
- **Внимание!** Указанные выше рекомендации не могут гарантировать воспроизведение DVD-проигрывателем дисков с файлами MP3 или гарантировать качество звучания. Следует обратить внимание на то, что некоторые технологии и методы записи файлов MP3 на диски CD-R не позволяют оптимально воспроизводить такие файлы на вашем DVD-проигрывателе (низкое качество звучания и, в некоторых случаях, невозможность считывания файлов проигрывателем).
- Этот проигрыватель позволяет воспроизводить с одного диска максимум 3000 файлов, которые могут размещаться максимум в 300 папках.

Воспроизведение дисков с фотографиями

1. Выберите нужную папку. (см. стр. 46 о том, как выбрать папку.)
2. С помощью кнопок ВВЕРХ/ВНИЗ выберите файл снимка в меню клипов, а затем нажмите кнопку ВВОД.

- Выберите в меню пункт JPEG чтобы просматривать диск Photo CD.
 - При помощи кнопок ВВЕРХ/ВНИЗ или ВЛЕВО/ВПРАВО на пульте ДУ выберите фотографию, которую вы хотите увидеть, затем нажмите кнопку ВВОД. (Нажмите кнопку ВОСПРОИЗВЕДЕНИЕ (▶), если вы хотите воспроизвести ее в режиме слайд-шоу.)
 - Меню появляется снова при нажатии кнопок ВВЕРХ/ВНИЗ или ВЛЕВО/ВПРАВО на пульте Ду.
 -  : Возврат к показу в виде альбома.
 - Чтобы увидеть следующие 6 снимков, нажмите кнопку ▶▶.
 - Чтобы увидеть предыдущие 6 снимков, нажмите кнопку ◀◀.
 -  : При каждом нажатии кнопки ВВОД снимок поворачивается на 90 градусов по часовой стрелке.
 -  : При каждом нажатии кнопки ВВОД размер снимка увеличивается (до 4X).
(Обычный → 2X → 4X → 2X → Обычный)
 -  : Переход в режим слайд-шоу.
- *Перед демонстрацией слайд-шоу следует установить интервал показа снимков.
-  : Если выбрать этот значок и нажать кнопку ВВОД, снимки чередуются автоматически с интервалом около 6 секунд.
 -  : Снимки чередуются автоматически с интервалом около 12 секунд.
 -  : Снимки чередуются автоматически с интервалом около 18 секунд.

*В зависимости от размера файла интервал между снимками может быть больше или меньше указанного в руководстве.

*Если не нажимать кнопки, слайд-шоу начинается автоматически с интервалом показа по умолчанию 10 сек.

ПРИМЕЧАНИЕ:

- Если не нажимать кнопки на пульте ДУ в течение 10 секунд, меню исчезнет.
Меню появляется снова при нажатии кнопок ВВЕРХ/ВНИЗ или ВЛЕВО/ВПРАВО на пульте Ду.
- Нажмите кнопку СТОП, чтобы вернуться в меню клипов.
- При воспроизведении диска формата Kodak Picture CD, проигрыватель сразу же начинает показывать фотоснимки, а не меню клипов.

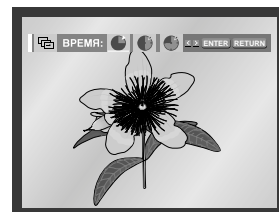
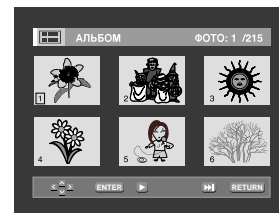
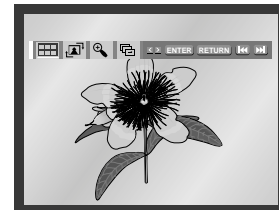

Воспроизведение дисков с фотографиями

Диски CD-R с файлами JPEG

- Можно воспроизводить файлы только с расширением “jpg” и “JPG”.
- Если диск записан не полностью (сессия не закрыта), для начала воспроизведения требуется дополнительное время и, возможно, не все файлы будут воспроизведены.
- Диски CD-R с файлами JPEG можно воспроизводить только в случае, если диски записаны в формате ISO или 9660 Joliet.
- Имя файла JPEG должно состоять не более чем из 8 символов и не содержать пробелов и специальных символов (./=+).
- Воспроизводить можно только многосессионные диски с непрерывной записью. Если на многосессионном диске имеются пустые сектора, воспроизведение будет идти только до первого пустого сектора.
- На один компакт-диск может быть записано до 3000 изображений.
- Рекомендуем использовать диски Kodak Picture CD.
- При воспроизведении дисков формата Kodak Picture CD из находящихся в папке файлов фотоснимков будут воспроизводиться только файлы формата JPEG.
- Kodak Picture CD : JPEG-файлы в папке снимков могут воспроизводиться автоматически.
- Konica Picture CD : Если вы хотите просматривать фотоснимки, выберите файлы JPEG в меню клипов.
- Fuji Picture CD : Если вы хотите просматривать фотоснимки, выберите файлы JPEG в меню клипов.
- QSS Picture CD : Воспроизведение дисков QSS Picture CD невозможно.
- Если на одном диске записано более 3000 файлов, могут быть воспроизведены не более 3000 файлов JPEG.
- Если на одном диске имеется более 300 папок, могут быть воспроизведены файлы JPEG только из 300 папок.

Использование меню “Настройка”

Меню SETUP (“Настройка”) позволяет вам настроить DVD-проигрыватель в соответствии с вашими потребностями, так как позволяет вам выбрать предпочитаемые языки для разных функций, установить уровень родительского контроля или даже настроить проигрыватель на тип экрана вашего телевизора.

1. Когда проигрыватель находится в режиме “Стоп”, нажмите кнопку MENU.
При помощи кнопок ВВЕРХ/ВНИЗ выберите **Setup(Настройка)**, затем нажмите кнопку ВПРАВО или ВВОД.

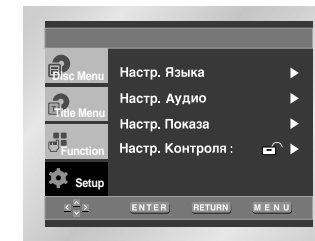

- ❶ **Настр. Языка** : настройка языка.
- ❷ **Настр. Аудио** : Настройка параметров звука.
- ❸ **Настр. Показа** : Настройка опций показа изображения. Используйте для выбора формата экрана телевизора и нескольких опций показа изображения.
- ❹ **Настр. Контроля** : Настройка возрастной категории зрителя позволяет пользователю установить нужный уровень родительского контроля с тем, чтобы предохранить детей от просмотра неподходящих для них фильмов, например, содержащих сцены насилия, фильмов “для взрослых” и т.п.

2. Используйте кнопку ВВЕРХ/ВНИЗ на пульте дистанционного управления для доступа к различным пунктам меню.

3. Используйте кнопку ВВОД для доступа к подменю.

Чтобы убрать меню с экрана после окончания настройки, вновь нажмите кнопку MENU.

ПРИМЕЧАНИЕ:

- Как убирать меню SETUP (Настройка) с экрана и вновь вызывать его на экран во время настройки. Нажмите кнопку RETURN (Возврат) или ВЛЕВО.
- В зависимости от диска, некоторые выбранные вами в меню “Setup” предпочтения могут не действовать.

Настройка языка

Если вы заранее выберете предпочитаемый вами язык для меню проигрывателя, меню диска, для звукового сопровождения и субтитров, он будет автоматически использоваться каждый раз, когда вы смотрите фильм.

Использование меню проигрывателя

1. Когда проигрыватель находится в режиме “Стоп”, нажмите кнопку MENU.
2. При помощи кнопок ВВЕРХ/ВНИЗ выберите **Setup (Настройка)**, затем нажмите кнопку ВПРАВО или ВВОД.
3. При помощи кнопок ВВЕРХ/ВНИЗ выберите **Настр. Языка (Language Setup)**, затем нажмите кнопку ВПРАВО или ВВОД.
4. При помощи кнопок ВВЕРХ/ВНИЗ выберите **Меню плеера (Player Menu)**, затем нажмите кнопку ВПРАВО или ВВОД.
5. Выберите язык с помощью кнопок ВВЕРХ/ВНИЗ.
6. Нажмите кнопку ВВОД.
 - После выбора языка на дисплее появится меню “Настройка”.
 - Чтобы убрать с экрана меню “Настройка”, нажмите кнопку RETURN(возврат) или ВЛЕВО.

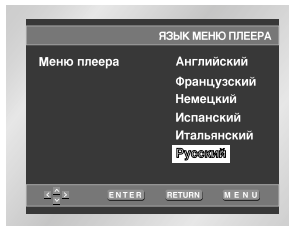
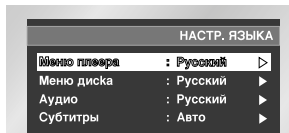

Использование языка меню диска

- Эта функция изменяет язык только для текста, выводимого на экран в меню диска.
1. Когда проигрыватель находится в режиме “Стоп”, нажмите кнопку MENU.
 2. При помощи кнопок ВВЕРХ/ВНИЗ выберите **Setup (Настройка)**, затем нажмите кнопку ВПРАВО или ВВОД.
 3. При помощи кнопок ВВЕРХ/ВНИЗ выберите **Настр. Языка (Language Setup)**, затем нажмите кнопку ВПРАВО или ВВОД.
 4. При помощи кнопок ВВЕРХ/ВНИЗ выберите **Меню диска (Disc Menu)**, затем нажмите кнопку ВПРАВО или ВВОД.
 5. Выберите язык с помощью кнопок ВВЕРХ/ВНИЗ.
 - Если требуемый язык отсутствует в меню, выберите пункт меню “Другое” (Others).
 6. Нажмите кнопку ВВОД.
 - После выбора языка на дисплее появится меню “Настройка”.

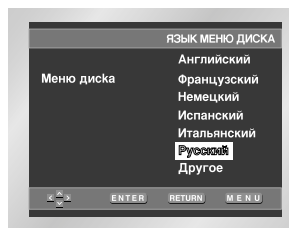

Настройка языка

Настройка языка звукового сопровождения

1. Когда проигрыватель находится в режиме “Стоп”, нажмите кнопку MENU.
2. При помощи кнопок ВВЕРХ/ВНИЗ выберите **Setup (Настройка)**, затем нажмите кнопку ВПРАВО или ВВОД.
3. При помощи кнопок ВВЕРХ/ВНИЗ выберите **Настр. Языка (Language Setup)**, затем нажмите кнопку ВПРАВО или ВВОД.
4. При помощи кнопок ВВЕРХ/ВНИЗ выберите **Аудио (Audio)**, затем нажмите кнопку ВПРАВО или ВВОД.
5. Выберите язык с помощью кнопок ВВЕРХ/ВНИЗ.
 - Если вы хотите, чтобы по умолчанию использовался язык оригинала фильма, записанного на диске, выберите пункт меню “Оригинал” (Original).
 - Если требуемый язык отсутствует в меню, выберите пункт меню “Другое” (Others).
6. Нажмите кнопку ВВОД.
 - После выбора языка на дисплее появится меню “Настройка”.

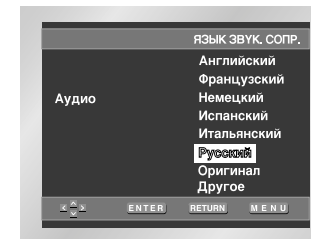

Настройка языка субтитров

1. Когда проигрыватель находится в режиме “Стоп”, нажмите кнопку MENU.
2. При помощи кнопок ВВЕРХ/ВНИЗ выберите **Setup (Настройка)**, затем нажмите кнопку ВПРАВО или ВВОД.
3. При помощи кнопок ВВЕРХ/ВНИЗ выберите **Настр. Языка (Language Setup)**, затем нажмите кнопку ВПРАВО или ВВОД.
4. При помощи кнопок ВВЕРХ/ВНИЗ выберите **Субтитры (Subtitle)**, затем нажмите кнопку ВПРАВО или ВВОД.
5. Выберите язык с помощью кнопок ВВЕРХ/ВНИЗ.
 - Выберите пункт меню “Автоматический” (Automatic), если вы хотите, чтобы для субтитров использовался тот же язык, который вы выбрали для звукового сопровождения.
 - Если требуемый язык отсутствует в меню, выберите пункт меню “Другое” (Others). На некоторых дисках может отсутствовать информация на том языке, который вы выбрали в качестве предпочтительного. В этом случае будет использоваться тот язык, который задан на диске в качестве языка оригинала.
6. Нажмите кнопку ВВОД.
 - После выбора языка на дисплее появится меню “Настройка”.

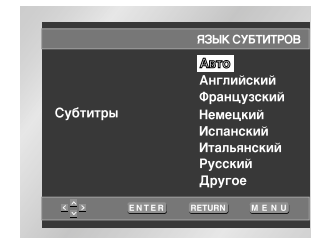

ПРИМЕЧАНИЕ:

- Если информация на выбранном языке не записана на диске, выбирается записанный на диске язык оригинала.
- Как убирать меню SETUP (Настройка) с экрана и вновь вызывать его на экран во время настройки. Нажимайте кнопку RETURN (возврат) или ВЛЕВО.

Настройка параметров звука

1. Когда проигрыватель находится в режиме “Стоп”, нажмите кнопку MENU.
2. При помощи кнопок ВВЕРХ/ВНИЗ выберите **Setup (Настройка)**, затем нажмите кнопку ВПРАВО или ВВОД.
3. При помощи кнопок ВВЕРХ/ВНИЗ выберите **Настр. Аудио (Audio Setup)**, затем нажмите кнопку ВПРАВО или ВВОД.
4. Используя кнопку ВВЕРХ/ВНИЗ, выберите желаемый пункт меню. Затем нажмите кнопку ВПРАВО или ВВОД.

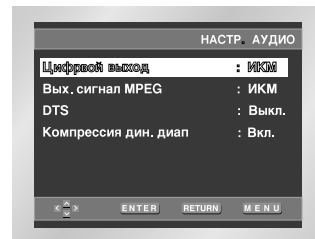
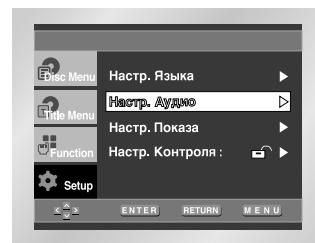

1 Цифровой выход / 2 Вых. сигнал MPEG

1. ИКМ (PCM): Преобразовывает в сигнал ИКМ (2 канала). Выбирайте PCM, когда используете выходы аналогового аудиосигнала.
2. Битовый поток (Bitstream): Преобразовывает в битовый поток 5.1-канального сигнала системы Dolby Digital (7.1-канального в случае MPEG-2). Выбирайте Bitstream, когда используете выход цифрового сигнала.

ПРИМЕЧАНИЕ: Обязательно выберите правильный тип сигнала для цифрового выхода, иначе не будет слышен звук.

3 DTS

1. Выкл. (Off): Не выдает цифровой сигнал на выход.
2. Вкл. (On): Выдает битовый поток сигнала системы DTS только на выход цифрового сигнала. Если к проигрывателю подсоединен декодер системы DTS, выберите пункт меню DTS.

4 Компрессия дин. диап (Dynamic Compression)

1. Вкл. (On): чтобы выбрать компрессию динамического диапазона.
2. Выкл. (Off): чтобы выбрать стандартный диапазон.

ПРИМЕЧАНИЕ:

- Как убирать меню SETUP (Настройка) с экрана и вновь вызывать его на экран во время настройки. Нажмите кнопку RETURN (Возврат) или ВЛЕВО.
- Сделано по лицензии фирмы Dolby Laboratories.
- “Dolby”, “Pro Logic” и символ DD являются фирменными знаками Dolby Laboratories.
- “DTS” и “DTS Digital Out” являются товарными знаками фирмы Digital Theater Systems, Inc.

Настройка параметров изображения

1. Когда проигрыватель находится в режиме “Стоп”, нажмите кнопку MENU.
2. При помощи кнопок ВВЕРХ/ВНИЗ выберите **Setup (Настройка)**, затем нажмите кнопку ВПРАВО или ВВОД.
3. При помощи кнопок ВВЕРХ/ВНИЗ выберите **Настр. Показа (Display Setup)**, затем нажмите кнопку ВПРАВО или ВВОД.
4. Используя кнопку ВВЕРХ/ВНИЗ, выберите желаемый пункт меню. Затем нажмите кнопку ВПРАВО или ВВОД.

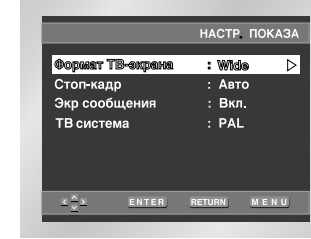
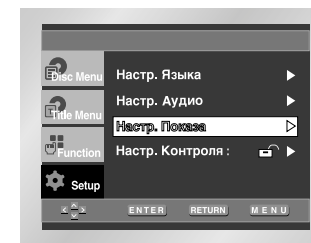

1 формат ТВ-экрана (TV Aspect)

Вы можете выполнить регулировку формата изображения в соответствии с форматом экрана вашего телевизора.

1. 4:3 Letter Box : Выбирайте эту опцию, если вы хотите смотреть целиком изображение, записанное на DVD-диске в формате 16:9, а у вашего телевизора формат экрана 4:3. В этом случае сверху и снизу экрана изображение будет ограничено черными полосами.
2. 4:3 Pan-Scan : Выбирайте эту опцию, если у вашего телевизора формат экрана 4:3 и вы хотите смотреть центральную часть изображения, записанного в формате 16:9 (крайние боковые части изображения будут обрезаны).
3. 16:9 Wide : На широкоэкранном телевизоре изображение с форматом кадра 16:9 будет занимать всю площадь экрана.

2 Стоп-кадр (Still Mode)

Эти опции помогут вам устранить дрожание изображения в режиме стоп-кадра и добиться более четкого воспроизведения на экране мелкого текста.

1. Авто (Auto): Когда выбран режим AUTO переключение между режимами Field/Frame будет производиться автоматически.
2. Поле (Field) : Выбирайте этот режим, когда в режиме AUTO (автоматический) остановленное изображение на экране дрожит.
3. Кадр (Frame) : Выбирайте этот режим, когда вы хотите видеть мелкие буквы на экране более четкими, чем обеспечивает режим AUTO.

3 Экр сообщения (Screen Messages)

Используйте этот пункт меню для включения или выключения вывода сообщений на экран телевизора.

4 ТВ система (TV System)

1. Диск NTSC : диск записан в системе NTSC
 - Если ваш телевизор может работать только с входным видеосигналом системы PAL, выберите “PAL”.
 - При выборе “PAL” видеосигнал на выходе будет в формате PAL 60 Гц с чересстрочной разверткой.
 - Если ваш телевизор может работать только с входным видеосигналом системы NTSC, выберите “NTSC”.
2. Диск PAL : диск записан в системе PAL
 - Если ваш телевизор может работать только с входным видеосигналом системы NTSC, выберите “NTSC”.
 - Если ваш телевизор может работать только с входным видеосигналом системы PAL, выберите “PAL”.



Настройка уровня родительского контроля

Функция “Уровень родительского контроля” действует для DVD-дисков, на которых закодирована информация о возрастной категории - что помогает вам контролировать типы DVD-дисков, которые смотрит ваша семья. Диски разделяются максимум на 8 возрастных категорий, которым соответствуют уровни родительского контроля.

1. Когда проигрыватель находится в режиме “Стоп”, нажмите кнопку MENU.
2. При помощи кнопок ВВЕРХ/ВНИЗ выберите **Setup** (Настройка), затем нажмите кнопку ВПРАВО или ВВОД.
3. При помощи кнопок ВВЕРХ/ВНИЗ выберите **Настр. Контроля** (Parental Setup), затем нажмите кнопку ВПРАВО или ВВОД.
4. Если вы хотите использовать пароль, то используя кнопку ВПРАВО/ВЛЕВО выберите пункт меню **Да** (Yes). На экране появится сообщение **Введите пароль** (Enter Password).
5. С помощью кнопок ВВЕРХ/ВНИЗ/ВПРАВО/ВЛЕВО введите пароль и нажмите кнопку ВВОД. Появится экран повторного ввода пароля для подтверждения его правильности. Введите ваш пароль еще раз. На экране вновь появится меню **Настр. Контроля**”.

Об уровне возрастной категории:

Родительский контроль будет работать только когда для пункта меню **Использовать пароль** (Use Password) выбрано состояние Да (Yes). Чтобы проигрыватель не проверял возрастную категорию диска, выберите для этого пункта состояние Нет (No) с помощью кнопки ВПРАВО или ВВОД. Используйте кнопку ВВЕРХ/ВНИЗ, чтобы выбрать пункт меню **Возрастная категория** (Rating Level). Нажмите кнопку ВВОД.

- Используйте кнопку ВВЕРХ/ВНИЗ, чтобы выбрать желаемую категорию (нажмите. 6) и нажмите кнопку ВВОД. Теперь диски, которым присвоена категория 7 и выше, не будут воспроизводиться.
- Чтобы отменить проверку возрастной категории диска, выберите состояние “Нет” для пункта меню **Использовать пароль**, используя кнопку ВПРАВО или ВВОД.

Об изменении пароля:

- Используйте кнопку ВВЕРХ/ВНИЗ, чтобы выбрать пункт меню **Поменять пароль** (Change Password). Нажмите кнопку ВВОД. На экране появится приглашение на изменение пароля.
- Введите ваш новый пароль. Затем введите новый пароль еще раз.

ПРИМЕЧАНИЕ:

- **Как убирать меню SETUP (Настройка) с экрана и вновь вызывать его на экран во время настройки.** Нажмите кнопку RETURN (Возврат) или ВЛЕВО.
- Если вы забыли ваш пароль, обратитесь к параграфу “Вы забыли пароль” Руководства по поиску неисправностей.

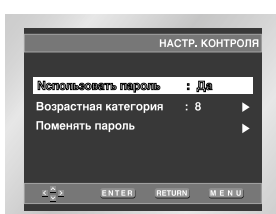
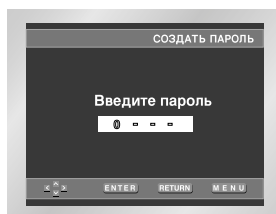
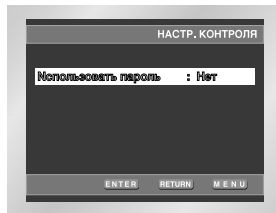
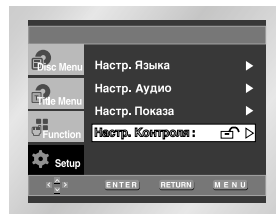

Меры предосторожности

При работе с проигрывателем

- **Избегайте влияния сильных магнитных полей.**
Изображение на экране проигрывателя может стать искаженным, если проигрыватель находится вблизи ярких люминесцентных ламп, в автомобиле, рядом с телевизионным приемником или источниками магнитного поля.
- **После просмотра не забудьте вынуть диск, выключить проигрыватель и отсоединить блок батарей.**
- **Вблизи передающих станций или линий электропередач на изображении могут появиться искажения из-за помех.**
- **Не роняйте проигрыватель, не подвергайте его сильной вибрации или ударам.**
- **Не кладите проигрыватель рядом с настольной лампой.**
Тепло от горячей лампы накаливания может вызвать деформацию частей проигрывателя и другие неполадки.
- **Неукоснительно соблюдайте правила эксплуатации электрических приборов на воздушных средствах транспорта.**
- **Избегайте эксплуатации данного изделия в условиях высоких температур и влажности.**
Данное изделие предназначено для эксплуатации в диапазоне температур 10°C~30°C и влажности 30%~80%. Избегайте попадания на изделие прямого солнечного света, в том числе через закрытое окно автомобиля. Это может вызвать деформацию частей проигрывателя и привести к возгоранию и телесным повреждениям.
- **Избегайте попадания в проигрыватель воды, песка, пыли, других посторонних предметов. Не эксплуатируйте проигрыватель в дымных и сырых местах с источниками пара.**
Это может вызвать неполадки в работе или загрязнение оптики проигрывателя. Храните проигрыватель в хорошо проветриваемом помещении.
- **В условиях низких температур цветной ЖК-экран включается с некоторой задержкой после включения проигрывателя.**
Это не является признаком неисправности. Не включайте проигрыватель при температурах ниже 10°C.
- **Во избежание повреждения линз будьте особенно внимательны при установке и снятии диска и чистке проигрывателя.**
Проигрыватель может стать неработоспособным.

Меры предосторожности

При транспортировке проигрывателя

- **Перед подготовкой к транспортировке не забудьте извлечь диск из проигрывателя.**
Также рекомендуется извлечь диск и выключить питание, если вы не собираетесь больше пользоваться проигрывателем.

Экономия электроэнергии

- **Если проигрыватель не используется, выключите питание.**
Если вы не собираетесь пользоваться им в течение длительного времени, отсоедините сетевой шнур от настенной розетки.

Уход за ЖК-экраном

- **Чтобы ЖК-экран оставался чистым, после выключения питания протрите его мягкой салфеткой.**

О ЖК-экране

- При производстве данной жидкокристаллической панели использовались новейшие технологии, обеспечивающие работоспособность 99,99% пикселей.

Меры предосторожности

Меры предосторожности при обращении с блоком батарей питания

Обратите особое внимание!

При обращении с блоком батарей питания неукоснительно следуйте нижеприведенным инструкциям. В противном случае имеется опасность возникновения короткого замыкания, перегрева, задымления, возгорания или повреждения изделия.

1. Никогда не разбирайте блок батарей и не вносите в него какие-либо изменения. Не прикасайтесь металлическими предметами к контактам на блоке.
2. Избегайте попадания внутрь блока металлических предметов.
3. Не допускайте воздействия прямого солнечного света на блок батарей, не кладите его на приборный щиток автомобиля, не подвергайте действию высоких температур.
4. Избегайте контакта с водой, открытым пламенем и источниками тепла.
5. Для зарядки аккумуляторов всегда используйте адаптер переменного тока из комплекта поставки проигрывателя.
6. Данный блок батарей питания предназначен только для работы с вашим портативным проигрывателем DVD.
Не подключайте его к другим устройствам.

Будьте осторожны!

1. Не роняйте и не подвергайте блок батарей вибрации.
2. Держите подальше от детей.
3. Возможна протечка из блока электролита, который опасен для глаз. При попадании жидкости в глаза, немедленно промойте их большим количеством воды и немедленно обратитесь за медицинской помощью.
При попадании жидкости на кожу и одежду немедленно промойте их водой.

Запомните!

1. Если блок не используется, уберите его и храните в прохладном месте.
2. Не заряжайте блок батарей при помощи адаптера переменного тока в течение очень долгого времени.
В результате можно получить легкий ожог.
3. Не храните блок в пыльных, дымных и сырых местах с источниками пара.
 - Во избежание возгорания или поражения электрическим током не оставляйте блок батарей рядом с кухней, нагревателем, в любом ином задымленном или сыром месте.
 - В автомобиле избегайте попадания на блок прямого солнечного света, тепла, действия высоких температур.
Это может вызвать взрыв и возгорание, а также повлечь за собой короткое замыкание, перегрев, задымление, возгорание или повреждение изделия.
4. Эксплуатация блока при температурах ниже 10°C и выше 30°C сокращает срок службы батарей.

Меры предосторожности

После зарядки отсоедините блок батарей от проигрывателя.

- В данном блоке использованы ионно-литиевые батареи, которые медленно теряют заряд даже будучи отключенными. Поэтому всегда пользуйтесь полностью заряженными батареями.
- Заряжайте батареи до того момента, когда зеленый индикатор заряда перестанет мигать и начнет гореть постоянно. Неполный заряд сокращает срок службы блока батарей питания.

Меры предосторожности при зарядке блока батарей питания

- Заряжайте блок при окружающей температуре 10°C~30°C. При более низких температурах время заряда увеличивается, а емкость батарей уменьшается. Кроме того, при высоких температурах невозможно достичь полной зарядки батареи.
- Если проигрыватель DVD перегреется и температура блока батарей превысит определенный предел, батареи теряют способность к зарядке. (Индикатор часто мигает и не светится постоянно). В этом случае отключите блок. После того, как температура снизится до приемлемого уровня, зарядка аккумуляторов начнется автоматически.
- Во время зарядки и эксплуатации температура блока батарей немного увеличивается. Это нормально и не является признаком нарушения нормальной работы. Горячий блок батарей заряжается очень долго или совсем не заряжается. Поэтому перед началом зарядки дайте блоку остыть.

Срок эксплуатации блока батарей питания (Низкие температуры)

- Срок работоспособности батарей ограничен. Даже отключенные от нагрузки батареи разряжаются. В зависимости от условий хранения, срок службы блока батарей, который не использовался около года, может резко уменьшиться. Если блока батарей хватает ненадолго даже после полной зарядки, необходимо заменить его на новый.
- В ремя непрерывной работы блока батарей сильно снижается в условиях эксплуатации при температурах ниже 10°C. Электрическая энергия генерируется в блоке батарей благодаря химической реакции. При очень низких температурах скорость этой реакции уменьшается, что снижает ресурс непрерывной работы.

На заметку

- Всегда используйте только тот блок батарей питания, который специально предназначен для вашего проигрывателя DVD.

ПРИМЕЧАНИЕ:

- Для увеличения срока работы блока батарей питания всегда выключайте проигрыватель, если вы им не пользуетесь. Если к проигрывателю подключен адаптер переменного тока, заряжайте аккумуляторы при выключенном проигрывателе.

Меры предосторожности

Меры предосторожности при хранении блока батарей питания

- Даже отключенные от нагрузки батареи разряжаются. Чтобы сократить утечку, следуйте нижеприведенным рекомендациям.
 1. После окончания работы проигрывателя всегда отключайте от него блок батарей.
 2. Если вы не пользуетесь проигрывателем, выключите его. Даже в дежурном режиме проигрыватель расходует энергию батарей, и их заряд уменьшается.
 3. Перед тем как убрать блок батарей на хранение, полностью израсходуйте заряд аккумуляторов (включите и эксплуатируйте проигрыватель до полного разряда батарей) и храните блок в сухом прохладном месте. При высоких температурах емкость батарей снижается. При высоких температурах емкость батарей снижается.
 4. Блок батарей необходимо зарядить (и снова разрядить в работающем проигрывателе) хотя бы раз в 6 месяцев. Это предотвратит потерю емкости аккумуляторов.

Адаптер переменного тока

- Ваш адаптер предназначен для работы в сети переменного тока частотой 50/60 ц и напряжением 100~240 В. Используйте адаптер только для указанных значений напряжения и включайте его в соответствующую сетевую розетку.
- Во избежание помех приема не ставьте адаптер рядом с радиоприемными устройствами.
 - Избегайте попадания в адаптер жидкостей, огнеопасных веществ или металлических предметов.
 - Адаптер помещен в пластиковый корпус. Не разбирайте корпус.
 - Не роняйте, не трясите, не подвергайте адаптер ударам.
 - Избегайте попадания на корпус адаптера прямого солнечного света.
 - Не пользуйтесь адаптером при высоких или низких температурах, при большой влажности.

Чистка и уход

- В корпусе проигрывателя много пластмассовых деталей. Чтобы не повредить отделку, не используйте для чистки летучие растворители (бензин, растворитель красок).
- Протирайте корпус мягкой сухой салфеткой. Загрязненные места протрите салфеткой, смоченной раствором нейтрального моющего средства, и снова протрите мягкой и сухой салфеткой.
- Удалите грязь и следы пальцев с экрана при помощи мягкой и сухой салфетки.

Устранение неисправностей

В случае возникновения неполадок в работе проигрывателя DVD, прежде чем обратиться в сервисный центр компании Samsung, ознакомьтесь с нижеприведенными рекомендациями.

Описание неполадки	Что делать
Проигрыватель не включается или внезапно отключается	<ul style="list-style-type: none"> Убедитесь, что сетевой шнур включен в сетевую розетку. Выключите и снова включите проигрыватель.
Блок батарей питания установлен, но проигрыватель не включается или внезапно отключается	<ul style="list-style-type: none"> Убедитесь в том, что батареи полностью заряжены. Если же нет - зарядите их.
Пульт дистанционного управления не работает	<ul style="list-style-type: none"> Батарея исчерпала ресурс. Замените ее на новую. Проверьте, что сигнал с пульта поступает на датчик проигрывателя. Проверьте полярность подключения батарей. Уберите предметы, мешающие попаданию сигнала с пульта ДУ на датчик проигрывателя. Проверьте, что батарея установлена в правильной полярности "+" и "-".
Нет изображения или звука	<ul style="list-style-type: none"> Проверьте правильность подключения аудио- и видеокабелей. Убедитесь, что вставленный диск - диск DVD (с региональным кодом 1 или общего доступа), DVD-RW, VIDEO CD или АУДИО CD. Не ставьте в проигрыватель грязные диски или диски с царапинами Вставляйте диск этикеткой вверх. Возможно, загрязнилась оптика привода диска. Чтобы прочистить оптику, обратитесь в сервисный центр. Если проигрыватель подключен к телевизору, проверьте, какой вход используется (VIDEO или AV).
Вы забыли пароль	<ul style="list-style-type: none"> Включите питание проигрывателя, когда в него не загружен диск. Одновременно нажмите на проигрывателе кнопки ВОСПРОИЗВЕДЕНИЕ и СТОП и удерживайте их нажатыми в течение 3 сек. На экране появится меню выбора языка. С помощью кнопок ВВЕРХ/ВНИЗ выберите нужный язык. Нажмите кнопку MENU на пульте ДУ, чтобы выбрать меню Настр. Контроля. На экране будет видно, что теперь пароль не используется. Нажмите кнопку ВНИЗ, чтобы выбрать "Да" для пункта Использовать пароль. Нажмите кнопку ВВОД и на экране появится окно создания пароля. Теперь вы вновь можете установить возрастную категорию и изменить числовой пароль.

Иногда работоспособность внутреннего микроконтроллера проигрывателя может быть нарушена из-за сильных электрических помех. Если вам так кажется, выключите проигрыватель и снова включите его.

Устранение неисправностей

Описание неполадки	Что делать
Нет изображения	<ul style="list-style-type: none"> Убедитесь, что ЖК-дисплей (экран проигрывателя) включен.
Нет звука	<ul style="list-style-type: none"> Если крышка с экраном закрыта, поднимите ее. В противном случае громкоговорители останутся выключенными. Какой уровень громкости установлен? Если необходимо, увеличьте громкость. Проверьте не подключены ли наушники к гнезду PHONES. Если наушники подключены, громкоговорители будут выключены.
Нет изображения и звука	<ul style="list-style-type: none"> Убедитесь, что проигрыватель находится в режиме просмотра DVD, а не приема сигнала с внешних устройств.
Искажения изображения или звука.	<ul style="list-style-type: none"> Диск не должен иметь царапин или загрязнений.
На экране проигрывателя отсутствует изображение в режиме приема сигнала от внешнего устройства.	<ul style="list-style-type: none"> Проверьте правильность подключения аудио- и видеокабелей. Убедитесь, что кабель S-Video используется только для вывода сигнала. Убедитесь, что проигрыватель находится в режиме приема сигнала с внешних устройств, а не просмотра DVD.

Устранение неисправностей

Описание неполадки		Что сделать
DVD	На внешнем устройстве, подключенном к проигрывателю, нет изображения	<ul style="list-style-type: none"> Убедитесь, что телевизор готов к приему сигнала (VIDEO или AV). Проверьте правильность подключения аудио-и видеокабелей.
	Звук Dolby Digital очень тихий	<ul style="list-style-type: none"> Установите параметр динамической компрессии меню настроек "Компрессия дин. диап" в значение "Вкл. (On)". Это увеличит громкость звука Dolby Digital и улучшит качество звучания.
Работоспособность	Блок батарей не заряжается	<ul style="list-style-type: none"> Убедитесь, что проигрыватель DVD выключен. Зарядка блока батарей возможна только при выключенном проигрывателе. Зарядка горячего блока батарей займет больше времени. Дождитесь охлаждения блока батарей.
	Питание проигрывателя не включается	<ul style="list-style-type: none"> Замените блок батарей новым полностью заряженным блоком или подключите адаптер переменного тока.
	Индикатор зарядки не горит (зарядки блока батарей не происходит)	<ul style="list-style-type: none"> Замените блок батарей новым полностью заряженным блоком или подключите адаптер переменного тока. Если проигрыватель DVD перегреется и температура внутри блока батарей превысит определенный предел, батареи теряют способность к зарядке. В этом случае отключите блок. После того, как температура снизится до приемлемого уровня, зарядка начнется автоматически. Убедитесь в том, что температура окружающей среды находится в пределах 10°C~30°C. Проверьте правильность подключения штекера адаптера к проигрывателю.
Работоспособность	Индикатор зарядки быстро мигает зеленым цветом	<ul style="list-style-type: none"> Отсоедините штекер адаптера от блока батарей и снова подсоедините его. Если блок батарей вставлен в проигрыватель, прежде чем проделать вышеуказанную процедуру, отсоедините от него штекер адаптера переменного тока. Попробуйте зарядить при помощи этого адаптера другой блок батарей. Если он не заряжается, возможно, ваш адаптер неисправен. Если зарядка второго блока батарей происходит нормально, ваш первый блок неисправен и требует замены.

Технические характеристики

Общие	Электрическая сеть	Сеть переменного тока 100-240 В, 50/60 Гц
	Потребляемая мощность	16Вт
	Вес	1,2 Кг (без блока батарей)
	Габариты	267мм(Ш) 27.5мм(В) 180мм(Г)
	Диапазон рабочих температур	от +10°C до +30°C
	Диапазон рабочей влажности	от 10 % до 75 %
Типы используемых дисков	DVD (DIGITAL VERSATILE DISC)	Линейная скорость чтения: 3,49-4,06 м/сек. Среднее время воспроизведения (односторонний односторонний диск): 135 мин.
	CD: 12 см (компакт диск)	Линейная скорость чтения: 4,8-5,6 м/сек. Максимальное время воспроизведения: 74 мин.
	CD: 8 см (компакт диск)	Линейная скорость чтения: 4,8-5,6 м/сек. Максимальное время воспроизведения: 20 мин.
	VCD: 12 см	Линейная скорость чтения: 4,8-5,6 м/сек. Максимальное время воспроизведения: 74 мин. (видео + аудио)
Выход видео	Композитный видео	1 канал: 1,0 В амп. (на нагрузке 75 Ом)
	S-VIDEO	Сигнал яркости: 1,0 В амп. (на нагрузке 75 Ом) Сигнал цветности: 0,286 В амп. (на нагрузке 75 Ом)
Выход аудио	2 канала	Левый (1/Л), Правый (2/П)
	*Полоса воспроизводимых частот	При частоте дискретизации 48 КГц: 4 Гц - 22 КГц При частоте дискретизации 96 КГц: 4 Гц - 44 КГц
	*Отношение сигнал/шум	110 дБ
	*Динамический диапазон	75 дБ
	*Полный коэффициент гармонических искажений	0,01 %

* : Номинальные значения

- Компания Samsung Electronics Co., Ltd оставляет за собой право вносить изменения в технические характеристики без предварительного оповещения.
- Вес и габариты указаны приблизительно