

OLYMPUS®

CAMEDIA

Цифровая фотокамера

C-60 ZOOM

Основное руководство

RU

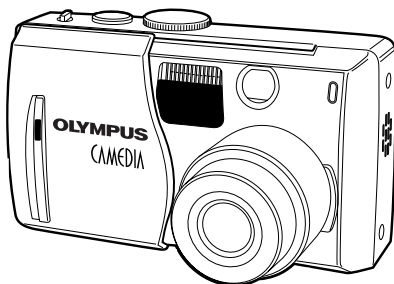

СОДЕРЖАНИЕ

Подготовка к работе.....	4
Как пользоваться меню.....	16
Получение фотоснимков	22
Режимы съемки	22
Фотосъемка с помощью ЖК-монитора	26
Как выключить ЖК-монитор.....	27
Видеосъемка.....	28
Использование оптического зума.....	28
Как пользоваться вспышкой.....	29
Фотосъемка с приоритетом диафрагмы	31
Фотосъемка с приоритетом выдержки	31
Фотосъемка в полностью ручном режиме.....	31
Выбор зоны экспозамера.....	32
Макрорежим – фотосъемка с близкого расстояния	33
Экспозиция	33
Просмотр	34
Просмотр фотоснимков.....	34
Просмотр видеозаписи	34
Защита фотоснимков от удаления.....	36
Удаление отдельных кадров	36
Удаление всех кадров	36
Очистка карты – форматирование.....	37
Настройки печати / Прямая печать	38
Настройки печати (DPOF).....	38
Прямая печать (PictBridge)	39
Перенос снимков в компьютер.....	40
Коды ошибок	42
Спецификация	44
Меры безопасности	45
Зарядное устройство LI-10C.....	52
xD-Picture Card – Стандартная карта	58

Это руководство позволяет быстро находить основную информацию. Более подробные данные о функциях фотокамеры, описанных здесь, содержатся в справочном руководстве на компакт-диске, прилагаемом к фотокамере.

- Перед использованием фотокамеры внимательно прочтите это руководство и убедитесь, что знаете, как правильно пользоваться фотокамерой.
- Прежде чем делать важные фотографии, мы рекомендуем Вам сделать пробные снимки, чтобы привыкнуть к новой фотокамере.
- Это руководство позволяет быстро находить основную информацию. Более подробная информация о функциях фотокамеры, описанных здесь, содержится в справочном руководстве на компакт-диске. Подробная информация о подключении фотокамеры к компьютеру и установке прилагаемого программного обеспечения – в «Руководстве по установке программного обеспечения» (входит в комплект компакт-диска).

Пользователям в Северной и Южной Америке

Пользователям в США

Декларация о соответствии

Номер модели : C-60 ZOOM
 RM-2 (пульт дистанционного управления)

Торговое название : OLYMPUS

Ответственная сторона : Olympus America Inc.

Адрес : 2 Corporate Center Drive
 Melville, NY 11747-3157 U.S.A.

Телефон : 1-631-844-5000

Устройство прошло тестирование на соответствие Стандартам FCC.
ДЛЯ ДОМАШНЕГО И ОФИСНОГО ИСПОЛЬЗОВАНИЯ

Это устройство соответствует Разделу 15 FCC Rules. Функционирование соответствует двум следующим условиям:

- (1) Это устройство не может нанести какого-либо вреда.
- (2) Это устройство должно реагировать на любые действия, в том числе на те, которые могут привести к нежелательному функционированию.

Пользователям в Канаде

Это цифровое устройство Класса В соответствует всем требованиям Canadian Interference-Causing Equipment Regulations (Положение Канады об устройствах, производящих помехи).

Пользователям в Европе



Знак «CE» обозначает, что этот продукт соответствует европейским требованиям по безопасности, охране здоровья, экологической безопасности и безопасности пользователя. Фотокамеры со знаком «CE» предназначены для продажи в Европе.

Торговые марки

- IBM – зарегистрированная торговая марка International Business Machines Corporation.
- Microsoft и Windows – зарегистрированные торговые марки Microsoft Corporation.
- Macintosh – торговая марка Apple Computer Inc.
- Остальные продукты и марки являются торговыми марками и зарегистрированными торговыми марками соответствующих владельцев.
- В данной инструкции приняты стандарты файловых систем фотокамер «Design Rule for Camera File System / DCF», установленные Japan Electronics and Information Technology Industries Association (JEITA).

Названия основных частей

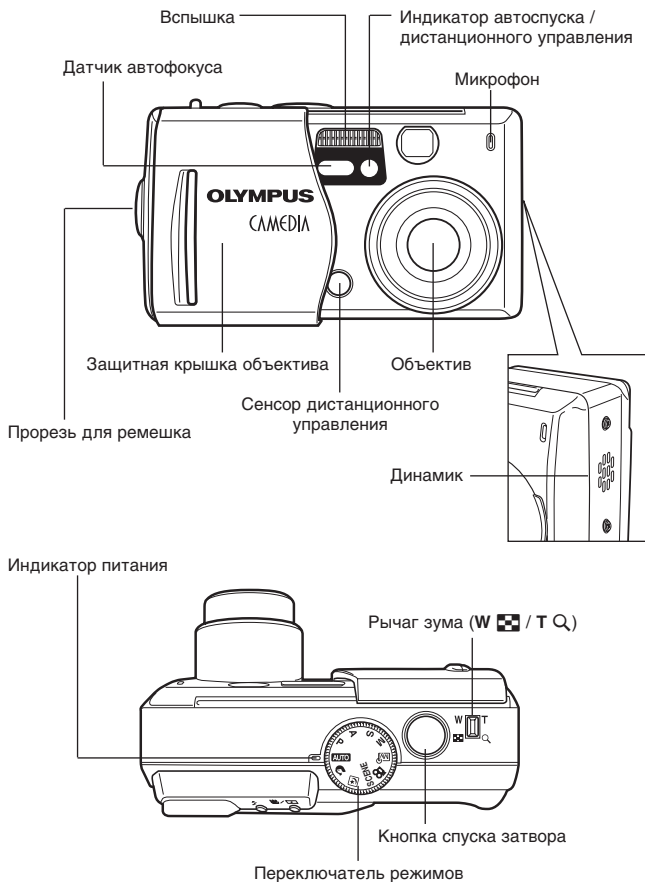

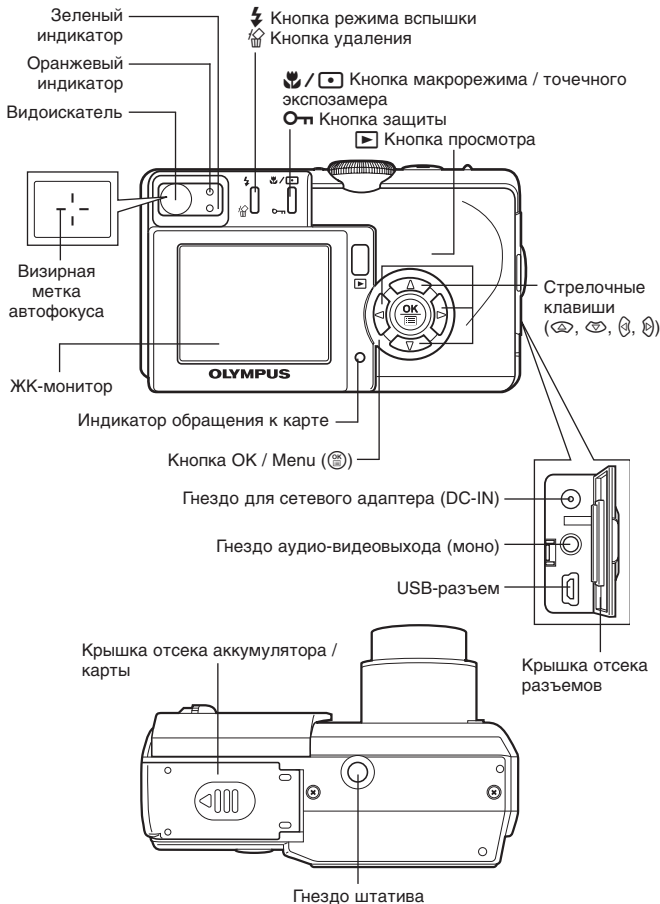

Индикаторы ЖК-монитора

● Информация при съёмке

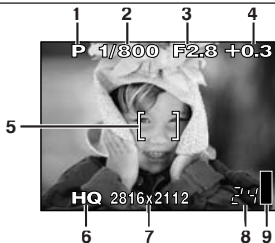

Установка INFO в положении OFF (отключено)



Установка INFO в положении ON (активировано)

● Информация при просмотре фотоснимков

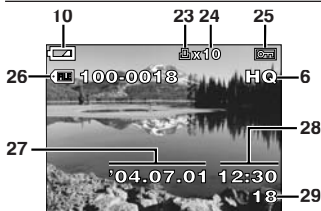

Установка INFO в положении OFF (отключено)

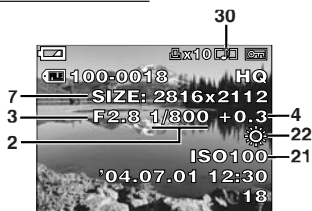

Установка INFO в положении ON (активировано)

































● Информация при просмотре видеозаписи



Установка INFO в положении OFF (отключено)



Установка INFO в положении ON (активировано)

	Элементы	Индикаторы
1	Режим съемки	AUTO , P, A, S, M,  ,  ,  ,  ,  ,  ,  ,  ,  ,  ,  ,  ,  ,  ,  ,   , 
2	Выдержка	8 – 1/1000
3	Диафрагма	F2.8 – F8.0
4	Компенсация экспозиции Дифференциал экспозиции	-2.0 – +2.0 -3.0 – +3.0
5	Визирная метка автофокуса	[]
6	Режим записи	TIFF, SHQ, HQ, SQ1, SQ2
7	Разрешение снимков	2816 x 2112, 2560 x 1920, 1600 x 1200, и т.д.
8	Количество сохраняемых фотоснимков / Оставшееся время видеозаписи	24 (количество фотоснимков) 00:24 (мин.:сек.) (видеозапись)
9	Индикатор памяти	
10	Индикатор аккумулятора	
11	Подавление шума	NR
12	Индикатор готовности вспышки	
13	Зеленый индикатор	○
14	Макрорежим / Супермакрорежим	 
15	Режим вспышки	 ,  ,  ,  SLOW,  SLOW
16	Контроль мощности вспышки	 -2.0 – +2.0
17	Режим репортажной съемки	 ,  , AF  , ВКТ

	Элементы	Индикаторы
18	Автоспуск / Дистанционное управление	
19	Запись звука	
20	Точечный экспозамер	
21	Чувствительность ISO	ISO 64, ISO 100, ISO 200, ISO 400
22	Баланс белого	
23	Настройки печати	
24	Количество копий	x2 – x10
25	Защита	
26	Номер файла	100-0018
27	Дата	'04.07.01
28	Время	07:15, 12:30, 17:45
29	Номер кадра	18
30	Запись звука	
31	Видеозапись	
32	Время воспроизведения видеозаписи	00:00/00:20 Текущее время воспроизведения Общая продолжительность записи



Примечание

- В зависимости от установок фотокамеры, те или иные индикаторы не будут появляться.
- Вы можете выбрать, какой объем информации отображать на ЖК-мониторе.

Индикатор памяти

Светящийся индикатор означает, что фотокамера сохраняет на карту снимок, который Вы сделали. Вид индикатора изменяется, как показано ниже, в зависимости от этапа съемки. При видеосъемке индикатор не появляется.



Индикатор памяти

При фотосъемке

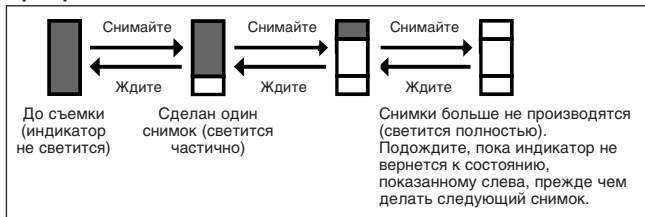

Индикатор аккумулятора

Если заряд аккумулятора низкий, вид индикатора аккумулятора изменяется, как показано ниже, когда фотокамера включена или находится в работе.

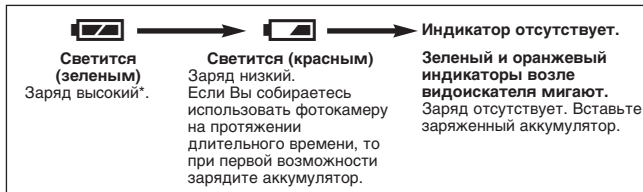

* Расход энергии значительно зависит от режима и условий работы Вашей фотокамеры. В некоторых случаях фотокамера может выключиться без предупреждения о низком заряде аккумулятора. Если это произошло, перезарядите аккумулятор.

Прикрепление ремешка

- 1 Проденьте конец ремешка (маленькая петля) в прорезь для ремешка.



- 2 Протяните ремешок через маленькую петлю, продетую в прорезь для ремешка.
- 3 Натяните ремешок, чтобы убедиться, что он надежно закреплен.

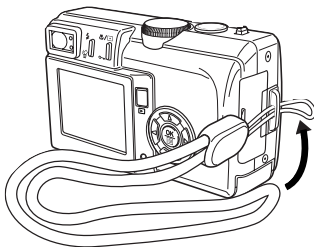

Примечание

- Обращайтесь аккуратно с ремешком, когда несете фотокамеру, т. к. ремешок может легко цепляться за окружающие предметы, что может привести к серьезным повреждениям.
- Прикрепляйте ремешок правильно, как показано выше, чтобы фотокамера не упала. За повреждения в результате падения фотокамеры с ремешка из-за его неправильного прикрепления Olympus ответственности не несет.

Установка / Изъятие аккумулятора / карты

Аккумулятор

Данная цифровая фотокамера использует ионно-литиевый аккумулятор Olympus (LI-10B/12B). Это единственный аккумулятор, подходящий к этой цифровой фотокамере. Другие элементы питания не подходят. При покупке фотокамеры аккумулятор не заряжен полностью. Зарядите его до конца с помощью зарядного устройства (LI-10C) перед первым использованием фотокамеры. Не пользуйтесь другими зарядными устройствами. Более подробную информацию Вы можете найти в инструкции к зарядному устройству (прилагается).

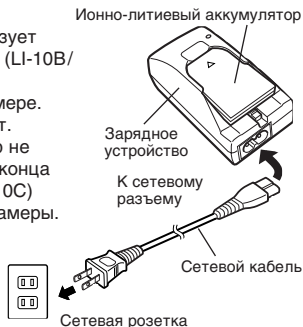

Карта

В данном Руководстве термин «карта» используется для обозначения карты памяти xD Picture Card, на которую фотокамера сохраняет снимки.

1 Убедитесь, что фотокамера выключена:

- Защитная крышка объектива закрыта
- ЖК-монитор не светится
- Зеленый индикатор не светится
- Индикатор питания не светится

Attention:
xD-Picture Card –
refer to page 58.

2 Отодвиньте крышку отсека аккумулятора / карты в направлении, указанном стрелкой (A).

- Крышка отсека аккумулятора / карты отодвигается и открывается в направлении стрелки (B).
- Открывайте крышку отсека аккумулятора / карты подушечкой пальца. Не используйте ноготь во избежание травм.



3 Установка аккумулятора

Вставьте аккумулятор в отсек аккумулятора / карты в правильной ориентации.

- Убедитесь, что фиксатор надежно закрыт. Если фиксатор не будет закрыт, то аккумулятор может выдвинуться, когда откроется крышка.

Изъятие аккумулятора

Отодвиньте фиксатор в направлении стрелки. Когда аккумулятор выдвинется, его можно будет извлечь.

Установка карты

Установите карту в правильной ориентации в отсек аккумулятора / карты.

- Вставляя карту, держите ее ровно.
- Если карта будет вставлена неправильно или под углом, она может застрять или может повредиться контактная область.
- Если карта вставлена не до конца, снимки на нее могут не записаться.

Изъятие карты

Нажмите на карту вовнутрь до упора, чтобы она освободилась, затем дайте ей медленно выдвинуться.

- Карта немного выдвинется и остановится. Выньте карту, не наклоняя ее в стороны.

- 4** Закройте крышку отсека аккумулятора / карты в направлении, указанном стрелкой (C), затем подвиньте ее в направлении стрелки (D).

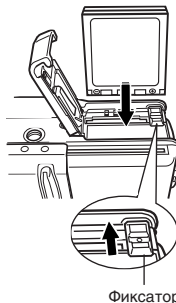

Индексная зона

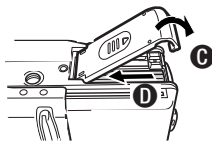
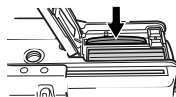
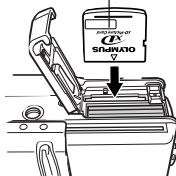

Включение и выключение фотокамеры

● Режим фотосъемки

Включение фотокамеры: Откройте защитную крышку объектива полностью – ЖК-монитор включится. Фотокамера включится в режиме фотосъемки (загорится зеленый индикатор).

Выключение фотокамеры: Чтобы выключить фотокамеру, закройте защитную крышку (примерно на половину расстояния до объектива). Подождите, пока погаснет ЖК-монитор и объектив втянется вовнутрь. Затем закройте защитную крышку до конца. Фотокамера выключится (индикатор питания погаснет).

● Режим просмотра

Включение фотокамеры: Нажмите  (кнопка просмотра) при закрытой защитной крышке объектива. Фотокамера включится в режиме просмотра (ЖК-монитор включится).

Выключение фотокамеры: Нажмите  – фотокамера выключится (ЖК-монитор погаснет).

Выбор языка

Вы можете выбрать язык, на котором информация будет выводиться на монитор. Список имеющихся языков зависит от региона, где Вы купили фотокамеру. В данном Руководстве иллюстрации и пояснения приводятся на английском языке.



1 Откройте защитную крышку объектива.

- Установите переключатель режимов в любое положение, кроме **AUTO**.

2 Нажмите .

- Появится главное меню.

3 С помощью клавиши выберите **MODE MENU** (меню режимов).

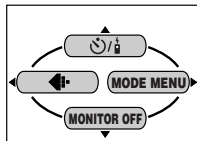

Главное меню

4 С помощью выберите папку **SETUP** (установка), затем нажмите .

5 С помощью выберите , затем нажмите .

6 С помощью выберите нужный язык, затем нажмите .

7 Снова нажмите , чтобы выйти из меню.

8 Закройте защитную крышку объектива – фотокамера выключится.

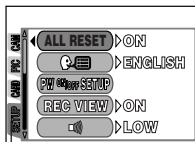

Папка SETUP

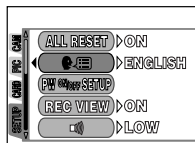

Установка даты и времени

Установите дату и время. Поскольку они сохраняются вместе с фотоснимками, убедитесь, что дата и время установлены правильно.



Ниже приводится пример установки даты и времени в режиме **AUTO**. В других режимах производите установку через MODE MENU (меню режимов).

1 Установите переключатель режимов в положение **AUTO**, затем откройте защитную крышку объектива.

- Загорится индикатор питания, объектив выдвинется.
- Если объектив не выдвигается – Вы не до конца открыли защитную крышку.
- ЖК-монитор включается автоматически.

2 Нажмите .

- Появится главное меню.

3 Нажмите , чтобы выбрать .

4 Когда на мониторе будет выбрана позиция , с помощью выберите формат даты.

- Выберите один из следующих форматов:
D-M-Y (день / месяц / год)
M-D-Y (месяц / день / год)
Y-M-D (год / месяц / день)
- Дальнейшие шаги описывают процедуры установки для формата даты и времени Y-M-D.

5 Нажмите , чтобы начать установку года.

6 Установите год с помощью . После установки года нажмите , чтобы перейти к установке месяца.

- Повторяйте эту процедуру до полной установки времени и даты.
- Чтобы вернуться к предыдущей установке, нажмите .
- Время задается только в 24-часовом формате (так называемый «военный формат»). Таким образом, 2 часа дня будут отображаться как 14:00, т.е. $12:00 + 2:00 = 14:00$.
- Первые две цифры года не изменяются.

7 Нажмите .

- Для более точной установки нажмите , когда в реальном времени начнется новая минута (00 секунд). Часы запускаются при нажатии на кнопку.

8 Чтобы выключить фотокамеру, закройте защитную крышку объектива.







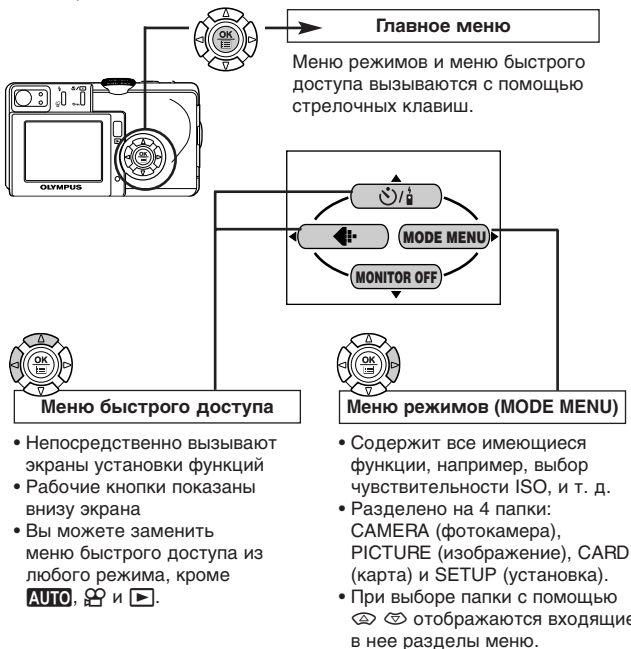





Как пользоваться меню

Menu items

Когда Вы включаете фотокамеру и нажимаете , на ЖК-мониторе появляется главное меню. При помощи меню Вы можете делать разнообразные установки фотокамеры. Ниже на примере режима P показано, как пользоваться меню.





Как пользоваться меню

- 1 Нажмите . Появится главное меню. Нажмите .
- 2 Выберите нужную Вам папку с помощью   и нажмите .
- 3 Выберите функцию с помощью   и нажмите .
- 4 Произведите установку с помощью  . Нажмите  для подтверждения.
 - Чтобы закрыть меню и вернуться в режим съемки, повторно нажмите .

Меню быстрого доступа (съемка / просмотр)













Режимы съемки		Фотосъемка с использованием автоспуска / дистанционного управления.
		Установка даты и времени.
		Установка режима записи.
	CARD SETUP	Форматирование карты памяти.
	MONITOR OFF (MONITOR ON)	Включение / выключение ЖК-монитора. • MONITOR OFF отображается, когда монитор включен, MONITOR ON – когда выключен.
Режимы просмотра		Просмотр всех сохраненных снимков подряд.
	MOVIE PLAY	Просмотр видеозаписи. Вы также можете делать индексные фотоснимки из кадров видеозаписи
	INFO	Изменение количества информации о съемке, выводимой на монитор.
		Вызов гистограммы, показывающей распределение освещенности кадра.

Меню режимов (фотосъемка)

В режиме фотосъемки меню режимов имеет 4 папки. С помощью   выберите нужную папку, чтобы отобразить входящие в нее разделы.

Это руководство позволяет быстро находить основную информацию. Более подробные данные о функциях фотокамеры, описанных здесь, содержатся в справочном руководстве на компакт-диске, прилагаемом к фотокамере.



Папка CAMERA (фотокамера)	
SCENE *	Выбор одной из сюжетных программ съемки    
 	Фотосъемка с автоспуском или дистанционным управлением.
DRIVE	Выбор режима  (покадровая съемка),  (репортажная съемка), AF  (репортажная съемка с автофокусом) или ВКТ (автобрэкетинг).
ISO	Выбор чувствительности по системе ISO.
	Настройка мощности вспышки.
NOISE REDUCTION	Подавление шума, появляющегося при съемке с длинной выдержкой при слабом освещении.
DIGITAL ZOOM	Максимальный оптический зум может быть увеличен примерно до 12x.
FULLTIME AF	Постоянная фокусировка на объекте съемки без нажатия кнопки спуска затвора наполовину.
ACCESSORY	Установка для работы с боксом для подводной съемки.
	Запись звука при фотосъемке.
	Фотосъемка с близкого расстояния (минимум 4 см).

* Вы можете выбрать сюжетную программу, установив переключатель режимов в положение **SCENE**.

PANORAMA	Позволяет делать панорамные снимки с помощью карт Olympus для фотокамер CAMEDIA.
2 IN 1	Совмещает два сделанных подряд снимка и сохраняет их как один кадр.
FUNCTION	Спецэффекты (черно-белая копия снимка или копия с тоном «сепия»).
INFO	Выводить на монитор полную информацию о съемке, например, выдержку и баланс белого, или только минимальную.
	Вызов гистограммы с данными о распределении яркости фотоснимка.



Папка PICTURE (изображение)

	Установка режима записи.
WB	Установка баланса белого в соответствии с источником освещения.
SHARPNESS	Коррекция резкости снимков.
CONTRAST	Коррекция контрастности снимков.

Папка CARD (карта)



CARD SETUP	Форматирование карты.
-------------------	-----------------------

Папка SETUP (установка)

ALL RESET	Сохранять или нет текущие установки фотокамеры после ее выключения.
	Выбор языка для вывода информации на монитор.
PW ON / OFF SETUP	Установка или отмена заставки и настройка громкости звука, которые вызываются при включении и выключении фотокамеры.
REC VIEW	Показывать или нет изображение снимка при записи его на карту.
	Выключение и регулировка громкости звукового сигнала (предупреждающие сигналы и т. п.).
SHUTTER SOUND	Выбор звукового сигнала, звучащего при нажатии кнопки спуска затвора, и его громкости.

SLEEP	Установка таймера на выключение (режим бездействия).
MY MODE SETUP	Выбор установок, которые активируются в пользовательском режиме.
FILE NAME	Выбор способа присвоения имен файлам и папкам.
PIXEL MAPPING	Проверка на ошибки ПЗС-матрицы и цепочки обработки изображения.
	Изменение яркости видеоискателя и монитора.
	Установка даты и времени.
VIDEO OUT	Выбор NTSC или PAL в зависимости от типа видеосигнала Вашего телевизора.
SHORT CUT	Вывод часто используемых функций в качестве меню быстрого доступа в главном меню.

Меню режимов (просмотр)

Состав меню режимов в режиме просмотра фотоснимков отличается от состава меню в режиме просмотра видеозаписи. С помощью   выберите нужную папку, чтобы отобразить входящие в нее разделы.

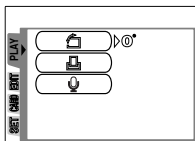

При просмотре фотоснимка

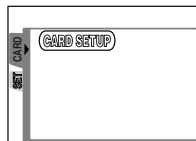

При просмотре видеозаписи



Папка PLAY (просмотр)

	Поворот кадра на 90° по часовой стрелке (+90°) или против часовой стрелки (-90°).
	Сохранение настроек печати на карту.
	Добавление звука к уже сохраненному фотоснимку.





Папка EDIT (редактирование)

	Создание копии снимка в уменьшенном размере
---	---

Папка CARD (карта)

CARD SETUP	Удаление всех снимков с карты или форматирование карты.
-------------------	---

Папка SETUP (установка)

ALL RESET	Сохранять или нет текущие установки фотокамеры после ее выключения.
	Выбор языка для вывода информации на монитор.
PW ON/OFF SETUP	Установка или отмена заставки и настройка громкости звука, которые вызываются при включении и выключении фотокамеры.
	Выключение и регулировка громкости звукового сигнала (предупреждающие сигналы и т. п.).
VOLUME	Регулирование громкости звука для режима просмотра.
	Настройка яркости монитора.
	Установка даты и времени.
VIDEO OUT	Выбор NTSC или PAL в зависимости от типа видеосигнала Вашего телевизора.
	Выбор количества кадров при индексном просмотре.

Режимы съемки

С помощью переключателя режимов (а при необходимости и меню режимов) выберите нужный режим съемки, в зависимости от внешних условий.



Примечание

- При вращении переключателя режимов некоторые установки фотокамеры могут вернуться к базовым значениям, даже если установка ALL RESET находится в положении OFF (выключено).

AUTO Полностью автоматическая съемка

Легкий в использовании автоматический режим устанавливает оптимальную фокусировку и экспозицию для обычной фотосъемки. В полностью автоматическом режиме Вы не можете устанавливать специальные функции и настройки, такие как мощность вспышки и режим репортажной съемки. Это самый простой режим фотосъемки.

Переключатель режимов

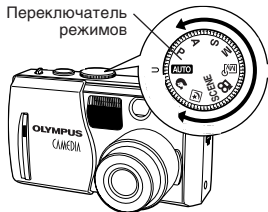

Портретная съемка

Предназначен для получения портретных снимков: объект съемки в фокусе, фон размыт. Фотокамера автоматически выбирает оптимальные установки съемки.

Ночной режим съемки

Служит для фотосъемки вне помещения в вечернее и ночное время. При съемке ночной улицы в других режимах недостаточная освещенность приведет к темному снимку со светящимися точками вместо ночных фонарей. При фотосъемке в ночном режиме Вы можете получить реальное изображение улицы. Фотокамера автоматически выбирает оптимальные установки съемки для данного режима. Поскольку устанавливается длинная выдержка, закрепите фотокамеру на штативе.

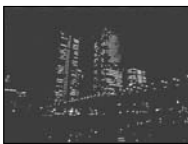

SCENE Сюжетная съемка

Вы можете выбрать одну из сюжетных программ через меню.

- Выбрать сюжетную программу через меню режимов можно только тогда, когда переключатель режимов находится в положении **SCENE**.
- Рекомендуется вывести режим SCENE в меню быстрого доступа, чтобы Вы могли быстро его активировать.

▲ Пейзажная съемка

Предназначается для съемки пейзажей и других сцен на открытом воздухе. Данный режим позволит Вам получить четкие, резкие и исключительно детальные фотоснимки, что делает его идеальным для съемки природы.

▲ Пейзаж-портрет

Предназначен для фотосъемки главного объекта с задним планом. Объекты как заднего, так и переднего плана находятся в фокусе. Фотокамера автоматически выбирает оптимальные установки съемки.

📷 Автопортрет

Вы можете сделать собственный портрет, держа фотокамеру перед собой. Наведите объектив на себя и сделайте снимок. Фокус фиксируется на Вас (фотографе). Фотокамера автоматически выбирает оптимальные установки съемки. В данном режиме зум не используется.





🏃 Спортивная съемка

Служит для фотосъемки сцен с быстро движущимися объектами без размывания контуров. Фотокамера автоматически выбирает оптимальные установки съемки.

Видеозапись

Позволяет делать видеозапись. Диафрагма и выдержка устанавливаются автоматически.

Пользовательский режим (My Mode)

Вы можете сохранить собственные ручные установки для пользовательского режима , который выбирается с помощью переключателя режимов. Этот индивидуальный режим активируется по Вашему желанию в любое время. Если Вам подходят текущие установки в режиме **P**, **A**, **S** или **M**, Вы можете зарегистрировать их в качестве пользовательского режима .

P Программная съемка

Съемка со значениями диафрагмы и выдержки, установленными фотокамерой. Режим вспышки, баланс белого и другие функции можно устанавливать вручную.

A Съемка с приоритетом диафрагмы

Позволяет Вам устанавливать диафрагму вручную. Выдержка устанавливается фотокамерой автоматически. Понизив значение диафрагмы (число F), Вы уменьшите глубину резкости (область резкого изображения) и получите снимок с размытым фоном. Увеличение значения диафрагмы позволит расширить область резкой фокусировки в обоих направлениях, так что в фокусе будут объекты как переднего, так и заднего плана.



Уменьшение значения диафрагмы (числа F)



Увеличение значения диафрагмы (числа F)

S Съемка с приоритетом выдержки

Вы устанавливаете выдержку вручную, фотокамера автоматически устанавливает диафрагму. Установите выдержку в зависимости от объекта съемки и желаемого эффекта.



Уменьшение выдержки позволит сфотографировать быстро движущийся объект без размывания контуров. Объект на фотографии будет четким и резким, как если бы он не двигался.



Увеличение выдержки приводит к размытому изображению движущегося объекта, что позволяет передать в кадре эффект движения.

M Съемка с ручной установкой

Вы устанавливаете и выдержку, и диафрагму вручную. Для проверки экспозиции существует дифференциал экспозиции. Данный режим повышает степень контроля над экспозицией, позволяя выбрать нужные установки и получить желаемый эффект, независимо от оптимального значения экспозиции.

Фотосъемка с помощью ЖК-монитора

При съемке Вы можете видеть область изображения, которую фотокамера фактически запишет. Вы также можете просматривать важную информацию, например, значение диафрагмы и выдержки.

Съемка при включенном ЖК-мониторе сокращает срок службы аккумулятора. Рекомендуется отключать монитор, когда он Вам не нужен.

Доступные режимы



1 Откройте защитную крышку объектива.

- Загорится индикатор питания. ЖК-монитор включится. Если ЖК-монитор не включился, нажмите . Появится главное меню. Выберите позицию MONITOR ON (монитор включен).

2 Наведите визирную метку автофокуса на объект, глядя на монитор.

3 Чтобы зафиксировать фокус, плавно нажмите кнопку спуска затвора наполовину.

- Если фокус и экспозиция зафиксированы, загорится зеленый индикатор.
- Когда сработает вспышка, загорится .

4 Нажмите кнопку спуска полностью (до конца).

- Нижняя часть индикатора памяти загорится, индикатор доступа к карте начнет мигать – фотокамера сохраняет снимки на карту.

Индикатор питания

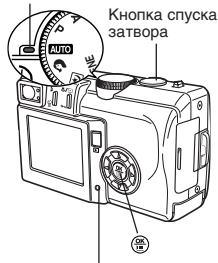

Кнопка спуска затвора

Индикатор обращения к карте

Визирная метка автофокуса



Индикатор памяти

Количество сохраняемых фотоснимков





Фиксация фокуса

При съемке объектов, на которые трудно навести фокус, сфокусируйте фотокамеру на другом объекте, находящемся примерно на таком же расстоянии от Вас. Нажмите кнопку спуска затвора наполовину и, удерживая ее в этом положении, окончательно скомпонуйте кадр. Затем полностью нажмите кнопку спуска затвора.



Как выключить ЖК-монитор

Вы можете выбрать, включить или не включать ЖК-монитор при включении фотокамеры в режиме съемки.

- 1 Нажмите .
 - Появится главное меню.
- 2 Нажмите .
- 3 Нажмите .
- 4 ЖК-монитор выключится (MONITOR OFF).
 - Чтобы снова включить ЖК-монитор, нажмите . Когда появится главное меню, с помощью  выберите позицию MONITOR ON (включить монитор). Если ЖК-монитор выключен, в главном меню появляется позиция MONITOR ON.

Видеозапись

Одновременно с видеозаписью происходит запись звука. Фокус и зум зафиксированы. При изменении расстояния до объекта фокус может корректироваться. Оптический зум не используется.

Доступные режимы



- 1 Установите переключатель режимов в положение .**
 - На ЖК-мониторе появится оставшееся время видеозаписи.
- 2 Скомпонуйте кадр, глядя на ЖК-монитор.**
 - Для увеличения изображения объекта можно использовать зум.
- 3 Чтобы начать видеозапись, нажмите кнопку спуска затвора полностью.**
 - Фокус и зум зафиксируются.
 - Загорится оранжевый индикатор возле видоискателя.
 - Во время видеозаписи будет гореть красный индикатор .
- 4 Снова полностью нажмите кнопку спуска затвора, чтобы остановить видеозапись.**
 - Если все оставшееся время истечет, запись автоматически прекратится.

Использование оптического зума

Доступные режимы



- Широкоугольная съемка:** Чтобы уменьшить изображение объекта в кадре, нажмите рычаг зума в сторону **W**.
- Телефотосъемка:** Чтобы увеличить изображение объекта в кадре, нажмите рычаг зума в сторону **T**.

Как пользоваться вспышкой

Доступные режимы



- 1 Нажимайте кнопку , пока не появится нужный режим вспышки.

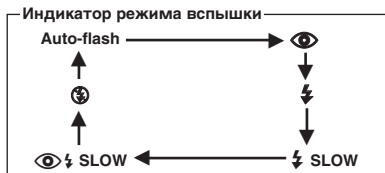

- Если Вы не нажимаете  в течение 2 сек., экран установки режима вспышки исчезнет.

- 2 Сделайте снимок.

- Если горят оранжевый индикатор и индикатор , значит, вспышка готова к работе.

Автоматическая вспышка (без индикатора)

Срабатывает автоматически при слабом и контрольном свете.

Снижение эффекта «красных глаз»

Когда Вы используете вспышку, глаза человека на фотографии могут получиться красными. Режим снижения эффекта «красных глаз» значительно уменьшает этот феномен, производя серию предварительных вспышек перед активацией основной вспышки. Это позволяет глазам привыкнуть к яркому свету вспышки и снижает вероятность эффекта «красных глаз».

Принудительная вспышка

Срабатывает всегда, независимо от освещения. Этот режим позволяет устранить тени на лице человека, а также исправить искажение цветов, вызванное искусственным освещением (особенно флуоресцентным).

Отмена вспышки

Вспышка не активируется даже при слабом освещении. Предназначается для ситуаций, когда пользоваться вспышкой запрещено или не желательно. Этот режим также можно использовать, если Вы хотите произвести фотосъемку в сумерках или ночью с естественным освещением.

Медленная синхронизация SLOW SLOW

Режим предназначен для съемки с длинной выдержкой. Как правило, при съемке со вспышкой, выдержка не может быть дольше определенного значения во избежание дрожания фотокамеры. Однако при съемке объектов на темном ночном фоне короткая выдержка может привести к тому, что фон окажется слишком темным. Медленная синхронизация вспышки обеспечивает и длинную выдержку для фона, и вспышку для освещения главного объекта. Поскольку устанавливается длинная выдержка, закрепите фотокамеру на штативе, чтобы ее дрожание не привело к размыванию контуров. В режимах **S** и **M** вспышка активируется при заданной выдержке.

■ Медленная синхронизация: SLOW

Независимо от значения выдержки, вспышка активируется сразу после полного открытия затвора.

■ Медленная синхронизация со снижением эффекта «красных глаз»: SLOW

Вы можете использовать медленную синхронизацию и одновременно снижать эффект «красных глаз», например, при съемке человека на ярко освещенном ночном фоне. Обычная вспышка может привести к появлению красных глаз на снимке, но данный режим вспышки позволит получить правильное изображение фона, одновременно снизив эффект «красных глаз».

Съемка с приоритетом диафрагмы – A

Доступные режимы **A**

- 1 Установите переключатель режимов в положение **A**.
- 2 Установите значение диафрагмы.
- 3 Сделайте снимок.

Чтобы увеличить значение диафрагмы (число F), нажмите .



Чтобы уменьшить значение диафрагмы (число F), нажмите .

Съемка с приоритетом затвора – S

Доступные режимы **S**

- 1 Установите переключатель режимов в положение **S**.
- 2 Установите выдержку.
- 3 Сделайте снимок.

Чтобы уменьшить выдержку, нажмите .



Чтобы увеличить выдержку, нажмите .

Ручной режим – M

Доступные режимы **M**

- 1 Установите переключатель режимов в положение **M**.
- 2 Установите диафрагму и выдержку.
- 3 Сделайте снимок.

Чтобы уменьшить выдержку, нажмите .

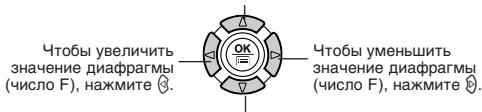

Чтобы увеличить значение диафрагмы (число F), нажмите .

Чтобы уменьшить значение диафрагмы (число F), нажмите .

Чтобы увеличить выдержку, нажмите .



Выбор зоны экспозамера

Существует 2 метода замера освещенности объекта: центрально-взвешенный и точечный.

Центрально-взвешенный

Замер освещенности по широкой зоне с акцентом на центр кадра. Применяется в тех случаях, когда Вы не хотите, чтобы окружающее освещение влияло на снимок.

Точечный метод

Экспозиция устанавливается по замеру в пределах метки автофокуса. В этом режиме объект фотографируется с оптимальной экспозицией, независимо от освещенности фона (например, для предотвращения затемнения объекта из-за яркого фона). При выборе установки   точечный экспозамер возможен при съемке объектов с близкого расстояния.



1 Нажимайте кнопку  / , пока не появится индикатор  (точечный экспозамер) или   (точечный экспозамер в макрорежиме).

- Если Вы не нажимаете  /  в течение 2 сек., экран установки исчезнет.

2 Сделайте снимок.

Макрорежим – съемка с близкого расстояния

Макрорежим позволяет делать снимки с близкого расстояния (до 30 см) в крайнем Т-положении зума. Вы можете заполнить весь кадр небольшим объектом. Поскольку в режиме  экспозамер производится по центру кадра (в пределах метки автофокуса), чем достигается оптимальная экспозиция, Вы можете получать прекрасные снимки.

Обычная съемка









Съемка в макрорежиме



Доступные режимы



- 1 Нажимайте кнопку  / , пока не появится индикатор  (макрорежим) или  (точный экспозамер в макрорежиме).
 - Если Вы не нажимаете кнопку  /  в течение 2 сек., экран установки исчезнет.

- 2 Делайте снимок, глядя на монитор.

ЭКСПОЗИЦИЯ

В определенных ситуациях лучшие результаты достигаются, если установленное фотокамерой значение экспозиции скомпенсировать (скорректировать) вручную. Для корректировки экспозиции выберите значение компенсации экспозиции. После компенсации Вы можете проверить получившийся кадр на ЖК-мониторе.

Доступные режимы



- 1 Для компенсации экспозиции нажмите  .

Настройка в «минус»
(снимок становится темнее)



Настройка в «плюс»
(снимок становится светлее)

Просмотр фотоснимков

1 Нажмите кнопку (просмотр).

- ЖК-монитор включится, и на нем появится последний сделанный снимок (покадровый просмотр).
- Если Вы нажмете кнопку  в режиме съемки, фотокамера сразу переключится в режим просмотра.

2 Используйте стрелочные клавиши для просмотра остальных фотоснимков.

- Снимки с меткой  – видеозаписи.

Переход на 10 кадров назад

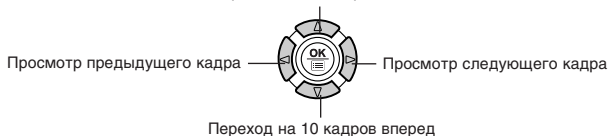

3 Чтобы выйти из режима просмотра, нажмите .

- ЖК-монитор погаснет, фотокамера выключится.
- Если Вы перешли в режим просмотра из режима съемки, то нажав , Вы снова вернетесь в режим съемки. В режим съемки можно также вернуться, нажав кнопку спуска затвора наполовину.

Просмотр видеозаписи

1 Выберите кадр с меткой .

2 В главном меню выберите позицию **MOVIE PLAY** (воспроизведение видеозаписи).

3 С помощью выберите позицию **MOVIE PLAYBACK**.

MOVIE PLAYBACK : просмотр видеозаписи.

INDEX : индексный просмотр видеозаписи по 9 кадров.

4 Чтобы начать воспроизведение, нажмите .

- Когда воспроизведение видеозаписи завершится, на ЖК-мониторе автоматически появится изображение первого кадра видеозаписи.
- Во время просмотра Вы можете «перемотать» видеозапись вперед или назад.

 : Ускоренная перемотка вперед

С каждым нажатием клавиши скорость просмотра последовательно увеличивается в 2 → 20 → 1 раз.

 : Ускоренная перемотка назад

С каждым нажатием клавиши скорость просмотра последовательно увеличивается в 2 → 20 → 1 раз.

5 Появится окно **MOVIE PLAYBACK**.

- С помощью   выберите нужную позицию.

PLAYBACK: Повторный просмотр всей видеозаписи.

FRAME BY FRAME: Покадровый просмотр видеозаписи.

EXIT: Выход из режима просмотра.

6 Нажмите , чтобы подтвердить выбор операции.

- При выборе операции EXIT появляется окно MOVIE PLAY. Чтобы выйти из него, нажмите .

Использование стрелочных клавиш при выборе операции **FRAME BY FRAME** (покадровый просмотр видеозаписи).

 : Переход к первому кадру

 : Переход к последнему кадру



 : С каждым нажатием клавиши Вы переходите к последующему кадру. Удерживая клавишу нажатой, можно воспроизводить видеозапись непрерывно.

 : С каждым нажатием клавиши Вы переходите к предыдущему кадру. Удерживая клавишу нажатой, можно воспроизводить видеозапись непрерывно в обратном порядке.

 : Возврат к окну MOVIE PLAYBACK.





Защита фотоснимков от удаления

Рекомендуется установить защиту на важные снимки во избежание их случайного удаления. Защищенные снимки не могут быть удалены с помощью функции удаления отдельных / всех кадров.

- 1 Выберите кадр, на который хотите установить защиту.**
- 2 Нажмите кнопку . Снимок защищен.**
 - На защищенном снимке появится метка .
 - Чтобы снять защиту, снова нажмите кнопку .







Удаление отдельных кадров

При помощи данной функции удаляются кадры, отображенные на ЖК-мониторе. Если Вы хотите удалить другие снимки, в этом режиме их придется удалять по одному.

- 1 Выберите кадр для удаления.**
- 2 Нажмите кнопку  (удаление).**
 - Появится окно удаления .
- 3 Нажмите , чтобы выбрать позицию YES (да).**
 - Для отмены удаления выберите позицию NO (нет) и нажмите .
- 4 Нажмите , чтобы удалить кадр.**
 - Кадр будет удален, меню исчезнет.

Удаление всех кадров

Эта функция удаляет с карты все снимки и видеозаписи.

- 1 В главном меню выберите MODE MENU → CARD → CARD SETUP и нажмите .**
- 2 Нажмите , чтобы выбрать позицию  ALL ERASE (удалить все). Затем нажмите .**
- 3 Нажмите , чтобы выбрать позицию YES (да). Затем нажмите .**
 - Появляется индикатор выполнения задания. Все снимки будут удалены.



Функция позволяет форматировать карту. Форматирование готовит карту к записи данных. С этой фотокамерой настоятельно рекомендуется использовать карты Olympus марки CAMEDIA. Если Вы используете карту другого производителя или карту, отформатированную другим устройством, например, компьютером, перед использованием ее нужно отформатировать в этой фотокамере. При форматировании карты удаляются все снимки и видеозаписи, включая защищенные. Перед форматированием находящейся в употреблении карты убедитесь, что на ней нет снимков, которые Вы хотели бы сохранить.

Доступные режимы



- 1 В главном меню выберите CARD SETUP

Доступные режимы



- 1 В главном меню выберите MODE MENU → CARD → CARD SETUP и нажмите

Доступные режимы



- 1 В главном меню выберите MODE MENU → CARD → CARD SETUP и нажмите . Затем нажмите , чтобы выбрать позицию FORMAT (форматирование). Нажмите .
- 2 Нажмите , чтобы выбрать позицию YES (да).
- 3 Нажмите , чтобы начать форматирование.
 - Появляется индикатор выполнения задания.

Настройки печати (DPOF)

DPOF – аббревиатура Digital Print Order Format (цифровой формат печатных заданий) – формат для задания предварительных установок печати в цифровой фотокамере.

Указав на карте нужное количество копий каждого кадра, а также назначив или отменив печать даты и времени, Вы можете распечатать нужные снимки в соответствии с настройками печати на принтере или в фотолаборатории, которые поддерживают формат DPOF.

Установка для всех кадров

Функция позволяет напечатать все кадры, сохраненные на карте. Вы можете указать нужное число копий, а также назначить или отменить печать даты и времени.

Установки для выбранных кадров

Функция позволяет печатать отдельные кадры. Она также позволяет изменить установленное число копий и установку печати даты и времени. Задайте просмотр нужного снимка и укажите количество копий.

Отмена настроек печати

Функция позволяет изменить все настройки печати для снимков, сохраненных на карте.

Прямая печать (PictBridge)

Соединив фотокамеру посредством USB-кабеля с принтером, поддерживающим стандарт (PictBridge), Вы можете распечатать нужные снимки непосредственно с фотокамеры.

Стандарт (PictBridge) позволяет соединять фотокамеру с принтерами различных марок и предоставляет Вам возможность напрямую распечатывать снимки.

Имеются следующие режимы печати на выбор:

- PRINT** Печать выбранных фотоснимков.
- ALL PRINT** Печать всех снимков, сохраненных на карте.
- MULTI PRINT** Печать нескольких копий выбранного снимка на одном листе.
- ALL INDEX** Печать всех фотоснимков, сохраненных на карте, в индексном формате.
- PRINT ORDER** Печать фотоснимков согласно заданным настройкам печати. Если таковые не были заданы, этот режим недоступен.

Режимы и установки печати

Доступные режимы и установки печати (например, размер бумаги) зависят от типа принтера.

Более подробная информация – в инструкции к принтеру.

Подробные данные о функциях фотокамеры, описанных здесь, содержатся в справочном руководстве на компакт-диске, который прилагается к фотокамере.

Перенос снимков в компьютер

Соединив фотокамеру с компьютером посредством прилагаемого USB-кабеля, Вы можете перенести снимки с карты памяти в компьютер. Некоторые ОС (операционные системы) требуют специальной настройки при первом подключении к фотокамере. Следуйте инструкциям в приведенной ниже диаграмме. Более подробная информация о процедурах, упомянутых в диаграмме, содержится в справочном руководстве на компакт-диске и «Руководстве по инсталляции программного обеспечения» (входит в комплект компакт-диска).

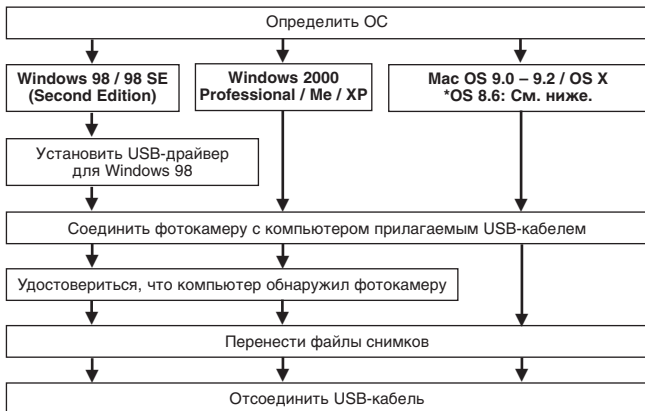

* Даже если Ваш компьютер имеет USB-порт, перенос снимков может осуществляться некорректно, если Вы работаете с одной из перечисленных ниже ОС или используете съемный USB-разъем (карта расширения и т. п.).

- Windows 95 / NT 4.0
- Windows 98 / 98 SE ангрейд на базе Windows 95
- Mac OS 8.6 и более ранние версии (кроме Mac OS 8.6 с USB MASS Storage support 1.3.5, установленной производителем)
- Перенос данных не гарантирован на ПК-системах домашней сборки или ПК с ОС, установленной не производителем.



Примечание

- Просмотр снимков возможен с помощью: графических приложений, работающих с форматом JPEG (Paint Shop Pro, Photoshop и т. п.); Интернет-браузеров (Netscape Communicator, Microsoft Internet Explorer и т. п.); программы CAMEDIA Master; других программ. По вопросам использования коммерческих графических приложений обращайтесь к их инструкциям.
- Просмотр видеозаписи требует наличия QuickTime. QuickTime имеется на прилагаемом компакт-диске.

- Если Вы хотите редактировать снимки, обязательно сначала перенесите их в компьютер. В зависимости от программного обеспечения файлы снимков могут повреждаться при редактировании (вращении и т. д.) на карте фотокамеры.

Пользователям с другими ОС

Пользователи, работающие с другими ОС, не могут подключать фотокамеру непосредственно к компьютеру прилагаемым USB-кабелем.

- **Windows 95** • **Windows NT** • **Mac OS версий ранее OS 9**

Вы можете переносить снимки непосредственно в компьютер с помощью PC-card адаптера (приобретаются отдельно).

Ваш компьютер имеет USB-интерфейс?

В Вашем компьютере есть порт, обозначенный символом  ?

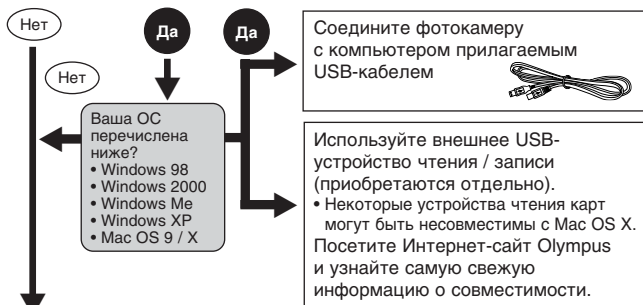

В Вашем компьютере есть встроенный PC-card слот?

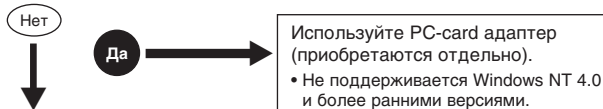

Обратитесь к ближайшему представителю Olympus.

Подробные данные о функциях фотокамеры, описанных здесь, содержатся в справочном руководстве на компакт-диске, который прилагается к фотокамере. Подробная информация о подключении к компьютеру содержится в «Руководстве по установке программного обеспечения» (входит в комплект компакт-диска).

Коды ошибок

Индикатор	Возможная причина	Действия
 NO CARD	Карта не вставлена или не распознается.	Вставьте карту или вставьте другую карту. Если проблема не устранена, отформатируйте карту. Если сделать это не удастся, пользоваться ей нельзя.
 CARD ERROR	Неисправность карты.	Используйте другую карту. Вставьте новую карту.
 WRITE PROTECT	Запись на карту запрещена.	На снимок установлена защита от записи с помощью компьютера (только чтение). Перенесите снимок в компьютер и отмените защиту.
 CARD FULL	Карта заполнена – нельзя записать снимки, видеозаписи и другую информацию, например, о масштабировании.	Замените карту или удалите ненужные снимки. Перед удалением перенесите нужные снимки в компьютер.
 NO PICTURE	На карте нет снимков.	Карта не содержит снимков. Сделайте снимки.

Индикатор	Возможная причина	Действия
 PICTURE ERROR	Просмотр записанного снимка на данной фотокамере невозможен.	Просмотрите снимок в компьютере с помощью графической программы. Если сделать это не удастся, файл снимка поврежден.
 CARD COVER OPEN	Открыта крышка отсека аккумулятора / карты.	Закройте крышку отсека аккумулятора / карты.
	Карта не отформатирована.	Отформатируйте карту. Все данные при этом будут удалены.
 Y / M / D	Перед первым использованием фотокамеры, а также после долгого хранения без аккумулятора, восстанавливаются базовые значения времени и даты.	Установите время и дату.

Спецификация

Тип изделия	Цифровая фотокамера (для съемки и просмотра)
Система записи Фотоснимки	Цифровая запись, формат JPEG (в соответствии с DCF – формат файловой системы фотокамеры), TIFF (без сжатия)
Поддерживаемые стандарты	Exit 2.2, цифровой формат печатных заданий (DPOF), PRINT Image Matching II, PictBridge
Звук к снимкам	Формат WAVE
Видео	QuickTime Motion JPEG
Память	Карта xD-Picture Card (16 – 512 Мб)
Разрешение записываемых снимков	2816 x 2112 пикселей (TIFF / SHQ / HQ) 2560 x 1920 пикселей (TIFF / SQ1) 2272 x 1704 пикселей (TIFF / SQ1) 2048 x 1536 пикселей (TIFF / SQ1) 1600 x 1200 пикселей (TIFF / SQ1) 1280 x 960 пикселей (TIFF / SQ2) 1024 x 768 пикселей (TIFF / SQ2) 640 x 480 пикселей (TIFF / SQ2)
Количество сохраняемых кадров (при емкости карты 32 Мб / без звука)	1 кадр (TIFF: 2816 x 2112) Около 7 кадров (SHQ: 2816 x 2112) Около 21 кадра (HQ: 2816 x 2112) Около 66 кадров (SQ1: 1600 x 1200 NORMAL) Около 398 кадров (SQ2: 640 x 480 NORMAL)
Рабочий размер	6'070'000 пикселей
Элемент записи изображения	Диагональ 1/1,76 дюйма, твердотельная ПЗС-матрица, 6'370'000 пикселей (общий размер)
Объектив	Объектив Olympus 7,8 ~ 23,4 мм, f2.8 ~ f4.8, 7 элементов в 6 группах (эквивалентно 38 ~ 114 мм для 35-мм фотокамеры)
Фотометрическая система	Центрально-взвешенный и точечный экспомер
Диафрагма	W: f2.8 ~ f8.0 T: f4.8 ~ f8.0
Выдержка Фотоснимок	С механическим затвором 1 ~ 1/1000 сек. (режим М: 8 ~ 1/1000 сек.; в ночном режиме и при медленной синхронизации: 4 ~ 1/1000 сек.)
Видеозапись	1/30 ~ 1/8000 сек.
Диапазон съемки	Обычный: 50 см ~ ∞ Макрорежим: 20 см (W) ~ 50 см Супермакрорежим: 4 см (W) ~ 20 см
Видоискатель	Оптический видоискатель реального изображения
Монитор	Диагональ 1,8 дюйма, цветной жидкокристаллический TFT-дисплей. Около 134'000 пикселей
Автофокус	Двойной автофокус (система детекции контрастности, пассивный автофокус)

Интерфейсы	Гнездо для сетевого адаптера (DC-IN), USB-разъем (mini-B), аудио-видеоыход
Автоматическая календарная система	С 2000 по 2099 г.
Внешние условия	
Температура	0 – 40 °C (работа), –20 – 60 °C (хранение)
Влажность	30 – 90 % (работа), 10 – 90 % (хранение)
Питание	Только ионно-литиевый аккумулятор Olympus (LI-10B / 12B). Сетевой адаптер, рекомендуемый Olympus (приобретается отдельно).
Размеры (Ш) x (В) x (Г)	99,5 мм x 58,5 мм x 41,5 мм (с учетом выступающих частей)
Масса	194 г (без аккумулятора и карты)

Спецификация может изменяться без дополнительных объявлений и обязательств со стороны производителя.

МЕРЫ БЕЗОПАСНОСТИ

Для Вашей безопасности

Перед использованием Вашей новой фотокамеры внимательно прочтите этот буклет и другие инструкции, чтобы обеспечить оптимальное функционирование и максимальный срок службы фотокамеры. Храните инструкцию в доступном месте, чтобы в будущем Вы могли легко ее найти.

В случае возникновения неисправностей

- Не используйте фотокамеру при возникновении каких-либо неисправностей. Немедленно выньте батарейки или отключите от сети адаптер переменного тока и свяжитесь с Вашим продавцом или официальным сервисным центром Olympus.
- Содержание этого буклета может изменяться в будущем без дополнительных предупреждений.
- Если Вы хотите задать вопрос или сообщить об ошибках или упущениях, свяжитесь с нами.

Юридическая справка и примечания

- Olympus не берет на себя гарантий или обязательств относительно возможного повреждения или выгоды в результате законного использования данного изделия, а также возможных обращений третьих лиц, которые возникают вследствие неправильного использования данного изделия.
- Olympus не берет на себя гарантий или обязательств относительно возможного повреждения или выгоды в результате законного использования данного изделия, которые возникают вследствие удаления с него графических данных.

Официальная информация и гарантии

- Olympus заявляет, что данное печатное издание и программное обеспечение не налагают на него гарантий или обязательств, прямых или косвенных, и ответственности по каким-либо предполагаемым гарантиям, а также прямым, косвенным и случайным повреждениям (в том числе в виде неполучения доходов предприятиями, препятствий к их деятельности и потери рабочей информации) в результате использования или невозможности использования данного печатного издания, программного обеспечения или изделия. Законодательство некоторых стран не предусматривает освобождения от ответственности по прямым и случайным повреждениям, поэтому вышеизложенные ограничения могут не применяться к Вам.
- Все права на данное печатное издание принадлежат Olympus.

ВНИМАНИЕ

Несанкционированная фотосъемка и использование материалов, защищенных авторским правом, может нарушать соответствующие положения законодательства об авторском праве. Olympus не несет ответственности за несанкционированную фотосъемку и какие-либо действия, нарушающие авторские права.

Авторские права

Все права защищены законодательством. Без предварительного письменного разрешения Olympus запрещается каким-либо способом воспроизводить, копировать и использовать данное печатное издание и программное обеспечение, целиком или частями, в том числе с помощью средств фотокопирования, записи, хранения и поиска информации. Olympus не несет ответственности в связи с использованием информации, содержащейся в данном печатном издании или программном обеспечении, или в связи с возникающими вследствие этого повреждениями. Olympus имеет право изменять характеристики и содержание данного печатного издания и программного обеспечения без каких-либо обязательств и предварительных объявлений.

Пользователям в США – Правила FCC

• Помехи радио- и телекоммуникациям

Внесение изменений и модификаций, специально не утвержденных производителем, может лишить пользователя права использовать данное изделие. Данное изделие было успешно протестировано на соответствие ограничениям, предъявляемым к цифровым устройствам класса В согласно Раздела 15 Правил FCC. Эти ограничения были разработаны с целью оптимальной защиты от помех, создаваемых при бытовом использовании устройств.

Данное изделие создает, использует и может испускать радиоволны и в случае установки или использования с нарушением инструкций по эксплуатации может создавать помехи радиокommunikации. Помехи также могут возникать в определенных условиях использования. Если данное устройство создает помехи передаче радио- и телесигналов, выявляемые при его включении и выключении, пользователю следует попытаться устранить помехи с помощью следующих действий:

- Перенастроить или переместить принимающую антенну.
- Увеличить дистанцию между фотокамерой и устройством, принимающим сигналы.
- Подключить данное изделие к сетевой розетке, к которой не подключено устройство, принимающее сигналы.
- Обратиться за помощью к продавцу или опытному мастеру по телерадиоаппаратуре. Только прилагаемый Olympus USB-кабель следует использовать для подключения фотокамеры к USB-порту компьютера.

Пользователям Канаде

Это цифровое устройство Класса В соответствует всем требованиям Canadian Interference-Causing Equipment Regulations (Положение об устройствах, производящих помехи).

Пользователям Европе

Знак «СЕ» обозначает, что этот продукт соответствует европейским требованиям по безопасности, охране здоровья, экологической безопасности и безопасности пользователя.

	ВНИМАНИЕ ВОЗМОЖНО ПОРАЖЕНИЕ ТОКОМ НЕ ОТКРЫВАТЬ	
ВНИМАНИЕ: Для уменьшения риска поражения током не снимайте панели с изделия (заднюю крышку). Пользователю не следует производить действий с находящимися внутри компонентами. По вопросам сервисного обслуживания обращайтесь в сервисные центры Olympus.		



Знак молнии в треугольнике предупреждает о наличии внутри изделия открытых контактов, которые могут причинить серьезное поражение током.



Восклицательный знак в треугольнике обращает внимание на важные инструкции по эксплуатации и уходу в прилагаемой к изделию документации.

ОСТОРОЖНО!

Во избежание возгорания и поражения током не подвергайте данное изделие воздействию воды и не используйте его в условиях повышенной влажности.

ОБЩИЕ ПРАВИЛА

- Прочтите все инструкции** – Перед использованием изделия прочтите все инструкции. Дополнительная информация об аксессуарах, таких как ионная литиевая батарея, зарядное устройство и адаптер переменного тока, содержится в инструкциях к этим изделиям.
- Сохраните эту инструкцию** – Сохраните все инструкции по безопасности и эксплуатации для использования их в будущем.
- Обращайте внимание на предупреждения** – Внимательно читайте инструкции и следуйте всем предупреждающим знакам на изделии и в инструкциях.
- Следуйте инструкциям** – Соблюдайте все инструкции, прилагающиеся к данному изделию.
- Чистка** – Перед чисткой всегда отключайте изделие от сети. Для чистки используйте только влажную ткань. Не используйте жидких и аэрозольных чистящих средств, а также органических растворителей, для чистки изделия.
- Подсоединение** – Для Вашей безопасности и во избежание повреждения изделия используйте только аксессуары, рекомендованные Olympus.
- Вода и влажность** – Не пользуйтесь изделием вблизи воды (возле ванной, раковины, стиральной машины или бассейна, во влажных помещениях и под дождем). Меры предосторожности по эксплуатации изделий всепогодной конструкции описаны в соответствующих разделах инструкций к этим изделиям.
- Размещение** – Во избежание повреждения изделия и травм, не помещайте изделие на неустойчивую подставку, штатив, кронштейн или стол. Устанавливайте только на устойчивую подставку, штатив или кронштейн. Следуйте инструкциям по безопасной установке изделия и используйте только рекомендованные производителем средства монтажа.
- Источники питания** – Подключайте изделие только к источникам питания, указанным на этикетке изделия. Если Вы не знаете точно, какой тип питания имеется в Вашем доме, обратитесь за консультацией в организацию, отвечающую за электроснабжение. В инструкции по эксплуатации изделия приводится информация о его использовании с батарейками.
- Заземление, поляризация** – Если данное изделие может использоваться с адаптером переменного тока, адаптер может иметь поляризованную сетевую вилку (один контакт вилки шире другого). Эта мера безопасности позволяет вставлять вилку в сетевую розетку только в одном положении. Если Вы не можете вставить вилку в розетку, выньте ее, поверните и снова вставьте. Если вилка по-прежнему не вставляется, обратитесь в службу ремонта электрооборудования для замены розетки.
- Защита сетевого шнура** – Сетевой шнур не следует располагать на проходе. Не ставьте на шнур тяжелые предметы и не обматывайте его вокруг ножки стола или стула. В областях соединения сетевого шнура с сетевой розеткой и изделием не должны находиться шнуры адаптера переменного тока или сетевые шнуры аксессуаров.
- Молния** – Если во время использования адаптера переменного тока начинается гроза, немедленно выньте его из розетки. Во избежание повреждений из-за скачков напряжения, всегда отсоединяйте адаптер от сети и от фотокамеры, когда последняя не используется.
- Перегрузка** – Не перегружайте сетевые розетки, удлинители, переходные устройства и другие соединительные электроприборы избыточным количеством сетевых вилок.
- Посторонние предметы, пролив жидкости** – Во избежание травм из-за возгорания или удара током вследствие контакта с внутренними компонентами изделия, находящимися под высоким напряжением, не вставляйте металлические предметы вовнутрь изделия. Не используйте изделие в местах с повышенным риском пролива жидкости.
- Нагрев** – Не используйте и не храните изделие вблизи источников тепла, например, радиатора, нагревателя, духовки или печи и других приборов, излучающих тепло, в том числе стереосистем.
- Сервисное обслуживание** – Сервисное обслуживание должно производиться квалифицированными специалистами. Попытки снять панели с изделия или разобрать его могут привести к контакту с опасными компонентами, находящимися под высоким напряжением.
- Повреждения, требующие технической помощи** – Если при использовании адаптера переменного тока возникает одна из описанных ниже ситуаций, отсоедините его от сети и обратитесь за помощью к квалифицированному специалисту:
- а) На изделие попадает вода или падает какой-либо предмет.
 - б) Изделие было в контакте с водой.
 - в) Изделие не функционирует нормально, несмотря на соблюдение инструкций по эксплуатации. Для настройки используйте только те рычаги управления, которые указаны в инструкциях по эксплуатации, поскольку неправильная настройка других рычагов управления может повредить изделие и потребовать значительных ремонтных работ.
 - г) Изделие упало или было повреждено.
 - д) В работе изделия наблюдаются резкие изменения.
- Запасные части** – Если требуется замена элементов, убедитесь, что в сервисном центре будут использоваться запчасти, характеристики которых соответствуют оригинальным, согласно рекомендациям производителя. Несанкционированная замена элементов может привести к возгоранию, поражению током и другим опасным явлениям.
- Тест на безопасность** – После завершения сервисного обслуживания или ремонта попросите мастера произвести тест на безопасность изделия, чтобы убедиться в его рабочем состоянии и хорошем функционировании.



ОПАСНО

Несоблюдение указаний, отмеченных этим знаком, при эксплуатации изделия может привести к серьезным травмам или смерти.



ОСТОРОЖНО

Несоблюдение указаний, отмеченных этим знаком, при эксплуатации изделия может привести к травмам или смерти.



ВНИМАНИЕ

Несоблюдение указаний, отмеченных этим знаком, при эксплуатации изделия может привести к незначительным травмам, повреждению изделия или утере ценной информации.

ЭКСПЛУАТАЦИЯ ФОТОКАМЕРЫ



ОСТОРОЖНО

- ☞ **Не пользуйтесь изделием вблизи воспламеняемого или взрывчатого газа.**
- Во избежание возгорания и взрыва, не пользуйтесь изделием вблизи воспламеняемого или взрывчатого газа.
- ☞ **Не пользуйтесь вспышкой на близком расстоянии от людей (грудных и маленьких детей и др.).**
- При съемке со вспышкой на малом расстоянии проявляйте осторожность: Вы должны находиться на расстоянии не меньше 1 м от лица человека, особенно грудного или маленького ребенка. Срабатывание вспышки на близком расстоянии от глаз человека может вызвать кратковременную потерю зрения.
- ☞ **Не подпускайте маленьких детей к фотокамере.**
- Используйте и храните фотокамеру так, чтобы маленькие дети не могли ее достать, во избежание следующих опасных ситуаций, которые могут привести к серьезным травмам:
 - Запутывание в ремешке фотокамеры и удушье.
 - Случайное проглатывание батареек и других мелких деталей.
 - Случайное срабатывание вспышки в глаза самого ребенка или других детей.
 - Случайное повреждение от движущихся частей фотокамеры.
- ☞ **Не смотрите на солнце и другие сильные источники света через фотокамеру.**
- Во избежание повреждения глаз, не направляйте фотокамеру непосредственно на солнце или другой сильный источник света.
- ☞ **Не прикасайтесь к батарейкам или зарядному устройству во время зарядки до ее окончания и остывания батареек.**
- Во время зарядки батарейки и зарядное устройство нагреваются. Адаптер переменного тока также нагревается при длительной работе. В это время они могут вызывать слабые ожоги.
- ☞ **Не используйте и не храните фотокамеру во влажных и пыльных местах.**
- Использование и хранение фотокамеры во влажных или пыльных местах может привести к возгоранию и поражению током.
- ☞ **Не накрывайте вспышку рукой во время ее срабатывания.**
- Не накрывайте вспышку рукой во время ее срабатывания и не прикасайтесь к ней сразу после срабатывания. Вспышка может быть горячее и вызвать слабый ожог. Старайтесь не пользоваться вспышкой длительное время.
- ☞ **Не разбирайте фотокамеру и не вносите в нее изменения.**
- Никогда не пытайтесь разобрать фотокамеру. Внутренняя электрическая цепь содержит элементы под высоким напряжением, которые могут вызвать сильные ожоги и поражение током.
- ☞ **Не допускайте попадания воды и посторонних предметов внутрь фотокамеры.**
- Если фотокамера попадает в воду или на нее проливается жидкость, не используйте ее, дайте ей просохнуть и затем выньте батарейки. Обратитесь в ближайший сервисный центр Olympus.



ВНИМАНИЕ

- ☞ **Прекратите использование фотокамеры, если заметите необычный запах, шум или дым.**
- Если Вы заметите необычный запах, шум или дым при работе фотокамеры, немедленно выключите ее и отсоедините адаптер переменного тока (если он подсоединен). Оставьте фотокамеру на время, чтобы она остыла. Вынесите фотокамеру на улицу, где нет воспламеняющихся объектов, и осторожно выньте батарейки. Не вынимайте батарейки голыми руками во избежание возгорания или ожога. Немедленно обратитесь в ближайший сервисный центр Olympus.
- ☞ **Не берите фотокамеру мокрыми руками.**
- Во избежание серьезного поражения током, не берите фотокамеру мокрыми руками.
- ☞ **Не оставляйте фотокамеру в местах, где она может подвергнуться воздействию высокой температуры.**
- Это может привести к деформации частей фотокамеры, а в некоторых случаях – к ее возгоранию. Не накрывайте зарядное устройство и адаптер переменного тока при работе (например, покрывалом). Это может вызвать перегрев и возгорание.
- ☞ **Обращайтесь с фотокамерой осторожно во избежание слабого теплового ожога.**
- Если фотокамера имеет металлические части, при ее перегреве может произойти слабый тепловой ожог. Помните:
 - При длительной работе фотокамера нагревается. Если держать ее в руках в этом состоянии, может произойти слабый тепловой ожог.
 - В условиях низкой температуры корпус фотокамеры может охладиться ниже температуры окружающей среды. При обращении с фотокамерой при низкой температуре желательно одевать перчатки.
- ☞ **Осторожно обращайтесь с ремешком.**
- Обращайтесь аккуратно с ремешком, когда несете фотокамеру, т. к. ремешок может легко цепляться за окружающие предметы, что может привести к серьезным повреждениям.
- ☞ **Используйте только адаптер переменного тока, указанный Olympus.**
- Не используйте никакой адаптер переменного тока, кроме указанного Olympus. В противном случае могут повредиться фотокамера или источник питания, произойти несчастные случаи или возгорание. Убедитесь, что используете адаптер, предназначенный для Вашего региона или страны. За дополнительной информацией обращайтесь в ближайший сервисный центр Olympus или магазин, в котором была куплена фотокамера. Olympus не несет ответственности или гарантий в связи с повреждениями из-за использования адаптеров переменного тока, не рекомендованных Olympus.
- ☞ **Не повреждайте сетевой шнур**
- Не растягивайте и не модифицируйте сетевые шнуры адаптера переменного тока и аксессуаров. При подключении и отключении шнура от сети держитесь только за вилку. Немедленно прекратите использование фотокамеры и обратитесь в ближайший сервисный центр Olympus или магазин, в котором была куплена фотокамера, если:
 - Сетевой шнур нагрелся, издает дым или необычный запах.
 - Сетевой шнур надрезан или поврежден, вилка неправильно держится в розетке.



ТРЕБОВАНИЯ К УСЛОВИЯМ ЭКСПЛУАТАЦИИ

- С целью защиты высокоточных технологических элементов изделия не оставляйте фотокамеру в следующих местах во время работы и хранения:
 - Места с высокой температурой и влажностью или с их резкими перепадами. Прямые солнечные лучи, пляжи, закрытые машины, вблизи других источников тепла (плита, радиатор и т.п.) или влаги.
 - Места с песком и пылью.
 - Вблизи воспламеняющихся и взрывчатых веществ.
 - Места с высокой влажностью, например, ванная, или под дождем. При использовании изделий всепогодной конструкции прочтите также инструкции к этим изделиям.
 - Места с высокой вибрацией.
- Не роняйте фотокамеру, не подвергайте ее сильным механическим воздействиям и вибрациям.
- При установке на штативе корректируйте положение фотокамеры с помощью головки штатива.
- Не вращайте фотокамеру.
- Не прикасайтесь к электрическим контактам на фотокамерах и съемных объективах. Не забываете надевать защитные крышки после снятия объективов.
- Не оставляйте фотокамеру направленной на солнце. Это может привести к повреждению объектива и затвора, выцветанию или дублированию изображения на ПЗС-матрице, а также к возгоранию.
- Не прилагайте значительных усилий к объективу.

- Перед длительным хранением фотокамеры выньте из нее батарейки. Выбирайте для хранения сухие прохладные места во избежание появления конденсата и плесени внутри фотокамеры. После хранения проверьте фотокамеру – включите ее и нажмите на кнопку спуска затвора, чтобы убедиться, что она функционирует нормально.
- Всегда соблюдайте требования к условиям эксплуатации, описанные в инструкции к фотокамере.

ПРАВИЛА ОБРАЩЕНИЯ С БАТАРЕЙКАМИ

Соблюдайте эти важные правила во избежание протекания, перегрева, возгорания и взрыва батареек, а также поражения током и ожогов.



ОПАСНО

- Эта фотокамера использует ионную литиевую батарею, рекомендованную Olympus. Заряжайте батареюку указанным рекомендованным устройством. Других зарядных устройств не используйте.
- Не зажигайте и не нагревайте батарейки.
- При переносе и хранении батареек соблюдайте осторожность, чтобы не приводить их в контакт с металлическими предметами – ювелирными изделиями, булавками, креплениями и т.п.
- Не храните батарейки в местах, доступных прямым солнечным лучам, в условиях высокой температуры в автомобиле, вблизи источников тепла и т.п.
- Во избежание протекания батареек и повреждения их контактов внимательно соблюдайте все инструкции по обращению с батарейками. Не пытайтесь разобрать или модифицировать батарейки каким-либо образом – паянием и т.п.
- Если жидкость из батареек попала Вам в глаза, немедленно промойте их чистой холодной проточной водой и сразу обратитесь к врачу.
- Храните батарейки в местах, недоступных для маленьких детей. Если ребенок случайно проглотил батарейку, немедленно обратитесь к врачу.



ОСТОРОЖНО

- Батарейки всегда должны быть сухими. Не допускайте их контакта с соленой или пресной водой.
- Во избежание протекания, перегрева, возгорания и взрыва батареек используйте только батарейки, рекомендованные для данного изделия.
- Будьте внимательны при вставке батареек. Не вставляйте батарейки в неправильной ориентации контактов «+» и «-». Не прилагайте больших усилий при вставке батареек в отделение батареек.
- Если перезарядная батарейка не зарядилась в установленное время, прекратите ее зарядку и не используйте ее.
- Не используйте батареек с трещинами и механическими повреждениями.
- При протекании, изменении цвета, деформации и каких-либо других необычных изменениях батареек при работе фотокамеры прекратите работу и обратитесь к продавцу или в сервисный центр Olympus. Продолжение использования фотокамеры может привести к возгоранию и поражению током.
- Если жидкость из батарейки попала на Вашу одежду или кожу, снимите одежду и немедленно промойте пораженный участок чистой холодной проточной водой. Если жидкость вызывает ожог кожи, немедленно обратитесь к врачу.
- Не пытайтесь видоизменить отделение батареек фотокамеры, ничего не вставляйте (кроме рекомендуемых батареек) в отделение.
- Не подвергайте батарейки сильным механическим воздействиям и продолжительным вибрациям.



ВНИМАНИЕ

- Перед вставкой батареек всегда проверяйте их на наличие течи, изменения цвета, деформаций и других нарушений.
- Ионные литиевые батареи Olympus предназначены для использования только с цифровыми фотокамерами Olympus. Чтобы узнать, можете ли Вы использовать их с Вашей фотокамерой, прочтите инструкцию к фотокамере.
- Всегда заряжайте ионные литиевые батареи перед первым использованием и после их длительного не использования.
- При длительной работе батарейки может нагреться. Во избежание слабых ожогов, не вынимайте их из фотокамеры сразу после прекращения работы.
- При использовании фотокамеры с батарейками в условиях низкой температуры старайтесь как можно дольше держать фотокамеру и запасные батарейки в тепле. Батарейки, которые не дают питания при низкой температуре, могут быть восстановлены после нагрева до комнатной температуры.
- Всегда вынимайте батарейки из фотокамеры при ее продолжительном хранении.
- Перед использованием перезарядной батарейки обязательно прочтите инструкцию.
- Количество снимков, которые Вы сможете сделать, зависит от условий съемки и батареек.
- Перед длительной поездкой, особенно выездом за границу, купите достаточное количество запасных батареек. Рекомендуемые батарейки может быть трудно найти во время поездки.

ЖКИ-МОНИТОР

- Если видеодискатель Вашей фотокамеры жидкокристаллический, не направляйте его на сильный источник света, например, солнце. Это может повредить его внутренние элементы.
- Не нажимайте на монитор с силой; это может привести к искажению изображения и, в результате, к сбою режима просмотра или повреждению монитора.
- Светлая полоска может появляться сверху или внизу монитора. Это не является неисправностью.
- Если изображение объекта находится на мониторе под углом, его края могут быть зигзагообразными. Это не является неисправностью и будет менее выражено в режиме просмотра.
- В условиях низкой температуры включение ЖК-монитора может происходить с задержкой и временным искажением цветов. При использовании фотокамеры в очень холодных условиях рекомендуется периодически помещать ее в тепло. Нарушения работы монитора из-за низкой температуры будут устранены при нормальной температуре.
- Жидкокристаллический экран видеодискателя и монитора изготовлен на основе высокоточных технологий. Тем не менее, на экране могут постоянно возникать черные или яркие пятна. В зависимости от своих характеристик и угла, под которым Вы смотрите на экран, пятно может быть неоднородным по яркости и цвету. Это не является неисправностью.

Благодарим Вас за покупку данного изделия. Внимательно прочтите эти инструкции, чтобы обеспечить его правильное использование. Храните это руководство в доступном месте, чтобы в будущем Вы могли легко его найти.

Характеристики

Изделие предназначено для использования исключительно с ионно-литиевыми аккумуляторами Olympus LI-10B. Может использоваться при обычном напряжении бытовой электросети.

При использовании за границей Вам может понадобиться соответствующий сетевой адаптер-переходник. Проконсультируйтесь по этому вопросу у своего туроператора.

Пользователям в Европе



Знак «CE» обозначает, что этот продукт соответствует европейским требованиям по безопасности, охране здоровья, экологической безопасности и безопасности пользователя. Продукты со знаком «CE» предназначены для продажи на территории Европы.

ВАЖНЫЕ МЕРЫ БЕЗОПАСНОСТИ

В руководстве и на изделии имеются знаки, помогающие предотвратить нанесение повреждений и травм владельцу, его окружению и имуществу. Перед прочтением мер безопасности ознакомьтесь с указанными ниже знаками и пояснениями.



ОПАСНО

Обозначает опасность, которая может привести к серьезным травмам или смерти.



ОСТОРОЖНО

Обозначает действия и компоненты, которые могут вызвать серьезные травмы или смерть.



ВНИМАНИЕ

Обозначает действия и компоненты, которые могут привести к травмам и повреждениям.







Запрещающие символы	Предписывающие символы
Запрещается	Не разбирать
	Обязательно к выполнению
	Отсоединить от сетевой розетки

Указания по эксплуатации (зарядное устройство LI-10C)





ОПАСНО

- Не используйте данное изделие с какими-либо продуктами, кроме ионно-литиевого аккумулятора Olympus LI-10B. Использование с другими аккумуляторами может вызвать возгорание, взрыв, протекание и перегрев.
- Не погружайте зарядное устройство в воду. Использование в намоченном состоянии и во влажных местах (например, в ванной) может привести к возгоранию, перегреву и поражению током.
- Не вставляйте в изделие металлических проводов и других подобных предметов во избежание возгорания, перегрева и поражения током.
- Не заряжайте аккумулятор, если его клеммы \oplus и \ominus ориентированы неправильно, во избежание возгорания, перегрева и поражения током.





ОПАСНО

- Не используйте и не храните изделие в нагретых местах, под прямыми солнечными лучами или вблизи источников тепла во избежание возгорания, взрыва, протекания, перегрева и других повреждений. 
- Не используйте зарядное устройство, если оно чем-либо накрыто (например, покрывалом). Это может вызвать перегрев, возгорание и другие повреждения. 
- Не вносите изменений в зарядное устройство и не разбирайте его. Нарушение изоляции и других защитных средств может вызвать возгорание, перегрев, поражение током и другие повреждения.  Не разбирать
- Используйте зарядное устройство только при указанном напряжении (100 – 240 В) во избежание возгорания, взрыва, перегрева, поражения током и других повреждений. 
- Для Вашей безопасности отсоединяйте сетевую вилку от розетки перед чисткой и осмотром. Не подключайте и не отключайте вилку мокрыми руками во избежание поражения током и травм.  Отсоединить от сетевой розетки
- Не используйте это изделие в качестве источника постоянного тока во избежание возгорания и перегрева. 





ОСТОРОЖНО

- Не допускайте длительного контакта с зарядным устройством во время его работы во избежание серьезных низкотемпературных ожогов. 
- Не заряжайте аккумулятор, если обнаружите в нем какие-либо отклонения (например, деформацию или протекание), во избежание взрыва и перегрева. 
- Держите в местах, недоступных для детей. Не позволяйте детям пользоваться изделием без надзора взрослых. 
- Отключайте зарядное устройство от сети во время грозы. Молния может вызвать возгорание, перегрев, поражение током и другие повреждения.  Отсоединить от сетевой розетки

ВНИМАНИЕ

- Не используйте зарядное устройство, если его сетевая вилка повреждена или неплотно держится в розетке, так как это может вызвать возгорание, перегрев, поражение током, короткое замыкание и другие повреждения.  Отсоединить от сетевой розетки
- Отключайте вилку изделия от сети, если оно не используется, во избежание возгорания, перегрева и поражения током.  Отсоединить от сетевой розетки
- Отключая сетевой кабель от розетки, держитесь только за вилку. Не перегибайте кабель слишком сильно и не ставьте на него тяжелых предметов во избежание возгорания, перегрева, поражения током и других повреждений. 
- Не используйте зарядное устройство при возникновении каких-либо неполадок. Немедленно отключите его от сети и обратитесь с ближайший сервисный центр. Продолжение использования изделия может привести к возгоранию, перегреву, поражению током и другим повреждениям. 

ВНИМАНИЕ

- Не трясите зарядное устройство, если в него вставлен аккумулятор, поскольку он может выпасть. 
- Не производите зарядку непрерывно дольше 24 часов во избежание возгорания, взрыва, протекания и перегрева. 
- Зарядку аккумулятора следует проводить при температуре 0 – 40 °С. В противном случае возможен взрыв, протекание, перегрев и другие повреждения, падение заряда и сокращение срока службы аккумулятора. 
- Не ставьте на зарядное устройство тяжелых предметов, не оставляйте его в неустойчивом положении, а также во влажных и пыльных местах. Это может вызвать возгорание, взрыв, протекание, перегрев, поражение током и травмы. 
- Если зарядка не заканчивается в положенное время (индикатор зарядки не изменяет цвет на зеленый), в зарядном устройстве могут быть неполадки. Немедленно отключите его от сети и обратитесь в магазин, где Вы его купили, или в ближайший сервисный центр. 
- Не используйте и не храните зарядное устройство в неустойчивом положении. При падении оно может повредиться или нанести травму. 

Указания по эксплуатации (ионно-литиевый аккумулятор LI-10B)

ОПАСНО

- Держите аккумулятор в местах, недоступных для детей, чтобы они не проглотили его. Если это случится, немедленно обратитесь к врачу или в токсикологический центр.
- Не допускайте контакта аккумулятора с огнем и не нагревайте его.
- Не используйте и не храните аккумулятор в местах с повышенной температурой (под прямыми солнечными лучами, вблизи источников тепла и т.п.).
- Не припайвайте провода и клеммы непосредственно к аккумулятору, не вносите в него изменения.
- Не соединяйте клеммы \oplus и \ominus и не приводите аккумулятор в контакт с металлическими предметами (кольцами для ключей и т. п.).
- Не подключайте аккумулятор непосредственно к сетевой розетке или прикуривателю автомобиля.
- При установке аккумулятора следите за правильной ориентацией клемм \oplus и \ominus . Если Вам не удается установить аккумулятор без усилий, не вставляйте его с силой.
- Если жидкость из аккумулятора попала Вам в глаза, немедленно промойте их чистой водой и обратитесь к врачу, поскольку жидкость может повредить зрение.

ОСТОРОЖНО

- Не допускайте контакта аккумулятора с водой и попадания воды на его клеммы.
- Не ударяйте и не бросайте аккумулятор.
- Не снимайте и не повреждайте корпус аккумулятора.
- Не используйте аккумулятор при возникновении каких-либо неполадок, например, протекания, обесцвечивания и деформации.
- Если жидкость из аккумулятора попала Вам на кожу или одежду, тщательно смойте ее чистой водой, поскольку жидкость может повредить кожу.



ВНИМАНИЕ

- Аккумуляторы LI-10B предназначены исключительно для цифровых фотокамер Olympus. Не используйте их с другими изделиями.
- Перед использованием аккумулятора убедитесь, что его клеммы чистые. Грязь на клеммах может нарушить электрический контакт.
- Не прикасайтесь к аккумулятору сразу после длительного использования во избежание ожога, поскольку он будет горячим.

Содержимое упаковки / Названия основных частей

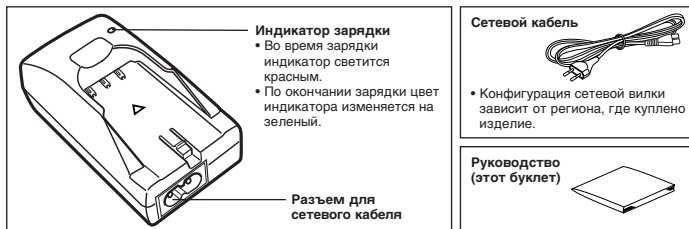

Индикатор зарядки

- Во время зарядки индикатор светится красным.
- По окончании зарядки цвет индикатора изменяется на зеленый.

Разъем для
сетевой кабеля

Сетевой кабель

- Конфигурация сетевой вилки зависит от региона, где куплено изделие.

Руководство (этот буклет)



Установка аккумулятора

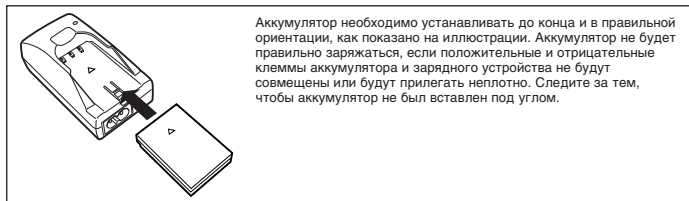

Аккумулятор необходимо устанавливать до конца и в правильной ориентации, как показано на иллюстрации. Аккумулятор не будет правильно заряжаться, если положительные и отрицательные клеммы аккумулятора и зарядного устройства не будут совмещены или будут прилегать неплотно. Следите за тем, чтобы аккумулятор не был вставлен под углом.

Установка аккумулятора

- 1** Подключите штекер сетевого кабеля к зарядному устройству.
- 2** Установите аккумулятор, как указано в разделе данного руководства «Установка аккумулятора».
- 3** Вставьте вилку сетевого кабеля в розетку (переменный ток 100 – 240 В). Индикатор зарядки загорится красным, начнется зарядка аккумулятора.
- 4** По окончании зарядки цвет индикатора изменится на зеленый. После этого обязательно отключите вилку от розетки, и затем выньте аккумулятор.

* Конфигурация сетевой вилки зависит от региона, где куплено изделие.

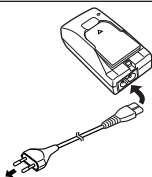

Примечание:

- Несмотря на то, что зарядка аккумулятора гарантируется при температуре 0 – 40 °С, для достижения наилучших результатов мы рекомендуем заряжать его при температуре 10 – 30 °С.
- Если индикатор зарядки мигает красным, аккумулятор может быть поврежден или неправильно установлен.
- Аккумулятор может нагреться в процессе зарядки. Это не является неисправностью.
- На некоторых электроприборах (например, радиоприемниках и телевизорах) могут накапливаться статические заряды, если зарядное устройство будет включено в одну розетку с ними. В этом случае подключите его к другой розетке.

Информация об аккумуляторе

Данный аккумулятор предназначен исключительно для цифровых фотокамер Olympus. Прежде чем пользоваться этим изделием, прочтите руководство к Вашей фотокамере и убедитесь, что она совместима с LI-10B. Не используйте аккумулятор с другими устройствами.

Новые аккумуляторы

Если аккумуляторы долго не используются, они теряют заряд. Обязательно заряжайте новый аккумулятор перед использованием и перезаряжайте аккумулятор, который длительное время не использовался.

Температура

- Использовать аккумулятор следует в том же температурном режиме, что и фотокамеру. В противном случае его заряд и срок службы могут понизиться.
- Изменение заряда аккумулятора допускается даже при указанной температуре. Поскольку на холоде заряд аккумулятора, как правило, падает, перед использованием его следует согреть (например, в кармане).
 - Прежде чем положить аккумулятор в карман, убедитесь, что в нем нет металлических предметов (например, кольца для ключей), которые могли бы замкнуть клеммы накороток.

Хранение

- Не оставляйте аккумулятор в фотокамере или зарядном устройстве, если они не используются, т. к. при этом заряд аккумулятора может медленно расходоваться. Если аккумулятор не будет использоваться длительное время, выньте его из электроприбора и положите на хранение в сухое прохладное место.
- При хранении не допускайте контакта между клеммами ⊕ и ⊖ во избежание короткого замыкания и, как следствие, перегрева, ожогов и других травм.

Срок службы аккумулятора

- По мере старения аккумулятора продолжительность его работы после зарядки может начать понижаться. В этом случае купите новый аккумулятор.

Утилизация

Выбрасывайте аккумуляторы в мусоропровод в целях охраны окружающей среды. Выбрасывая отработанные аккумуляторы, обязательно закрывайте их электрические контакты и всегда следуйте соответствующим нормам законодательства.

Пользователям в Германии

Выбрасывайте аккумуляторы в специальных пакетах, которые имеются в местах их продажи. Olympus сотрудничает со Службой Германии по утилизации отходов для обеспечения безопасной утилизации. Прежде чем выбрасывать литиевые батарейки с остаточным зарядом, примите меры по предотвращению коротких замыканий (заклейте клеммы изолентой и т. п.).

Использование LI-10C за границей

- При использовании зарядного устройства за границей Вам может понадобиться сетевой адаптер-переходник. Перед поездкой проконсультируйтесь по этому вопросу со своим туроператором.
- Не используйте трансформаторы с зарядным устройством во избежание его поломки.

Уход за изделиями

Во избежание неисправностей следует удалять грязь с помощью мягкой сухой ткани. Использование влажной ткани может нарушить работу изделий. Также не используйте спирт, растворители, бензин и чистящие средства, которые могут нарушить пластиковые корпуса изделий. Периодически протирайте клеммы аккумулятора и зарядного устройства сухой тканью. Скопление пыли может помешать зарядке аккумулятора.

Спецификации

Зарядное устройство LI-10C

Внешнее питание	Переменный ток, 100 – 240 В, 50/60 Гц
На выходе	Постоянный ток, 4,2 В, 700 мА
Время заряда	Примерно 120 минут
Размеры	46 x 37,5 x 86 мм
Масса	Около 75 г (без аккумулятора)
Рекомендуемая температура	0 – 40 °С (работа) –20 – 60 °С (хранение)

Ионно-литиевый аккумулятор LI-10B

Тип изделия	Ионно-литиевый аккумулятор
Номинальное напряжение	Постоянный ток, 3,7 В
Номинальная емкость	1090 мАч
Количество циклов зарядки	Около 300 полных циклов
Рекомендуемая температура	0 – 40 °С (зарядка) –10 – 60 °С (эксплуатация) 0 – 30 °С (хранение)
Размеры	31,9 x 45,8 x 10 мм
Масса	Около 35 г

* Спецификация и внешний вид изделий могут изменяться без объявлений.

xD-PICTURE CARD – СТАНДАРТНАЯ КАРТА (с панорамной функцией)

ИНСТРУКЦИИ

Прочитайте эту инструкцию, прежде чем пользоваться данным изделием.

Данное изделие является съемной картой памяти для записи, удаления и повторной записи графических данных. Эта карта специально разработана для цифровых фотокамер, совместимых с картами xD-Picture Card, и уже отформатирована для использования в этих цифровых фотокамерах. С помощью опционального адаптера переменного тока она может также служить как карта памяти PCMCIA ATA.

Примечания: • В карте используются встроенные стабильные полупроводниковые элементы памяти. Однако данные на карте могут повреждаться при ее неправильном использовании. • Данная карта функционирует только с устройствами, совместимыми с картами xD-Picture Card. • Также прочтите инструкцию к устройству, с которым будет использоваться эта карта. • Данная карта не имеет защиты от удаления (защиты записанных данных).

НАИМЕНОВАНИЕ ОСНОВНЫХ ЧАСТЕЙ

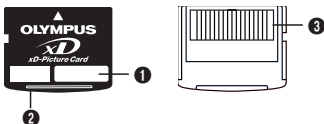

- 1 Индексная область:**
Здесь укажите содержание карты.
- 2 Объем памяти карты:**
Указывает объем карты (16/32/64/128/256/512 MB).
- 3 Область контакта:**
В этом месте карта считывает информацию. Не прикасайтесь.

СОДЕРЖАНИЕ



Карта xD-Picture Card (1)



Инструкция (этот буклет)

СПЕЦИФИКАЦИИ

Тип изделия:	xD-Picture Card
Тип памяти:	NAND flash EEPROM
Объем памяти:	16 MB (M-XD16P), 32 MB (M-XD32P), 64 MB (M-XD64P), 128 MB (M-XD128P), 256 MB (M-XD256P), 512 MB (M-XD512P)
Рабочее напряжение:	3В (3.3В)
Размеры (Д x Ш x В):	Ок. 20 x 25 x 1,7 мм

МЕРЫ ПРЕДОСТОРОЖНОСТИ ПРИ ИСПОЛЬЗОВАНИИ

Символы	Значение символов
	Этот знак обозначает запрет действия , символ или обозначение которого расположено внутри круга или рядом с ним.
	Этот знак обозначает обязательные к выполнению действия , показанные в виде иллюстраций или символов внутри круга или рядом с ним.

⚠ ВНИМАНИЕ!

■ Храните в местах, недоступных для детей.

Существует опасность проглатывания карты детьми. В этом случае немедленно вызовите врача или скорую помощь.



Карта xD-Picture Card – высокоточное изделие. Обращайтесь с ней аккуратно, не изгибайте ее и не допускайте сильных физических воздействий.

Данные, хранящиеся на карте, могут повреждаться при неправильном обращении с ней, несмотря на использование стабильных полупроводниковых элементов памяти.

Во избежание утраты данных регулярно сохраняйте записанную информацию на других носителях – компьютере, компакт-диске или MO-драйве.

Перед форматированием карты xD-Picture Card убедитесь, что на ней нет важной информации. **Форматирование удаляет с карты все данные.** Панорамная функция сохраняется для повторного использования. Форматирование следует производить фотокамерой.



Не помещайте это изделие в воду или пыльные места.

Не подвергайте карту xD-Picture Card воздействию высокой температуры или влажности.

Не пользуйтесь картой xD-Picture Card вблизи легковоспламеняемых объектов.

Не прикасайтесь к области контакта и не допускайте прикосновения к ней металлических предметов. В противном случае статическое электричество может привести к потере данных. Чистить карту следует сухой мягкой тканью. Не использовать спирт.

Не отключайте питание, не допускайте сильных воздействий на карту и не вынимайте карту при ее чтении и записи.

В противном случае данные могут быть утеряны.

- Как и все съемные носители памяти, xD-Picture Card имеет ограниченный срок службы и после длительного использования больше не сможет выполнять функцию записи/чтения. Когда изделие придет в негодность, замените его новой картой xD-Picture Card.
- При сохранении и удалении данных в компьютере с помощью PC-card адаптера минимальное количество оставшихся доступных файлов может уменьшиться. Для достижения наилучшего результата форматируйте карту и удаляйте с нее данные только в фотокамере.
- При этом количество оставшихся на карте снимков будет корректироваться правильно.
- При использовании карты с фотокамерой другой марки форматируйте ее в той же фотокамере. В противном случае фотокамера может работать неправильно.

ВНЕШНИЕ УСЛОВИЯ ДЛЯ РАБОТЫ / ХРАНЕНИЯ

Рабочая температура: 0 °C – 55 °C

Температура хранения: –20 °C – 65 °C

Влажность при работе/хранении: не выше 95%

Не подвергайте карту xD-Picture Card перепадам температур, приводящим к образованию конденсата, даже в пределах указанного выше диапазона. При переносе и хранении помещайте карту в отдельный футляр.

OLYMPUS®

<http://www.olympus.com/>

OLYMPUS CORPORATION

Shinjuku Monolith, 3-1 Nishi-Shinjuku 2-chome, Shinjuku-ku, Tokyo, Japan

OLYMPUS AMERICA INC.

Two Corporate Center Drive, Melville, NY 11747-3157, U.S.A. Tel. 1-631-844-5000

Technical Support (USA)

24/7 online automated help: <http://www.olympusamerica.com/support>

Phone customer support: Tel. 1-888-553-4448 (Toll-free)

Our phone customer support is available from 8 am to 10 pm
(Monday to Friday) ET

E-Mail: distec@olympus.com

Olympus software updates can be obtained at: <http://olympus.com/digital>

OLYMPUS EUROPA GMBH

Premises/Goods delivery: Wendenstraße 14-18, 20097 Hamburg, Germany

Tel. +49 40 - 23 77 3-0 / Fax +49 40 - 23 07 61

Letters: Postfach 10 49 08, 20034 Hamburg, Germany

European Technical Customer Support:

Please visit our homepage <http://www.olympus-europa.com>

or call our TOLL FREE NUMBER*: **00800 - 67 10 83 00**

for Austria, Belgium, Denmark, Finland, France, Germany, Italy, Luxemburg,
Netherlands, Norway, Portugal, Spain, Sweden, Switzerland, United Kingdom

* Please note some (mobile) phone services/provider do not permit access or
request an additional prefix to +800 numbers.

For all not listed European Countries and in case that you can't get connected to
the above mentioned number please make use of the following

CHARGED NUMBERS: +49 180 5 - 67 10 83 or +49 40 - 237 73 899

Our Technical Customer Support is available from 9 am to 6 pm MET
(Monday to Friday)

© 2004 OLYMPUS CORPORATION