





КАССЕТНЫЙ МАГНИТОФОН MP3/CD ИНСТРУКЦИЯ ПО ЭКСПЛУАТАЦИИ

МОДЕЛИ: LPC-LM730A/X
LPC-LM735A/X

Пожалуйста, внимательно прочитайте данную инструкцию перед тем как включать систему.
Держите инструкцию под рукой.

Конструкция и технические характеристики системы могут быть изменены с целью ее усовершенствования без уведомления в инструкции.



	ОСТОРОЖНО	
ОПАСНОСТЬ ПОРАЖЕНИЯ ЭЛЕКТРИЧЕСКИМ ТОКОМ. НЕ ОТКРЫВАТЬ!		
<p>ОСТОРОЖНО: ЧТОБЫ ИЗБЕЖАТЬ ПОРАЖЕНИЯ ЭЛЕКТРИЧЕСТВОМ, НЕ СНИМАЙТЕ КРЫШКУ (ИЛИ ЗАДНЮЮ СТЕНКУ). ВНУТРИ ПРИБОРА НЕТ ЭЛЕМЕНТОВ, ПРЕДНАЗНАЧЕННЫХ ДЛЯ РЕГУЛИРОВКИ ПОТРЕБИТЕЛЕМ. ПО ВОПРОСАМ ОБСЛУЖИВАНИЯ ОБРАЩАЙТЕСЬ К КВАЛИФИЦИРОВАННОМУ СПЕЦИАЛИСТУ.</p>		

Значение графических символов:



Символ молнии со стрелкой в равностороннем треугольнике предназначен для предупреждения пользователя о наличии опасного напряжения внутри корпуса изделия, достаточно большого, чтобы вызвать поражение человека.



Восклицательный знак внутри равностороннего треугольника предназначен для предупреждения пользователя о наличии важных сведений о работе и о техническом обслуживании, содержащихся в прилагаемой к устройству инструкции.

ВНИМАНИЕ

ЧТОБЫ ИЗБЕЖАТЬ ВОЗГОРАНИЯ И ПОРАЖЕНИЯ ЭЛЕКТРИЧЕСКИМ ТОКОМ, НЕ ДОПУСКАЙТЕ ПОПАДАНИЯ ВОДЫ В УСТРОЙСТВО.

Чтобы избежать поражения электрическим током, не открывайте корпус прибора.

Техническое обслуживание должен выполнять только квалифицированный специалист.

Попадание на центр брызг или капель воды не допускается. Запрещается ставить на него вазы и другие сосуды с жидкостями.

Внимание:

Не устанавливайте прибор в ограниченном со всех сторон пространстве, например, в книжной шкафу.

<p>ОСТОРОЖНО</p> <p>Использование органов управления, выполнение регулировок или действий, не указанных в данной инструкции, может привести к опасному облучению.</p>
--

Лазерный элемент данного изделия может создавать излучение превышающее предел Класса 1.

<p>CAUTION: INVISIBLE LASER RADIATION WHEN OPEN AND INTERLOCKS DEFEATED. AVOID EXPOSURE TO BEAM.</p>

<p>VARNING: OSYNLIG LASERSTRÅLNING NAR DENNA DEL AR EPPNAD STRBLEN AR FARLIG.</p>
--

<p>Attention: Quand l'appareil est ouvert, ne pas s'exposer aux radiations invisibles du faisceau laser.</p>

Эта этикетка находится внутри прибора.

<p>CLASS 1 LASER PRODUCT KLASSE 1 LASER PRODUKT LUOKAN 1 LASER LAITE KLASS 1 LASER APPARAT CLASSE 1 PRODUCT LASER</p>

Данный проигрыватель компакт-дисков классифицирован как изделие, содержащее лазер КЛАССА 1.

Снаружи прибора находится этикетка: "ИЗДЕЛИЕ, СОДЕРЖАЩЕЕ ЛАЗЕР КЛАССА 1".

Содержание

1 ВВЕДЕНИЕ	4
Символы, используемые в данном руководстве	4
Замечания относительно кассет	4
Замечания о дисках	4
Обращение с дисками	4
Хранение дисков	4
Чистка дисков	4
Передняя панель/Задняя стенка	5
Пульт дистанционного управления	6
Окно дисплея	6
2 Установка	7
Подключение сетевого шнура	7
Установка напряжения (НЕ ВО ВСЕХ МОДЕЛЯХ)	7
Установка батарей	7
МАГНИТОЛА	7
Пульт ДУ	7
Настройка звука	8
Регулировка уровня громкости	8
Регулировка характеристик звука	8
Отключение звука	8
Объемный звук	8
XDSS (экстрадинамическая акустическая система)	8
Разъем наушников	8
3 РАБОТА	9
Автоматический выбор функций	9
Установка часов	9
Использование функции автоматического отключения	9
Таймер	10
Предварительная настройка станций	11
Использование радио	11
Воспроизведение с магнитофона	12
Основные операции при воспроизведении	12
Остановка воспроизведения	12
Быстрое воспроизведение ленты назад или вперед	12
ДЕКА С АВТОСТОПОМ: только для модели LPC-LM730A/X	12
ДЕКА С АВТОРЕВЕРСОМ: только для модели LPC-LM735A/X	12
Запись на магнитную ленту	12
Основные настройки	12
Запись с компакт-диска, радиоприемника или с подключенного оборудования	12
Синхрозапись с компакт-диска	12
Воспроизведение CD	13
Основные операции при воспроизведении	13
Пауза в воспроизведении	13
Остановка воспроизведения	13
Пропуск трека	13
Поиск трека	13
Повтор	13
Воспроизведение по программе	13
4 Уход и Обслуживание	14
Перевозка изделия	14
Чистка изделия	14
Обслуживание	14
Устранение возможных неисправностей	14
5 СПРАВКА	15
Диапазон работы пульта дистанционного управления	15
Технические характеристики	15

1 ВВЕДЕНИЕ

Для обеспечения правильной эксплуатации данного изделия внимательно прочтите данное руководство по эксплуатации и сохраните его для использования в будущем.

Данное руководство предоставляет информацию по эксплуатации и обслуживанию вашего проигрывателя компакт-дисков. Если потребуется произвести обслуживание изделия, свяжитесь с фирменной мастерской техобслуживания (см. Часть 4, Уход и Обслуживание)

Символы, используемые в данном руководстве

 Обозначает действия, могущие причинить как самой системе, так и другим приборам.

 Обозначает особые функции системы.

Замечания относительно кассет

Предотвращение стирания

Если вы хотите защитить кассету от случайной записи, сломайте выступ небольшой отверткой.



Чтобы произвести запись после удаления выступов, заклейте эти места клейкой лентой.



4

Замечания о дисках

Обращение с дисками

Не прикасайтесь к поверхности диска с записью. Берите диск за края так, чтобы на поверхности диска не оставалось следов пальцев. Никогда не приклеивайте бумагу или пленку на диск.

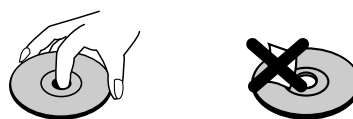

Хранение дисков

После прослушивания поместите диск в коробку. Не подвергайте диск воздействию прямых солнечных лучей или источников тепла, а также не оставляйте в машине, припаркованной под прямыми солнечными лучами.

Чистка дисков

Отпечатки пальцев и пыль на диске вызывают искажения изображения и звука. Перед воспроизведением протрите диск чистой тканевой салфеткой.

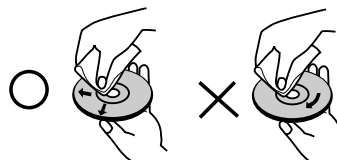

Не пользуйтесь сильными растворителями, такими как спирт, бензин, разбавители, технические чистящие средства или антистатический аэрозоль, предназначенный для виниловых пластинок.

Передняя панель/Задняя стенка

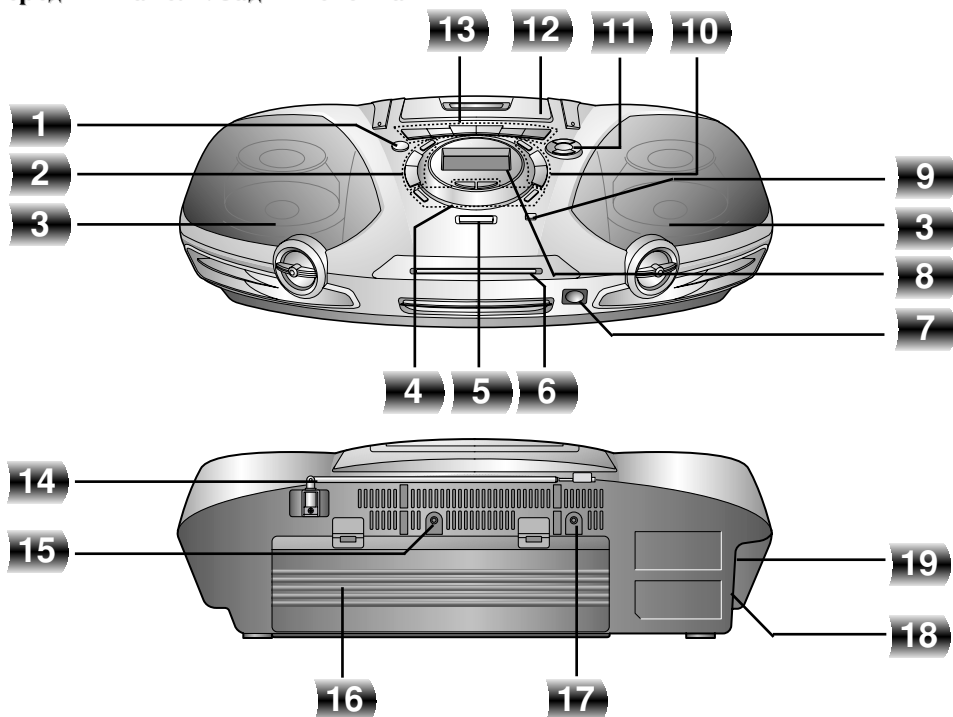

- | | |
|---|---|
| <ol style="list-style-type: none"> 1. Кнопка сети (STANDBY/ON) 2. • Кнопка синхронизации CD (CD SYNC.)
• Кнопки выбора функций (CD/TAPE) 3. Левая/правая акустическая система 4. • Кнопка режима воспроизведения магнитофонной записи (TAPE MODE) : только для модели LPC-LM735A/X
• Кнопка сброса данных счетчика (COUNTER RESET)
• Кнопка таймера (TIMER)
• Кнопка часов (CLOCK)
• Кнопки установки/паузы CD (CD II) 5. Кнопка XDSS 6. Крышка CD-проигрывателя 7. Датчик пульта ДУ 8. Окно дисплея 9. Кнопка открытия/закрытия CD (▲ OPEN/CLOSE) 10. • Кнопка программа/память (PROG./MEMORY)
• Кнопка выбора функции (TUNER/BAND)
• Кнопка выбора режима/риф/повтор (MODE/RIF/REPEAT) 11. Кнопка громкости (▼/▲) 12. Магнитофонная дека (▲ PUSH EJECT) | <ol style="list-style-type: none"> 13. • Кнопка записи/паузы записи (●/)
• Кнопки настройки/времени(TUNING/TIME) (-/+)
• Кнопки Перейти CD/поиск (CD SKIP/SEARCH) (◀◀◀/▶▶▶)
• Кнопки перемотки магнитофонной ленты назад/быстрой перемотки вперед (◀◀◀/▶▶▶)
• Кнопки настройки(PRESET) (-/+)
• Кнопка обратного воспроизведения (◀): только для модели LPC-LM735A/X
• Кнопка воспроизведения магнитофонной записи (▶)/CD записи (▶)
• Кнопка STOP (■)/CLEAR 14. Антенна FM 15. Гнездо для подключения микрофона - Ø 3.5мм : не входит в основной комплект 16. Батарейный отсек 17. Гнездо для подключения наушников (👂 PHONES) – Ø 3.5мм: не входит в основной комплект 18. Входное гнездо сети переменного тока 19. ПЕРЕКЛЮЧАТЕЛЬ НАПРЯЖЕНИЯ : НЕ ВО ВСЕХ МОДЕЛЯХ |
|---|---|

Пульт дистанционного управления

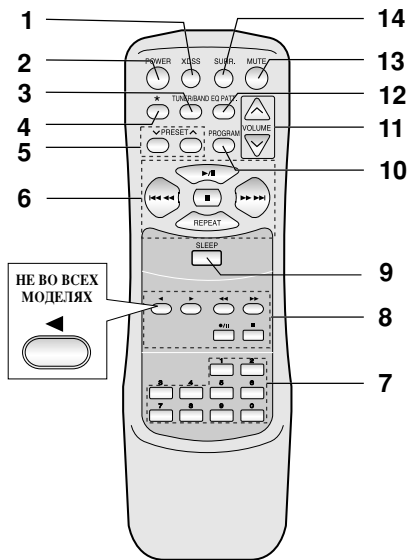

НЕ ВО ВСЕХ
МОДЕЛЯХ

1. Кнопка XDSS
2. Кнопка включения (POWER)
3. Кнопка TUNER/BAND (тюнер/диапазон)
4. Данная кнопка не доступна.
5. Кнопка PRESET (∨ / ∧)
6. Кнопки управления CD
 - PLAY/PAUSE (▶/||) (воспроизведение/пауза)
 - CD СТОП (■)
 - Кнопка CD ПРОПУСК/ПОИСК (CD SKIP/SEARCH) (◀◀◀ / ▶▶▶)
 - ПОВТОР (REPEAT)
7. Нумерованные кнопки
8. КНОПКИ УПРАВЛЕНИЯ ЛЕНТОЙ
 - RECORD/ RECORD PAUSE (●/||) (запись/пауза в записи)
 - BACKWARD PLAY (◀) (воспроизведение в обратном направлении): НЕ ВО ВСЕХ МОДЕЛЯХ
 - ВОСПРОИЗВЕДЕНИЕ В ПРЯМОМ НАПРАВЛЕНИИ (▶)
 - Кнопка СТОП (■)
 - Кнопка ПЕРЕМОТКА ВПЕ-ЕД (▶▶▶)
 - Кнопка ПЕРЕМОТКА НАЗД (◀◀◀)
9. Кнопка АВТООТКЛЮЧЕНИЕ(SLEEP)
10. Кнопка PROGRAM
11. РЕГУЛИРОВКА УРОВНЯ ГРОМКОСТИ (∨ / ∧)
12. ТИП ЭКВАЛАЙЗЕРА (EQ PATT.)
13. Кнопка ВРЕМЕННОЕ ВЫКЛЮЧЕНИЕ ЗВУКА (MUTE)
14. КНОПКА ОБЪЕМНОГО ЗВУЧАНИЯ (SURR.)

Окно дисплея

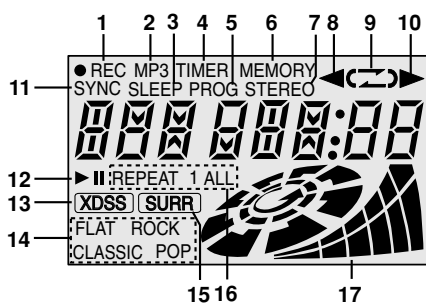

1. Индикатор записи/паузы записи
2. Индикатор файла MP3
3. Индикатор режима ожидания
4. Индикатор таймера
5. Индикатор программы
6. Индикатор памяти
7. Индикатор стерео
8. Индикатор обратного воспроизведения (только для модели LPC-LM735A/X)
9. Индикатор режима работы магнитофонной ленты (только для модели LPC-LM735A/X)
10. Индикатор воспроизведения следующей записи
11. Индикатор синхронной записи CD
12. Индикатор воспроизведения CD/паузы
13. Индикатор XDSS
14. Индикатор эквалайзера
15. Индикатор режима «звук вокруг»
16. Индикатор повторного воспроизведения CD
17. Индикатор громкости
 - Измеритель уровня звука

2 Установка

Подключение сетевого шнура

1. Перед тем как подключать прибор к сетевой розетке, убедитесь, что рабочее напряжение прибора соответствует напряжению вашей сети.
2. Подключите сетевой шнур к разъему AC IN на задней стенке системы.
3. Вставьте другой конец в сетевую розетку.

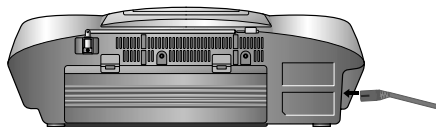

N Примечание

Если вы планируете некоторое время не пользоваться системой, выньте сетевой шнур из розетки.

Установка напряжения (НЕ ВО ВСЕХ МОДЕЛЯХ)

Если у системы на задней стенке имеется переключатель напряжения питания, проконсультируйтесь в местной электросети перед тем как включать систему в розетку.

Установка батарей

МАГНИТОЛА

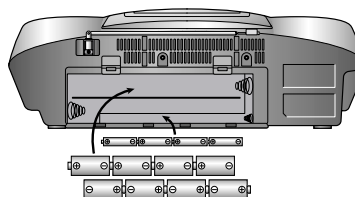

1. Нажмите и откройте крышку отделения для батареек.
2. Вставьте восемь батарей размера «D»(R20) и четыре батареи размера «AA» (R6), соблюдая полярность \oplus и \ominus .
3. Установите крышку на место.

Пульт ДУ

1. Снимите крышку батарейного отсека на тыловой стороне пульта ДУ.
2. Установите 2 батарейки R03 (размера AAA), соблюдая полярность \oplus и \ominus .

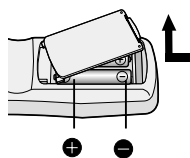

3. Установите крышку на место.

N Примечание

- Для предотвращения повреждений пульта из-за возможной утечки батарей необходимо вынимать их, если вы не собираетесь пользоваться системой в течение длительного времени.
- Если батарейки разряжены, замените их на новые.
- При работе от сети батарейки не разряжаются.

Настройка звука

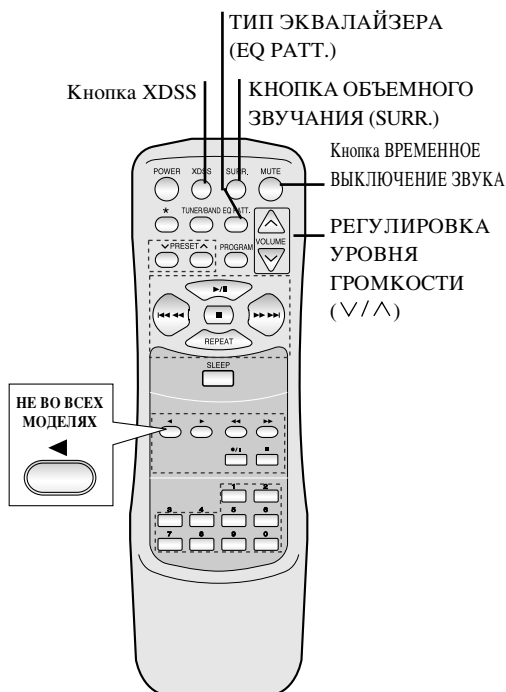

Регулировка уровня громкости

Чтобы увеличить громкость звука нажмите кнопку РЕГУЛИРОВКИ ГРОМКОСТИ (∧ на магнитоле или ∧ на пульте ДУ), а чтобы уменьшить громкость нажмите кнопку РЕГУЛИРОВКИ ГРОМКОСТИ (∇ на магнитоле или ∇ на пульте ДУ).

Регулировка характеристик звука

Имеется возможность выбора одного из четырёх режимов. Выберите необходимый звуковой режим с помощью кнопки EQ PATТ. (эквалайзер) на пульте ДУ.

- FLAT : частотная характеристика линейная
- ROCK : усилены басы и высокие частоты
- POP : подавлены басы и высокие частоты
- CLASSIC : воспроизведение оркестровой музыки

Отключение звука

Чтобы временно выключить звук, нажмите эту кнопку. Вы можете выключить звук, например, чтобы ответить на телефонный звонок. При этом на дисплее будет мигать индикатор: MUTE.

Объемный звук

Для запуска режима и для активации режима окружения звуком нажмите кнопку SURROUND (SURR. – «звук вокруг»)

- Индикатор "SURR" загорается в окне дисплея.

Для отмены режима снова нажмите кнопку SURROUND (SURR.).

XDSS (экстрадинамическая акустическая система)

Для включения верхних и нижних звуковых частот нажмите кнопку XDSS.

- Индикатор "XDSS" и "SURR" загорится в окне дисплея.

Для отмены снова нажмите кнопку XDSS.

Разъем наушников

Вставьте штекер стереофонических наушников (∅ 3,5 мм) в гнездо наушников для того, чтобы слушать звук через наушники. Акустическая система автоматически отключается, когда вы подключаете наушники (в комплект поставки не входят).

3 РАБОТА

Автоматический выбор функций

- Если вы нажали клавишу CD PLAY/ PAUSE (▶/||) (воспроизведение/пауза компакт-диска) во время приема радио или воспроизведения магнитофонной кассеты, начнется воспроизведение компакт-диска.
- Если вы нажали PRESET (∨ / ∧) (настройки) или TUNER/BAND (радио/диапазон частот) во время воспроизведения компакт-диска или магнитофонной кассеты, включится функция радио.

Установка часов

1. Нажмите кнопку CLOCK (часы).
(При необходимости установить часы, нажмите и удерживайте кнопку CLOCK не менее 2 секунд).
- Начинают мигать часы.
2. Поворотом ручки TUNING/TIME (-/+) выберите режим отображения 24 часа или 12 часов.

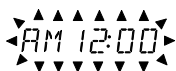

(12ч)



или

(24ч)

3. Для подтверждения выбора формата отображения времени нажмите кнопку SET.
4. Установите значение часов при помощи ручки TUNING/TIME (-/+).
5. Нажмите кнопку SET.
6. Установите значение минут при помощи ручки TUNING/TIME (-/+).
7. Нажмите кнопку SET - на дисплее отобразится установленное время.
8. Теперь в любое время вы можете нажать кнопку CLOCK, и на дисплее в течение 5 секунд отобразится текущее время.

Использование функции автоматического отключения

When the sleep timer is used, the power is automatically turned off after the specified time has elapsed.

1. Чтобы установить время до отключения, нажмите кнопку SLEEP.
В течение 5 секунд на дисплее отобразится "90 SLEEP". Это означает, что кинотеатр будет автоматически выключен через 90 минут. Каждое последующее нажатие кнопки SLEEP приводит к уменьшению времени, оставшегося до выключения, на 10 минут, то есть 80...70... и т.д.
Задайте желаемое время до отключения.
2. Проверка времени, оставшегося до выключения прибора.
Во время действия функции кратковременно нажмите кнопку SLEEP. В течение 5 секунд на дисплее будет отображено время, оставшееся до выключения кинотеатра.



Примечание

Если вы нажмете кнопку SLEEP в тот момент, когда на дисплее отображается время, оставшееся до выключения, вы снова перейдете в режим установки таймера SLEEP.

Отмена режима таймера SLEEP

Если вы хотите прекратить выполнение функции, нажимайте кнопку 10 SLEEP до появления цифры SLEEP 10, затем снова нажмите один раз кнопку 10 SLEEP, чтобы цифра SLEEP 10 пропала.

Таймер

- Эта функция можно включить и выключить автоматически в любой момент.
- Выберите необходимую радиостанцию, нажмите кнопку и загрузите диск или нажмите кнопку TAPE (магнитофонная запись) и вставьте кассету.

1. Нажмите кнопку CLOCK чтобы проверить показания часов.

На заметку

Если часы не настроены, эта функция работать не будет.

2. Чтобы войти в режим установки таймера нажмите кнопку TIMER.
По очереди на дисплее замигает каждый из применимых режимов: TUN-CD-TAPE

На заметку

- Если необходимо изменить ранее заданное время таймера, нажмите и удерживайте кнопку TIMER не менее 2 секунд.
- На дисплее появится заданное ранее время и слово TIMER.

3. Когда начнет появляться нужный режим, нажмите кнопку SET.
4. 1. а. При выборе функции TUNER(TUN) в течение 3 секунд на дисплее будут попеременно мигать «REC» и «PLAY».
PLAY: воспроизведение с тюнера
REC : воспроизведение и запись с тюнера
б. Нажмите кнопку SET, когда загорится нужная функция.
в. Выберите заранее заданный номер станции при помощи ручки TUNING/TIME (-/+), а затем нажмите кнопку SET.
- На дисплее на 0,5 секунды отобразится и исчезнет индикатор 'ON'.
2. При выборе режима CD или КАССЕТА,
- На дисплее на 0,5 секунды отобразится и пропадет индикатор 'ON'.

5. Выберите час включения при помощи TUNING/TIME (-/+).
6. Для подтверждения выбора часа включения нажмите кнопку SET.
7. Выберите минуту включения при помощи TUNING/TIME (-/+).
8. Для подтверждения выбора минуты включения нажмите кнопку SET.
- На дисплее на 0,5 секунды отобразится и исчезнет индикатор 'OFF'.
9. Выберите час выключения при помощи TUNING/TIME (-/+).
10. Для подтверждения выбора часа выключения нажмите кнопку SET.
11. Выберите минуту выключения при помощи TUNING/TIME (-/+).
12. Нажмите кнопку SET.
13. Установите уровень громкости при помощи кнопок TUNING/TIME (-/+).
14. Нажмите кнопку SET.
Установка таймера будет завершена, и на дисплее останется значок «TIMER».
15. Выключите центр.
Выбранная функция будет автоматически включаться и выключать в установленное время.

Отмена или проверка функции таймера

Каждый раз при нажатии кнопки TIMER вы можете либо привести таймер в действие, либо отменить его работу. Вы также сможете проверить установки таймера.
Чтобы привести таймер в действие или проверить его установки, нажмите кнопку **TIMER**, чтобы на дисплее появилось слово "TIMER".
Чтобы отменить функцию таймера нажмите кнопку **TIMER** так, чтобы слово "TIMER" на дисплее погасло.

Предварительная настройка станций

В память можно занести 30 станций в диапазонах FM или AM. Перед настройкой убедитесь, что вы снизили громкость до минимума.

1. Для выбора нужной частоты (AM или FM) нажмите TUNER/BAND.
При каждом нажатии кнопки на дисплее попеременно будут сменяться «FM» и «AM».
2. Нажмите и удерживайте TUNING/TIME (-/+) на передней панели, пока индикатор частоты не начнет меняться.
Ручная настройка
- Ручная настройка производится кратковременными нажатиями на кнопку TUNING/TIME (-/+).
Автоматическая настройка
- Нажмите и удерживайте TUNING/TIME (-/+) более 1 секунды. Сканирование остановится, как только центр найдет станцию.
3. Нажмите кнопку PROG./MEMORY пульта ДУ.
На дисплее замигает номер, под которой будет записана станция.
4. Нажимая PRESET (- /+) на магнитоле или PRESET (∨ / ^) на пульте ДУ установите нужный номер программы.
5. Снова нажмите PROG./MEMORY.
Станция занесена в память.
6. Для занесения других станция повторите шаги с 1(или 2) по 6.

Удаление всех занесённых в память станций

Нажмите и удерживайте кнопку **PROG./MEMORY** на передней панели примерно на две секунды, пока на дисплее не начнет мигать сообщение «DEL», после чего снова нажмите **CLEAR** для сброса всех станций.

Справка

Если все ячейки памяти заняты, на дисплее появится сообщение FULL, а номер станции замигает. Для изменения номера станции выполните шаги 4-5.

Вызов предварительных установок

Нажав и удерживая PRESET (- /+) на магнитоле или PRESET (∨ / ^) на пульте ДУ, дождитесь появления нужной программы. Вы также можете пропускать ненужные программы кратковременным нажатием на ту же кнопку.

Использование радио

1. Для выбора нужной частоты (AM или FM) нажмите TUNER/BAND.
При каждом нажатии кнопки на дисплее попеременно будут сменяться «FM» и «AM». Будет включена последняя станция, на которую производилась настройка.
2. Нажимая PRESET (-/+) (или PRESET (∨ / ^) пульта ДУ), выберите нужную программу.
- При каждом нажатии этой кнопки центр переходит от одной предварительно занесённой в память станции к другой.
3. Настройте громкость, вращая ручку **УРОВНЯ ГРОМКОСТИ** на передней панели или нажимая **РЕГУЛИРОВКА УРОВНЯ ГРОМКОСТИ (∨ / ^)** на пульте ДУ.

Прослушивание станций, не занесённых в память

- Воспользуйтесь ручной или автоматической настройкой, описанной в шаге 2.
- Для автонастройки нажмите TUNING/TIME (-/+) на передней панели.

Чтобы выключить радио

Для выключения системы нажмите **POWER (STANDBY/ON)** или перейдите в другой режим (CD или TAPE).

На заметку

- Если станция FM принимается с посторонним шумом
Нажмите **MODE/RIF** на передней панели чтобы с дисплея исчезло "STEREO". Стереoeffект исчезнет, но качество приёма улучшится.
Чтобы восстановить стереoeffект снова нажмите кнопку.
- При записи вещания MW (AM) может появиться тон биений. Если это происходит, нажмите один раз кнопку **MODE/RIF (РЕЖИМ/РИФ)**.
- В окне дисплея загорится индикатор "—".
- Для более чистого приема переориентируйте антенну.
- Антенна AM
Поскольку антенна встроена, найдите наилучшее положение, поворачивая магнитофон.
- Антенна FM
Вытяните телескопическую антенну и выберите наилучшие угол и направление.

Воспроизведение с магнитофона

Примечание: Можно использовать только магнитные ленты типа “Normal”.

Основные операции при воспроизведении

1. Для работы с кассетами нажмите кнопку TAPE. (В окне дисплея появляется индикатор “NO TAPE”.)
2. Откройте кассетную деку, нажав на деку в месте, обозначенном символом TAPE DOOR (▲ PUSH EJECT).
3. Вставьте кассету нужной стороной наружу и закройте деку.
4. Нажмите кнопку PLAY (▶) [или TAPE REVERSE PLAY (◀): только для модели LPC-LM735A/X].

Остановка воспроизведения

Во время воспроизведения нажмите кнопку STOP(■).

Быстрое воспроизведение ленты назад или вперед

После нажатия ◀◀◀◀/▶▶▶▶ на передней панели или ◀◀/▶▶ на пульте ДУ во время воспроизведения или остановки, нажмите PLAY (▶) в нужный вам момент.

ДЕКА С АВТОСТОПОМ: только для модели LPC-LM730A/X
После воспроизведения одной стороны кассеты воспроизведение автоматически прекращается.

ДЕКА С АВТОРЕВЕРСОМ: только для модели LPC-LM735A/X
Нажимая TAPE MODE, вы можете выбрать направление воспроизведения кассеты.

Нажмите	Дисплей	Результат
Один раз		После воспроизведения стороны А или Б кассеты происходит остановка.
Дважды		После воспроизведения стороны А и Б кассеты происходит остановка.
Трижды		После воспроизведения стороны А и Б шесть раз происходит остановка.

Запись на магнитную ленту

Перемотайте ленту до точки начала записи.

Примечание: используйте только стандартную магнитофонную пленку.

Основные настройки

1. Определите источник (CD, TUNER/BAND), с которого будет производиться запись.
2. Откройте отделение для кассет и вставьте чистую кассету.
Установка направления записи (только для модели LPC-LM735A/X)
Для выбора направления записи несколько раз нажмите TAPE MODE.

Запись с компакт-диска, радиоприемника или с подключенного оборудования

1. Нажмите ●/|| на передней панели или пульте ДУ, а затем выберите функцию CD или TUNER.
Индикатор “●REC” начинает мигать; кассета находится в режиме паузы.
2. Нажмите ●/|| или PLAY(▶) на передней панели или на пульте ДУ.
Начинается запись.

Пауза

Во время записи нажмите ●/||.

- При этом в окне дисплея будет мигает индикатор “●REC”

Остановка записи

Нажмите кнопку TAPE STOP(■).

Синхрозапись с компакт-диска

Функция синхрозаписи с компакт-диска позволяет полностью автоматически дублировать компакт-диск и программные заголовки на кассету.

1. Нажмите кнопку в режиме остановки CD SYNC.
При этом в окне дисплея будет мигает индикатор REC “●REC” и “CD SYNC”.
2. Примерно через 8 секунд начнется синхронизированная запись.

Примечания

- Если вы хотите определенный трек, перед началом синхрозаписи выберите его кнопкой CD SKIP/SEARCH (◀◀◀◀/▶▶▶▶).
- Во время записи выбор функции невозможен.

Воспроизведение CD

Основные операции при воспроизведении

1. Для работы с CD нажмите кнопку CD.
2. Нажмите CD OPEN/CLOSE (▲ OPEN/CLOSE) и положите диск в лоток для дисков.
3. Установите диск этикеткой вверх и закройте дверцу.
4. Для начала воспроизведения нажмите кнопку CD PLAY/PAUSE (▶/||).

На дисплее появится число дорожек на диске.

Пауза в воспроизведении

Во время воспроизведения нажмите кнопку CD ВОСПРОИЗВЕДЕНИЕ / ПАУЗА (▶/||).

Повторное нажатие CD ВОСПРОИЗВЕДЕНИЕ/ ПАУЗА (▶/||) возобновит запись.

Остановка воспроизведения

Во время воспроизведения нажмите кнопку CD СТОП (■ STOP или ■).

Пропуск трека

- Для перехода к следующей дорожке нажмите CD ПРОПУСК/ПОИСК (▶▶▶▶).
- При нажатии кнопки CD ПРОПУСК/ПОИСК (◀◀◀◀) в середине дорожки плеер возвратится к началу дорожки. При повторном нажатии на эту кнопку при каждом нажатии кнопки будет происходить пропуск дорожки.

Поиск трека

Нажав и удерживая во время воспроизведения кнопку CD SKIP/SEARCH(◀◀◀◀/▶▶▶▶) на пульте ДУ, освободите ее в нужный вам момент.

Примечания

Данная функция не доступна при воспроизведении MP3-файла.

Повтор

Повторное воспроизведение одного трека

Во время воспроизведения нажмите кнопку REPEAT.

- В окне дисплея появится индикатор "REPEAT 1".

Повторное воспроизведение всех треков

Во время воспроизведения снова нажмите кнопку REPEAT.

- В окне дисплея появится индикатор "REPEAT ALL".

Отмена повторного воспроизведения

Во время воспроизведения снова нажмите кнопку REPEAT.

- Индикатор Repeat indicator исчезнет.

Воспроизведение по программе

Вы можете проигрывать дорожки на диске в заранее заданном порядке. Запрограммировать можно до 20 дорожек.

Воспроизведение по программе (Аудио CD)

1. При остановленном проигрывателе нажмите кнопку PROG./MEMORY (или PROGRAM на пульте дистанционного управления).
2. Для выбора нужной дорожки нажмите CD ПРОПУСК/ПОИСК (◀◀◀◀/▶▶▶▶).
3. Нажмите кнопку PROG./MEMORY (или PROGRAM на пульте дистанционного управления).
4. Повторите шаги 2~3.
5. Нажмите CD ВОСПРОИЗВЕДЕНИЕ/ПАУЗА (▶/||).

Воспроизведение по программе (MP3 файлы).

1. При остановленном проигрывателе нажмите кнопку PROG./MEMORY (или PROGRAM на пульте дистанционного управления).
2. Для выбора нужной директории нажмите CD ПРОПУСК/ПОИСК (◀◀◀◀/▶▶▶▶). ПРИМЕР) На дисплее отобразится "04 P-01".
3. Нажмите кнопку PROG./MEMORY (или PROGRAM на пульте дистанционного управления).
4. Повторите шаги 2~3.
5. Нажмите CD ВОСПРОИЗВЕДЕНИЕ / ПАУЗА (▶/||).

Проверка содержания программы

При остановленном проигрывателе нажмите кнопку PROG./MEMORY (или PROGRAM на пульте дистанционного управления).

- Будет показан номер трека и диска.

Сброс программы

При остановленном проигрывателе нажмите кнопку PROG./MEMORY (или PROGRAM на пульте дистанционного управления). Затем нажмите CLEAR на музыкальном центре или CD СТОП (■) на пульте ДУ.

Дополнение программы

1. При остановленном проигрывателе несколько раз нажмите кнопку PROG./MEMORY (или PROGRAM на пульте дистанционного управления), чтобы надпись "Track Number" замигала.
2. Повторите шаги 2~5 выше.

Изменение содержания программы

1. Нажмите кнопку PROG./MEMORY (или PROGRAM на пульте дистанционного управления) чтобы вызвать программу, которую вы хотите изменить.
2. Повторите шаги 2~4 выше.

4 Уход и Обслуживание

Перевозка изделия

Оригинальная транспортная картонная коробка и упаковочные материалы могут пригодиться. Для обеспечения максимальной защиты упакуйте изделие, как оно было упаковано на заводе, если вам нужно его перевезти.

Чистка изделия

Для чистки проигрывателя используйте мягкую сухую ткань. Если поверхность слишком грязная, используйте мягкую ткань, слегка смоченную в мягком моющем растворе.

Никогда не пользуйтесь сильными растворителями, такими как спирт, бензин или разбавитель краски. Они могут повредить поверхность изделия.

Не пользуйтесь рядом с аппаратом летучими жидкостями, такими как инсектицидные аэрозоли. Не оставляйте резиновые или пластиковые изделия в соприкосновении с аппаратом в течение продолжительного времени. Это оставляет следы на поверхности.

Чистка дисков

Отпечатки пальцев и пыль на диске вызывают искажения изображения и звука. Перед воспроизведением протрите диск чистой тканевой салфеткой.

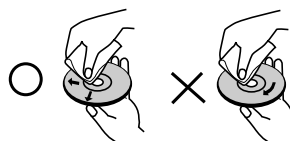

Не пользуйтесь сильными растворителями, такими как спирт, бензин, разбавители, технические чистящие средства или антистатический аэрозоль, предназначенный для виниловых пластинок.

Обслуживание

Перед тем, как обращаться в сервисный центр, прочтите нижеследующую таблицу.

Устранение возможных неисправностей

Симптом	Причина	Причина
Нет питания.	• Отключен шнур питания.	• Надежно вставьте шнур в стенную розетку питания.
Нет звука.	• Ненадежно подключены аудио кабели	• Тщательно подключите аудио-кабель к разъему
Плеер системы не начинает воспроизведение.	• Не вставлен диск или кассета.	• Вставьте диск или кассету.
	• Вставлен диск или кассета, воспроизведение которых невозможно.	• Вставьте диск или кассету, которую возможно проигрывать.
	• Диск перевернут.	• Поставьте диск стороной с записью вниз.
Пульт дистанционного управления не работает.	• Диск положен неаккуратно.	• Положите диск в соответствующие направляющие лотка.
	• Загрязнен диск.	• Очистите диск.
	• Пульт дистанционного управления не направлен на окно датчика на плеере системы.	• Направьте пульт дистанционного управления на датчик системы.
	• Пульт слишком удален от системы.	• Пользуйтесь пультом на расстоянии в пределах 23 футов (7 м).
	• Между пультом и системы находится препятствие.	• Устраните препятствие.
	• Разрядились батарейки в пульте дистанционного управления.	• Замените батарейки новыми.

5 СПРАВКА

Диапазон работы пульта дистанционного управления

Направьте пульт дистанционного управления на датчик дистанционного управления и нажимайте кнопки.

Диапазон: Примерно 23 фута (7 м) от приемника.
Угол: Примерно 30° в любом направлении от передней стенки.

Технические характеристики

Раздел		МОДЕЛИ	LPC-LM730A/X LPC-LM735A/X
[General]	Потребляемая мощность		См. этикетку на задней панели прибора.
	Потребляемая мощность		30Вт
	Масса		2.75кг
	Габариты (Ш x В x Г)		550 x 290 x 220 mm
	Выходная мощность		7.5Вт X 2
	Громкоговорители		8Ω X 2
	Работа от батарей		12 вольт пост. тока, 8 батарей разм. «D»(R20) (в комплект не входят)
[CD]	Диапазон воспроизводимых частот		100 - 18000 Гц
	Отноши сигнал/шум		59 дБ
	T.H.D		0.7 %
[Tuner]	FM	Диапазон частот	65 -74 МГц, 87.5 -108 МГц или 87.5 -108 МГц
		Промжуточная частота	10.7 МГц
		Антенна	Телескопическая антенна
	AM (MW)	Диапазон частот	522 - 1611 кГц или 530 - 1610 кГц
		Промжуточная частота	450 кГц
		Антенна	Ферритовая антенна
[TAPE]	Система записи		4 дорожки, 2 канала стерео
	Диапазон воспроизводимых частот		125 - 8000Гц
	Отноши сигнал/шум		40/45 дБ (REC/PLAY)

* Конструкция и технические характеристики могут подвергаться изменениям без специального уведомления.

* Срок службы данного товара - 7 лет со дня передачи товара потребителю.



P/NO : 3834RC0024B