

CD/MP3/WMA/WAV плейер большой мощности с RDS тюнером и возможностью управления многодисковым CD-чейнджером

Инструкция по эксплуатации

DEH-P5630MP
DEH-P5600MP



ME 20

Pioneer *sound.vision.soul*

Установка аппарата	3
• Монтажные узлы «Front-/Rear» стандарта DIN	3
Передний монтажный узел стандарта DIN	3
• Установка с использованием резиновой втулки	3
Снятие аппарата	3
• Задний монтажный узел стандарта DIN	4
• Установка с использованием нарезных отверстий на боковых сторонах аппарата	4
Прикрепление передней панели	4
Подключение аппарата	5
Прежде чем Вы приступите к эксплуатации аппарата	7
Благодарим Вас за покупку этого изделия Pioneer	7
О данном аппарате	7
О данной Инструкции	7
Меры предосторожности	7
В случае неисправности	7
Функциональные возможности аппарата	7
О файлах формата WMA	8
Защита аппарата от кражи	8
• Снятие передней панели	8
• Прикрепление передней панели	8
Средства управления	9
Головной блок	9
Дополнительный пульт дистанционного управления	9
Включение/выключение питания	10
Включение аппарата	10
Выбор источника	10
Включение аппарата	10
Тюнер	10
Прослушивание радиопередач	10
Введение в более сложные операции тюнера	11
Сохранение и вызов из памяти частот	11
Настройки на радиостанции	11
• Настройка на мощные сигналы	11
Сохранение в памяти частот самых мощных радиостанций	11
RDS [Система радиопередачи данных]	12
Введение в операции системы RDS	12
Переключение дисплея RDS	12
Выбор альтернативных частот	12
• Использование операции «PI Seek» [Поиск идентификатора программы]	13
• Использование автоматического поиска «Auto PI Seek» для предварительного настроенных станций	13
• Ограничение радиостанций региональными программами	13
Прием дорожно-транспортных сообщений	13
• Реагирование на сигнал предупреждения о потере тюнером радиостанции, передающей дорожно-транспортные сообщения	13
Использование функций «PTY» [Код типа программы]	14
• Поиск радиостанции системы RDS по коду PTY	14
• Использование функции прерывания других радиопередач выпусками новостей	14
• Прием передач с PTY тревоги	14
Пользование радиотекстом	14
• Процедура вывода радиотекста на дисплей	14
• Сохранение и вызов радиотекста из памяти	14
Список кодов PTY	15
Встроенный CD-плеер	15
Воспроизведение компакт-диска	15
Введение в более сложные операции компакт-диска	16
Повторное воспроизведение треков	16
Воспроизведение треков в случайном порядке	16
Сканирование треков компакт-диска	16
Временная приостановка воспроизведения компакт-диска	17
Использование сжатия и функции «BMX»	17
Выбор метода поиска	17
Поиск методом скачка к каждому десятому треку на диске	17
Использование функций названия диска	18
• Ввод названия диска	18
• Отображение названий дисков на дисплее	18
Использование функций CD TEXT	18
• Дисплейное отображение текстовых записей на дисках CD TEXT	18
• Прокрутка текстовых записей на дисплее	18
MP3/WMA/WAV плеер	19
Воспроизведение файлов MP3/WMA/WAV	19
Введение в более сложные операции встроенного CD-плеера с файлами MP3/WMA/WAV	20
Повторное воспроизведение треков	20
Воспроизведение треков в случайном порядке	20
Сканирование папок и треков	20
Временная приостановка воспроизведения файлов MP3/WMA/WAV	21
Использование сжатия и функции «BMX»	21
Выбор метода поиска	21
Поиск методом скачка к каждому десятому треку на диске	21
Включение/выключение дисплейного отображения дескриптора ID3 tag	21
Отображение текстовой информации, записанной на диске с файлами MP3/WMA/WAV	22
• При воспроизведении диска с файлами MP3/WMA	22
• При воспроизведении диска с файлами WAV	22
Прокрутка текстовых записей на дисплее	22
Многодисковый CD-плеер	23
Воспроизведение компакт-дисков	23
50-дисковый CD-чейнджер	23
Введение в более сложные операции многодискового CD-плеера	23
Повторное воспроизведение треков в случайном порядке	23
Сканирование компакт-дисков и треков	24
Временная приостановка воспроизведения компакт-диска	24
Использование списков воспроизведения функций «ITS»	24
• Создание списка воспроизведения при помощи операции ITS-программирования	24
• Проигрывание треков из Вашего списка воспроизведения ITS	25
• Стирание трека из списка воспроизведения ITS	25
• Стирание диска из списка воспроизведения ITS	25
Использование функций названий дисков	25
• Ввод названия диска	25
• Отображение названий дисков на дисплее	26
• Выбор дисков из списка названий дисков	26
Использование функций CD TEXT	26
• Дисплейное отображение текстовых записей на дисках CD TEXT	26
• Прокрутка текстовых записей на дисплее	26
Использование функций сжатия и подчеркивания басов	27
Звуковые настройки	59
Введение в звуковые настройки	27
Функция «EQ-EX» [Компенсация для профилей эквалайзера]	28
Настройка эквалайзера	28
• Фокусировки звука («SFEQ»)	28
Использование настройки баланса	28
Использование эквалайзера	28
• Вызов профилей эквалайзера из памяти	28
• Настройки профилей эквалайзера	29
• Точная настройка профиля эквалайзера	29
Настройка низких и высоких частот	30
• Настройка уровня низких и высоких частот	30
• Выбор частоты из низкочастотного диапазона	30
• Выбор частоты из высокочастотного диапазона	30
Настройка тонкомпенсации	30
Использование выхода канала сабвуфера	31
• Регулирование настроек сабвуфера	31
Использование выхода без затухания сигнала	31
• Регулирования уровня выхода без затухания сигнала	31
Использование фильтра высоких частот	31
Настройка уровней источников	32
Исходные настройки	32
Процедуры регулирования исходных настроек	32
Установка шага радионастройки в диапазоне FM	32
Включение/выключение функции «Auto PI Seek» [Автоматический поиск идентификатора программы]	33
Включение/выключение предупреждающего звукового сигнала	33
Включение/выключение настройки дополнительного устройства	33
Включение/выключение настройки регулятора яркости дисплея	33
Настройка выхода тылового канала и контроллера сабвуфера	33
Переключение режимов отключения/ослабления звука при телефонном разговоре	34
Другие функции	34
Использование источника «AUX» [Дополнительное устройство]	34
• Выбор «AUX» в качестве источника	34
• Настройка названия для источника «AUX»	34
Настройка индикатора уровня	35
Дополнительная информация	35
Пояснение сообщений об ошибках	35
встроенного CD-плеера	35
CD-плеер и уход за ним	35
Диски CD-R/CD-RW	36
Файлы формата MP3, WMA и WAV	36
Дополнительная информация о файлах MP3	37
Дополнительная информация о файлах WMA	37
О папках и файлах MP3/WMA/WAV	37
Технические термины	38
Технические характеристики	39

Установка аппарата

Примечания

- Прежде чем окончательно устанавливать аппарат, временно соедините кабели и убедитесь в том, что все соединено правильно, и что аппарат и система работают должным образом.
- Чтобы обеспечить правильную установку, пользуйтесь только комплектующими, прилагаемыми к аппарату. Использование нештатных комплектующих может привести к неисправностям.
- Если установка требует сверления отверстий или внесения иных изменений в конструкцию автомобиля, проконсультируйтесь у ближайшего дилера.
- Установите аппарат в таком месте, где он не будет мешать водителю и не нанесет травм пассажиру в случае внезапной остановки автомобиля, например, в чрезвычайных обстоятельствах.
- Полупроводниковый лазер будет поврежден в случае перегрева, поэтому не устанавливайте аппарат в горячих местах - например, рядом с выпускным отверстием обогревателя.
- Если угол установки превышает 60° от горизонтали, аппарат не сможет обеспечивать оптимальное качество работы.

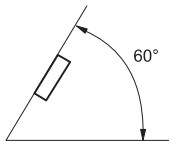

Монтажные узлы «Front»/«Rear» стандарта DIN

Данный аппарат может быть надлежащим образом установлен с использованием монтажного узла «Front» [Передний] (традиционный передний монтажный узел стандарта DIN) или «Rear» [Задний] (задний монтажный узел стандарта DIN, использующий нарезные отверстия на боковых сторонах корпуса аппарата). Подробнее смотрите в приведенных ниже разделах, отображающих методы установки.

Передний монтажный узел стандарта DIN

Установка с использованием резиновой втулки

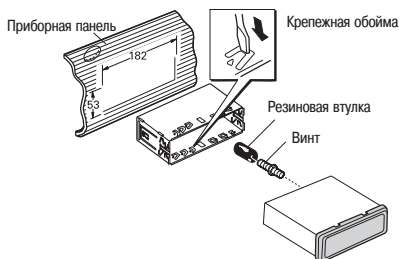

Вставив крепежную обойму в гнездо приборной панели, выберите подходящее ушко в соответствии с толщиной материала приборной панели и согните его.

(Устанавливайте как можно прочнее, используя верхние и нижние ушки. Для закрепления согните ушки под углом 90 градусов.)

Снятие аппарата

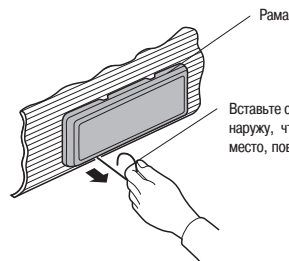

Вставьте опирающийся стержень в отверстие в нижней части рамы и тяните наружу, чтобы вынуть раму. (Когда будете снова прикреплять раму на место, поверните ее стороной с канавкой вниз, и прикрепите раму.)

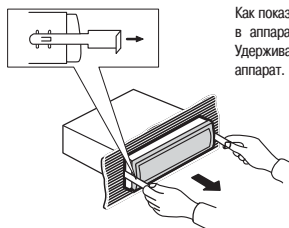

Как показано на рисунке, вставляйте прилагаемые экстракционные ключи в аппарат до тех пор, пока они со щелчком не встанут на место. Удерживая ключи прижатыми к боковым сторонам аппарата, выньте аппарат.

Подключение аппарата

Задний монтажный узел стандарта DIN

Установка с использованием нарезных отверстий на боковых сторонах аппарата

1. Выньте раму.

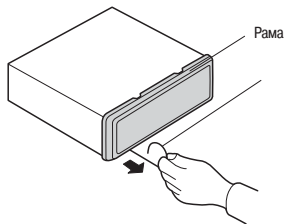

Вставьте опирающийся стержень в отверстие в нижней части рамы и тяните наружу, чтобы вынуть раму. (Когда будете снова прикреплять раму на место, поверните ее стороной с канавкой вниз, и прикрепите раму.)

2. Прикрепите аппарат к фабричному радиомонтажному кронштейну.

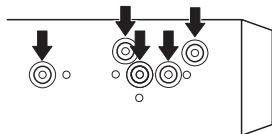

Выберите положение, в котором нарезные отверстия кронштейна и нарезные отверстия аппарата совпадают (подогнаны друг к другу), и закрутите винты в 2 местах на каждой стороне. В зависимости от формы нарезных отверстий в кронштейне используйте либо стяжные винты (5 x 8 мм), либо винты с плоской поверхностью (5 x 9 мм).

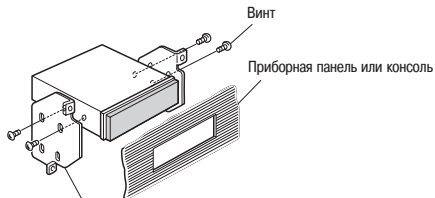

Фабричный радиомонтажный кронштейн

Прикрепление передней панели

Если Вы не пользуетесь функцией снятия и прикрепления передней панели, то прикрепите переднюю панель к аппарату при помощи прилагаемых крепежных винтов и защелок.

1. Прикрепите защелки к обеим сторонам передней панели.

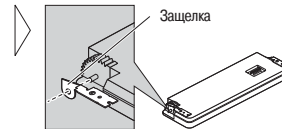

2. Приставьте переднюю панель к аппарату

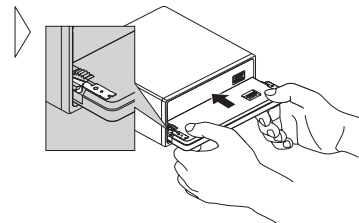

3. Защелкните защелки в вертикальном положении.

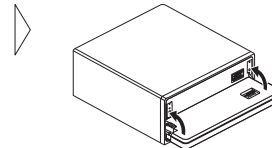

4. Прикрепите переднюю панель к аппарату при помощи крепежных винтов.

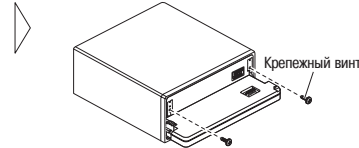

Подключение аппарата

Примечания:

- Этот аппарат предназначен для автомобилей с 12-вольтовым аккумулятором и заземлением типа «минус на массе». Прежде чем устанавливать его в автомобиль с жилым кузовом для загородного отдыха, грузовик или автобус, проверьте напряжение аккумулятора.
- Во избежание короткого замыкания в электрической системе обязательно отсоедините отрицательный (-) кабель аккумулятора перед операцией установки аппарата.
- Обратитесь к инструкциям за сведениями о подключении усилителя мощности и других устройств, затем надлежащим образом сделайте соединения.
- Закрепите проводку кабельными зажимами или изоляционной лентой. Для защиты проводов обмотайте их изолентой в тех местах, где они проложены вплотную к металлическим частям автомобиля.
- Прокладывайте и закрепляйте провода таким образом, чтобы они не могли соприкоснуться с движущимися частями, такими как рычаг переключения передач, стояночный тормоз или механизм перемещения сидений. Не прокладывайте провода в местах, которые могут сильно нагреваться, например, поблизости от выпускной отдушины обогревателя. Если изоляция провода расплавляется или истирается, появляется опасность короткого замыкания на массу (на корпус автомобиля).
- Не пропускайте желтый провод сквозь отверстие в моторный отсек для подключения к аккумулятору. Это повредит изоляцию и вызовет очень опасное короткое замыкание.
- Не замыкайте провода накоротко. Если Вы сделаете это, защитный контур не сможет действовать должным образом.
- Никогда не разрезайте изоляцию провода питания и не делайте отводы от него, чтобы подать питание на другую аппаратуру. Допустимая токовая нагрузка провода будет превышена, что приведет к его перегреву.
- Для замены используйте только предохранитель с номиналом, предписанным для данного аппарата.
- Ввиду использования уникальной схемы ВТРЛ, никогда не производите проводку таким образом, чтобы кабели АС были заземлены напрямую или чтобы отрицательные Φ - кабели левой и правой АС были общими.
- Акустические системы, подключаемые к данному аппарату, должны относиться к типу АС высокой мощности с минимальной паспортной мощностью 50 Вт и импедансом от 4 до 8 Ом. Подключение АС с иными значениями мощности и/или импеданса, чем указано здесь, может привести к тому, что АС задымятся, загорятся или выйдут из строя.
- При включении питания аппарата на выход по сине-белому проводу подается контрольный сигнал. Подключите этот провод к разъему дистанционного управления системой на внешнем усилителе мощности или к разъему релейного управления автоматической антенной автомобиля (максимум 300 мА, 12 В постоянного тока). Если автомобиль оборудован стекловолоконной антенной, подключите провод к разъему источника питания автономного усилителя несущей частоты антенны.
- Когда с системой используется внешний усилитель мощности, ни в коем случае не подключайте сине-белый провод к разъему питания этого усилителя. Также не подключайте сине-белый провод к разъему питания автоматической антенны. Такое соединение может вызвать чрезмерное потребление тока и привести к неисправности.
- Во избежание коротких замыканий покрывайте неподключенные провода изоляционной лентой. Особенно тщательно изолируйте неиспользуемые провода акустических систем. Если провода не изолированы, существует возможность короткого замыкания.

- Для предотвращения неправильного соединения входная сторона разъема шины IP-BUS сделана синей, а выходная сторона – черной. Соединяйте разъемы одинакового цвета.
- Если данный аппарат устанавливают в автомобиль, у которого на замке зажигания нет позиции «ACC» [Аксессуары], красный провод следует подключить к клемме, связанной с операциями замка зажигания «ON/OFF» [Включено/Выключено]. Если это не сделано, аккумулятор может разрядиться, когда Вы покинете автомобиль на несколько часов.



Позиция «ACC»



Нет позиции «ACC»

- Черный провод предназначен для заземления. Пожалуйста, заземлите этот провод отдельно от заземления устройств, работающих с большими токами, например, усилителей мощности. Если Вы заземлите эти устройства вместе, то в случае отсоединения провода заземления существует риск повреждения или возгорания устройств.

• Провода данного аппарата и других устройств могут иметь различные цвета, даже если выполняют одну и ту же функцию. При подключении аппарата к другим устройствам сверяйтесь с прилагаемыми к аппаратуре инструкциями и соединяйте провода, имеющие одинаковую функцию.

Аппарат соответствует новым цветам проводов.

Примечание

В зависимости от типа автомобиля функции проводов 3* и 5* могут быть разными. В таком случае обязательно соединяйте 2* с 5* и 4* с 3*.

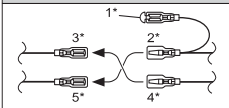

Соедините провода одинакового цвета друг с другом.

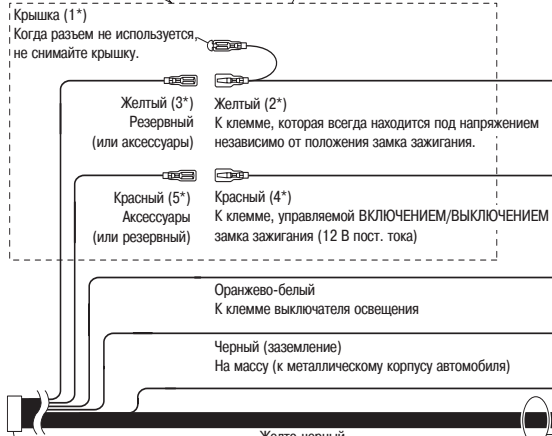

Разъем стандарта ISO
 Примечание
 В некоторых автомобилях разъем стандарта ISO может быть разделен на два. В таком случае подключайте к обоим разъемам.

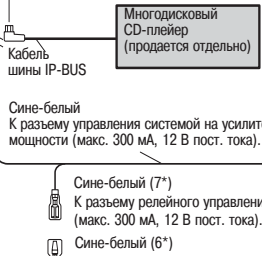
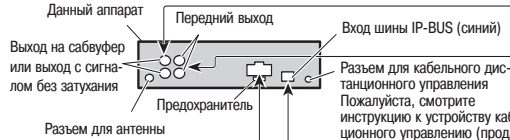

Распределение штыревых контактов разъема ISO будет разным в зависимости от типа автомобиля. Соединяйте 6* и 7*, когда штыревой контакт 5 относится к управлению антенной. В автомобиле иного типа никогда не соединяйте 6* и 7*.



- Провода акустических систем
- Белый: ⊕ фронтальной левой АС, ⊖ фронтальной левой АС
 - Бело-черный: ⊕ фронтальной правой АС, ⊖ фронтальной правой АС
 - Серый: ⊕ фронтальной правой АС, ⊖ фронтальной правой АС
 - Серо-черный: ⊕ тыловой левой АС или ⊕ сабвуфера, ⊖ тыловой левой АС или ⊖ сабвуфера
 - Зеленый: ⊕ тыловой правой АС или ⊕ сабвуфера, ⊖ тыловой правой АС или ⊖ сабвуфера
 - Черно-зеленый: ⊕ тыловой правой АС или ⊕ сабвуфера, ⊖ тыловой правой АС или ⊖ сабвуфера
 - Фиолетовый: ⊕ тыловой правой АС или ⊕ сабвуфера, ⊖ тыловой правой АС или ⊖ сабвуфера
 - Черно-фиолетовый: ⊕ тыловой правой АС или ⊕ сабвуфера, ⊖ тыловой правой АС или ⊖ сабвуфера

Выполните эти соединения в случае использования дополнительного усилителя.

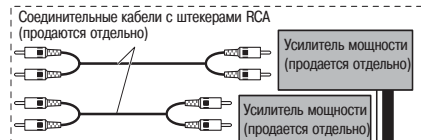

Примечание
 Измените исходную настройку устройства (смотрите Инструкция по эксплуатации). Выход канала сабвуфера на данном аппарате является монофоническим.

Прежде чем Вы приступите к эксплуатации аппарата

Благодарим Вас за покупку этого изделия Pioneer

Пожалуйста, внимательно прочтите эту инструкцию по эксплуатации, чтобы знать, как правильно работать с данной моделью. Закончив чтение инструкции, положите ее на хранение в надежное место для использования в будущем.

О данном аппарате

Распределение частот тюнера на данном аппарате подобрано для использования в Западной Европе, Азии, Африке, Океании и на Среднем Востоке. При использовании в других регионах надлежащий радиоприем, возможно, не будет обеспечиваться. Функции RDS действуют только в районах, где есть радиостанции диапазона FM, передающие сигналы системы RDS.

О данной Инструкции

Аппарат оборудован множеством сложных функций, обеспечивающих великолепный радиоприем и управление работой. Все функции создавались с расчетом на как можно более простое использование, однако, многие из них не являются интуитивно понятными и нуждаются в пояснениях. Данная Инструкция по эксплуатации поможет Вам полностью использовать потенциал этого аппарата и добиться максимального удовольствия от прослушивания.

Рекомендуем Вам хорошо ознакомиться с функциями, их действием и управлением, внимательно прочитав настоящую Инструкцию, прежде чем приступать к эксплуатации аппарата. Особенно важно, чтобы Вы прочли и соблюдали меры предосторожности, приведенные на этой странице и в иных разделах Инструкции.

Меры предосторожности

- К днищу аппарата прикреплена предостерегающая табличка «CLASS 1 LASER PRODUCT» [Лазерное изделие 1-го класса].
- Функция Pioneer CarStereo-Pass предназначена для использования только в Германии.
- Держите инструкцию под рукой для обращения за справочными данными по рабочим процедурам и мерам предосторожности.
- Всегда сохраняйте достаточно низкий уровень громкости, чтобы Вы могли слышать звуки внешней обстановки вокруг автомобиля.
- Защищайте аппарат от влаги.
- В случае отключения или разрядки аккумулятора содержимое памяти предварительных настроек будет стерто и его придется программировать заново.



В случае неисправности

В том случае если аппарат не работает должным образом, обратитесь по месту покупки аппарата или на ближайшую авторизованную сервисную станцию Pioneer.

Функциональные возможности аппарата

Воспроизведение компакт-дисков

Возможно воспроизведение музыкальных дисков типа CD/CD-R/CD-RW.

Воспроизведение файлов формата MP3

Вы можете воспроизводить файлы MP3, записанные на диски CD/CD-R/CD-RW (записи стандарта ISO9660 Level 1/Level 2).

- Факт продажи данного аппарата наделяет покупателя правом на частное, некоммерческое использование и не дает ему явно выраженного или подразумеваемого права на какое-либо коммерческое (т.е. создающее источник доходов) вещание (наземное, спутниковое, кабельное и/или с помощью любых иных средств) в режиме реального времени, а также на вещание/передачу данных через Интернет, внутренние корпоративные и/или иные сети, или в иных электронных системах распространения информации, например, в системах типа «ray-audio» [платные аудиоматериалы] и «audio-on-demand» [аудиоматериалы по заказу]. Коммерческое применение требует специальной лицензии. Для получения более подробной информации посетите, пожалуйста, сайт <http://www.mp3licensing.com>.

Воспроизведение файлов формата WMA

Вы можете воспроизводить файлы WMA, записанные на диски CD/CD-R/CD-RW (записи стандарта ISO9660 Level 1/Level 2).

Воспроизведение файлов формата WAV

Вы можете воспроизводить файлы WAV, записанные на диски CD/CD-R/CD-RW (записи стандарта ISO9660 Level 1/Level 2).

Прежде чем Вы приступите к эксплуатации аппарата

О файлах формата WMA

Логотип Windows Media, напечатанный на коробке, указывает, что данный аппарат может воспроизводить данные формата WMA.

WMA является аббревиатурой выражения Windows Media Audio и применяется в качестве названия технологии сжатия аудиозаписей, разработанной Microsoft Corporation. Данные формата WMA могут быть закодированы при помощи Windows Media Player версии 7 или более поздней.

Выражения Microsoft, Windows Media и логотип Windows являются товарными знаками или зарегистрированными торговыми марками Microsoft Corporation в Соединенных Штатах и/или в других странах.



Примечания

- В случае использования некоторых прикладных программ для кодирования файлов WMA данный аппарат может работать неправильно.
- В случае использования некоторых прикладных программ для кодирования файлов WMA названия альбомов и иные текстовые данные могут отображаться на экране неправильно.

Защита аппарата от кражи

Переднюю панель можно отсоединять от головного блока и хранить в защитном футляре, специально предусмотренном для предотвращения кражи.

- Если переднюю панель не отсоединить от головного блока в течение пяти секунд после выключения зажигания, прозвучит предупреждающий сигнал.
- Вы можете отключить этот предупреждающий сигнал. Смотрите раздел «Включение/выключение предупреждающего звукового сигнала» на странице 33.

Обратите внимание

- При отсоединении передней панели и ее прикреплении обратно никогда не применяйте силу и не бейтесь рукой за дисплей и за кнопки.
- Избегайте чрезмерных толчков передней панели.
- Берегите переднюю панель от прямых солнечных лучей и высоких температур.

Снятие передней панели

1. Нажмите кнопку «OPEN» [Открыть] для того, чтобы открыть переднюю панель.
2. Возьмитесь рукой за левую сторону передней панели и осторожно вытягивайте панель наружу. Не сжимайте панель рукой слишком крепко, но в то же время не уроните ее.
3. Положите переднюю панель в защитный футляр, специально предусмотренный для безопасности.

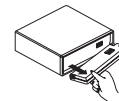

Прикрепление передней панели

- Прикрепите переднюю панель на место, установив ее вертикально перед аппаратом и надежно защелкнув крепежные скобы.

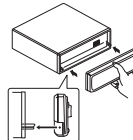

Головной блок

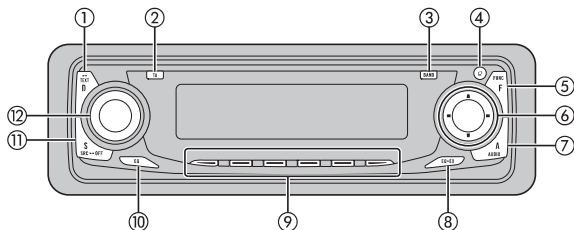

- ① **Кнопка «DISPLAY» [Дисплей]**
Последовательно нажимайте ее для выбора различных режимов дисплея.
- ② **Кнопка «TA» [Дорожно-транспортные сообщения]**
Нажимайте ее для включения/выключения дорожно-транспортных сообщений.
- ③ **Кнопка «BAND» [Диапазон радиочастот]**
Последовательно нажимайте ее для выбора трех диапазонов «FM» [Частотная модуляция] и диапазонов «MW»/«LW» [Средние/Длинные волны], а также для отмены режима управления функциями.
- ④ **Кнопка «OPEN» [Открыть]**
Нажимайте ее для того, чтобы открыть переднюю панель.
- ⑤ **Кнопка «FUNCTION» [Функция]**
Последовательно нажимайте ее для выбора функции.
- ⑥ **Кнопки ▲/▼/◀/▶**
Нажимайте их для выполнения радионастройки методом ручного поиска, быстрого перемещения по диску в прямом или обратном направлении, поиска треков. Кроме того, эти кнопки применяются для управления функциями.
- ⑦ **Кнопка «AUDIO» [Звук]**
Последовательно нажимайте ее для выбора различных средств управления качеством звука.

- ⑧ **Кнопка «EQ-EX»**
Нажмите и удерживайте ее нажатой для переключения между функциями «EQ-EX» [Компенсация для профилей эквалайзера] и «SFEQ» [Эквалайзер фокусировки звука]. Нажимайте эту кнопку для управления каждой из функций.
- ⑨ **Кнопки 1-6**
Нажимайте их для настройки на предварительно настроенные радиостанции и для поиска номера диска при использовании многодискового CD-плеера.
- ⑩ **Кнопка «EQ» [Эквалайзер]**
Последовательно нажимайте ее для выбора разных профилей настройки эквалайзера.
- ⑪ **Кнопка «SOURCE» [Источник]**
Аппарат включается посредством выбора источника. Последовательно нажимайте данную кнопку для циклического переключения между всеми имеющимися источниками.
- ⑫ **Дисковый регулятор «VOLUME» [Уровень громкости]**
Когда Вы нажимаете на регулятор «VOLUME», он выдвигается из передней панели, чтобы его было удобнее вращать. Для того чтобы «утопить» регулятор «VOLUME» обратно в панель, нажмите на него еще раз. Для повышения или понижения уровня громкости вращайте регулятор.

Дополнительный пульт дистанционного управления

Монтируемый на руле пульт дистанционного управления CD-SR100 продается отдельно.

Действие кнопок этого пульта ДУ аналогично использованию соответствующих кнопок на головном блоке. Смотрите пояснения действия каждой из кнопок головного блока, кроме кнопки «ATT», действие которой поясняется ниже.

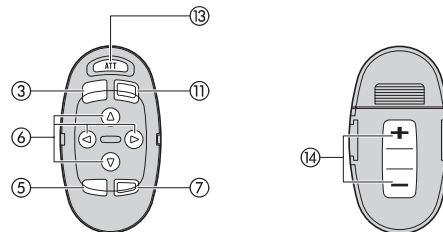

- ⑬ **Кнопка «ATT» [Ослабление сигнала]**
Нажмите эту кнопку для быстрого снижения уровня громкости примерно на 90%. Для восстановления первоначального уровня громкости нажмите кнопку еще раз.
- ⑭ **Кнопка «VOLUME» [Уровень громкости]**
Нажимайте ее для повышения или понижения уровня громкости.

Включение аппарата

- Для включения аппарата нажимайте кнопку «SOURCE» [Источник]. Аппарат включается, когда Вы выбираете источник.

Выбор источника

Вы можете выбрать любой источник для прослушивания. Для переключения на встроенный CD-плеер загрузите диск в аппарат (смотрите страницу 15).

- Для выбора источника последовательно нажимайте кнопку «SOURCE». Последовательные нажатия кнопки «SOURCE» циклически переключают аппарат между следующими источниками:
Тюнер – Телевизор – Встроенный CD-плеер – Многодисковый CD-плеер (CD-чейнджер) – Внешнее устройство 1 – Внешнее устройство 2 – «AUX» [Дополнительное устройство]

Примечания

- Источник звука не будет меняться в следующих случаях:
 - Когда устройство, соответствующее источнику, не подключено к данному аппарату.
 - Когда в аппарат не загружен диск.
 - Когда в многодисковый CD-плеер (CD-чейнджер) не вставлен магазин.
 - Когда настройка входа для дополнительных устройств «AUX» установлена на значение «Off» [Выключено] (смотрите страницу 33).
- Термин «внешнее устройство» относится к любому устройству Pioneer (в том числе и к тем, которые будут выпускаться в будущем), которое, хотя и не совместимо в качестве источника, но позволяет управлять своими базовыми функциями с данного аппарата. Аппарат может управлять двумя внешними устройствами. При подключении двух внешних устройств каждому из них аппарат автоматически присваивает идентификатор «внешнее устройство 1» или «внешнее устройство 2».
- Когда сине-белый провод данного аппарата подключен к разъему релейного управления автоматической антенной автомобиля, антенна выдвигается, когда включается соответствующий источник данного аппарата. Для того чтобы втянуть антенну, выключите источник.

Включение аппарата

- Нажмите кнопку «SOURCE» и удерживайте ее до тех пор, пока аппарат не выключится.

Прослушивание радиопередач

В этом разделе описаны начальные операции, необходимые для управления работой радио. Пояснение более сложных операций тюнера начинается на странице 11.

Функцию «AF» (поиск альтернативных частот) этого аппарата можно включать и выключать. Для стандартной работы радионастройки функция «AF» должна быть выключена (смотрите страницу 12).

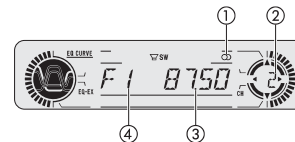

- Индикатор стереофонической передачи ()**
Показывает, что на выбранной частоте ведется радиопередача в стереофоническом режиме.
- Индикатор номера предварительной настройки**
Показывает, какая предварительная настройка выбрана.
- Индикатор частоты**
Показывает, на какую частоту настроен тюнер.
- Индикатор диапазона радиочастот**
Показывает, на какой диапазон радиочастот настроен тюнер: «MW» [Средние волны], «LW» [Длинные волны] или «FM» [Частотная модуляция].

- Нажимайте кнопку «SOURCE» [Источник], чтобы выбрать тюнер.**
Последовательно нажимайте кнопку «SOURCE» до тех пор, пока в качестве источника сигналов не будет выбран тюнер.
- Отрегулируйте громкость звука при помощи дискового регулятора «VOLUME» [Уровень громкости].**
Для повышения или понижения уровня громкости вращайте регулятор.
- Для выбора частотного диапазона нажимайте кнопку «BAND» [Диапазон радиочастот].**
Последовательно нажимайте кнопку «BAND» до тех пор, пока на дисплее не отобразится нужный диапазон: поддиапазоны «FM1», «FM2» или «FM3» для диапазона FM или диапазоны «MW»/«LW» [Средние/Длинные волны].
- Для выполнения настройки вручную быстрыми короткими нажатиями последовательно нажимайте кнопку ◀ или ▶ .**
При каждом нажатии частота радионастройки будет поэтапно понижаться или повышаться.
- Для выполнения настройки методом автоматического поиска нажимайте кнопку ◀ или ▶ в течение примерно секунды, а затем отпустите.**
Тюнер будет сканировать частоты до тех пор, пока не обнаружит сигнал радиовещания, достаточно мощный для хорошего приема.

- Вы можете отменить радионастройку методом поиска при помощи кратковременного нажатия кнопки ◀ или ▶ .
- Вы можете пропускать радиостанции, удерживая нажатой кнопку ◀ или ▶ . Поисковая радионастройка начинает действовать после того, как Вы освободите кнопку.

Примечание

- Если на выбранной частоте ведется радиопередача в стереофоническом режиме, будет светиться индикатор стереофонической передачи () .

Введение в более сложные операции тюнера

- ① **Индикатор «LOC» [Местное вещание]**
Показывает, когда включена настройка методом поиска местных радиостанций.
- ② **Индикатор номера предварительной настройки**
Указывает, какая предварительная настройка выбрана.
- ③ **Дисплей функций**
Показывает текущее состояние функции

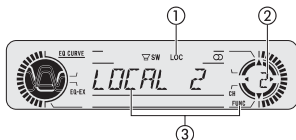

- **Нажимайте кнопку «FUNCTION», чтобы на дисплее менялись названия различных функций тюнера.**

Последовательно нажимайте кнопку «FUNCTION» для переключения между следующими функциями: «BSM» [Запоминание лучших станций] — «REG» [Региональные программы] — «LOCAL» [Настройка методом поиска местных станций] — «PTY» [Выбор типа программы] — «TA» [Режим ожидания дорожно-транспортных сообщений] — «AF» [Поиск альтернативных частот] — «NEWS» [Прерывание других радиопередач выпусками новостей]

- Для возврата к дисплею частот нажмите кнопку «BAND».
- Если выбран диапазон радиочастот MW/LW, то из всех функций тюнера Вы можете выбирать только «BSM» или «LOCAL».

Примечание

- Если Вы не работаете с функцией в течение примерно 30 секунд, на экран автоматически возвращается дисплей частот.

Сохранение и вызов из памяти частот настройки на радиостанции

Нажимая кнопки предварительных настроек 1—6 Вы можете сохранить в памяти до шести частот радиовещания для того, чтобы впоследствии вызывать любую из них одним нажатием соответствующей кнопки.

- **Настроившись на частоту, которую хотите сохранить в памяти, удерживайте нажатой выбранную Вами кнопку предварительной настройки 1 — 6 до тех пор, пока номер этой предварительной настройки не прекратит мигать.**

Номер нажимаемой Вами кнопки сначала будет мигать в индикаторе номера предварительной настройки, а затем перейдет к непрерывному свечению. Это значит, что частота настройки на выбранную радиостанцию сохранена в памяти.

Когда Вы в следующий раз нажмете эту же кнопку предварительной настройки 1 - 6, частота настройки на соответствующую радиостанцию будет вызвана из памяти.

Примечания

- В памяти можно сохранить до 18 предварительных настроек на радиостанции диапазона FM (по 6 для каждого из трех поддиапазонов «FM») и до 6 предварительных настроек на радиостанции диапазонов MW/LW.

- Вы можете также пользоваться кнопками ▲ и ▼ для вызова из памяти частот радиостанций, назначенных на кнопки предварительных настройки 1 — 6.

Настройка на мощные сигналы

Настройка методом поиска местных радиостанций позволяет Вам настраиваться только на те станции, которые обладают достаточно мощным сигналом для хорошего радиоприема.

- ① **Нажатиями кнопки «FUNCTION» выберите функцию тюнера «LOCAL» [Настройка методом поиска местных станций].**
Последовательно нажимайте кнопку «FUNCTION» до тех пор, пока на дисплее не появится индикация «LOCAL».
- ② **Нажмите кнопку ▲, чтобы включить настройку методом поиска местных станций.**
На дисплее отображается чувствительность поиска местных радиостанций (например, «LOCAL 2»).
- ③ **Для настройки чувствительности нажимайте кнопку ◀ или ▶.**
Имеется четыре уровня чувствительности для диапазона FM и два уровня для диапазонов MW/LW.
FM: «LOCAL 1» — «LOCAL 2» — «LOCAL 3» — «LOCAL 4»
MW/LW: «LOCAL 1» — «LOCAL 2»
Установка «LOCAL 4» позволяет принимать только самые мощные станции, в то время как более низкие установки позволяют Вам принимать все более и более слабые станции.
- ④ **Когда захотите вернуться к настройке методом обычного автоматического поиска, нажмите кнопку ▼ для того, чтобы выключить настройку методом поиска местных станций.**
На дисплее покажется индикация «LOCAL OFF» [Настройка методом поиска местных станций выключена].

Сохранение в памяти частот самых мощных радиостанций

Функция «BSM» [Запоминание лучших станций] позволяет автоматически сохранить в памяти частоты шести мощнейших радиостанций с назначением их на кнопки предварительных настроек 1 - 6. После сохранения станций можно настраиваться на их частоты одним нажатием соответствующей кнопки.

1. **Нажатиями кнопки «FUNCTION» выберите функцию тюнера «BSM».**
Последовательно нажимайте кнопку «FUNCTION» до тех пор, пока на дисплее не появится индикация «BSM».
2. **Нажмите кнопку ▲, чтобы включить функцию «BSM».**
Индикатор «BSM» начинает мигать. Пока индикация «BSM» мигает, аппарат автоматически сохраняет в памяти частоты шести самых мощных радиостанций с назначением их на кнопки предварительных настроек 1 - 6 в порядке мощности их сигналов. По завершении этой операции мигание индикатора «BSM» прекращается.
 - Для отмены операции сохранения в памяти нажмите кнопку ▼.

Примечание

- Операция запоминания частот настройки на радиостанции при помощи функции «BSM» может заменять своими данными те частоты настройки на радиостанции, которые Вы сохранили ранее с помощью кнопок 1 - 6.

Введение в операции системы RDS

RDS – система передачи данных вместе с сигналами обычных радиопередач диапазона FM. Эта не воспринимаемая на слух информация обеспечивает такие функции, как название программной службы, тип программы, режим ожидания дорожно-транспортных сообщений и автоматическая настройка, назначение которых – помочь радиослушателям в поиске и настройке на нужные радиостанции.

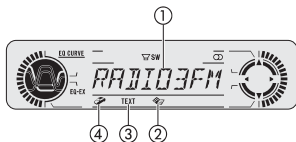

1 Название программной службы

Показывает название передаваемой программы

2 Индикатор (NEWS) «NEWS» [Новости]

Отображается на дисплее, когда тюнер принимает программу новостей.

3 Индикатор «TEXT» [Текст]

Отображается на дисплее, когда тюнер принимает радиотекст.

4 Индикатор (TP) «TP» [Дорожно-транспортная программа]

Отображается на дисплее, когда тюнер настроен на радиостанцию, передающую программы типа «TP».

• **Нажимайте кнопку «FUNCTION», чтобы на дисплее менялись названия различных функций тюнера.**

Последовательно нажимайте кнопку «FUNCTION» для переключения между следующими функциями: «BSM» [Запоминание лучших станций] — «REG» [Региональные программы] — «LOCAL» [Настройка методом поиска местных станций] — «PTY» [Выбор типа программы] — «TA» [Режим ожидания дорожно-транспортных сообщений] — «AF» [Альтернативные частоты] — «NEWS» [Прерывание других источников выпусками новостей]

- Для возврата к дисплею частот нажмите кнопку «BAND».
- Если выбран диапазон радиочастот MW/LW, то из всех функций тюнера Вы можете выбирать только «BSM» или «LOCAL».

Примечания

- Если Вы не работаете с функцией в течение примерно 30 секунд, на экран автоматически возвращается дисплей частот.
- Программы RDS могут передавать не все радиостанции.
- Такие функции RDS, как «AF» и «TA», работают только тогда, когда Ваш тюнер настроен на радиостанцию системы RDS.

Переключение дисплея RDS

Когда Вы настроены на радиостанцию системы RDS, на дисплее отображается название ее программной службы. При желании Вы можете узнать частоту этой станции.

• **Нажимайте кнопку «DISPLAY» [Дисплей].**

Последовательно нажимайте кнопку «DISPLAY» для переключения между следующими установками: Название программной службы – Информация о PTY – Частота PTY (идентификационные коды типов программ) перечислены на странице 15.

- Информация о PTY и частота принимаемой радиостанции демонстрируются на дисплее в течение восьми секунд.
- Если от радиостанции принимается код PTY, равный нулю, или если сигнал радиостанции слишком слаб для того, чтобы данный аппарат мог считать ее код PTY, Вы не можете переключиться на дисплей информации о PTY. В этом случае, если Вы выберете дисплей информации о PTY, этот дисплей будет заменен пустым экраном.

Выбор альтернативных частот

Если Вы слушаете некую радиопередачу, и прием становится слабым или возникают иные проблемы, аппарат автоматически отыщет другую радиостанцию этой же радиовещательной сети, которая передает более сильный сигнал.

- По умолчанию функция «AF» [Альтернативные частоты] при включении аппарата устанавливается на значение «Off» [Включена].

1. **Нажатиями кнопки «FUNCTION» выберите функцию тюнера «AF».** Последовательно нажимайте кнопку «FUNCTION» до тех пор, пока на дисплее не появится индикация «AF».
2. **Для включения функции «AF» нажмите кнопку ▲.** Нажмите кнопку ▲, на дисплее покажется индикация «AF: ON» [Функция AF: Включена].
3. **Для выключения функции «AF» нажмите кнопку ▼.** Нажмите кнопку ▼, на дисплее покажется индикация «AF: OFF» [Функция AF: Выключена].

Примечания

- Если функция «AF» включена, то во время настройки методом поиска или с использованием функции «BSM» [Запоминание лучших станций] производится настройка только на радиостанции системы RDS.
- Когда Вы вызываете из памяти некую предварительно настроенную станцию, тюнер может заменить эту станцию новой частотой настройки из перечня станций функции «AF». (Это возможно только при использовании предварительных настроек на поддиапазонах радиочастот «F1» или «F2».) Номер предварительной настройки не показывается на дисплее, если данные RDS для принимаемой станции отличаются от данных для станции, первоначально сохраненной в памяти.
- Во время поиска альтернативной частоты звук время от времени может прерываться другой программой.
- Функцию «AF» можно независимо включать и выключать для каждого из поддиапазонов частотного диапазона FM.

Использование операции «PI Seek» [Поиск идентификатора программы]

Если аппарату не удается найти пригодную для приема альтернативную частоту или если Вы слушаете некую радиопередачу, и прием становится слабым, аппарат автоматически отыщет другую радиостанцию, передающую программу того же типа. Во время такого поиска на дисплее показывается индикация «PI SEEK», а звук отключается. Отключение звука прекращается по завершении операции поиска «PI Seek» независимо от того, найдена ли другая радиостанция или нет.

Использование автоматического поиска «Auto PI Seek» для предварительно настроенных станций

Когда предварительно настроенные станции невозможно вызвать из памяти ввиду удаления на большое расстояние по ходу поездки, аппарат может быть настроен на выполнение операции поиска «PI Seek» во время вызова предварительно настроенных станций из памяти.

- Стандартной настройкой для функции «Auto PI Seek» является установка «Off» [Выключено]. Смотрите раздел «Включение/выключение функции «Auto PI Seek»» на странице 33.

Ограничение радиостанций региональными программами

Когда функция «AF» применяется для автоматической перенастройки частот, эта региональная функция ограничивает выбор только теми станциями, которые передают программы данного региона.

1. **Нажатиями кнопки «FUNCTION» выберите функцию тюнера «REG» [Региональные программы].** Последовательно нажимайте кнопку «FUNCTION» до тех пор, пока на дисплее не появится индикация «REG».
2. **Для включения региональной функции нажмите кнопку ▲.** Нажмите кнопку ▲, на дисплее появится индикация «REG :ON» [Функция REG: Включена].
3. **Для выключения региональной функции нажмите кнопку ▼.** Нажмите кнопку ▼, на дисплее появится индикация «REG :OFF» [Функция REG: Выключена].

Примечания

Региональное программирование и региональные радиосети организованы по-разному в зависимости от страны (например, они могут меняться в соответствии с часом передачи, штатом или районом радиовещания).

Номер предварительной настройки может не показываться на дисплее, если тюнер настраивается на региональную станцию, которая отличается от первоначально настроенной станции.

Региональную функцию можно независимо включать и выключать для каждого из поддиапазонов диапазона FM.

Прием дорожно-транспортных сообщений

Функция тюнера «TA» [Режим ожидания дорожно-транспортных сообщений] позволяет Вам автоматически принимать дорожно-транспортные сообщения независимо от того, какой источник Вы слушаете в данное время. Функция «TA» может активироваться обычной радиостанцией программного типа «TR» [Дорожно-транспортная программа] или расширенной сетевой станцией программного типа «TR» (станцией), передающей информацию с перекрестными ссылками на другие станции «TR».

1. **Настройтесь на обычную или расширенную сетевую радиостанцию типа «TR».** Когда Вы настроены на обычную или расширенную сетевую радиостанцию типа «TR», светится индикатор «TR» ().
2. **Нажатием кнопки «TA» включите режим ожидания дорожно-транспортных сообщений.** Нажмите кнопку «TA», и на дисплее появится индикация «TA ON» [Режим TA включен]. Тюнер будет находиться в режиме ожидания дорожно-транспортных сообщений. Для выключения режима ожидания дорожно-транспортных сообщений еще раз нажмите кнопку «TA».
3. **Когда начнется передача дорожно-транспортного сообщения, воспользуйтесь регулятором «VOLUME» для того, чтобы настроить громкость функции «TA».** Для повышения или понижения уровня громкости вращайте регулятор. Настроенный Вами уровень громкости запоминается аппаратом и вызывается из памяти для последующих дорожно-транспортных сообщений.
4. **Нажмите кнопку «TA» во время приема дорожно-транспортного сообщения, если не хотите слушать его.** Тюнер возвращается к воспроизведению прежнего источника, но остается в режиме ожидания дорожно-транспортных сообщений до тех пор, пока Вы снова не нажмете кнопку «TA».
 - Во время приема дорожно-транспортного сообщения Вы также можете отменить его нажатием любой из кнопок «SOURCE», «BAND», ▲, ▼, ◀ или ▶.

Примечания

- Вы также можете включать/выключать функцию «TA» в меню, которое появляется на дисплее при нажатии кнопки «FUNCTION».
- После приема очередного дорожно-транспортного сообщения система автоматически возвращается к воспроизведению прежнего источника.
- Когда функция «TA» включена, во время настройки методом поиска или с использованием функции «BSM» аппарат настраивается только на обычные и расширенные сетевые станции типа «TR».

Реагирование на сигнал предупреждения о потере тюнером радиостанции, передающей дорожно-транспортные сообщения

Если из-за слабого сигнала тюнер теряет обычную или расширенную сетевую радиостанцию «TR», дорожно-транспортные программы которой он отслеживал, то индикатор «TR» () гаснет, и в течение примерно пяти секунд звучит серия коротких сигналов зуммера, напоминающая Вам о необходимости выбрать другую обычную или расширенную сетевую радиостанцию типа «TR».

- **Слушая тюнер, настройтесь на другую обычную или расширенную сетевую радиостанцию типа «TR».**

RDS [Система радиопередачи данных]

Использование функций «PTY» [Код типа программы]

Используя идентификационный код типа программы (PTY), Вы можете настраиваться на радиостанции, передающие программы нужного Вам типа.

Поиск радиостанции системы RDS по коду PTY

Вы можете производить поиск общих кодов радиовещательных программ, перечисленных на странице 15.

1. **Нажатиями кнопки «FUNCTION» выберите функцию выбора типа программы («PTY».** Последовательно нажимайте кнопку «FUNCTION» до тех пор, пока на дисплее не появится тип программы.
2. **Для того чтобы выбрать тип программы, последовательно нажимайте кнопку ◀ или ▶.** Предусмотрено четыре типа программ: «NEWS/INF» [Новости и информация] — «POPULAR» [Популярная музыка] — «CLASSICS» [Классическая музыка] — «OTHERS» [Прочее]
3. **Для того чтобы начать операцию поиска, нажмите кнопку ▲.** Когда Вы нажмете кнопку ▲, название типа программы начнет мигать на дисплее. Аппарат приступит к поиску в эфире радиостанции, передающей программу выбранного типа.
 - Для отмены операции поиска нажмите кнопку ▼.

Примечания

- Программы некоторых станций могут отличаться от того, что указывает передаваемый ими код PTY.
- Если нет ни одной станции, передающей программу того типа, который Вы ищете, на дисплее в течение двух секунд показывается индикация «NOTFOUND» [Не найдено], после чего тюнер возвращается к прежней радиостанции.

Использование функции прерывания других радиопередач выпусками новостей

Если выпуск новостей передается станцией, имеющей код PTY «News» [Новости], аппарат может переключиться с текущей радиостанции на станцию, передающую новости. Когда программа новостей заканчивается, возобновляется прием предыдущей программы.

- **Для включения функции прерывания других передач программами новостей нажмите и удерживайте нажатой кнопку «TA».** Непрерывно нажимайте кнопку «TA» до тех пор, пока на дисплее не появится индикация «NEWS ON» [Прерывание других передач выпусками новостей включено].
 - Для того чтобы выключить функцию прерывания, нажмите и удерживайте нажатой кнопку «TA» до тех пор, пока на дисплее не появится индикация «NEWS OFF» [Прерывание других передач выпусками новостей выключено].
 - Прием программы новостей можно отменить нажатием кнопки «TA».
 - Во время приема программы новостей Вы также можете отменить ее нажатием любой из кнопок «SOURCE», «BAND», ▲, ▼, ◀ или ▶.

Примечание

Вы также можете включать/выключать программу новостей в меню, которое появится на дисплее при нажатии кнопки «FUNCTION».

Прием передач с PTY тревоги

PTY тревоги — специальный код PTY для сообщений, связанных с такими чрезвычайными обстоятельствами, как природные катастрофы. Если тюнер принимает радиокод тревоги, на дисплее появляется индикация «ALARM» [Тревога], и громкость настраивается на уровень громкости функции «TA». Когда радиостанция прекращает передачу сообщения о чрезвычайных обстоятельствах, система возвращается к прежнему источнику сигналов.

- Прием сообщения о чрезвычайных обстоятельствах может быть отменен нажатием кнопки «TA».
- Вы также можете отменить прием сообщения о чрезвычайных обстоятельствах нажатием любой из кнопок «SOURCE», «BAND», ▲, ▼, ◀ или ▶.

Пользование радиотекстом

Тюнер может отображать на дисплее текстовые данные, передаваемые радиостанциями системы RDS, например, название передаваемой песни и имя исполнителя.

- Тюнер автоматически сохраняет в памяти три последних принятых передачи радиотекста, при каждом приеме нового радиотекста заменяя им текст наиболее давней передачи.

Процедура вывода радиотекста на дисплей

Вы можете вывести на дисплей радиотекст, принимаемый в текущий момент, и три последних передачи радиотекста, хранящихся в памяти.

1. **Для вывода радиотекста на дисплей нажмите и удерживайте нажатой кнопку «DISPLAY».** На дисплее отображается радиотекст, принимаемый от передающей его станции в данное время. Вы можете отменить дисплейное отображение радиотекста, нажав кнопку «BAND». Когда тюнер не принимает радиотекста, на дисплее показывается сообщение «NO TEXT» [Текст отсутствует].
2. **Для вызова на дисплей трех последних передач радиотекста, хранящихся в памяти, нажимайте кнопку ◀ или ▶.**

Нажатия кнопки ◀ или ▶ переключают дисплей между отображением текущей передачи радиотекста и отображением трех последних передач радиотекста, хранящихся в памяти.

 - Если в памяти нет информации радиотекста, дисплей не изменяется.
3. **Для «перелистывания» радиотекста нажимайте кнопку ▲ или ▼.** Для перехода к началу радиотекста нажмите кнопку ▲. Для прокрутки радиотекста на экране нажимайте кнопку ▼.

Сохранение и вызов радиотекста из памяти

Вы можете сохранять в памяти данные до шести передач радиотекста с назначением на кнопки «1» — «6».

1. **Выведите на дисплей радиотекст, который хотите сохранить в памяти.** Смотрите раздел «Процедура вывода радиотекста на дисплей» на этой же странице.
2. **Для сохранения выбранного радиотекста в памяти нажмите и удерживайте нажатой любую из кнопок «1» — «6».**

На дисплее появится номер регистра памяти, указывая, что выбранный радиотекст сохранен в памяти. Когда Вы в следующий раз нажмете ту же самую кнопку «1» — «6», сохраненный текст будет вызван из памяти.

Список кодов PTY

Общий код	Специальный код	Тип программы
«NEWS/INF» [Новости и информация]	NEWS	Новости
	AFFAIRS	Текущие дела
	INFO	Общая информация и сообщения
	SPORT	Спортивные программы
	WEATHER	Сводки погоды/метеорологическая информация
	FINANCE	Обзоры рынка ценных бумаг, коммерция, торговля и пр.
	POP MUS	Популярная музыка
	ROCK MUS	Современная музыка
	EASY MUS	Легкая музыка
	OTH MUS	Прочая музыка
«POPULAR» [Популярная музыка]	JAZZ	Джаз
	COUNTRY	Музыка в стиле «кантри»
	NAT MUS	Национальная музыка
	OLDIES	Старые мелодии, сохранившие популярность; шедевры прошлого
	FOLK MUS	Народная музыка
	«CLASSICS» [Классическая музыка]	L. CLASS
CLASSIC		Серьезная классическая музыка
EDUCATE		Образовательные программы
DRAMA		Все радиопьесы и сериалы
CULTURE		Национальная или региональная культура
SCIENCE		Природа, наука и технология
VARIED		Легкие развлекательные программы
CHILDREN		Детские программы
SOCIAL		Социальные проблемы
RELIGION		Религиозные дела или службы
«OTHERS» [Прочее]	PHONE IN	У микрофона
	TOURING	Программы для путешественников (не имеют отношения к сообщениям о дорожно-транспортных проблемах)
	LEISURE	Хобби и развлечения
	DOCUMENT	Документальные передачи

Воспроизведение компакт-диска

В этом разделе описаны начальные операции, необходимые для воспроизведения компакт-диска на встроенном CD-плеере. Пояснение более сложных операций с компакт-дисками начинается на странице 16.



- Индикатор времени воспроизведения**
Указывает истекшее время воспроизведения текущего трека.
- Индикатор номера трека**
Указывает трек, воспроизводящийся в данное время.

1. Нажмите кнопку «OPEN» [Открыть], чтобы открыть переднюю панель.

Станет доступным слот загрузки компакт-диска.

- Вставив компакт-диск, нажимайте кнопку «SOURCE» [Источник] для того, чтобы выбрать встроенный CD-плеер в качестве источника.

2. Вставьте компакт-диск в слот загрузки.

Автоматически начнется воспроизведение.

- Вы можете вытолкнуть диск из дисководов, нажав кнопку «EJECT» [Выталкивание].
- Во избежание поломки следите за тем, чтобы никакие металлические предметы не вступали в контакт с гнездами разъемов, когда передняя панель открыта.

Слот загрузки компакт-диска

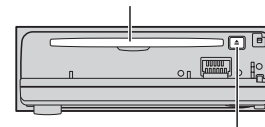

Кнопка «EJECT»

3. Закройте переднюю панель.

4. Для настройки уровня звука используйте регулятор «VOLUME».

Для повышения или понижения уровня громкости вращайте регулятор.

5. Для быстрого перемещения по диску в прямом или обратном направлении нажмите и удерживайте нажатой кнопку «LEFT» или «RIGHT».

Если выбран метод поиска «ROUGH» [Приблизительный], Вы можете, нажав и удерживая кнопку «LEFT» или «RIGHT», производить поиск на диске путем перехода скачком к каждому десятому треку на диске. (Смотрите раздел «Выбор метода поиска» на странице 17.)

6. Для перехода скачком к другому треку в прямом или обратном направлении нажмите кнопку «LEFT» или «RIGHT».

Нажатие кнопки «RIGHT» производит скачок к началу следующего трека. Одно нажатие кнопки «LEFT» производит скачок к началу текущего трека. Повторное нажатие кнопки «LEFT» произведет скачок к предыдущему треку.

Примечания

- Встроенный CD-плеер воспроизводит только один стандартный 12-см или 8-см (одинарный) компакт-диск за один прием. Не пользуйтесь адаптером при воспроизведении 8-см компакт-дисков.
- Не вставляйте в слот загрузки компакт-дисков никакие иные предметы, кроме компакт-диска.
- Если Вы не можете вставить диск полностью или диск не воспроизводится после того, как Вы вставили его в слот загрузки, проверьте, вставлен ли диск этикеткой вверх. Нажмите кнопку «EJECT», чтобы вытолкнуть диск из гнезда, и проверьте, не поврежден ли диск, прежде чем снова вставлять его в слот загрузки.
- При воспроизведении файлов MP3, WMA и WAV можно использовать кнопки ▲ и ▼ для управления.
- Если встроенный CD-плеер не работает надлежащим образом, на дисплее может появиться то или иное сообщение об ошибке, например, «ERROR-11» [Ошибка 11]. Смотрите раздел «Пояснение сообщений об ошибках встроенного CD-плеера» на странице 35.

Введение в более сложные операции с компакт-дисками

① Индикатор «RPT»

Указывает, когда включен режим повторного воспроизведения.

② Дисплей функций

Показывает текущее функциональное состояние аппарата.

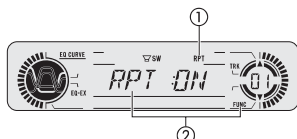

- Для вывода на дисплей названий функций нажимайте кнопку «FUNCTION».

Последовательно нажимайте кнопку «FUNCTION» для переключения между следующими функциями: «RPT» [Повторное воспроизведение] – «RDM» [Воспроизведение в случайном порядке] – «SCAN» [Сканирующее воспроизведение] – «PAUSE» [Пауза] – «COMP» [Сжатие и функция «BMC»] – «FF/REV» (метод поиска) – «TAG» [Отображение дескриптора ID3 tag]

- Для возврата к дисплею воспроизведения нажмите кнопку «BAND».

Примечания

- При воспроизведении аудиоданных (формат CD-DA), даже если Вы включаете функцию «TAG», она не действует. (Смотрите страницу 21.)
- Если Вы не работаете с функцией в течение примерно 30 секунд, на экран автоматически возвращается дисплей воспроизведения.

Повторное воспроизведение

Повторное воспроизведение дает возможность снова и снова воспроизводить один и тот же трек.

1. **Нажатиями кнопки «FUNCTION» выберите функцию «RPT» [Повторное воспроизведение].** Последовательно нажимайте кнопку «FUNCTION» до тех пор, пока на дисплее не появится индикация «RPT».
2. **Для включения повторного воспроизведения нажмите кнопку ▲.**

На дисплее покажется индикация «RPT :ON» [Повторное воспроизведение: включено]. Воспроизводящийся в данное время трек будет проигран до конца, а затем начнет воспроизводиться повторяющимся образом.

3. **Для выключения повторного воспроизведения нажмите кнопку ▼.**

На дисплее покажется индикация «RPT :OFF» [Повторное воспроизведение: выключено]. Воспроизводящийся в данное время трек будет воспроизведен до конца, затем начнется воспроизведение следующего трека.

Примечание

- Если Вы выполняете операцию поиска трека или быстрого перемещения по диску в прямом/обратном направлении, повторное воспроизведение автоматически отменяется.

Воспроизведение треков в случайном порядке

Воспроизведение в случайном порядке дает Вам возможность воспроизводить треки на компакт-диске в произвольной последовательности.

1. **Нажатиями кнопки «FUNCTION» выберите функцию «RDM» [Воспроизведение в случайном порядке].** Последовательно нажимайте кнопку «FUNCTION», пока на дисплее не появится индикация «RDM».
2. **Для включения воспроизведения в случайном порядке нажмите кнопку ▲.** На дисплее покажется индикация «RDM :ON» [Воспроизведение в случайном порядке: включено]. Треки будут воспроизводиться в произвольной последовательности.
3. **Для выключения воспроизведения в случайном порядке нажмите кнопку ▼.** На дисплее покажется индикация «RDM :OFF» [Воспроизведение в случайном порядке: выключено]. После этого треки будут воспроизводиться в порядке их записи на диске.

Сканирование треков компакт-диска

Сканирующее воспроизведение позволяет прослушать первые 10 секунд каждого трека на компакт-диске.

1. **Нажатиями кнопки «FUNCTION» выберите функцию «SCAN» [Сканирующее воспроизведение].** Последовательно нажимайте кнопку «FUNCTION» до тех пор, пока на дисплее не появится индикация «SCAN».
2. **Для включения сканирующего воспроизведения нажмите кнопку ▲.** На дисплее покажется индикация «SCAN :ON» [Сканирующее воспроизведение: включено]. Будут воспроизводиться первые 10 секунд каждого очередного трека.
3. **Когда найдете нужный трек, нажмите кнопку ▼ для того, чтобы выключить сканирующее воспроизведение.** На дисплее покажется индикация «SCAN :OFF» [Сканирующее воспроизведение: выключено]. Будет продолжено воспроизведение найденного трека.
 - Если отображение на экране автоматически возвращается к дисплею воспроизведения, снова выберите функцию «SCAN» нажатиями кнопки «FUNCTION».

Примечание

- После завершения сканирования компакт-диска возобновится обычное воспроизведение треков.

Временная приостановка воспроизведения компакт-диска на паузу

Функция паузы дает Вам возможность на время приостановить воспроизведение компакт-диска.

1. **Нажатиями кнопки «FUNCTION» выберите функцию «PAUSE» [Пауза].**
Последовательно нажимайте кнопку «FUNCTION» до тех пор, пока на дисплее не появится индикация «PAUSE».
2. **Для включения функции паузы нажмите кнопку ▲.**
На дисплее показывается индикация «PAUSE :ON» [Пауза: включена]. Воспроизведение текущего трека временно приостанавливается на паузу.
3. **Для выключения функции паузы нажмите кнопку ▼.**
На дисплее показывается индикация «PAUSE :OFF» [Пауза: выключена]. Воспроизведение возобновляется с той точки, в которой Вы включали паузу.

Использование сжатия и функции «BMX»

Использование функций «COMP» [Сжатие] и «BMX» позволяет Вам регулировать качество воспроизведения звука CD-плеером. Каждая из этих функций обладает двухступенчатой настройкой. Функция «COMP» балансирует выходные сигналы наиболее громких и тихих звуков при повышенных уровнях громкости. Функция «BMX» контролирует реверберации звука для придания воспроизведению более глубокого звучания. При выборе эффекта прослушайте каждый из них и примените тот эффект, который в наибольшей степени улучшает воспроизведение трека или компакт-диска, который Вы слушаете.

1. **Нажатиями кнопки «FUNCTION» выберите функцию «COMP».**
Последовательно нажимайте кнопку «FUNCTION» до тех пор, пока на дисплее не появится индикация «COMP».
2. **Нажатиями кнопки ▲ или ▼ выберите предпочтительную для Вас настройку.**
Последовательные нажатия кнопки ▲ или ▼ переключают настройки в следующей последовательности: «COMP OFF» [Сжатие выключено] – «COMP 1» – «COMP 2» – «COMP OFF» – «BMX 1» – «BMX 1»

Выбор метода поиска

Вы можете переключать метод поиска между поиском путем быстрого перемещения по диску в прямом или обратном направлении и поиском при помощи перехода скачком к каждому десятому треку на диске.

1. **Нажатиями кнопки «FUNCTION» выберите режим «FF/REV» [Быстрое перемещение по диску в прямом/обратном направлении].**
Последовательно нажимайте кнопку «FUNCTION» до тех пор, пока на дисплее не появится индикация «FF/REV».
 - Если ранее был выбран метод поиска «ROUGH» [Приблизительный], то на дисплее вместо индикации «FF/REV» появится индикация «ROUGH».
2. **Нажатиями кнопки ◀ или ▶ выберите метод поиска.**
Нажимайте кнопку ◀ или ▶ до тех пор, пока на дисплее не появится индикация нужного Вам метода поиска.
 - «FF/REV» – Поиск методом быстрого перемещения по диску в прямом/обратном направлении
 - «ROUGH» – Поиск методом скачка к каждому десятому треку на диске

Поиск методом скачка к каждому десятому треку на диске

Если диск содержит более 10 треков, Вы можете выполнять поиск методом скачка к каждому 10-му треку. Этим методом Вы можете приблизительно искать трек, который хотите воспроизвести, на диске, содержащем множество треков.

1. **Выберите метод поиска «ROUGH» [Приблизительный].**
Смотрите раздел «Выбор метода поиска» на этой же странице.
2. **Для того, чтобы скачком поочередно переходить к каждому 10-му треку, нажмите и удерживайте нажатой кнопку ◀ или ▶.**
 - Если диск содержит менее 10 треков, то нажатие и удержание в нажатом состоянии кнопки ▶ вызывает последний трек диска. Аналогичным образом, если после выполнения поиска методом скачка к каждому 10-му треку оставшееся до конца диска число треков меньше 10, то нажатие и удержание нажатой кнопки ▶ вызывает последний трек диска.
 - Если диск содержит менее 10 треков, то нажатие и удержание в нажатом состоянии кнопки ◀ вызывает первый трек диска. Аналогичным образом, если после выполнения поиска методом скачка к каждому 10-му треку оставшееся до начала диска число треков меньше 10, то нажатие и удержание нажатой кнопки ◀ вызывает первый трек диска.

Использование функций названия диска

Вы можете вводить названия компакт-дисков и отображать их на дисплее. Когда Вы в следующий раз вставите компакт-диск, для которого ввели название, это название будет демонстрироваться на дисплее.

Ввод названия диска

Функция ввода названия диска позволяет вводить названия длиной до 8 символов; всего в память этого аппарата можно ввести до 48 названий дисков.

- Воспроизводите компакт-диск, для которого хотите ввести название.**
- Нажмите кнопку «FUNCTION» и удерживайте ее нажатой до тех пор, пока на дисплее не покажется индикация «TITLE IN» [Ввод названия].**
 - При воспроизведении диска типа CD TEXT Вы не можете переключаться на функцию «TITLE IN». На диск типа CD TEXT уже записано готовое название диска.
- Нажатиями кнопки ▲ или ▼ выберите букву или цифру.**

Последовательные нажатия кнопки ▲ будут вводить на дисплей буквы в алфавитном порядке **A B C ... X Y Z** или цифры и символы в последовательности **1 2 3 ... > []**. Последовательные нажатия кнопки ▼ будут вводить на дисплей символы в обратном порядке, например, **Z Y X ... C B A**.
- Для перевода курсора в позицию ввода следующего символа нажимайте кнопку ►.**

Когда нужный Вам символ отображается на дисплее, нажмите кнопку ► для перевода курсора в следующую позицию, после чего выберите следующий символ. Для перемещения по полю ввода в обратном направлении нажимайте кнопку ◀.
- По завершении ввода названия переместите курсор в последнюю позицию нажатиями кнопки ►.**

Когда, достигнув конца поля ввода, Вы нажмете кнопку ► еще раз, введенное название будет сохранено в памяти.
- Для возврата к дисплею воспроизведения нажмите кнопку «BAND».**

Примечания

- Название сохраняется в памяти даже после удаления диска из аппарата. Когда Вы снова вставляете диск в аппарат, из памяти вызывается его название.
- После того как в памяти будут сохранены названия для 48 дисков, название каждого нового диска будет записываться с затиранием поверх самого старого названия диска.
- Подключив к аппарату многодисковый CD-плеер, Вы можете ввести до 100 названий дисков.



Отображение названий дисков на дисплее

Вы можете вывести на дисплей название любого диска (если для данного диска было введено название).

- Нажмите кнопку «DISPLAY» [Дисплей].**

Последовательные нажатия кнопки «DISPLAY» переключают режим дисплея между следующими установками:
Время воспроизведения - «**DISC TTL**» [Название диска]
Если Вы выбираете установку «**DISC TTL**», на дисплее отображается название диска, воспроизводимого в данное время.
 - Если для диска, воспроизводимого в данное время, не было введено название, на дисплее отображается сообщение «**NO TITLE**» [Без названия].

Использование функций CD TEXT

Некоторые диски содержат информацию, закодированную на диск во время его фабричной записи. Подобные диски называются дисками формата CD TEXT и могут содержать такую информацию, как название CD, название трека, имя исполнителя и время воспроизведения. Только диски, специально закодированные в формате CD TEXT, поддерживают функции, приведенные ниже.

Дисплейное отображение текстовых записей на дисках CD TEXT

- Нажимайте кнопку «DISPLAY» [Дисплей].**

Последовательно нажимайте кнопку «DISPLAY» для переключения между следующими установками:
Время воспроизведения - «**DISC TTL**» [Название диска] - «**ART NAME**» [Имя исполнителя диска] - «**TRK TTL**» [Название трека] - «**ART NAME**» [Имя исполнителя трека]
 - Если на диске CD TEXT не записаны какие-либо данные, вместо них на дисплее будет демонстрироваться сообщение типа «**NO XXXX**» (например, «**NO D-TTL**» [Нет названия диска]).

Прокрутка текстовых записей на дисплее

Данный аппарат может уместить на дисплее только первые 8 символов от текстовых записей «**DISC TTL**», «**ART NAME**», «**TRK TTL**» и «**ART NAME**». Если записанные текстовые данные длиннее 8 символов, Вы можете «прокручивать» текст влево, чтобы можно было видеть оставшуюся часть текстовой записи.

- Нажмите кнопку «DISPLAY» и удерживайте ее нажатой до тех пор, пока текстовая запись на дисплее не начнет прокручиваться влево.**

На дисплее покажется оставшаяся часть текстовой записи.

Воспроизведение файлов MP3/WMA/WAV

В этом разделе приведены элементарные операции, необходимые для воспроизведения файлов формата MP3/WMA/WAV при помощи встроенного CD-плейера. Пояснение более сложных операций с файлами MP3/WMA/WAV начинается на странице 20.

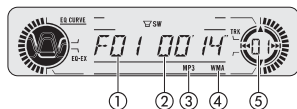

1 Индикатор номера папки

Указывает номер папки, воспроизводящейся в данный момент.

2 Индикатор времени воспроизведения

Указывает истекшее время воспроизведения текущего трека (файла).

3 Индикатор «MP3»

Отображается на дисплее во время воспроизведения файла MP3.

4 Индикатор «WMA»

Отображается на дисплее во время воспроизведения файла WMA.

5 Индикатор номера трека

Показывает, какой трек (файл) воспроизводится в данный момент.

- В случае выбора трека с номером в диапазоне от 100 до 199 над последними двумя цифрами номера трека будет гореть непрерывным светом значок ►.
- В случае выбора трека с номером 200 или более над последними двумя цифрами номера трека будет мигать значок ►.

1. Нажмите кнопку «OPEN» [Открыть] для того, чтобы открыть переднюю панель.

Станет доступен слот загрузки компакт-диска.

- Вставив диск CD-ROM, нажмите кнопку «SOURCE» [Источник] для того, чтобы выбрать встроенный CD-плейер в качестве источника.

2. Вставьте диск CD-ROM в слот загрузки.

Автоматически начнется воспроизведение. Вы можете вытолкнуть диск из дисковода, нажав кнопку «EJECT» [Выталкивание]. Во избежание поломок следите за тем, чтобы никакие металлические предметы не вступали в контакт с гнездами разъемов, когда передняя панель открыта.

Слот загрузки компакт-диска

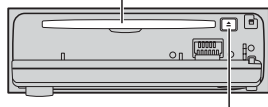

Кнопка «EJECT»

3. Закройте переднюю панель.

4. Для настройки уровня звука используйте дисковый регулятор «VOLUME».

Для повышения или понижения уровня громкости вращайте регулятор.

5. Нажатиями кнопки ▲ или ▼ выберите папку.

- Вы не можете выбрать папку, в которой нет записанных файлов MP3/WMA/WAV.
- Для возврата к папке 01 («ROOT» [Корневая]) нажмите и удерживайте нажатой кнопку «BAND». Однако, если папка 01 («ROOT») не содержит файлов, то воспроизведение начнется с папки 02.

6. Для быстрого перемещения по диску в прямом или обратном направлении нажмите и удерживайте нажатой кнопку ◀ или ▶.

- Эта операция быстрого перемещения в прямом или обратном направлении действует только в отношении файла, который воспроизводится в данный момент. По достижении следующего или предыдущего файла операция отменяется.
- Выбрав метод поиска «ROUGH» [Приблизительный], Вы можете, нажав и удерживая кнопку ◀ или ▶, производить поиск на диске путем перехода скачком к каждому десятому треку на диске. (Смотрите раздел «Выбор метода поиска» на странице 21.)

7. Для перехода скачком к другому треку в прямом или обратном направлении нажмите кнопку ▶ или ▶.

Нажатие кнопки ▶ производит скачок к началу следующего трека. Первое нажатие кнопки ◀ производит скачок к началу текущего трека. Второе нажатие кнопки ◀ произведет скачок к предыдущему треку.

Примечания

- При использовании дисков, содержащих файлы MP3/WMA/WAV и аудиоданные (формат CD-DA), например, дисками типа CD-EXTRA и MIXED MODE CD, оба типа данных можно воспроизводить, только переключая режим между установками «MP3/WMA/WAV» и «CD-DA» с помощью кнопки «BAND».
- Если Вы произвели переключение между режимами воспроизведения файлов MP3/WMA/WAV и аудиоданных (CD-DA), воспроизведение начинается с первого трека на диске.
- Встроенный CD-плейер может воспроизводить файлы MP3/WMA/WAV, записанные на диске типа CD-ROM. (О файлах, которые можно воспроизводить, смотрите на странице 36.)
- Не вставляйте в гнездо загрузки компакт-диска никакие иные предметы, кроме компакт-диска.
- Иногда имеет место задержка между пуском воспроизведения и началом звучания. В частности, такое происходит при воспроизведении мультисессионных дисков и дисков с многослесными папками. На протяжении происходящей в это время операции ввода данных с диска на дисплее демонстрируется сообщение «FRMTREAD» [Считывание формата].
- Если Вы не можете вставить диск полностью или диск не воспроизводится после того, как Вы вставили его в гнездо загрузки, проверьте, вставлен ли диск этикеткой вверх. Нажмите кнопку «EJECT», чтобы вытолкнуть диск из гнезда, и проверьте, не поврежден ли диск, прежде чем снова вставлять его в гнездо загрузки.
- Воспроизведение производится в порядке номеров файлов. Папки, не содержащие файлов, пропускаются. (Если папка 01 («ROOT») не содержит файлов, то воспроизведение начинается с папки 02.)
- В случае использования операции быстрого перемещения в прямом или обратном направлении при воспроизведении файлов, записанных как файлы VBR (с переменной скоростью передачи данных), время воспроизведения будет показываться на дисплее неверно.
- Если загруженный в аппарат диск не содержит файлов, которые могут быть воспроизведены, на дисплее демонстрируется сообщение «NO AUDIO» [Нет аудиоматериала].
- Если загруженный диск содержит файлы WMA, которые защищены системой защиты от копирования DRM (Digital Right Management), на дисплее отображается сообщение «SKIPPED» [Пропущен], когда аппарат пропускает защищенный файл.
- Если все файлы на загруженном диске защищены системой DRM, на дисплее выводится сообщение «PROTECT» [Защищен].
- Во время операции быстрого перемещения в прямом или обратном направлении звук отсутствует.
- Если встроенный CD-плейер не работает надлежащим образом, на дисплее может появиться сообщение об ошибке, например, «ERROR-11» [Ошибка 11]. Смотрите раздел «Пояснение сообщений об ошибках» встроенного CD-плейера на странице 35.

Введение в более сложные операции встроенного CD-плейера с файлами MP3/WMA/WAV

① Индикатор «RPT»

Указывает, когда включен режим повторного воспроизведения.

② Дисплей функций

Показывает текущее функциональное состояние аппарата.

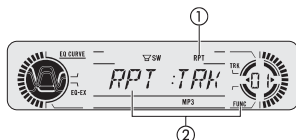

• Для вывода на дисплей названий функций нажимайте кнопку «FUNCTION».

Последовательно нажимайте кнопку «FUNCTION» для переключения между следующими функциями: «RPT» [Повторное воспроизведение] – «RDM» [Воспроизведение в случайном порядке] – «SCAN» [Сканирующее воспроизведение] – «PAUSE» [Пауза] – «COMP» [Сжатие и функция «BMX»] – «FF/REV» (метод поиска) – «TAG» [Отображение дескриптора ID3 tag]

- Для возврата к дисплею воспроизведения нажмите кнопку «BAND».

Примечания

- Если Вы не работаете с функцией в течение примерно 30 секунд, на экран автоматически возвращается дисплей воспроизведения.

Повторное воспроизведение

Для воспроизведения файлов MP3/WMA/WAV существует три диапазона повторного воспроизведения: «FLD» (повторение папки), «TRK» (повторение одного трека) и «DSC» (повторение всех треков диска).

1. Нажатиями кнопки «FUNCTION» выберите функцию «RPT» [Повторное воспроизведение].

Последовательно нажимайте кнопку «FUNCTION» до тех пор, пока на дисплее не появится индикация «RPT».

2. Нажатиями кнопки «◀» или «▶» выберите диапазон повторного воспроизведения.

Последовательно нажимайте кнопку «◀» или «▶» до тех пор, пока на дисплее не появится название нужного диапазона повторного воспроизведения.

- «FLD» – Повторно воспроизводится текущая папка.
- «TRK» – Повторно воспроизводится только текущий трек.
- «DSC» – Повторно воспроизводятся все треки диска.

Примечания

- Если во время повторного воспроизведения Вы выбираете другую папку, установка диапазона повторного воспроизведения меняется на значение «DSC».
- Если Вы выполняете операцию поиска трека или быстрого перемещения по диску в прямом/обратном направлении во время действия диапазона повторения «TRK», установка диапазона меняется на значение «FLD».
- Когда выбран диапазон «FLD», невозможно воспроизводить какую-либо папку более низкого уровня, вложенную в текущую папку.

Воспроизведение треков в случайном порядке

Воспроизведение в случайном порядке позволяет Вам проигрывать треки в произвольной последовательности в пределах выбранного диапазона повторного воспроизведения «FLD» или «DSC».

- 1. Выберите диапазон повторного воспроизведения.**
Смотрите раздел «Повторное воспроизведение» на этой же странице.
- 2. Нажатиями кнопки «FUNCTION» выберите функцию «RDM» [Воспроизведение в случайном порядке].**
Последовательно нажимайте кнопку «FUNCTION» до тех пор, пока на дисплее не появится индикация «RDM».
- 3. Для включения воспроизведения в случайном порядке нажмите кнопку ▲.**
На дисплее покажется индикация «RDM : ON» [Воспроизведение в случайном порядке: включено]. Треки будут воспроизводиться в произвольной последовательности в пределах ранее выбранного диапазона повторного воспроизведения «FLD» или «DSC».
- 4. Для выключения воспроизведения в случайном порядке нажмите кнопку ▼.**
На дисплее покажется индикация «RDM : OFF» [Воспроизведение в случайном порядке: выключено]. После этого треки будут воспроизводиться в порядке их записи на диске.

Примечание

- Если Вы включаете воспроизведение в случайном порядке в то время, когда выбран диапазон повторного воспроизведения «FLD», а затем возвращаетесь к дисплею воспроизведения, на дисплее отобразится индикация «FRDM» [Произвольное воспроизведение треков в пределах папки].

Сканирование папок и треков

Когда Вы используете диапазон повторного воспроизведения «FLD», в течение примерно 10 секунд воспроизводится начало каждого трека в выбранной папке. Когда Вы используете диапазон повторного воспроизведения «DSC», в течение примерно 10 секунд воспроизводится начало первого трека в каждой папке.

- 1. Выберите диапазон повторного воспроизведения.**
Смотрите раздел «Повторное воспроизведение» на этой же странице.
- 2. Нажатиями кнопки «FUNCTION» выберите функцию «SCAN» [Сканирующее воспроизведение].**
Последовательно нажимайте кнопку «FUNCTION» до тех пор, пока на дисплее не появится индикация «SCAN».
- 3. Для включения сканирующего воспроизведения нажмите кнопку ▲.**
На дисплее появится индикация «SCAN : ON» [Сканирующее воспроизведение: включено]. Будут воспроизводиться первые 10 секунд каждого трека текущей папки (или первого трека каждой папки на диске).
- 4. Когда найдете нужный Вам трек (или папку), нажмите кнопку ▼ для того, чтобы выключить сканирующее воспроизведение.**
На дисплее покажется индикация «SCAN : OFF» [Сканирующее воспроизведение: выключено]. Будет продолжено воспроизведение найденного трека (или папки).
 - Если отображение на дисплее автоматически возвращается к дисплею воспроизведения, снова выберите функцию «SCAN» нажатиями кнопки «FUNCTION».

Примечания

- После завершения сканирования треков или папок возобновится обычное воспроизведение треков.
- Если Вы включаете сканирующее воспроизведение в то время, когда выбран диапазон повторного воспроизведения «FLD», и затем возвращаетесь к дисплею воспроизведения, на дисплее отображается индикация «FSCN» [Сканирование треков в пределах папки].

Временная приостановка воспроизведения файлов MP3/WMA/WAV

Функция паузы дает возможность на время приостановить воспроизведение файлов MP3/WMA/WAV.

1. **Нажатиями кнопки «FUNCTION» выберите функцию «PAUSE» [Пауза].** Последовательно нажимайте кнопку «FUNCTION» до тех пор, пока на дисплее не появится индикация «PAUSE».
2. **Для включения функции паузы нажмите кнопку ▲.** Нажмите кнопку ▲, на дисплее покажется индикация «PAUSE :ON» [Пауза: включена]. Воспроизведение текущего трека временно приостанавливается на паузу.
3. **Для выключения функции паузы нажмите кнопку ▼.** Нажмите кнопку ▼, на дисплее покажется индикация «PAUSE :OFF» [Пауза: выключена]. Воспроизведение возобновится с той точки, в которой Вы включали паузу.

Использование сжатия и функции «BMX»

Использование функций «COMP» [Сжатие] и «BMX» позволяет Вам регулировать качество воспроизведения звука CD-плейером. Каждая из этих функций обладает двухступенчатой настройкой. Функция «COMP» балансирует выходные сигналы наиболее громких и тихих звуков при повышенных уровнях громкости. Функция «BMX» контролирует реверберации звука для придания воспроизведению более глубокого звучания. При выборе эффекта прослушайте каждый из них и примените тот эффект, который в наибольшей степени улучшает воспроизведение трека или компакт-диска, который Вы слушаете.

1. **Нажатиями кнопки «FUNCTION» выберите функцию «COMP».** Последовательно нажимайте кнопку «FUNCTION» до тех пор, пока на дисплее не появится индикация «COMP».
2. **Нажатиями кнопки ▲ или ▼ выберите предпочтительную для Вас настройку.** Последовательные нажатия кнопки ▲ или ▼ переключают настройки в следующей последовательности: «COMP OFF» [Сжатие выключено] – «COMP 1» – «COMP 2» – «COMP OFF» – «BMX 1» – «BMX 1».

Выбор метода поиска

Вы можете переключать метод поиска между поиском путем быстрого перемещения по диску в прямом или обратном направлении и поиском при помощи перехода скачком к каждому десятому треку на диске.

1. **Нажатиями кнопки «FUNCTION» выберите режим «FF/REV» [Быстрое перемещение по диску в прямом/обратном направлении].**

- Последовательно нажимайте кнопку «FUNCTION» до тех пор, пока на дисплее не появится индикация «FF/REV».
- Если ранее был выбран метод поиска «ROUGH» [Приблизительный], то на дисплее вместо индикации «FF/REV» появится индикация «ROUGH».

2. **Нажатиями кнопки ◀ или ▶ выберите метод поиска.**

Нажимайте кнопку ◀ или ▶ до тех пор, пока на дисплее не появится индикация нужного Вам метода поиска.

- «FF/REV» — Поиск методом быстрого перемещения по диску в прямом/обратном направлении
- «ROUGH» — Поиск методом скачка к каждому десятому треку на диске

Поиск методом скачка к каждому десятому треку на диске

Если диск содержит более 10 треков, Вы можете выполнять поиск методом скачка к каждому 10-му треку. Этим методом Вы можете приблизительно искать трек, который хотите воспроизвести, на диске, содержащем многочисленные треки.

1. **Выберите метод поиска «ROUGH» [Приблизительный].**

Смотрите раздел «Выбор метода поиска» на этой же странице.

2. **Для того, чтобы скачком поочередно переходить к каждому 10-му треку, нажмите и удерживайте нажатой кнопку ◀ или ▶.**

- Если диск содержит менее 10 треков, то нажатие и удержание в нажатом состоянии кнопки ▶ вызывает последний трек диска. Аналогичным образом, если после выполнения поиска методом скачка к каждому 10-му треку оставшееся до конца диска число треков меньше 10, то нажатие и удержание нажатой кнопки ▶ вызывает последний трек диска.
- Если диск содержит менее 10 треков, то нажатие и удержание в нажатом состоянии кнопки ◀ вызывает первый трек диска. Аналогичным образом, если после выполнения поиска методом скачка к каждому 10-му треку оставшееся до начала диска число треков меньше 10, то нажатие и удержание нажатой кнопки ◀ вызывает первый трек диска.

Включение/выключение отображения дескриптора tag

Если диск с файлами MP3/WMA содержит текстовую информацию, такую как название трека и имя исполнителя, Вы можете включать или выключать дисплейное отображение дескриптора tag.

- Если Вы выключите дисплейное отображение дескриптора tag, время воспроизведения будет короче, чем в том случае, когда эта функция включена.

1. **Нажатиями кнопки «FUNCTION» выберите функцию «TAG» [Отображение дескриптора tag].**

Последовательно нажимайте кнопку «FUNCTION» до тех пор, пока на дисплее не появится индикация «TAG».

2. **Для включения дисплейного отображения дескриптора нажмите кнопку ▲.**

На дисплее покажется индикация «TAG :ON» [Отображение дескриптора tag: Включено].

3. **Для выключения дисплейного отображения дескриптора нажмите кнопку ▼.**

На дисплее покажется индикация «TAG :OFF» [Отображение дескриптора tag: Выключено].

Примечание

- Когда Вы включаете дисплейное отображение дескриптора tag, аппарат возвращается к началу текущего трека для того, чтобы считать текстовую информацию.

Отображение текстовой информации, записанной на диске с файлами MP3/WMA/WAV

Текстовую информацию, записанную на диске с файлами MP3/WMA/WAV, можно отображать на дисплее.

При воспроизведении диска с файлами MP3/WMA

- **Нажимайте кнопку «DISPLAY» [Дисплей].** Последовательно нажимайте кнопку «DISPLAY» для переключения между следующими установками: Время воспроизведения - «**FOLDER**» [Название папки] - «**FILE**» [Название файла] - «**TRK TTL**» [Название трека] - «**ART NAME**» [Имя исполнителя] - «**ALBM TTL**» [Название альбома] - «**COMMENT**» [Комментарий] – «**Bit rate**» [Скорость передачи двоичных данных в битах в секунду]
 - При воспроизведении файлов MP3, записанных в режиме «VBR» [Переменная скорость передачи данных], величина скорости передачи данных не отображается на дисплее даже после переключения на установку «bit rate».
 - При воспроизведении файлов WMA, записанных в режиме «VBR» [Переменная скорость передачи данных], на дисплее отображается среднее значение скорости передачи данных.
 - Выключив дисплейное отображение дескриптора ID3 tag, Вы не можете переключаться на установки «**TRK TTL**», «**ART NAME**», «**ALBM TTL**» и «**COMMENT**».
 - Если на диске с файлами MP3/WMA не записаны какие-то данные, вместо них на дисплее будет демонстрироваться сообщение типа «**NO XXXX**» (например, «**NO NAME**» [Без названия]).
 - В случае использования некоторых прикладных программ для кодирования файлов WMA названия альбомов и иные текстовые данные могут отображаться на дисплее неправильно.

При воспроизведении диска с файлами WAV

- **Нажимайте кнопку «DISPLAY».** Последовательно нажимайте кнопку «DISPLAY» для переключения между следующими установками: Время воспроизведения – «**FOLDER**» [Название папки] – «**FILE**» [Название файла] – частота дискретизации.
 - Если на диске с файлами WAV не записаны какие-то данные, вместо них на дисплее будет демонстрироваться сообщение типа «**NO XXXX**» (например, «**NO NAME**» [Без названия]).
 - Вы можете воспроизводить файлы WAV только с частотами дискретизации 16 кГц, 22,05 кГц, 24 кГц, 32 кГц, 44,1 кГц и 48 кГц (в формате LPCM) или с частотами 22,05 кГц и 44,1 кГц (в формате MS ADPCM). Значение частоты дискретизации на дисплее может быть округленным.

Прокрутка текстовых записей на дисплее

Данный аппарат может уместить на дисплее только первые 8 символов от текстовых записей «**FOLDER**», «**FILE**», «**TRK TTL**», «**ART NAME**», «**ALBM TTL**» и «**COMMENT**». Если записанные текстовые данные длиннее 8 символов, Вы можете «прокручивать» текст влево, чтобы можно было увидеть оставшуюся часть текстовой записи.

- **Нажмите кнопку «DISPLAY» и удерживайте ее нажатой до тех пор, пока текстовая запись на дисплее не начнет прокручиваться влево.** На дисплее покажется оставшаяся часть текстовой записи.

Примечание

- В отличие от файлов форматов MP3 и WMA, для файлов формата WAV на дисплее отображаются только текстовые записи «**FOLDER**» и «**FILE**».

Воспроизведение компакт-дисков

Вы можете использовать данный аппарат для управления многодисковым CD-плеером (CD-чейнджером), приобретенным отдельно.

В этом разделе приведены элементарные операции, необходимые для воспроизведения компакт-дисков при помощи многодискового DVD-плеера. Пояснение более сложных операций с компакт-дисками начинается ниже на этой странице.

① **Индикатор номера диска**
Указывает, какой диск воспроизводится в данный момент.

② **Индикатор времени воспроизведения**
Показывает истекшее время воспроизведения текущего трека.

③ **Индикатор номера трека**
Указывает, какой трек воспроизводится в данный момент.

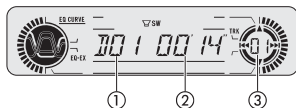

1. **Нажатиями кнопки «SOURCE» [Источник] выберите многодисковый CD-плеер.**
Последовательно нажимайте кнопку «SOURCE» до тех пор, пока не увидите на дисплее индикацию «MULTI-CD» [CD-чейнджер].

2. **Для настройки уровня звука используйте дисковый регулятор «VOLUME».**
Для повышения или понижения уровня громкости вращайте регулятор.

3. **При помощи кнопок 1 – 6 выберите диск, который хотите слушать.**
Для дисков, расположенных в магазине CD-чейнджера под номерами с 1-го по 6-й, нажимайте соответствующую цифровую кнопку.
Если Вы хотите выбрать диск, расположенный в магазине под номером с 7-го по 12-й, нажмите соответствующую цифровую кнопку (например, кнопку 1 для 7-го диска) и удерживайте ее нажатой до тех пор, пока на дисплее не покажется номер этого диска.
• Вы также можете выбирать диск, последовательно нажимая кнопку ▲ или ▼.

4. **Для быстрого перемещения по диску в прямом или обратном направлении нажмите и удерживайте нажатой кнопку ◀ или ▶.**

5. **Для перехода скачком к другому треку в прямом или обратном направлении нажмите кнопку ◀ или ▶.**
Нажатие кнопки ▶ производит скачок к началу следующего трека. Одно нажатие кнопки ◀ производит скачок к началу текущего трека. Повторное нажатие кнопки ◀ произведет скачок к предыдущему треку.

Примечания

- Когда многодисковый CD-плеер выполняет подготовительные операции, на дисплее демонстрируется сообщение «READY» [Готов].
- Если многодисковый CD-плеер не работает надлежащим образом, на дисплее может показываться сообщение об ошибке, например, «ERROR-11» [Ошибка 11]. Смотрите Инструкцию для пользователя многодискового CD-плеера.
- Если в магазине многодискового CD-плеера отсутствуют диски, на дисплее отображается сообщение «NO DISC» [Нет диска].

50-дисковый CD-чейнджер

Для 50-дисковых CD-чейнджеров поддерживаются только те функции, которые описаны в данной Инструкции.

Введение в более сложные операции многодискового CD-плеера

① **Индикатор «RPT»**
Показывает, когда для текущего трека выбран диапазон повторного воспроизведения.

② **Дисплей функций**
Показывает текущее функциональное состояние аппарата.

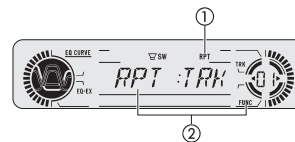

- **Для вывода на дисплей названий функций нажимайте кнопку «FUNCTION».**
Последовательно нажимайте кнопку «FUNCTION» для переключения между следующими функциями: «RPT» [Повторное воспроизведение] – «LIST» [Список названий дисков] – «RDM» [Воспроизведение в случайном порядке] – «SCAN» [Сканирующее воспроизведение] – «ITS-P» [ITS-воспроизведение] – «PAUSE» [Пауза] – «COMP» [Сжатие и динамическое подчеркивание басов]
Для возврата к дисплею воспроизведения нажмите кнопку «BAND».

Примечание

- Если Вы не работаете с функцией в течение примерно 30 секунд, на экран автоматически возвращается дисплей воспроизведения.

Повторное воспроизведение

Для многодискового CD-плеера существуют три диапазона повторного воспроизведения: «MCD» (повторное воспроизведение всех дисков, находящихся в магазине CD-плеера), «TRK» (повторное воспроизведение одного трека) и «DSC» (повторное воспроизведение диска).

1. **Нажатиями кнопки «FUNCTION» выберите функцию «RPT» [Повторное воспроизведение].**
Последовательно нажимайте кнопку «FUNCTION» до тех пор, пока на дисплее не появится индикация «RPT».
2. **Нажатиями кнопки ◀ или ▶ выберите диапазон повторного воспроизведения.**
Последовательно нажимайте кнопку ◀ или ▶ до тех пор, пока на дисплее не появится название нужного диапазона повторного воспроизведения.
 - «MCD» – Повторно воспроизводятся все диски, находящиеся в магазине CD-чейнджера.
 - «TRK» – Повторно воспроизводится только текущий трек.
 - «DSC» – Повторно воспроизводится текущий диск.

Примечания

- Если во время повторного воспроизведения Вы выбираете другие диски, диапазон повторного воспроизведения меняется на значение «MCD».
- Если Вы выполняете операцию поиска трека или быстрого перемещения по диску в прямом/обратном направлении во время действия диапазона повторного воспроизведения «TRK», то диапазон меняется на значение «DSC».

Воспроизведение треков в случайном порядке

Воспроизведение в случайном порядке позволяет Вам в произвольной последовательности проигрывать треки в пределах выбранного диапазона повторного воспроизведения «MCD» или «DSC».

1. **Выберите диапазон повторного воспроизведения.**
Смотрите раздел «Повторное воспроизведение» на странице 23.
2. **Нажатиями кнопки «FUNCTION» выберите функцию «RDM» [Воспроизведение в случайном порядке].**
Последовательно нажимайте кнопку «FUNCTION» до тех пор, пока на дисплее не появится индикация «RDM».
3. **Для включения воспроизведения в случайном порядке нажмите кнопку ▲.**
На дисплее покажется индикация «RDM :ON» [Воспроизведение в случайном порядке: включено]. Треки будут воспроизводиться в произвольной последовательности в пределах ранее выбранного диапазона повторного воспроизведения «MCD» или «DSC».
4. **Для выключения воспроизведения в случайном порядке нажмите кнопку ▼.**
На дисплее покажется индикация «RDM :OFF» [Воспроизведение в случайном порядке: выключено]. После этого треки будут воспроизводиться в порядке их записи на диске.

Примечание

- Если Вы включаете воспроизведение в случайном порядке в то время, когда выбран диапазон повторного воспроизведения «DSC», и затем возвращаетесь к дисплею воспроизведения, на дисплее отображается индикация «DRDM» [Произвольное воспроизведение треков в пределах диска].

Сканирование компакт-дисков и треков

Когда Вы используете диапазон повторного воспроизведения «DSC», в течение примерно 10 секунд воспроизводится начало каждого трека на выбранном диске. Когда Вы используете диапазон повторного воспроизведения «MCD», в течение примерно 10 секунд воспроизводится начало первого трека на каждом диске.

1. **Выберите диапазон повторного воспроизведения.**
Смотрите раздел «Повторное воспроизведение» на странице 23.
2. **Нажатиями кнопки «FUNCTION» выберите функцию «SCAN» [Сканирующее воспроизведение].**
Последовательно нажимайте кнопку «FUNCTION» до тех пор, пока на дисплее не появится индикация «SCAN».
3. **Для включения сканирующего воспроизведения нажмите кнопку ▲.**
На дисплее появится индикация «SCAN :ON» [Сканирующее воспроизведение: включено]. Будут воспроизводиться первые 10 секунд каждого трека текущего диска (или первого трека каждого диска).
4. **Когда найдете нужный Вам трек (или диск), нажмите кнопку ▼, чтобы выключить сканирующее воспроизведение.**
На дисплее покажется индикация «SCAN :OFF» [Сканирующее воспроизведение: выключено]. Будет продолжено воспроизведение найденного трека (или диска).
 - Если отображение на дисплее автоматически возвращается к дисплею воспроизведения, снова выберите функцию «SCAN» нажатиями кнопки «FUNCTION».

Примечания

- После завершения сканирования треков или дисков возобновится обычное воспроизведение треков.
- Если Вы включаете сканирующее воспроизведение в то время, когда выбран диапазон повторного воспроизведения «DSC», и затем возвращаетесь к дисплею воспроизведения, на дисплее отображается индикация «DSCN» [Сканирование треков в пределах диска].

Временная приостановка воспроизведения компакт-диска

Функция паузы дает возможность на время приостановить воспроизведение компакт-диска.

1. **Нажатиями кнопки «FUNCTION» выберите функцию «PAUSE» [Пауза].**
Последовательно нажимайте кнопку «FUNCTION» до тех пор, пока на дисплее не появится индикация «PAUSE».
2. **Для включения функции паузы нажмите кнопку ▲.**
На дисплее покажется индикация «PAUSE :ON» [Пауза: включена]. Воспроизведение текущего трека временно приостанавливается на паузу.
3. **Для выключения функции паузы нажмите кнопку ▼.**
На дисплее покажется индикация «PAUSE :OFF» [Пауза: выключена]. Воспроизведение возобновится с той точки, в которой Вы выключали паузу.

Использование списков воспроизведения функции «ITS»

Функция «ITS» [Мгновенный выбор трека] дает возможность создавать списки воспроизведения из избранных треков с тех дисков, которые находятся в магазине многодискового CD-плеера. Добавив свои любимые треки в список воспроизведения, Вы можете включить режим ITS-воспроизведения и проигрывать только избранные мелодии.

Создание списка воспроизведения при помощи операции ITS-программирования

Вы можете использовать функцию «ITS» для внесения в список и программного воспроизведения до 99 треков на диск, число дисков при этом может достигать до 100. (При использовании многодисковых CD-плееров, имевшихся в продаже до появления моделей CDX-P1250 и CDX-P650, в списке воспроизведения можно сохранять до 24 треков.)

1. **Воспроизводите компакт-диск, который хотите запрограммировать.**
Для выбора компакт-диска нажимайте кнопку ▲ или ▼.
2. **Нажмите кнопку «FUNCTION» и удерживайте ее нажатой до тех пор, пока на дисплее не покажется индикация «TITLE IN».** Затем нажатиями кнопки «FUNCTION» выберите функцию «ITS».
Если после появления на дисплее индикации «TITLE IN» последовательно нажимать кнопку «FUNCTION», на дисплее будут поочередно отображаться указанные ниже функции: «TITLE IN» [Ввод названия диска] – «ITS» [ITS-программирование]
3. **Нажатиями кнопки ◀ или ▶ выберите нужный трек.**
4. **Нажмите кнопку ▲ для того, чтобы занести в список воспроизведения тот трек, который воспроизводится в данное время.**

На дисплее временно появляется сообщение «**ITS IN**» [Ввод в список ITS], и трек, который воспроизводится в данное время, добавляется к Вашему списку воспроизведения. После этого на дисплее снова возникает индикация «**ITS**».

5. Для возврата к дисплею воспроизведения нажмите кнопку «**BAND**».

Примечание

- После того как в памяти будут сохранены данные для 100 дисков, данные каждого нового диска будут записываться с затиранием поверх самых старых данных диска.

Проигрывание треков из Вашего списка воспроизведения ITS

Воспроизведение в режиме «**ITS**» дает возможность слушать те треки, которые Вы внесли в свой список ITS-воспроизведения. Когда Вы включаете режим воспроизведения «**ITS**», начинают воспроизводиться треки из Вашего списка воспроизведения ITS в многодисковом CD-плеере.

1. **Выберите диапазон повторяющегося воспроизведения.**
Смотрите раздел «Повторное воспроизведение» на странице 23.
2. **Нажатиями кнопки «FUNCTION» выберите функцию «ITS-P» [ITS-воспроизведение].**
Последовательно нажимайте кнопку «**FUNCTION**» до тех пор, пока на дисплее не появится индикация «**ITS-P**».
3. **Для включения ITS-воспроизведения нажмите кнопку ▲.**
На дисплее покажется индикация «**ITS-P : ON**» [ITS-воспроизведение: включено]. Начнется воспроизведение тех треков из Вашего списка воспроизведения, которые попадают в рамки ранее выбранного диапазона повторного воспроизведения «**MCD**» или «**DSC**».
 - Если ни один трек из выбранного диапазона повторного воспроизведения не запрограммирован для ITS-воспроизведения, то на дисплее показывается сообщение «**EMPTY**» [Список ITS пуст].
4. **Для выключения ITS-воспроизведения нажмите кнопку ▼.**
На дисплее покажется индикация «**ITS-P : OFF**» [ITS-воспроизведение: выключено]. Воспроизведение будет продолжаться в обычном порядке, начиная с трека и диска, воспроизводившихся в данный момент.

Стирание трека из списка воспроизведения ITS

В то время, когда ITS-воспроизведение включено, Вы можете при желании удалить любой трек из своего списка ITS-воспроизведения.

Если ITS-воспроизведение у Вас сейчас включено, сразу переходите к этапу 2. Если ITS-воспроизведение еще не включено, нажимайте кнопку «**FUNCTION**».

1. **Воспроизводите компакт-диск, содержащий трек, который Вы хотите стереть из своего списка воспроизведения ITS, и включите ITS-воспроизведение.**
Смотрите раздел «Проигрывание треков из Вашего списка воспроизведения ITS», приведенный выше на этой же странице.
2. **Нажмите кнопку «FUNCTION» и удерживайте ее нажатой до тех пор, пока на дисплее не покажется индикация «TITLE IN».** Затем нажатиями кнопки «**FUNCTION**» выберите функцию «**ITS**».
После появления на дисплее индикации «**TITLE IN**» последовательно нажимайте кнопку «**FUNCTION**» до тех пор, пока на дисплее не покажется индикация «**ITS**».
3. **Нажатиями кнопки ◀ или ▶ выберите нужный трек.**

4. **Нажмите кнопку ▼, чтобы стереть трек из списка воспроизведения ITS.**
Трек, воспроизводящийся в данный момент, стирается из списка воспроизведения ITS. Начинается воспроизведение следующего трека из Вашего списка ITS.
 - Если в действующем диапазоне повторного воспроизведения нет ни одного трека из Вашего списка ITS, то на дисплее показывается сообщение «**EMPTY**», и возобновляется обычное воспроизведение.
5. **Для возврата к дисплею воспроизведения нажмите кнопку «BAND».**

Стирание диска из списка воспроизведения ITS

В то время, когда ITS-воспроизведение выключено, Вы можете при желании удалить все треки любого диска из своего списка воспроизведения ITS.

1. **Проигрывайте компакт-диск, который Вы хотите стереть из списка.**
Для выбора диска нажимайте кнопку ▲ или ▼.
2. **Нажмите кнопку «FUNCTION» и удерживайте ее нажатой до тех пор, пока на дисплее не покажется индикация «TITLE IN».**
Затем нажатиями кнопки «**FUNCTION**» выберите функцию «**ITS**».
После появления на дисплее индикации «**TITLE IN**» последовательно нажимайте кнопку «**FUNCTION**» до тех пор, пока на дисплее не покажется индикация «**ITS**».
3. **Нажмите кнопку ▼, чтобы стереть все треки диска, воспроизводимого в данный момент, из списка воспроизведения ITS.**
Из Вашего списка воспроизведения стираются все треки диска, воспроизводимого в данный момент, и на дисплее появляется сообщение «**CLEAR**» [Стерто].
4. **Для возврата к дисплею воспроизведения нажмите кнопку «BAND».**

Использование функций названий дисков

Вы можете вводить названия компакт-дисков и отображать их на дисплее. Тем самым Вы можете облегчить поиск и выбор диска для воспроизведения.

Ввод названия диска

Функция ввода названий дисков позволяет вводить названия компакт-дисков длиной до 8 символов; всего в многодисковый CD-плеер можно ввести до 100 названий дисков (со списком воспроизведения ITS).

1. **Воспроизводите компакт-диск, для которого хотите ввести название.**
Для того чтобы выбрать компакт-диск, нажимайте кнопку ▲ или ▼.
2. **Нажмите кнопку «FUNCTION» и удерживайте ее нажатой до тех пор, пока на дисплее не покажется индикация «TITLE IN».**
Если после появления на дисплее индикации «**TITLE IN**» последовательно нажимать кнопку «**FUNCTION**», на дисплее будут поочередно отображаться указанные ниже функции:
• **TITLE IN** [Ввод названия диска] – «**ITS**» [ITS-программирование]
 - При воспроизведении диска типа CD TEXT на многодисковом CD-плеере, поддерживающем формат CD TEXT, Вы не можете переключаться на функцию «**TITLE IN**». На диск типа CD TEXT уже записано готовое название диска.

Многодисковый CD-плеер

3. Нажатиями кнопки ▲ или ▼ выберите букву или цифру.

Последовательные нажатия кнопки ▲ будут выводить на дисплей буквы в алфавитном порядке **A B C ... X Y Z** или цифры в последовательности **1 2 3 ... >[]**. Последовательные нажатия кнопки ▼ будут выводить на дисплей символы в обратном порядке, например, **Z Y X ... C B A**.



4. Для перевода курсора в позицию ввода следующего символа нажимайте кнопку ►.

Когда нужный Вам символ отображается на дисплее, нажмите кнопку ► для перевода курсора в следующую позицию, после чего выберите следующий символ. Для перемещения по полю ввода в обратном направлении нажимайте кнопку ◀.

5. По завершении ввода названия переместите курсор в последнюю позицию нажатиями кнопки ►.

Когда, достигнув конца поля ввода, Вы нажмете кнопку ► еще раз, введенное название будет сохранено в памяти.

6. Для возврата к дисплею воспроизведения нажмите кнопку «BAND».

Примечания

- Название сохраняется в памяти даже после удаления диска из аппарата. Когда Вы снова вставляете диск в аппарат, из памяти вызывается его название.
- После того как в памяти будут сохранены названия для 100 дисков, название каждого нового диска будет записываться с затиранием поверх самого старого названия диска.

Отображение названий дисков на дисплее

Вы можете вывести на дисплей название любого диска (если для данного диска было введено название).

• Нажимайте кнопку «DISPLAY» [Дисплей].

Последовательные нажатия кнопки «DISPLAY» переключают режим дисплея между следующими установками:

Время воспроизведения — «**DISC TTL**» [Название диска]

Если Вы выбираете установку «**DISC TTL**», на дисплее отображается название диска, воспроизводящегося в данное время.

- Если для диска, воспроизводящегося в данное время, не было введено название, на дисплее отобразится сообщение «**NO TITLE**» [Без названия].

Выбор дисков из списка названий дисков

Эта функция позволяет Вам просмотреть список названий дисков, введенных в многодисковый CD-плеер, и выбрать один из дисков для воспроизведения.

1. Нажатиями кнопки «FUNCTION» выберите функцию «LIST» [Список названий дисков].

Последовательно нажимайте кнопку «FUNCTION» до тех пор, пока на дисплее не покажется индикация «LIST».

2. Для прокрутки списка введенных названий нажимайте кнопку ◀ или ►.

Если для какого-либо диска не введено название, то название такого диска не будет отображаться на дисплее.

3. Для воспроизведения диска с выбранным Вами названием нажмите кнопку ▲.

Начнется воспроизведение диска, выбранного Вами по названию.

Использование функций CD TEXT

Вы можете использовать эти функции только на многодисковом CD-плеере, поддерживающем формат CD TEXT.

Некоторые диски содержат информацию, закодированную на диск во время его фабричной записи. Подобные диски называются дисками формата CD TEXT и могут содержать такую информацию, как название CD, название трека, имя исполнителя и время воспроизведения. Только диски, специально кодированные в формате CD TEXT, поддерживают функции, перечисленные ниже.

Дисплейное отображение текстовых записей на дисках CD TEXT

• Нажимайте кнопку «DISPLAY» [Дисплей].

Последовательно нажимайте кнопку «DISPLAY» для переключения между следующими установками: Время воспроизведения - «**DISC TTL**» [Название диска] - «**ART NAME**» [Имя исполнителя диска] - «**TRK TTL**» [Название трека] - «**ART NAME**» [Имя исполнителя трека]

- Если на диске **CD TEXT** не записаны какие-то данные, вместо них на дисплее будет демонстрироваться сообщение типа «**NO XXXX**» (например, «**NO T-TTL**» [Нет названия трека]).

Прокрутка текстовых записей на дисплее

Данный аппарат может уместить на дисплее только первые 8 символов от текстовых записей «**DISC TTL**», «**ART NAME**», «**TRK TTL**» и «**ART NAME**». Если записанные текстовые данные длиннее 8 символов, Вы можете «прокручивать» текст влево, чтобы можно было увидеть оставшуюся часть текстовой записи.

• Нажмите кнопку «DISPLAY» и удерживайте ее нажатой до тех пор, пока текстовая запись на дисплее не начнет прокручиваться влево.

На дисплее покажется оставшаяся часть текстовой записи.

Использование функций сжатия и подчеркивания басов

Вы можете пользоваться этими функциями только при помощи поддерживающего их многодискового CD-плеера.

Использование функций «COMP» [Сжатие] и «DBE» [Динамическое подчеркивание басов] позволяет Вам регулировать качество воспроизведения звука многодисковым CD-плеером. Каждая из этих функций обладает двухступенчатой настройкой. Функция «COMP» балансирует выходные сигналы наиболее громких и тихих звуков при повышенных уровнях громкости. «DBE» повышает уровни басов, чтобы придать воспроизведению более глубокое звучание. Выбирая эффекты, прослушайте каждый из них и примените тот, который в наибольшей степени улучшает воспроизведение трека или компакт-диска, который Вы слушаете.

1. **Нажатиями кнопки «FUNCTION» выберите функцию «COMP».**
Последовательно нажимайте кнопку «FUNCTION» до тех пор, пока на дисплее не появится индикация «COMP».
• Если многодисковый CD-плеер не поддерживает функции «COMP» и «DBE», при попытке выбрать функцию «COMP» на дисплее появится сообщение «NO COMP» [Сжатие недоступно].
2. **Нажатиями кнопки ▲ или ▼ выберите предпочтительную для Вас настройку.**
Последовательные нажатия кнопки ▲ или ▼ переключают настройки в следующей последовательности:
«COMP OFF» [Сжатие выключено] – «COMP 1» – «COMP 2» – «COMP OFF» – «DBE 1» – «DBE 2»

Введение в звуковые настройки

- 1 **Индикатор «SFEQ» [Эквалайзер фокусировки звука]**
Появляется на дисплее, когда можно включить функцию «SFEQ».
- 2 **Индикатор «LOUD» [Тонкомпенсация]**
Появляется на дисплее, когда включена тонкомпенсация.
- 3 **Индикатор «SW» [Сабуфер]**
Указывает, что включен выход на сабуфер.
- 4 **Дисплей звука**
Показывает состояние звуковых настроек.
- 5 **Индикатор «EQ-EX» [Компенсация для профилей эквалайзера]**
Появляется на дисплее, когда можно включить функцию «EQ-EX».
- 6 **Индикатор «CUSTOM» [Настройка пользователя]**
Указывает, что в данное время выбран профиль эквалайзера, настроенный пользователем.

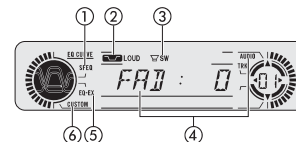

- **Нажатиями кнопки «AUDIO» [Звук] вызывайте на дисплее названия звуковых функций.**
Последовательно нажимайте кнопку «AUDIO» для переключения между следующими звуковыми функциями:
«FAD» [Настройка баланса] – «EQ» [Настройка профилей эквалайзера] – «B» [Настройка уровня низких и высоких частот] – «LOUD» [Тонкомпенсация] – «SUB,W» [Настройка включения/выключения выхода канала сабуфера]/«NONFAD» [Настройка включения/выключения выхода без затухания сигнала] – «80:0» [Настройка сабуфера]/«NONFAD» [Настройка выхода без затухания сигнала] – «HPF» [ВЧ-фильтр] – «SLA» [Регулирование уровня источника звука]
- Вы можете переключаться на функцию «B», когда выбрана функция «EQ-EX», но только в том случае, если функция «EQ-EX» включена и в качестве действующего профиля эквалайзера выбран профиль «CUSTOM».
- Вы не можете переключаться на функцию «SUB,W» только в том случае, когда настройкой контроллера сабуфера является значение «P/O:FUL» [Выход предусилителя на АС полного диапазона].
- Вы можете выбрать функцию «80:0» только в том случае, когда выход канала сабуфера включен в функции «SUB,W».
- Вы можете переключаться на настройку включения/выключения выхода без затухания сигнала только в том случае, когда настройкой контроллера сабуфера является значение «P/O:FUL». (Смотрите страницу 33.)
- Вы можете выбрать настройку выхода без затухания сигнала только в том случае, когда выход без затухания сигнала включен в настройке включения/выключения выхода без затухания сигнала.
- Если в качестве источника сигналов выбран FM-тюнер, Вы не можете переключаться на функцию «SLA».
- Для возврата к дисплею каждого источника нажмите кнопку «BAND».

Примечание

- Если Вы не работаете со звуковой функцией в течение примерно 30 секунд, на экран автоматически возвращается дисплей источника.

Функция «EQ-EX» [Компенсация для профилей эквалайзера]

Функция «EQ-EX» сглаживает эффекты каждого профиля эквалайзера. Кроме того, когда выбран профиль «CUSTOM» [Настройка пользователя], Вы можете настроить низкие и высокие частоты для каждого источника.

- Если ранее уже была выбрана функция «SFEQ», нажмите и удерживайте нажатой кнопку «EQ-EX» для переключения на функцию «EQ-EX». На дисплее появится индикация «EQ-EX».
- **Нажмите кнопку «EQ-EX» для того, чтобы включить функцию «EQ-EX».** На дисплее появится индикация «EQ-EX : ON» [Компенсация для профилей эквалайзера: включена]. Теперь функция «EQ-EX» включена.
 - Для выключения функции «EQ-EX» нажмите кнопку «EQ-EX».

Настройка эквалайзера фокусировки звука («SFEQ»)

Точная настройка звукового образа вокальных и инструментальных партий упрощает построение звуковой сцены с натуральным и приятным акустическим пространством. Еще большее удовольствие от прослушивания можно получить, точно выбрав позицию слушателя. Настройка «FRT1» [Фронтальный 1] усиливает высокие частоты на выходе фронтального канала и низкие частоты на выходе тылового канала. Настройка «FRT2» усиливает высокие и низкие частоты на выходе фронтального канала и низкие частоты на выходе тылового канала. (Степень усиления низких частот для фронтального и тылового каналов одинаковая.) Для обеих настроек, «FRT1» и «FRT2», установка «H» [Высокий эффект] обеспечивает более акцентированный эффект, чем установка «L» [Низкий эффект].

1. **Нажмите и удерживайте нажатой кнопку «EQ-EX» для переключения на функцию «SFEQ» [Эквалайзер фокусировки звука].** Нажмите кнопку «EQ-EX» и удерживайте ее нажатой до тех пор, пока на дисплее не появится индикация «SFEQ»
 - Для обратного переключения на функцию «EQ-EX» нажмите и удерживайте нажатой кнопку «EQ-EX».
2. **Для выбора нужной настройки функции «SFEQ» нажимайте кнопку «EQ-EX».** Последовательно нажимайте кнопку «EQ-EX» для переключения между следующими настройками: «FRT1-H» [Фронтальный 1-высокий эффект] – «FRT1-L» [Фронтальный 1-низкий эффект] – «FRT2-H» [Фронтальный 2-высокий эффект] – «FRT2-L» [Фронтальный 2-низкий эффект] – «CUSTOM» [Настройка пользователя] – «SFEQ OFF» [Эквалайзер фокусировки звука выключен].
3. **Для того чтобы выбрать нужную позицию слушателя, нажимайте кнопку ◀ или ▶.** Нажимайте кнопку ◀ или ▶ до тех пор, пока на дисплее не появится индикация нужной позиции. «L» [Левая] – «C» [Центральная] – «R» [Правая].

Использование настройки баланса

Вы можете подобрать настройку баланса фейдеров (регуляторов уровня каналов), которая обеспечивает идеальное акустическое пространство для всех занятых сидений в автомобиле.

1. **Нажатиями кнопки «AUDIO» выберите функцию «FAD» [Настройка баланса фейдеров].** Последовательно нажимайте кнопку «AUDIO» до тех пор, пока на дисплее не появится индикация «FAD».
 - Если настройка баланса ранее уже регулировалась, то вместо «FAD» на дисплее будет отображаться индикация «BAL» [Баланс].
2. **Для настройки баланса фронтальных/тыловых АС последовательно нажимайте кнопку ▲ или ▼.** Каждое нажатие кнопки ▲ или ▼ смещает баланс фронтальных/тыловых АС, соответственно, в направлении фронта или тыла. По мере того как баланс фронтальных/тыловых АС смещается от фронта к тылу, на дисплее отображается текущее состояние баланса в диапазоне от «FAD :F15» [Фейдер :смещение к фронту 15] до «FAD :R15» [Фейдер :смещение к тылу 15].
 - При использовании только двух АС правильной настройкой является «FAD : 0».
 - Когда настройка выхода тылового канала установлена на значение «R-SP:S/W», Вы не можете регулировать баланс фронтальных/тыловых АС. Смотрите раздел «Настройка выхода тылового канала и контроллера сабвуфера» на странице 33.
3. **Для настройки баланса левых/правых АС последовательно нажимайте кнопку ◀ или ▶.** Когда Вы нажмете кнопку ◀ или ▶, на дисплее отобразится центральное состояние баланса «BAL : 0». Каждое последующее нажатие кнопки ◀ или ▶ смещает баланс левых/правых АС, соответственно, влево или вправо. По мере того как баланс левых/правых АС смещается слева направо, на дисплее показывается состояние баланса в диапазоне от «BAL :L9» [Баланс :левый 9] до «BAL :R9» [Баланс :правый 9].

Использование эквалайзера

Эквалайзер позволяет Вам настраивать частотную коррекцию в соответствии с акустикой автомобильного салона.

Вызов профилей эквалайзера из памяти

В памяти хранятся шесть профилей эквалайзера, которые легко можно вызвать в любой момент. Перечень профилей эквалайзера приведен ниже:

Дисплей	Профиль эквалайзера	
SPR-BASS	Super bass	Супербасы
POWERFUL	Powerful	Мощное звучание
NATURAL	Natural	Естественное звучание
VOCAL	Vocal	Вокал
CUSTOM	Custom	Настройка пользователя
EQ FLAT	Flat	Плоский профиль эквалайзера

- «CUSTOM» – настроенный Вами профиль эквалайзера.
- Для каждого источника можно создать отдельный профиль «CUSTOM». (Встроенному CD-плееру и многодисковому CD-плееру автоматически задается одинаковая настройка эквалайзера.) Если Вы делаете настройки, то настройки профиля эквалайзера будут сохранены в «CUSTOM».
- Если выбран профиль «EQ FLAT», то не производится никаких дополнений или коррекции звука. Это полезно для проверки эффекта воздействия профилей эквалайзера посредством попеременного переключения между «EQ FLAT» и заданным профилем эквалайзера.
- **Выберите эквалайзер нажатиями кнопки «EQ» [Эквалайзер].** Последовательно нажимайте кнопку «EQ» для переключения между следующими эквалайзерами: «SPR-BASS» – «POWERFUL» – «NATURAL» – «VOCAL» – «CUSTOM» – «EQ FLAT»

Настройки профилей эквалайзера

Вы можете по своему усмотрению регулировать характеристики профиля эквалайзера, выбранного в данное время. Отрегулированные характеристики профиля эквалайзера сохраняются в профиле «CUSTOM».

1. **Нажатиями кнопки «AUDIO» выберите функцию «EQ» [Эквалайзер].** Последовательно нажимайте кнопку «AUDIO» до тех пор, пока на дисплее не появится индикация «EQ».
2. **Последовательными нажатиями кнопки ◀ или ▶ выберите полосу частот эквалайзера, которую нужно регулировать.** Каждое нажатие кнопки ◀ или ▶ выбирает полосу частот эквалайзера в следующем порядке: «EQ-L» [Низкие частоты] – «EQ-M» [Средние частоты] – «EQ-H» [Высокие частоты]
3. **Для регулирования уровня выбранной полосы частот эквалайзера последовательно нажимайте кнопку ▲ или ▼.** Каждое нажатие кнопки ▲ или ▼ повышает или понижает уровень выбранной полосы частот эквалайзера. По мере повышения или понижения уровня на дисплее отображается текущая величина уровня в диапазоне значений от +6 до -6.
 - Затем Вы можете выбрать другую полосу частот и отрегулировать ее уровень.

Примечание

- Если Вы производите настройки, профиль «CUSTOM» обновляется.

Точная настройка профиля эквалайзера

Вы можете настраивать среднюю частоту и фактор Q (характеристики профиля) для любой полосы частот («EQ-L»/«EQ-M»/«EQ-H») профиля, выбранного в данное время.

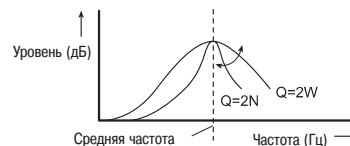

1. **Нажмите кнопку «AUDIO» и удерживайте ее нажатой до тех пор, пока на дисплее не отобразятся частота и фактор Q (например, «F- 80:Q1W»).**
2. **Нажатиями кнопки «AUDIO» выберите среди низких, средних и высоких частот полосу частот, которую нужно настроить.** Последовательно нажимайте кнопку «AUDIO» для переключения между следующими функциями: «Low» [Низкие частоты] – «Mid» [Средние частоты] – «High» [Высокие частоты] – «B» [Настройка низких частот] – «T» [Настройка высоких частот]
3. **Для выбора нужной частоты последовательно нажимайте кнопку ◀ или ▶.** Нажимайте кнопку ◀ или ▶ до тех пор, пока на дисплее не отобразится нужная Вам частота.
 Низкие частоты: **40 – 80 – 100 – 160** (Гц)
 Средние частоты: **200 – 500 – 1000 – 2000** (Гц)
 Высокие частоты: **3 – 8 – 10 – 12** (кГц)
4. **Для выбора нужного фактора Q (характеристики избирательности эквалайзера) последовательно нажимайте кнопку ▲ или ▼.** Нажимайте кнопку ▲ или ▼ до тех пор, пока на дисплее не появится нужный Вам фактор Q.
 «2N» [Узкий 2] – «1N» [Узкий 1] – «1W» [Широкий 1] – «2W» [Широкий 2]

Примечание

- Если Вы производите настройки, профиль «CUSTOM» обновляется.

Звуковые настройки

Настройка низких и высоких частот

Вы можете регулировать настройки низких и высоких частот.

- Вы можете регулировать низкие и высокие частоты, если выбрана функция «EQ-EX» [Компенсация для профилей настройки эквалайзера], причем только в том случае, когда функция «EQ-EX» включена, а для эквалайзера выбран профиль «**CUSTOM**» [Настройка пользователя].
- Если функция «SFEQ» [Эквалайзер фокусировки звука] настроена на значение «**FRT1**», настройка низких частот влияет только на выходной сигнал тылового канала, а выходной сигнал фронтального канала регулировать невозможно.
- Если функция «SFEQ» настроена на значение «**FRT1**» или «**FRT2**», настройка высоких частот влияет только на выходной сигнал тылового канала, а выходной сигнал фронтального канала регулировать невозможно.

Настройка уровня низких и высоких частот

Вы можете настраивать уровни низких и высоких частот.

1. **Нажатиями кнопки «AUDIO» выберите функцию «B» [Настройка низких частот].**
Последовательно нажимайте кнопку «**AUDIO**» до тех пор, пока на дисплее не появится индикация «**B**». Если перед этим производилась настройка уровня высоких частот, на дисплее будет отображаться индикация «**T**» [Настройка высоких частот].
2. **Нажатием кнопки ◀ или ▶ выберите диапазон низких или высоких частот.**
При нажатии кнопки ◀ появится индикация «**B**». При нажатии кнопки ▶ появится индикация «**T**».
3. **Отрегулируйте уровень нажатиями кнопки ▲ или ▼.**
Каждое нажатие кнопки ▲ или ▼ повышает или понижает уровень выбранных (низких или высоких) частот. По мере повышения или понижения уровня на дисплее отображается текущая величина уровня в диапазоне от +6 до -6.

Выбор частоты из низкочастотного диапазона

Вы можете выбирать конкретную частоту из низкочастотного диапазона для настройки уровня.

1. **Нажмите кнопку «AUDIO» и удерживайте ее нажатой до тех пор, пока на дисплее не отобразятся частота и фактор Q (например, «F- 80:Q1W»).**
2. **Нажатиями кнопки «AUDIO» выберите диапазон «B».**
Последовательно нажимайте кнопку «**AUDIO**» до тех пор, пока на дисплее не покажется индикация «**B**».
3. **Для выбора нужной частоты нажимайте кнопку ◀ или ▶.**
Нажимайте кнопку ◀ или ▶ до тех пор, пока на дисплее не отобразится нужная частота.
40 – 80 – 100 – 160 (Гц).

Выбор частоты из высокочастотного диапазона

Вы можете выбирать конкретную частоту из высокочастотного диапазона для настройки уровня.

1. **Нажмите кнопку «AUDIO» и удерживайте ее нажатой до тех пор, пока на дисплее не отобразятся частота и фактор Q (например, «F- 80:Q1W»).**
2. **Нажатиями кнопки «AUDIO» выберите диапазон «T».**
Последовательно нажимайте кнопку «**AUDIO**» до тех пор, пока на дисплее не покажется индикация «**T**».
3. **Для выбора нужной частоты нажимайте кнопку ◀ или ▶.**
Нажимайте кнопку ◀ или ▶ до тех пор, пока на дисплее не отобразится нужная частота.
2 – 4 – 6 – 10 (кГц)

Настройка тонкомпенсации

Тонкомпенсация компенсирует погрешности в низкочастотном и высокочастотном звуковых диапазонах при низкой громкости.

1. **Нажатиями кнопки «AUDIO» выберите функцию «LOUD» [Тонкомпенсация].**
Последовательно нажимайте кнопку «**AUDIO**» до тех пор, пока на дисплее не появится индикация «**LOUD**».
2. **Для включения тонкомпенсации нажмите кнопку ▲.**
На дисплее отобразится действующий уровень тонкомпенсации (например, «**LOUD :MID**» [Тонкомпенсация :средняя]).
3. **Для того чтобы выбрать нужный уровень, последовательно нажимайте кнопку ◀ или ▶.**
Каждое нажатие кнопки ◀ или ▶ выбирает уровень в следующем порядке: «**LOW**» [Низкий] - «**MID**» [Средний] - «**HIGH**» [Высокий]
4. **Для выключения тонкомпенсации нажмите кнопку ▼.**
На дисплее появится индикация «**LOUD :OFF**» [Тонкомпенсация :выключена]

Использование выхода канала сабвуфера

Аппарат оборудован выходом канала сабвуфера, который можно включать/выключать.

1. **Нажатиями кнопки «AUDIO» выберите функцию «SUB,W» [Настройка включения/выключения выхода канала сабвуфера].**
Последовательно нажимайте кнопку «AUDIO» до тех пор, пока на дисплее не появится индикация «SUB,W».
 - Вы не можете выбирать функцию «SUB,W», когда настройкой контроллера сабвуфера является значение «P/O:FUL» [Выход предусилителя на АС полного диапазона].
2. **Для включения выхода канала сабвуфера нажмите кнопку ▲.**
На дисплее появится индикация «SUB,W:NOR» [Канал сабвуфера: Нормальная фаза].
 - Если выход канала сабвуфера настроен на обратную фазу, появится индикация «SUB,W:REV» [Канал сабвуфера: Противофаза].
 - Для включения выхода канала сабвуфера нажмите кнопку ▼.
3. **Нажатием кнопки ◀ или ▶ выберите фазу на выходе канала сабвуфера.**
Нажатие кнопки ◀ выбирает обратную фазу, и на дисплее появляется индикация «SUB,W:REV». Нажатие кнопки ▶ выбирает нормальную фазу, и на дисплее появляется индикация «SUB,W:NOR».

Регулирование настроек сабвуфера

Когда выход канала сабвуфера включен, Вы можете регулировать граничную частоту и уровень выходного сигнала для сабвуфера.

1. **Нажатиями кнопки «AUDIO» выберите функцию «80:0» [Настройка сабвуфера].**
Последовательно нажимайте кнопку «AUDIO» до тех пор, пока на дисплее не появится индикация «80:0».
 - Вы можете выбирать функцию «80:0», когда выход канала сабвуфера включен.
 - Если настройка сабвуфера ранее уже регулировалась, на дисплее вместе числа 80 будет отображаться ранее выбранная частота.
2. **Нажатиями кнопки ◀ или ▶ выберите граничную частоту.**
Последовательные нажатия кнопки ◀ или ▶ выбирают граничные частоты в следующем порядке: **50 — 80 — 125** (Гц)
На сабвуфер подаются только те выходные сигналы, частота которых ниже выбранной граничной частоты.
3. **Нажатиями кнопки ▲ или ▼ отрегулируйте уровень выходного сигнала для сабвуфера.**
Каждое нажатие кнопки ▲ или ▼ повышает или понижает уровень выходного сигнала для сабвуфера. По мере повышения или понижения уровня на дисплее отображается текущая величина уровня в диапазоне от +6 до -6.

Использование выхода без затухания сигнала

Когда выход без затухания сигнала включен, аудиосигнал не проходит через фильтр низких частот (для сабвуфера) данного аппарата, а сразу подается на выход типа RCA.

1. **Нажатиями кнопки «AUDIO» выберите настройку включения/выключения выхода без затухания сигнала.**
Последовательно нажимайте кнопку «AUDIO» до тех пор, пока на дисплее не появится индикация «NONFAD:ON».
 - Вы можете переключаться на настройку включения/выключения выхода без затухания сигнала только в том случае, когда настройкой контроллера сабвуфера является значение «P/O:FUL» [Выход предусилителя на АС полного диапазона]. (Смотрите страницу 33.)
2. **Для включения выхода без затухания сигнала нажмите кнопку ▲.**
На дисплее появится индикация «NONFAD:ON» [Настройка включения/выключения выхода без затухания сигнала: включена].
 - Для выключения выхода без затухания сигнала нажмите кнопку ▼.

Регулирование уровня выхода без затухания сигнала

Когда выход без затухания сигнала включен, Вы можете регулировать уровень выхода без затухания сигнала.

1. **Нажатиями кнопки «AUDIO» выберите настройку выхода без затухания сигнала.**
Последовательно нажимайте кнопку «AUDIO» до тех пор, пока на дисплее не появится индикация «NONFAD:0».
2. **Нажатиями кнопки ▲ или ▼ отрегулируйте уровень выхода без затухания сигнала.**
Каждое нажатие кнопки ▲ или ▼ повышает или понижает уровень выхода без затухания сигнала. По мере повышения или понижения уровня на дисплее отображается текущая величина уровня в диапазоне от +6 до -6.

Использование фильтра высоких частот

Если Вы не хотите, чтобы низкочастотные звуки из диапазона выходных частот сабвуфера звучали из фронтальных или тыловых АС, включите настройку «HPF» [ВЧ-фильтр]. На выход из фронтальных или тыловых АС будут подаваться только те частоты, которые превышают выбранную граничную частоту.

1. **Нажатиями кнопки «AUDIO» выберите функцию «HPF».**
Последовательно нажимайте кнопку «AUDIO» до тех пор, пока на дисплее не появится индикация «HPF».
2. **Для включения фильтра высоких частот нажмите кнопку ▲.**
На дисплее появится индикация «HPF:80» [ВЧ-фильтр: 80 Гц].
 - Если настройка фильтра высоких частот ранее уже регулировалась, на дисплее вместе «HPF:80» будет отображаться ранее выбранная частота.
 - Для выключения фильтра высоких частот сигнала нажмите кнопку ▼.

3. Для того чтобы выбрать граничную частоту, нажимайте кнопку ◀ или ▶. При каждом нажатии кнопки ◀ или ▶ выбираются граничные частоты в следующем порядке: 50 – 80 – 125 (Гц)

Примечание

- Когда вы включаете функцию «SFEQ» [Эквалайзер фокусировки звука], функция «HPF» автоматически выключается. Включив функцию «HPF» после выбора установки «SFEQ», вы можете комбинировать действие функций «HPF» и «SFEQ».

Настройка уровней источников

Функция «SLA» [Регулирование уровня источников звука] позволяет Вам настроить уровень громкости каждого источника для предотвращения резких изменений громкости при переключении источников.

- Эталонном для этих настроек служит уровень громкости FM-тюнера, который остается неизменным.

1. Сравните уровень громкости FM-тюнера с уровнем того источника, который Вы хотите настроить.
2. Нажатиями кнопки «AUDIO» выберите функцию «SLA». Последовательно нажимайте кнопку «AUDIO» до тех пор, пока на дисплее не появится индикация «SLA».
3. Нажатиями кнопки ▲ или ▼ отрегулируйте уровень громкости источника. Каждое нажатие кнопки ▲ или ▼ повышает или понижает уровень громкости источника. По мере повышения или понижения уровня на дисплее отображается текущая величина уровня в диапазоне от «SLA: +4» до «SLA: -4».

Примечания

- Так как уровень громкости FM-тюнера служит эталоном, функцию настройки уровней источников невозможно применять к FM-тюнеру.
- Уровень громкости тюнера в диапазонах «MW/LW» [Средние/Длинные волны] тоже можно регулировать при помощи этой процедуры настройки уровней источников.
- Встроенный и дополнительный DVD-плееры автоматически настраиваются на одинаковый уровень громкости источников.
- Внешние устройства 1 и 2 автоматически настраиваются на одинаковый уровень громкости источников.

Исходные настройки

Процедуры регулирования исходных настроек

Процедуры исходных настроек позволяют Вам выполнять первоначальную настройку разных рабочих параметров аппарата.

① Дисплей функций

Показывает текущее состояние функции

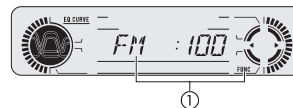

1. Нажмите кнопку «SOURCE» и удерживайте ее нажатой до тех пор, пока аппарат не выключится.
2. Нажмите кнопку «FUNCTION» и удерживайте ее нажатой до тех пор, пока на дисплее не появится название функции.
3. Нажатиями кнопки «FUNCTION» выберите одну из исходных настроек. Последовательно нажимайте кнопку «FUNCTION» для переключения между следующими исходными настройками:
 - «FM» [Шаг настройки в диапазоне FM] – «A-PI» [Автоматический поиск идентификатора программы] – «WARN» [Предупреждающий звуковой сигнал] – «AUX» [Дополнительное устройство] – «DIMMR» [Регулятор яркости дисплея] – «R-SP» [Контроллер выхода тылового канала и сабвуфера] – «TEL» [Отключение/ослабление звука при телефонном разговоре]
 Для работы с каждой конкретной настройкой используйте инструкции приведенных ниже соответствующих разделов.
 - Для отмены режима исходных настроек нажмите кнопку «BAND».
 - Вы также можете отменить режим исходных настроек, удерживая нажатой кнопку «FUNCTION» до тех пор, пока аппарат не выключится.

Установка шага радионастройки в диапазоне FM

Обычно для радионастройки методом поиска в частотном диапазоне FM используется шаг настройки, равный 50 кГц. При включении функции «AF» [Альтернативные частоты] или «TA» [Режим ожидания дорожно-транспортных сообщений] шаг радионастройки автоматически меняет свое значение на 100 кГц. Однако, когда функция «AF» включена, может оказаться предпочтительной установка шага радионастройки на значение 50 кГц.

1. Нажатиями кнопки «FUNCTION» выберите настройку «FM» [Шаг настройки в диапазоне FM]. Последовательно нажимайте кнопку «FUNCTION» до тех пор, пока на дисплее не появится индикация «FM».
2. Для того чтобы выбрать шаг настройки в диапазоне FM, нажмите кнопку ◀ или ▶. Нажатие кнопки ◀ или ▶ переключает шаг настройки в диапазоне FM между значениями 50 кГц и 100 кГц в то время, когда включена функция «AF» или «TA». Выбранное значение шага настройки в диапазоне FM будет показываться на дисплее.

Примечание

- Во время ручной настройки сохраняется шаг настройки в 50 кГц.

Исходные настройки

Включение/выключение функции «Auto PI Seek» [Автоматический поиск идентификатора программы]

Данный аппарат может автоматически искать другие радиостанции, передающие аналогичную программу, даже во время вызова из памяти предварительных настроек на радиостанции.

1. **Нажатиями кнопки «FUNCTION» выберите настройку «A-PI» [Автоматический поиск идентификатора программы].**
Последовательно нажимайте кнопку «FUNCTION» до тех пор, пока на дисплее не появится индикация «A-PI».
2. **Для включения или выключения функции «A-PI» нажмите кнопку ▲ или ▼.**
Нажатие кнопки ▲ или ▼ включит или выключит функцию «A-PI», и текущее состояние функции будет отображено на дисплее (например, «A-PI :ON» [Автоматический поиск идентификатора программы : Включен]).

Включение/выключение предупреждающего звукового сигнала

Если переднюю панель не отсоединить от головного блока в течение пяти секунд после выключения зажигания автомобиля, раздастся предупреждающий звуковой сигнал. Вы можете отключить этот предупреждающий сигнал.

1. **Нажатиями кнопки «FUNCTION» выберите настройку «WARN» [Предупреждающий звуковой сигнал].**
Последовательно нажимайте кнопку «FUNCTION» до тех пор, пока на дисплее не появится индикация «WARN».
2. **Для включения или выключения функции «WARN» нажмите кнопку ▲ или ▼.**
Нажатие кнопки ▲ или ▼ включит или выключит функцию «WARN», и текущее состояние функции будет отображено на дисплее (например, «WARN :ON» [Предупреждающий звуковой сигнал : Включен]).

Включение/выключение настройки дополнительного устройства

Совместно с данным аппаратом можно использовать дополнительные устройства. Когда к аппарату подключено дополнительное устройство, включайте настройку дополнительного устройства.

1. **Нажатиями кнопки «FUNCTION» выберите настройку «AUX» [Дополнительное устройство].**
Последовательно нажимайте кнопку «FUNCTION» до тех пор, пока на дисплее не появится индикация «AUX».
2. **Для включения или выключения настройки «AUX» нажмите кнопку ▲ или ▼.**
Нажатие кнопки ▲ или ▼ включит или выключит настройку «AUX», и текущее состояние настройки будет отображаться на дисплее (например, «AUX :ON» [Дополнительное устройство : Включено]).

Включение/выключение настройки регулятора яркости дисплея

Для того чтобы свечение дисплея не было слепящим в темное время суток, яркость дисплея автоматически приглушается при включении фар автомобиля. Вы можете включать и выключать регулятор яркости дисплея.

1. **Нажатиями кнопки «FUNCTION» выберите настройку «DIMMR» [Регулятор яркости дисплея].**
Последовательно нажимайте кнопку «FUNCTION» до тех пор, пока на дисплее не появится индикация «DIMMR».
2. **Для включения или выключения настройки «DIMMR» нажмите кнопку ▲ или ▼.**
Нажатие кнопки ▲ или ▼ включит или выключит настройку «DIMMR», и текущее состояние настройки будет отображаться на дисплее (например, «DIMMR :ON» [Регулятор яркости дисплея : Включен]).

Настройка выхода тылового канала и контроллера сабвуфера

Выход тылового канала (выход на сигнальные кабели для тыловых АС) данного аппарата можно использовать для подключения акустических систем полного частотного диапазона (установка «R-SP:FUL» или сабвуфера (установка «R-SP:S/W»). Переключите настройку выхода тылового канала на установку «R-SP:S/W». Вы можете сигнальные кабели для тыловой АС подключить непосредственно к сабвуферу без применения дополнительного усилителя.

В исходной конфигурации аппарат настроен для подключения АС полного частотного диапазона («R-SP:FUL»). Когда к выходу тылового канала подключены акустические системы полного диапазона (т.е. когда выбрана установка «R-SP:FUL»), Вы можете подключить сабвуфер к RCA-выходу канала сабвуфера. В этом случае Вы можете выбрать, использовать ли Вам разъем «P/O:S/W» [Выход предусилителя на сабвуфер], встроенный в контроллер сабвуфера (фильтр низких частот, фаза), или вспомогательный «P/O:FUL» [Выход предусилителя на АС полного диапазона].

1. **Нажатиями кнопки «FUNCTION» выберите настройку «R-SP» [Контроллер выхода тылового канала и сабвуфера].**
Последовательно нажимайте кнопку «FUNCTION» до тех пор, пока на дисплее не появится индикация «R-SP».
2. **Для переключения значения настройки выхода тылового канала нажимайте кнопку ▲ или ▼.**
Нажатия кнопки ▲ или ▼ будут переключать настройку между значениями «R-SP:FUL» (подключение АС полного частотного диапазона) и «R-SP:S/W» (подключение сабвуфера). Действующее значение настройки будет отображаться на дисплее.
 - Если к выходу тылового канала не подключен сабвуфер, то выберите установку «R-SP:FUL».
 - Если к выходу тылового канала подключен сабвуфер, настройтесь на установку «R-SP:S/W».
 - Когда выход тылового канала настроен на установку «R-SP:S/W», Вы не можете изменять настройки контроллера сабвуфера.
3. **Нажимайте кнопку ◀ или ▶ для переключения на выход сабвуфера или выход без затухания сигнала.**
Нажатия кнопки ◀ или ▶ будут приводить к переключению между выходными разъемами «P/O:S/W» и «P/O:FUL». Текущее состояние будет отображаться на дисплее.

Примечания

- Даже если Вы измените эту настройку, выходного сигнала не будет, если Вы не включите выход без затухания сигнала (смотрите раздел «Использование выхода без затухания сигнала» на странице 31) или выход сабвуфера (смотрите раздел «Использование выхода на сабвуфер» на странице 31) в меню звуковых настроек.
- Если Вы измените настройки контроллера сабвуфера, настройки выхода сабвуфера и выхода без затухания сигнала в меню звуковых настроек вернутся к своим стандартным заводским значениям.

Переключение режимов отключения/ослабления звука при телефонном разговоре

Звук от системы автоматически отключается или ослабляется, делается или принимается вызов при помощи сотового телефона, подключенного к данному аппарату.

- При отключении или ослаблении звука на дисплее отображается индикация «MUTE» [Отключение звука] или «ATT» [Ослабление звука], и любые звуковые настройки становятся невозможными.
 - Аппарат возвращается к нормальной работе, когда прекращается телефонная связь.
1. **Нажатиями кнопки «FUNCTION» выберите функцию «TEL» [Отключение/ослабление звука при телефонном разговоре].**
Последовательно нажимайте кнопку «FUNCTION» до тех пор, пока на дисплее не появится индикация «TEL».
 2. **Для переключения режимов отключения/ослабления звука при телефонном разговоре нажмите кнопку ◀ или ▶.**
Нажатия кнопки ◀ или ▶ будут переключать аппарат между режимами «TEL: MUT» [Отключение звука при телефонном разговоре] или «TEL: ATT» [Ослабление звука при телефонном разговоре]. На дисплее будет указан действующий режим.

Использование источника «AUX» [Дополнительное устройство]

Межформатный соединитель IP-BUS-RCA (продается отдельно) позволяет Вам подключать к данному аппарату дополнительное устройство, оборудованное выходным разъемом формата RCA. Подробнее об этом смотрите в инструкции для владельца межформатного соединителя IP-BUS-RCA.

Выбор «AUX» в качестве источника

1. **Нажатиями кнопки «SOURCE» [Источник] выберите «AUX» в качестве источника.** Последовательно нажимайте кнопку «SOURCE» до тех пор, пока на дисплее не появится индикация «AUX».
 - Источник «AUX» невозможно выбрать, если настройка дополнительного устройства не включена. Подробнее об этом смотрите в разделе «Включение/выключение настройки дополнительного устройства» на странице 33.

Настройка названия для источника «AUX»

Дисплейное название источника «AUX» можно изменять.

1. **Выбрав «AUX» в качестве источника, нажмите кнопку «FUNCTION» и удерживайте ее нажатой до тех пор, пока на дисплее не покажется индикация «TITLE IN» [Ввод названия].**
2. **Нажатиями кнопки ▲ или ▼ выберите букву или цифру.**
Последовательные нажатия кнопки ▲ будут выводить на дисплей буквы в алфавитном порядке **A B C ... X Y Z** или цифры в последовательности **1 2 3 ... > []**. Последовательные нажатия кнопки ▼ будут выводить на дисплей символы в обратном порядке, например, **Z Y X ... C B A**.
3. **Для перевода курсора в позицию ввода следующего символа нажимайте кнопку ▶.**
Когда нужный Вам символ отображается на дисплее, нажмите кнопку ▶ для перевода курсора в следующую позицию, после чего выберите следующий символ. Для перемещения по полю ввода в обратном направлении нажимайте кнопку ◀.
4. **По завершении ввода названия переместите курсор в последнюю позицию нажатиями кнопки ▶.**
Когда достигнут конец поля ввода, Вы нажмете кнопку ▶ еще раз, введенное название будет сохранено в памяти.
5. **Для возврата к дисплею воспроизведения нажмите кнопку «BAND».**



Настройка индикатора уровня

Вы можете выбирать из двух индикаторов уровня, хранящихся в памяти.

- **Для выбора индикатора уровня нажимайте и удерживайте нажатой кнопку «EQ».** Последовательно повторяемая операция нажатия и удержания в нажатом состоянии кнопки «EQ» переключает аппарат между следующими настройками:
Индикатор уровня 1 - Индикатор уровня 2 – Полный индикатор уровня - Индикатор уровня выключен

Пояснение сообщений об ошибках встроенного CD-плеера

Если при воспроизведении диска возникают проблемы, на дисплее может появляться то или иное сообщение об ошибке. В случае появления на дисплее сообщения об ошибке сверьтесь с приведенной ниже таблицей, чтобы узнать характер существующей проблемы и предложенный способ ее устранения. Если ошибку устранить невозможно, обратитесь по месту покупки Вашего аппарата или в ближайший Сервисный центр PIONEER.

Сообщение	Причина	Действие
ERROR- 11, 12, 17, 30	Грязный диск.	Почистите диск.
ERROR- 11, 12, 17, 30	Пощарапанный диск.	Замените диск
ERROR- 10, 11, 12, 17, 30, A0	Электрический или механический сбой.	Поочередно переключайте замок зажигания в положения «ON» [Включено] и «OFF» [Выключено]; или переключитесь на другой источник, а затем – обратно на CD-плеер.
ERROR- 22, 23	Аппарат не может воспроизводить диски этого формата.	Замените диск.
ERROR- 44	Все треки диска маркированы как пропускаемые треки.	Замените диск.
HEAT [Перегрев]	CD-плеер перегрелся.	Выключите CD-плеер и подождите, пока он остынет.

CD-плеер и уход за ним

- Пользуйтесь только дисками, имеющими маркировку Compact Disc Digital Audio, показанную на иллюстрации.
- Пользуйтесь только стандартными круглыми дисками. Если Вы будете загружать нестандартные диски неправильной формы, они могут застревать в CD-плеере или воспроизводиться неправильно.
- Перед воспроизведением проверяйте все диски на наличие трещин, царапин и деформации. Треснувшие, поцарапанные или погнутые диски не смогут воспроизводиться правильно. Не пользуйтесь такими дисками.

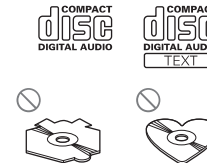

Дополнительная информация

- Когда берете диск в руки, избегайте прикосновений к записанной (не имеющей надписей) поверхности.
- Когда не пользуетесь дисками, храните их в футлярах.
- Предхраняйте диски от прямого солнечного света и высоких температур.
- Не приклеивайте этикетки, не пишите и не применяйте химические вещества к поверхности дисков.
- Чтобы стереть грязь с компакт-диска, протирайте его мягкой тканью в направлении от центра к краям.
- При использовании обогревателя в холодную погоду внутри CD-плеера может сконденсироваться атмосферная влага. Конденсация может стать причиной ненадлежащей работы CD-плеера. Если Вы думаете, что источник проблем заключается в конденсации, выключите плеер примерно на час или около того, чтобы он просох, и вытрите влажные диски мягкой тканью, чтобы удалить с них влагу.
- Толчки от движения автомобиля по дороге могут прерывать воспроизведение компакт-дисков.



Диски CD-R/CD-RW

- При использовании дисков типа CD-R/CD-RW возможно воспроизведение только «закрытых» (finalized) дисков.
- Воспроизведение дисков CD-R/CD-RW, записанных на устройстве для записи музыки на компакт-диски или на персональном компьютере, может оказаться невозможным из-за характеристик конкретного диска, царапин или грязи на диске, конденсации или грязи на объективе считывающего устройства данного аппарата и иных причин.
- Воспроизведение дисков, записанных на персональном компьютере, может оказаться невозможным из-за настроек прикладной программы и конфигурации аппаратно-программной среды. Пожалуйста, производите запись в правильном формате. (За более подробной информацией обращайтесь к производителю прикладного программного обеспечения.)
- Воспроизведение дисков CD-R/CD-RW может стать невозможным из-за воздействия прямого солнечного света, высоких температур и условий их хранения в автомобиле.
- На дисплее данного аппарата могут не отображаться названия и другая текстовая информация, записанная на дисках типа CD-R/CD-RW (в случае аудиоданных формата CD-DA).
- Аппарат поддерживает функцию пропуска треков для дисков типа CD-R/CD-RW. Треки, содержащие информацию о пропуске трека, пропускаются автоматически (в случае аудиоданных формата CD-DA).
- Когда Вы загружаете в аппарат диск CD-RW, требуется подождать более продолжительное время до начала воспроизведения, чем при загрузке стандартного компакт-диска или диска типа CD-R.
- Прежде чем пользоваться дисками CD-R/CD-RW, прочтите информацию о мерах предосторожности в обращении с ними.

Файлы формата MP3, WMA и WAV

- MP3 – сокращенное название стандарта технологии сжатия аудиоданных MPEG Audio Layer 3.
- WMA является аббревиатурой выражения Media Audio и применяется в качестве названия технологии сжатия аудиозаписей, разработанной Microsoft Corporation. Данные формата WMA могут быть кодированы при помощи Windows Media Player версии 7 (или более поздней).
- Данный аппарат воспроизводит файлы WMA, кодированные при помощи Windows Media Player версии 7, 7.1, 8 и 9.
- WAV – сокращение от слова «waveform» [волновая форма сигнала]. Обозначает стандартный формат аудиофайлов для Windows®.
- В случае использования некоторых прикладных программ для кодирования файлов WMA данный аппарат может работать неправильно.
- В случае использования некоторых прикладных программ для кодирования файлов WMA названия альбомов и иные текстовые данные могут отображаться на экране неправильно.
- Данный аппарат позволяет воспроизводить файлы MP3/WMA/WAV, записанные на дисках типа CD-ROM, CD-R и CD-RW. Можно воспроизводить записи, совместимые со стандартами ISO 9660 Level 1 и Level 2 и с файловыми системами Romeo и Joliet.
- Возможно воспроизведение дисков, поддерживающих мультисессионный режим записи.
- Файлы MP3/WMA/WAV не совместимы с пакетной передачей записанных данных.
- Максимальное число символов, которое может отображаться на дисплее для названия файла, включая расширение (.mp3, .wma или .wav), составляет 64 символа, отсчитывая с первого символа.
- Максимальное число символов, которое может отображаться на дисплее для названия папки, составляет 64 символа.
- Для файлов, записанных в соответствии с файловыми системами Romeo и Joliet, на дисплее могут отображаться только первые 64 символа.
- При использовании дисков, содержащих файлы MP3/WMA/WAV и аудиоданные (формат CD-DA), например, дисками типа CD-EXTRA и MIXED MODE CD, оба типа данных можно воспроизводить, только переключая режим между установками «MP3/WMA/WAV» и «CD-DA».
- Последовательностью выбора папок для воспроизведения и других операций становится последовательность записи, использованная программными средствами записи. По этой причине ожидаемая последовательность во время воспроизведения может не совпадать с реальной последовательностью воспроизведения. Однако существует ряд программ записи, которые допускают задание порядка воспроизведения.

Обратите внимание

- Присваивая имя файлу MP3/WMA/WAV, обязательно добавляйте соответствующее расширение имени файла (.mp3, .wma или .wav).
- Данный аппарат воспроизводит файл, имеющий расширение имени файла (.mp3, .wma или .wav), как файл формата MP3/WMA/WAV. Во избежание шумовых помех и неполадок не применяйте эти расширения для иных файлов, чем файлы формата MP3/WMA/WAV.

Дополнительная информация

Дополнительная информация о файлах MP3

- Файлы совместимы с форматами дескриптора ID3 Tag версий 1.0, 1.1, 2.2, 2.3, и 2.4, предназначенного для дисплейного отображения альбома (название диска), трека (название трека) и исполнителя (исполнитель трека).
- Функция внесения корректирующих частотных предискажений действует только при воспроизведении файлов MP3 с частотами дискретизации 32 кГц, 44,1 кГц и 48 кГц. (Возможно воспроизведение частот дискретизации 16 кГц, 22,05 кГц, 24 кГц, 32 кГц, 44,1 кГц и 48 кГц.)
- Списки воспроизведения m3u не поддерживаются.
- Аппарат не совместим с форматами MP3i (интерактивный MP3) и mp3 PRO.
- Качество звука файлов MP3, как правило, улучшается с повышением скорости передачи данных. Данный аппарат может воспроизводить записи со скоростью передачи данных от 8 до 320 Кбит/сек, но для того чтобы иметь возможность наслаждаться определенным качеством звука, рекомендуем пользоваться дисками, записанными при скорости передачи данных не ниже 128 Кбит/сек.

Дополнительная информация о файлах WMA

- Данный аппарат воспроизводит файлы WMA, закодированные при помощи Windows Media Player версий 7, 7.1, 8 и 9.
- Вы можете воспроизводить только файлы WMA с частотами дискретизации 32 кГц, 44,1 кГц и 48 кГц.
- Качество звука файлов WMA, как правило, улучшается с повышением скорости передачи данных. Данный аппарат может воспроизводить записи со скоростью передачи данных от 8 до 320 Кбит/сек, но для того чтобы иметь возможность наслаждаться определенным качеством звука, рекомендуем пользоваться дисками, записанными при скорости передачи данных не ниже 128 Кбит/сек.

Дополнительная информация о файлах WAV

- Данный аппарат воспроизводит файлы WAV, закодированные в формате LPCM или в формате MS ADPCM.
- Вы можете воспроизводить файлы WAV только с частотами дискретизации 16 кГц, 22,05 кГц, 24 кГц, 32 кГц, 44,1 кГц и 48 кГц (в формате LPCM) или с частотами 22,05 кГц и 44,1 кГц (в формате MS ADPCM). Значение частоты дискретизации на дисплее может быть округленным.
- Качество звука файлов WAV, как правило, улучшается с увеличением числа бит квантования (разрешающей способности). Данный аппарат способен воспроизводить записи с 8 и 16 (формат LPCM) или 4 (формат MS ADPCM) битами квантования, но для того чтобы иметь возможность наслаждаться определенным качеством звука, рекомендуем пользоваться дисками, записанными с более высоким числом бит квантования.

О папках и файлах MP3/WMA/WAV

- Ниже приведена схема организации диска CD-ROM с файлами MP3/WMA/WAV. Папки более низкого уровня, изображены как папки, вложенные в папку, которая выбрана в данное время.

Примечания

- Номера папок автоматически назначает данный аппарат. Пользователь назначать номера папок не может.
- Невозможно открывать и проверять папки, которые не содержат файлов MP3/WMA/WAV. (Такие папки пропускаются без отображения на дисплее номера папки.)
- Можно воспроизводить файлы MP3/WMA/WAV в иерархической системе папок, имеющей до 8 уровней. Однако при наличии многочисленных уровней иерархии папок на диске происходит некоторая задержка с началом воспроизведения. По этой причине рекомендуем создавать диски, имеющие не более 2 уровней.
- Возможно воспроизведение до 99 папок на одном диске.

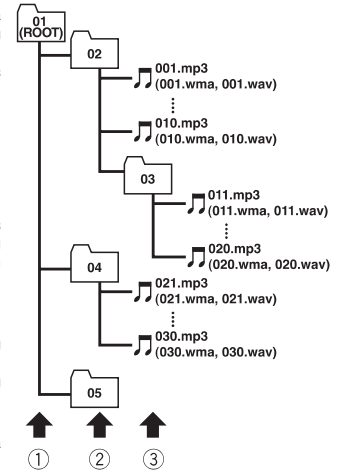

- ① Первый уровень
- ② Второй уровень
- ③ Третий уровень

Технические термины

Скорость передачи двоичных данных

Этот показатель выражает объем передаваемых каждую секунду данных в единицах «бит/сек» (битах в секунду). Чем выше эта скорость, тем больше информации имеется для воспроизведения звука. При использовании одного и того же метода кодирования (например, MP3), чем выше эта скорость, тем лучше звучание.

Дескриптор ID3 tag

Метод внедрения информации, относящейся к треку, в файл формата MP3. В состав внедренной информации могут входить название трека, имя исполнителя, название альбома, музыкальный жанр, год выпуска, комментарии и иные данные. Эти данные можно свободно редактировать, пользуясь программными средствами с функциями редактирования ID3 tag. Дескрипторы ID3 tag, хотя они и ограничены по числу символов, дают возможность просматривать информацию во время воспроизведения трека.

Формат ISO9660

Международный стандарт для логичной организации форматов папок и файлов на дисках типа CD-ROM. В формате ISO9660 существуют нормативные правила для следующих двух уровней.

«Level 1» [Уровень 1]:

Имя файла должно соответствовать формату 8.3 (имя файла может содержать до 8 символов, в число которых могут входить полубайтовые английские заглавные буквы, полубайтовые цифры и знак «-», и расширение имени файла из трех символов).

«Level 2» [Уровень 2]:

Имя файла может содержать до 31 символа (включая разделительный знак «.» и расширение имени файла). Любая папка должна содержать менее 8 уровней иерархии.

Расширенные форматы

«Joliet»: Имена файлов могут содержать до 64 символов.

«Romeo»: Имена файлов могут содержать до 128 символов.

Линейная PCM (LPCM)/Импульсная кодовая модуляция

LPCM – аббревиатура английского названия линейной импульсной кодовой модуляции, которая представляет собой систему записи сигналов, используемую для музыкальных дисков типа CD и DVD. Как правило, DVD-диски записываются с более высокой частотой дискретизации, чем диски формата CD. Поэтому DVD-диски могут обеспечить более высокое качество звука.

m3u

Списки воспроизведения, создаваемые программой «WINAMP», имеют расширение имени файла (.m3u), принятое для списков воспроизведения.

MP3

MP3 – аббревиатура названия MPEG Audio Layer 3. Стандарт технологии сжатия аудиоданных, введенный рабочей группой (MPEG) Международной организации по стандартизации (ISO). MP3 может сжимать аудиоданные примерно до 1/10 от уровня обычного диска.

MS ADPCM

Сокращенное название адаптивной дифференциальной импульсной кодовой модуляции Microsoft, которая представляет собой систему записи сигналов, используемую для мультимедийных программ Microsoft Corporation.

Мультисессионная запись

Мультисессионный метод записи позволяет позднее записывать дополнительные данные на этот же диск. При записи на диск типа CD-ROM, CD-R или CD-RW все данные с начала до конца рассматриваются как единый блок или «сессия». Мультисессионным называется любой метод записи более 2 сессий на один диск.

Число бит квантования

Число бит квантования – один из факторов, влияющих на общее качество звука. Чем выше значение этой «битовой глубины», тем лучше качество звука. Однако увеличение битовой глубины одновременно увеличивает количество данных и, следовательно, объем памяти на носителе, необходимый для их хранения.

Пакетная запись

Общее обозначение любого метода записи группы файлов единым блоком на CD-R и другие диски, аналогично записи файлов на компьютерные дискеты и жесткие диски.

VBR

«VBR» – сокращенное обозначение переменной скорости передачи данных. Вообще говоря, более широко используется CBR (постоянная скорость передачи данных). Однако, гибко регулируя скорость передачи данных в соответствии с требованиями сжатия аудиосигналов, можно добиться высшего качества звука при использовании сжатия.

WAV

WAV – сокращение от слова «waveform» [волновая форма сигнала]. Обозначает стандартный формат аудиофайлов для Windows®.

WMA

WMA является аббревиатурой выражения Media Audio и применяется в качестве названия технологии сжатия аудиозаписей, разработанной Microsoft Corporation. Данные формата WMA могут быть закодированы при помощи Windows Media Player версии 7 или более поздней. Выражения Microsoft, Windows Media и логотип Windows являются товарными знаками или зарегистрированными торговыми марками Microsoft Corporation в Соединенных Штатах и/или в других странах.

Технические характеристики

Общие характеристики

Источник питания	14,4 В постоянного тока (допустимо 10,8 – 15,1 В)
Система заземления	Минус на массу
Макс. потребляемый ток	10,0 А
Размеры (Ш x В x Г):	
DIN	
Шасси	178 x 50 x 157 мм
Выступающая часть	188 x 58 x 19 мм
D	
Шасси	178 x 50 x 162 мм
Выступающая часть	170 x 46 x 14 мм
Вес	1,5 кг

Звуковые характеристики

Максимальная выходная мощность	50 Вт x 4 50 Вт x 2/4Ω + 70 Вт x 1/2Ω (для сабвуфера)
Непрерывная выходная мощность	27 Вт x 4 (DIN 45324, +B = 14,4 В)
Импеданс нагрузки	4Ω (допустимый 4 – 8Ω [2Ω для 1 канала])
Макс. уровень/импеданс на выходе предусилителя	2,2 В/1 кΩ

Эквалайзер
(3-полосный параметрический эквалайзер):

Низкие частоты	
Частота	40/80/100/160 Гц
Фактор Q	0,35/0,59/0,95/1,15 (при усилении +6 дБ)
Коэффициент усиления	±12 дБ
Средние частоты	
Частота	200/500/1000/2000 Гц
Фактор Q	0,35/0,59/0,95/1,15 (при усилении +6 дБ)
Коэффициент усиления	±12 дБ
Высокие частоты	
Частота	3,15/8/10/12,5 кГц
Фактор Q	0,35/0,59/0,95/1,15 (при усилении +6 дБ)
Коэффициент усиления	±12 дБ

Контур тонкомпенсации

Низкие	+3,5 дБ (100 Гц), +3 дБ (10 кГц)
Средние	+10 дБ (100 Гц), +6,5 дБ (10 кГц)
Высокие	+11 дБ (100 Гц), +11 дБ (10 кГц) (уровень громкости: -30 дБ)

Регуляторы тембра

«Bass» [Низкие частоты]	
Частота	40/63/100/160 Гц
Коэффициент усиления	±12 дБ
«Treble» [Высокие частоты]	
Частота	2,5/4/6,3/10 кГц
Коэффициент усиления	±12 дБ

ФВЧ:

Частота	50/80/125 Гц
Крутизна	-12 дБ/окт.

Сабвуфер:

Частота	50/80/125 Гц
Крутизна	-18 дБ/окт.
Коэффициент усиления	±12 дБ
Фаза	Нормальная/обратная

CD-плеер

Система	Аудисистема компакт-дисков
Используемые диски	Компакт-диск
Формат сигнала:	

Частота дискретизации	44,1 кГц
Число бит квантования	16, линейное
Частотные характеристики	5 – 20 000 Гц (±1 дБ)
Отношение сигнал/шум	94 дБ (1 кГц) (схема IEC-A)

Динамический диапазон	92 дБ (1 кГц)
Количество каналов	2 (стереопара)
Формат декодирования MP3	MPEG-1 и 2 Audio Layer 3

Формат декодирования WMA	Версии 7, 7.1, 8 и 9
Формат декодирования WAV	Linear PCM и MS ADPCM

Тюнер диапазона «FM» [Частотная модуляция]

Диапазон радиочастот	87,5 – 108,0 МГц
Практическая чувствительность	8 дБ от 1 фВТ (0,7 мкВ/75Ω, моно, отношение сигнал/шум: 30 дБ)

Чувствительность при отношении сигнал/шум 50 дБ	10 дБ от 1 фВТ (0,9 мкВ/75Ω, моно)
---	---------------------------------------

Отношение сигнал/шум	75 дБ (схема IEC-A)
----------------------	---------------------

Искажения	0,3% (при 65 дБ от 1 фВТ, 1 кГц, стерео)
-----------	---

Искажения	0,1% (при 65 дБ от 1 фВТ, 1 кГц, моно)
-----------	---

Диапазон звуковых частот	30 – 15 000 Гц (±3 дБ)
--------------------------	------------------------

Переходное затухание между стереоканалами	45 дБ (при 65 дБ от 1 фВТ, 1 кГц)
---	--------------------------------------

Избирательность	80 дБ (±200 кГц)
-----------------	------------------

Тюнер диапазона «MW» [Средние волны]

Диапазон радиочастот	531 – 1602 кГц (шаг настройки 9 кГц)
----------------------	---

Практическая чувствительность	18 мкВ (отношение сигнал/шум: 20 дБ)
-------------------------------	---

Отношение сигнал/шум	65 дБ (схема IEC-A)
----------------------	---------------------

Тюнер диапазона «LW» [Длинные волны]

Диапазон радиочастот	153 – 281 кГц (шаг настройки 9 кГц)
----------------------	--

Практическая чувствительность	30 мкВ (отношение сигнал/шум: 20 дБ)
-------------------------------	---

Отношение сигнал/шум	65 дБ (схема IEC-A)
----------------------	---------------------

Примечание

В целях улучшения устройства технические характеристики и конструкция могут быть изменены без специального извещения.

PIONEER CORPORATION

4-1, MEGURO 1-CHOME, MEGURO-KU, TOKYO 153-8654, JAPAN

PIONEER ELECTRONICS (USA) INC.

P.O. Box 1540, Long Beach, California 90801-1540, U.S.A.
TEL: (800) 421-1404

PIONEER EUROPE NV

Haven 1087, Keetberglaan 1, B-9120 Melsele, Belgium
TEL: (0) 3/570.05.11

PIONEER ELECTRONICS ASIACENTRE PTE. LTD.

253 Alexandra Road, #04-01, Singapore 159936
TEL: 65-472-1111

PIONEER ELECTRONICS AUSTRALIA PTY. LTD.

178-184 Boundary Road, Braeside, Victoria 3195, Australia
TEL: (03) 9586-6300

PIONEER ELECTRONICS OF CANADA, INC.

300 Allstate Parkway, Markham, Ontario L3R 0P2, Canada
TEL: (905) 479-4411

PIONEER ELECTRONICS DE MEXICO, S.A. de C.V.

Bldv. Manuel Avila Camacho 138 10 piso
Col. Lomas de Chapultepec, Mexico, D.F. 11000
TEL: 55-9178-4270

先鋒股份有限公司

總公司: 台北市中山北路二段44號13樓
電話: (02) 2521-3588

先鋒電子(中國)有限公司

香港辦事處: 香港銅鑼灣告士打道280號世界貿易中心
17樓1704-06室
電話: (0852) 2848-6488