

## Indledning

Tillykke med dit nye fjernsyn, som vi håber, du vil få megen glæde af. Denne brugsanvisning hjælper dig med at installere og betjene fjernsynet. Vi opfordrer dig til at læse brugsanvisningen, inden du tager fjernsynet i brug. Vi håber, teknologien i dette fjernsyn opfylder dine forventninger.

## Indhold

### Indstillinger

Præsentation af LCD-fjernsynet .....	2
Fjernbetjeningens knapper .....	3
Placering og indstilling .....	4
Hurtig indstilling af programmer .....	5
Sortering af programmer .....	5
Valg af sprog og land .....	6
Automatisk indlæsning .....	6
Programnavn .....	6
Manuel indlæsning .....	7

### Anvendelse

Anvendelse som radio .....	7
Indstilling af billede .....	8
Indstilling af lyd .....	8
Indstilling af andre finesser .....	8
Tv-vækning .....	9
Låsning af fjernsyn .....	9
Tekst-tv .....	10

### Tilslutning af andet udstyr

Videobåndoptager .....	11
Andet udstyr .....	11
Tilslutninger på sidepanelet .....	11
Vælge af det tilsluttede udstyr .....	11

Gode råd .....	12
----------------	----



### Rengøring af fjernsynet

Tør skærmen og kassen af med en ren, blød og fnugfri klud.  
Brug ikke spritholdige rengøringsmidler eller opløsningsmidler.

Dansk

Norsk

Svenska

Suomi

Español

Portugués

## Præsentation af LCD-fjernsynet

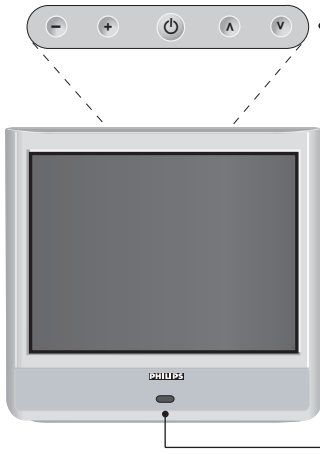

### Knapperne ovenpå fjernsynet:

- : Bruges til at tænde og slukke fjernsynet.
- - + : Bruges til at indstille lydstyrken.
- : Bruges til at vælge programmer.
- MENU: Bruges til at åbne og lukke menuerne.  
Tryk samtidigt på de to knapper - og +.  
Knapperne bruges til at vælge en indstilling, og knapperne - + bruges til at lagre den aktuelle indstilling.

*Bemærk: Når funktionen BØRNELÅS er aktiveret, er knapperne - + og ikke aktive (se menuen FINESSER, side 9).*

Infrarøde følere og kontrollampe for tændt fjernsyn.

### Bag på fjernsynet:

De vigtigste tilslutningsstik er placeret under fjernsynet.

Yderligere oplysninger om tilslutninger finder du på side 12.

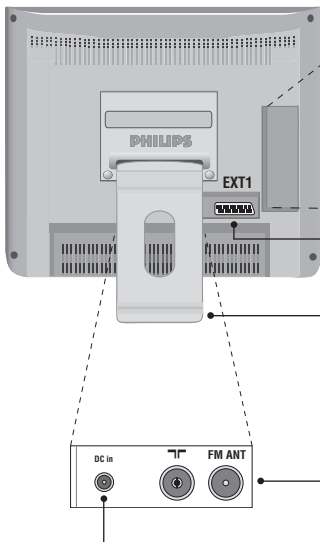

Tilslutninger på sidepanelet

EXT1/SCART-stik

Stilbar fod.

*Foden kan afmonteres og erstattes med et monteringsæt til ophæng af fjernsynet på en væg. Monteringsættet kan købes som ekstraudstyr (kontakt forhandleren).*

Stik til fjernsyns- og radioantenne

Stik til jævnstrømsforsyning.

# Fjernbetjeningens knapper

## Lydindstilling

Giver mulighed for at skifte programmer i STEREO og NICAM STEREO til MONO eller, ved tosprogede udsendelser, at vælge mellem DUAL I og DUAL II. Hvis lyden skiftes til MONO, vises det i rødt.

## Automatisk slukning

For at vælge det tidsrum, hvor fjernsynet automatisk går i standby (fra 0 til 240 minutter).

## Information på skærm

For at vise / fjerne programmets nummer; navn (hvis det findes), klokkeslæt, lyd gengivelse og den tid, der er tilbage, indtil apparatet slukker. Tryk i 5 sekunder for at vise programnummeret permanent på skærmen.

**Menu:** Anvendes til at åbne eller lukke menuerne.

## Markør / Formatet 16:9

Disse 4 taster bruges til at flytte rundt i menuerne. Tasterne < > bruges til at forstørre eller formindske billedet i højden.

## Lydstyrke

Til at slukke eller tænde for lyden.

## Mute

Afbrydelse eller aktivering af lyden.

## Taltaster

Giver direkte adgang til programmerne. Hvis programnummeret er to cifret, skal du indtaste det andet ciffer, inden strengen forsvinder.

## Valg af EXT-stik (side 11)

Tryk flere gange for at vælge et tilsluttet apparat.

## Funktionen Radio / Tv

Skift mellem funktionen Radio eller Tv.

## Standby

For at sætte fjernsynet i standbystilling. For at tænde for fjernsynet igen trykkes på ⏻, P, ⏪ eller ⏩.

## Knapper til tekst-tv (side 10)

### Programliste

Til at vise status på programlisten. Brug derefter knapperne ⏪ ⏩ for at vælge et program. Tryk på knappen ⏪ for at vise programmet. Symbolet 🔒 vises foran de programmer, der er låste (se side 9), og ⏪ vises foran de programmer, der ikke er låst.

## Billed- og lydindstillinger

Til at få adgang til en række forudindstillede billed- og lydindstillinger: Indstillingen PERSONAL modsvarer de indstillinger, der er foretaget i menuerne.

## Visning af Tekst-tv (s. 10)

## Valg af fjernsynsprogrammer

For at bevæge sig op eller ned mellem programmerne. Nummeret (navnet) og lyd gengivelsen vises i få sekunder. For visse programmer udstyret med tekst-tv vises programmets titel nederst på skærmen.

## Foregående program

For at komme tilbage til det sidst sete program.

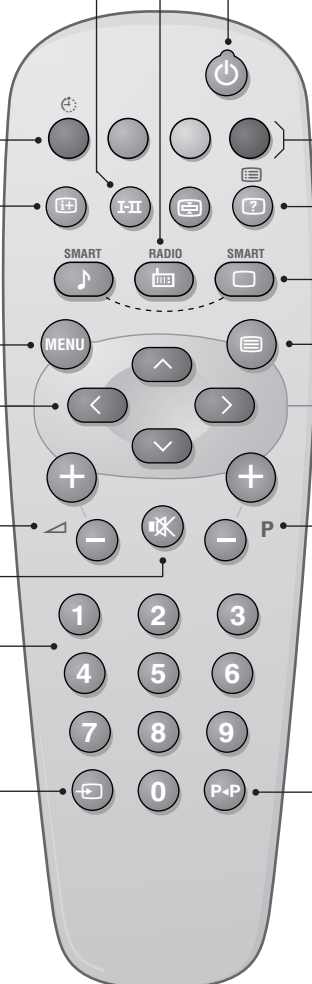

## Placering og tilslutninger

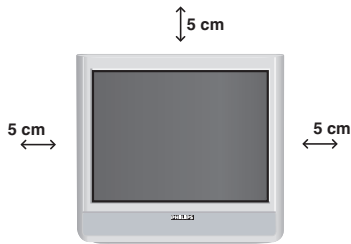

### 1 Placering af fjernsynet

Stil fjernsynet på et solidt og stabilt underlag. Anvend ikke vand og varme genstande (lampe, stearinlys, varmeovn osv.) i nærheden af fjernsynet. Ventilationsrillerne bag på fjernsynet må ikke tildækkes.

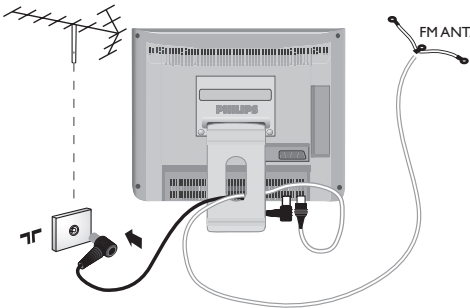

### 2 Tilslutning af antenner

- Sæt antennestikket i kontakten  bag på apparatet.
- Tilslut det medfølgende radioantennekabel til stikket FM ANT i bunden af fjernsynet og den anden ende til dit antennestik.
- Antennekablerne kan føres igennem fjernsynets fod.

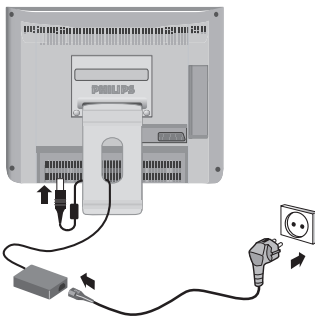

### 3 Tilslutning af strømforsyningen

Fjernsynet strømforsynes via den medfølgende jævnstrømsadapter (spændingsværdien er anført på etiketten). Brug kun den AC-DC-adapter, der leveres sammen med fjernsynet.

- Tilslut adapterens stik til DC-stikket på fjernsynet. Sørg for der er fri plads rundt om adapteren til luftcirkulation.
- Tilslut netledningen til adapteren og sæt netstikket i en stikkontakt (220-240 V / 50 Hz).

Se side 12 med hensyn til tilslutning af andre apparater.

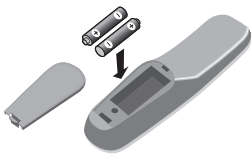

### 4 Fjernbetjening

Indsæt de to medfølgende R6-batterier i fjernbetjeningen, så polerne vender rigtigt.

De batterier, der leveres med apparatet, indeholder hverken kviksølv eller nikkel-kadmium af hensyn til miljøet. Smid ikke de brugte batterier ud med husholdningsaffaldet men benyt de tilgængelige indsamlingsmetoder.

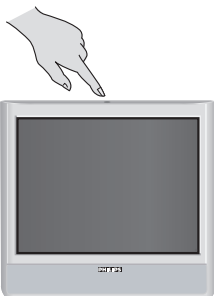

### 5 Tænde fjernsynet

Tryk på tænd-/slukknappen for at tænde fjernsynet. En grøn kontrollampe tændes, og skærmen tænder. Hvis fjernsynet er i standby (rød kontrollampe), skal du trykke på tasten P  på fjernbetjeningen. Kontrollampen blinker, når du bruger fjernbetjeningen. Gå derefter til afsnittet om hurtig installering på side 5.

## Hurtig indstilling af programmer

Første gang du tænder fjernsynet, vises en menu på skærmen. I denne menu kan du vælge det sprog, menuerne skal vises på:



Hvis menuen ikke vises, første gang du tænder fjernsynet, skal du trykke på knapperne - og + på fjernsynet og holde dem inde i 8 sekunder for at få menuen frem.

- 1 Brug knapperne  $\uparrow$   $\downarrow$  på fjernbetjeningen for at vælge det ønskede sprog. Tryk på knappen  $\rightarrow$  for at bekræfte.
- 2 Vælg derefter det ønskede land med knapperne  $\uparrow$   $\downarrow$ . Tryk på knappen  $\rightarrow$  for at bekræfte. Vælg ANDET, hvis det ønskede land ikke står på listen.

- 3 Søgningen starter automatisk og varer nogle minutter. Søgningens status vises sammen med antallet af fundne programmer. Når søgningen er færdig, lukker menuen. For at forlade eller afbryde søgningen, tryk på knappen  $\text{MENU}$ . Hvis der ikke er fundet nogen programmer, så læs afsnittet "Gode råd" på side 12.

- 4 Hvis senderen eller kabelnettet udsender signaler med automatisk sortering, vil programmerne blive korrekt nummereret.

- 5 Hvis det ikke er tilfældet, vil programmerne blive nummereret i omvendt rækkefølge fra 99, 98, 97, ...

Du skal bruge menuen SORTERE, hvis du vil give programmerne nye numre.

Visse sendere eller kabelnet udsender deres egne sorteringsparametre (region, sprog, osv.).

Hvis dette er tilfældet, skal du angive dit valg ved hjælp af knapperne  $\uparrow$   $\downarrow$  og bekræfte med  $\rightarrow$ .

## Sortering af programmer

- 1 Tryk på knappen  $\text{MENU}$ . Hovedmenuen vises på vises på skærmen.
- 2 Vælg INDSTILL. med  $\downarrow$  og tryk på  $\rightarrow$ . Menuen INDSTILL. vises:

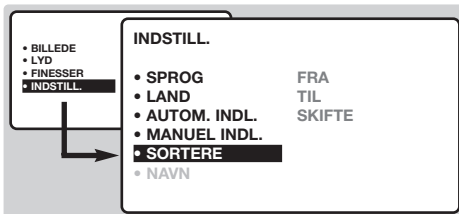

- 3 Vælg SORTERE ved hjælp af knappen  $\downarrow$ , og tryk på  $\rightarrow$ . Menuen SORTERE vises. Valgmuligheden FRA er nu aktiv. **Bemærk!** Denne menu virker på følgende måde:
  - "FRA" (indtast nummeret på det aktuelle program),
  - "TIL" (indtast det nye nummer),
  - "SKIFTE" (nummeret ændres).

- 4 Vælg det program, du vil ændre nummeret på, ved hjælp af knapperne  $\leftarrow$   $\rightarrow$  eller  $\text{0}$  til  $\text{9}$ . **Eksempel:** Hvis du vil ændre FRA program nr. 78 TIL program nr. 2, skal du indtaste  $\text{7}$   $\text{8}$ .
- 5 Vælg TIL med knappen  $\downarrow$  og indtast det nye nummer, der skal bruges, med knapperne  $\leftarrow$   $\rightarrow$  eller  $\text{0}$  til  $\text{9}$  (indtast  $\text{2}$  i dette eksempel).
- 6 Vælg SKIFTE med knappen  $\downarrow$  og tryk på  $\rightarrow$ . På skærmen vises meddelelsen SKIFTET, når ændringen er gennemført. I vores eksempel er program nr. 78 nu ændret til program nr. 2, og program nr. 2 er ændret til program nr. 78.
- 7 Vælg FRA med knappen  $\uparrow$  og gentag trin 4 til 6 lige så mange gange, som der er programmer, der skal ændres nummer på.
- 8 Tryk på knappen  $\text{MENU}$  for at lukke menuerne.

## Valg af sprog og land

- 1 Tryk på knappen **(MENU)** for at få vist hovedmenuen.
- 2 Vælg **INDSTILL.** med **(V)** og tryk på **(>)**. Menuen **INDSTILL.** vises. **SPROG** er nu aktiv.

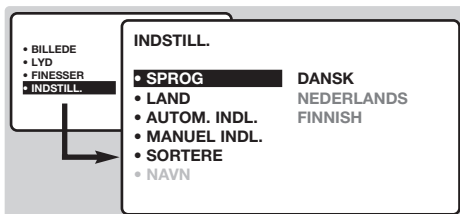

- 3 Tryk på **(>)** for at få adgang til menuen **SPROG**.
- 4 Vælg sproget ved hjælp af knapperne **(^)** **(v)**. Menuerne vises herefter på det valgte sprog.
- 5 Tryk på **(<)** for at afslutte menuen **SPROG**.
- 6 Vælg **LAND** med **(v)** og tryk på **(>)**.
- 7 Vælg det ønskede land ved hjælp af knapperne **(^)** **(v)**.  
*Vælg ANDET, hvis det ønskede land ikke står på listen.*
- 8 Tryk på knappen **(<)** for at afslutte menuen **LAND**.
- 9 Tryk på knappen **(EP)** for at afslutte menuerne.

## Automatisk indlæsning

I denne menu kan du starte en automatisk søgning efter alle de programmer, der udsendes i det område, du bor i, eller via kabelnettet.

- 1 Udfør først ovenstående trin **(1)** til **(8)** som beskrevet ovenfor.
- 2 Vælg **AUTOM. INDL.** med **(v)** og tryk på **(>)**. Søgningen starter. Efter et par minutter vises menuen **INDSTILL.** igen.

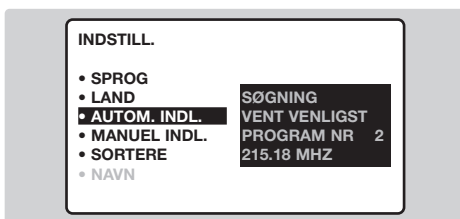

- 3 Hvis senderen eller kabelnettet udsender signaler med automatisk sortering, vil programmerne blive korrekt nummereret.
- 4 Hvis det ikke er tilfældet, vil programmerne blive nummereret i omvendt rækkefølge fra 99, 98, 97... . Du skal bruge menuen **SORTERE**, hvis du vil give programmerne nye numre.  
*Visse sendere eller kabelnet udsender deres egne sorteringsparametre (region, sprog, osv.). Hvis dette er tilfældet, skal du angive dit valg ved hjælp af knapperne **(^)** **(v)** og bekræfte med **(>)**.  
For at forlade eller afbryde søgningen, tryk på knappen **(MENU)**. Hvis intet program er fundet, se kapitlet "Gode råd" på side 12.*
- 5 Tryk på tasten **(EP)** for at lukke menuerne.

## Programnavn

Hvis du vil, kan du navngive de 40 første programmer (nr. 1 til 40).

- 1 Tryk på knappen **(MENU)**.
- 2 Vælg **INDSTILL.** med **(v)** og tryk på **(>)**. Menuen **INDSTILL.** vises.
- 3 Tryk 5 gange på knappen **(v)** for at vælge **NAVN** (skjult nederst på skærmen), og tryk på knappen **(>)**. Menuen vises :

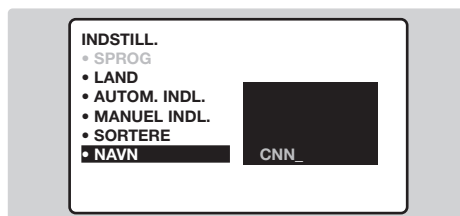

- 4 Vælg det program, som du vil give et navn, ved hjælp af tasterne **(0)** **(9)** eller **(-)** **P** **(+)**.  
*Bemærk! Under installationen navngives programmerne automatisk, hvis identifikationssignalet overføres.*
- 5 Flyt rundt i navnets visningsområde (5 tegn) ved hjælp af tasterne **(<)** **(>)**.
- 6 Vælg tegn med tasterne **(^)** **(v)**.
- 7 Tryk på **(MENU)**, når du har skrevet hele navnet. Programmets navn er nu indlæst i hukommelsen.
- 8 Gentag trin **(4)** til **(7)** for hvert program, du vil tildele et navn.
- 9 Tryk på **(EP)** for at afslutte menuerne.

## Manuel indlæsning

I denne menu kan du indlæse programmerne enkeltvis.

- 1 Tryk på knappen **MENU**.
- 2 Vælg **INDSTILL.** med **(V)** og tryk på **(>)**.  
Menuen **INDSTILL.** vises.
- 3 Vælg **MANUEL INDL.** med **(V)** og tryk på **(>)**.  
Menuen vises :

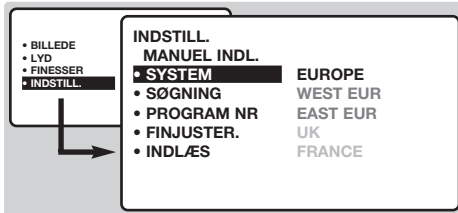

- 4 Tryk på **(>)** for at få adgang til menuen **SYSTEM**. Tryk på knapperne **(^)** **(v)** for at vælge **EUROPE** (automatisk søgning\*) eller manuel søgning med: **WEST EUR** (standarden BG), **EAST EUR** (standarden DK), **UK** (standarden I) eller **FRANCE** (standarden LL'). Tryk derefter på knappen **(<)** for at lukke menuen.

\* *Undtagen for Frankrig (standarden LL').*

*Her skal du vælge FRANCE.*

- 5 Vælg **SØGNING** og tryk på **(>)**. Søgningen begynder. Så snart et program er fundet, standser søgningen. Gå videre til pkt. **7**. Hvis du kender frekvensen for det program, du ønsker at modtage, kan du indtaste den direkte med knapperne **0** til **9**.  
*Hvis intet program er fundet, se afsnittet "Gode råd" på side 12.*

- 6 Hvis modtagelsen ikke er tilfredsstillende, vælg **FINJUSTER.** og hold knappen **(<)** eller **(>)** trykket ind.
- 7 Vælg **PROGRAM NR** og brug knapperne **(<)** **(>)** eller **0** til **9** til at indtaste det ønskede nummer.
- 8 Vælg **INDLÆS** og tryk på **(>)**. Meddelelsen **INDLÆST** vises. Programmet er nu indlæst.
- 9 Gentag trinene **5** til **8** for hvert program, der skal indlæses.

**For at afslutte:** Tryk på **(OFF)** knappen.

## Anvendelse som radio

### Valg af radio

Tryk på knappen **(TV)** på fjernbetjeningen for at indstille fjernsynet til radio. Når funktionen radio er valgt, vises stationens nummer, navn (hvis tilgængelig), frekvens og lydfunktionen på skærmen.  
*Brug menuen NAVN til at indtaste stationernes navne (side 7).*

### Valg af programmer

Tryk på knapperne **0** **9** eller **(-)** **P** **(+)** for at vælge FM-stationer (fra 1 til 40).

### Liste over radiostationer

Tryk på knappen **(≡)** for at vise/skjule listen over radiostationer. Brug derefter markøren til at vælge en station.

### Brug af radiomenuer

Tryk på knappen **(MENU)** for at få adgang til specielle indstillinger for radioen.

### Søgning efter radiostationer

Hvis du har foretaget en hurtig installation, er alle tilgængelige FM-stationer blevet gemt. Brug menuen **AUTOM. INDL.** (for en komplet søgning) eller **MANUEL INDL.** (for at søge efter én station ad gangen), når du starter en ny søgning. Med menuerne **SORTERE** og **NAVN** kan du sortere eller navngive radiostationerne. Disse menuer virker på samme måde som fjernsynsmenuerne.

### Screensaver

I menuen **INDSTILLINGER** kan du aktivere/deaktivere screensaveren. Klokkeslæt, stationens frekvens og navn (hvis tilgængelig) vises på skærmen.

## Indstilling af billede

- 1 Tryk på knappen **MENU** og derefter på **>**.

Menuen BILLEDE vises :

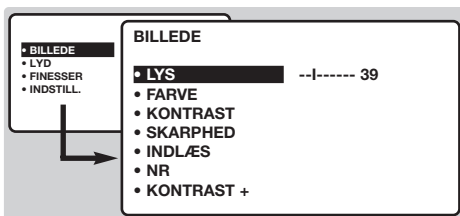

- 2 Vælg det menupunkt, der skal indstilles, ved hjælp af knapperne **↑** **↓**, og indstil med knapperne **<** **>**.

*Bemærk!* Dette er en rullemenu. Hold knappen **↓** nede for at få adgang til de indstillinger, der er skjult nederst på skærmen.

- 3 Vælg INDLÆS, når du er færdig med at indstille, og tryk på **>** for at gemme de nye indstillinger.

- 4 Tryk på **EXIT** for at afslutte menuerne.

**Der er følgende indstillingsmuligheder:**

- LYS: Ændrer billedets lysforhold.
- FARVE: Ændrer billedets farveintensitet.
- KONTRAST: Ændrer forskellen mellem lyse og mørke farvetoner.
- SKARPHED: Ændrer billedets skarphed.
- INDLÆS: Indlæser billedets indstillinger.
- NR : Formindskelse af billedets støjniveau (sne) i tilfælde af dårlige modtagerforhold.
- KONTRAST +: Aktiverer/deaktiverer den automatiske kontrastjustering, så billedets mørke områder bliver mørkere, mens detaljerne bevares.

## Indstilling af lyd

- 1 Tryk på knappen **MENU**, vælg LYD med **↓** og tryk på **>**. Menuen LYD vises :

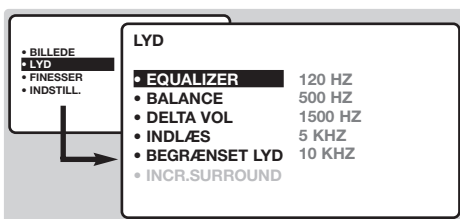

- 2 Vælg det menupunkt, der skal indstilles, ved hjælp af knapperne **↑** **↓**, og indstil med tasterne **<** **>**.

- 3 Vælg menupunktet INDLÆS, når du er færdig med at indstille, og tryk på knappen **>** for at gemme de nye indstillinger.

- 4 Tryk på **EXIT** for at afslutte menuerne.

**Der er følgende indstillingsmuligheder:**

- EQUALIZER: For at justere lydens tone (fra bas: 120 Hz til diskant: 10 kHz).

- BALANCE: Afbalancerer lyden i venstre og højre højttaler.
- DELTA VOL (regulering af lyd): Bruges til at regulere forskellen på lydstyrken, der findes mellem de forskellige programmer eller EXT-stikkene. Denne indstilling kan bruges i forbindelse med programmerne 1 til 40 og EXT-stikkene. Knapperne **⊖** **P** **⊕** kan bruges til at udligne niveauerne for forskellige kanaler.
- INDLÆS: Indlæser lydindstillingerne i hukommelsen.
- BEGRÆNSET LYD: Bruges som automatisk kontrol af lydstyrken for at undgå pludselige udsving med for høj lydstyrke (især når man skifter programmer eller under reklameindslag).
- INCR. SURROUND: For at aktivere / deaktivere surround lydeffekten. I stereo får man indtryk af, at der er større afstand mellem højttalerne. I mono efterlignes stereo-spatialeffekten.

## Indstilling af andre finesser

- 1 Tryk på **MENU**, vælg FINESSEER med **↓** og tryk på **>**. Vælg blandt følgende indstillinger:

- 2 TIMER, BØRNELÅS og FORÆLDREKONTR:  
Se næste side.

- 3 SELECT MODE: Bruges til at indstille fjernsynet til radio eller tv.

- 4 Tryk på **EXIT** for at afslutte menuen.



## Tv-vækning

Med denne menu kan du bruge fjernsynet som vækkeur.

- 1 Tryk på knappen **MENU**.
- 2 Vælg **FINESSER** med **(V)** og tryk to gange på **(>)**. Menuen **TIMER** vises :

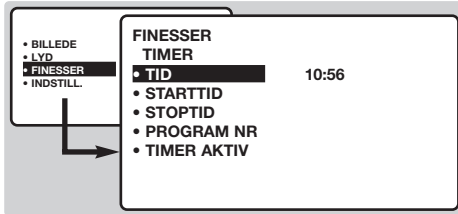

- 3 Tryk på **(>)** for at få adgang til og afslutte undermenuerne.

Indstil ved hjælp af knapperne **(^)** **(v)** :

- 4 **TID**: Indtast det aktuelle klokkeslæt.  
*Bemærk!* Klokkeslættet indstilles automatisk, hver gang fjernsynet tændes ved hjælp af tekst-tv-oplysningerne fra program nr. 1. Hvis dette program ikke sender tekst-tv, bliver klokkeslættet ikke opdateret.

- 5 **STARTTID**: Indtast klokkeslæt for tænding af fjernsynet.
- 6 **STOPTID**: Indtast klokkeslæt for slukning af fjernsynet.
- 7 **PROGRAM NR**: Indtast nummeret på det program, der skal aktiveres ved vækning. På modeller med radio kan der vælges en FM-radiostation med tasterne **(<)** **(>)** (tasterne **(0)** **(9)** bruges kun til at vælge tv-programmer).
- 8 **TIMER AKTIV**: Du kan nu vælge:
  - **EEN GANG** for vækning én gang,
  - **DAGLIG** for vækning hver dag,
  - **SLUK** for at annullere vækning.
- 9 Tryk på **(b)** for at sætte fjernsynet i standbystilling. Det tændes automatisk på det programmerede tidspunkt. Hvis du efterlader fjernsynet tændt, vil det blot skifte program på det angivne tidspunkt.

En kombination af funktionerne **BØRNELÅS** og **TIMER** kan f.eks. bruges til at begrænse den tid, dine børn tilbringer med at se fjernsyn.

## Låsning af fjernsyn

Du kan låse bestemte programmer eller helt forbyde brug af fjernsynet ved at låse knapperne.

### Låsning af programmer

- 1 Tryk på knappen **MENU**.
- 2 Vælg **FINESSER** med **(V)** og tryk på **(>)**.
- 3 Vælg **FORÆLDREKONTR** med **(V)** og med **(V)** og tryk på **(>)**.
- 4 Indtast den hemmelige adgangskode. Første gang skal koden 0711 indtastes to gange. Menuen vises.

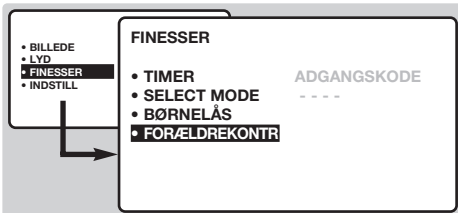

- 5 Tryk på **(>)** for at få adgang til menuen.
- 6 Vælg det ønskede program ved hjælp af knapperne **(^)** **(v)**, og tryk på **(>)** for at bekræfte. Symbolet **f** vises foran de programmer eller de stik, som er låst.
- 7 Tryk på knappen **(b)** for at afslutte. Hvis du senere vil se et program, der er låst, skal du indtaste adgangskoden. Ellers forbliver skærmen sort.

Hvis du vil låse et program, som er kodet og tilsluttet en ekstern dekoder, skal du låse det pågældende **EXT**-stik.

### For at låse programmerne op:

Gentag trin **1** til **4**, vælg derefter **SLET ALT** og tryk på knappen **(>)**.

### For at ændre adgangskoden:

Gentag trin **1** til **4** og derefter:

- 5 Vælg **ÆNDRE KODE**, og indtast derefter den valgte kode på 4 cifre.
- 6 Indtast koden en gang mere for at bekræfte den. Den nye kode er nu gemt.
- 7 Tryk på knappen **(b)** for at afslutte menuerne.

Hvis du har glemt din adgangskode, skal du taste universalkoden 0711 to gange.

### Låsning af knapper

- 1 Tryk på knappen **MENU**, vælg **FINESSER** med **(V)** og tryk derefter på **(>)**.
- 2 Vælg **BØRNELÅS** med **(V)** og tryk på **(>)** for at indstille funktionen på **TÆNDT**.
- 3 Sluk fjernsynet og gem fjernbetjeningen. Fjernsynet kan nu ikke anvendes, fordi det kun kan tændes ved hjælp af fjernbetjeningen.
- 4 Annuller denne funktion ved at indstille **BØRNELÅS** på **SLUK**.

## Tekst-tv

Tekst-tv er et informationssystem, der udsendes på visse kanaler og læses som en avis. Via funktionen Tekst-tv kan man få adgang til undertekster for hørehæmmede eller personer, som ikke forstår sproget i det viste program, f.eks. ved kabel-tv, satellitprogrammer mv.



### Tryk på:



#### Aktivere Tekst-tv

### For at:

Aktivering af tekst-tv, skift til gennemsigtig visning og afslutning af tekst-tv. Indholdsfortegnelsen vises med listen over de afsnit, du har adgang til. Hvert afsnit er mærket med et 3-cifret sidetal.

*Hvis den valgte kanal ikke udsender tekst-tv, vises meddelelsen 100, og skærmen forbliver sort. Afslut tekst-tv, og vælg en anden kanal.*



#### Valg af en side

Indtast det ønskede sidetal med knapperne 0 til 9 eller P +.

Eksempel: Indtast 1 2 0 for at gå til side 120. Nummeret vises øverst til venstre på skærmen, sidetælleren aktiveres, og derefter vises siden. Gentag fremgangsmåden for at se en anden side.

*Hvis sidetælleren bliver ved med at søge, betyder det, at siden ikke bliver sendt. Vælg i så fald et andet sidetal.*



#### Direkte adgang til et afsnit

Der vises farvede områder nederst på skærmen. De fire farvede knapper giver adgang til de tilsvarende afsnit eller sider.

*De farvede områder blinker, hvis afsnittet eller siden ikke er tilgængelig.*



#### Indholdsfortegnelse

For at vende tilbage til indholdsfortegnelsen (normalt på side 100).



#### Forstørrelse af en side

For at se først den øverste halvdel og så den nederste halvdel og derefter vende tilbage til normal størrelse.



#### Stop bladrning i undersider

Visse sider indeholder undersider, der vises automatisk. Denne tast bruges til at standse eller genoptage automatisk visning af undersider. Tegnet vises øverst til venstre på skærmen.



#### Skjulte oplysninger

For at vise eller fjerne de skjulte oplysninger, f.eks. løsninger til spil.



#### Foretrukne sider

I tekst-tv-programmerne 0 til 40 kan man gemme de fire foretrukne sider, der derefter bliver direkte tilgængelige med de farvede knapper dvs. den røde, grønne, gule og blå knap.

1 Tryk på knappen for at skifte til funktionen med de foretrukne sider.

2 Vis den side i tekst-tv, som skal gemmes.

3 Tryk på knappen og derefter på den ønskede farvede knap. Nu er siden indlæst.

4 Gentag trinene 2 og 3 med de andre farvede knapper.

5 Når du herefter ser tekst-tv, vises de foretrukne sider i farver nederst på skærmen.

Tryk på for at vælge de sædvanlige afsnit igen.

Tryk på i 5 sekunder for at slette alt.

## Tilslutning af andet udstyr

EXT1-stikket har audio-, video- og RGB-indgange samt video- og RGB-udgange.

### Videobåndoptager

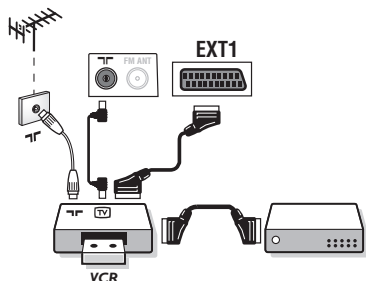

#### Videobåndoptager eller dvd-optager

Tilslut udstyret som vist på tegningen. Brug et SCART-kabel af god kvalitet.

Hvis din videobåndoptager ikke er udstyret med stik til eksternt udstyr, kan du kun anvende antenneforbindelsen.

Derfor skal du finde test-signalet til videobåndoptageren og give det program-nummeret 0 (se manuel iindlæsning side 7). For at se videobilledet trykkes på **0**.

#### Videobåndoptager med dekoder

Tilslut dekoderen til videobåndoptagerens andet SCART-stik. Du kan så optage kodede udsendelser.

### Andet udstyr

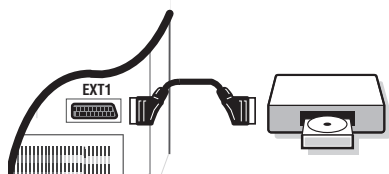

#### Satellit-modtager, dekoder, dvd, spilcomputer, osv.

Tilslut udstyret som vist på tegningen.

### Tilslutninger på sidepanelet

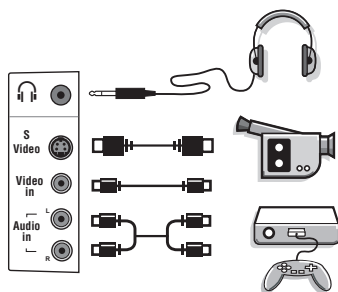

Udfør tilslutningerne som vist på tegningen.

Vælg **EXT3** med tasten **EXT3**.

Hvis apparatet er i mono, skal lydsignalet tilsluttes på indgangen **AUDIO L**. Lyden gengives automatisk i fjernsynets højre og venstre højttaler.

#### Hovedtelefoner

Når hovedtelefonerne er tilsluttet, er fjernsynets lyd afbrudt.

Brug tasterne **-** **▲** **+** til at indstille lydstyrken.

Hovedtelefonernes impedans skal ligge mellem 32 og 600 ohm.



### For at vælge det tilsluttede udstyr

Tryk på knappen **EXT3** for at vælge **EXT1** samt **EXT3**.

De fleste apparater (dekoder, videobåndoptager) udfører selv omskiftningen.

## Gode råd

<b>Dårligt billede</b>	Nærliggende bakker eller høje bygninger kan forårsage dobbelte billeder, ekko eller skygger. I så tilfælde prøv at indstille billedet manuelt (se pkt. 6 i afsnittet "Manuel indlæsning" på side 7) eller ændre den udvendige antennes retning. Giver din antenne dig mulighed for at modtage udsendelser i dette frekvensområde (UHF eller VHF)?
<b>Billedet mangler helt</b>	Har du sat antennestikket rigtigt i? Har du valgt det rigtige system? (side 7). Et dårligt forbundet antennestik eller en dårlig forbindelse til eksternt udstyr er ofte årsag til problemer med billede eller lyd (det sker, at stikkene går fra hinanden, når man flytter eller drejer fjernsynet). Kontrollér alle tilslutningerne.
<b>Det eksterne udstyr giver et sort/hvidt billede</b>	For at afspille et videobånd skal du kontrollere, at det er blevet indspillet med samme standard (PAL, SECAM, NTSC), som din videooptager kan gengive.
<b>Lyden mangler helt</b>	Hvis visse programmer er helt uden lyd, men billedet vises, er det fordi, du ikke har valgt det rigtige tv-system. Gentag indstillingen SYSTEM (side 7). Virker den forstærker, der er tilsluttet fjernsynet, ikke? Kontrollér, at du ikke har byttet om på lydudgang og lydindgang.
<b>Hvis fjernbetjeningen ikke virker</b>	Fjernsynet reagerer ikke på fjernbetjeningen. Kontrollampen blinker ikke, når du bruger fjernbetjeningen? Udskift batterierne.
<b>Standby</b>	Når du tænder fjernsynet, forbliver det i standby og meddelelsen BØRNESIKRING vises, når du bruger fjernsynets knapper? Funktionen BØRNELÅS er slået til (se side 9). Hvis fjernsynet ikke modtager noget signal i 15 minutter, slår det automatisk over på standby. Fjernsynet er udstyret med en energisparefunktion, så strømforbruget i standby-funktionen er meget lavt (mindre end 1 W).
<b>Rengøring af fjernsynet</b>	Tør skærmen og kassen af med en ren, blød og fnugfri klud. Brug ikke spritholdige rengøringsmidler eller opløsningsmidler.
<b>Regler for genbrug</b>	Dit fjernsyn er fremstillet af materialer, som kan genbruges. For at reducere miljøforureningen, findes der specialfirmaer, som indsamler brugte apparater for at afmontere de dele, der kan genbruges (for yderligere oplysninger kan du henvende dig til din forhandler).
<b>Stadig intet resultat?</b>	Tag netstikket ud af fjernsynet i 30 sekunder, og tilslut det derefter igen. Hvis dit fjernsyn er i uorden, forsøg aldrig at reparere det selv: Kontakt din forhandlers serviceafdeling.

## Innledning

Takk for at du kjøpte dette TV-apparatet.

Denne bruksanvisningen er blitt skrevet for å hjelpe deg med installasjon og bruk av TV-apparatet. Det anbefales å lese den grundig.

Vi håper at vår teknologi oppfyller dine forventninger fullt ut.

## Innholdsfortegnelse

### Installasjon

Presentasjon av LCD-TV-apparatet .....	2
Tastene på fjernkontrollen .....	3
Installasjon av TV-apparatet .....	4
Rask installering av kanalene .....	5
Kanalsortering .....	5
Valg av språk og land .....	6
Automatisk lagring .....	6
Gi kanalen navn .....	6
Manuell lagring .....	7

### Bruk

Bruk av radioen .....	7
Justering av bildet .....	8
Justering av lyden .....	8
Justering av opsjoner .....	8
Vekking .....	9
Sperring av TVen .....	9
Tekst-TV .....	10

### Andre apparater

Videospiller .....	11
Andre apparater .....	11
Sidetilkobling .....	11
For å velge tilkoblet utstyr .....	11

Gode råd .....	12
----------------	----





### Rengjøring av TVen

Skjermen og kabinettet må bare rengjøres med en ren og myk klut som ikke loer. Ikke bruk produkter med alkohol eller oppløsningsmidler.

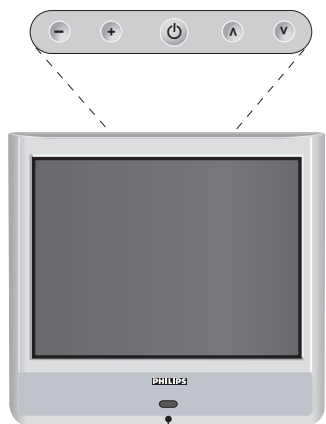
## Presentasjon av LCD-TV-apparatet



### Tastene på TV-apparatet:

-  : for å slå TV-apparatet på eller av.
- - + : for å stille inn lyden.
-  : for å velge programmene.
- MENU: for å aktivere eller avslutte menyene, trykker du samtidig på de to tastene - og +. Deretter kan du bruke tastene  til å velge en justering, og tastene - + til å foreta denne justeringen.

*Merk:* Når funksjonen BARNELÅS er aktivert, er tastene - + og  inaktive (se menyen OPSJONER, side 9).

På/av-indikatorlampe og infrarøde følere.

### Baksiden:

Hovedkoblingene foretas på undersiden av TV-apparatet.

Du finner flere opplysninger om koblingene på side 12.

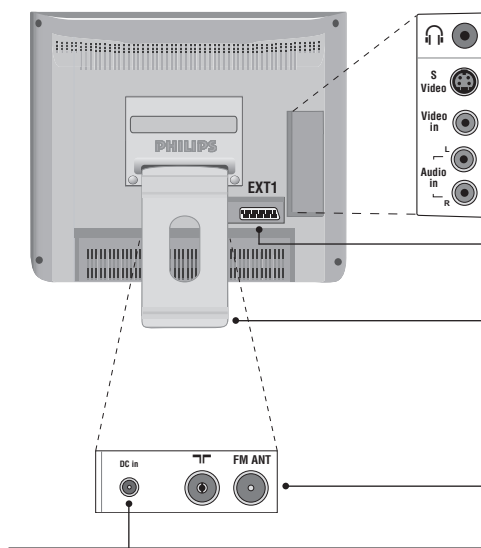

Sidetilkobling

SCART-kontakt EXT1

Nedfellbar fot.

*Foten kan demonteres og erstattes av et veggfestesett, som er tilgjengelig som ekstrautstyr (forhør deg om dette hos din forhandler).*

Inntak for TV- og radioantenne

Likestrømkontakt

# Tastene på fjernkontrollen

## Lydmodus

Gjør det mulig å veksle fra STEREO og NICAM STEREO til MONO eller, for tospråklige programmer, velge mellom DUAL I og DUAL II. MONO-indikasjonen lyser rød dersom MONO er aktivert manuelt.

## Timer

Gjør det mulig å velge hvor lang tid som skal gå før TV-apparatet automatisk går inn i pausestilling (0-240 minutter).

## Informasjonsvisning

Viser eller tar bort kanalnummeret, navnet (dersom det finnes), klokkeslettet, lydmodusen og tiden som er igjen på timeren. Hold nede i 5 sekunder dersom du vil at kanalnummeret alltid skal vises på skjermen.

## Meny

For å vise eller avslutte menyer.

## Markør/16:9-format

Med disse fire tastene kan du bla gjennom menyene. Tastene < > gjør det mulig å forstørre eller komprimere bildet vertikalt.

## Volum

For å justere lyden

## Lydutkobling

For å slå lyden av eller på.

## Talltaster

Gir direkte tilgang til kanaler. For 2-sifrede kanalnumre må det andre sifret angis før streken vises.





## Valg av EXT-kontakter (s.11)

Trykk flere ganger for å velge det tilkoblede apparatet.

## Radio-/TV-modus





For å veksle mellom radio- og TV-modus.

## Standby

Setter TV-apparatet i pausestilling. For å slå TV-apparatet på igjen trykker du på , P   eller  .

## Tekst-TV (s. 10)

## Kanalliste

Lar deg vise / slette listen med kanalene. Bruk deretter tastene   for å velge en kanal, og tasten  for å vise den. Tegnet  vises foran kanalene som er sperret (s. 9) eller  dersom de er frigitt.

## Forhåndsinnstilling av bilde og lyd

Gir tilgang til ulike forhåndsinnstillinger for bilde og lyd. Posisjonen MANUELL tilsvarer innstillingene som er foretatt i menyene.

## Hente frem tekst-TV (se side 10)

## Kanalvalg

Flytter opp og ned en kanal. Nummeret (eventuelt navnet) og lydmodusen vises i noen sekunder. For enkelte kanaler som har tekst-TV, vises tittelen nederst på skjermen.

## Forrige kanal

Gir tilgang til den forrige kanalen du så.

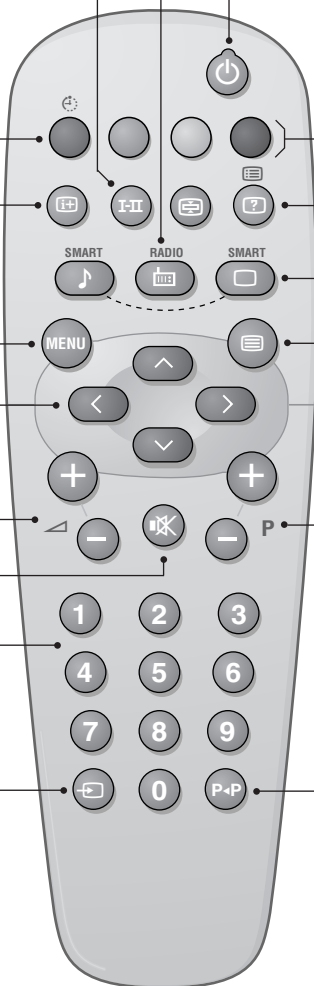

# Installasjon av TV-apparatet

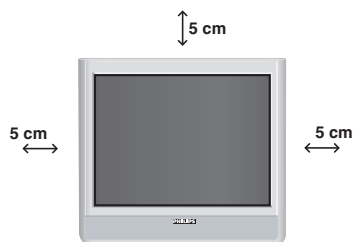

## 1 Plassering av TV-apparatet

Plasser TV-apparatet på en solid, stabil flate. For å forebygge farer må du unngå å utsette TV-apparatet for vannsprut eller varmekilder (lampe, stearinlys, radiator osv.) og ikke tette til ventilasjonsristene bak på apparatet.

## 2 Tilkobling av antenner

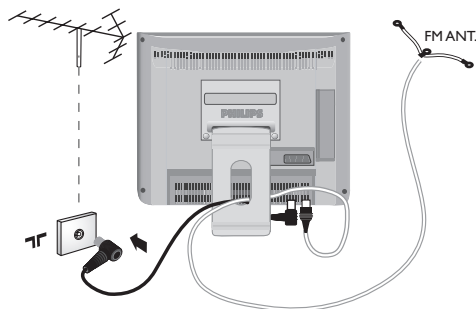

- Sett antennepluggen inn i  på apparatets bakside.
- Koble radioantenneledningen som fulgte med apparatet, til FM ANT-kontakten på undersiden av TV-apparatet.
- Rydd ledningene ved å føre dem gjennom TV-apparatets fot.

## 3 Tilkobling av strømenheten

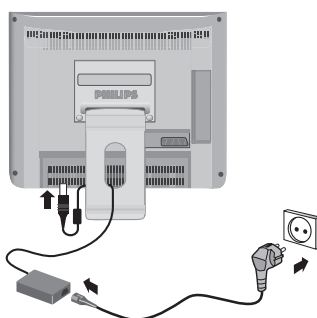

TV-apparatet fungerer med en enhet for kontinuerlig strømtilførsel (spenningen er angitt på etiketten), som fulgte med apparatet. Du må kun bruke vekselstrøm/likestrømsadapteren som fulgte med TV-apparatet.

- Koble adapterens likestrømsplugg til likestrømskontakten på TV-apparatet. Sørg for klaring rundt adapteren av hensyn til ventilasjonen.
- Koble strømledningen til adapteren og koble støpselet til strømmettet (220-240 V/50 Hz).

*Tilkobling av andre apparater er forklart på s. 12.*

## 4 Fjernkontroll

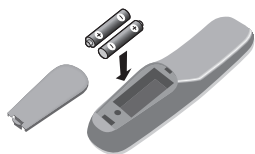

Legg i de to R6-batteriene som fulgte med. Pass på at polene peker riktig vei.

*Av hensyn til miljøet inneholder batteriene som fulgte med, verken kvikksølv eller kadmiumnikkel. Ikke kast brukte batterier i vanlig husholdningsavfall. Bruk det lokale resirkuleringssystemet (spør din forhandler om dette).*

## 5 Igangsetting

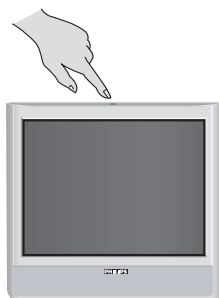

For å slå på TV-apparatet trykker du på av/på-tasten. En lampe lyser grønt, og skjermen lyser. Gå direkte til kapittelet om **rask installasjon**, side 5.

Hvis TV-apparatet er i pausestilling, trykker du på tasten P  på fjernkontrollen.

*Lampen blinker når du bruker fjernkontrollen.*



## Rask installering av kanalene

Når du slår på TVen for første gang, vises en meny på skjermen.

Her blir du bedt om å velge menyspråk :



Dersom menyen ikke vises, holder du nede tastene - og + på TVen i 8 sekunder for å vise den.

- 1 Bruk tastene  $\leftarrow$   $\rightarrow$  på fjernkontrollen for å velge språk, og bekreft med  $\rightarrow$ .
- 2 Velg deretter ditt land med tastene  $\leftarrow$   $\rightarrow$ , og bekreft med  $\rightarrow$ .

Dersom ditt land ikke vises på listen, velger du alternativet ANNET.

- 3 Søkingen starter automatisk.

Operasjonen tar noen minutter.

Søkeforløpet og antallet kanaler som ble funnet, vises på skjermen. Til slutt forsvinner menyen fra skjermen.

*I det tilfelle det ikke kommer opp et program bør du slå opp i kapitlet "Gode råd" på side 12.*

- 4 Dersom senderen eller kabelnettverket avgir det automatiske sorteringssignalet er kanalene riktig nummerert.

- 5 I motsatt tilfelle nummereres kanalene i synkende rekkefølge fra 99, 98, 97, ...

Bruk menyen SORTERE for å og gi kanalene nye numre.

*Enkelte sendere eller kabelnettverk overfører egne sorteringsparametre (avhengi av språk, region osv.)*

*I dette tilfelle må du angi ditt valg med tastene  $\leftarrow$   $\rightarrow$  og bekrefte med  $\rightarrow$ .*

## Kanalsortering

- 1 Trykk på tasten  $\text{MENU}$ . Hovedmenyen vises på skjermen.
- 2 Velg INSTALLERE ( $\downarrow$ ) og trykk på  $\rightarrow$ . Menyene INSTALLERE vises på skjermen :

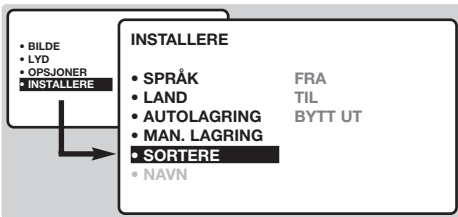

- 3 Velg SORTERE med tasten  $\downarrow$ , og trykk på  $\rightarrow$ . Menyene SORTERE vises. Valget FRA er aktivt.

*Merk: Denne menyen fungerer på følgende måte:*

- "FRA" (her oppgir du nummeret til den aktuelle kanalen)
- "TIL" (her oppgir du det nye nummeret)
- "BYTT UT" numrene (operasjonen utføres).

- 4 Velg kanalen som du vil gi et nytt nummer. Bruk tastene  $\leftarrow$   $\rightarrow$  eller  $\text{0-9}$ .

Eksempel: Du vil gi kanalen 78 nummeret 2. Tast  $\text{7}$   $\text{8}$ .

- 5 Velg TIL (tasten  $\downarrow$ ) og oppgi det nye nummeret med tastene  $\leftarrow$   $\rightarrow$  eller  $\text{0-9}$  (i dette eksemplet taster du  $\text{2}$ ).

- 6 Velg BYTT UT (tasten  $\downarrow$ ) og trykk på  $\rightarrow$ . Meldingen BYTTET UT vises, og endringen foretas.

*I dette eksemplet har kanalen 78 skiftet nummer til 2 (og kanal nummer 2 er blitt nr. 78).*

- 7 Velg FRA (tasten  $\uparrow$ ) og gjenta trinnene  $\text{4-6}$  for alle kanalene du vil gi andre numre.
- 8 Trykk på tasten  $\text{EXIT}$  for å avslutte menyene.

## Valg av språk og land

- 1 Trykk på tasten **(MENU)** for å vise hovedmenyen.
- 2 Velg **INSTALLERE** (**▽**) og trykk på **(>)**. Menyene **INSTALLERE** vises. Valget **SPRÅK** er aktivt.



- 3 Trykk på **(>)** for å vise menyene **SPRÅK**.
- 4 Velg ditt språk med tastene **(^)** **(▽)**. Menyene vises på det valgte språket.
- 5 Trykk på **(<)** for å avslutte menyene **SPRÅK**.
- 6 Velg **LAND** (**▽**) og trykk på **(>)**.
- 7 Velg ditt land med tastene **(^)** **(▽)**.  
*Dersom ditt land ikke vises på listen, velger du alternativet ANNET.*
- 8 Trykk på **(<)** for å avslutte menyene **LAND**.
- 9 Trykk på **(EXIT)** for å avslutte menyene.

## Automatisk lagring

Denne menyen gjør det mulig å starte automatisk søking etter samtlige kanaler som er tilgjengelige i ditt område (eller på ditt kabelnett).

- 1 Utfør først operasjonene **1-8** ovenfor, og deretter:
- 2 Velg **AUTOLAGRING** (**▽**) og trykk på **(>)**. Søkingen begynner. Etter noen minutter vises menyen **INSTALLERE** automatisk på nytt.



- 3 Dersom senderen eller kabelnettverket avgir det automatiske sorteringssignalet er kanalene riktig nummerert.
- 4 I motsatt tilfelle nummereres kanalene i synkende rekkefølge fra 99, 98, 97...  
Bruk menyene **SORTERE** for å og gi kanalene nye numre.  
*Enkelte sendere eller kabelnettverk overfører egne sorteringsparametre (avhengi av språk, region osv.) I dette tilfelle må du angi ditt valg med tastene **(^)** **(▽)** og bekrefte med **(>)**.  
For å avslutte eller avbryte søkingen trykker du på tasten **(MENU)**. Dersom du ikke finner noe bilde, går du til kapitlet "Gode råd" på side 12.*
- 5 Trykk på **(EXIT)** for å avslutte menyene.

## Gi kanalen navn

Du kan om ønskelig gi de 40 første kanalene (1-40) et navn.

- 1 Trykk på tasten **(MENU)**.
- 2 Velg **INSTALLERE** (**▽**) og trykk på **(>)**. Menyene **INSTALLERE** vises.
- 3 Trykk 5 ganger på **(▽)** for å velge **NAVN** (skjult nederst på skjermen) og trykk på **(>)**. Menyene vises:

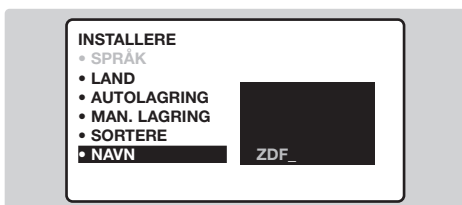

- 4 Velg kanalen du vil navngi ved hjelp av tastene **(0)** **(9)** eller **(-)** **(P)** **(+)**.  
*Merk: Ved installeringen navngis kanalene automatisk når identifikasjonssignalet overføres.*
- 5 Bruk tastene **(<)** **(>)** til å flytte i feltet for navnavisning (5 tegn).
- 6 Bruk tastene **(^)** **(▽)** for å velge tegnene.
- 7 Trykk på **(MENU)** når du har tastet inn navnet. Kanalnavnet lagres.
- 8 Gjenta trinnene **4-7** for hver kanal som skal navngis.
- 9 Trykk på **(EXIT)** for å avslutte menyene.

## Manuell lagring

Denne menyen lar deg lagre kanalene etter hverandre.

- 1 Trykk på tasten **(MENU)**.
- 2 Velg **INSTALLERE** (**↵**) og trykk på **(>)**. Menyene **INSTALLERE** vises.
- 3 Velg **MAN. LAGRING** (**↵**) og trykk på **(>)**. Menyene vises :

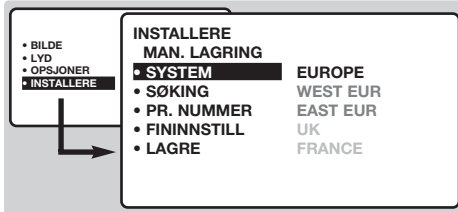

- 4 Trykk på **(>)** for å aktivere menyen **SYSTEM**. Bruk **(↵)** for å velge **EUROPE** (automatisk innstilling\*) eller manuell innstilling med: **WEST EUR** (BG-standard), **EAST EUR** (DK-standard), **UK** (I-standard) eller **FRANCE** (LL'-standard). Trykk deretter på **(<)** for å avslutte menyen.

\* Unntatt for Frankrike (LL'-standard): velg alternativet **FRANCE**.

- 5 Velg **SØKING** og trykk på **(>)**. Søkingen begynner. Den opphører når en kanal er blitt funnet. Gå til kapittel 7. Kjenner du til frekvensen til vedkommende kanal, kan du angi nummeret direkte med tastene **(0-9)**.  
*Dersom funksjonen ikke finner noen kanal, bør du slå opp i kapitlet Gode råd på side 12).*
  - 6 Dersom bildet eller lyden er dårlig, velger du **FININNSTILL** og holder nede tasten **(<)** eller **(>)**.
  - 7 Velg **PR. NUMMER** og bruk tastene **(<)** **(>)** eller **(0-9)** for å angi ønsket nummer.
  - 8 Velg **LAGRE** og trykk på **(>)**. Meldingen **LAGRET** vises. Kanalen er lagret.
  - 9 Gjenta skritt 5 - 8 for hver kanal som skal lagres.
- For å avslutte:** trykk på tasten **(EXIT)**.

## Bruk av radioen

### Valg av radiomodus

Trykk på tasten **(RADIO)** på fjernkontrollen for å sette TV-apparatet i radiomodus.

I radiomodus viser skjermen stasjonens nummer og navn (dersom denne funksjonen er tilgjengelig), frekvens og lydmodus.

For å taste inn navnet på stasjonene bruker du menyen **NAVN**. (s. 7)

### Valg av programmene

Bruk tastene **(0-9)** eller **(- P +)** til å velge FM-stasjonene (1-40).

### Liste over radiostasjoner

Trykk på tasten **(LIST)** for å vise/slette listen over radiostasjoner. Bruk deretter markøren for å velge en stasjon.

### Bruk av radiomenyene

Bruk tasten **(MENU)** for å få tilgang til innstillingene som er spesifikke for radioen.

### Oppsøking av radiostasjonene

Hvis du har brukt rask installasjon, er alle de tilgjengelige FM-stasjonene blitt lagret.

For å starte et nytt søk bruker du menyene **INSTALLERE: AUTOLAGRING** (for komplett søking) eller **MAN. LAGRING** (for oppsøking av stasjonene enkeltvis). Menyene **SORTERE** og **NAVN** gjør det mulig å sortere og navngi radiostasjonene. Disse menyene fungerer på samme måte som TV-menyene.

### Skjermsparer

På menyen **OPSJONER** kan du aktivere/deaktivere skjermsparereren. Klokkeslettet, stasjonens frekvens og navn (dersom denne funksjonen er tilgjengelig) ruller på skjermen.

## Justering av bildet

- 1 Trykk på tasten **(MENU)**, deretter på **(>)**.  
Menyen BILDE vises :



- 2 Bruk tastene **(^)** **(v)** for å velge en innstilling, og tastene **(<)** **(>)** for å justere.  
*Merk:* Dette er en rullegardinmeny.  
Hold nede **(v)** for å få tilgang til de skjulte innstillingene nederst på skjermen.
- 3 Når innstillingene er utført, velger du alternativet LAGRE og trykker på **(>)** for å lagre dem.
- 4 Trykk på **(EXIT)** for å avslutte menyene.

### Beskrivelse av innstillingene:

- LYSSTYRKE: regulerer bildets lysstyrke.
- FARGE: regulerer fargeintensiteten.
- KONTRAST: regulerer forskjellen mellom klare og mørke fargetoner.
- SKARPHET: regulerer bildets skarphet.
- LAGRE: lar deg lagre bildeinnstillingene.
- STØYREDUKSJON : Reduserer bildestøyen (snø på bildet) ved vanskelige mottaksforhold.
- KONTRAST +: For å aktivere / deaktivere kretsene for automatisk innstilling av bildekontrasten (fører kontinuerlig den mørkeste delen tilbake til svart).

## Justering av lyden

- 1 Trykk på **(MENU)**, velg LYD **(v)** og trykk på **(>)**.  
Menyen LYD vises :

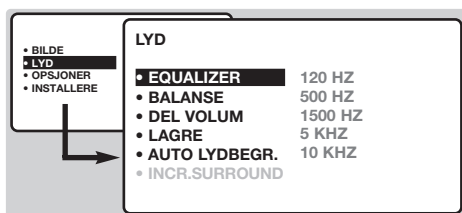

- 2 Bruk tastene **(^)** **(v)** for å velge en innstilling, og tastene **(<)** **(>)** for å justere.  
*Merk:* For å få tilgang til AVL-justeringen (skjult nederst på skjermen), holder du nede tasten **(v)**.
- 3 Når innstillingene er utført, velger du alternativet LAGRE og trykker på **(>)** for å lagre dem.
- 4 Trykk på **(EXIT)** for å avslutte menyene.

### Beskrivelse av innstillingene:

- EQUALIZER: For å justere lyden (fra bass: 120 Hz til diskant: 10 kHz).
- BALANSE: regulerer fordelingen av lyden mellom venstre og høyre høyttaler.
- DEL VOLUM (forskjellig volum): her kan du justere volumforskjellen mellom de forskjellige kanalene og de eksterne kildene. Denne justeringen gjelder for kanalene fra 1 til 40, samt de eksterne kildene. Bruk tastene **(-)** **(P)** **(+)** for å sammenligne nivået for de forskjellige kanalene.
- LAGRE: lar deg lagre lydinnstillingene.
- AUTOMATISK LYDBEGRENSER: brukes til å unngå plutselige volumøkninger for eksempel når du forandrer kanal eller under reklamer).
- INCR. SURROUND: Aktiverer/deaktiverer lydeffekten "surround". I stereomodus gir dette inntrykk av at høyttalerne står lengre fra hverandre. I mono simuleres en stereo-romeffekt.

## Justering av opsjoner

- 1 Trykk på **(MENU)**, velg OPSJONER **(v)** og trykk på **(>)**. Du kan innstille:
- 2 TIMER, BARNELÅS og BARNESIKRING : se neste side
- 3 STILLINGSVALG: for å veksle mellom radio eller TV.
- 4 For å gå ut av menyene trykker du på **(EXIT)**.

## Vekking

Denne menyen lar deg bruke TVen som vekkerklokke.

- 1 Trykk på tasten (MENU).
- 2 Velg OPSJONER (V) og trykk 2 ganger på (>). Menyen TIMER vises :

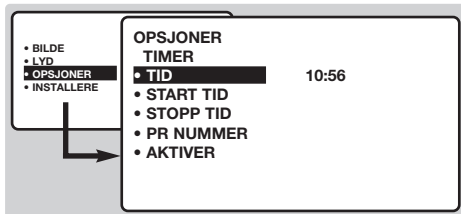

- 3 Trykk på (>) for å åpne og avslutte hver undermeny. Bruk tastene (A) (V) til å stille vekkerklokken:
- 4 TID: oppgi aktuelt klokkeslett.  
*Merk: Hver gang du slår TVen på, oppdateres klokkeslettet automatisk med klokkeslettet på tekst-TV på kanal 1. Dersom den ikke har tekst-TV, finner ikke oppdateringen sted.*

- 5 START TID: oppgi klokkeslettet for start.
- 6 STOPP TID: oppgi klokkeslettet da TVen skal settes tilbake til ventemodus.
- 7 PR.NUMMER: Angi nummeret til kanalen du vil bli vekket av. For modeller som er utstyrt med radio, kan du velge en radiostasjon på FM-båndet med tastene (L) (R) (med tastene (0) (9) kan du bare velge TV-kanaler).
- 8 AKTIVER: du kan velge mellom følgende innstillinger :
  - EN GANG for en engangsvekking,
  - DAGLIG for vekking hver dag,
  - STANS for å annullere.
- 9 Trykk på (C) for å sette TV-apparatet i pausestilling. Det vil automatisk bli slått på på klokkeslettet du har programmert. Lar du derimot TV-apparatet stå på, vil det bare skifte kanal på tidspunktet du anga.  
*Du kan kombinere funksjonene BARNESIKRING og TIMER for å begrense tiden TV-apparatet brukes, for eksempel, av barna.*

## Sperring av TVen

Du kan sperre visse kanaler eller hindre all bruk av TVen ved å låse tastene.

### Sperring av kanalene

- 1 Trykk på tasten (MENU).
- 2 Velg OPSJONER (V) og trykk på (>).
- 3 Velg BARNELÅS (V) og trykk på (>).

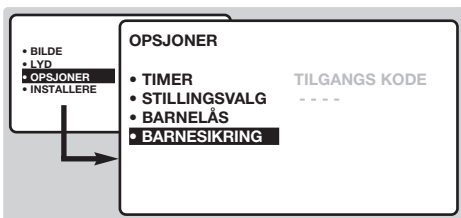

- 4 Du må oppgi din hemmelige tilgangskode. Første gang taster du inn koden 0711 to ganger. Menyene vises.
- 5 Trykk på (>) for å få tilgang til menyene.
- 6 Bruk tastene (A) (V) for å velge kanalen som skal sperres, og bekreft med (>). Symbolet (P) vises foran kanalene eller kontaktene som er sperret. Du kan sperre maksimalt 5 kanaler enkeltvis, eller sperre all bruk av TVen ved å velge ALT.
- 7 Trykk på tasten (E) for å avslutte. Heretter må du oppgi den hemmelige koden for å se programmer

fra en sperret kanal, ellers forblir skjermen svart. OBS! For krypterte programmer som vises via en ekstern dekoder må du sperre den tilsvarende EXT-kontakten.

### Slik sperrer du alle kanaler:

Gjenta trinnene 1-4, velg SLETTE ALT og trykk på (>).

### Slik endrer du den hemmelige koden:

Gjenta trinnene 1-4, og deretter:

- 5 Velg ENDRE KODE og oppgi ditt eget firesifrede nummer.
- 6 Bekreft ved å taste det inn en gang til. Din nye kode lagres.
- 7 Trykk på (E) for å avslutte menyene.  
*I det tilfelle du skulle glemme din personlige kode taster du inn den universale koden 0711 to ganger.*

### Låsing av tastene

- 1 Trykk på (MENU), velg OPSJONER (V) og trykk på (>).
- 2 Velg BARNESIKRING (V) og trykk på (>) for å aktivere barnesikringen (PÅ).
- 3 Slå av TVen og gjem fjernkontrollen. Det blir dermed umulig å bruke TVen (den kan bare slås på med fjernkontrollen).
- 4 For å annullere: sett BARNESIKRING på STOPP.

# Tekst-TV

Tekst-TV er et informasjonssystem som sendes av enkelte kanaler. Du kan slå opp på tekst-TV på samme måte som i en avis. Tekst-TV gjør det også mulig å få tilgang til teksting for hørselshemmede eller for personer som er lite kjent med språket programmet sendes på (kabelnett, satellittkanaler og så



videre).

## Trykk på:

### Du får tilgang til: Tekst-TV

Gjør det mulig å hente frem tekst-TV, gå over i transparent modus og avslutte. Innholdsfortegnelsen viser en liste over tilgjengelige undersider med emner. Hver underside har et 3-sifret sidenummer.

*Hvis den valgte kanalen ikke har tekst-TV, vises meldingen 100 og skjermen forblir svart. Avslutt tekst-TV og velg en annen kanal).*

### Valg av side

Tast nummeret for ønsket side med tastene **0** til **9** eller **- P +**. Eksempel: For side 120 taster du **1 2 0**. Nummeret vises øverst til venstre på skjermen, sidetelleren starter søket og siden vises. Gjenta samme fremgangsmåte for å vise en annen side.

*Hvis sidetelleren fortsetter å søke, betyr det at siden ikke finnes. Velg et annet nummer.*

### Direkte tilgang til rubrikker

Nederst på skjermen vises det fargede felt. Med de fire fargede tastene får du tilgang til rubrikkene og de tilhørende sidene.

*De fargede feltene blinker når rubrikken eller siden ikke er tilgjengelig.*

### Innholdsfortegnelse For å gå tilbake til innholdsfortegnelsen (vanligvis side 100).

### Forstørre en side For å vise øvre eller nedre del og gå tilbake til normal størrelse.

### Stoppe visning av undersider Noen sider inneholder undersider som automatisk vises etter hverandre. Denne tasten gjør det mulig å stoppe eller gjenoppta visning av undersidene. Indikasjonen vises øverst til venstre.

### Skjult informasjon For å vise eller skjule skjult informasjon (for eksempel løsninger på spill).

### Favorittsider For tekst-TV-kanalene 0 til 40 kan du lagre 4 favorittsider som du senere enkelt kan hente frem med de fargede tastene (rød, grønn, gul, blå).

**1** Trykk på tasten  for å gå over i favorittsidemodus.

**2** Hent frem tekst-TV-siden du vil lagre.

**3** Trykk på tast , og så på en av de fargede tastene. Siden er lagret.

**4** Gjennta punkt **2** og **3** for de andre fargede knappene.

**5** Hver gang du slår på tekst-TV, vises dine favorittsider i farger nederst på skjermen. For å finne de vanlige rubrikkene trykker du på .

*Hvis du vil slette alt, trykker du på  i 5 sekunder.*

## Tilkobling av andre apparater

EXT1-kontakten har audio/video innganger/utganger og RVB-innganger.

### Videospiller

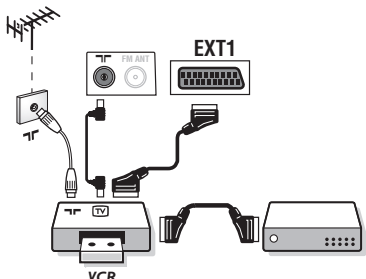

#### Videospiller (eller DVD-opptaker)

Utfør koblingene som vist på tegningen. Bruk en scartledning av god kvalitet.

Dersom din videospiller ikke har noen scartkontakt, må du bruke antennekabelen. Du må da finne ut hvilket testsignal videospilleren har og gi den et kanalnummer, f.eks. 0 (se Manuell lagring, s. 7). For å gjengi videospillerbildet trykker du på **0**.

#### Videospiller med dekoder

Koble dekoderen til den andre scartkontakten på videospilleren. Da kan du spille inn kodete programmer.

### Andre apparater

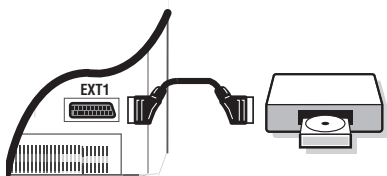

#### Satellitmottaker, dekoder, DVD, spill osv.

Utfør koblingene som vist på tegningen.

### Sidetilkobling

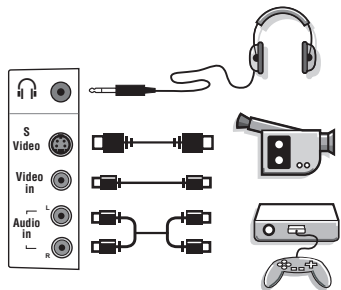

Utfør disse koblingene. Med tasten **EXT** velger du **EXT3**.

For et monoapparat må du koble lydsignalet til AUDIO L-inngangen. Lyden gjengis automatisk på TV-apparatets venstre og høyre høyttaler.

#### Hodetelefon

Når hodetelefonen er tilkoblet, kobles TV-lyden ut. Med tastene **-** **▲** **+** kan du justere lydstyrken.

Motstanden (impedansen) i hodetelefonen må være på mellom 32 og 600 ohm.



### For å velge tilkoblet utstyr

Trykk på tasten **EXT** for å velge **EXT1** og **EXT3**.

De fleste apparatene (dekoder, videospiller) kobler seg automatisk over.

## Gode råd

<b>Dårlig bilde</b>	Dette kan komme at av du bor i nærheten av fjell eller høye boligblokker. Dette kan forårsake uskarpe bilder, doble bilder eller skygger. Da bør du prøve å justere bildet manuelt (se s.7) eller orientere den utvendige antennen annerledes. Kan du ta inn sendinger på dette frekvensbåndet (UHF eller VHF) med antennen?
<b>Ikke noe bilde på skjermen</b>	Har du tilkoblet antennepluggen riktig? Har du valgt riktig TV-standard? (s. 7) Problemer med bilde eller lyd skyldes ofte dårlig tilkobling av en antennekontakt eller en scartkontakt (det hender at kontaktene løsner når man flytter eller snur på TV-apparatet). Sjekk alle koblinger.
<b>Et tilkoblet apparat gir svart/hvitt-bilde</b>	Når du skal spille av en videokassett, bør du kontrollere at den er blitt spilt inn med en standard (PAL, SECAM, NTSC) som videospilleren gjenkjenner.
<b>Ingen lyd</b>	Hvis noen programmer har bilde, men ikke lyd, kommer det av at du ikke har valgt den rette TV-standard. Endre innstillingen i SYSTEM (s. 7). Kommer det ingen lyd fra forsterkeren som er koblet til TV-apparatet? Sjekk at du ikke har forvekslet lyduttaket med lydinntaket.
<b>Virker ikke fjernkontrollen lenger?</b>	Blinker ikke lenger lampen på TV-apparatet når du bruker fjernkontrollen? Skift batteriene.
<b>Pausestilling</b>	Når du slår TV-apparatet på, holder det seg i pausestilling, og viser BARNESIKRING når du bruker tastene på TV-apparatet? Opsjonen BARNESIKRING er aktivert (se s. 9). Dersom TV-apparatet ikke mottar noe signal i 15 minutter, går det automatisk inn i standby. Med tanke på strømsparing er TVen utstyrt med komponenter som bruker svært lite strøm i ventemodus (under 1 W).
<b>Rengjøring av TVen</b>	Skjermen og kabinettet må bare rengjøres med en ren og myk klut som ikke loer. Ikke bruk produkter med alkohol eller oppløsningsmidler.
<b>Noen ord om resirkulering</b>	Materialene i ditt TV-apparat kan enten gjenbrukes eller gjenvinnnes. Det finnes spesialfirmaer som samler opp brukte apparater, demonterer dem og sorterer de ulike delene som kan resirkuleres. Forhør deg hos din forhandler.
<b>Fremdeles ingen resultater?</b>	Koble strømkontakten fra TV-apparatet i 30 sekunder og koble den til igjen. Du må ikke under noen omstendigheter prøve å reparere TV-apparatet ditt selv. Ta kontakt med forhandlerens serviceavdeling.



## Inledning

Tack för att du köpt din TV-apparat just hos oss. Handboken har tagits fram för att hjälpa dig att installera och använda din TV-apparat på bästa sätt.

Vi råder dig att läsa igenom den noggrant.

Vi hoppas att vår teknologi kommer att passa dig.

## Innehållsförteckning

### Installation

Presentation av TV-apparaten LCD .....	2
Installation av TV-apparaten .....	3
Fjärrkontrollens knappar .....	4
Snabbinstallation av kanalerna .....	5
Kanalsortering .....	5
Val av språk och land .....	6
Automatisk lagring .....	6
Namngivning av kanalen .....	6
Manuell lagring .....	7

### Användning

Använda radion .....	7
Bildinställningar .....	8
Ljudinställningar .....	8
Lagring av alternativ .....	8
Väckningsfunktion .....	9
Låsfunktion .....	9
Text-TV .....	10

### Andra apparater

Videobandspelare .....	11
Ytterligare apparater .....	11
Dubbel text-TV-sida .....	11
Hur man kopplar in de anslutna apparaterna .....	11

Tips .....	12
------------	----



### Rengöring av TV-apparaten

Skärmen och TV-lådan bör endast rengöras med en ren och mjuk duk som inte luddar. Använd inte produkter baserade på alkohol eller lösningsmedel.

## Presentation av din nya LCD

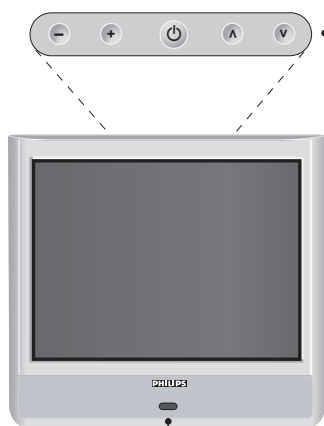

### TV-apparatens knappar:

- : för att koppla på eller stänga av TV:n.
- - + : för att reglera ljudnivån.
- : för att välja program.
- MENU : tryck samtidigt på knapparna - och + för att öppna och stänga menyerna. Därefter kan du välja en inställning med hjälp av knapparna . Knapparna - + används för att utföra inställningarna.

*Märk!* När funktionen BARNLÅS är aktiv, är knapparna - + och inaktiva (se menyen EGENSKAPER, s. 9).

Kontrollampa för påkopplad TV och infraröda detektorer.

### Baksidan:

Uttagen för de vanligaste anslutningarna finns på TV:ns undersida.

Se s. 12 för ytterligare information om anslutningar.

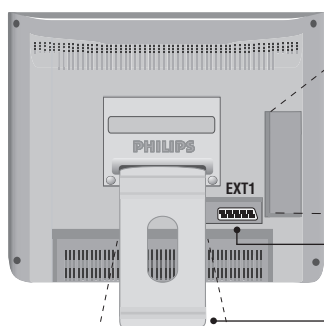

Dubbel text-TV-sida

Uttag för Scart-kabel EXT1

Justerbart stativ.

*Stativet kan tas bort och ersättas med ett monteringsset för upphängning på väggen, som finns tillgängligt som extrautrustning (kontakta din återförsäljare för ytterligare information).*

Uttag för TV- och radioantenn

Spänningsmatning DC.

# Fjärrkontrollens knappar

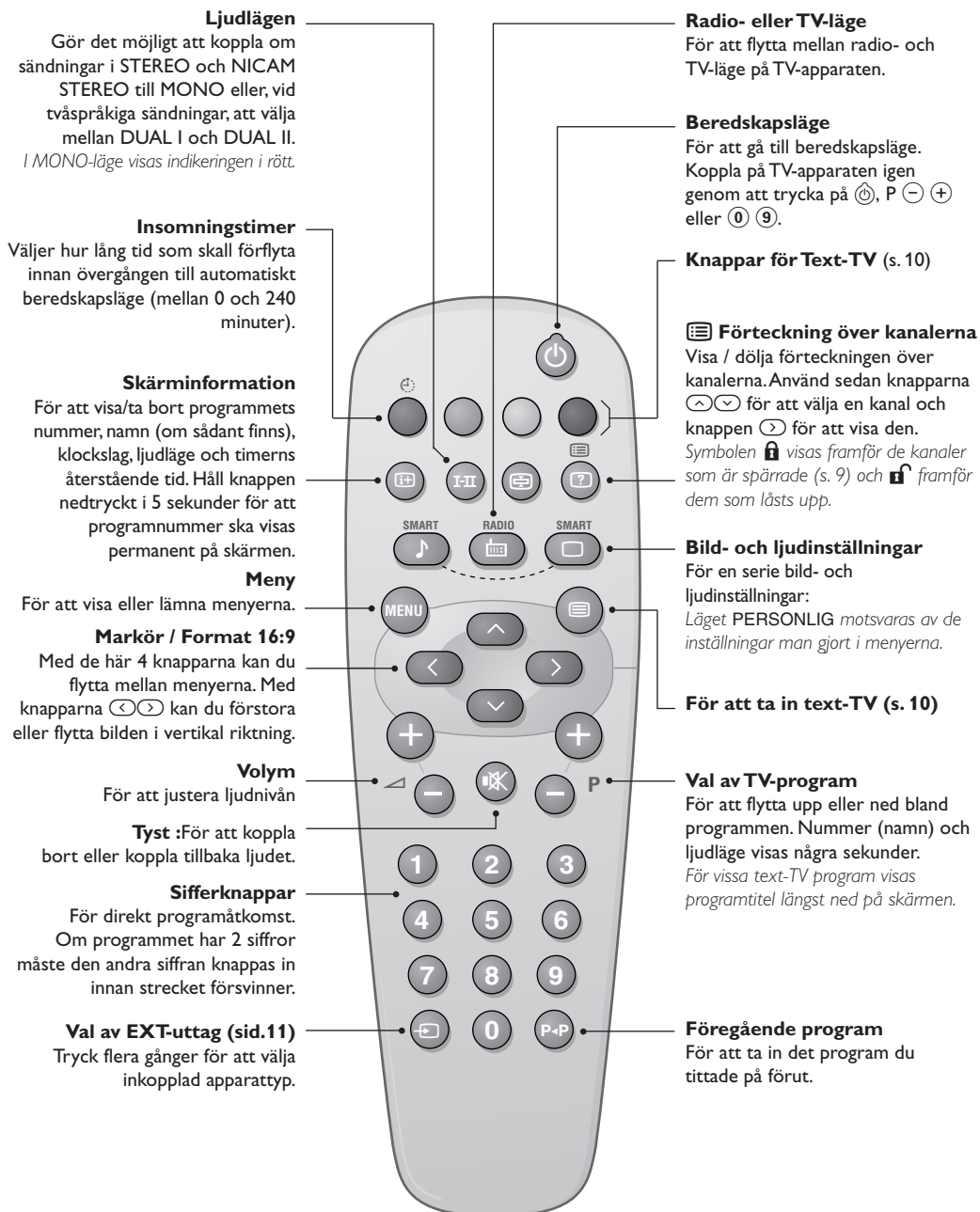

# Installation av TV-apparaten

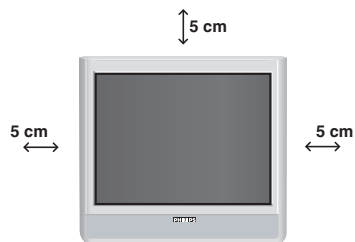

## 1 TV:ns placering

Placera TV:n på en stadig yta. För att förhindra att skada uppstår bör du inte utsätta TV:n för vattenstänk, värmekällor (lampa, ljus, värmeelement osv.) eller blockera ventilationsöppningarna på TV:ns baksida.

## 2 Antennanslutningar

- Anslut antennkontakten i uttaget  som finns på baksidan.
- Anslut den medföljande radioantennkabeln till uttaget FM ANT på undersidan av TV:n.
- Dra kablarna genom TV:ns fot.

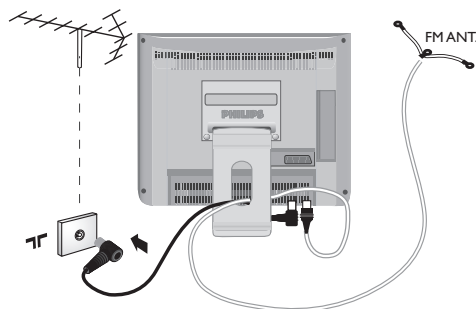

## 3 Anslutning till strömkälla

TV:n fungerar via den medföljande nätadaptern (nätspänningen är markerad på etiketten). Använd endast AC/DC-adaptern som följer med TV:n.

- Sätt i adapterns DC-kontakt i TV:ns DC uttag. Låt adaptern stå fritt så att inte ventilationen förhindras.
- Koppla adapterns strömkabel och anslut adapterns nätkontakt i vägguttaget (220-240 V/50 Hz).

Se s. 12 för anslutning av andra apparater.

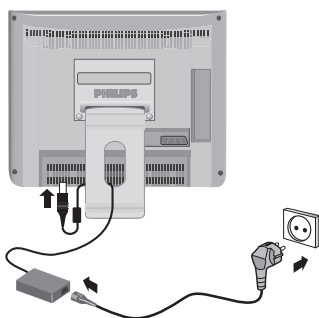

## 4 Fjärrkontrollen

Sätt i de två medföljande batterierna av typen R6 och observera polariteten så att batterierna vänds rätt.

*Av hänsyn till miljön innehåller de medföljande batterierna varken kvicksilver, kadmium eller nickel. Släng inte bort batterierna med hushållsavfallet, utan utnyttja de möjligheter som finns till återvinning (fråga din återförsäljare).*

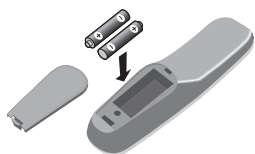

## 5 Koppla på TV:n

Tryck på strömbrytaren för att koppla på TV:n.

En grön kontrollampa tänds och skärmen lysas upp. Gå direkt till kapitlet för **snabbinstallation**, s. 5.

Om TV:n stannar kvar i beredskapsläge (röd kontrollampa), trycker du på knappen P  på fjärrkontrollen.

*Då du använder fjärrkontrollen blinkar kontrollampan.*

## Snabbinstallation av kanalerna

När TV-apparaten slås på för första gången, visas en meny på bildskärmen. Denna meny ber dig välja språk för menyerna:



Om menyn inte visas, håll TV-apparatens knappar - och + intryckta i fem sekunder för att ta fram menyn.

- 1 Använd fjärrkontrollens knappar  $\leftarrow$   $\rightarrow$  för att välja språk och bekräfta sedan med  $\rightarrow$ .
- 2 Välj sedan land med knapparna  $\leftarrow$   $\rightarrow$  och bekräfta därefter med  $\rightarrow$ .  
Om ditt land inte finns med på listan, välj alternativet OTHER.

- 3 Sökningen börjar automatiskt. Den tar några minuter. Dess framskridande och antalet hittade kanaler visas. När sökningen är klar försvinner menyn. Lämna eller avbryt sökningen genom att trycka på knappen  $\text{MENU}$ . Om inget program hittas kan du slå upp kapitlet Tips på s. 16.
- 4 Om sändaren eller kabelnätet överför signalen för automatisk sortering numreras programmen korrekt.
- 5 Om så inte är fallet numreras de hittade programmen i sjunkande ordning från nummer 99, 98, 97, osv. Använd menyn SORTERA för att numrera om programmen.  
Vissa sändare eller kabelnät överför sina egna sorteringsparametrar (region, språk). I så fall skall du ange ditt val via knapparna  $\leftarrow$   $\rightarrow$  och bekräfta valet med  $\rightarrow$ .

## Kanalsortering

- 1 Tryck på knappen  $\text{MENU}$ . Huvudmenyn visas på skärmen.
- 2 Välj INSTALLERA ( $\downarrow$ ) och tryck på  $\rightarrow$ . Meny **INSTALLERA** visas:

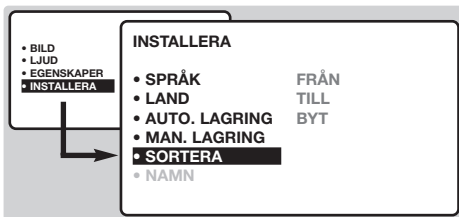

- 3 Välj SORTERA med knappen  $\downarrow$  och tryck på  $\rightarrow$ . Meny **SORTERA** visas. Alternativet **FRÅN** aktiveras.  
*Anm.: denna meny fungerar på följande sätt:*
  - "FRÅN" (skriv in numret på den aktuella kanalen),
  - "för att byta TILL" (skriv in det nya numret),
  - "BYT ut numren" (ändringen utförs).

- 4 Välj den kanal du önskar numrera om med hjälp av knapparna  $\leftarrow$   $\rightarrow$  eller  $\text{0}$  till  $\text{9}$ .  
Exempel: för att byta **FRÅN** kanal 78 **TILL** kanal 2: tryck  $\text{7}$   $\text{8}$ .
- 5 Välj **TILL** (knappen  $\downarrow$ ) och skriv in det önskade nya numret med knapparna  $\leftarrow$   $\rightarrow$  eller  $\text{0}$  till  $\text{9}$  (i vårt exempel skriver du  $\text{2}$ ).
- 6 Välj **BYT** (knapp  $\downarrow$ ) och tryck på  $\rightarrow$ . Meddelandet **BYTT** visas och ändringen sker. I vårt exempel numreras kanal 78 om och kallas 2 (och kanal nr 2 blir 78).
- 7 Välj **FRÅN** (knapp  $\leftarrow$ ) och gör om stegen 4 till 6 för varje kanal som skall numreras om.
- 8 Lämna menyerna genom att trycka på knappen  $\text{EXIT}$ .

## Val av språk och land

- 1 Tryck på knappen **MENU** för att ta fram huvudmenyn.
- 2 Välj **INSTALLERA** (↙) och tryck på (→). Menyn **INSTALLERA** visas. Alternativet **SPRÅK** aktiveras.

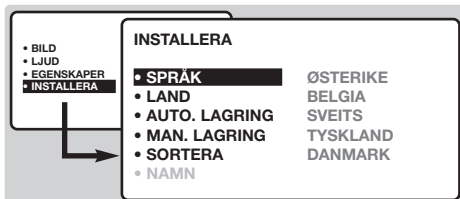

- 3 Tryck på (→) för att öppna menyn **SPRÅK**.
- 4 Välj språk med knapparna (↑) (↓). Menyerna visas på det valda språket.
- 5 Tryck på (←) för att lämna menyn **SPRÅK**.
- 6 Välj **LAND** (↙) och tryck på (→).
- 7 Välj land med knapparna (↑) (↓).  
*Om ditt land inte finns med på listan, välj alternativet **OTHER**.*
- 8 Tryck på (←) för att lämna menyn **LAND**.
- 9 Lämna menyerna genom att trycka på (EXIT).

## Automatisk lagring

Med hjälp av denna meny kan du utföra en automatisk sökning av alla de program som finns tillgängliga i din region (eller via ditt kabelnät).

- 1 Följ först stegen 1-8 ovan och gör sedan såhär:
- 2 Välj **AUTO. LAGRING** (↙) och tryck på (→). Sökningen börjar. Efter några minuter kommer menyen **INSTALLERA** automatiskt upp igen.

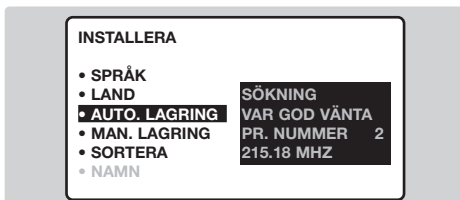

- 3 Om sändaren eller kabelnätet överför signalen för automatisk sortering numreras programmen korrekt.
- 4 Om så inte är fallet numreras de hittade programmen i sjunkande ordning från nummer 99, 98, 97, osv. Använd menyen **SORTERA** för att numrera om programmen.  
*Vissa sändare eller kabelnät överför sina egna sorteringsparametrar (region, språk). I så fall skall du ange ditt val via knapparna (↑) (↓) och bekräfta valet med (→).*  
*Lämna eller avbryt sökningen genom att trycka på knappen **MENU**. Se kapitlet «Tips» på s. 12 om ingen bild hittas.*
- 5 Lämna menyerna genom att trycka på (EXIT).

## Namngivning av kanalen

Om du vill kan du namnge var och en av de 40 första kanalerna (1-40).



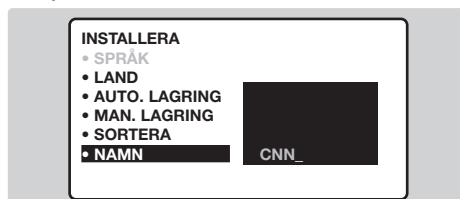

- 1 Tryck på knappen **MENU**.
- 2 Välj **INSTALLERA** (↙) och tryck på (→). Menyn **INSTALLERA** visas.
- 3 Tryck fem gånger på (↙) för att välja **NAMN** (dolt i skärmens nedre kant) och tryck på (→). Menyerna visas :







- 4 Välj den kanal du önskar namnge med hjälp av knapparna (0) (9) eller (-) P (+).  
*Anm.: vid installationen namnges kanalerna automatiskt om en identifieringssignal överförs tillsammans med programmet.*
- 5 Använd knapparna (←) (→) för att förflytta dig i fältet där namnet visas (fem bokstäver).
- 6 Använd knapparna (↑) (↓) för att välja bokstäver.
- 7 Tryck på **MENU** då namnet är inskrivet. Kanalens namn har lagrats.
- 8 Gör om stegen 4-7 för varje kanal du vill namnge.
- 9 Lämna menyerna genom att trycka på (EXIT).

## Manuell lagring

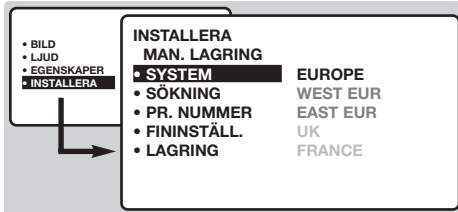

Denna meny används för att manuellt lagra varje kanal.

- 1 Tryck på knappen .
- 2 Välj INSTALLERA () och tryck på . Menyn INSTALLERA visas.
- 3 Välj MAN. LAGRING () och tryck på . Menyn visas :









- 4 Tryck på  för att ta fram menyn SYSTEM. Använd   för att välja EUROPE (automatisk sökning\*) eller gör en manuell sökning med :WEST EUR (norm BG = Sverige), EAST EUR (norm DK), UK (norm I) eller FRANCE (norm LL). Tryck sedan på  för att lämna menyn.

\* Utom för Frankrike (norm LL): välj alternativet FRANCE.

- 5 Välj SÖKNING och tryck på . Sökningen börjar. Så snart ett program hittas avbryts sökningen. Gå vidare till punkt 7. Om du känner till det önskade programmets frekvens kan du skriva in dess frekvensnummer direkt med knapparna  till .

Se kapitlet « Tips », s. 12 om inget program hittas.

- 6 Om mottagningen är otillfredställande väljer du FININSTÄLLNING och håller kvar knappen  eller  i nedtryckt läge.
- 7 Välj PROGRAMNUMMER och använd knapparna   eller  till  för att skriva in önskat nummer.
- 8 Välj LAGRA och tryck på . Meddelandet LAGRAD visas. Programmet har lagrats.
- 9 Upprepa punkt 5 till 8 för varje program som skall lagras.

Lämna genom att trycka på knappen .

## Använda radion

### Val av radioläge

Tryck på knappen  på fjärrkontrollen för att välja radioläge. I radioläget visas stationens nummer, namn (om tillgängligt), frekvens och ljudtyp på skärmen.

Använd menyn NAMN för att skriva in stationernas namn. (s. 7)

### Val av program

För att välja FM-stationer, använd knapparna   eller   (från 1 till 40).

### Förteckning över radiostationer

Tryck på knappen  för att visa/dölja förteckningen över radiostationerna. Använd därefter markörknapparna för att välja någon av stationerna.

### Användning av radions menyer

Använd knappen  för att komma åt radions specialinställningar.

### Sökning av radiostationer

Om du använt snabbinstallationen, finns alla tillgängliga FM-stationer lagrade i minnet. För att påbörja en ny sökning, använd menyn INSTALLERA:AUTO. LAGRING (för en fullständig sökning) eller MAN. LAGRING (för att söka en station åt gången). Menyerna SORTERA och NAMN används för att sortera eller namnge radiostationerna. Dessa menyer fungerar på samma sätt som TV:ns menyer.

### Skärmläckaren

Skärmläckaren kan du aktivera/avaktivera i menyn EGENSKAPER. Klockslaget, stationens frekvens och namn (om tillgängligt) visas på bildskärmen.

## Bildinställningar

- Tryck på knappen **MENU** och sedan på **>**.  
Menyn BILD visas:



- Använd knapparna **▲** **▼** för att välja en inställning och knapparna **<** **>** för att utföra inställningen.  
*Anm.: detta är en rullgardinsmeny.  
Håll knappen **▼** nedtryckt för att komma åt de inställningar som döljs i skärmens nedre kant.*

- Då inställningarna är gjorda, välj alternativet LAGRING och tryck på **>** för att lagra dem.
- Lämna menyerna genom att trycka på **EXIT**.

### Beskrivning av inställningarna:

- LJUS:** inverkar på hur ljus bilden är.
- FÄRG:** inverkar på färgens intensitet.
- KONTRAST:** inverkar på skillnaden mellan ljusa och mörka toner.
- SKÄRPA:** inverkar på bildens tydlighet.
- LAGRING:** för att lagra bildinställningarna.
- VOLYMBEGRÄNSNING:** används för att minska brus (snö).
- KONTRAST +:** För att aktivera / koppla bort den automatiska justeringen av bildens kontrast (relaterar oavbrutet den mörkaste delen av bilden till svart).

## Ljudinställningar

- Tryck på **MENU**, välj LJUD (**▼**) och tryck på **>**  
Menyn LJUD visas:

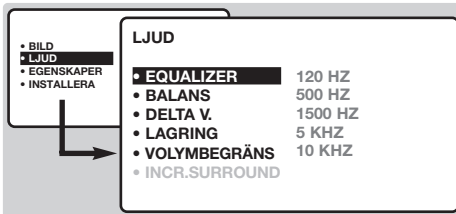

- Använd knapparna **▲** **▼** för att välja en inställning och knapparna **<** **>** för att utföra inställningen.
- Då inställningarna är gjorda, välj alternativet LAGRING och tryck på **>** för att lagra dem.
- Lämna menyerna genom att trycka på **EXIT**.

### Beskrivning av inställningarna:

- EQUALIZER:** för att ställa in ton (från bas: 120 Hz till diskant: 10 kHz).
- BALANS :** ger jämnvikt i ljudet mellan vänster och höger högtalare.
- DELTA V. (volymskillnad):** används för att jämna ut volymskillnaderna som kan existera mellan de olika kanalerna eller EXT-uttagen. Denna inställning kan användas för programmen 1 till 40 och EXT-uttagen. Använd knapparna **⊖** **P** **⊕** för att jämföra nivåerna på olika program.
- LAGRING:** för att lagra ljudinställningarna.
- VOLYMBEGRÄNSNING:** används för automatisk kontroll av ljudstyrkan för att undvika plötsliga ljudhöjningar, exempelvis vid kanalbyte eller reklam.
- INCR. SURROUND:** För att koppla på och av rymdeffekten. I stereo får man intryck av att högtalarna befinner sig längre från varandra. I mono simuleras rymdstereoeffekt.

## Lagring av alternativ

- Tryck på **MENU** och välj EGENSKAPER (**▼**) och tryck på **>**. Du kan ställa in:
- TIMER, BARNLÅS och VUXEN KONT.: se nästa sida
- SELECT. MODE: används för att ställa in TV:n i radio- eller TV.
- Lämna menyerna genom att trycka på knappen **EXIT**.



## Väckningsfunktion

Denna meny gör det möjligt att använda TV-apparaten som väckarklocka.

- 1 Tryck på knappen **MENU**.
- 2 Välj **EGENSKAPER** (⏏) och tryck två gånger på **➤**. Menyn **TIMER** visas:

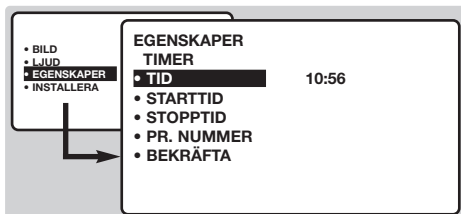

- 3 Tryck på **➤** för att gå in i eller lämna varje undermeny och använd knapparna **⏏** **⏏** för att utföra inställningen:
- 4 **TID**: skriv in det aktuella klockslaget.  
*Anm.: Varje gång TV-apparaten kopplas på ställs klockan automatiskt rätt med hjälp av text-TV för kanalen på programplats nr 1. Om denna inte har text-TV sker ingen uppdatering.*
- 5 **STARTTID**: skriv in det klockslag då väckning önskas.

- 6 **STOPPTID**: skriv in klockslaget för övergång till beredskapsläge.
- 7 **PR. NUMMER**: skriv in numret på den kanal som önskas för väckningen. Med hjälp av knapparna **⏏** **⏏** kan du välja en FM-kanal på de modeller som är utrustade med radiofunktion (med knapparna **0** **9** kan du bara välja TV-kanaler).
- 8 **BEKRÄFTA**: man kan ställa in:
  - **EN GÅNG** för väckning en enda gång,
  - **DAGLIG** för väckning varje dag,
  - **STOPP** för att annullera.
- 9 Tryck på **⏏** för att sätta TV-apparaten i beredskapsläge. Apparaten sätts automatiskt på vid det programmerade tiden. Om apparaten redan är påslagen, byter den endast program vid den valda tiden.  
*Kombinationen BARNLÅS och TIMER kan användas för att begränsa TV-tittandet, t.ex. för barnen. Läget EN GÅNG gör att du kan programmera antingen starttid eller stopptid (men inte bägge samtidigt).*

## Låsfunktion

Det går att spärra vissa kanaler eller helt hindra användningen av TV-apparaten genom att låsa knapparna.

### Spärrande av kanalerna

- 1 Tryck på knappen **MENU**.
- 2 Välj **EGENSKAPER** (⏏) och tryck på **➤**.
- 3 Välj **VUXEN KONT.** (⏏) och tryck på **➤**.



- 4 Knappa in din personliga tillträdeskod. Knappa första gången in koden 0711 två gånger. Menyn visas.
- 5 Tryck på **➤** för att ta in menyn.
- 6 Använd knapparna **⏏** **⏏** för att välja önskad kanal och bekräfta med **➤**. Symbolen **⏏** visas framför de kanaler eller de uttag som spärrats.
- 7 Lämna menyn genom att trycka på knappen **⏏**. Om du efter detta vill titta på en spärrad kanal, måste du knappa in den personliga

koden, annars förblir skärmen svart.

*Märk att vad gäller kodade kanaler som använder sig av en yttre dekoder måste man spärra motsvarande EXT-uttag.*

### Hur man låser upp alla kanaler

Gör om stegen **1**-**4**. Välj sedan **RADERA ALLT** och tryck på **➤**.

### Byte av personlig kod

Upprepa stegen **1** till **4** och gör sedan så här:

- 5 Välj **KODBYTE** och knappa in din egen fyrsiffriga kod.
- 6 Bekräfta genom att skriva in den en andra gång. Din nya kod har nu lagrats.
- 7 Tryck på **⏏** för att lämna menyerna.  
*Om du har glömt din personliga kod skriver du in den universella koden 0711 två gånger.*

### Låsa knapparna

- 1 Tryck på **MENU**, välj **EGENSKAPER** (⏏) och tryck på **➤**.
- 2 Välj **BARNLÅS** (⏏) och tryck på **➤** för att aktivera låsfunktionen.
- 3 Stäng av TV-apparaten och göm fjärrkontrollen. TV-apparaten kan inte användas (den kan endast sättas på med fjärrkontrollen).
- 4 För att upphäva låsfunktionen: ställ **BARNLÅS** på **AV**.

# Text-TV

Text-TV är ett informationssystem som sänds av vissa kanaler och som läses som en tidning. Systemet ger också hörselskadade eller den som inte är välbekant med sändningens språk tillgång till textning (t.ex. kabel-TV och satellitsändningar...).



## Tryck på:







### **Inkoppling av text-TV**

## Du får fram:

Tar in eller lämnar text-TV. En innehållsförteckning med lista över tillgängliga rubriker visas. Varje rubrik betecknas med ett sidnummer (alltid 3-siffrigt).

Om den valda kanalen inte sänder text-TV visas texten P100 och skärmen förblir svart (lämna i så fall text-TV och välj en annan kanal).

### **Val av en sida**

Skriv in önskat sidnummer med knapparna  till  eller . Exempel: för sidan 120 trycker du in 120   . Numret visas högst upp till vänster på skärmen, sidräknaren letar och sidan visas. Upprepa momentet när du vill se en annan sida.

Om räknaren fortsätter att söka är sidan inte tillgänglig eller sänds inte. Välj ett annat nummer.

### **Direktval av rubrik**

Färgade zoner visas i skärmens nederkant. De 4 färgade knapparna gör det möjligt att ta fram rubriker eller motsvarande sidor.

Färgzonerna blinkar om ett fält eller en sida inte är tillgänglig.

### **Innehållsförteckning**

För att gå tillbaka till innehållsförteckningen (i allmänhet sidan 100).

### **Förstoring av en sida**

Visar först den övre, sedan den undre delen av sidan och går till sist tillbaka till normalläge.

### **Stopp för delsideväxling**

Vissa sidor består av delsidor som automatiskt rullas upp. I så fall kan du stoppa eller starta växlingen med denna knapp. Texten  visas högst upp till vänster.

### **Dold information**

Tar fram/tar bort dold information (lösningar på spel eller frågor/svar).

### **Favoritsida**

För varje text-TV-program mellan 1 och 40 kan du lagra 4 favoritsidor som du kan nå med de färgade knapparna (röd, grön, gul och blå).

**1** Tryck på knappen  för att ställa in favoritsidor.

**1** Visa först den favoritsida som du vill lagra.

**3** Tryck på knappen  och sedan på önskad färgknapp. Sidan lagras.

**4** Upprepa stegen **2** och **3** för de andra färgknapparna.

**1** Sidan kommer nu att automatiskt visas längst ned på skärmen var gång text-TV kopplas in. För att gå tillbaka till de vanliga rubrikerna trycker du på .

Om du vill radera allting trycker du på  i 5 sekunder.

## Anslutning av andra apparater

Uttag EXT1 har in- och utgångar för audio och video samt RGB-ingångar.

### Videobandspelare

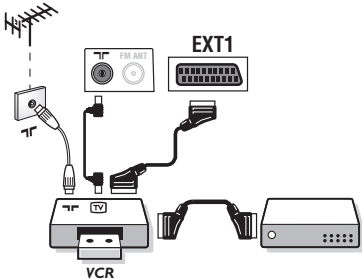

### Videobandspelare (eller DVD-Recorder)

Gör anslutningarna som på bilden. Använd en eurokabel av god kvalitet.

Om din videobandspelare inte utrustats med ett uttag för eurokabel kan den enbart anslutas via antennuttaget. Du måste då söka rätt på videobandspelarens testsignal och ge den ett programnummer på TV:n. (se manuell lagring, s. 7). För att visa videobandspelarens bild, tryck på knappen **0**.

### Videobandspelare med dekoder

Anslut dekodern till videobandspelarens andra uttag för eurokabel. På så sätt kan du ta in kodade sändningar.

### Ytterligare apparater

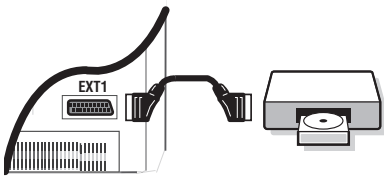

### Satellitmottagare, dekoder, DVD, spel, o.s.v.

Gör anslutningarna som på bilden.

### Dubbel text-TV-sida

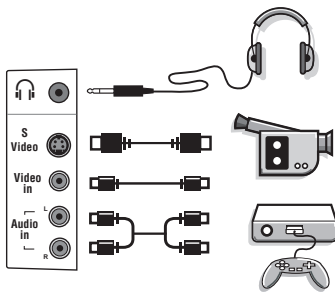

Gör anslutningarna som på bilden.

Anslut enligt figuren. Välj EXT3 med knappen **Ⓢ**.

Om du har en mono-apparat ska ljudsignalen kopplas till uttaget AUDIO L. Ljudet återges automatiskt via både TV-apparatens vänstra och högra högtalare.

### Hörlurar

När du kopplar in hörlurarna bryts ljudet i TV-apparaten.

Justera hörlurarnas ljudstyrka med hjälp av knapparna

**-** **▲** **+**

Hörlurarnas impedans (motstånd) ska vara mellan 32 och 600 ohm.



### Hur man kopplar in de anslutna apparaterna

Tryck på knappen **Ⓢ** för att välja EXT1 och EXT3.

Flertalet apparater (dekoder, videobandspelare) sköter omkopplingen automatiskt.

## Tips

<b>Dålig bild</b>	Närhet till berg eller höghus kan ge upphov till dubbla bilder, eko eller skuggor. Försök i så fall att ställa in bilden manuellt: se « fininställning » (s. 7) eller ändra utomhusantennens riktning. Är du säker på att din antenn kan ta in sändningar på den här frekvensen (UHF- eller VHF-band)?
<b>Ingen bild</b>	Du har väl inte glömt att ansluta antennen? Har du valt rätt system (s. 7)? Dåligt anslutna eurokablar eller antennuttag är ofta orsaken till bild- och ljudproblem (det händer att anslutningssladdarna dras ut till hälften när du flyttar eller vänder TV-apparaten). Granska samtliga anslutningar.
<b>Anslutna apparater ger bild i svart-och-vitt</b>	Kontrollera att den videokassett du skall spela har spelats in med en norm (PAL, SECAM, NTSC) som videobandsspelaren känner igen.
<b>Inget ljud</b>	Om du på vissa kanaler får in bild men inget ljud innebär det att du inte har rätt TV-system. Förändra inställningen SYSTEM (s. 7). Förstärkaren, som är ansluten till TV:n, fungerar inte? Kontrollera, att du inte har förväxlat ljudutgången med ljudingången.
<b>Om fjärrkontrollen inte längre fungerar:</b>	TV-apparaten reagerar inte på fjärrkontrollen och kontrollampen blinkar inte när du använder fjärrkontrollen? Dags att byta batterier.
<b>Beredskapsläge</b>	Stannar din TV-apparat kvar i beredskapsläge när du sätter på den och visar texten LÅSFUNKTION när du använder TV-apparatens knappar? Tillvalet BARNLÅS är inkopplat (se s. 9). Om TV-apparaten inte får någon signal efter 15 minuter går den automatiskt över till beredskapsläge. För att spara el är TV-apparaten försedd med delar som möjliggör en mycket låg förbrukning i beredskapsläge (mindre än 1 W).
<b>Rengöring av TV-apparaten</b>	Skärmen och TV-lådan bör endast rengöras med en ren och mjuk duk som inte luddar. Använd inte produkter baserade på alkohol eller lösningsmedel.
<b>Direktiv om återanvändning</b>	Din TV-apparat är tillverkad av material som kan återanvändas. Var rädd om miljön ! Det finns speciella företag som tar hand om utslitna apparater, monterar ned dem och tar vara på det material som kan återvinnas (kontakta din återförsäljare).
<b>Händer det fortfarande ingenting?</b>	Dra ut TV:ns kontakt ur vägguttaget. Vänta i 30 sekunder och sätt därefter i kontakten i uttaget igen.. Försök aldrig reparera TV-apparaten själv när något är fel. Ta alltid kontakt med din återförsäljare.

## Johdanto

Tämä ohjekirja neuvoo television asennuksessa ja käytössä ja se kannattaa lukea läpi huolellisesti.

Uskomme, että tuote vastaa täysin laatuvaatimuksianne.

## Sisällys

### Asennus

LCD-television esittely	2
Kaukosäätimen näppäimet	3
Television asennus	4
Kanavien pikaviritys	5
Kanavien lajittelu	5
Maan ja kielen valinta	6
Automaattiset säädöt	6
Kanavan nimi	6
Manuaaliviritys	7

### Käyttö

Radion käyttö	7
Kuvan säädöt	8
Äänen säädöt	8
Toiminnot-valikon käyttö	8
Ajastin	9
Lapsilukko	9
Teksti-TV	10

### Oheislaitteet

Kuvanauhuri	11
Muut laitteet	11
Oheislaitteiden liittäminen	11
Liitettyjen laitteiden valitseminen	11

Vihjeitä	12
----------	----



### Television puhdistus

Puhdista television kuvaruutu ja kotelo puhtaalla, pehmeällä ja nukkaamattomalla kankaalla. Älä käytä puhdistukseen alkoholia tai liuottimia.

## LCD-television esittely

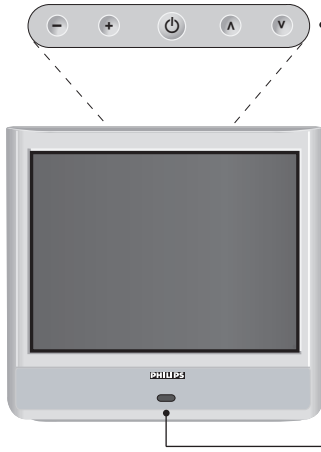

### Television näppäimet:

- : virtakytkin.
- - + : äänenvoimakkuuden säätö.
- : ohjelmavalinta.
- MENU : valikkojen valinta ja poisto: paina samanaikaisesti näppäimiä - ja +. Tämän jälkeen voit valita säätökohteen näppäimillä ja tehdä säätöjä näppäimillä - +.

*Huom:* Kun LAPSILUKKO-toiminto on päällä, näppäimet - + ja eivät toimi (ks. TOIMINNOT-valikko, sivu 9).

Toimintatilan merkkivalo ja infrapunatunnistimet.

### Takaseinä:

Pääliitännät laitteen alaosassa.

Lisätietoja liitännöistä sivulla 12.

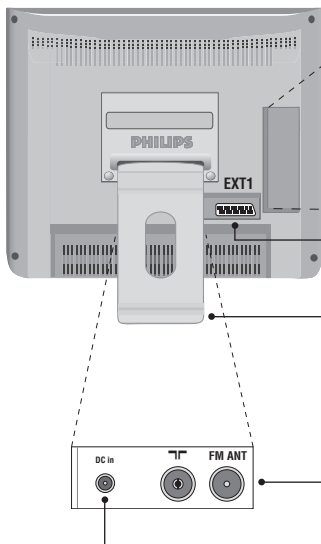

Oheislaitteiden liittäminen

EXT1-liitäntä

Kallistettava jalusta.

Jalustan voi purkaa ja korvata lisävarusteena saatavalla seinäkiinnityssarjalla (lisätietoja jälleenmyyjältä).

TV:n ja radion antenniliitännät

Jänniteliitäntä DC.

# Kaukosäätimen näppäimet

## Äänitoiminto

Tällä näppäimellä voit asettaa STEREO- ja NICAM STEREO LÄHETYKSET kuulumaan monofonisina (MONO).

Kaksikielisiä ohjelmia varten voit valita ÄÄNI I tai ÄÄNI II. MONO-merkkivalo on punainen, kun ääni on vaihtunut monoksi.

## Uniajastin

Valitsee sen ajan, jonka päätyttyä laite menee automaattisesti odotustilaan (0-240 minuuttia).

## Kuvaruutunäyttö

Näyttää ruudulla/poistaa ruudulta ohjelmanumero, nimen (jos ohjelmoitu), kellonajan, äänitilan ja ajastimessa jäljellä olevan ajan.

Pidä painettuna viisi sekuntia niin ohjelmanumero jää pysyvästi ruudulle.

## Valikko : Tällä

näppäimellä voit avata tai sulkea valikon.

## Kohdistin / 16:9-kuva

Näiden neljän näppäimen avulla voit liikkua valikoissa. Näppäimillä < > voit suurentaa tai pienentää kuvaa pystysuunnassa.

## Äänenvoimakkuus

Näillä näppäimillä voit säätää äänenvoimakkuutta.

## Äänen mykistys

Tällä näppäimellä voit mykistää tai palauttaa äänen.

## Numeronäppäimet

Ohjelmanumeroiden suora valinta. Jos ohjelmanumero on kaksinumeroinen, toinen numero pitää syöttää ennen kuin katkoviiva häviää.





## EXT-liitäntöjen valinta (sivu 11)

Valitse televisioon liitetty laite painamalla tätä näppäintä niin monta kertaa kuin on tarpeen.

## Radio- tai TV-tilan valinta





Asettaa television radio- tai TV-tilaan.

## Odotustila

Kytkee TV:n odotustilaan. Paina näppäimiä , P   tai  , ja TV menee uudestaan päälle.

## Teksti-tv- (s. 10)

## Ohjeluettelo

Voit tuoda näyttöön / poistaa näytöstä kanavaluettelon. Valitse kanava näppäimillä  . Tuo luettelo näyttöön näppäimellä . Symboli  ilmestyy lukittujen kanavien eteen (s. 9) tai symbolit : jos kanavia ei ole lukittu.

## Kuvan ja äänen esisäädöt

Tällä näppäimellä saat näkyviin kuvan ja äänen esisäädöt. OMA SÄÄTÖ -asetus vastaa valikoissa tekemiäsi valintoja.

## Teksti-TV (s. 10)

## Ohjelman vaihto

Vaihtaa seuraavan tai edellisen ohjelmanumeron. Numero, (nimi) ja äänitila näkyvät ruudulla muutamana sekunnin.

Joillakin teksti-tv: tä lähettävillä ohjelmakanavilla voi ohjelman nimi näkyä ruudun alareunassa.

## Edellinen ohjelmanumero

Vaihtaa edelliselle katsotulle ohjelmanumerolle.

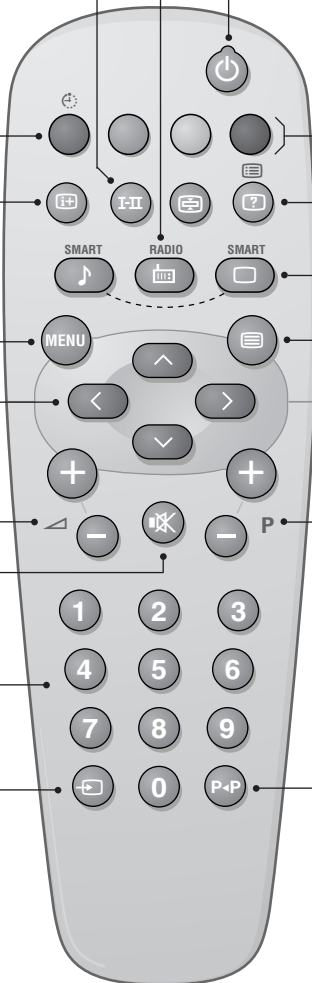

# Television asennus

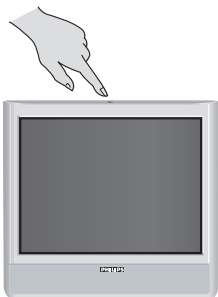
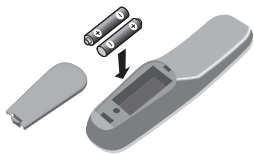
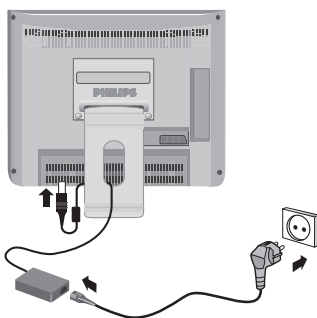
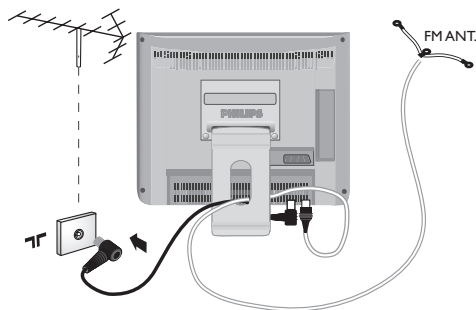
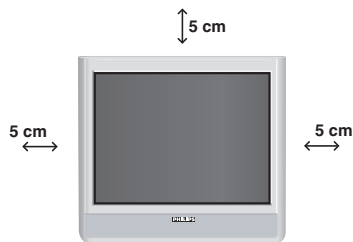

## 1 Television sijoittaminen

Sijoita televisio tukevalle alustalle. Älä altista televisiota vesiroiskeille, älä sijoita sitä lämmönlähteiden (lamppu, kynttilä, lämpöpatteri jne.) läheisyyteen, älä peitä takaseinän ilmanvaihtoaukkoja.

## 2 Antenniliitännät

- Työnnä antennijohto television takana olevaan liitântään .
- Kytke radion antennijohto FMANT - liitântään.
- Vie johdot television jalustan kautta.

## 3 Virtaliitännät

Telesiossa on oma tasavirtalähde (jännite on merkitty kilpeen). Käytä ainoastaan television mukana toimitettua AC/DC-muuntajaa.

- Kytke muuntajan DC-liitin television DC-liittimeen. Jätä muuntajan ympärille vapaata tilaa jäähdytystä varten.
- Kytke muuntaja 220-240 V / 50 Hz virtaverkkoon.

Muiden laitteiden liitännät, katso s. 12.

## 4 Kaukosäädin

Asenna kaukosäätimen paristokoteloon kaksi R6-paristoa ja varmista, että paristot tulevat oikein päin. Laitteen mukana toimitetut paristot eivät sisällä elohopeaa, kadmiumia tai nikkeliä. Älä hävitä paristoja talousjätteen mukana vaan vie ne kierrätyspisteeseen.

## 5 Käynnistys

Paina virtakytkintä. Virheä merkkivalo syttyy ja kuvaruutuun tulee kuva. Siirry suoraan sivulle 5 kohtaan pikaviritys. Jos televisio jää valmiustilaan (punainen merkkivalo), paina kaukosäätimen näppäintä P .

Merkkivalo vilkkuu, kun käytät kaukosäädintä.



## Kanavien pikaviritys

Kun avaat television ensimmäisen kerran, valikko ilmestyy kuvaruudulle.

Valikosta voit valita valikkojen kielen :

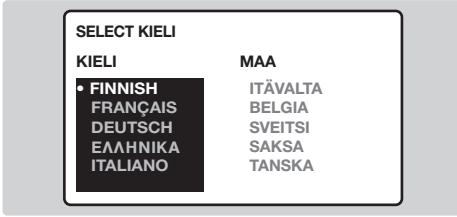

Jos valikko ei ilmesty, pidä television näppäimiä - ja + alas painettuina viisi sekuntia.

- 1 Valitse kieli kaukosäätimen näppäimillä (▲) (▼) ja vahvista sitten näppäimellä (▶).
- 2 Valitse sitten maasi näppäimellä (▲) (▼) ja vahvista painamalla (▶).

Jos maata ei ole luettelossa, valitse MUU-vaihtoehto.

- 3 Haku käynnistyy automaattisesti. Haku kestää muutaman minuutin. Kuvaruudulla näkyy haun eteneminen ja löydettyjen kanavien lukumäärä. Kun haku on valmis, valikko katoaa kuvaruudulta.

Haku lopetetaan ja keskeytetään painamalla näppäintä (MENU). Jos yhtään kanavaa ei löydy, katso lukua "Vihjeitä" sivulla 12.

- 4 Jos TV- tai kaapeliyhtiö lähettää automaattisen lajittelusignaalin, televisio numeroi kanavat oikein.
- 5 Jos näin ei tapahdu, kanavat on numeroitu pienenevässä järjestyksessä alkaen numerosta 99, 98, 97, jne.

Järjestä kanavat haluamaasi järjestykseen LAJITTELU-menun avulla.

Jotkut TV- ja kaapeliyhtiöt lähettävät omat lajitteluparametrinsa (alue, kieli, jne.). Tällöin voit osoittaa valinnan painamalla näppäimiä (▲) (▼) ja vahvistaa sen painamalla näppäintä (▶).

## Kanavien lajittelu

- 1 Paina näppäintä (MENU). Päävalikko ilmestyy kuvaruudulle.
- 2 Valitse ASENNUKSEEN (▼) ja paina (▶). Kuvaruudulle ilmestyy ASENNUKSEN-valikko:



- 3 Valitse näppäimellä (▼) LAJITTELU ja paina näppäintä (▶). Kuvaruudulle ilmestyy LAJITTELU-valikko. Vaihtoehto MISTÄ on valittuna.

Huom.! valikko toimii seuraavalla tavalla:

- MISTÄ (näppäile tämänhetkisen kanavan nro)
- MIHIN (näppäile uusi numero)
- numeroiden VAIHTO (toiminto on valmis).

- 4 Valitse näppäimiä (◀) (▶) tai (0) — (9) painamalla kanava, jonka numeron haluat muuttaa. Esimerkki: Haluat muuttaa kanavan 78 (MISTÄ) kanavaksi 2 (MIHIN), paina (7) (8).
- 5 Valitse MIHIN (näppäin (▼)) ja valitse uusi numero painamalla näppäimiä (◀) (▶) tai (0) — (9) (tässä esimerkissä numero (2)).
- 6 Valitse VAIHTO (näppäin (▼)) ja paina (▶). VAIHDETTU-ilmoitus ilmestyy kuvaruudulle, ja vaihto käynnistyy. Tässä esimerkissä kanava 78 vaihdetaan kanavaksi 2 (ja kanava 2 kanavaksi 78).
- 7 Valitse vaihtoehto MISTÄ (näppäin (▲)) ja toista vaiheet (4) — (6), jos haluat numeroida uudelleen muita kanavia.
- 8 Poistu valikoista painamalla näppäintä (EXIT).

## Maan ja kielen valinta

- 1 Tuo päävalikko kuvaruudulle painamalla näppäintä **(MENU)**.
- 2 Valitse ASENNUK (⏏) ja paina ⏏. Kuvaruudulle ilmestyy ASENNUK-valikko. Vaihtoehto KIELI on valittuna.

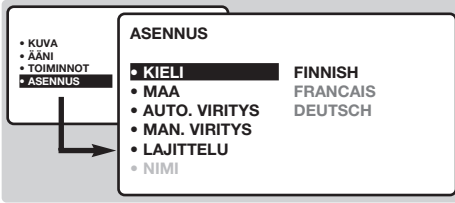

- 3 Tuo KIELI-valikko kuvaruudulle painamalla ⏏.
- 4 Valitse kieli näppäimillä ⏏⏏. Valikot näkyvät nyt valitulla kielellä.
- 5 Poistu KIELI-valikosta painamalla ⏏.
- 6 Valitse MAA (⏏) ja paina näppäintä ⏏.
- 7 Valitse näppäimillä ⏏⏏ maa, jossa olet. Jos maata ei ole luettelossa, valitse MUU-vaihtoehto.
- 8 Poistu MAA-valikosta painamalla ⏏.
- 9 Poistu valikoista painamalla **(EXIT)**.

## Automaattiset säädöt

Tämän valikon avulla voit hakea automaattisesti kaikkia alueella (tai kaapeliverkon alueella) saatavilla olevia kanavia.

- 1 Tee ensin yllämainitut toiminnot 1—8 ja
- 2 Valitse sitten AUTO. VIRITYS (⏏) ja paina näppäintä ⏏. Haku käynnistyy. Muutaman minuutin kuluttua kuvaruudulle ilmestyy ASENNUK-valikko.

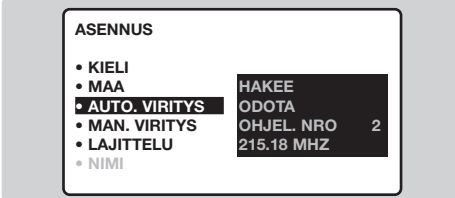

- 3 Jos TV- tai kaapeliyhtiö lähettää automaattisen lajittelusignaalin, televisio numeroi kanavat oikein.
- 4 Jos näin ei tapahdu, kanavat on numeroitu pienenevässä järjestyksessä alkaen numerosta 99, 98, 97, jne.

Järjestä kanavat haluamaasi järjestykseen LAJITTELU-menun avulla.

Jotkut TV- ja kaapeliyhtiöt lähettävät omat lajitteluparametrinsa (alue, kieli, jne.). Tällöin voit osoittaa valinnan painamalla näppäimiä ⏏⏏ ja vahvistaa sen painamalla näppäintä ⏏. Haku lopetetaan ja keskeytetään painamalla näppäintä **(MENU)**. Jos kuvaa ei saada näkyviin, tutki kappaletta Vihjeitä, s. 12.

- 5 Poistu valikoista painamalla **(EXIT)**.

## Kanavan nimi

Voit halutessasi nimetä 40 ensimmäistä kanavaa (1—40).

- 1 Paina näppäintä **(MENU)**.
- 2 Valitse ASENNUK (⏏) ja paina ⏏. Kuvaruudulle ilmestyy ASENNUK-valikko.
- 3 Valitse NIMI painamalla 5 kertaa näppäintä ⏏ (piilossa ruudun alareunassa) ja painamalla ⏏. Kuvaruudulle ilmestyy valikko :

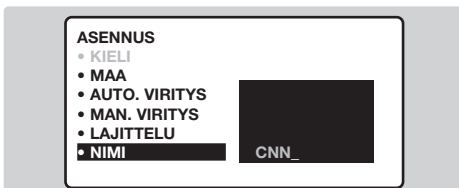

- 4 Valitse näppäimiä 0—9 tai - P + painamalla kanava, jonka nimen haluat muuttaa. Huom.! Asennuksen aikana kanavat nimetään automaattisesti, jos tunnistussignaali sisältyy lähetykseen.
- 5 Näppäimillä ⏏⏏ voit siirtyä nimen (5 merkkiä) näyttöalueella.
- 6 Valitse merkit näppäimillä ⏏⏏.
- 7 Paina **(MENU)**, kun olet kirjoittanut nimen. Kanavan nimi on tallennettu.
- 8 Toista kohdat 4—7 ja nimeä muut kanavat.
- 9 Poistu valikoista painamalla **(EXIT)**.

## Manuaaliviritys

Tämän valikon avulla voit viritää jokaisen kanavan manuaalisesti.

- 1 Paina näppäintä **(MENU)**.
- 2 Valitse ASENNUK (⏏) ja paina (➤).  
Kuvaruudulle ilmestyy ASENNUK-valikko.
- 3 Valitse MAN.VIRITYS (⏏) ja paina (➤).  
Kuvaruudulle ilmestyy valikko :



- 4 Tuo JÄRJESTELMÄ-valikko kuvaruudulle painamalla (➤). Valitse näppäimillä (⏏) (⏏) EUROPE (automaattinen etsintä\*) tai valitse

manuaalisesti WEST EUR (BG), EAST EUR (DK), UK (I) tai FRANCE (LL'). Poistu sitten valikosta painamalla (⏏).

\* Suomessa valitse WEST EUR. (BG).

- 5 Valitse HAKU ja paina (➤). Haku käynnistyy. Haku pysähtyy heti, kun kanava on löytynyt. Siirry kohtaan 7.

Jos tiedät halutun kanavan taajuuden, näppäile numero suoraan näppäimillä (0)-(9).

Jos kanavaa ei löydy, tutki lukua Vihjeitä, s. 12.

- 6 Jos kuva on huono, valitse HIENOSÄÄTÖ ja pidä painettuna näppäintä (⏏) tai (➤).
  - 7 Valitse OHJEL.NRO ja käytä näppäimiä (⏏) (➤) tai (0)-(9) ja näppäile haluttu numero.
  - 8 Valitse MUISTIIN ja paina (➤). Kanava on tallennettu. Viesti MUISTISSA näytetään.
  - 9 Toista kohdat 5-8 ja viritä muut kanavat.
- Poistu** painamalla näppäintä (⏏).

## Radion käyttö

### Radiotoiminnon valinta

Siirry radiotoimintoon painamalla kaukosäätimen näppäintä (📺).

Radiotoiminnolla numero, aseman nimi (jos on), taajuus sekä äänityyppi (mono/stereo) ilmestyvät kuvaruudulle.

Saat aseman nimen näkyville valikosta NIMI (s. 7)

### Ohjelmien valinta

Valitse ULA-asetat (1-40) näppäimillä (0) (9) tai (P) (+).

### Radioasemien luettelo

Lisää ja/tai poista radioasemia painamalla (📺).  
Valitse uusi asema kohdistimella.

### Radiovalikkojen käyttö

Viritä radio painamalla (MENU).

### Radioasemien haku

Jos olet käyttänyt pikaviritystä, kaikki kuultavissa olevat ULA-asetat ovat tallentuneet muistiin. Jos haluat tehdä uuden haun, mene ASENNUK-valikkoon:

AUTO. VIRITYS (kaikkien asemien haku) tai  
MAN.VIRITYS (haku asema asemalta).

Radioasemia voi luokitella tai nimetä valikoissa LAJITTELU ja NIMI. Valikot toimivat samoin kuin TV:n valikot.

### Ruudunsäästin

Ruudunsäästin saa päälle ja pois TOIMINNOT-valikosta. Kellonaika, aseman taajuus ja nimi (jos on) juoksevat ruudulla.

## Kuvan säädöt

- 1 Paina näppäintä (MENU) ja sitten näppäintä (➤).  
KUVA-valikko ilmestyy kuvaruudulle.

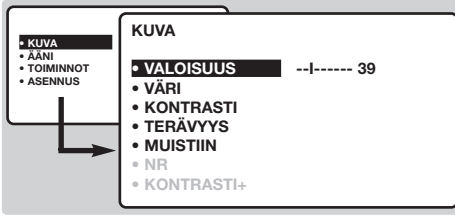

- 2 Valitse asetus käyttämällä näppäimiä (▲) (▼) ja muuta asetusta näppäimillä (◀) (▶).  
*Huom.! Tämä valikko on vieritysvalikko. Pidä painettuna näppäintä (▼). Pääset siten valitsemaan kuvaruudun alareunassa piilossa olevia säätöjä.*
- 3 Sen jälkeen kun säädöt on tehty, valitse MUISTIIN-valinta ja tallenna säädöt painamalla näppäintä (➤).

- 4 Poistu valikoista painamalla (EXIT).

### Säätöjen kuvaus:

- VALOISUUS: muuttaa kuvan kirkkautta.
- VÄRI: muuttaa värin voimakkuutta.
- KONTRASTI: säätää vaaleiden ja tummien sävyjen välistä kontrastia.
- TERÄVYYS: muuttaa kuvan terävyyttä.
- MUISTIIN: tallentaa kuvan säädöt.
- NR: vähentää kuvassa olevia häiriöitä (lumisadetta), jos kuva on huono.
- KONTRASTI +: Aktivoi/peruuta automaattinen kuvan kontrastin säätöjärjestelmä (kuvan tummin osa on aina musta).

## Äänen säädöt

- 1 Paina (MENU), valitse ÄÄNI (▼) ja paina (➤).  
Kuvaruudulle ilmestyy ÄÄNI-valikko :



- 2 Valitse asetus käyttämällä näppäimiä (▲) (▼) ja muuta asetusta näppäimillä (◀) (▶).
- 3 Sen jälkeen kun säädöt on tehty, valitse MUISTIIN-valinta ja tallenna säädöt painamalla näppäintä (➤).
- 4 Poistu valikoista painamalla (EXIT).

### Säätöjen kuvaus:

- TAAJUUSKORJAIN: tällä toiminnolla voit säätää äänenkorkeutta (alueella 120 Hz - 10 kHz).

- TASAPAINO: tasapainottaa oikean- ja vasemmanpuolisten kaiuttimien ääntä.
- DELTAAÄNI (äänenvoimakkuuden ero): tasoittaa eri kanavien ja EXT-liitäntöjen väliset äänenvoimakkuuserot. Tämä säätö toimii ohjelmanumeroille 1-40 tallennetuissa kanavissa ja EXT-liitännöissä. Voit vertailla eri kanavien äänenvoimakkuutta näppäimillä (P) (+).
- MUISTIIN: tallentaa äänen säädöt.
- ÄÄNEN RAJ. (automaattinen äänenvoimakkuuden rajoitin): säätää automaattisesti äänenvoimakkuuden tasoa, etenkin kanavia vaihdettaessa tai mainosten aikana.
- INCR. SURROUND: Kytkee surround-ääniefektin päälle ja pois päältä. Monona laite jäljittelee stereovaikutelma.

## Toiminnot-valikon käyttö

- 1 Paina näppäintä (MENU), valitse TOIMINNOT (▼) ja paina näppäintä (➤). Voit säätää seuraavia asetuksia:
- 2 AJASTIN, LAPSILUKKO ja KATS.VALVONTA seuraava sivu.

- 3 TOIM.VALINTA: toiminnon vaihtaminen (radio tai TV).
- 4 Poistu valikoista painamalla näppäintä (EXIT).

## Ajastin

Tämän valikon avulla voit käyttää televisiota herätyskellona.

- 1 Paina näppäintä (MENU).
- 2 Valitse TOIMINNOT (▽) ja paina 2 kertaa (▷). Kuvaruudulle ilmestyy AJASTIN-valikko:

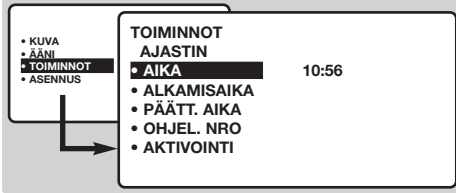

- 3 Poistu alavalikosta ja siirry alavalikkoon painamalla näppäintä (▷) ja säädä näppäimillä (▲▼).
- 4 KELLO: syötä oikea kellonaika.  
*Huom:* Kellonaika päivittyy automaattisesti kanavan 1 teksti-tv:n tietojen mukaan joka kerta, kun televisioon kytketään virta. Jos kanavassa ei ole teksti-tv:tä, päivitys ei tapahdu.
- 5 ALKAMISAIKA: aseta alkamisaika.
- 6 PÄÄTT.AIKA: syötä aika, jonka päätyttyä televisio kytkeytyy valmiustilaan.

- 7 OHJEL. NRO: syötä sen kanavan numero, joka asetetaan päälle määritettynä ajankohtana. Jos televisiossa on radio, voit valita jonkin radioaseman näppäimillä (◀▶) (näppäimillä (0)9 voi valita vain TV-kanavia).
- 8 AKTIVOINTI: voit aktivoida ajastimen
  - KERRAN, jolloin ajastin kytkeytyy päälle vain kerran
  - PÄIVITTÄIN, jolloin ajastin kytkeytyy päälle joka päivä
  - POIS (PÄÄLTÄ), jolloin ajastin peruutetaan.
- 9 Paina näppäintä (⏻), ja televisio siirtyy valmiustilaan. Se käynnistyy automaattisesti ohjelmoidun ajan mukaisesti. Jos jätät television päälle, se vain vaihtaa kanavaa asetettuna aikana.  
*Lapsilukon ja ajastimen toimintoja yhdistelemällä voit rajoittaa esim. lapsiesiä television katseluaikaa. KERRAN-toiminnon avulla voit ohjelmoida ohjelman aloitus- tai lopetusajan, mutta et molempia.*

## Lapsilukko

Voit lukita tietyt kanavat tai estää kokonaan television katselun lukitsemalla näppäimet.

### Kanavien lukitus

- 1 Paina näppäintä (MENU).
- 2 Valitse TOIMINNOT (▽) ja paina näppäintä (▷).
- 3 Valitse KATS.VALVONTA (▽) ja paina näppäintä (▷).



- 4 Syötä oma salakoodisi. Syötä ensimmäisellä kerralla koodi 0711 kaksi kertaa. Valikko ilmestyy kuvaruudulle.
- 5 Tuo valikko kuvaruudulle painamalla (▷).
- 6 Näppäimien (▲▼) avulla valitse haluamasi kanava ja vahvista painamalla (▷). Symboli (i) ilmestyy kanavien tai lukittujen liittäntöjen eteen.
- 7 Lopeta painamalla näppäintä (⏻). Vastedes kun haluat nähdä lukitun kanavan, sinun on syötettävä salakoodi. Muuten kuvaruutu on pimeä.  
*Huom.! Jos haluat lukita salatun kanavan, jonka*

*katseluun tarvitaan ulkoista dekooderia, lukitse EXT-liitäntä, johon dekooderi on liitetty.*

### Kaikkien kanavien lukituksen poistaminen

Toista kohdat 1—4 ja valitse sitten PERUUTA KAIKKI ja paina näppäintä (▷).

### Salakoodin vaihtaminen

Toista kohdat 1—4 ja sitten:

- 5 Valitse MUUTA KOODI ja syötä uusi 4 numeroinen koodi.
- 6 Vahvista koodi syöttämällä se uudelleen. Uusi koodi on nyt tallennettu.
- 7 Poistu valikoista painamalla (⏻).  
*Jos unohdat salakoodin, syötä yleiskoodi 0711 kaksi kertaa.*

### Näppäimien lukitus

- 1 Paina (MENU), valitse TOIMINNOT (▽) ja paina näppäintä (▷).
- 2 Valitse LAPSILUKKO (▽).
- 3 KÄYNNISTÄ painamalla näppäintä (▷).
- 4 Sammuta televisio ja katke kaukosäädin. Televisiota ei voi käyttää (voit avata television ainoastaan kaukosäätimellä).
- 5 Lukituksen poisto: aseta LAPSILUKKO asentoon POIS PÄÄLTÄ.

# Teksti-TV

Teksti-TV on joidenkin TV-yhtiöiden tarjoama tietojärjestelmä, jonka sisältämää tekstiä voidaan lukea kuin sanomalehteä. Sen avulla kuvaruutuun saadaan myös tekstitys huonokuuloisia katsojia ja vieraskielisiä ohjelmia varten (esimerkiksi kaapeli- ja satelliittikanavat).



## Paina näppäintä



### Teksti-TV käyttöön tai pois käytöstä

## Kuvaruutuun ilmestyy:

Voit avata tai sulkea teksti-TV:n. Teksti-TV:n etusivulla näkyvät valittavissa olevat otsikot. Jokaisella otsikolla on kolminumeroinen sivunumero.

*Jos valitulla kanavalla ei ole teksti-TV:tä, kuvaruudussa näkyy sivunumero 100 ja kuvaruutu on pimeä (poistu teksti-TV:stä ja valitse toinen kanava).*



### Teksti-TV:n sivun valitseminen

Valitse haluamasi sivunumero näppäimillä 0 - 9 tai - P +. Jos haluat esimerkiksi sivun 120, näppäile 1, 2 ja 0. Numero ilmestyy kuvaruudun vasempaan yläreunaan, sivulaskuri alkaa etsiä sivua ja sivu tulee näkyviin. Toista nämä vaiheet, jos haluat nähdä jonkin toisen sivun.

*Jos sivulaskuri jatkaa sivun etsimistä, sivua ei ole saatavana. Valitse jokin toinen sivunumero.*



### Suora valinta aiheen ukaan

Kuvaruudun alareunassa näkyy värillisiä alueita. Neljän värillisen näppäimen avulla saat näkyviin otsikot tai niitä vastaavat sivut.

*Värilliset alueet vilkkuvat, jos otsikkoa tai sivua ei ole vielä saatavana.*



### Etusivu

Tällä näppäimellä pääset takaisin etusivulle (yleensä sivu 100).



### Sivun suurentaminen

Tällä näppäimellä voit asettaa näkymään vain sivun ylä- tai alaosan tai palauttaa sivun normaalikokoon.



### Alasivujen selauksen pysäyttäminen

Joillakin sivuilla on alasivuja, joita selataan automaattisesti. Tällä näppäimellä voit pysäyttää alasivujen selauksen tai jatkaa sitä. Symboli  näkyy vasemmassa yläreunassa.



### Piilotiedot

Tällä näppäimellä voit asettaa näkyviin tai pois näkyvistä piilotetut tiedot (esim. pelien ratkaisut).



### Suosikkisivut

Teksti-TV:n kanavilla 1 - 40 voit tallentaa muistiin neljä suosikkisivua, jotka voit valita tallennuksen jälkeen värillisillä näppäimillä (punainen, vihreä, keltainen ja sininen näppäin).

1 Paina näppäintä , jotta pääset suosikkisivuille.

2 Hae teksti-TV:n sivu, jonka haluat tallentaa.

3 Paina näppäintä  ja seuraavaksi haluamaasi värillistä näppäintä. Sivu on nyt tallennettu muistiin.

4 Toista kohdat 2 ja 3 ja tallenna sivut muihin värillisiin näppäimiin.

5 Kun käytät seuraavan kerran teksti-TV:tä, suosikkisivut näkyvät eri värisinä kuvaruudun alareunassa. Jos haluat nähdä otsikot tavalliseen tapaan, paina näppäintä .

*Jos haluat poistaa suosikkisivujen määrytykset, pidä alhaalla näppäintä  viisi sekuntia.*

## Oheislaitteiden liittäminen

EXT1-liitännässä on tulo- ja lähtöliitäntä kuvanauhurin audiojohtoja varten ja tuloliitäntä RGB-signaaleja tuottavia laitteita varten.

### Kuvanauhuri

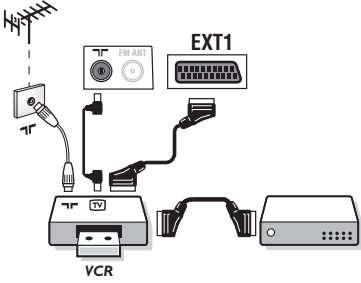

### Videonauhuri (tai tallentava DVD)

Käytä hyvälaatuista eurojohtoa.

Jos kuvanauhurissasi ei ole euroliitäntää, ainoa mahdollinen liitäntä on antennijohdon kautta. Sinun täytyy virittää kuvanauhurisi testisignaali ohjelmanumerolle 0 (katso manuaaliviritys, s. 7). Valitse ohjelmanumero 0 toistaaksesi kuvanauhurista tulevan kuvan.

### Liitä dekooderi kuvanauhuriin

Kytke dekooderi kuvanauhurin toiseen euroliitäntään. Voit nauhoittaa salattuja lähetyksiä.

### Muut laitteet

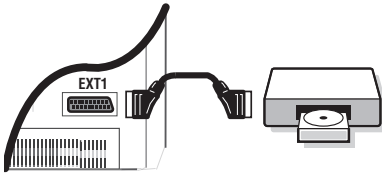

### Satelliittivastaanotin, dekooderi, DVD, pelit jne.

Käytä hyvälaatuista eurojohtoa.

## Oheislaitteiden liittäminen

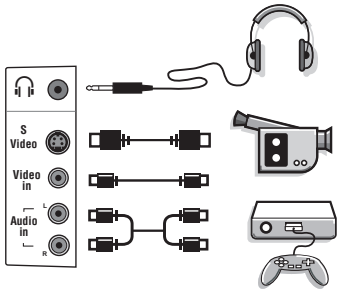



Käytä hyvälaatuista eurojohtoa.

Valitse näppäimellä  vaihtoehto EXT3.

Jos oheislaitte on monofoninen, kytke sen audiojohto liitäntään AUDIO L. Ääni kuuluu automaattisesti television oikeasta ja vasemmasta kaiuttimesta.

### Kuulokkeet

Kun televisioon on kytketty kuulokkeet, televisiosta ei kuulu ääntä. Voit säätää äänenvoimakkuutta näppäimillä  . Kuulokkeen impedanssin pitää olla 32 - 600 ohmia.



### Liitettyjen laitteiden valitseminen

Valitse -näppäimellä EXT1 sekä EXT3.

Useimmat laitteet (dekooderi, kuvanauhuri) kytkeytyvät automaattisesti.

## Vihjeitä

<b>Huono kuva</b>	Lähellä olevat korkeat mäet tai rakennukset voivat aiheuttaa kaksoiskuvia, kaikuja tai varjoja. Yritä säätää kuvaa manuaalisesti, ks. ”Hienosäätö” (s. 7) tai suuntaa ulkoantenni uudelleen. Voiko antennisi vastaanottaa lähetyksiä tällä taajuusalueella (UHF- tai VHF-taajuusalue)?
<b>Ei kuvaa</b>	Oletko liittänyt antennijohdon oikein? Oletko valinnut oikean järjestelmän (s. 7)? Usein huono kuvan tai äänen laatu johtuu eurojohdon tai antenniliittimen huonosta kytkennästä (liitin saattaa osittain irrota, kun televisiota siirrellään tai käännellään). Tarkista kaikki liittännät.
<b>Oheislaitteet tuottavat mustavalkoista kuvaa</b>	Toistaessasi videokasettia tarkista, että se on nauhoitettu sillä standardilla, minkä kuvanauhurisi tunnistaa.
<b>Ei ääntä</b>	Jos joiltakin kanavilta puuttuu ääni, mutta ei kuva, syy on väärässä TV-järjestelmässä. Muuta JÄRJESTELMÄ- asetusta (s. 7). Vahvistin on yhdistetty televisioon, mutta ääntä ei kuulu. Tarkista, että audio out- ja audio in -liittännät eivät ole menneet sekaisin.
<b>Kaukosäädin ei toimi</b>	Televisio ei tottele kaukosäädintä, television merkkivalo ei vilku kaukosäädintä käytettäessä. Vaihda paristot.
<b>Odotustila</b>	Kun avaat television, se jää odotustilaan ja näyttöön ilmestyy LAPSILUKKO, kun näppäimiin kosketaan. LAPSILUKKO on päällä (ks. s. 9). Jos televisio ei vastaanota signaaleja viiteentoista minuuttiin, valmiustila käynnistyy automaattisesti. Energian säästämiseksi televisio on rakennettu osista, jotka kuluttavat vain vähän energiaa (alle 1 W), kun televisio on valmiustilassa.
<b>Televisio puhdistus</b>	Puhdista television kuvaruutu ja kotelo puhtaalla, pehmeällä ja nukkaamattomalla kankaalla. Älä käytä puhdistukseen alkoholia tai liuottimia.
<b>Kierrätysohjeet</b>	Tässä televisiovastaanottimessa on käytetty raaka-aineita, joita voidaan käyttää uudelleen tai kierrättää. Ympäristöhaittojen ehkäisemiseksi erikoisliikkeet huolehtivat käytettyjen laitteiden purkamisesta ja niiden sisältämien kierrätyskelpoisten materiaalien talteenotosta (tiedustelee jälleenmyyjältä).
<b>Edelleen ongelmia?</b>	Irrota television virtajohto 30 sekunniksi. Kytke se sitten uudelleen. Jos televisio vioittuu, älä koskaan yritä korjata sitä itse, vaan ota yhteys jälleenmyyjään.



## Introducción

Le agradecemos la adquisición de este televisor. Este manual ha sido preparado para ayudarle a instalar y a hacer funcionar su televisor. Le aconsejamos que lo lea atentamente. Esperamos que nuestra tecnología le satisfaga plenamente.

### Objeto de esta declaración, cumple con la normativa siguiente :

- Reglamento Técnico del Servicio de Difusión de Televisión y del Servicio Portador soporte del mismo (Real Decreto 1160/1989) Artículo 9.2
- Reglamento sobre Perturbaciones Radioeléctricas (Real Decreto 138/1989) Anexo V.

## Índice

### Instalación

Presentación del televisor LCD	2
Los botones del mando a distancia	3
Instalación	4
Instalación rápida de los canales	5
Ordenamiento de los programas	5
Elección del idioma y del país	6
Sintonía automática	6
Nombre de programa	6
Sintonía manual	7

### Utilización

Utilización de la radio	7
Ajuste de la imagen	8
Ajuste del sonido	8
Ajuste de varios	8
Función programador	9
Bloqueo del televisor	9
Teletexto	10

### Periféricos

Vídeo	11
Otros aparatos	11
Conexiones laterales	11
Para seleccionar los aparatos conectados	11

Consejos	12
----------	----



### Limpieza del televisor

La limpieza de la pantalla y de la caja debe efectuarse únicamente con un trapo limpio, suave y que no se deshilache. No utilizar productos a base de alcohol o de disolvente.

## Presentación del televisor LCD

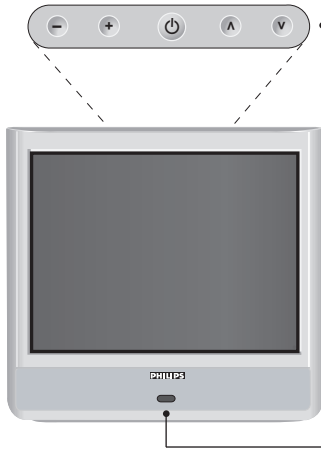

### Los botones del televisor:

- : para encender o apagar el televisor.
- - + : para ajustar el nivel del sonido.
- : para seleccionar los programas.
- MENU: para abrir o cerrar los menús, pulse simultáneamente los 2 botones - y +. A continuación, los botones permiten seleccionar una opción y los botones - + ajustarla.

*Nota: si se ha establecido la función BLOQ. DEL TV, los botones - + y estarán inactivos (consulte el menú VARIOS, página 9).*

Indicador de puesta en marcha y sensores infrarrojos.

### Parte posterior:

Las conexiones principales se efectúan por la parte inferior del televisor.

*Para obtener más detalles sobre las conexiones, consulte la página 12.*

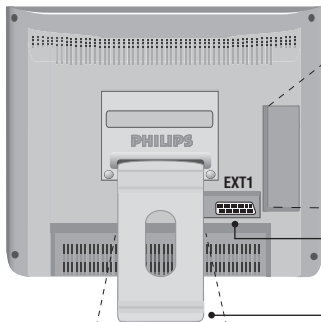

Conexiones laterales

Toma euroconector EXT1

Pie inclinable.

*El pie se puede desmontar y sustituir por un kit de fijación mural disponible como opción (consulte a su distribuidor).*

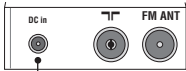

Tomas de las antenas de TV y radio

Toma de alimentación DC

# Los botones del mando a distancia



## Modo de sonido

Permite forzar las emisiones ESTEREO y NICAM ESTEREO en MONO o, para las emisiones bilingües, elegir entre DUAL I o DUAL II. La indicación MONO es roja en caso de transmisión exclusivamente MONO.

## Sleeptimer

Para determinar el periodo después del cual el televisor pasará automáticamente a la situación de standby (de 0 a 240 minutos).

## Información en pantalla

Para hacer aparecer o desaparecer el número de programa, el nombre (si existe), la hora, el modo de sonido y el tiempo restante en el programador. Manténgalo pulsado durante 5 segundos para visualizar permanentemente el número de programa en la pantalla.

## Menú

Para acceder o salir de los menús.

## Cursor / Formato 16:9

Estas 4 teclas permiten navegar en los menús. Las teclas < > permiten ampliar o comprimir la imagen verticalmente.

## Volumen

Para ajustar el nivel sonoro

## Corte del sonido

Para suprimir o restablecer el sonido.

## Botones numéricos

Para acceder directamente a los programas. Para un programa de 2 cifras, es preciso añadir la segunda cifra antes de que desaparezca el guión.

## Selección de las tomas EXT (p.11)

Pulse varias veces para seleccionar el aparato conectado.

## Modo radio / tv

Para cambiar el televisor a modo radio o tv.

## Standby

Para poner el televisor en modo standby. Para encenderlo de nuevo, pulse P o .

## Botones teletexto (p. 10)

### Lista de programas

Para visualizar / borrar la lista de programas. Utilice los botones para seleccionar un programa y el botón para visualizarlo. El símbolo aparece delante de los programas que están bloqueados (p.9) o si están desbloqueados.

### Preajustes de imagen y sonido

Permite acceder a una serie de preajustes de la imagen y del sonido. La posición PERSONAL corresponde a los ajustes efectuados en los menús.

## Llamada del teletexto (p. 10)

### Selección de programas

Para acceder al programa inferior o superior. El número (el nombre) y el modo de sonido aparecen durante algunos segundos.

Para algunos programas equipados con teletexto, el título del programa aparece en la parte inferior de la pantalla.

### Programa precedente

Para acceder al programa visualizado inmediatamente antes.

# Instalación

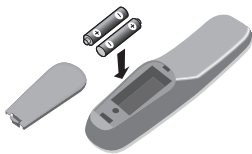
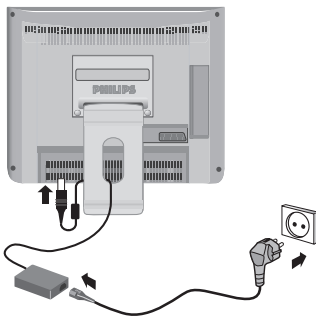
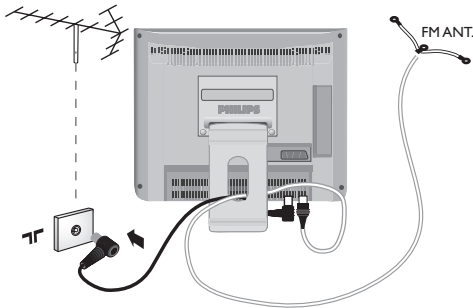
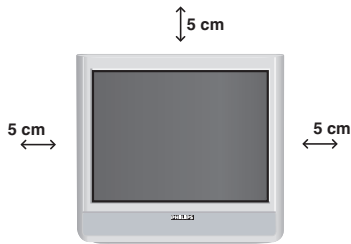

## 1 Instalación del televisor

Coloque el televisor sobre una superficie sólida y estable. Para prevenir las situaciones peligrosas, no exponga el televisor a salpicaduras de agua ni a una fuente de calor (lámpara, vela, radiador, ...) y no obstruya las ranuras de ventilación situadas en la parte posterior.

## 2 Conexiones de las antenas

- Conecte la toma **T**, situada en la parte inferior del televisor, a la toma de antena.
- Conecte el hilo de antena de radio suministrada en la toma FM ANT, situada en la parte inferior del televisor.
- Disponga los hilos pasándolos a través del pie del televisor.

## 3 Conexiones de la alimentación

El televisor funciona con alimentación continua (el valor de la tensión se indica en la etiqueta). Utilice únicamente el adaptador CA-CC que se entrega con el televisor.

- Conecte el enchufe CC del adaptador en la clavija CC del televisor. Deje un espacio libre alrededor del adaptador para que se ventile.
- Conecte el cable de alimentación del adaptador e introduzca el enchufe de corriente en la red (220-240V/50 Hz).

*Para la conexión de otros aparatos, consulte la p. 12.*

## 4 Mando a distancia

Inserte las 2 pilas tipo R6 suministradas respetando la polaridad.

Las pilas que se entregan con el aparato no contienen ni mercurio ni níquel cadmio para colaborar en la conservación del medio ambiente. Téngalo en cuenta al eliminar las pilas usadas y utilice los medios de reciclaje que tiene a su disposición (consulte a su distribuidor).

## 5 Puesta en marcha

Para encender el televisor, pulse sobre el botón de encendido y apagado. Un indicador se iluminará en color verde y la pantalla se encenderá. Vaya directamente al capítulo **instalación rápida**, página 5. Si el televisor está en espera (indicador rojo), pulse el botón **P** (+) del mando a distancia.

*El indicador parpadea cuando se utiliza el mando a distancia.*

## Instalación rápida de los canales

La primera vez que enciende el televisor, aparece un menú en la pantalla. Este menú le invita a elegir el idioma de los menús:

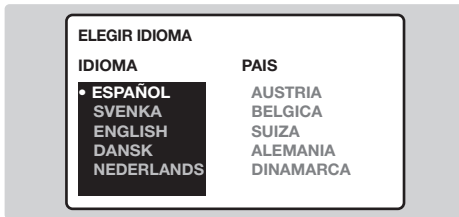

Si el menú no aparece, mantenga pulsados durante 8 segundos los botones - e + del televisor para hacerlo aparecer.

- 1 Utilice los botones (↶) (↷) del mando a distancia para elegir su idioma y después valide con (↵).
- 2 Seleccione después su país con los botones (↶) (↷) y después valide con (↵).  
*Si su país no aparece en la lista, seleccione la opción OTRO.*

- 3 La sintonización comienza automáticamente. La operación toma algunos minutos. Se visualiza la evolución de la sintonización y el número de programas encontrados. Al final desaparece el menú. Ordenación de los programas  
*Para salir o interrumpir la búsqueda, pulse el botón (MENU). Si no se encuentra ningún programa, remítase al capítulo Consejos, p. 12.*
- 4 Si la emisora o la red por cable transmite la señal de ordenación automática, los programas estarán correctamente numerados.
- 5 Si no es el caso, los programas encontrados serán numerados en orden descendente a partir del número 99, 98, 97, etc. Debe utilizar el menú ORDENAR para reenumerar los programas.  
*Ciertas emisoras o redes por cable transmiten sus propios parámetros de ordenación (región, idioma, etc.). En este caso, debe indicar su selección mediante los botones (↶) (↷) y después validar con (↵).*

## Ordenamiento de los programas

- 1 Pulse el botón (MENU). Aparece el menú principal en la pantalla.
- 2 Seleccione INSTALACION (↵) y pulse (↵). Aparece el menu INSTALACION :



- 3 Seleccione ORDENAR mediante el botón (↵) y pulse (↵). Aparece el menú ORDENAR. La opción DE está activa.  
*Nota: este menú funciona según la siguiente lógica:*
  - "a partir DE" (introduzca el N° del programa actual),
  - "para ir A" (introduzca el nuevo número),
  - "CAMBIAR los números" (se efectúa la operación).

- 4 Seleccione el programa que desea reenumerar utilizando las teclas (↶) (↷) o (0) a (9).  
Ejemplo: desea hacer un cambio DE programa 78 A programa 2: pulse (7) (8).
- 5 Seleccione A (botón (↵)) e introduzca el nuevo número deseado con las teclas (↶) (↷) o (0) a (9) (en nuestro ejemplo pulse (2)).
- 6 Seleccione CAMBIAR (botón (↵)) y pulse (↵). Aparece la indicación CAMBIADO y se efectúa el cambio. En nuestro ejemplo el programa 78 es reenumerado en N° 2 (y el N° 2 en 78).
- 7 Seleccione DE (botón (↶)) y repita las etapas 4 a 6 tantas veces como programas desea reenumerar.
- 8 Para salir de los menús, pulse el botón (EXIT).

## Elección del idioma y del país

- 1 Pulse el botón **(MENU)** para hacer aparecer el menú principal.
- 2 Seleccione **INSTALACION** (**↵**) y pulse **(>)**. Aparece el menú **INSTALACION**. La opción **IDIOMA** está activa.



- 3 Pulse **(>)** para entrar en el menú **IDIOMA**.
- 4 Elija su idioma con los botones **(^)** **(v)**. Los menús aparecerán en el idioma elegido.
- 5 Pulse **(<)** para salir del menú **IDIOMA**.
- 6 Seleccione **PAIS** (**↵**) y pulse **(>)**.
- 7 Elija su país con los botones **(^)** **(v)**. Si su país no aparece en la lista, seleccione la opción **OTRO**.
- 8 Pulse **(<)** para salir del menú **PAIS**.
- 9 Para salir de los menús, pulse **(EXIT)**.

## Sintonía automática

Este menú permite realizar una sintonización automática de todos los programas disponibles en su región (o en su red por cable).

- 1 Efectúe primero las operaciones **1** a **8** de más arriba y después:
- 2 Seleccione **AUTOSTORE** (**↵**) y pulse **(>)**. La sintonización comienza. Al cabo de algunos minutos, reaparece automáticamente el menú **INSTALACION**.

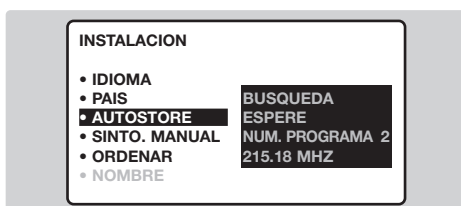

- 3 Si la emisora o la red por cable transmite la señal de ordenación automática, los programas estarán correctamente numerados.
- 4 Si no es el caso, los programas encontrados serán numerados en orden descendente a partir del número **99, 98, 97**, etc. Debe utilizar el menú **ORDENAR** para reenumerar los programas. Ciertas emisoras o redes por cable transmiten sus propios parámetros de ordenación (región, idioma, etc.). En este caso, debe indicar su selección mediante los botones **(^)** **(v)** y después validar con **(>)**. Para salir o interrumpir la búsqueda, pulse el botón **(MENU)**. Si no se encuentra ninguna imagen, remítase al capítulo **Consejos de la página 12**.
- 5 Para salir de los menús, pulse **(EXIT)**.

## Nombre de programa

Si desea, puede dar un nombre a los 40 primeros programas (de 1 a 40).

- 1 Pulse el botón **(MENU)**.
- 2 Seleccione **INSTALACION** (**↵**) y pulse **(>)**. Aparece el menú **INSTALACION**.
- 3 Pulse 5 veces en **(v)** para seleccionar **NOMBRE** (oculto en la parte inferior de la pantalla) y pulse **(>)**. Aparece el menú:

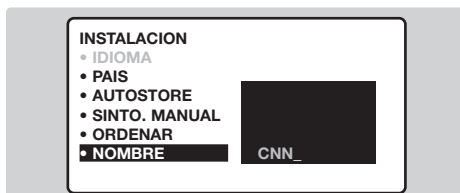

- 4 Seleccione el programa al que desea dar un nombre utilizando los botones **(0)** **(9)** o **(-)** **(P)** **(+)**. *Nota: durante la instalación los programas reciben automáticamente su nombre cuando se transmite la señal de identificación.*
- 5 Utilice los botones **(<)** **(>)** para desplazarse en la zona de presentación del nombre (5 caracteres).
- 6 Utilice los botones **(^)** **(v)** para elegir los caracteres.
- 7 Pulse **(MENU)** cuando haya introducido el nombre. Se memoriza el nombre del programa.
- 8 Repita las etapas **4** a **7** para cada programa al que desea dar un nombre.
- 9 Para salir de los menús, pulse **(EXIT)**.

## Sintonía manual

Este menú permite memorizar los programas uno por uno.

- 1 Pulse el botón **MENU**.
- 2 Seleccione **INSTALACION** (**↓**) y pulse **→**. Aparece el menú **INSTALACION**.
- 3 Seleccione **SINTO. MANUAL** (**↓**) y pulse **→**. Aparece el menú :



- 4 Pulse **→** para entrar en el menú **SISTEMA**. Utilice (**↑**/**↓**) para elegir **EUROPE** (detección automática\*) o detección manual con: **WEST EUR** (norma BG), **EAST EUR** (norma DK), **UK** (norma I) o **FRANCE** (norma LL'). Después pulse **←** para salir del menú.

\* Salvo para Francia (norma LL'), seleccione la opción **FRANCE**.

- 5 Seleccione **BUSQUEDA** y pulse **→**. Comienza la búsqueda. En cuanto se encuentra un programa, se detiene. Vaya al capítulo 7. Si conoce la frecuencia del programa deseado, escriba directamente el número con los botones **0** a **9**.  
*Si no se encuentra ningún programa, remítase al capítulo Consejos de la página 12.*
  - 6 Si la recepción no es satisfactoria, seleccione **SINTONIA FINA** y mantenga pulsado el botón **←** o **→**.
  - 7 Seleccione **NUMERO DE PROGRAMA** y use los programas **←**/**→** o los botones **0** a **9** para introducir el número deseado.
  - 8 Seleccione **MEMORIZAR** y pulse **→**. Aparece el mensaje **STORED**. El programa ha sido memorizado.
  - 9 Repita las etapas 5 a 8 para cada programa que desea memorizar.
- Para salir:** pulse el botón **EXIT**.

## Utilización de la radio

### Selección del modo radio

Pulse el botón **TV/RADIO** del mando a distancia para conmutar el televisor al modo radio.

En el modo radio, el número, el nombre de la estación (si está disponible), su frecuencia y el modo de sonido se visualizan en la pantalla.

*Para especificar el nombre de las emisoras utilice el menú **NOMBRE** (p. 7)*

### Selección de los programas

Utilice los botones **0** **9** o **-** **P** **+** para seleccionar las emisoras de FM (de 1 a 40).

### Lista de las emisoras de radio

Pulse el botón **LISTA** para visualizar/suprimir la lista de las emisoras de radio. A continuación, utilice el cursor para seleccionar una emisora.

### Utilización de los menús de la radio

Utilice el botón **MENU** para acceder a la configuración específica de la radio.

### Búsqueda de las emisoras de radio

Si ha utilizado la instalación rápida, ya se han memorizado todas las emisoras FM disponibles. Para iniciar una nueva búsqueda, utilice el menú **INSTALACION: AUTOSTORE** (para una búsqueda completa); o **SINTO. MANUAL** (para una búsqueda emisora por emisora). Los menús **ORDENAR** y **NOMBRE** permiten clasificar o poner nombre a las emisoras de radio. El funcionamiento de estos menús es idéntico al de los menús TV.

### Protector de pantalla

En el menú **VARIOS** podrá activar/desactivar el protector de pantalla. La hora, la frecuencia de la emisora y el nombre (si está disponible) desfilarán por la pantalla.

## Ajuste de la imagen

- 1 Pulse el botón (MENU) y después en (➤). Aparece el menú IMAGEN :



- 2 Utilice los botones (▲) (▼) para seleccionar un ajuste y los botones (◀) (▶) para efectuarlo.  
*Nota : se trata de un menú desplazable. Mantenga pulsado el botón (▼) para acceder a los ajustes ocultos en la parte inferior de la pantalla.*
- 3 Una vez efectuados los ajustes, seleccione la opción MEMORIZAR y pulse (➤) para registrarlos.

- 4 Para salir de los menús, pulse (EXIT).

### Descripción de los ajustes :

- BRILLO: actúa sobre la luminosidad de la imagen.
- COLOR: actúa sobre la intensidad del color.
- CONTRASTE: actúa sobre la diferencia entre los tonos claros y los oscuros.
- REALCE: actúa sobre la nitidez de la imagen.
- MEMORIZAR: para memorizar los ajustes de la imagen.
- REDUC. RUIDO: atenúa el ruido de la imagen (la nieve), en caso de recepción difícil.
- CONTRASTE +: Para activar / desactivar los circuitos de ajuste automático del contraste de la imagen (convierte constantemente en negro la parte más oscura de la imagen).

## Ajuste del sonido

- 1 Pulse (MENU), seleccione SONIDO (▼) y pulse (➤). Aparece el menú SONIDO :

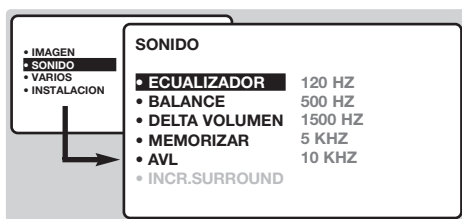

- 2 Utilice los botones (▲) (▼) para seleccionar un ajuste y los botones (◀) (▶) para efectuarlo.
- 3 Una vez efectuados los ajustes, seleccione la opción MEMORIZAR y pulse (➤) para registrarlos.
- 4 Para salir de los menús, pulse (EXIT).

### Descripción de los ajustes:

- ECUALIZADOR: para ajustar la tonalidad del sonido (de graves: 120 Hz a agudos: 10 kHz).

- BALANCE : para equilibrar el sonido en los altavoces izquierdo y derecho.
- DELTA VOLUMEN : permite compensar las diferencias de volumen que existen entre los diferentes programas o las tomas EXT. Este ajuste está operativo para los programas 1 a 40 y las tomas EXT. Utilice las teclas (P) (+) para comparar el nivel de los diferentes programas.
- MEMORIZAR : para registrar los ajustes del sonido.
- AVL: control automático del volumen que permite limitar los aumentos de sonido, especialmente al cambiar de programa o durante los anuncios.
- INCR. SURROUND: Para activar o desactivar el efecto de sonido "surround". En estéreo éste da la impresión de que los altavoces están más separados. En mono se simula un efecto espacial.

## Ajuste de varios

- 1 Pulse en (MENU), seleccionar VARIOS (▼) y pulse en (➤). Puede ajustar:
- 2 PROGRAMAR, BLOQ. INFANTIL y BLOQ. DEL TV : ver página siguiente

- 3 SELEC. MODO: para conmutar el televisor al modo radio o TV.
- 4 Para salir de los menús, pulse en (EXIT).



## Función programador

Este menú le permite utilizar el televisor como un programador.

- 1 Pulse el botón **(MENU)**.
- 2 Seleccione **VARIOS** (**⏏**) y pulse 2 veces **(>)**. Aparece el menú **PROGRAMAR** :

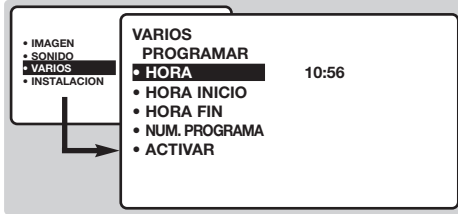

- 3 Pulse **(>)** para entrar y salir de cada submenú y utilice los botones **(^)** **(v)** para ajustar :
- 4 **HORA**: introduzca la hora actual.  
*Nota: la hora se actualiza automáticamente cada vez que se enciende el televisor, a partir de las informaciones de teletexto del programa N° 1. Si el televisor no tiene teletexto no se producirá la actualización.*
- 5 **HORA INICIO** : introduzca la hora de inicio.

- 6 **HORA FIN** : introduzca la hora de puesta en standby.
- 7 **NUM. PROGRAMA** : introduzca el número del programa deseado para el despertador. Para los modelos equipados de radio, puede seleccionar una emisora FM utilizando las teclas **(<)** **(>)** (las teclas **(0)** **(9)** permiten únicamente seleccionar los programas de tv).
- 8 **ACTIVAR** : puede ajustar:
  - **UNA VEZ**: para una sola programación,
  - **COTIDIANA**: para todos los días,
  - **DETENER**: para cancelar.
- 9 Pulse **(⏏)** para poner el televisor en standby. Este se encenderá automáticamente a la hora programada. Si deja el televisor encendido, sólo cambiará de programa a la hora indicada. La combinación de las funciones **BLOQUEO INFANTIL** y **PROGRAMAR** permite limitar la duración de utilización del televisor; por ejemplo para sus hijos. La posición **UNA VEZ** permite programar la hora de inicio o la hora de fin (pero no las dos).

## Bloqueo del televisor

Puede bloquear ciertos programas o prohibir completamente la utilización del televisor bloqueando los botones.

### Bloqueo de los programas

- 1 Pulse el botón **(MENU)**.
- 2 Seleccione **VARIOS** (**⏏**) y pulse **(>)**.
- 3 Seleccione **BLOQ. INFANTIL** (**⏏**) y pulse **(>)**.

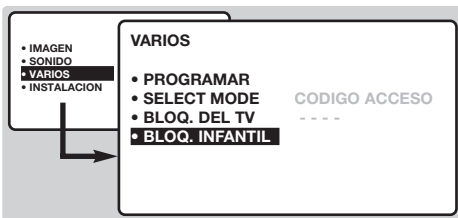

- 4 Debe introducir su código confidencial de acceso. La primera vez introduzca 2 veces el código 0711. Aparece el menú.
- 5 Pulse **(>)** para entrar en el menú.
- 6 Utilice los botones **(^)** **(v)** para seleccionar el programa deseado y valide con **(>)**. Aparece el símbolo **(i)** delante de los programas o de las tomas que están bloqueados.
- 7 Pulse el botón **(EXIT)** para salir. Desde ahora, para visualizar un programa

bloqueado debe introducir el código confidencial, si no la pantalla permanecerá negra. *Atención: en el caso de los programas codificados que utilizan un descodificador exterior, hay que bloquear la toma EXT correspondiente.*

### Para desbloquear todos los programas

Repita las etapas **1** a **4**, y después seleccione **BORRAR TODO** y pulse **(>)**.

### Para cambiar el código confidencial

Repita las etapas **1** a **4** y después:

- 5 Seleccione **CAMBIAR COD.** e introduzca su propio número de 4 cifras.
- 6 Confirme introduciéndolo una segunda vez. Su nuevo código es memorizado.
- 7 Pulse **(EXIT)** para salir de los menús. *Si ha olvidado su código confidencial, introduzca el código universal 0711 dos veces.*

### Bloqueo de los botones

- 1 Pulse **(MENU)**, seleccione **VARIOS** (**⏏**) y pulse **(>)**.
- 2 Seleccione **BLOQ. DEL TV** (**⏏**) y pulse **(>)** para poner en SI.
- 3 Apague el televisor y esconda el mando a distancia. El televisor ya no puede ser utilizado (sólo el mando a distancia permite encenderlo).
- 4 Para anular: ponga **BLOQ. DEL TV** en NO.

# Teletexto

El teletexto es un sistema de informaciones, difundido por algunos canales, que se consulta como un diario. También permite acceder a los subtítulos para las personas sordas o poco familiarizadas con el idioma de transmisión (redes cableadas, canales de satélite, etc.).



## Pulse en:

## Obtendrá:



### Llamada de teletexto

Permite llamar al teletexto, pasar a modo transparente y luego salir. Aparece el índice con la lista de las secciones a las que puede acceder. Cada sección está identificada por un número de página de 3 cifras.

*Si el canal seleccionado no difunde teletexto, aparece la indicación 100 y la pantalla permanece negra (en este caso, salga del teletexto y elija otro canal).*



### Selección de una página

Escriba el número de la página deseada con las teclas 0 a 9 o - P +. Ejemplo: página 120, escriba 1 2 0.

El número aparece en la parte superior izquierda, el contador se mueve, y luego aparece la página. Vuelva a efectuar la operación para consultar otra página.

*Si el contador continúa buscando, quiere decir que no se ha transmitido la página. Elija otro número.*



### Acceso directo a las secciones

Aparecen zonas coloreadas en la parte inferior de la pantalla. Las 4 teclas coloreadas permiten acceder a las secciones o a las páginas correspondientes.

*Las zonas coloreadas parpadean cuando la sección o la página aún no está disponible.*



### Índice

Para regresar al índice (generalmente la página 100).



### Ampliación de una página

Para visualizar la parte superior, inferior, y luego regresar a la dimensión normal.



### Parada de la alternancia de las sub-páginas

Algunas páginas contienen sub-páginas que se suceden automáticamente. Esta tecla permite parar o reanudar la alternancia de las sub-páginas. La indicación  aparece en la parte superior izquierda.



### Informaciones ocultas

Para hacer aparecer o desaparecer las informaciones ocultas (soluciones de juegos).





### Páginas preferidas

Para los programas de teletexto 0 a 40, puede memorizar 4 páginas preferidas que luego serán directamente accesibles con las teclas de color (roja, verde, amarilla, azul).

1 Pulse la tecla  para pasar a modo páginas preferidas.  
2 Haga aparecer la página de teletexto que desee memorizar.

3 Pulse el botón  y después el botón de su opción. La página es memorizada.

4 Repita las etapas 2 y 3 para los otros botones de color.  
5 A partir de ahora, en cuanto consulte el teletexto, sus páginas preferidas aparecerán en color en la parte inferior de la pantalla. Para encontrar las secciones habituales, pulse en .

*Para borrar todo, pulse en  durante 5 segundos.*

## Conexión de otros aparatos

La toma EXT1 posee las entradas/salidas de audio y vídeo y las entradas RGB.

### Vídeo

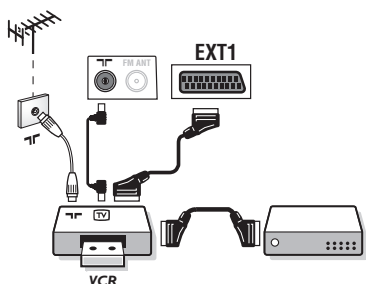

#### Vídeo (o DVD grabable)

Realice las conexiones indicadas enfrente. Utilice un cable Euroconector de buena calidad.

Si su vídeo no posee toma de Euroconector, sólo es posible la conexión por medio del cable de antena. En tal caso debe buscar la señal de prueba de su vídeo y asignarle el número de programa 0 (vea **Sintonía Manual**, pág. 7). Para reproducir la imagen del vídeo, pulse 0.

#### Vídeo y decodificador

Conecte el decodificador a la segunda toma de Euroconector del vídeo. Así podrá grabar transmisiones codificadas.

### Otros aparatos

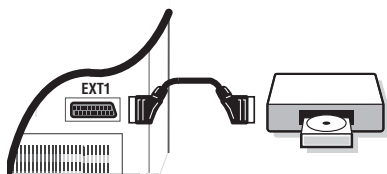

#### Receptor de satélite, decodificador, DVD, juegos, etc.

Realice las conexiones indicadas enfrente.

### Conexiones laterales

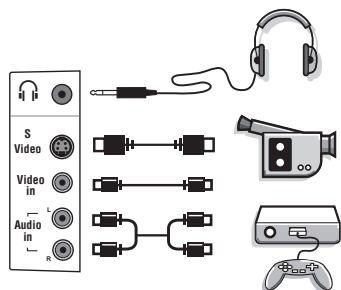



Efectúe las conexiones que figuran al lado.

Con la tecla , seleccionar **EXT3**.

Para un aparato monofónico, conecte la señal de sonido en la entrada de AUDIO L. El sonido es reproducido automáticamente en los altavoces izquierdo y derecho del televisor.

#### Auricular

Cuando el auricular está conectado, el sonido del televisor se corta. Las teclas    permiten ajustar el volumen.

La impedancia del auricular debe estar comprendida entre 32 y 600 ohmios.



### Para seleccionar los aparatos conectados

Pulse la tecla  para seleccionar **EXT1** y **EXT3**.

La mayoría de los equipos (decodificador, vídeo) realizan ellos mismos la conmutación.

## Consejos

<b>Mala recepción</b>	La proximidad de montañas o de edificios altos puede ser la causa de doble imagen, eco o sombras. En este caso, trate de ajustar manualmente la imagen : consulte "Sintonía fina" (pág. 7) o modifique la orientación de la antena exterior. ¿ Puede su antena recibir transmisiones en esta gama de frecuencias (banda UHF o VHF) ?
<b>Ausencia de imagen</b>	¿ Ha enchufado la antena correctamente ? ¿ Ha elegido el sistema adecuado ? (pág. 7) ¿ Una toma de Euroconector o de antena mal conectada es a menudo la causa de problemas de imagen o sonido (a veces las tomas se desconectan a medias si el televisor ha sido movido o girado). Compruebe todas las conexiones.
<b>Los aparatos periféricos dan una imagen en blanco y negro</b>	Para reproducir un videocasete verifique que ha sido grabado con la misma norma (PAL, SECAM, NTSC) que puede ser reconocida por el vídeo.
<b>Ausencia de sonido</b>	Si en ciertos canales recibe la imagen pero no el sonido, significa que no tiene el correcto sistema de televisión. Modifique el ajuste SISTEMA (pág. 7). ¿El amplificador conectado al televisor no emite sonido? Verifique que no haya confundido la salida de audio con la entrada de audio.
<b>¿ El mando a distancia ya no funciona ?</b>	¿ El televisor no reacciona al mando a distancia y el indicador del aparato ya no parpadea cuando lo utiliza ? Cambie las baterías.
<b>Standby</b>	Cuando enciende el televisor éste permanece en modo standby y aparece la indicación BLOQUEO INFANTIL cuando usa los botones del televisor ? La función BLOQ. INFANTIL está activada (pág. 9). Si el televisor no recibe ninguna señal durante 15 minutos pasa automáticamente a standby. Para economizar energía, su televisor está equipado de componentes que permiten un consumo muy bajo en standby (inferior a 1 W).
<b>Limpieza del televisor</b>	La limpieza de la pantalla y de la caja debe efectuarse únicamente con un trapo limpio, suave y que no se deshilache. No utilizar productos a base de alcohol o de disolvente.
<b>Directiva para el reciclado</b>	Su televisor está fabricado con materiales reutilizables o que pueden ser reciclados. Para reducir al mínimo el vertido de residuos que pueden afectar al medio ambiente, hay empresas especializadas que recuperan los aparatos usados para desmontarlos y recolectar los materiales reutilizables (consulte a su proveedor).
<b>¿ No se soluciona el problema ?</b>	Desconecte la toma de red del televisor durante 30 segundos y después vuelva a conectarla. En caso de avería del televisor nunca intente repararlo usted mismo : consulte el servicio posventa.

## Introdução

Obrigado por ter adquirido este aparelho de televisão. Este manual foi concebido para o ajudar ao longo da sua instalação e funcionamento. Leia atentamente as instruções que seguem, para compreender melhor as possibilidades oferecidas pelo seu televisor. Esperamos que a nossa tecnologia lhe dê inteira satisfação.

## Índice

### Instalação

Apresentação do televisor LCD .....	2
As teclas do telecomando .....	3
Instalação do televisor .....	4
Instalação rápida dos canais .....	5
Classificação dos canais .....	5
Seleção da língua e do país .....	6
Sintonização automática .....	6
Nome do canal .....	6
Sintonização manual .....	7

### Utilização

Utilização do rádio .....	7
Regulação da imagem .....	8
Regulação do som .....	8
Regulação das opções .....	8
Função de despertador .....	9
Bloqueio do televisor .....	9
Teletexto .....	10

### Periféricos

Gravador de vídeo .....	11
Outros aparelhos .....	11
Ligações laterais .....	11
Seleção dos aparelhos ligados .....	11

Sugestões .....	12
-----------------	----







### Limpeza do televisor

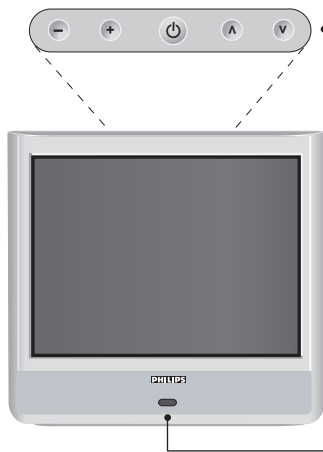

Para se limpar o ecrã e televisor, deve-se utilizar unicamente um pano limpo, macio e que não larga pêlos. Nunca utilizar quaisquer produtos à base de álcool ou de solventes.

## Apresentação do televisor LCD



### As teclas do televisor:

-  : para ligar ou apagar o televisor.
- - + : para regular o nível do som.
-   : para seleccionar os programas.
- MENU : para chamar ou sair dos menus, carregue simultaneamente nas 2 teclas - e +. Em seguida as teclas   permitem seleccionar uma afinação e as teclas - + permitem afinar.

*Observação: quando a função BLOQ INFANTIL está em serviço, as teclas - + e   estão inactivas (veja menu VÁRIOS, página 9).*

Indicador de arranque e captadores infravermelhos.

### Retaguarda:

As principais ligações efectuam-se na parte inferior do televisor

*Para mais pormenores sobre as ligações, veja página 12.*

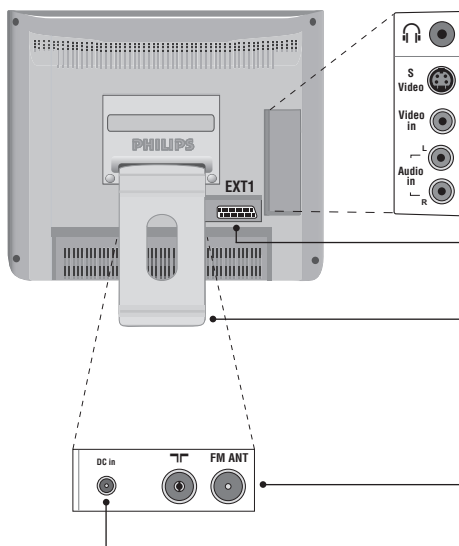

Ligações laterais

Tomada SCART EXT1

Pé inclinável

*O pé pode ser desmontado e substituído por um conjunto de fixação à parede, disponível em opção (informe-se junto do seu revendedor).*

Tomadas de antenas TV e rádio

Tomada de alimentação DC

# As teclas do telecomando

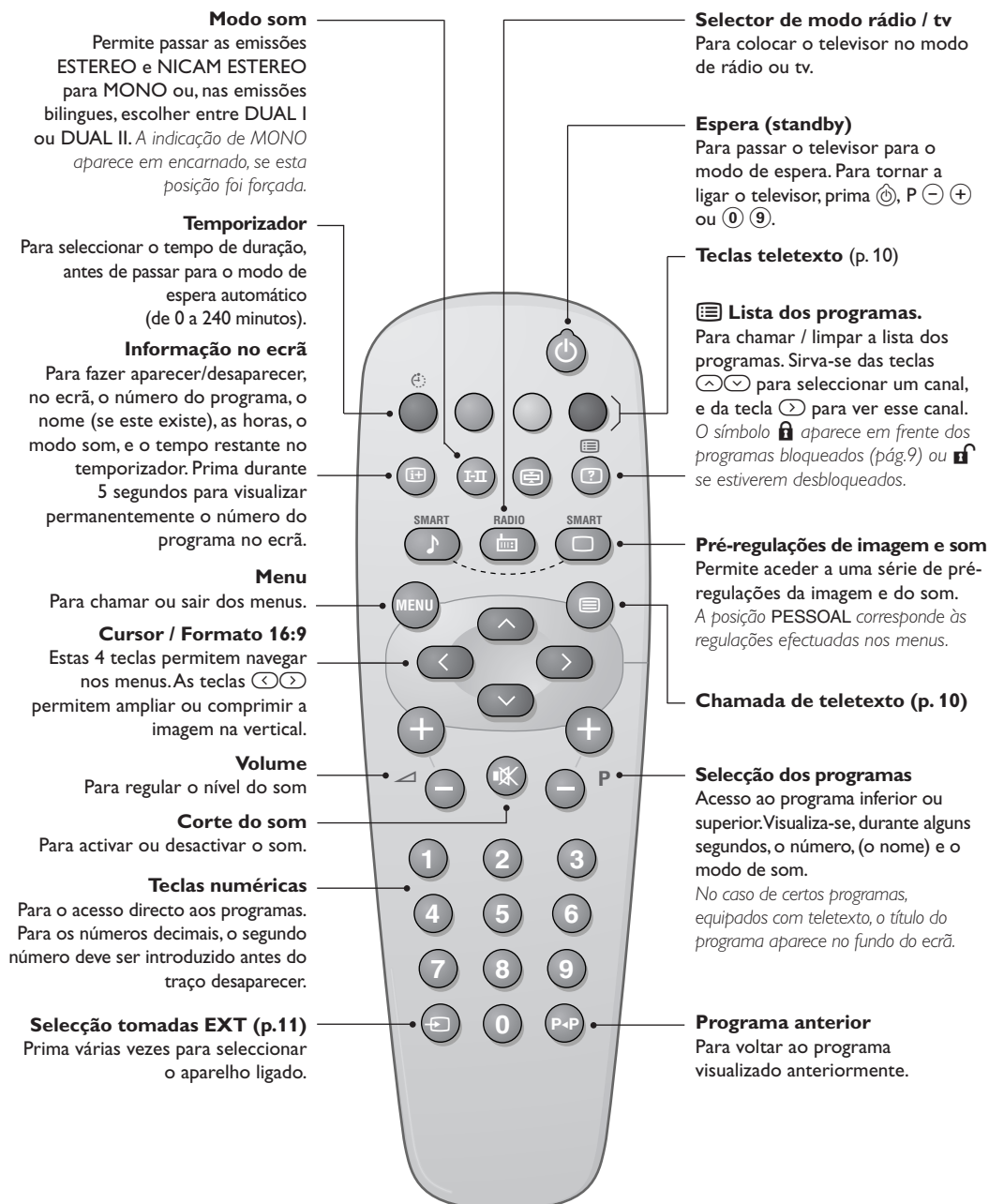

# Instalação do televisor

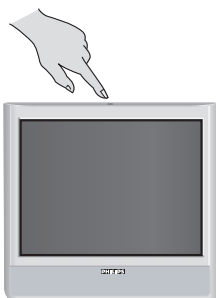
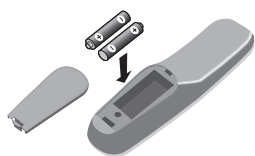
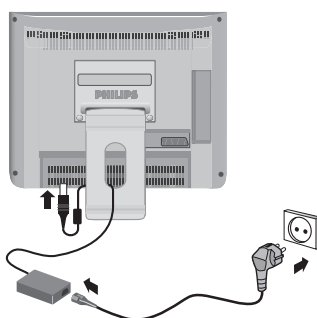
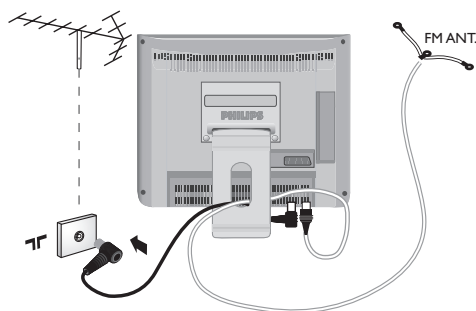
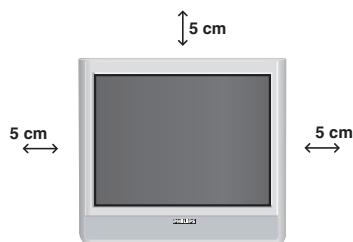

## 1 Instalação do televisor

Coloque o seu televisor numa superfície sólida e estável. Para evitar qualquer situação perigosa, não exponha o televisor a projecções de água, a uma fonte de calor (candeeiro, vela, radiador, ...) e não tape as grelhas de ventilação que se situam na retaguarda.

## 2 Ligações das antenas

- Insira a ficha da antena na tomada situada na retaguarda do aparelho.
- Ligue o fio de antena rádio fornecido à tomada FM ANT que se situa na parte inferior do televisor.
- Arrume os fios ao enfiando-os a através do pé do televisor.

## 3 Ligações da alimentação

O televisor funciona a partir de uma alimentação contínua fornecida (o valor da tensão está indicada na etiqueta). Utilize unicamente o adaptador AC-DC fornecido junto com o televisor.

- Ligue a ficha DC do adaptador à ficha DC do televisor. Deixe um espaço livre à volta do adaptador para a ventilação.
- Ligue o cabo de alimentação do adaptador e ligue a tomada de corrente à rede (220-240V / 50 Hz).

Para a ligação de outros aparelhos, veja p. 12.

## 4 Telecomando

Coloque as 2 pilhas de tipo R6 fornecidas, respeitando as polaridades.

As pilhas fornecidas junto com o aparelho não contém nem mercúrio nem cádmio níquel, isto para preservar o ambiente. Por favor, não deite fora as pilhas usadas, mas recicle-as utilizando os meios disponíveis (consulte o seu revendedor)

## 5 Arranque

Para ligar o televisor, carregue na tecla ligar/desligar. Acende-se um indicador verde e o ecrã ilumina-se. Passe directamente ao capítulo **instalação rápida**, na página 5. Se o televisor se mantiver em modo de espera (indicador vermelho), carregue na tecla P (+) do telecomando.

Quando utiliza o telecomando o indicador começa a piscar.



## Instalação rápida dos canais

Quando liga o televisor pela primeira vez, aparece um menu no ecrã, que o convida a escolher a língua de consulta dos menus:

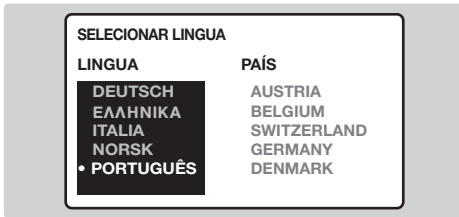

Se o menu não aparecer, carregue continuamente durante 8 segundos nas teclas - e + do televisor para o visualizar.

- 1 Sirva-se das teclas (↶) (↷) do telecomando para escolher a sua língua depois, valide com (➤).
- 2 A seguir, seleccione o seu país com as teclas (↶) (↷) e, depois, valide com (➤).

Se o seu país não aparecer na lista, seleccione OUTRO.

- 3 A busca inicia-se automaticamente. A operação leva alguns minutos. No ecrã, aparece a evolução da busca e a quantidade de canais encontrados. No fim, o menu desaparece. Para sair ou interromper a busca, prima a tecla (MENU). Caso não se tenha encontrado nenhum canal, queira consultar o capítulo Conselhos (p. 16).
- 4 No caso da emissora ou da rede por cabo transmitirem um sinal de classificação automática, os canais vão ser correctamente numerados.
- 5 No caso contrário, os canais encontrados vão ser numerados por ordem decrescente, a partir do número 99, 98, 97, ... Vai ter que utilizar o menu ORDENAR para os renumerar. Determinadas emissoras ou redes por cabo difundem os seus próprios parâmetros de classificação (região, língua, etc.). Nesse caso, deve indicar a sua escolha com as teclas (↶) (↷) e, depois, validar com (➤).

## Classificação dos canais

- 1 Carregue em (MENU). No ecrã, aparece o menu principal.
- 2 Seleccione INSTALAÇÃO (↷) e carregue em (➤). Aparece o menu INSTALAÇÃO:

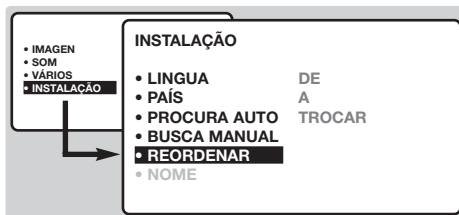

- 3 Seleccione REORDENAR com a tecla (↷) e carregue em (➤). Aparece o menu REORDENAR. A selecção DE está activa.

Atenção: este menu funciona segundo a seguinte lógica:

- "a partir DE" (indique o n.º do programa corrente);
- "para ir A" (indique o novo número);
- "TROCAR os números" (efectua-se a operação).

- 4 Seleccione o programa que deseja renumerar, servindo-se das teclas (↶) (↷) ou de (0) a (9). Por exemplo: deseja trocar um canal, passando-o DE canal 78 A canal 2: carregue em (7) e (8).
- 5 Seleccione A (tecla ↷) e indique o novo número com as teclas (↶) (↷) ou de (0) a (9) (no nosso exemplo, carregue em (2)).
- 6 Seleccione TROCAR (tecla ↷) e carregue em (➤). Aparece a indicação TROCADO e a troca é efectuada. No nosso exemplo, o canal n.º 78 é renumerado em n.º 2 (e o n.º 2 em n.º 78).
- 7 Seleccione DE (tecla ↶) e repita as etapas de (4) a (6), tantas vezes quantos os canais a renumerar.
- 8 Para sair dos menus, carregue em (EXIT).

## Seleção da língua e do país

- 1 Carregue em **(MENU)** para chamar o menu principal.
- 2 Seleccione **INSTALAÇÃO** (**↵**) e carregue em **(>)**. Aparece o menu **INSTALAÇÃO**. A seleção **LÍNGUA** está activa.



- 3 Carregue em **(>)** para entrar no menu **LÍNGUA**.
- 4 Escolha a sua língua, servindo-se das teclas **(^)** **(v)**.

Os menus vão ser visualizados na língua que escolheu.

- 5 Carregue em **(←)** para sair do menu **LÍNGUA**.
- 6 Seleccione **PAÍS** (**↵**) e carregue em **(>)**.
- 7 Escolha o seu país com as teclas **(^)** **(v)**.  
*Se o seu país não aparecer na lista, seleccione **OUTRO**.*
- 8 Carregue em **(←)** para sair do menu **PAÍS**.
- 9 Para sair dos menus, carregue em **(EXIT)**.

## Sintonização automática

Este menu permite-lhe efectuar uma busca automática de todos os canais disponíveis na sua região (ou na sua rede por cabo).

- 1 Primeiro, efectue as supracitadas operações de **1** a **8** e, depois:
- 2 Seleccione **PROCURA AUTO** (**↵**) e carregue em **(>)**. A busca é iniciada. Passados alguns minutos, o menu **INSTALAÇÃO** volta a aparecer automaticamente.

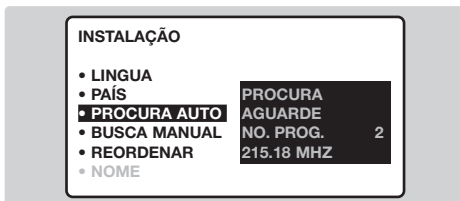

- 3 No caso da emissora ou da rede por cabo transmitirem um sinal de classificação automática, os canais vão ser correctamente numerados.

- 4 No caso contrário, os canais encontrados vão ser numerados por ordem decrescente, a partir do número 99, 98, 97, ... Vai ter que utilizar o menu **ORDENAR** para os renumerar.

*Determinadas emissoras ou redes por cabo difundem os seus próprios parâmetros de classificação (região, língua, etc.). Nesse caso, deve indicar a sua escolha com as teclas **(^)** **(v)** e, depois, validar com **(>)**.*

*Para sair ou interromper a busca, prima a tecla **(MENU)**. Se não for encontrada nenhuma imagem, consulte o capítulo *Sugestões*, na p. 12.*

- 5 Para sair dos menus, carregue em **(EXIT)**.

## Nome do canal

Se desejar, pode atribuir um nome aos 40 primeiros canais (de 1 a 40).

- 1 Carregue em **(MENU)**.
- 2 Seleccione **INSTALAÇÃO** (**↵**) e carregue em **(>)**. Aparece o menu **INSTALAÇÃO**.
- 3 Carregue 5 vezes em **(v)** para seleccionar o **NOME** do canal. (escondido na base do ecrã) e carregue em **(>)**. Aparece o menu:

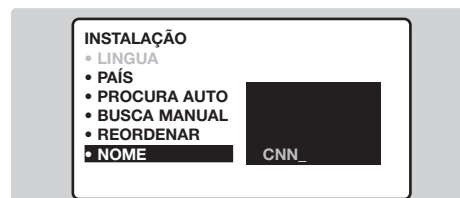

- 4 Seleccione o canal que deseja renumerar, servindo-se das teclas de **0** a **9** ou **(-)** **P** **(+)**.  
*Atenção: ao proceder-se à instalação, os nomes dos canais são atribuídos automaticamente, se o sinal de identificação for transmitido.*

- 5 Sirva-se das teclas **(←)** **(>)** para se deslocar na zona de visualização do nome (5 caracteres).

- 6 Sirva-se das teclas **(^)** a **(v)** para escolher os caracteres.

- 7 Carregue em **(MENU)** quando tiver acabado de escrever o nome.

O nome do canal fica memorizado.

- 8 Repita as etapas de **4** a **7**, tantas vezes quantos os nomes a atribuir aos canais.

- 9 Para sair dos menus, carregue em **(EXIT)**.

## Sintonização manual

Este menu permite-lhe memorizar os canais, um por um.

- 1 Carregue em **MENU**.
- 2 Selecciona **INSTALAÇÃO** (↵) e carregue em **↵**. Aparece o menu **INSTALAÇÃO**.
- 3 Selecciona **BUSCA MANUAL** (↵) e carregue em **↵**. Aparece o menu:



- 4 Carregue em **↵** para entrar no menu **SISTEMA**. Sirva-se de **↶**/**↷** para seleccionar **EUROPA** (detecção automática\*) ou uma detecção manual com: **WEST EUR** (norma BG), **EAST EUR** (norma DK), **UK** (norma I) ou **FRANCE** (norma LL'). A seguir, carregue em **↶** para sair do menu.

\* Excepto no que diz respeito à França (norma LL'), seleccione a opção **FRANCE**.

- 5 Selecciona **PROCURA** e prima **↵**. A busca começa. Assim que um programa é encontrado, a busca vai parar. Vá até ao capítulo **7**. Se conhece a frequência ou o canal do programa que pretende receber, pode introduzir directamente o seu número através das teclas numeradas de **0** a **9**.

Se não for encontrada nenhuma imagem, consulte o capítulo *Sugestões* na p. 16.

- 6 Se a recepção não for satisfatória, seleccione **AJUST.FINO** e prima a tecla **↶** ou **↷**.
  - 7 Selecciona **NOPRO.** e, com as teclas **↶**/**↷** ou as teclas de **0** a **9**, introduza o número desejado.
  - 8 Selecciona **MEMORIZAR** e prima **↵**. A mensagem **MEMORIZADO** aparece. O programa está memorizado.
  - 9 Repita as acções de **5** a **8**, tantas vezes quantos os programas que deseja memorizar.
- Para sair:** prima a tecla **⏏**.

## Utilização do rádio

### Seleção do modo rádio

Carregue na tecla **📻** do telecomando para mudar o televisor em modo rádio. Em modo rádio, o nome da estação (se disponível), a sua frequência e o seu modo aparecem no ecrã.

Para introduzir o nome das estações utilize o menu **NOME** (p. 7)

### Seleção dos programas

Utilize as teclas **0** **9** ou **-** **P** **+** para seleccionar as estações FM (de 1 a 40).

### Lista das estações rádio

Carregue na tecla **📻** para visualizar/apagar a lista das estações rádio. Em seguida, Utilize o cursor para seleccionar uma estação.

### Utilização dos menus rádio

Utilize a tecla **MENU** para aceder às regulações específicas do rádio.

### Busca das estações rádio

Se utilizou a instalação rápida, todas as estações FM disponíveis foram memorizadas. Para lançar uma nova busca, utilize o menu **INSTALAÇÃO** : **PROCURA AUTO** (para uma busca completa) ou **BUSCA MANUAL** (para uma busca estação por estação). Os menus **REORDENAR** e **NOME** permitir-lhe-ão classificar ou designar as estações rádio. O funcionamento destes menus é idêntico ao dos menus TV.

### Screensaver

No menu **VÁRIOS** pode activar/desactivar o screensaver. A hora, a frequência da estação e o nome (se disponível) sucedem-se no ecrã.

## Regulação da imagem

- 1 Carregue em (MENU) e, a seguir, em (→). Aparece o menu IMAGEM:



- 2 Sirva-se das teclas (↑) (↓) para seleccionar um parâmetro, e das teclas (←) (→) para o regular.  
*Importante:* trata-se de um menu pendente. Carregue continuamente em (↓) para aceder às regulações escondidas na parte inferior do ecrã.
- 3 Quando tiver terminado as regulações, seleccione a opção MEMORIZAR e carregue em (→) para gravá-las.

- 4 Para sair dos menus, carregue em (EXIT).

### Descrição das regulações:

- BRILHO: regula a claridade da imagem
- COR: regula a intensidade da cor.
- CONTRASTE: regula a diferença entre os tons claros e os tons escuros.
- RECORTE: regula a claridade da imagem.
- MEMORIZAR: para memorizar as regulações da imagem.
- RED. RUIDO : diminui o ruído da imagem (a chuva), em caso de recepção difícil.
- CONTRASTE +: Para activar / desactivar os circuitos de regulação automática do contraste da imagem (aproxima continuamente do preto a parte mais escura da imagem).

## Regulação do som

- 1 Carregue em (MENU), seleccione SOM (↓) e carregue em (→). Aparece o menu SOM:



- 2 Sirva-se das teclas (↑) (↓) para seleccionar um parâmetro, e das teclas (←) (→) para o regular.
- 3 Quando tiver terminado as regulações, seleccione a opção MEMORIZAR e carregue em (→) para gravá-las.
- 4 Para sair dos menus, carregue em (EXIT).

### Descrição das regulações:

- EQUALIZADOR: para regular a tonalidade do som (dos graves: 120 Hz aos agudos: 10 kHz).

- EQUILÍBRIO: para equilibrar o som nos altifalantes esquerdo e direito do televisor.
- DELTA VOL (diferenças de volume): permite compensar as diferenças de volume existentes entre os vários canais ou tomadas EXT. Este parâmetro funciona para os canais 1 a 40 e as tomadas EXT. Utilize as teclas (P) (+) para comparar o nível dos diversos programas.
- MEMORIZAR: para memorizar as regulações do som.
- AVL (Automatic Volume Leveler): controla automaticamente o volume de forma a evitar que o som aumente subitamente, sobretudo ao mudar de canais ou durante a publicidade.
- INCR. SURROUND: Para activar / desactivar o efeito de som ambiental (surround). Em estereofonia dá a impressão que os altifalantes estão mais espalhados. Em mono, é simulado um efeito de estereofonia espacial.

## Regulação das opções

- 1 Prima (MENU), seleccione VÁRIOS (↓) e prima (→). Pode regular :
- 2 TIMER, BLOQ INFANTIL e CONTROL PAIS : ver página seguinte

- 3 SELEC MODO: para mudar o televisor para o modo rádio ou TV.
- 4 Para sair dos menus, prima (EXIT).

## Função de despertador (alarme)

Este menu permite-lhe utilizar o televisor como um despertador.

- 1 Carregue em **(MENU)**.
- 2 Selecciona **VÁRIOS** (**⏏**) e carregue 2 vezes em **(>)**. Aparece o menu **TIMER**:

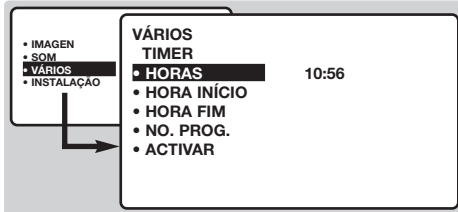

- 3 Carregue em **(>)** para entrar e sair de cada submenu, e sirva-se das teclas **(↑)** **(↓)** para regular:
- 4 **HORA**: indique a hora corrente.  
*Importante:* a hora é automaticamente actualizada sempre que se liga o televisor, a partir das informações do teletexto do canal n.º 1. Se este não dispôr de teletexto, a actualização falha.
- 5 **HORA INÍCIO**: indique a hora de ligação do televisor.

- 6 **HORA FIM**: indique a hora de colocação no modo em espera.
- 7 **N. PROGRAMA**: indique o número do canal com que quer despertar. Nos modelos equipados com rádio, pode seleccionar uma estação FM utilizando as teclas **(←)** **(→)** (as teclas **(0)** **(9)** permitem apenas seleccionar canais de tv).
- 8 **ACTIVAR**: pode regular:
  - **UMA**, para uma única vez;
  - **DIA-A-DIA**, para todos os dias;
  - **PARAGEM** para cancelar.
- 9 Prima **(b)** para colocar o televisor em Espera. Ele liga-se automaticamente ao chegar a hora programada. Se deixar o televisor ligado, ele vai apenas mudar de programa na altura indicada. Pode-se utilizar a combinação das funções **TRANCAR TV** e **TIMER** para limitar o tempo de utilização do seu televisor, por exemplo, pelas crianças. A posição **UMA VEZ** permite programar o início ou o fim o programa (mas não os dois).

## Bloqueio do televisor

Pode bloquear o acesso a determinados canais ou proibir qualquer utilização do televisor, bloqueando as teclas.

### Bloqueio dos canais

- 1 Carregue em **(MENU)**.
- 2 Selecciona **VÁRIOS** (**⏏**) e carregue em **(>)**.
- 3 Selecciona **CONTROL PAIS** (**⏏**) e carregue em **(>)**.

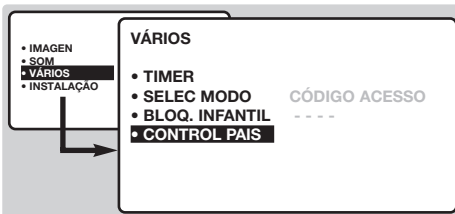

- 4 Deve indicar o seu código confidencial de acesso. Ao ligar pela primeira vez, indique o código 0711 duas vezes. Aparece o menu.
- 5 Carregue em **(>)** para entrar no menu.
- 6 Sirva-se das teclas **(←)** e **(↓)** para seleccionar o canal desejado, validando com **(>)**. O símbolo **(i)** é visualizado ao seleccionar-se os canais ou as conexões bloqueadas.
- 7 Carregue em **(EXIT)** para sair.  
A partir daí, para visualizar um canal

bloqueado, deve marcar o seu código confidencial, senão o ecrã continua apagado. *Atenção, no caso de canais codificados, que utilizam um descodificador externo, deve-se bloquear a conexão EXT correspondente.*

### Para desbloquear todos os canais

Repita as etapas de **1** a **4** e, a seguir, seleccione **LIMPAR TUDO** e carregue em **(>)**.

### Para alterar o código confidencial

Repita as etapas anteriores de **1** a **4** e, a seguir:

- 5 Selecciona **MUDAR CÓDIGO**, indicando o seu próprio número com 4 algarismos.
- 7 Confirme, indicando-o uma segunda vez. O seu novo código é memorizado.
- 8 Carregue em **(EXIT)** para sair dos menus.  
*Caso se tenha esquecido do seu código confidencial, indique o código universal 0711 duas vezes.*

### Bloqueio das teclas

- 1 Carregue em **(MENU)**, seleccione **VÁRIOS** (**⏏**) e carregue em **(>)**.
- 2 Selecciona **BLOQ INFANTIL** (**⏏**) e carregue em **(>)** para **LIGAR**.
- 3 Desligue o televisor e esconda o telecomando. O televisor deixa de poder ser utilizado (só pode ser ligado com o telecomando).
- 4 Para cancelar: posicione **BLOQ INFANTIL** em **DESL**.

# Teletexto

O teletexto é um sistema de informações, difundidas por determinados canais, que pode ser consultado como um jornal. Também permite que as pessoas com problemas auditivos ou que não dominem a língua de um canal específico (televisão por cabo, satélite, etc...) tenham acesso a legendas.



## Prima :



### Chamada do teletexto

## Obtém :

Permite chamar o teletexto, passar ao modo transparente e depois sair. O sumário aparece com a lista das rubricas disponíveis. Cada rubrica é referenciada por um número de página de 3 algarismos.

*Se o canal seleccionado não difundir teletexto, aparece a indicação 100 e o ecrã permanece escuro (nesse caso, saia do teletexto e escolha outro canal).*



### Seleção de uma página

Marcar o número da página desejada com as teclas 0 à 9 ou - P +. Exemplo: página 120, carregue em 1 2 0. O número aparece em cima à esquerda, o contador roda e a página é visualizada. Repita a operação para consultar outra página.

*Se o contador continuar à procura, é porque a página não foi transmitida. Escolha outro número.*



### Acesso directo às rubricas.

Aparecem zonas coloridas na parte inferior do ecrã. As 4 teclas coloridas permitem aceder às rubricas ou às páginas correspondentes.

*As zonas coloridas piscam se a rubrica ou a página ainda não estiverem disponíveis.*



### Sumário

Para voltar ao sumário (geralmente, a página 100).



### Ampliação de uma página

Para visualizar a parte superior, inferior, e depois voltar à dimensão normal.



### Interrupção da alternância das subpáginas

Algumas páginas contêm subpáginas que se sucedem automaticamente. Esta tecla permite interromper ou retomar a alternância das subpáginas. A indicação aparece em cima à esquerda.



### Informações escondidas

Para mostrar ou ocultar informações secretas (soluções de jogos).



### Páginas preferidas



Nos canais de teletexto 0 a 40, pode memorizar 4 páginas preferidas, às quais pode depois aceder directamente com as teclas coloridas (vermelho, verde, amarelo, azul).

**1** Prima a tecla para passar ao modo de páginas preferidas.

**2** Visualize a página de teletexto que quer memorizar.

**3** Carregue em e, depois, na tecla colorida à escolha. A página é memorizada.

**4** Repita as etapas **2** e **3** para as outras teclas coloridas.

**5** Neste ponto, logo que consultar o teletexto, as suas páginas preferidas aparecem a cores na base do ecrã.

Para voltar às rubricas habituais, prima .

*Para apagar tudo, prima durante 5 segundos.*

## Ligações a outros aparelhos

A tomada EXT1 dispõe das entradas/saídas de áudio/vídeo e das entradas RVB.

### Gravador de vídeo

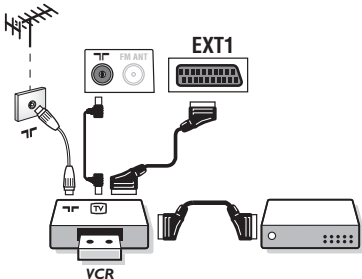

### Vídeo (ou DVD gravável)

Efectuar as ligações como descrito a seguir. Utilizar um cabo com euroconector de boa qualidade.

Se o seu gravador de vídeo não possui uma tomada para euroconector, a ligação só é possível através do cabo da antena. Portanto, você deverá procurar o sinal de teste do gravador de vídeo e atribuir-lhe um número, o programa 0 (cf. busca manual, p. 7). Para reproduzir a imagem do gravador de vídeo, prima **0**.

### Gravador de vídeo com decodificador

Ligue o decodificador à segunda tomada para euroconector do gravador de vídeo. Então, você deverá poder gravar transmissões codificadas.

### Outros aparelhos

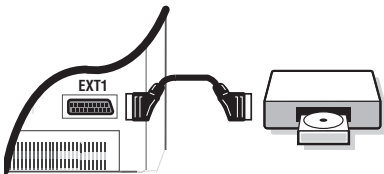

### Receptor de satélite, decodificador, DVD, jogos, etc.

Efectuar as ligações como descrito a seguir

### Ligações laterais

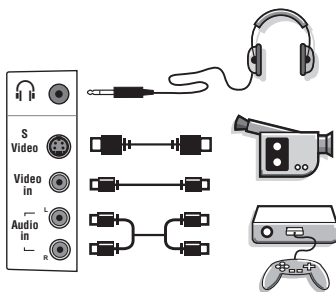

Efectue as ligações como se descreve a seguir.

Com a tecla **EXT**, selecione EXT3.

Para um aparelho monofónico, ligue o sinal de som à entrada AUDIO L. O som é automaticamente reproduzido nos altifalantes esquerdo e direito do televisor.



### Seleção dos aparelhos ligados

Prima a tecla **EXT** para seleccionar EXT1 e EXT3.

A maioria dos aparelhos (decodificador, gravador de vídeo) conseguem efectuar eles próprios a comutação.

## Sugestões

<b>Má recepção</b>	A proximidade das montanhas, ou prédios altos, pode ser a causa da imagem sobreposta. Neste caso, modifique a orientação da antena exterior. Verifique se o seu programa está bem regulado ou então ajuste a regulação (cf. AJUSTE FINO, pág. 7). A sua antena permite-lhe receber emissões nesta frequência (UHF ou VHF) ?
<b>Ausência da imagem</b>	Ligou a antena como deve ser? Escolheu o sistema adequado? (p. 7). As antenas ou euroconectores mal conectados estão, muitas vezes, na origem de problemas de imagem ou de som. (acontece que, por vezes, as tomadas podem desligar-se quando deslocamos ou viramos o televisor). Verifique todas as ligações.
<b>As imagens dos periféricos estão a preto e branco</b>	Para ler uma cassette vídeo, certifique-se que ela foi gravada numa norma idêntica (PAL, SECAM, NTSC) à que o seu gravador de vídeo pode reconhecer.
<b>Ausência de som</b>	Se determinados programas não possuem som e somente a imagem, é porque você não possui o sistema de televisão correcto. Altere o parâmetro SISTEMA (p. 7). O amplificador ligado ao televisor não dá som nenhum? Verifique se não confundiu a saída áudio com a entrada áudio.
<b>O telecomando não funciona?</b>	O sinal não pisca quando utiliza o telecomando? Substitua as pilhas.
<b>Espera</b>	Assim que liga o televisor, este permanece em espera, sendo visualizada a indicação BLOQ INFANTIL, quando utiliza as teclas do televisor? A função BLOQ INFANTIL está ligada (cf. p. 9). Se o aparelho não recebe nenhum sinal durante 15 minutos, ele passa automaticamente para o modo de espera. Para poupar energia, o seu televisor está equipado com componentes que permitem um consumo muito baixo no modo em espera (inferior a 1 W).
<b>Limpeza do televisor</b>	Para se limpar o ecrã e televisor, deve-se utilizar unicamente um pano limpo, macio e que não larga pêlos. Nunca utilizar quaisquer produtos à base de álcool ou de solventes.
<b>Directiva relativa à reciclagem</b>	O seu aparelho de televisão utiliza materiais que podem ser reutilizados ou reciclados. Para minimizar os desperdícios no meio ambiente, existem companhias especializadas na recuperação dos aparelhos usados, que os desmontam e reciclam o material que pode ser reutilizado (informe-se junto do seu revendedor).
<b>Não obtém resultados?</b>	Em caso de avaria, não tente reparar o televisor. Prefira contactar o serviço após venda. Desligue a tomada da rede do televisor durante 30 segundos, a seguir, ligue de novo.

Dansk

Norsk

Svenska

Suomi

Español

Português