

SUPRA

РУКОВОДСТВО ПО ЭКСПЛУАТАЦИИ

SDD-T4303

Автомобильный мультимедийный ресивер с сенсорным 4,3" дисплеем



ОСНОВНЫЕ ОСОБЕННОСТИ

- Совместимость с форматами DVD/VCD/CD-DA/MP3/MPEG4/WMA/JPEG
- Встроенный ТВ-тюнер: SECAM/PAL/NTSC
- FM/AM/УКВ радио-тюнер
- Радиоинформационная система (RDS)
- Приглушение звука / Тонкомпенсация / Часы
- Встроенный эквалайзер (Поп / Рок / Классика)
- Полнофункциональный пульт ДУ
- Четырехканальный линейный выход RCA
- Видео выход RCA
- Аудио/видео вход
- Выход на сабвуфер RCA
- Вход для камеры заднего вида
- USB вход на передней панели
- Разъем для SD/MMC карт
- Выходная мощность 4 x 50 Вт

СОДЕРЖАНИЕ

Меры предосторожности	3
Информация о дисках	4
Подсоединения	5
Кнопки управления на передней панели	6
Основные операции	8
Управление CD/MP3/DVD/MPEG4 проигрывателем	9
Внешний источник сигнала	10
Воспроизведение с USB носителя	10
Воспроизведение с SD/MMC карт	11
Меню настройки аппарата	11
Управление радиоприемником	12
Управление ТВ-тюнером	14
Пульт ДУ	15
Операции с пультом ДУ	16
Меню DVD проигрывателя	19
Установка аппарата	23
Возможные неполадки и способы их устранения	25
Технические характеристики	26

МЕРЫ ПРЕДОСТОРОЖНОСТИ

- Перед началом подключения убедитесь, что напряжение в вашем автомобиле соответствует 14,4В., постоянного тока с минусом на корпусе, аппарат не предназначен для подключения к источнику питания +24В (например, автобус, грузовик).

Перед началом установки необходимо отсоединить отрицательную клемму аккумулятора, для снижения вероятности повреждения аппарата и предотвращения короткого замыкания при подключении.

- Убедитесь, что подсоединения цветных проводов произведены в соответствии со схемой, не соединяйте «-» провода правого и левого каналов (громкоговорителей) между собой или к «массе» автомобиля. Неправильное подсоединение может вывести из строя ресивер (привести к сбоям в работе) или повредить электрическую систему автомобиля

- Угол наклона передней стороны ресивера не должен превышать 30°.

- Устройство должно размещаться в горизонтальном положении, в местах с достаточной вентиляцией. Радиатор и вентиляционные отверстия в устройстве не должны закрываться это может привести к перегреву устройства и стать причиной неисправностей.

- С целью безопасной эксплуатации прибора используйте только рекомендованные производителем комплектующие.

ИНИЦИАЛИЗАЦИЯ СИСТЕМЫ

После завершения подсоединения и перед первым включением устройства (включая замену аккумулятора), используя предмет с заостренным концом (например, шариковую ручку), нажмите кнопку RESET, расположенную на передней панели для инициализации системы.

ИНФОРМАЦИЯ О ДИСКАХ

Данное устройство может воспроизводить только следующие типы дисков:

Тип диска	Обозначение	Содержание	Диаметр
DVD		Аудио и видео	12см
VCD		Аудио и видео	12см
MP3	MP3	Аудио	12см
MP4	MP4	Аудио и видео	12см
CD		Аудио	12см

Примечание: Аппарат совместим с форматами DVD, VCD 1.0/2.0/3.0, CD-R, PICTURE-CD.





- Не разбирайте, не переделывайте и не ремонтируйте прибор самостоятельно. Это может вызвать серьезные поломки и снимает гарантию на бесплатный ремонт аппарата. Ремонт должен производиться только в специализированных авторизованных сервисных центрах.

- Управление аппаратом не должно препятствовать безопасному управлению автомобилем.

- Рабочая температура аппарата от 0°C до +40°C Не подвергайте прибор воздействию резкой смены температуры. Это может стать причиной возникновения конденсата внутри устройства и привести к повреждению прибора. При образовании конденсата, перед использованием прибора, обязательно дайте ему возможность высохнуть от влаги.

- Для снижения риска возгорания, повреждения или поражения электрическим током не подвергайте проигрыватель воздействию влаги или дождя и не оставляйте в местах с высокой степенью влажности.

Для качественного воспроизведения дисков обращайтесь с дисками следующим образом:

-  Берите диск за края, чтобы сохранить диск в чистоте. Не прикасайтесь к рабочей поверхности.
-  Не используйте диски, если их поверхность загрязнена остатками пасты или чернил.
-  Не используйте диски с наклейками. Это может повредить загрузочный механизм.
-  Очищайте поверхность диска чистящей тканью. Протирайте диски от центра к краям.

ПРЕДУПРЕЖДЕНИЕ

Данное устройство предназначено для воспроизведения исключительно легальных записей, произведенных установленными стандартными способами на стандартные оптические носители информации.

Некоторые записи (диски) могут не воспроизводиться на данном устройстве. Это может быть связано с некорректным протоколом записи, способом записи, параметрами и установками программ сжатия информации, качеством носителя. Например: диск имеет структуру, отличную от CDFS, или сессия записи не была закрыта, или в соответствии с параметрами и установками программ сжатия информации данный диск предназначен для воспроизведения только на устройствах другого типа, или диск, на который произведена запись, имеет оптические характеристики, отличные от стандартных.

Необходимо учитывать, что диски RW используют для записи и хранения цифровой информации иные физические принципы, чем другие типы компакт-дисков. При длительном использовании дисков RW существенно возрастает нагрузка на устройство считывания данных, что может привести к снижению его ресурса.

При длительном хранении и/или эксплуатации диска CD/DVD+RW информация на нем может быть частично утрачена. Качественное воспроизведение информации с такого диска может быть затруднено или невозможно.

Не рекомендуется воспроизводить диски, записанные на высокой скорости.

Диски R/RW должны соответствовать формату ISO9660 уровень 1, 2.

ПОДСОЕДИНЕНИЯ

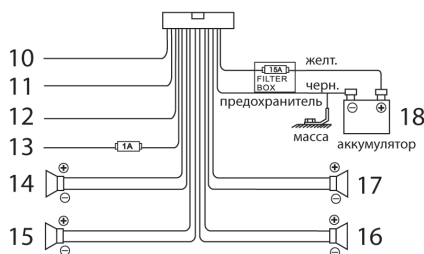
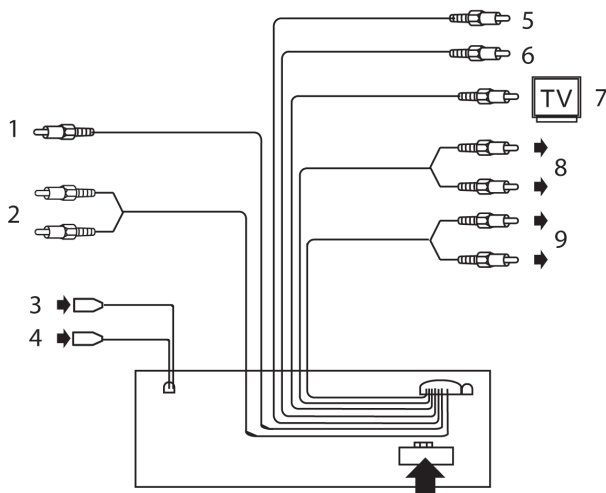

1. Выход канала сабвуфера (черный провод, зеленое RCA гнездо)
2. Аудио вход: правый канал – коричневый провод, красное RCA гнездо, левый канал – коричневый провод, белое RCA гнездо
3. Гнездо подключения TV антенны (черный провод, черное mini Jack гнездо)
4. Гнездо подключения радио антенны (черный провод, черный разъем)
5. Вход камеры заднего вида (зеленый провод, желтое RCA гнездо)
6. Видео вход (фиолетовый провод, желтое RCA гнездо).
7. Видео выход (черный провод, желтое RCA гнездо).
8. Аудио выход переднего левого канала (серый провод, белое RCA гнездо) и переднего правого канала (серый провод красное RCA гнездо)

9. Аудио выход заднего левого канала (черный провод, белое RCA гнездо) и заднего правого канала (черный провод красное RCA гнездо)
10. Провод стояночного тормоза (розовый)
11. Провод заднего хода (коричневый)
12. + Зажигание (красный)
13. Питание усилителя / управление антенной (синий)*
14. Фронтальный правый громкоговоритель (серый и серый/черный)
15. Тыловой левый громкоговоритель (зеленый и зеленый/черный)
16. Фронтальный левый громкоговоритель (белый и белый/черный)
17. Тыловой правый громкоговоритель (фиолетовый и фиолетовый/черный)
18. Постоянное питание +12В (Аккумулятор)

* Изолировать, если не используется

КНОПКИ УПРАВЛЕНИЯ НА ПЕРЕДНЕЙ ПАНЕЛИ

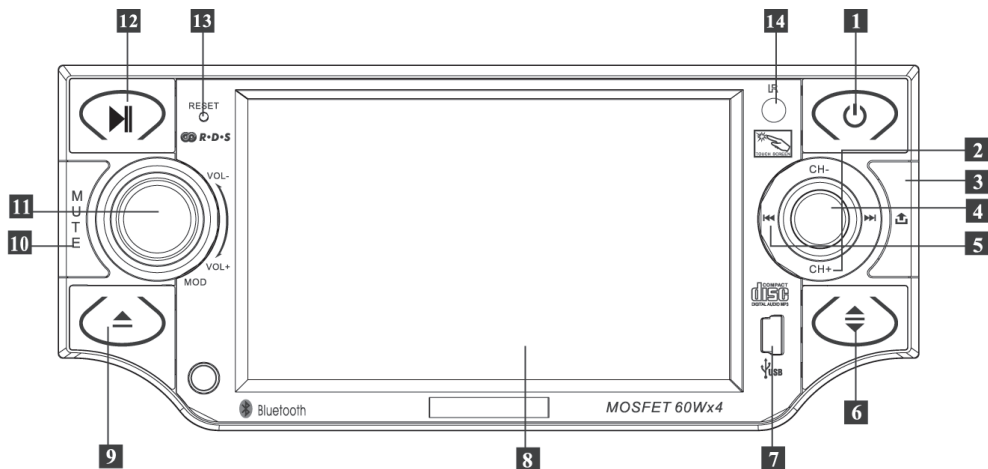

1. Кнопка включения/выключения питания
2. Кнопки выбора каналов
3. Кнопка снятия передней панели
4. Кнопка подтверждения/джойстик
5. Кнопки поиска станций / треков
6. Кнопка регулировки угла наклона передней панели
7. mini USB порт
8. Сенсорный дисплей
9. Кнопка извлечения диска
10. Кнопка мгновенного отключения/включения звука
11. Ручка регулирования громкости / кнопка выбора режима работы аппарата
12. Кнопка временной приостановки воспроизведения
13. Кнопка перезагрузки (инициализации системы)
14. ИК- приемник сигналов пульта ДУ

1. КНОПКА ПИТАНИЯ

А. Нажатие кнопки в режиме ожидания (дежурном) приведет к включению устройства, будет автоматически выбран режим радио.

В. В рабочем режиме нажатие кнопки приведет к выключению устройства.

2. КНОПКИ ВЫБОРА КАНАЛОВ (СН+/СН-)

В режиме радио нажмите эту кнопку, для выбора радиостанций из памяти аппарата в возрастающем/убывающем порядке от М1 до М6.

В режиме ТВ нажмите эту кнопку, чтобы выбрать настроенные каналы в возрастающем/убывающем порядке.

3. КНОПКА СНЯТИЯ ПЕРЕДНЕЙ ПАНЕЛИ

А. Перед тем, как снять переднюю панель, нажмите , чтобы выключить устройство.

В. Нажмите кнопку 3, чтобы извлечь переднюю панель.

С. Возьмите переднюю панель за правую сторону и, потянув по направлению от устройства, аккуратно снимите ее.

4. КНОПКА ПОДТВЕРЖДЕНИЯ (ОК)

Нажатие на кнопку подтверждает операцию.

5. КНОПКИ ПРОКРУТКИ (◀◀/▶▶)

В режиме радиоприемника:

Поиск радиостанций вручную: Нажимайте кнопку ◀◀ или ▶▶ несколько раз, чтобы настроиться на радиостанцию вручную.

Автоматический поиск: Нажмите и удерживайте кнопку ◀◀ или ▶▶ более 2 секунд, для начала автоматического поиска радиостанций. Для остановки поиска нажмите ту же кнопку, повторно.

В режиме воспроизведения DVD/USB/SD/MMC нажмите кнопку ◀◀ или ▶▶ для перехода назад или вперед к нужному треку.

Примечание: Выполнение этой функции зависит от формата записи диска или формата MP3 файла, если формат не подразумевает разделения на треки, при нажатии этих кнопок диск или MP3 файл начнет воспроизводиться сначала.)

В режиме воспроизведения нажмите и удерживайте кнопки ◀◀ или ▶▶ для быстрой прокрутки назад или вперед выбранного трека.

6. КНОПКА РЕГУЛИРОВАНИЯ НАКЛОНА ПЕРЕДНЕЙ ПАНЕЛИ

Очередное нажатие на эту кнопку позволяет делать выбор угла наклона передней панели. Всего предусмотрено пять положений экрана.

7. ПОРТ USB

К устройству может быть подсоединен USB накопитель для воспроизведения MP3 файлов через мини USB-переходник.

8. СЕНСОРНЫЙ ДИСПЛЕЙ

В зависимости от выбранного режима на экране появится соответствующее меню. Для управления устройством нажмите на "активные" значки меню на сенсорном дисплее. Более подробную информацию вы можете найти в соответствующей главе.

9. КНОПКА ИЗВЛЕЧЕНИЯ ДИСКА

А. Если в устройстве нет диска, нажмите эту кнопку, передняя панель автоматически откроет слот для загрузки диска. Загрузите диск в аппарат, воспроизведение начнется автоматически.

В. Если диск находится в устройстве, нажмите на кнопку, передняя панель откроет слот для загрузки диска, и выньте диск. Если диск не извлечен из окна загрузки в течение 5 секунд, диск автоматически загрузится в аппарат.

10. КНОПКА МГНОВЕННОГО ОТКЛЮЧЕНИЯ ЗВУКА

Нажмите кнопку «MUTE», чтобы мгновенно отключить звук, на дисплее появится значок «Mute». Нажмите эту кнопку еще раз, чтобы вернуться к предыдущему уровню громкости.

11. РУЧКА РЕГУЛИРОВКИ ГРОМКОСТИ / КНОПКА ВЫБОРА РЕЖИМА РАБОТЫ

Поверните ручку регулятора громкости (11) по часовой стрелке, для увеличения, и против часовой стрелки, для уменьшения громкости

Очередное нажатие кнопки (11) делает доступными режимы в следующем порядке;

RADIO -> DVD -> USB -> TV -> AUX ->

Примечание:

Если DVD/USB носители не установлены (не подключены), то и соответствующий режим воспроизведения недоступен.

12. КНОПКА ВРЕМЕННОЙ ПРИОСТАНОВКИ ВОСПРОИЗВЕДЕНИЯ

Нажмите кнопку ► для временной приостановки воспроизведения. Нажмите эту кнопку еще раз для возобновления воспроизведения.

13. КНОПКА ПЕРЕЗАГРУЗКИ (ИНИЦИАЛИЗАЦИИ) СИСТЕМЫ

Работая с устройством впервые или после замены автомобильного аккумулятора, нужно перезагрузить устройство. Нажмите эту кнопку заостренным предметом (например, шариковой ручкой), чтобы вернуть устройство в начальное состояние к заводским установкам.

Примечание:

Если на дисплее происходит ошибка, вы также можете нажать кнопку перезагрузки, чтобы устранить ошибку. Это сбросит установленное время часов и ряд сохраненных настроек.

14. ИК-ПРИЕМНИК СИГНАЛОВ ПУЛЬТА ДУ

ИК-приемник сигналов дистанционного управления. (Только для версии с ДУ).

Примечание:

Это окно используется для приема сигналов дистанционного управления. Если такой функции нет, проигнорируйте содержание операций с пультом ДУ.

ОСНОВНЫЕ ОПЕРАЦИИ

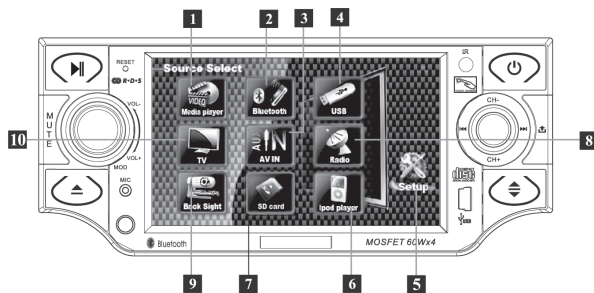

1. Мультимедийный проигрыватель
2. Bluetooth (опция)
3. Внешний видео-источник
4. USB
5. Настройка
6. iPod (опция)
7. SD/MMC карточка
8. Радиоприемник
9. Камера заднего вида
10. ТВ

МУЛЬТИМЕДИЙНЫЙ ПРОИГРЫВАТЕЛЬ

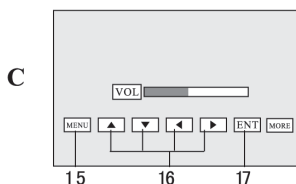
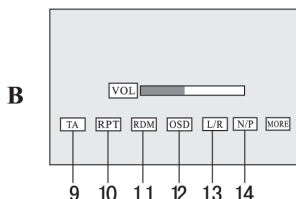
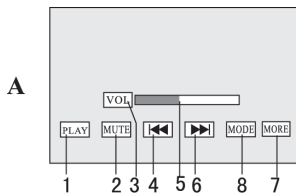

1. Значок воспроизведения/паузы (PLAY/PAUSE)

Щелкните значок для временной приостановки воспроизведения. Для перехода в обычный режим воспроизведения нажмите эту кнопку еще раз.

2. Значок мгновенного отключения звука (MUTE)

Щелкните значок для отключения звука, на дисплее появится изображение ; щелкните значок еще раз, чтобы отменить функцию и включить звук.

3. Значок регулирования громкости/выбора режимов (VOL/SEL)

Поочередное нажатие на поле регулятора громкости (по надписи VOL) позволяет делать выбор настроек звука в следующей последовательности:

VOL -> **BASS** -> **TREB** -> **BAL** -> **FADE** -> -> ->

4. Значок перехода к предыдущему треку ◀◀

Щелкните значок, чтобы выбрать предыдущий трек. Нажмите и удерживайте значок более 3 секунд для ускоренной перемотки в обратном направлении. Чтобы возобновить воспроизведение, отпустите значок.

5. Шкала настройки параметров

После выбора нужного параметра на поле регулятора громкости, вы можете настроить его, поворотом регулятора (б) на передней панели или нажатием в зоне 5, Щелкните по левой части шкалы (5), уменьшает, а по правой части увеличивает значение выбранного параметра.

6. Значок перехода к следующему треку ▶▶

Щелкните значок, чтобы выбрать следующий трек. Нажмите и удерживайте значок более 3 секунд для ускоренной перемотки в прямом направлении. Чтобы возобновить воспроизведение, отпустите значок.

7. (MORE) Значок вызова дополнительных пунктов меню

Щелкните значок для вызова дополнительных пунктов меню.

8. (MODE) Значок выбора режима воспроизведения

Щелкните значок для вызова главного меню.

9. TA Трансляция информации о дорожном движении

Щелкните значок для включения/выключения режима трансляции информации о дорожном движении.

Примечание:

Трансляция ситуации на дорогах будет в том случае если предварительно в FM режиме произведены настройки на станцию с трансляцией сообщений TA.

10. (RPT) Значок выбора режима повторного воспроизведения

Щелкните значок, чтобы повторить текущий трек/главу, щелкните еще раз, чтобы повторить раздел, щелкните третий раз, чтобы повторить все, щелкните четвертый раз, чтобы отменить функцию повтора.

Примечание:

Доступ к режимам повтора будет различным в зависимости от типа (CD/DVD) и от структуры записи диска

11. (RDM) Значок воспроизведения в случайном порядке

Щелкните значок для включения режима воспроизведения диска в случайном порядке. Щелкните значок еще раз для выключения этого режима.

12. OSD Значок вызова экранного меню

Щелкните значок для вызова экранного меню.

13. R/L Значок выбора аудиоканала

Щелкните значок для выбора аудиоканала R+R/L+L/STEREO.

14. N/P Значок выбора системы цветности

Щелкните значок для выбора системы цветности:

15. MENU. Значок вызова меню разделов диска

Щелкните значок для вызова меню разделов диска.

Примечание:

Для выбора пунктов меню разделов диска воспользуйтесь значками на сенсорном экране.

Примечание:

Доступ к Меню возможен при наличии соответствующей записи на диске.

16. Значки выбора пунктов меню (◀/▶, ▲/▼)

Воспользуйтесь значками для выбора раздела или трека.

17. OK Значок подтверждения

Щелкните значок для подтверждения выбора.

ВНЕШНИЙ ИСТОЧНИК СИГНАЛА (AV IN)

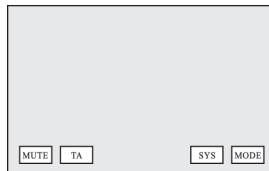

1. Нажмите кнопку MODE, чтобы перейти в главное меню.
2. Подсоедините внешний источник сигнала.
3. В режиме AV IN значки на сенсорном экране выполняют те же функции, что и при работе в других режимах. За более подробной информацией обратитесь в главу «Мультимедийный проигрыватель».

Примечание:

Не подключайте напрямую к аппарату источники воспроизведения с мощным сигналом (например, выход усилителя и т.д.). Это может повредить аппарат или вызвать возгорание.

4. Для выбора системы цветности щелкните значок SYS на экране:

AUTO -> PAL-M -> SECAM ->

ВОСПРОИЗВЕДЕНИЕ С USB-НОСИТЕЛЯ

На передней панели данного устройства расположен mini USB порт (7), в который через кабель переходник устанавливается USB накопитель. После установки USB носителя начнется распознавание MP3/WMA файлов, и затем их автоматическое воспроизведение.

Значки на сенсорном экране выполняют те же функции, что в других режимах воспроизведения. Более подробную информацию можно найти в разделе «Мультимедийный проигрыватель».

Примечание:

- Данное головное устройство поддерживает только стандартные накопители, содержащие USB информацию, одобренные компанией Microsoft.

- Не все USB устройства могут быть совместимы с этим аппаратом. Рекомендуется подбирать USB устройство в соответствии с техническими характеристиками этого проигрывателя.

- Перед подключением внешнего MP3 проигрывателя к USB входу извлекайте из него батарею. Иначе это может вызвать неисправность MP3 проигрывателя или устройства или стать причиной взрыва батареи.

- Не извлекайте USB накопитель из порта, пока режим чтения с USB не остановлен т.к. это может привести к неисправности устройства или накопителя.

ВОСПРОИЗВЕДЕНИЕ С SD/ММС КАРТ

Установите SD/ММС карту в разъем на корпусе под передней панелью, предварительно нажав на кнопку 3 (расположенную на передней панели). Устройство начнет распознавать информацию с SD/ММС карты автоматически.

Если во время распознавания информации с SD/ММС карты вы установите диск в окно для загрузки диска или подключите USB устройство, то аппарат начнет воспроизведение с диска или USB устройства. Чтобы выбрать режим воспроизведения SD/ММС карты нажмите кнопку MODE.

Значки на сенсорном экране выполняют те же функции, что в других режимах воспроизведения. Более подробную информацию можно найти в разделе «Мультимедийный проигрыватель».

Примечание:

- Во время распознавания информации с SD/ММС устройства не касайтесь или не извлекайте SD/ММС карту из соответствующего разъема.

- Если вы выполняете функции по управлению SD/ММС устройством правильно, но при этом ресивер не может распознать установленную карту памяти, то смените режим воспроизведения кнопкой MODE и убедившись, что карта памяти находится в рабочем состоянии, переустановите ее заново.

- Перед извлечением SD/ММС накопителя остановите обращение к нему кнопкой STOP и смените режим воспроизведения на другой, например, Радио. Неправильный порядок извлечения может повлечь за собой неисправность устройства или накопителя.

МЕНЮ НАСТРОЙКИ АППАРАТА

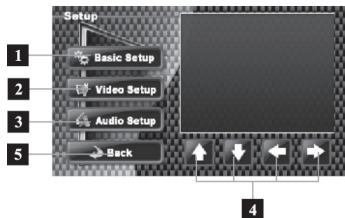

1. ОСНОВНЫЕ УСТАНОВКИ



RADIO (Регион радиовещания)

С помощью значков перемещения выберите регион вещания для работы радио:

RUSSIA - EUROPE – USA1 – USA2 – JAPAN

TV (Система цветности)

Выберите систему цветности:

NTSC - PAL - AUTO

Примечание:

Аппарат запомнит выбранную систему цветности.

TIME (Меню установки времени)

CLK (Отображение текущего времени на экране)

BEEP (включения/выключения режима звукового сопровождения нажатия кнопок)

2. ВИДЕО УСТАНОВКИ

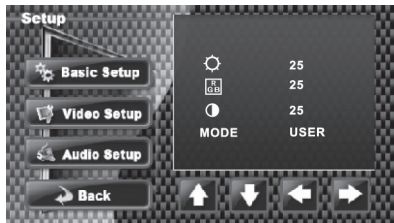

- ☉ Настройка яркости
- ▣ Настройка насыщенности цвета
- Настройка контрастности

Mode (Меню выбора из предустановленных настроек изображения)

Нажмите для выбора режима видео в следующей последовательности:

USER -> STD -> SOFT -> BRIGHT ->

3. АУДИО УСТАНОВКИ

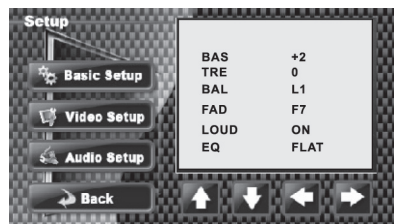

BAS

Настройка тембра низких частот

TRE

Настройка тембра высоких частот

BAL

Настройка баланса между передними динамиками

FAD

Настройка баланса между задними динамиками

LOUD

Включение/выключение тонкомпенсации

EQ

Меню выбора из предустановленных настроек тембра:

FLAT -> POP -> ROCK -> CLAS ->

Значки перемещения по пунктам меню

Используйте значки ▲/▼, ◀/▶ для выбора желаемого пункта меню или параметра настройки.

Back (Значок выхода из меню настроек)

Щелкните значок для выхода из меню настроек.

УПРАВЛЕНИЕ РАДИОПРИЕМНИКОМ (RDS)

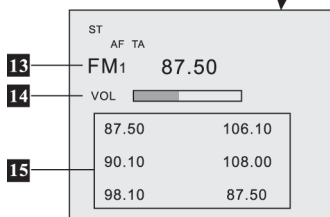
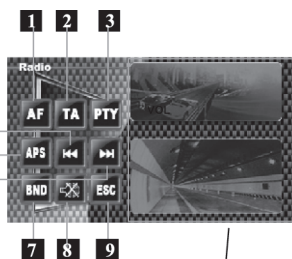

1. ЗНАЧОК AF

При включении режима поиска альтернативных частот аппарат автоматически переходит на частоту радиостанции одной сети вещания, но с более сильным сигналом. Если режим альтернативных частот включен, на экране появляется значок «AF», и исчезает, если выключен.

2. ЗНАЧОК TA

После включения режима трансляции информации о дорожном движении на экране появится индикатор «TA», и надпись «TASEEK», начнется поиск радиостанций с поддержкой режима «TA». После того, как будет найдена станция, транслирующая информацию о дорожном движении, на экране появится частота вещания станции. Если станция, транслирующая информацию о дорожном движении, не будет найдена, на экране появится надпись «NO TA» и аппарат вернется в обычный режим работы.

3. ЗНАЧОКPTY

Поиск станций по типу программ

Щелкните значок PTY для выбора группы типа программ:

PTY MUSIC Group -> PTY -> PTY Off -> SPEEK group

После выбора группы типов программ (очередным нажатием на кнопку PTY на экране дисплея), будут доступны типы программ (например, поворотом ручки VOL, щелкая в зоне 15 или с пульта ДУ кнопками с цифрами 1-6).

Группа A (MUSIC Group):

POP M, ROCK M
EASY M, LIGHT M
CLASSICS, OTHER M
JAZZ, COUNTRY
NATION M, OLDIES
FOLK M

Группа B (SPEEK Group):

NEWS, AFFAIRS, INFO
SPORT, EDUCATE, DRAMA
CULTURE, SCIENCE, VARIED
WEATHER, FINANCE, CHILDREN
SOCIAL, RELIGION, PHONE IN
TRAVEL, LEISURE, DOCUMENT

Начнется поиск станции, транслирующей программы выбранного типа. Если станция будет найдена, начнется трансляция найденной станции. Если поиск не даст результата, аппарат автоматически вернется в обычный режим работы.

4. ЗНАЧОК APS АВТОМАТИЧЕСКИЙ ПОИСК И ЗАПОМИНАНИЕ СТАНЦИЙ

Нажмите и удерживайте около 3 секунд значок APS. Аппарат начнет автоматический поиск и запоминание станций. Найденные станции отображаются (сохраняются) в таблице выбора станций в зоне 15. Аппарат занесет в память до 18 станций в диапазонах УКВ/FM и 12 в диапазонах AM. Короткое нажатие значка APS начинается последовательную трансляцию всех станций из памяти аппарата. Каждая станция будет воспроизводиться в течение 10 секунд.

5. ЗНАЧОК НАСТРОЙКА/ПОИСК СТАНЦИИ В ОБРАТНОМ НАПРАВЛЕНИИ

Щелкните значок для настройки станции в обратном направлении. Нажмите и удерживайте значок около 3 секунд для начала поиска станций в обратном направлении. Когда станция будет найдена, начнется ее воспроизведение. Можно внести станцию в память аппарата с помощью цифровых кнопок на пульте ДУ или таблицы выбора станций в зоне 15.

6. ЗНАЧОК НАСТРОЙКА/ПОИСК СТАНЦИИ В ПРЯМОМ НАПРАВЛЕНИИ

Щелкните значок для настройки станции в прямом направлении. Нажмите и удерживайте значок около 3 секунд для начала поиска станций в прямом направлении. Когда станция будет найдена, начнется ее воспроизведение. Можно внести станцию в память аппарата с помощью цифровых кнопок на пульте ДУ или таблицы выбора станций в зоне 15.

7. BND ВЫБОР ЧАСТОТНОГО ДИАПАЗОНА

Щелкните значок BND для выбора частотного диапазона:

FM1 -> FM2 -> FM3 -> AM1 -> AM2 ->

8. ЗНАЧОК ОТКЛЮЧЕНИЕ ЗВУКА

Щелкните значок для отключения звука.

Для включения звука щелкните значок еще раз.

9. ESC ВЫХОД ИЗ МЕНЮ РАДИОПРИЕМНИКА

Щелкните значок ESC для выхода из меню управления радиоприемником в главное меню.

КАМЕРА ЗАДНЕГО ВИДА

Щелкните значок для включения режима камеры заднего вида. На экране появится изображение с камеры заднего вида.

Примечание:

Камера заднего вида в комплект не входит.

ОПЕРАЦИИ С ТВ-ТЮНЕРОМ

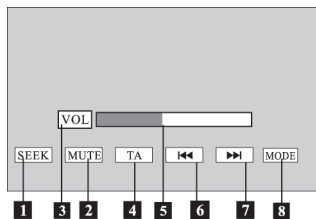

1. ЗНАЧОК SEEK НАСТРОЙКА КАНАЛОВ

Щелкните этот значок на сенсорном экране или кнопку AMS на пульте ДУ, устройство начнет автоматический поиск каналов. Когда все 100 каналов будут найдены и сохранены, либо когда поиск завершится, начнется воспроизведение первого найденного канала.

2. ЗНАЧОК MUTE ВЫКЛЮЧЕНИЕ ЗВУКА

Щелкните этот значок, чтобы отключить звук, на дисплее появится значок . Щелкните еще раз, чтобы отключить функцию MUTE.

3. VOL/SEL ЗНАЧОК РЕГУЛИРОВАНИЯ ГРОМКОСТИ/ ВЫБОРА ПАРАМЕТРОВ

Кнопка выбора режима. Щелкните несколько раз, чтобы выбрать режим в следующей последовательности:

VOL -> BASS -> TREB -> BAL -> FADE ->  ->  -> 

4. ЗНАЧОК TA ТРАНСЛЯЦИЯ ИНФОРМАЦИИ О ДОРОЖНОМ ДВИЖЕНИИ

Щелкните значок для включения/выключения режима трансляции информации о дорожном движении.

Примечание:

Трансляция ситуации на дорогах будет в том случае если предварительно в FM режиме произведены настройки на станцию с трансляцией сообщений TA.

5. ПАРАМЕТРЫ ДИСПЛЕЯ

После выбора (на поле регулятора громкости) 5, необходимого параметра: -> ->, вы можете настроить его значения нажатием в зоне 5. Щелчок по левой части шкалы (5), уменьшает, а по правой части увеличивает значение выбранного параметра

6. <<< ЗНАЧОК ПЕРЕХОДА К ПРЕДЫДУЩЕМУ КАНАЛУ

Выбор канала для просмотра в обратном направлении.

7. >>> ЗНАЧОК ПЕРЕХОДА К СЛЕДУЮЩЕМУ КАНАЛУ

Выбор канала для просмотра в прямом направлении.

8. MODE ВЫБОР РЕЖИМА РАБОТЫ

Выход из режима ТВ-тюнера и возврат в главное меню.

ПУЛЬТ ДУ

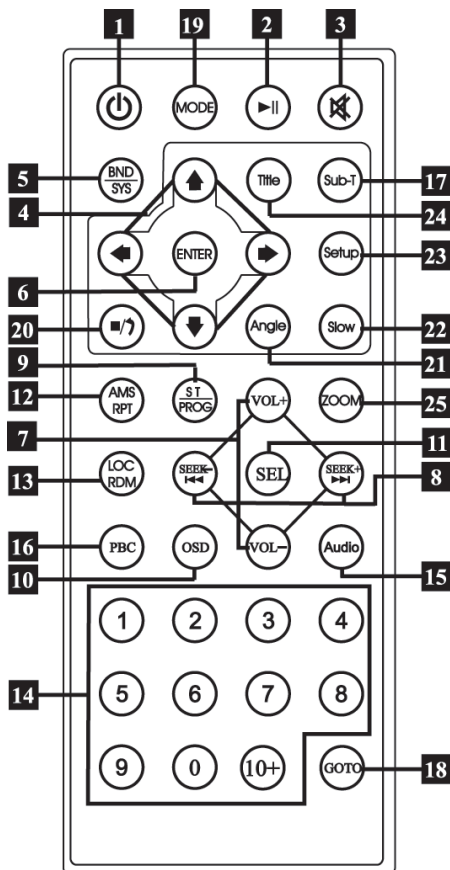

1. Кнопка включения/выключения аппарата
2. Кнопка начала/временной приостановки воспроизведения
3. Кнопка отключения/включения звука
4. Кнопки выбора пункта меню
5. Кнопка переключения частотного диапазона/ системы цветности (BAND/SYS)
6. Кнопка подтверждения выбора (ENTER)
7. Кнопки изменения уровня громкости (VOL+/VOL-)
8. Кнопки перехода к предыдущему/следующему треку/поиска станций в обратном/прямом направлении
9. Кнопка программирования порядка воспроизведения /изменения режима приема стерео/моно
10. Кнопка вызова экранного меню
11. Кнопка вызова меню настройки звука
12. Кнопка включения режима повторного воспроизведения
13. Кнопка включения режима воспроизведения в случайном порядке
14. Кнопки с цифрами
15. Кнопка выбора аудиоканалов
16. Кнопка вызова меню управления воспроизведением (PBC)
17. Кнопка выбора языка субтитров
18. Кнопка перехода по времени
19. Кнопка выбора режима воспроизведения
20. Кнопка остановки воспроизведения/возврата в меню воспроизведения
21. Кнопка выбора ракурса изображения
22. Кнопка замедленного воспроизведения
23. Кнопка вызова меню настройки
24. Кнопка вызова главного меню
25. Кнопка изменения масштаба изображения

Примечание:

Перед использованием пульта ДУ извлеките защитную пленку

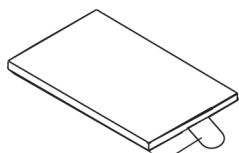

Защитная пленка

ОПЕРАЦИИ С ПУЛЬТОМ ДУ

ЗАМЕНА БАТАРЕЙКИ

Если пульт ДУ не работает или уменьшилась зона действия пульта, установите новый элемент питания CR-2025. При установке элемента питания соблюдайте полярность.

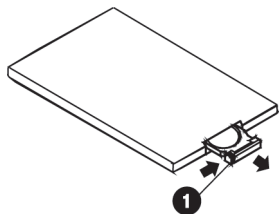

1. Нажмите на замок отсека питания и выдвиньте отсек питания.

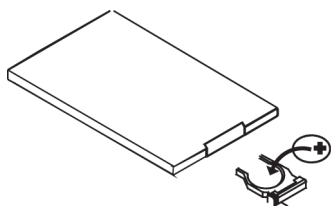

2. Установите новый элемент питания в отсек значком «+» вверх

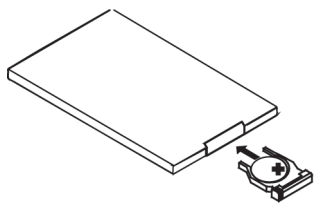

3. Установите отсек с новым элементом питания в пульт ДУ до щелчка

Примечание:

Некоторые модели не снабжены пультом ДУ. В таком случае проигнорируйте данную главу.

КНОПКА ПИТАНИЯ

Нажмите кнопку 1 (⏻), чтобы включить или отключить питание устройства.

НАЧАЛО ВОСПРОИЗВЕДЕНИЯ / ПАУЗА

Нажмите кнопку 2 (▶||), для временной приостановки воспроизведения CD/MP3/VCD/DVD. Для возобновления воспроизведения повторно нажмите кнопку

КНОПКА MUTE

Нажмите кнопку 3 (⊗) чтобы отключить звук. Для включения звука нажмите одну из кнопок изменения уровня громкости (7) или повторно нажмите кнопку (3).

ВЫБОР ПУНКТОВ МЕНЮ/ПОДТВЕРЖДЕНИЕ ВЫБОРА

Выбор желаемого пункта меню осуществляется кнопками перехода (▲/▼/◀/▶) 4, Выбор необходимо подтвердить кнопкой ENTER или кнопкой воспроизведения ▶|2,

Примечание:

Эта функция доступна только в главном меню.

ВЫБОР ЧАСТОТНОГО ДИАПАЗОНА/СИСТЕМЫ ЦВЕТНОСТИ

В режиме радио нажмите кнопку 5 (BAND/SYS), чтобы выбрать диапазон частот.

В режиме воспроизведения DVD нажмите кнопку 5 (BAND/SYS), чтобы выбрать систему цветности (PAL/NTSC/AUTO).

РЕГУЛИРОВАНИЕ ГРОМКОСТИ

Для увеличения/уменьшения громкости нажмите кнопку 7 VOL+/VOL-.

ПОИСК СТАНЦИЙ/ВЫБОР ТРЕКА/УСКОРЕННОЕ ВОСПРОИЗВЕДЕНИЕ

В режиме радио очередное нажатие одной из кнопок 8 (◀◀/▶▶) позволяет вести ручной поиск станций в обратном или прямом направлении. Нажмите и удерживайте одну из кнопок 8 более 3 секунд для начала автоматического поиска в обратном или прямом направлении.

Во время воспроизведения DVD нажмите и удерживайте одну из кнопок 8 (◀◀/▶▶) для ускоренного воспроизведения в обратном или прямом направлении. Используйте короткое нажатие кнопок 8 для перехода к предыдущему или следующему треку.

ПРОГРАММИРОВАНИЕ ПОРЯДКА ВОСПРОИЗВЕДЕНИЯ

В режиме CD, VCD, DVD вы можете установить программу порядка воспроизведения. Для этого нажмите кнопку 9 (PROG), и на дисплее отобразится строка программирования: P00:00. Вы можете установить порядок воспроизведения, нажимая кнопки 14 (0~10+), а затем нажмите кнопку 2 (▶||), чтобы начать воспроизведение.

Примечание:

Во время воспроизведения MP3 данная функция не работает.

ОТБРАЖЕНИЕ ВРЕМЕНИ ВОСПРОИЗВЕДЕНИЯ

В режиме CD/VCD/DVD при нажатии кнопки 10 (OSD) на дисплее будет отображение: прошедшего/оставшегося времени воспроизведения трека или прошедшего/оставшегося времени воспроизведения диска.

Примечание:

Во время воспроизведения MP3 отображается прошедшее/оставшееся время воспроизведения трека.

НАСТРОЙКА ЗВУКА

Нажимая кнопку 11 (SEL), можно делать выбор желаемого параметра для настройки.

VOL -> BAS -> TRE -> BAL -> FAD -> EQ -> BRI -> CONTR -> COL ->

Примечание:

После выбора нужного параметра вы можете его настроить, используя кнопки VOL+ и VOL-. Если выбрана одна из предустановленных настроек тембра (P-EQ), параметры настройки тембра не отображаются:

VOL -> BAL -> FAD -> EQ -> BRI -> CONTR -> COL ->

ПОВТОРНОЕ ВОСПРОИЗВЕДЕНИЕ / АВТОМАТИЧЕСКОЕ ЗАПОМИНАНИЕ СТАНЦИЙ

Во время воспроизведения DVD первое нажатие кнопки 12 (AMS/RPT) включает режим повторного воспроизведения трека. Второе нажатие кнопки AMS/RPT включает режим повторного воспроизведения диска. Третье нажатие кнопки отключает режим повторного воспроизведения. (На экране отображается текущий режим повторного воспроизведения).

При воспроизведении VCD/CD/MP3 первое нажатие кнопки AMS/RPT включает режим повторного воспроизведения трека, второе нажатие кнопки выключает режим повторного воспроизведения.

Примечание:

1. В режиме CD, MP3, VCD изначальная установка – повторного воспроизведения диска.

2. В режиме радио нажмите кнопку 12 (AMS/RPT), для сканированного прослушивания, в течение 10 секунд, станций записанных в память аппарата.

В режиме радио нажмите и удерживайте кнопку APS. Аппарат начнет автоматический поиск и запоминание станций. Аппарат занесет в память до 18 станций в диапазонах УКВ/ФМ и 12 в диапазонах АМ. Короткое нажатие значка APS начинает последовательную трансляцию всех станций из памяти аппарата. Каждая станция будет воспроизводиться в течение 10 секунд.

ВОСПРОИЗВЕДЕНИЕ В СЛУЧАЙНОМ ПОРЯДКЕ

При воспроизведении нажатие кнопки 13 LOC/RDM включает режим воспроизведения в случайном порядке.

КНОПКИ С ЦИФРАМИ

В режиме радио вы можете выбрать одну из шести сохраненных станций каждого диапазона нажатием любой из кнопок с цифрами 14.

В режиме воспроизведения вы можете непосредственно выбрать любой из треков, используя кнопки с цифрами (0~10+). Например, если вам нужен пятнадцатый трек, вы можете нажать кнопку 10+, а затем кнопку 5, и соответствующий трек (15) начнет воспроизводиться.

Примечание:

Если сначала нажата кнопка 10+, она работает как 10+, если нажать на нее второй раз, она будет работать как 20+, в третий раз – 30+ и т.д. В режиме PBC кнопки с цифрами не работают.

ВЫБОР АУДИОКАНАЛА

Во время воспроизведения последовательно нажимая кнопку 15 (Audio) выберите желаемый аудиоканал: лев./прав. или стерео.

Примечание:

При просмотре VCD меняются звуковые эффекты, на экране появляется обозначение звукового эффекта.

Функция доступна при наличии соответствующих записей на диске.

ФУНКЦИЯ PBC

Только в режиме VCD нажмите кнопку 16 (PBC) один раз, чтобы начать воспроизведение в режиме PBC. На дисплее появится меню всего диска, и тогда вы сможете выбрать свой любимый трек с помощью кнопок с цифрами 14 (0~10+). Во время воспроизведения трека вы можете нажать кнопку 20 (STOP/RETURN), чтобы вернуться в меню, если вы хотите остановить воспроизведение этого трека и выбрать другие. Чтобы отменить режим PBC, нажмите кнопку 16 (PBC) еще раз.

Примечание:

Функция PBC доступна только для дисков VCD с подложкой PBC.

ВЫБОР ЯЗЫКА СУБТИТРОВ

При просмотре DVD нажмите кнопку 17 (SUB-T) для выбора языка субтитров.

Примечание:

Функция доступна только для DVD, содержащих несколько вариантов субтитров.

УСТАНОВКА ВРЕМЕНИ ВОСПРОИЗВЕДЕНИЯ

При воспроизведении VCD, CD нажмите кнопку 18 (GOTO) для вызова меню воспроизведения с заданного момента времени. На экране появится строка для ввода времени: «---:---». С помощью кнопок с цифрами 14 (0~10+) введите время, с которого вы хотите начать воспроизводить трек. Например, введите: 25:00 и нажмите кнопку 6 (ENTER) для подтверждения. Устройство начнет автоматическое воспроизведение трека с двадцать пятой минуты диска.

При воспроизведении DVD с помощью кнопки GOTO указывается номер главы для воспроизведения. Введите номер главы и нажмите кнопку ENTER для подтверждения.

При воспроизведении DVD двойное нажатие кнопки GOTO позволяет указать начальное время воспроизведения диска. На экране появится строка для ввода времени «__:__:__» (часа, минуты, секунды). Введите желаемое время с помощью цифровых кнопок и кнопок перехода по пунктам меню и нажмите кнопку ENTER для начала воспроизведения с заданного отрезка времени.

Примечание:

Доступ зависит от особенностей записи диска. Функция не доступна при воспроизведении MP3.

ВЫБОР РЕЖИМА РАБОТЫ АППАРАТА

Нажмите кнопку 19 (MODE), для выбора режима работы аппарата.

ОСТАНОВКА ВОСПРОИЗВЕДЕНИЯ

В режиме воспроизведения нажмите кнопку  20, для приостановки воспроизведения. Нажмите кнопку  для возобновления воспроизведения.

Двойное нажатие кнопки  останавливает воспроизведение.

ВЫБОР РАКУРСА ИЗОБРАЖЕНИЯ

Во время просмотра DVD нажмите кнопку 21 (ANGLE), для выбора ракурса изображения.

Примечание:

1. Функция не доступна при воспроизведении VCD, CD, MP3.
2. Диск DVD должен содержать записи различных ракурсов изображения.

ЗАМЕДЛЕННОЕ ВОСПРОИЗВЕДЕНИЕ

В режиме проигрывания DVD/VCD нажмите кнопку 22 (SLOW) один раз, чтобы замедлить воспроизведение в 2 раза, два раза, чтобы замедлить воспроизведение в 3 раза, три раза – в 4 раза и т.д. После седьмого нажатия кнопки, устройство вернется к воспроизведению в обычном режиме.

Примечание:

Данная функция не доступна в режима CD и MP3.

МЕНЮ УСТАНОВОК

1. Нажмите кнопку 23 (SETUP KEY) на пульте ДУ в режиме остановки. (Нажмите кнопку 20 (■) два раза, чтобы убедиться, что устройство находится в режиме остановки.)

2. На дисплее отобразится главная страница меню установок.



3. Выберите нужный вам раздел с помощью кнопок со стрелками.

4. Нажмите кнопку 6 (ENTER).

Системные установки

На этой странице находятся следующие установки дисплея: тип формата экрана, экранная заставка, пароль, рейтинги и установки по умолчанию. За более подробной информацией обратитесь в раздел «Системные установки».

Установки языка

На этой странице находятся установки языка дисплея. За более подробной информацией обратитесь в раздел «Установки языка».

Установки аудио

На этой странице находятся установки аудио. За более подробной информацией обратитесь в раздел «Установки аудио».

Установки видео

На этой странице находятся установки видео. За более подробной информацией обратитесь в раздел «Установки видео».

МЕНЮ DVD ПРОИГРЫВАТЕЛЯ

СИСТЕМНЫЕ УСТАНОВКИ

СИСТЕМА ЦВЕТНОСТИ (TV SYSTEM)

Данное устройство может воспроизводить диски, записанные в формате PAL или NTSC. Выберите формат NTSC, если устройство подсоединено к монитору NTSC. Выберите формат PAL, если устройство подсоединено к монитору PAL TV. Выберите формат AUTO для автоматического выбора систем.

ЗАСТАВКА (AUTO PLAY)

Установите заставку или отключите ее.

ФОРМАТ ЭКРАНА (TV TYPE)

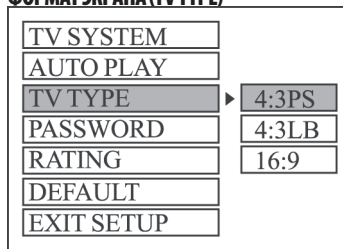

1. 4:3 PS

Воспроизведение в формате PAN & SCAN. (Если устройство подключено к широкоформатному экрану, левый и правый углы обрезаются.)

2. 4:3 LB

Воспроизведение в формате КОНВЕРТ. (Если устройство подключено к широкоформатному экрану, в верхней и нижней частях экрана появляются черные полосы.)

3. 16:9

Выберите эту установку для широкоформатного экрана.

РУКОВОДСТВО ПО ЭКСПЛУАТАЦИИ • SDD-T4303

ПАРОЛЬ (PASSWORD)

TV SYSTEM	
AUTO PLAY	
TV TYPE	
PASSWORD	▶ ---- 🔒
RATING	
DEFAULT	
EXIT SETUP	

Введите пароль и нажмите кнопку ENTER. Наберите старый пароль (заводской пароль по умолчанию – **(0000)**), затем новый пароль из 4 символов, который хотите использовать и для подтверждения, еще раз наберите его.

УРОВЕНЬ РОДИТЕЛЬСКОГО КОНТРОЛЯ (RATINGS)

TV SYSTEM	1 KID SAFE
AUTO PLAY	2 G
TV TYPE	3 PG
PASSWORD	4 PG13
RATING	▶ 5 PG-R
DEFAULT	6 R
EXIT SETUP	7 NC -17
	8 ADULT

Выберите подходящий рейтинг из нижеприведенного списка с помощью курсора и подтвердите нажатием кнопки 6 (ENTER).

Рейтинг 1: [KID SAFE]

Фильм для детей

Рейтинг 2: [G]

Допустимо для просмотра в любом возрасте

Рейтинг 3: [PG]

Допустимо для просмотра детьми в присутствии родителей

Рейтинг 4: [PG13]

Допустимо для просмотра детьми старше 13 лет

Рейтинг 5: [PG-R]

Подросткам просмотр фильма не доступен

Рейтинг 6: [R]

Подростки до 18 лет допускаются на фильм только в сопровождении одного из родителей, либо в сопровождении взрослых

Рейтинг 7: [nc-17]

Не смотреть детям младше 17 лет

Рейтинг 8: [ADULT]

Только для взрослых

УСТАНОВКИ ПО УМОЛЧАНИЮ (ЗАВОДСКИЕ НАСТРОЙКИ) DEFAULT

TV SYSTEM	
AUTO PLAY	
TV TYPE	
PASSWORD	
RATING	
DEFAULT	▶ RESTORE
EXIT SETUP	

УСТАНОВКИ ЯЗЫКА

Выберите нужный вам параметр: язык дисплея, язык аудио, язык подзаголовков и язык меню, используя кнопки со стрелками 4.

OSD LANGUAGE
AUDIO LANG
SUBTITLE LANG
MENU LANG
EXIT SETUP

ЯЗЫК ПОДЗАГОЛОВКОВ (SUBTITLE LANGUAGE)

OSD LANGUAGE	CHINESE
AUDIO LANG	ENGLISH
SUBTITLE LANG	▶ JAPAN
MENU LANG	FRENCH
	SPANISH
EXIT SETUP	PORTUGUESE
	GERMAN
	OFF

РУКОВОДСТВО ПО ЭКСПЛУАТАЦИИ • SDD-T4303

ЯЗЫК МЕНЮ (MENU LANGUAGE)

OSD LANGUAGE	CHINESE
AUDIO LANG	ENGLISH
SUBTITLE LANG	JAPAN
MENU LANG	FRENCH
	SPANISH
EXIT SETUP	PORTUGUESE
	GERMAN
	LATIN

УСТАНОВКИ АУДИО

SPDIF/OFF:

Отключение аналогового или оптического выхода

АУДИО ВЫХОД (AUDIO OUT)

AUDIO OUT	SPDIF/OFF
KEY	SPDIF/RAW
	SPDIF/PCM
EXIT SETUP	

Здесь вы можете активировать аудио выход, перейдя из режима SPDIF/OFF в режим SPDIF/RAW или в режим SPDIF/PCM.

SPDIF/RAW:

Если плеер подсоединен к усилителю мощности через аналоговый или оптический порт, установите этот режим для воспроизведения дисков формата Dolby Digital, DTS или MPEG. При этом подсоединенный усилитель мощности должен иметь функцию декодирования форматов Dolby Digital, DTS или MPEG.

SPDIF/PCM:

Если плеер подсоединен по двум каналам к цифровому стереоусилителю, установите этот режим для воспроизведения дисков формата Dolby Digital и MPEG. Сигнал из аналогового или оптического выхода будет модулироваться с помощью ИКМ на два канала.

Примечание:

Данная функция не доступна для этой модели.

НАСТРОЙКА ТОНА ЗВУКА (KEY)

AUDIO OUT	- #
KEY	- +4
	- +2
	- 0
	- -2
	- -4
EXIT SETUP	- b

Здесь вы можете настроить тон в сторону низких или высоких частот.

УСТАНОВКИ ВИДЕО

BRIGHTNESS
CONTRAST
HUE
SATURATION
SHARPNESS
EXIT SETUP

Здесь вы можете настроить яркость, контрастность, оттенок и насыщенность цвета изображения нажатием кнопок с левой и правой стрелками.

ЯРКОСТЬ (BRIGHTNESS)

BRIGHTNESS	- 12
CONTRAST	- 10
HUE	- 8
	- 6
	- 4
	- 2
	- 0
EXIT SETUP	

КОНТРАСТНОСТЬ (CONTRAST)

BRIGHTNESS	- 12
CONTRAST	- 10
HUE	- 8
	- 6
	- 4
	- 2
	- 0
EXIT SETUP	

ОТТЕНОК (HUE)

BRIGHTNESS	- +6
CONTRAST	- +4
HUE	- +2
	- 0
	- -2
	- -4
	- -6
EXIT SETUP	

РУКОВОДСТВО ПО ЭКСПЛУАТАЦИИ • SDD-T4303

НАСЫЩЕННОСТЬ (SATURATION)

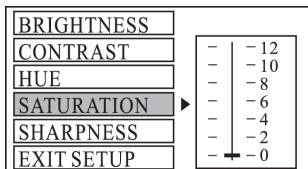

РЕЗКОСТЬ (SHARPNESS)

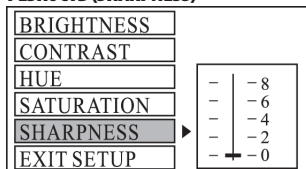

Нажмите кнопку 6 (ENTER), чтобы подтвердить изменения.

Примечание:

Настройки видео доступны только для режимов TV/AV.

ЦИФРОВЫЕ УСТАНОВКИ

Здесь вы можете настроить рабочий режим, динамический диапазон сжатия и стерео режим.

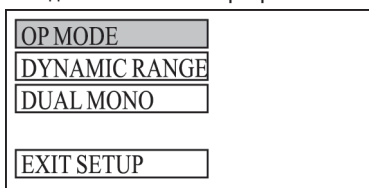

РАБОЧИЙ РЕЖИМ (OP MODE)

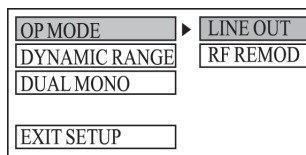

Настройка рабочих режимов для декодера Dolby Digital.

ДИНАМИЧЕСКИЙ ДИАПАЗОН (DYNAMIC RANGE)

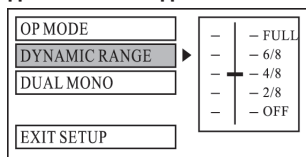

Установки динамического диапазона сжатия.

МОНО/СТЕРЕО РЕЖИМ (DUAL MONO)

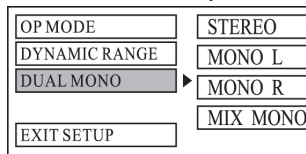

Установки режима стерео/моно.

МЕНЮ ЗАГЛОВОК

В режиме воспроизведения DVD/VCD нажмите кнопку 24 (TITLE), чтобы заголовки всех треков отображались на дисплее. С помощью кнопок 4 вы можете выбрать номер нужного трека, затем нажмите кнопку 6 (ENTER) или кнопку 2 (▶), чтобы начать воспроизведение.

Примечание:

Функция не работает в режиме MP3/CD.

Для выбора нужного языка, если диск содержит соответствующие записи, нажмите кнопку 24 (TITLE).

КНОПКА ZOOM

В режиме воспроизведения DVD/VCD нажмите кнопку 25 (ZOOM) один раз для увеличения изображения в 1,5 раза, два раза для увеличения в 2 раза, три раза для увеличения в 3 раза, четыре раза для уменьшения изображения в 2 раза, пять раз для уменьшения в 3 раза, шесть раз для уменьшения в 4 раза. Седьмое нажатие возвращает изображение в обычный режим.

Примечание:

Функция ZOOM не доступна для файлов CD/MP3.

УСТАНОВКА АППАРАТА

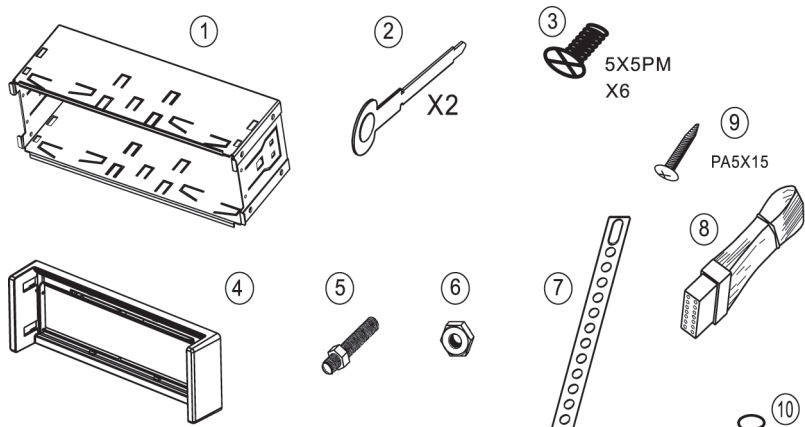

1. Установочная рама
2. Ключи (2 шт.)
3. Винт 5x5PM (6 шт.)
4. Обрамление
5. Винт
6. Шайба
7. Металлическая скоба
8. Жгут проводов
9. Шуруп PA5x15

2. Отогните «язычки», чтобы зафиксировать установочную раму.

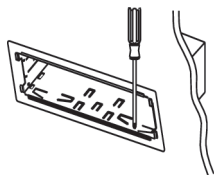

3. Зафиксируйте ключи с обеих сторон.

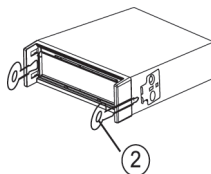

Существуют 2 метода установки: Стандартный монтаж на передней панели и установка с помощью кронштейнов.

ФРОНТАЛЬНЫЙ МОНТАЖ (МЕТОД 1)

1. Вставьте установочную раму.

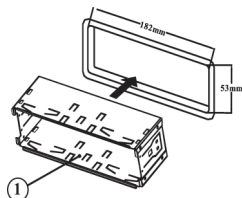

4. Для закрепления задней части аппарата используйте винт и металлическую скобу. Соответствующее отверстие с резьбой есть на задней стенке аппарата.

Чтобы извлечь устройство, потяните его на себя и извлеките из приборной панели.

ТЫЛОВОЙ МОНТАЖ (МЕТОД 2)

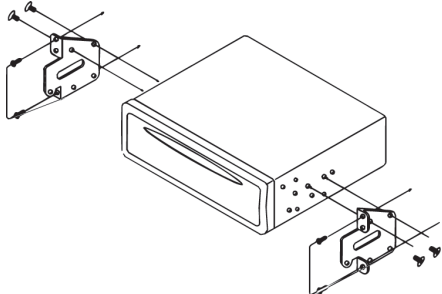

Данный способ монтажа используется для японских автомобилей. Способ монтажа зависит от типа автомобиля.

Примечания:

1. Убирайте мелкие детали подальше от детей.
2. Проводите монтаж только тем крепежом, который идет в комплекте.
3. Установка зависит от типа автомобиля и комплектующих. Для установки вам следует обратиться к квалифицированному техническому специалисту.

Выберите позицию, при которой винтовые отверстия кронштейнов, закрепленных в автомобиле, и винтовые отверстия приемника (отмеченные соответствующими буквами названия марки машины «Т» – Toyota или «N» – Nissan) совпадут, и закрепите проигрыватель при помощи 2-х винтов (5x5 мм) с каждой стороны.

Примечание:

Обрамление, монтажная рама и металлическая скоба не используются при этом методе установки.

СНЯТИЕ ПЕРЕДНЕЙ ПАНЕЛИ

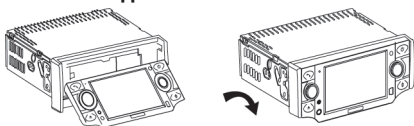

Убедитесь, что питание отключено, нажав кнопку , перед тем, как снять переднюю панель. Нажмите кнопку 4, затем потяните вперед и вверх за правый край и вытащите переднюю панель на себя.

УСТАНОВКА ПЕРЕДНЕЙ ПАНЕЛИ

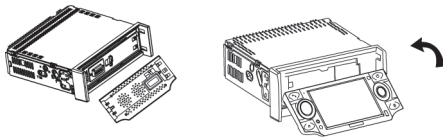

Сначала вставьте левый край передней панели в левую часть ресивера пока она не зафиксируется, затем вставьте правую часть передней панели в правую часть ресивера и толкните, пока она прочно не зафиксируется.

Внимание:

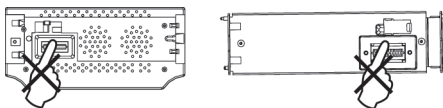

Не трогайте разъем на передней панели ресивера, т.к. это может повредить контакт или привести к сбоям в работе. Если на контактах вы увидите грязь или пыль, протрите чистой и сухой тканью.

ВОЗМОЖНЫЕ НЕПОЛАДКИ И СПОСОБЫ ИХ УСТРАНЕНИЯ

Неполадка	Причина/Способ устранения
Устройство не включается	Проверьте предохранитель в цепи питания аппарата и при необходимости замените его на новый рекомендованного типа
На дисплее ошибки, либо не работают кнопки	Нажмите кнопку RESET
Нет приема радиостанций	Проверьте антенну, убедитесь в исправности и правильности подключения антенны
Слабый прием радиостанций	Возможно, длина антенны недостаточна, убедитесь, что она полностью выдвинута. Если она сломана, замените ее на новую. Сигнал станции слишком слабый. Антенна плохо закреплена. Проверьте и убедитесь, что она хорошо закреплена в месте своего монтажа..
Диск не загружается в устройство	В устройстве уже есть другой диск
Мигает стерео индикатор	Точно настройте частоту Сигнал станции слабый. (Переведите в режим MONO)
Нет изображения	Проверьте правильность подключения провода стояночного тормоза.
Искажение изображения	Проверьте правильность выбора системы цветности (PAL/NTSC/SECAM). Диск загрязнен или испорчен.
Неправильный код региона	В режиме DVD дважды нажмите кнопку ■ на пульте ДУ, нажмите стрелки ◀/▶/▲/▼ и введите номер желаемого региона. Например, если страна – 1, нажимайте кнопки со стрелками и цифру 1 на пульте ДУ..
Станции нет в памяти аппарата	Нажмите кнопку с номером станции и удерживайте 3 секунды, чтобы ее сохранить. Например, если вы хотите сохранить частоту FM 88.10 под номером 1 в памяти аппарата, просто удерживайте кнопку 1 в течение 3 секунд, когда ваш радиоприемник настроен на частоту FM 88.10
Примечание: Если неполадка не устраняется, обратитесь в ближайший сервисный центр. Никогда не пытайтесь самостоятельно разобрать устройство.	

ТЕХНИЧЕСКИЕ ХАРАКТЕРИСТИКИ

ОБЩИЕ ХАРАКТЕРИСТИКИ

Напряжение питания	14.4 В постоянного тока (отрицательное заземление)
Сопrotивление нагрузки	4 Ом
Максимальная выходная мощность	50 Вт х 4
Пределы регулировки тембра	± 8 дБ (низкие частоты 100 Гц, высокие частоты 10 кГц)
Габаритные размеры	~ 192x188x73мм (ДxШxВ)
Вес	~ 1.75 кг
Диапазон рабочих температур	от 0°С до +40°С

DVD ПРОИГРЫВАТЕЛЬ

Воспроизводимые форматы	DVD/VCD/2.0/MP3/MP4(DIVX/CD/Picture-CD)
Система цвета	AUTO/PAL/ NTSC
Угол монтажа	0 +/- 30°
Частотный диапазон	20Гц – 20 кГц
Отношение сигнал/шум	85 дБ

РАДИОПРИЕМНИК

FM

Диапазон частот FM1, FM2, FM3	65 - 108 МГц
Промежуточная частота	10,7 МГц
Чувствительность не хуже	15 дБ (с/ш = 30дБ)
Разделение стерео каналов	30 дБ (1 кГц)

AM

Диапазон частот	522 - 1620 кГц
Промежуточная частота	450 кГц
Чувствительность не хуже	25 дБ (с/ш = 20дБ)

USB/SD/MMC

Тип USB порта	2.0
Максимальная емкость USB	2 ГБ
Максимальная емкость SD/MMC	2 ГБ

Примечание:

В соответствии с постоянным совершенствованием технических характеристик и дизайна, возможно внесение изменений без предварительного уведомления

Производитель: SUPRA TECHNOLOGIES LIMITED, 16/F., Winsome House, 73 Wyndham Street, Central, HK, China

СПИСОК СЕРВИСНЫХ ЦЕНТРОВ

Город	Название ЦС	Телефон (приемка)	Адрес
Абакан	Экран	(3902) 23-39-27	Пр-т Дружбы Народов, д. 29
Алматы	Технодом-Сервис	(3272) 588-544	ул. Утеген Батыра 73"Б"
Ангарск	Эксперт	(3951) 61-49-45	278 квартал, д. 2.
Арзамас	Техносервис	(83147) 307-40	ул. Кольцова д.4
Армавир	Форет	(86137) 3-36-96	ул. Халтурина д.107
Архангельск	Ремонт Телерадиоаппаратур	(8182) 20-80-31, 24-82-23.	пр.Троицкий, 128.
Астрахань	Тринитон	(8512) 35-19-09	ул. Моздокская, д. 25
Астрахань	Хайтек-Сервис	(8512) 631-776, 632-066	ул. Н.Островского 148а оф.202
Барнаул	Максимум	(3852) 33-66-08	ул. Смирнова, д. 73А
Барнаул	ООО "Диод"	(3852) 63-94-02	ул. Пролетарская, д. 113
Барнаул	Рембыттехника	(3852) 77-23-23, 35-77-44	пр. Калинина, 24-А
Брянск	Кремний-Маркетинг	(4832) 41-71-44	ул. Красноармейская, д.103
Валуйки	Мастер	(47236)-54584	ул. Новая, д.12/1
Великий Новгород	"ООО ТКТ"	(8162) 61-12-00	ул. Кочетова, дом 23-А
Владивосток	ВЛ-Сервис	(4232) 459-443, 459-465	ул. Карбышева, д. 4
Владимир	"Мастер Сервис"	(4922) 33-10-79	ул.Тракторная д.8
Владимир	Алькор	(4922) 34-86-60	ул. Чайковского, д. 40 А
Волгоград	Телерадиосервис	(8442) 70-64-45	ул. Тарашане, 55-37/4
Волгодонск	Гарант	(86392) 2-74-14	ул. Морская, д. 25
Воронеж	ВЭЛ-Сервис	(4732) 78-50-54	пр-т Труда, д. 39
Воронеж	ИП Клецова	(4732) 266-327; 772-772	пер.Серафимовича, д.32а; ул. Куколкина, д.29
Димитровград	"ЭлКом Сервис"	(84235) 2-86-59	ул. Октябрьская, д.63
Екатеринбург	БИГ	(343) 213-95-16	ул.Фронтových бригад, д.15, стр.9, оф.1
Екатеринбург	Соники	(343) 269-19-48, 269-29-48	ул. Степана Разина, дом 109, офис 100.
Екатеринбург	Экран	(343) 242-13-94	Красноуральская д. 25 (ТТЦ)
Иваново	ТР-Сервис	(4932) 30-06-05,41-09-61	ул.Пролетарская, д.44А,
Ижевск	ДС-Центр	(3412)43-16-62	ул.Карла Маркса, д.393
Ижевск	РИТ-Сервис	(3412) 430-752, 44-44-98, 43-07-52	ул. Максима Горького, д. 162
Иркутск	Евросервис	(3952) 51-15-24	ул. Лермонтова, д. 281
Иошкар-Ола	ИП Колесников А.Ю.	(8362) 63-02-25	ул.Советская, д. 150 (вход со двора)
Казань	Гарант-Сервис	(843) 518-09-99, 518-12-44	ул. Декабристов, д. 113
Казань	ООО "12 Вольт"	(843) 277-40-04/20	ул. Островского, д. 86
Калининград	Вега	(4012) 35-85-05	ул.Гагарина 41-45
Калуга	Калуга	(4842) 57-13-82	ул. Ленина, д. 96 а
Каменск-Уральский	Техноцентр-Сервис	(3439) 34-74-39	ул. Исетская, д.336
Кемерово	ООО "Балатон"	(3842) 54-19-01	ул. Гагарина, д. 150
Киров	"ТВКОМ"	(8332) 54-69-56	Октябрьский пр-кт, д. 116А
Киров	Интеррадиоприбор-Вятка	(8332) 36-36-66	ул. Большева, д. 11
Киров	Экран-Сервис	(8332) 54-21-56	ул. Некрасова д. 42
Кострома	АНТЭК	(4942) 22-05-12, 22-03-82	ул. Станкостроительная д.5 Б
Котлас	ИП Лопатин С.Л.	(81837) 26-314	пр-т Мира д. 21
Краснодар	"Мастер Маджестик"	(861) 268-55-81	ул. Кубанонабережная, д. 2
Краснодар	И.П. Новоженцев	(861) 224-93-48	Ростовское шоссе 22/4
Краснодар	ИП Ульянов В.А.	(861) 234-40-73	ул.Сормовская д.12
Краснодар	Фотон	(8612) 21-21-60	ул.Северная д. 94
Красноярск	КрасАлСервис	(3912) 77-29-81, 78-25-07	пер.Светлогорский, д.2
Красноярск	Синатра	(3912) 584-999	ул. Металлургов, д. 2в, строение 33
Курск	Первая Сервисная Компания	(4712) 51-45-75	ул. Садовая, д. 5
Липецк	ООО "Фолиум"	(4742) 34-07-13	ул. Космонавтов, д.8
Махачкала	Центр Сервис	(8722) 67-64-88	ул. Нурадилова 52
Москва	ДЕЛТА-Сервис	(499) 739-39-90	Ул. Лобачевского 94
Набережные Челны	ТриО	(8552) 36-50-20, 36-45-90	ул.40 лет Победы д.67А, к-с 52/11А
Нижний Новгород	ИП Серебряков Д.Е.	(8312)40-91-92	пл.Комсомольская, д. 2/1
Нижний Новгород	Электроника	(831) 436-75-04, 436-63-71	ул. Максима Горького, д. 250

Новокузнецк	"Сибинтех ТК"	(3843) 33-07-35	ул.Бугарева, д.19
Новокузнецк	МСВ	(3843) 45-44-47, 46-94-00	пр. Кузнецкстроевский 44-40
Новомосковск	Ультра	(48762) 6-95-20	ул. Садовского, д. 36
Новосибирск	РАШ	(383) 201-05-31	Красный проспект, д. 56
Новосибирск	Сибирский Сервис	(383) 355-55-60, 292-47-12	ул. Котовского, д. 10/1
Омск	Домотехника-сервис	(3812) 36-74-01 г.Ишим (34551) 7-46-31	ул. Лермонтова -194 ; г.Ишим, ул.Карасульская д.183
Орёл	Феникс Электроникс	(4862) 40-86-81, 40-86-82	ул. 8 Марта, д. 25
Оренбург	ООО "ТИКО-сервис"	(3532) 77-67-64	ул. Комсомольская д.16
Оренбург	Эль-Сервис	(3532) 99-48-87 сарый тел.332-688	460065 ул. Пролетарская, д. 208
Орск	Аста-Сервис	(3537) 213-666	ул. Краматорская, д. 50
Пенза	ИП Жиганов	(8412) 564-507	ул. Советская 2
Пенза	Телесервис	(8412) 64-04-45, 49-24-25	ул. Мирская, д. 17
Пермь	РТВ-Сервис	(342) 220-08-48	ул. Мира, д.55
Пермь	Сатурн-Р	(342) 290-500, 290-512	ул. Карпинского, д. 27
Пятигорск	ИП Сериков	(8793) 36-59-86	Ул. Совхозная, д. 85, территория р-к "Бетта"
Ростов-на-Дону	Галактика	(863) 236-12-69	ул. Мадояна, д. 60
Ростов-на-Дону	ООО "Поиск-Сервис"	(863) 255-20-17/18/19	ул. 50 лет Ростсельмаша, д. 1
Ростов-на-Дону	Теле Дон Сервис	(863) 247-14-41	ул. Черепихина, д. 228
Рязань	Техсервис	(4912) 21-02-19	ул. Новая д. 51-Г
Рязань	Турист	(4912) 76-01-56, 75-27-07, 75-75-13, 92-14-44	ул. Чкалова, д. 38
Самара	Орбита-Сервис	(846) 262-62-62	ул. Мориса Тореза, д. 137
Самара	Экспресс-Сервис	(846) 228-72-18	ул. XXII Партсъезда, д. 52
Санкт-Петербург	Аманит	(812) 766-14-38, 703-55-24	ул.Мгинская, д.7; Лиговский пр., д.173.(CAR)
Санкт-Петербург	ООО"Партия-Сервис-Балтик"	(812) 374-21-16 (17)	ул. Варшавская, д. 51, кор. 1
Саратов	Архипелаг-Сервис	(8452) 27-22-68, 52-37-74	ул. Московская, д.134/146
Саратов	ЭЛ-Сервис	(8452) 48-61-62	Волочаевский проезд, д. 3
Ставрополь	Вектор Юг	(8652) 260-810	ул. Коста Хетагурова д. 9
Ставрополь	Дельта-трейд	(8652) 94-33-00	Шлаковский р-н, с.Татарка ул.Ленина 1/2 индекс 356230
Ставрополь	ИП Плотников	(8652) 55-17-48	ул. Пирогова д.37 офис 11
Ставрополь	Техно-Сервис	(8652) 39-55-30	пр-т Кулакова, д. 24
Сызрань	Квант	(8464) 99-00-59	Ульяновское шоссе, д. 5.
Таганрог	"ТРЦ-Вега"	(8634) 65-10-58	ул. Дзержинского, д. 193
Тамбов	Вега	(4752) 73-94-01	ул.Кивидзе, д. 69
Тверь	Виват сервис	(4822) 42-70-95	Б-р Ногина, д. 7
Тверь	Электроникс	(4822) 35-35-30	ул. Циммервальдская, д. 24
Тольятти	Жигули-Гарант	(8482) 20-32-42	ул.Кулибина, д.6а, оф.15
Тольятти	Фокус	(8482) 40-17-28, 33-86-17, 51-55-44	ул. Карла Маркса 53; ул Свердлова 13/16; ул. Дзержинского 68а.
Тула	ИП Крылов И.Ю.	(4872) 355-399.	ул.Н.Руднева д.28
Тюмень	Пульсар	(3452) 20-82-65; 28-08-56; 24-55-80	ул.Республики,д.169, ул. Первомайская, д.6
Улан-Удэ	Славия-Тех	(3012) 41-50-43; 23-54-42	ул. Геологическая, д. 17
Улан-Удэ	ЮФФА	нет	ул.Жердева, д.138
Ульяновск	ИП Карпова Т.П.	(8422) 74-00-34	пр-кт Созидателей, д. 35, " Автотеатр"
Ульяновск	Мастер Про	(8422) 36-55-81	ул. Автозаводская д. 36
Уфа	БашТелеРадиоСервис	(347) 252-46-97, 252-13-57	пр. Салавата Юлаева, 59; пр. Октября, 25; ул. Гафури, 4;
Уфа	Форте ВД	(347) 255-90-99	ул. Степана Кувыкина д.18
Хабаровск	Контур	(4212) 75-21-37 (136)	ул. Ким Ю Чена, д. 43
Чебоксары	ВТИ-Сервис Северо-Запад	(8352) 41-03-73, 41-03-55	пр-т М.Горького 32/25
Челябинск	Найф	(351) 2-608-778	ул. Татьянической, д. 13
Челябинск	ЭЛЕКТРО-Н	(351) 264-00-84, 741-01-51	пр. Победы, д. 302
Чита	Архимед	(3022) 36-47-01	г.Чита, ул. Анохина, д. 10
Чита	Славянский-Электроник	(3022) 32-55-22	ул. Ингодинская, д. 35
Шарыпово	Анкор-Мастер	(39153) 2-68-31	2 микрорайон, д.1, офис 136
Якутск	ИП Волков	(4112) 335-157	ул.Октябрьская, д.1/1 т.335157
Ярославль	ВИРТ	(4852) 58-22-11, 58-12-74	ул. Свободы, д. 91