

4-way Speaker (XS-F6948R) 3-way Speaker (XS-F6938R)

Instructions
Инструкции
Інструкції

XS-F6948R
XS-F6938R

©2008 Sony Corporation Printed in Thailand

**4-полосный динамик (XS-F6948R)
3-полосный динамик (XS-F6938R)**

Сделано во Таиланде

Изготовитель: Сони Корпорейшн
Адрес: 1-7-1 Конан, Минато-ку,
Токио 108-0075, Япония

**Dimensions
Размеры
Розміри**

Unit: mm
Единицы: мм
Одиниці: мм

XS-F6948R

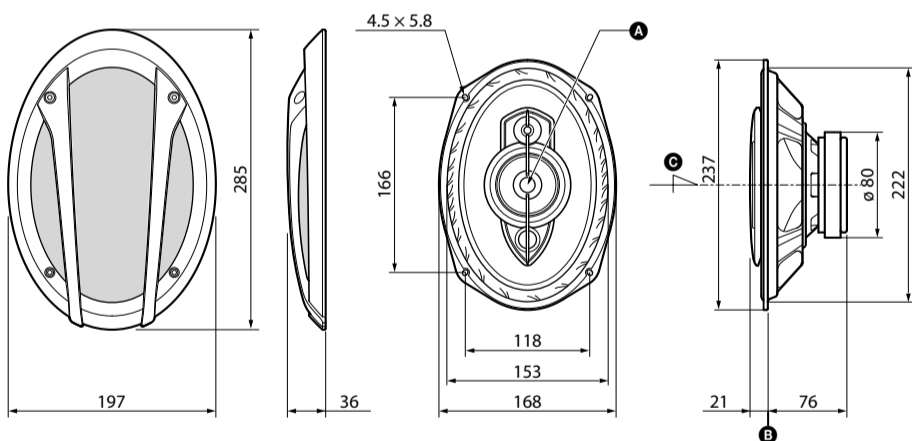

XS-F6938R

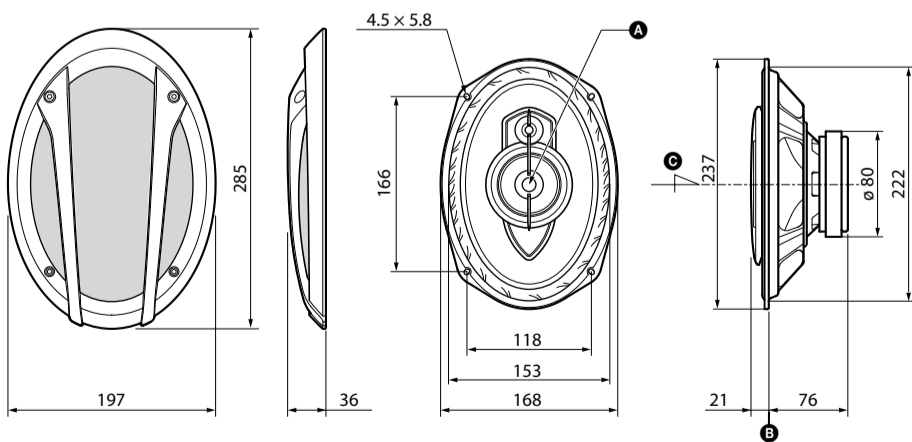

A
Reference Point
Опорная точка
Опорна точка

B
Reference Plane
Опорная плоскость
Опорна площина

C
Reference Axis
Опорная ось
Опорна вісь

Specifications

XS-F6948R
Speaker
Coaxial 4-way:
Woofers 16 x 24 cm cone type
Midrange 6.6 cm cone type
Tweeter 2.5 cm balanced dome type
Super tweeter 1.8 cm dome type
Short-term Maximum power*1 400 W*2
Rated power 80 W*2
Rated impedance 4 Ω
Output sound pressure level 90±2 dB (1 W, 1 m)*2
Effective frequency range 40 – 25,000 Hz*2
Mass Approx. 1,080 g per speaker
Supplied accessories Parts for installation

XS-F6938R
Speaker
Coaxial 3-way:
Woofers 16 x 24 cm cone type
Midrange 6.6 cm cone type
Tweeter 2.5 cm balanced dome type
Short-term Maximum power*1 350 W*2
Rated power 80 W*2
Rated impedance 4 Ω
Output sound pressure level 90±2 dB (1 W, 1 m)*2
Effective frequency range 40 – 25,000 Hz*2
Mass Approx. 1,080 g per speaker
Supplied accessories Parts for installation

Design and specifications are subject to change without notice.

*1 "Short-term Maximum power" may also be referred to as "Peak Power".
*2 Testing Condition : IEC 06268-5 (2003-05)

Технические характеристики

XS-F6948R
Динамик
Коаксиальная 4-полосная система:
Низкочастотный 16 x 24 см, конического типа
Среднечастотный 6,6 см, конического типа
Высокочастотный 2,5 см, сбалансированный, купольного типа
Сверхвысокочастотный 1,8 см, купольного типа
Кратковременная максимальная мощность*1 400 Вт*2
Номинальная мощность 80 Вт*2
Номинальное сопротивление 4 Ом
Уровень выходного звукового давления 90±2 дБ (1 Вт, 1 м)*2
Рабочий диапазон частот 40 – 25000 Гц*2
Масса Прибл. 1080 грамм
Входящие в комплект принадлежности Детали для установки

XS-F6938R
Динамик
Коаксиальная 3-полосная система:
Низкочастотный 16 x 24 см, конического типа
Среднечастотный 6,6 см, конического типа
Высокочастотный 2,5 см, сбалансированный, купольного типа
Кратковременная максимальная мощность*1 350 Вт*2
Номинальная мощность 80 Вт*2
Номинальное сопротивление 4 Ом
Уровень выходного звукового давления 90±2 дБ (1 Вт, 1 м)*2
Рабочий диапазон частот 40 – 25000 Гц*2
Масса Прибл. 1080 грамм
Входящие в комплект принадлежности Детали для установки

Конструкция и технические характеристики могут быть изменены без уведомления.

*1 "Кратковременная максимальная мощность" также может называться термином "Пиковая мощность".
*2 Условие испытания: IEC 06268-5 (2003-05)

Технічні характеристики

XS-F6948R
Динаміки
Коаксіальна 4-канальна система:
Низькочастотний динамік 16 x 24 см, конічного типу
Середньочастотний динамік 6,6 см, конічного типу
Високочастотний динамік 2,5 см, конусний тип
Надвисокочастотний динамік 1,8 см, конусний тип
Максимальна короткочасна потужність*1 400 Вт*2
Номинальна потужність 80 Вт*2
Номинальний імпеданс 4 Ω
Рівень тиску вихідного звуку 90±2 дБ (1 Вт, 1 м)*2
Ефективний діапазон частот 40 – 25000 Гц*2
Вага приблизно 1080 г кожний динамік
Додаткове обладнання Обладнання для монтажу

XS-F6938R
Динаміки
Коаксіальна 3-канальна система:
Низькочастотний динамік 16 x 24 см, конічного типу
Середньочастотний динамік 6,6 см, конічного типу
Високочастотний динамік 2,5 см, конусний тип
Максимальна короткочасна потужність*1 350 Вт*2
Номинальна потужність 80 Вт*2
Номинальний імпеданс 4 Ω
Рівень тиску вихідного звуку 90±2 дБ (1 Вт, 1 м)*2
Ефективний діапазон частот 40 – 25000 Гц*2
Вага приблизно 1080 г кожний динамік
Додаткове обладнання Обладнання для монтажу

Конструкция та технічні характеристики можуть бути змінені без попередження.

*1 Інше визначення «Максимальна короткочасна потужність» - «Пікова потужність».
*2 Умови проведення випробувань: IEC 06268-5 (2003-05)

Precautions

- Do not continuously use the speaker system beyond the peak power handling capacity.
- Keep recorded tapes, watches, and personal credit cards using magnetic coding away from the speaker system to protect them from damage caused by the magnets in the speakers.

If you cannot find an appropriate mounting location, consult your car dealer or your nearest Sony dealer before mounting.

Меры предосторожности

- Не допускайте продолжительной подачи на акустическую систему нагрузки, превышающей ее пиковую мощность.
- Не держите вблизи от акустических систем магнитные ленты с записью, часы или кредитные карточки с магнитным кодом во избежание их повреждения под воздействием магнитов, имеющихся в громкоговорителях.

Если Вы не можете самостоятельно найти подходящее место для установки акустических систем, обратитесь за советом в ближайшую автомобильную мастерскую или к ближайшему дилеру фирмы Sony.

Заходи безпеки

- Не допускайте тривалого подання на акустичну систему навантаження, яке перевищує її пікову потужність.
- Зберігайте записані касети, годинники та особисті кредитні картки з магнітним кодуванням подалі від акустичної системи, щоб захистити їх від розмагнічування.

Якщо знайти належне місце для встановлення не вдається, зверніться спершу до дилера, в якого придбано автомобіль, або до найближчого дилера компанії Sony.

Disposal of Old Electrical & Electronic Equipment (Applicable in the European Union and other European countries with separate collection systems)

This symbol on the product or on its packaging indicates that this product shall not be treated as household waste. Instead it shall be handed over to the applicable collection point for the recycling of electrical and electronic equipment. By ensuring this product is disposed of correctly, you will help prevent potential negative consequences for the environment and human health, which could otherwise be caused by inappropriate waste handling of this product. The recycling of materials will help to conserve natural resources. For more detailed information about recycling of this product, please contact your local Civic Office, your household waste disposal service or the shop where you purchased the product.

Утилізація електричного та електронного обладнання (директива застосовується в країнах Євросоюзу та інших європейських країнах, де діють системи роз'їдання збору відходів)

Переробка старого електричного та електронного обладнання (діє у межах країн Європейського Союзу та інших країн Європи з окремими системами збору)

Дата виготовлення пристрою

Той же номер, що і серійний номер пристрою, вказаний на наклейці зі штрих-кодом на картонній упаковці.
Щоб дізнатися дату виготовлення, див. символи «P/D» на наклейці зі штрих-кодом на картонній упаковці.

P/D: XX XXXX
1 2

- Місяць виготовлення
 - Рік виготовлення
- A-0, B-1, C-2, D-3, E-4, F-5, G-6, H-7, I-8, J-9

Mounting / Монтаж / Встановлення

Before mounting

A depth of at least 76 mm is required for flush mounting. Measure the depth of the area where you are to mount the speaker, and ensure that the speaker is not obstructing any other components of the car. Keep the followings in mind when choosing a mounting location:

- Make sure that nothing is obstructing around the mounting location of or the rear tray where you are to mount the speaker.
 - A hole for mounting may already be cut out of the inner panel of or the rear tray. In this case, you need to modify the board only.
 - If you are to mount this speaker system in the rear tray, make sure that the speaker terminals, frame or magnet do not touch any inner parts of the car, such as the torsion bar springs (when you open or close the trunk lid), etc.
- Also make sure that the speaker grille does not touch any inner fittings, such as seat belts, head rests, center brake lights, inner covers of the rear wipers, curtains or air purifiers, etc.

Перед монтажом

Для установки заподлицо глубина в месте монтажа должна составлять не менее 76 мм. Измерьте глубину в том месте, где предполагается смонтировать громкоговоритель, и убедитесь, что он не мешает другим деталям в автомобиле. Учитывайте следующее при выборе места монтажа.

- Проверьте, чтобы ничто не мешало установке громкоговорителя в месте монтажа на полке за задними сиденьями.
 - Отверстие для монтажа, возможно, уже имеется на внутренней панели полки за задними сиденьями. В этом случае необходимо видоизменить только наружное покрытие.
 - Если требуется смонтировать этот громкоговоритель на полке за задними сиденьями, проверьте, чтобы разъемы громкоговорителя, корпус или магнит не соприкасались с внутренними деталями автомобиля, например с торсионными пружинами (при открытии или закрытии крышки багажника) и т.д.
- Кроме того, проверьте, чтобы решетка громкоговорителя не соприкасалась с деталями внутри салона, например с ремнями безопасности, подголовниками, стоп-сигналом, внутренними крышками задних стеклоочистителей, шторками или воздухоочистителями и т.д.

Parts list / Комплекующие детали / Складники

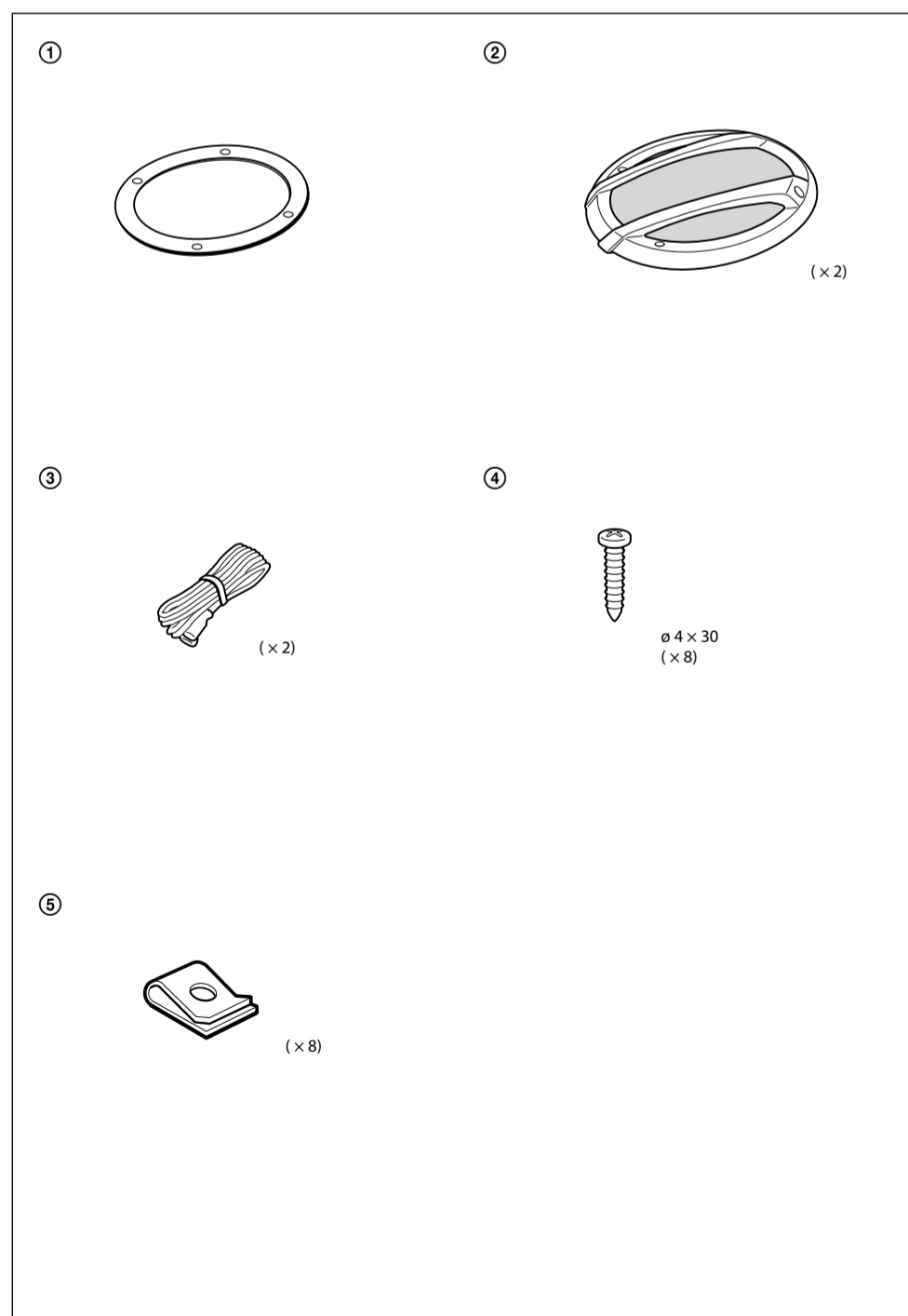

Перед встановленням

Для прихованого встановлення глибина в місці встановлення повинна бути не менше 76 мм. Виміряйте глибину в тому місці, де потрібно встановити динамік, і переконайтеся, що динамік не заважає жодним іншим деталям автомобіля. Вибираючи місце встановлення, пам'ятайте про таке:

- Переконайтеся, що нічого не заважає встановленню динаміка у задньому лотку.
 - Можливо, отвір для монтажу вже існує на внутрішній панелі заднього лотка. У такому разі вам потрібно видозмінити лише панель.
 - Якщо потрібно вмонтувати цю акустичну систему в задній лоток, переконайтеся, що контакти динаміка, корпус або магніт не торкаються будь-яких внутрішніх деталей автомобіля, наприклад торсійних валів (під час відкриття або закривання кришки багажника) тощо.
- Переконайтеся також, що решітка динаміка не торкається жодного внутрішнього обладнання, зокрема ременів безпеки, підголовників, корпусу стоп-сигналів, внутрішньої поверхні задніх склоочисників, завісок або системи очищення повітря тощо.

Mounting from the car interior / Монтаж в салоне автомобіля / Встановлення у салоні автомобіля

DOOR (FRONT / REAR) / ДВЕРЬ (ПЕРЕДНЯЯ / ЗАДНЯЯ) / ДВЕРЦЯТА АВТОМОБІЛЯ (ПЕРЕДНІ / ЗАДНІ)

1

Mark the 4 bolt holes and make them 3.3 mm*¹ in diameter. Разметьте и просверлите 4 отверстия для винтов. Диаметр отверстий: 3,3 мм*¹. Позначте та просвердліть 4 отвори для гвинтів діаметром 3,3 мм*¹.

- *¹ When using ⑤ : ø 5 mm
- *¹ При использовании ⑤ : ø 5 мм
- *¹ При використанні ⑤ : ø 5 мм

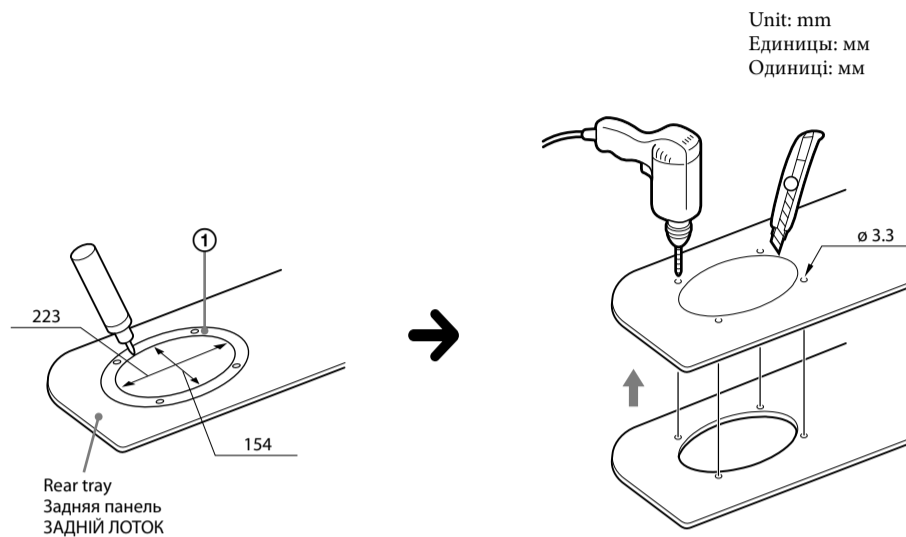

2

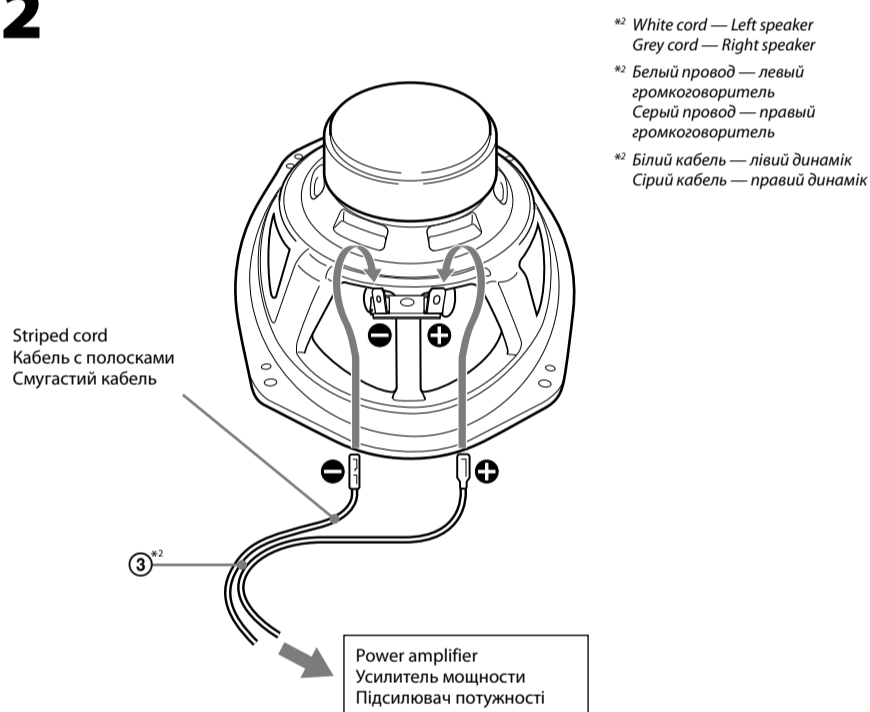

3

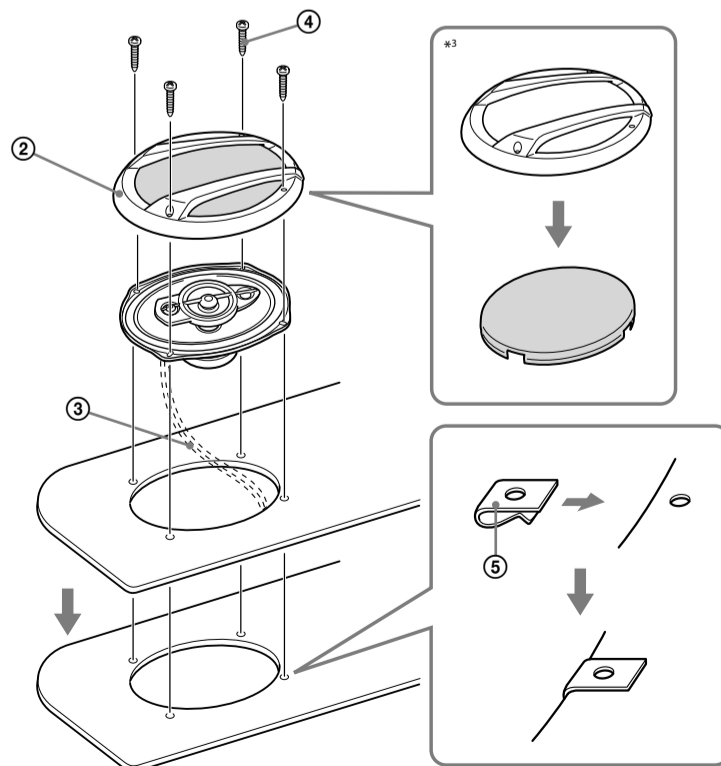

- *³ The speaker grille can be mounted without the grille net.
- *³ При необходимости решетку громкоговорителя можно установить без сетки.
- *³ Якщо вам це до вподоби, решітку динаміка можна встановити без захисної сітки.