

MAX-DG53
MAX-DG54

ДАННЫЙ ПРИБОР ИЗГОТОВЛЕН В:

Производитель: «Самсунг Электроникс Чуижоу Ко., Лтд.», Ченд-жанг Таун, Хуижоу Сити, Гуангдонг Провинс, Китай
Импортер: ООО «Самсунг Электроникс Рус Компани», 125009, Россия, Москва, Б. Гнезниковский переулок, 1, стр.2.



**Подлежит использованию по назначению
в нормальных условиях
Срок службы: 7 лет**

**Если у вас есть предложения или вопросы, касающиеся изделий
корпорации Samsung, свяжитесь с
информационным центром Samsung.**

**8-800-200-0400
www.samsung.ru**

Правильная утилизация данного устройства (Утилизация электрического и электронного оборудования)

(Применяется в странах Европейского Союза и других странах Европы, в которых существует система разделения отходов)

Данная маркировка, имеющаяся на изделии или указанная в руководстве, указывает на то, что по истечении срока службы устройство не следует выбрасывать с другим бытовым мусором. Чтобы предотвратить возможное вредное воздействие на окружающую среду или здоровье человека от неконтролируемой утилизации отходов, отделите его от другого вида отходов для соответствующей переработки и повторного использования в качестве сырья.

Пользователю следует обратиться к продавцу в место приобретения изделия или в местные органы управления для уточнения места и способа безопасной для окружающей среды утилизации.

Корпоративным пользователям следует обратиться к поставщику и уточнить условия договора о покупке. Данное изделие не следует утилизировать вместе с другими производственными отходами.



АН68-02163Р

КОМПАКТНАЯ МИНИ-СИСТЕМА НА 3 DVD-ДИСКА С USB-ПОРТОМ

ВОСПРОИЗВЕДЕНИЕ DVD-, CD-, MP3-CD-, CD-R-, CD-RW-ДИСКОВ

Руководство пользователя

Откройте новые ВОЗМОЖНОСТИ

Благодарим вас за приобретение изделия Samsung. Для получения более полного обслуживания зарегистрируйте ваше изделие на веб-сайте

www.samsung.com/global/register



Предупреждения по технике безопасности



Предостережения



ОСТОРОЖНО!
ОПАСНОСТЬ ПОРАЖЕНИЯ
ЭЛЕКТРИЧЕСКИМ ТОКОМ!
НЕ ОТКРЫВАТЬ!



ВО ИЗБЕЖАНИЕ ПОРАЖЕНИЯ ЭЛЕКТРИЧЕСКИМ ТОКОМ НЕ СНИМАЙТЕ ЗАДНЮЮ ПАНЕЛЬ. В ИЗДЕЛИИ НЕТ ДЕТАЛЕЙ, КОТОРЫЕ ПОЛЬЗОВАТЕЛЬ МОЖЕТ ЗАМЕНИТЬ ИЛИ ОТРЕМОНТИРОВАТЬ САМОСТОЯТЕЛЬНО. СО ВСЕМИ ВОПРОСАМИ ОБРАЩАЙТЕСЬ К КВАЛИФИЦИРОВАННОМУ ПЕРСОНАЛУ.

-  Данный значок указывает на наличие внутри изделия опасного напряжения, которое представляет угрозу поражения электрическим током или получения травмы.
-  Данный значок указывает на то, что в сопутствующей документации содержатся важные рекомендации об изделии.

ЛАЗЕРНОЕ ИЗДЕЛИЕ КЛАССА 1

Данный проигрыватель компакт-дисков является лазерным изделием класса 1.

Использование органов регулировки или выполнение процедур, не описанных в данном Руководстве может привести к опасному облучению лазером

ЛАЗЕРНОЕ ИЗДЕЛИЕ КЛАССА 1

ВНИМАНИЕ - НЕВИДИМОЕ ЛАЗЕРНОЕ ИЗЛУЧЕНИЕ. ПРИ СНЯТИИ КОЖУХА И ОТКЛЮЧЕНИИ БЛОКИРОВЧНЫХ КОНТАКТОВ ИЗБЕГАЙТЕ ПОПАДАНИЯ ПОД ЛУЧ ЛАЗЕРА

ПРЕДУПРЕЖДЕНИЕ: Во избежание пожара или поражения электрическим током не допускайте попадания данного изделия под дождь или в условия высокой влажности.

ВНИМАНИЕ

- Аппарат не следует подвергать воздействию жидкостей, на него не стоит сеавить предметы, заполненные жидкостью, например вазы.
- Сетевая вилка используется в качестве устройства для отсоединения от сети питания. Она должна все время находиться в легкодоступном месте.



"Настоящий продукт маркирован знаком соответствия на основании сертификата соответствия, выданного органом по сертификации-Ростест-Москва"

КОМПЛЕКТ ПОСТАВКИ

Проверьте наличие показанных ниже аксессуаров.

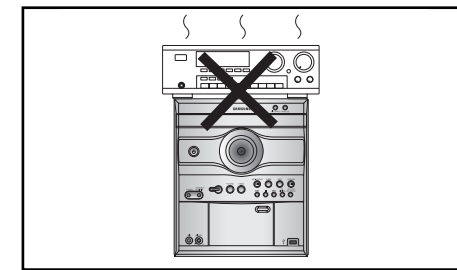
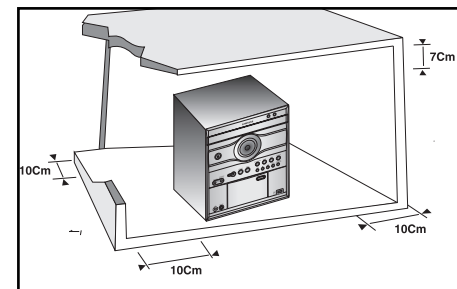

Убедитесь, что система электропитания в вашем доме соответствует маркировке, расположенной на задней панели вашего проигрывателя. Установите проигрыватель горизонтально на подходящей для этого поверхности так, чтобы вокруг осталось свободное пространство достаточное для вентиляции (7-10 сантиметров). Убедитесь, что вентиляционные отверстия ни чем не закрыты. Ничего не устанавливайте на верхнюю панель проигрывателя. Не ставьте проигрыватель на усилители или другое оборудование, которое может нагреваться. Перед перемещением проигрывателя убедитесь, что лоток диска пуст. Проигрыватель разработан для продолжительного использования. При выключении DVD-проигрывателя в режим ожидания подача электропитания не прекращается. Для полного отключения проигрывателя от электросети, вытащите вилку из электрической розетки, особенно если вы планируете не использовать устройство долгое время.

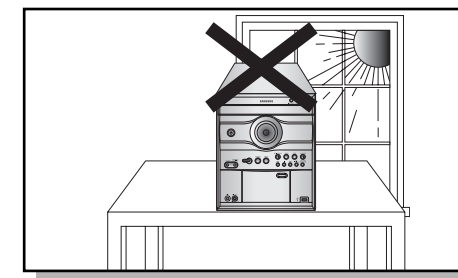
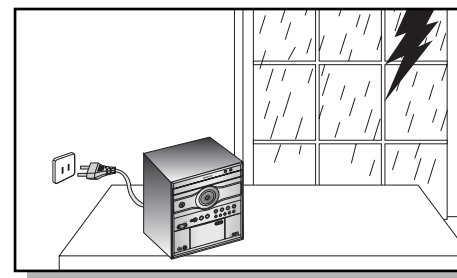

Во время грозы вынимайте вилку из электрической розетки. При молниях скачки напряжения могут повредить устройство.

Не подвергайте устройство воздействию прямого солнечного света или источников тепла. Это может привести к перегреву устройства и его выходу из строя.

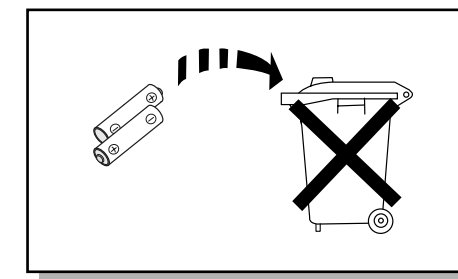
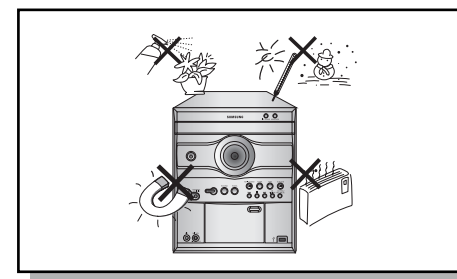

Берегите проигрыватель от воздействия влаги (например, вазы), чрезмерного нагревания, а также от оборудования, генерирующего сильные магнитные или электрические поля (например, динамики). В случае сбоев в работе проигрывателя отключите шнур электропитания от электросети. Ваш проигрыватель не предназначен для промышленного применения. Используйте прибор исключительно в личных целях. Хранение дисков или проигрывателя при низкой температуре может привести к образованию конденсата. После транспортировки проигрывателя в зимнее время, дайте устройству нагреться до комнатной температуры около двух часов перед его использованием.

Батареи, используемые в настоящем устройстве, содержат вредные для окружающей среды химические вещества. Не допускайте попадания батарей в бытовой мусор.

Функции

● Проигрывание дисков разных форматов, FM-радиоприемник

Система MAX-DG53/DG54 сочетает в одном устройстве удобство проигрывания дисков разных форматов (включая форматы DVD, CD, MP3-CD, CD-R, CD-RW, DivX, JPEG и DVD-R/RW) с полноценным FM-радиоприемником, USB-портом.

● Функция сохранения телевизионного экрана

Система MAX-DG53/DG54 автоматически увеличивает и уменьшает яркость телевизионного экрана после трех минут нахождения в режиме останова.

Через 20 минут нахождения в режиме сохранения телевизионного экрана система MAX-DG53/DG54 автоматически переходит в режим энергосбережения.

● Функция энергосбережения

Система MAX-DG53/DG54 автоматически отключается после 20 минут ожидания в режиме останова (только для USB и DVD)..



Благодаря технологии звука Dolby Digital surround и видеокompрессии MPEG-2 диски формата **DVD (Digital Versatile Disc)** обеспечивают звучание и изображение фантастического качества. Теперь вы можете насладиться реалистичными эффектами у себя дома, как если бы вы посетили кинотеатр или концертный зал.



DVD-проигрыватели и DVD-диски кодируются для использования в определенных регионах. Для воспроизведения дисков необходимо чтобы региональные коды совпадали. Диск не будет воспроизведен, если коды не совпадут. Региональный номер вашего проигрывателя находится на его задней панели. Ваш DVD-проигрыватель сможет проигрывать только диски, маркированные соответствующими региональными кодами.

Защита от копирования

- Многие DVD-диски защищены от копирования. В связи с этим ваш DVD-проигрыватель следует подключать непосредственно к телевизору, а не к видеоманитовону. При подключении к видеоманитовону, защищенные от копирования DVD-диски будут воспроизводиться с искаженным изображением.
- Этот прибор содержит технологию защиты авторских прав, которая защищена формулой изобретения на способ некоторых патентов США, а также другими правами на интеллектуальную собственность корпорации Macrovision и других владельцев авторских прав. Использование этой технологии защиты авторских должно быть одобрено корпорацией Macrovision. Без особого на то разрешения корпорации Macrovision, использование технологии допускается только для домашнего или другого ограниченного просмотра. Модификация или разбор устройства запрещены.

Содержание

● ПОДГОТОВКА	
Предупреждения по технике безопасности.....	1
Предостережения.....	2
Функции.....	3
Описание.....	5
● ПОДКЛЮЧЕНИЯ	
Подключение динамиков.....	9
Подключение видеовыхода системык телевизору.....	10
Функция построчной (прогрессивной) развертки P.SCAN.....	11
Подключение внешних устройств.....	12
Подключение FM-антенны.....	13
Настройка часов.....	14
Проверка оставшегося времени.....	15
● РЕЖИМЫ РАБОТЫ	
Воспроизведение дисков.....	16
Воспроизведение компакт-дисков с файлами формата MP3 и WMA.....	17
Воспроизведение файлов JPEG.....	18
Воспроизведение файлов формата DivX.....	19
Воспроизведение медиафайлов с USB-накопителей.....	21
Отображение информации о диске.....	23
Ускоренное или замедленное воспроизведение.....	24
Пропуск сцен и песен.....	25
Функция выбора угла просмотра.....	26
Повторное воспроизведение.....	27
Повторное воспроизведение фрагмента (от А до В).....	28
Функция масштабирования.....	29
Выбор языка звуковой дорожки и субтитров.....	30
Перемещение к определенной сцене или песне.....	31
Использование меню диска.....	32
Использование меню композиции.....	33
● НАСТРОЙКИ	
Установить язык.....	34
Настройка формата экрана телевизора.....	35
Настройка родительского контроля (уровня оценок).....	37
Установка пароля.....	38
Настройка функции DRC (Dynamic Range Compression).....	39
Настройка синхронизации аудио- и видеосигнала.....	40
● РАБОТА В РЕЖИМЕ РАДИО	
О вещании с использованием системы RDS.....	41
ИндикацияPTY(тип программы) и функцияPTY-ПОИСК.....	42
Прослушивание радио.....	43
Предварительная настройка радиостанций.....	44
● Кассетная дека	
Прослушивание кассеты.....	45
Запись радиопрограмм.....	46
Запись с компакт-диска.....	47
● ПРОЧЕЕ	
Функция записи с компакт-диска.....	49
Таймер.....	50
Отмена функции таймера.....	51
Функция Power Sound/Power Bass/Party.....	52
Функция звукового режима DSP/EQ.....	53
Функции таймера отключения и функция отключения звука.....	54
Функция ДЕМО/Функция ПОДСВЕТКА/Функция ECO.....	55
Подключение наушников и микрофона.....	56
Меры предосторожности при обращении с компакт-дисками.....	57
Перед обращением в сервисный центр.....	58
Примечания к компакт-дискам.....	60
Используемые термины.....	61
характеристики.....	62

Описание

—Передняя панель—

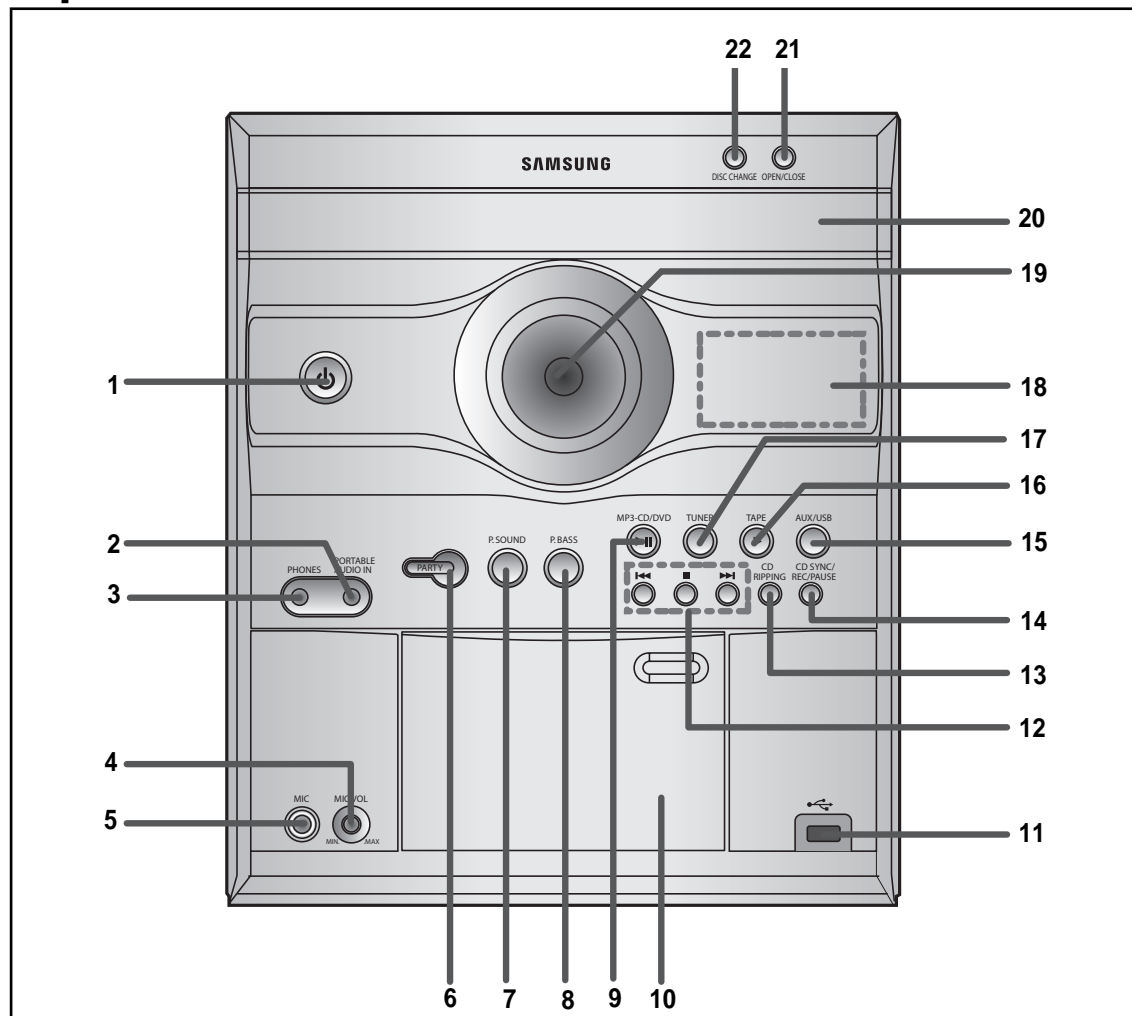

- | | |
|---|--|
| 1. РЕЖИМ ОЖИДАНИЯ/ ВКЛЮЧЕНИЕ | 14. CD SYNC/REC/PAUSE |
| 2. ПЕРЕНОСНОЙ АУДИОВХОД | 15. AUX/USB |
| 3. ГНЕЗДО ДЛЯ ПОДКЛЮЧЕНИЯ НАУШНИКОВ | 16. КАССЕТА |
| 4. ЧУВСТВИТЕЛЬНОСТЬ МИКРОФОНА | 17. FM-ТЮНЕР |
| 5. МИКРОФОН | 18. ДИСПЛЕЙ |
| 6. ВЕЧЕРИНКА | 19. РЕГУЛИРОВКА ГРОМКОСТИ |
| 7. МОЩНЫЙ ЗВУК | 20. ОТСЕК КОМПАКТ-ДИСКОВ |
| 8. МОЩНЫЕ БАСЫ | 21. ОТКРЫТЬ/ЗАКРЫТЬ ОТСЕК КОМПАКТ-ДИСКОВ |
| 9. MP3-CD/DVD | 22. СМЕНА КОМПАКТ-ДИСКА |
| 10. КАССЕТНАЯ ДЕКА | |
| 11. USB-разъем | |
| 12. КНОПКИ ПОИСКА, КНОПКА РЕЖИМА НАСТРОЙКИ НА ЧАСТОТУ ИЛИ ОСТАНОВА. | |
| 13. КОПИРОВАНИЕ ДИСКОВ | |

—Задняя панель.—

MAX-DG53

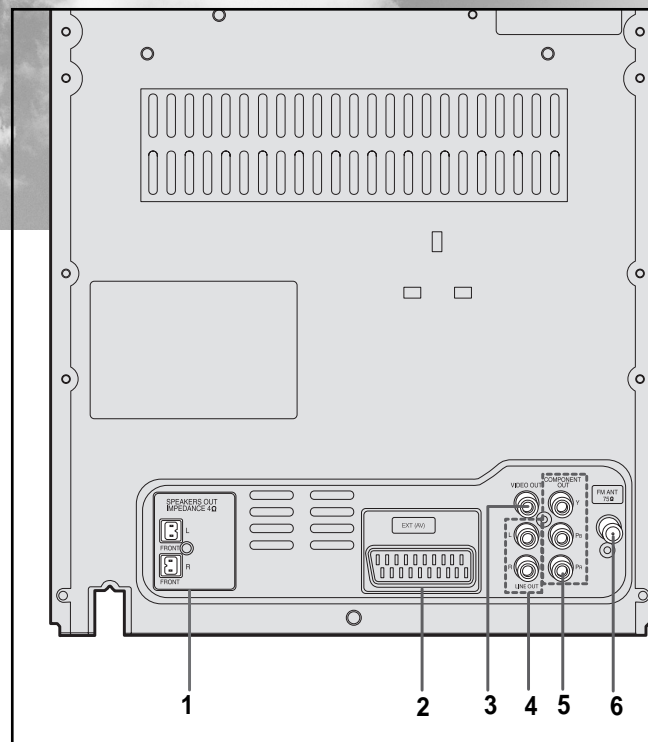

1. Гнезда для подключения громкоговорителей
2. Разъем SCART
3. Разъем видеовыхода
Подключите гнездо видеовхода (VIDEO IN) на телевизоре к разъему VIDEO OUT.
4. ЛИНЕЙНЫЙ ВЫХОД
5. Разъемы компонентного видеовыхода
Подключите гнезда компонентного видеовхода на телевизоре к этим гнездам.
6. Гнездо для подключения FM-антенны

MAX-DG54

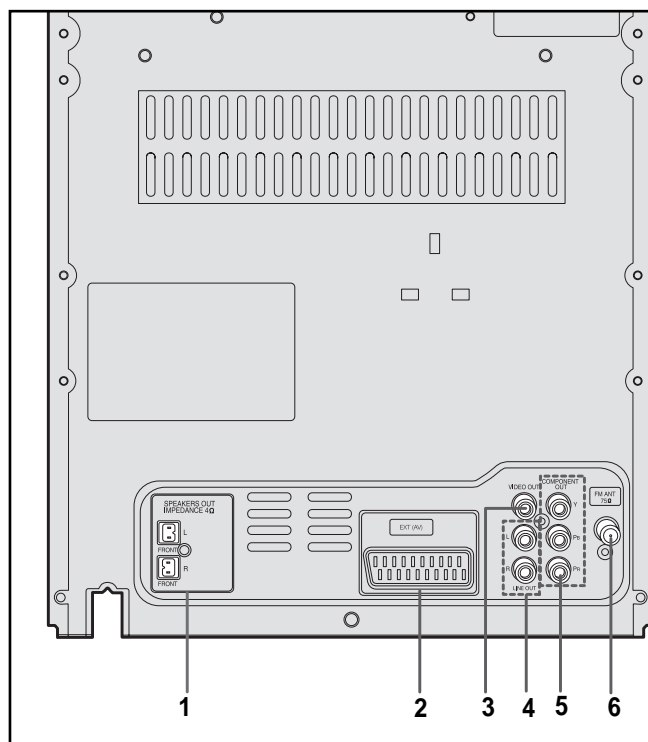

1. Гнезда для подключения громкоговорителей
2. Разъем SCART
3. Разъем видеовыхода
Подключите гнездо видеовхода (VIDEO IN) на телевизоре к разъему VIDEO OUT.
4. ЛИНЕЙНЫЙ ВЫХОД
5. Разъемы компонентного видеовыхода
Подключите гнезда компонентного видеовхода на телевизоре к этим гнездам.
6. Гнездо для подключения FM-антенны

Передняя и задняя панели, а также пульт ДУ, показанные на рисунках, соответствуют модели MAX-DG54

Описание

— Пульт дистанционного управления (ДУ) —

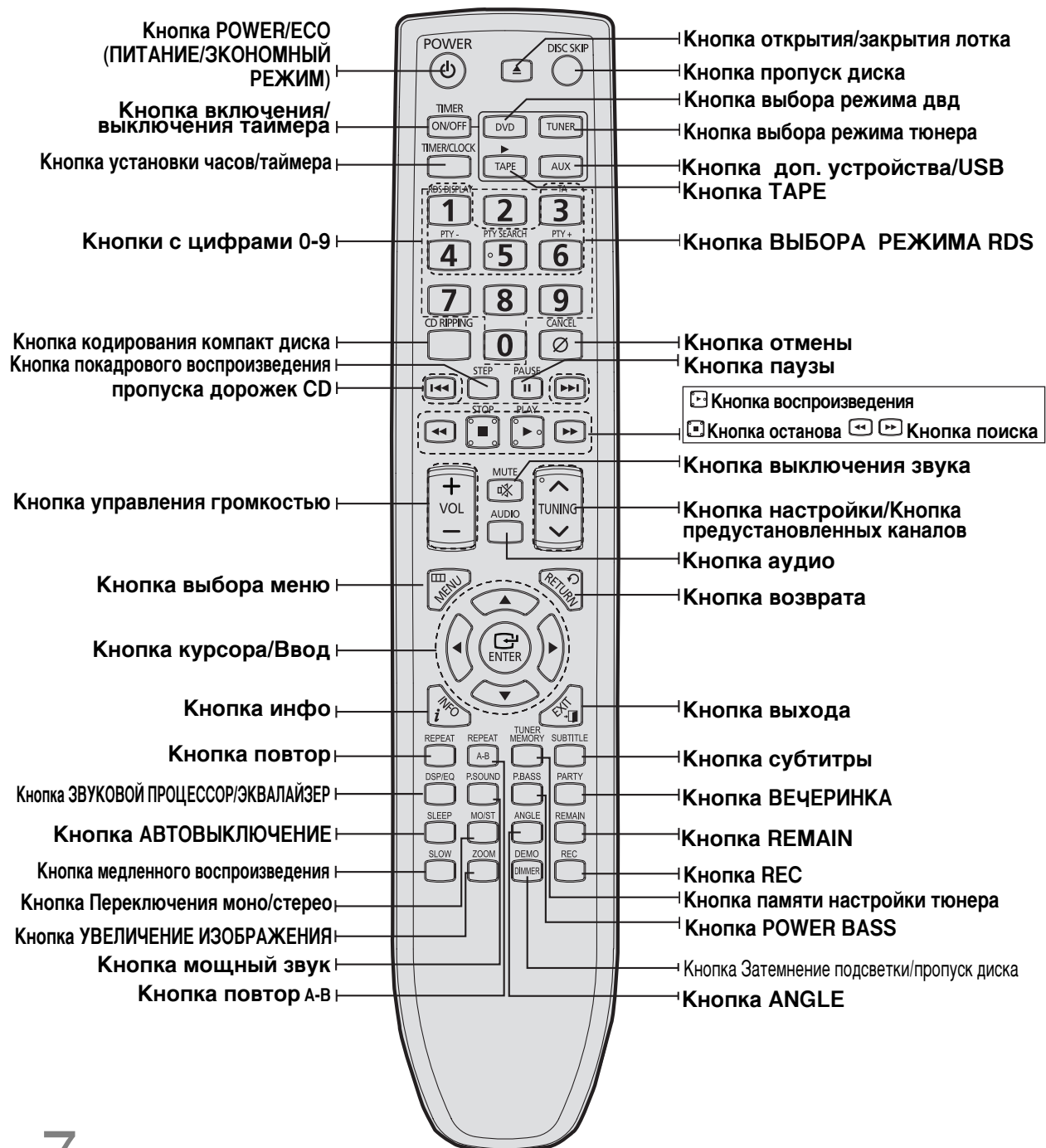

Установка батарей в пульт дистанционного управления

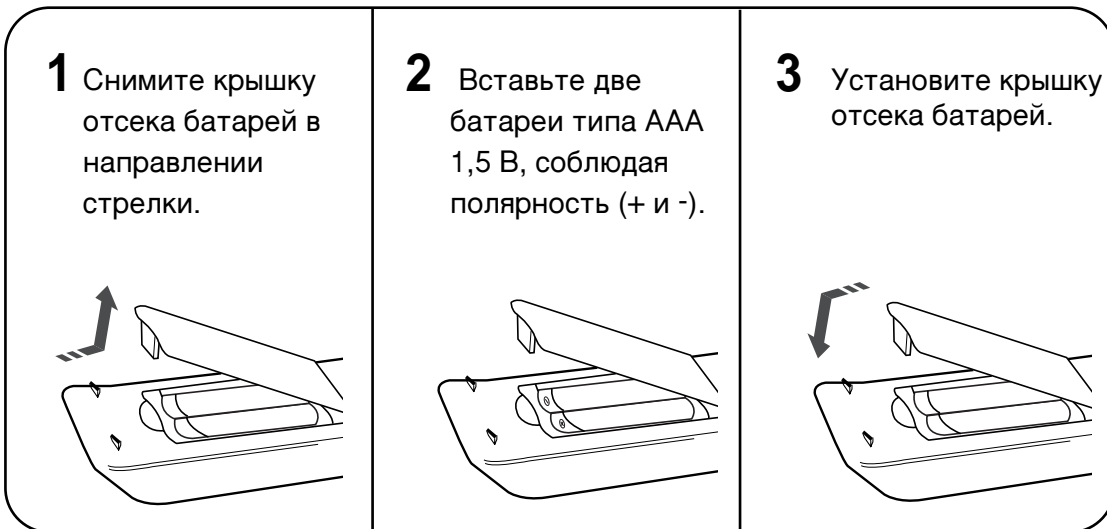

Внимание

- Следуйте следующим предупреждениям во избежание протекания или повреждения батарей:
- При установке батарей в пульт дистанционного управления строго соблюдайте полярность ("плюс" к "плюсу", "минус" к "минусу").
 - Используйте только указанный тип батарей. Похожие батареи могут отличаться напряжением.
 - Всегда меняйте обе батареи одновременно.
 - Не подвергайте батареи воздействию тепла или огня.

Дальность действия пульта дистанционного управления

Пульт дистанционного управления действует на расстоянии до 7 метров (23 фута) по прямой линии. Также пульт может работать под горизонтальным углом к сенсору удаленного управления до 30 °.

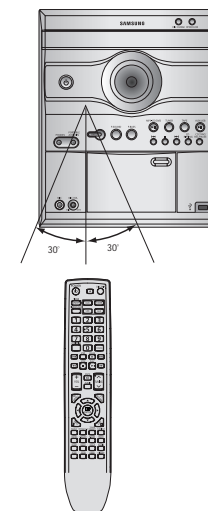

Подключение динамиков

Перед установкой или перемещением устройства убедитесь, что электропитание отключено, а шнур отсоединен.

Клеммы для подключения акустических систем расположены на задней панели системы.

На корпусе системы имеются две клеммы:

- ♦ для левого динамика (обозначена буквой L)
- ♦ для правого динамика (обозначена буквой R)

Для достижения качественного звучания правильно соедините провода динамиков с клеммами на системе.

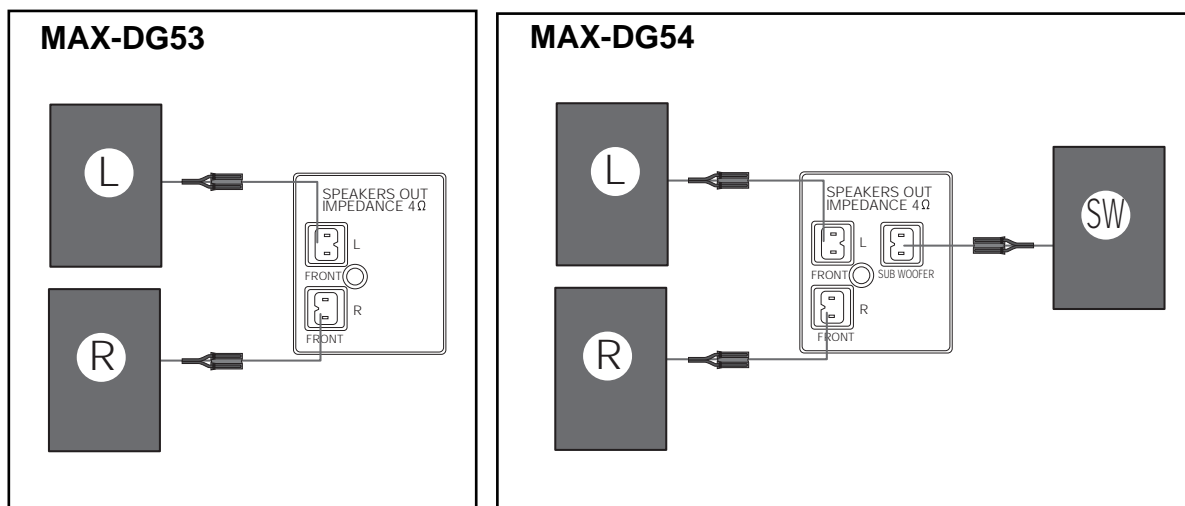

Положение DVD-проигрывателя

- Поместите устройство на полку стойки, полку шкафа, или в телевизионную тумбу.

Динамики L R

- Поместите динамики лицевой стороной к месту прослушивания, под углом (около 45°) в вашу сторону.
- Установите динамики на высоте вашего уха.

Выбор места прослушивания

Место для прослушивания необходимо выбирать на расстоянии 2,5-3 размеров телевизионного экрана от самого телевизора.

Например: для телевизора с диагональю 32 дюйма – 2-2,4 метра (6-8 футов)
Для телевизора с диагональю 55 дюймов – 3,5-4 метра (11-13 футов)

Сабвуфер SW

- Расположение сабвуфера не имеет большого значения. Он может быть расположен, где вам удобнее.

Указания по установке динамиков

- Установка вблизи нагревательных приборов, под прямыми лучами солнца или в местах с повышенной влажностью может вызвать ухудшение характеристик динамиков.
- Не вешайте динамики на стену, не ставьте их на высоких стойках или в других ненадежных местах для предотвращения случаев их поломки из-за падения.
- Не ставьте динамики вблизи телевизора или монитора компьютера.
Динамики вблизи телевизора или монитора компьютера могут влиять на качество их изображения.

Подключение видеовыхода системы к телевизору

Выберите один из вариантов подключения к телевизору.

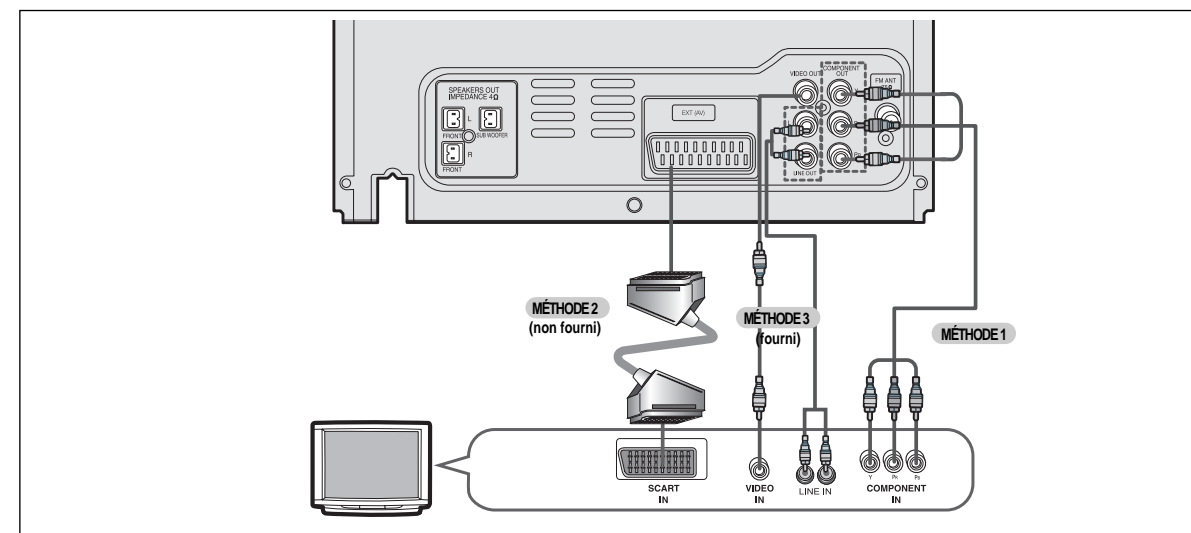

ВАРИАНТ 1: компонентный видеосигнал.....(улучшенное качество)

Если на телевизоре имеются компонентные видеовыходы, подсоедините компонентный видеокабель (не входит в комплект) из гнезд компонентного видеовыхода (Pr, Pb и Y), расположенных на задней панели проигрывателя DVD, к гнездам компонентного видеовыхода на телевизоре.

ВАРИАНТ 2: Scart.....(улучшенное качество)

Если на вашем телевизоре имеется входной разъем SCART, соедините его с гнездом SCART на задней панели основного блока с помощью соответствующего кабеля (приобретается отдельно).

ВАРИАНТ 3: композитный видеосигнал.....(хорошее качество)

Подсоедините поставляемый в комплекте видеокабель к гнезду VIDEO OUT на задней панели проигрывателя DVD к гнезду VIDEO IN телевизора.

Функция построчной (прогрессивной) развертки P.SCAN

В отличие от обычной чересстрочной развёртки, в которой целое изображения формируют два поля (нечетные и четные строки развертки), построчное сканирование использует одно поле (все строки отображаются за один проход) для создания чистого и детализированного изображения без видимых полос развертки.

Для телевизора можно выбрать "Progressive Scan"(Прогрессивная развертка) или Interlace Scan"(Чересстрочная развертка).

Перейдите в меню <Setup>(Настройка)→<Display Setup>(Настройка экрана)→<Video Outpu>(Видеовыход) и установите I-SCAN (Чересстрочная развертка) или P-SCAN(Прогрессивная развертка). (см. стр. 35)

Что такое построчная (не чересстрочная развёртка)?

Чересстрочная развёртка (1 кадр = 2 поля)

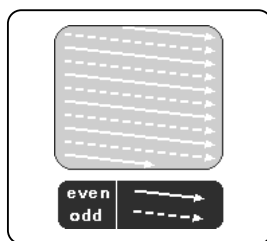

В видеосигнале с чересстрочной развёрткой кадр состоит из двух чересстрочных полей (нечетного и четного), где каждое поле содержит через одну горизонтальные линии кадра. Нечетное чересстрочное поле отображается первым, затем отображается четное поле, заполняя оставшиеся промежутки и формируя целый кадр. Каждый кадр отображается каждые 1/25 секунды и содержит два чересстрочных поля. Таким образом, каждое из 50 полей отображается каждые 1/50 секунды. Метод чересстрочной развёртки предназначен для записи неподвижных объектов.

Построчная развёртка (полный кадр)

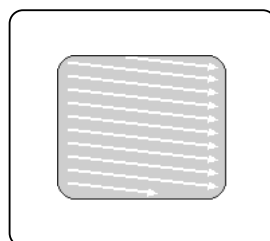

При построчной развёртке полный кадр видеоизображения сканируется непрерывно сверху вниз, линия за линией. При этом полное изображение формируется за один раз, в отличие от чересстрочной развёртки, где изображение формируется серией проходов. Для работы с движущимися объектами желателен метод построчной развёртки.

Примечание

- Эта функция работает только с телевизорами, оснащенными компонентными видеовходами (Y, Pr, Pb), которые поддерживают построчное видеоизображение. Функция не работает с телевизорами, имеющими обычные компонентные входы, например с телевизорами, имеющими не построчную развёртку.
- Также эта функция может не работать с некоторыми моделями телевизоров различных производителей.

Подключение внешних устройств

AUX: для подсоединения внешнего устройства/MP3-плеера

Внешним устройством может быть, например, MP3-плеер

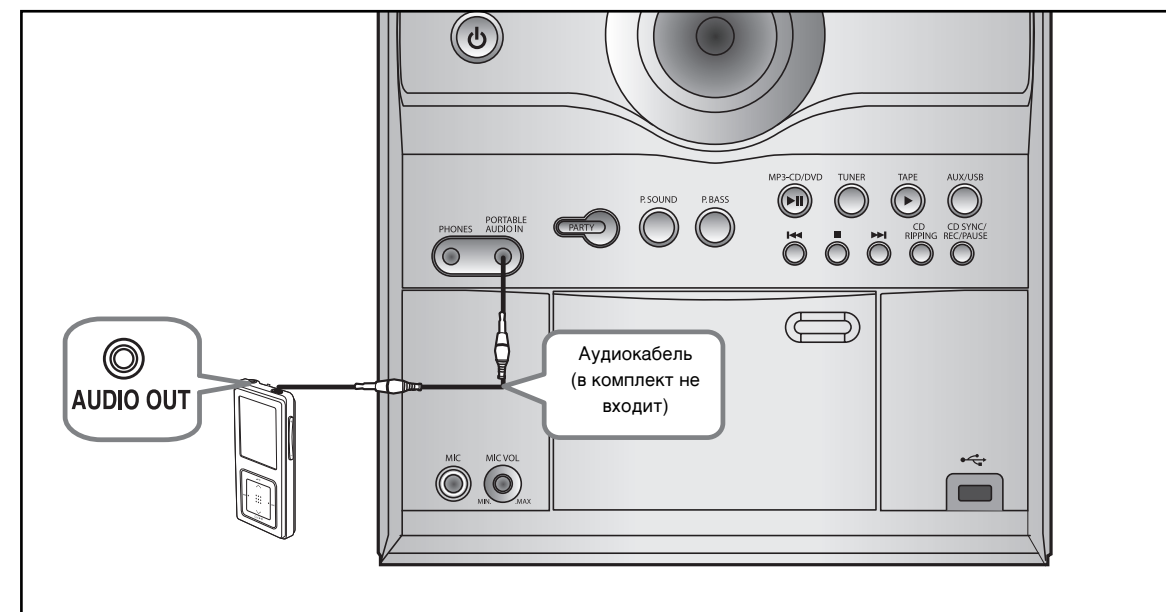

- 1 Соедините звуковой вход PORTABLE AUDIO IN на передней панели минисистемы аудиовыходом внешнего устройства/MP3-плеера.
- 2 Нажимая кнопку AUX, выберите вход <AUX>. Режимы переключатся в следующей последовательности: AUX → USB.

Подключение FM-антенны

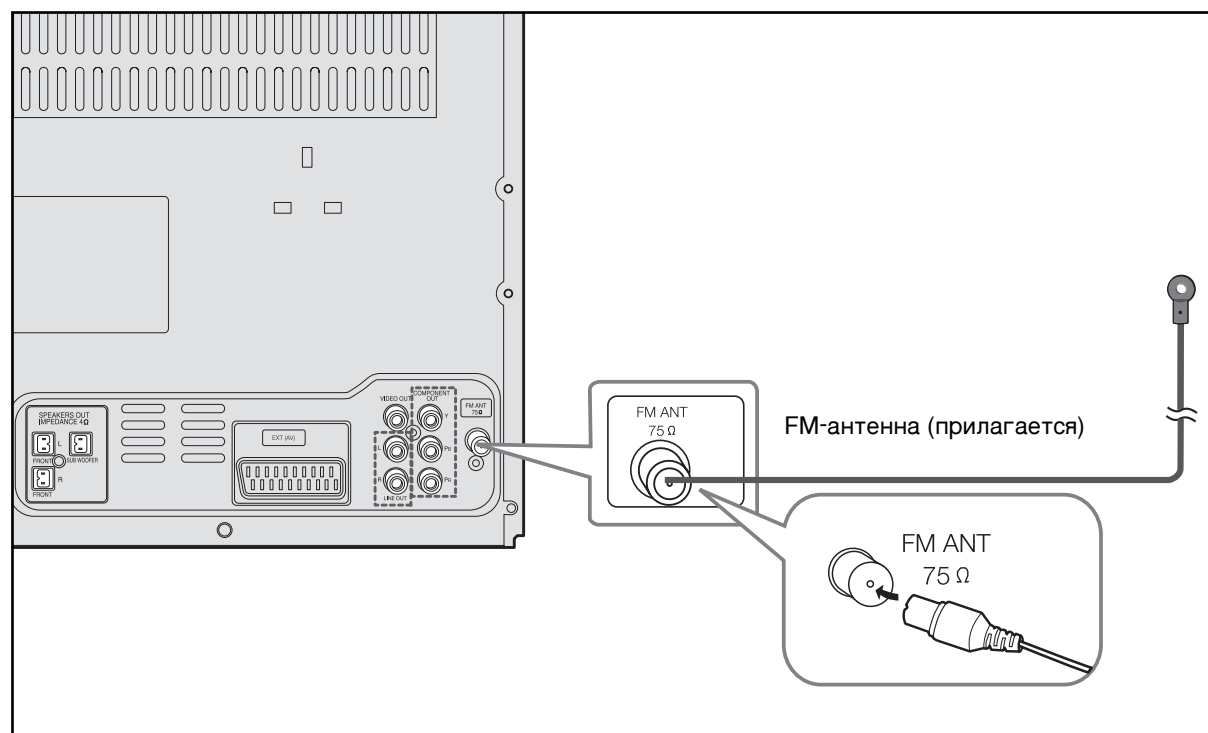

- 1 Подключите прилагаемую FM-антенну к коаксиальному гнезду FM (75 Ω).
- 2 Медленно перемещайте антенну в пространстве, пока вы не найдете положение с наилучшим качеством приема. Затем закрепите антенну на стене или другой жесткой поверхности.

Примечание • Это устройство не принимает радиосигналы в диапазоне AM (амплитудная модуляция).

Настройка часов

В каждом случае у вас будет несколько секунд для выбора настроек. Если вы не успели сделать настройку, вам может понадобиться повторить свои действия.

- 1 Включите мини-систему, нажав кнопку **POWER**.
- 2 Нажмите кнопку **TIMER/CLOCK** два раза.

- на дисплее отображаются часы.

- 3 Нажмите кнопку **ENTER**. начинают мигать показания часов.
- 4 После установки показаний часов нажмите кнопку **ENTER**. начинают мигать показания минут.

- увеличить показания часов ►
- уменьшить показания часов ◀

- увеличить показания часов ►
- уменьшить показания часов ◀

- 5 После установки показаний минут нажмите кнопку **ENTER**.

- На дисплее отобразится "TIMER".
- Текущее время теперь установлено.

Примечание

- Нажав кнопку **TIMER/CLOCK**, можно отобразить на дисплее текущее время даже при использовании любой другой функции.

Примечание

- Вы также можете использовать многофункциональный переключатель ◀◀, ▶▶ вместо кнопок ◀, ▶ в шагах 3,4.

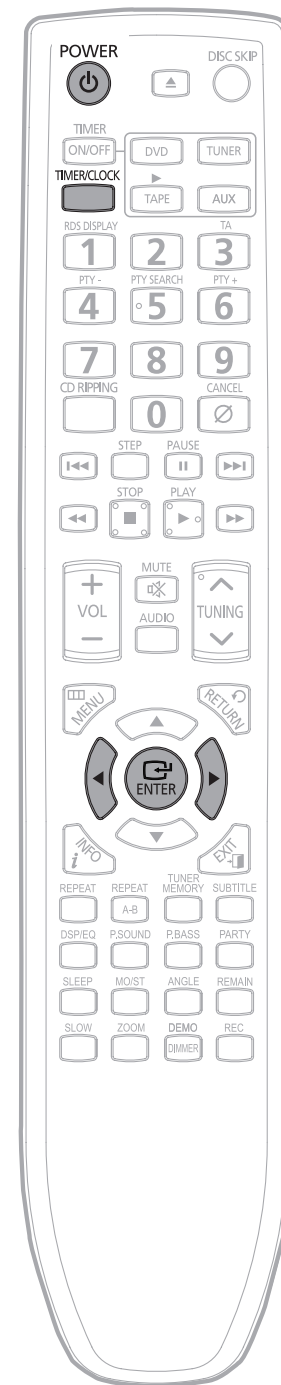

Проверка оставшегося времени

Воспроизведение дисков

DVD

1 Нажмите кнопку **REMAIN.**

- Для проверки общего времени и оставшегося времени воспроизведения раздела или композиции.

При каждом нажатии кнопки **REMAIN**

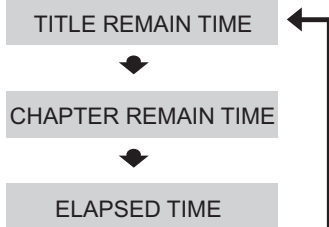

MP3

CD

1 Нажмите кнопку **REMAIN.**

- При нажатии кнопки **REMAIN** отображается оставшееся время.
- Для отмены этой функции нажмите кнопку **REMAIN** еще раз.

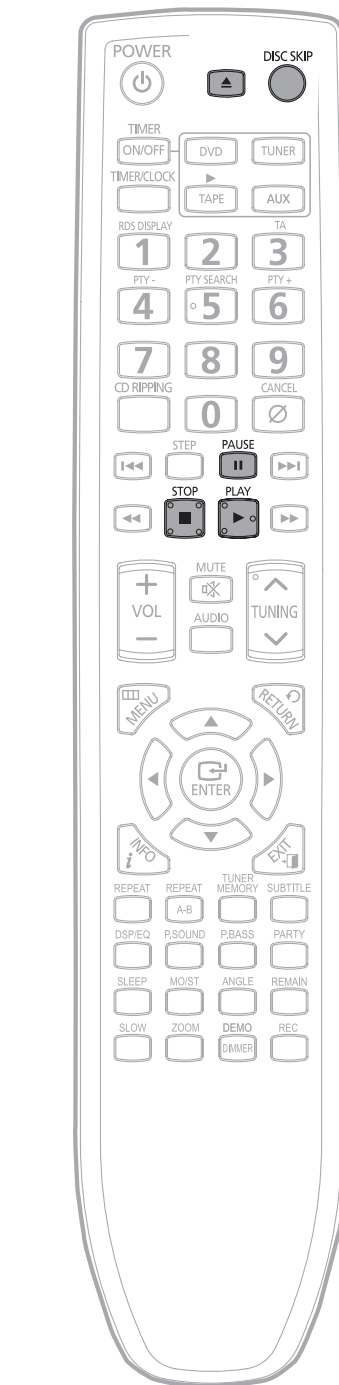
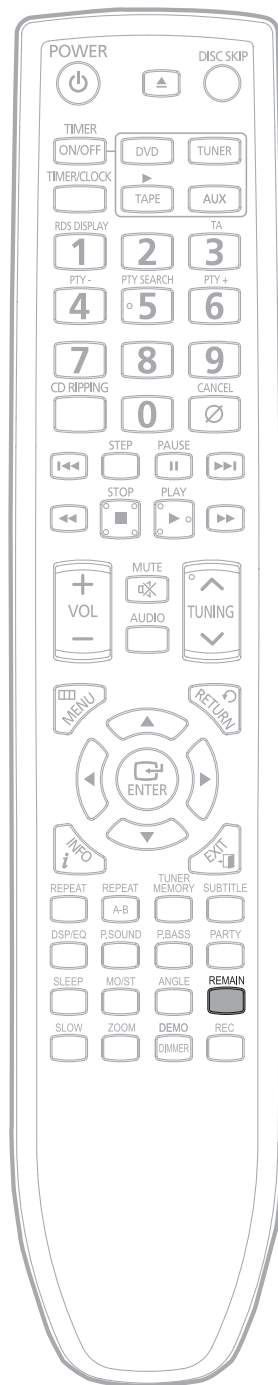

Выбор диска в карусельном лотке

Чтобы выбрать диск, нажмите соответствующую кнопку - **DISC CHANGE** передней панели или нажимайте кнопку **DISC SKIP** пульта ДУ, пока не начнет мигать индикатор выбранного диска

В результате : Все диски будут проигрываться по кругу, начиная с выбранного.

- Если в выбранном лотке нет диска, автоматически начнется воспроизведение следующего диска.

Примечание

- Первоначальный экран может быть разным в зависимости от содержания диска.
- Некоторые компакт-диски с MP3 могут не воспроизводиться, в зависимости от режима записи.
- Список содержания компакт диска зависит от формата записанных на него MP3-файлов.
- На комбинированных дисках порядок воспроизведения следующий: MP3/WMA → DIVX → JPEG
- При использовании компакт-дисков для выбора дорожки можно нажимать цифровые кнопки. При нажатии цифровых кнопок через 3 секунды воспроизведение начинается автоматически.
- Звук DTS не поддерживается.
- Аудиодиски DVD не поддерживаются.

Во время воспроизведения нажмите кнопку **STOP** для его останова.

- При одиночном нажатии положение останова сохранится в памяти. Если нажать кнопку **PLAY** (▶) воспроизведение возобновится с положения останова. Эта функция работает только с DVD-дисками.
- При двойном нажатии отобразится надпись "STOP". После нажатия кнопки **PLAY** (▶) воспроизведение начнется с начала.

Во время воспроизведения нажмите кнопку **PAUSE** для его временного останова.

- Для возобновления воспроизведения нажмите кнопку **PLAY** (▶) еще раз.

Воспроизведение компакт-дисков с файлами формата MP3 и WMA

1 Загрузите компакт-диск с файлами MP3 и WMA.

- Появится меню MP3/WMA и воспроизведение начнется.
- Отображение меню зависит от диска с файлами MP3 и WMA.
- Файлы WMA защищенные технологией DRM (защита авторских прав на цифровые произведения) воспроизводиться не смогут.



2 В режиме останова используйте кнопки ◀ ▶ ▲ ▼ для выбора альбома, а затем нажмите кнопку ENTER.

- Используйте для выбора дорожки. ▲ ▼



3 Для смены альбома воспользуйтесь кнопками ◀ ▶ ▲ ▼, а затем нажмите кнопку ENTER.

- Для выбора другого альбома и дорожки, повторите вышеуказанные шаги 2 и 3.

4 Для останова воспроизведения нажмите кнопку STOP.

Примечание

- Некоторые компакт-диски с файлами MP3/WMA могут не воспроизводиться, в зависимости от режима записи.
- Список содержания компакт диска зависит от формата записанных на него файлов MP3 и WMA.

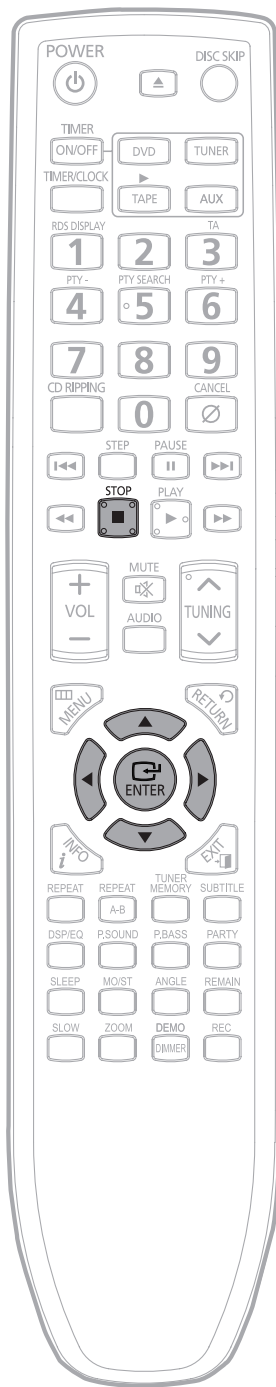

Воспроизведение файлов JPEG

JPEG

RUS

Снимки с цифрового фотоаппарата или видеокамеры можно записать на компакт-диск и затем просмотреть на этом DVD-проигрывателе.

Функция поворота и отражения

Нажмите кнопки со стрелками ▲, ▼, ◀, ▶ во время воспроизведения.

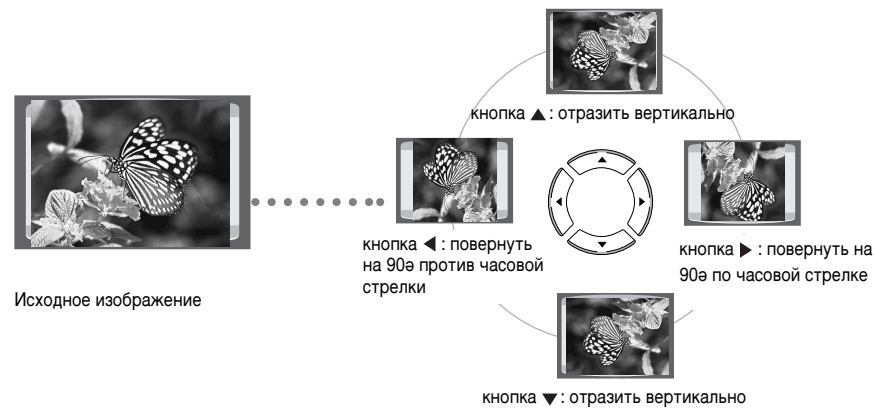

Функция увеличения / автоматического воспроизведения

Нажмите кнопку INFO во время воспроизведения, чтобы на экране телевизора отобразилось следующее:

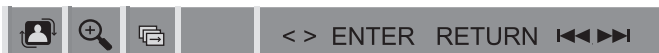

1. С помощью кнопок ◀, ▶ выберите значок [Zoom], после чего нажмите кнопку ENTER. При каждом нажатии кнопки выбранные элементы будут меняться по часовой стрелке.
2. С помощью кнопок ◀, ▶ выберите значок [Repeat], после чего нажмите кнопку ENTER. При каждом нажатии кнопки выбранные элементы будут меняться следующим образом: x2 → x4 → x2 → Off.
3. С помощью кнопок ◀, ▶ выберите значок [Repeat], после чего нажмите кнопку ENTER. чтобы на экране телевизора отобразилось следующее:



- Нажмите кнопку ENTER, чтобы выбрать интервал времени для воспроизведения изображений.
4. Нажмите кнопку STOP, чтобы отменить данную функцию.

Воспроизведение файлов формата DivX

Перемещение вперед и назад

Во время воспроизведения нажмите кнопку **◀▶▶▶**.

- При каждом нажатии кнопки **▶▶▶▶** выбирается следующий файл, если их на диске более двух.
- При каждом нажатии кнопки **◀◀◀◀** выбирается предыдущий файл, если их на диске более двух.

Ускоренное воспроизведение

Нажмите кнопку **◀◀▶▶▶▶**.

- При каждом нажатии кнопки во время воспроизведения, его скорость меняется в соответствии с нижеследующим:

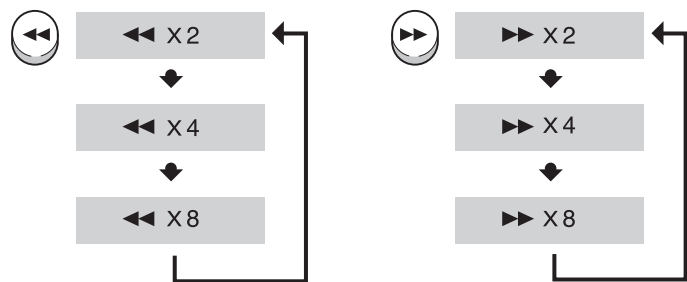

- Чтобы возобновить обычное воспроизведение, нажмите кнопку **PLAY (▶)**.

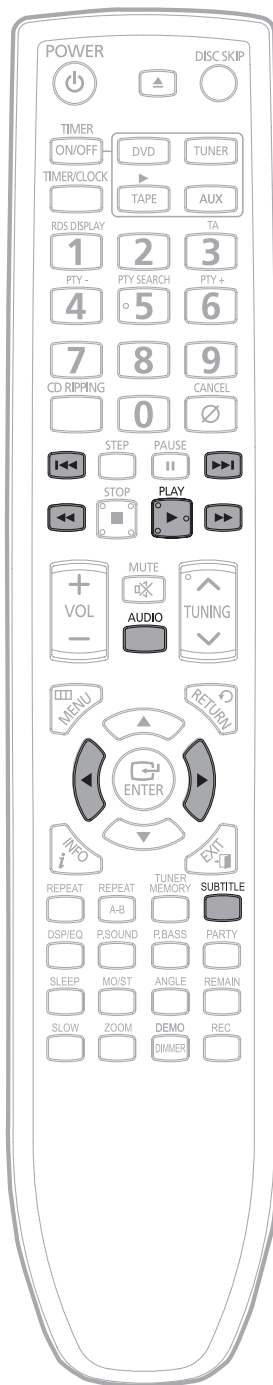

Функция пропуска 5-ти минут

Во время воспроизведения нажмите кнопку **◀, ▶**.

- При каждом нажатии кнопки **▶** будут пропущены следующие 5 минут.
- При каждом нажатии кнопки **◀** будут пропущены предыдущие 5 минут.
- Для файлов формате MPG функция пропуска с 5-минутным интервалом не поддерживается.

Отображение аудио

Нажмите кнопку **AUDIO**.

- Если на диске находятся несколько аудиодорожек, вы сможете выбирать их.
- При каждом нажатии кнопки, будут по очереди выбираться режимы "AUDIO (1/1, 1/2, ...)" и "Off".

Отображение субтитров

Нажмите кнопку **SUBTITLE**.

- При каждом нажатии кнопки выбор будет изменен так, как указано ниже:



- Если на диске находится один файл субтитров, он будет воспроизведен автоматически.
- Поддерживаются до 8-ми языков субтитров.

Таблица характеристик формата DivX

Поддержка формата DivX

Файлы AVI используются для хранения аудио- и видеоданных. Они должны быть сохранены на компакт-диске в формате ISO 9660.

		Спецификация
Совместимость видео	DivX3.11	Вплоть до последних версий
Совместимость аудио	MP3	Постоянный поток данных: 8-320 кбит/с
	AC3	Постоянный поток данных: 32-640 кбит/с
	WMA	Постоянный поток данных: 48-384 кбит/с(Стереорежим)
		Постоянный поток данных: 64-192кбит/с(Монорежим)

Файлы MPEG содержащие DivX могут делиться на видео и аудио.

- Совместимость видео: Поддерживаются все версии формата DivX выше 3.11 (включая последнюю версию 5.1). Кроме того поддерживается формат XviD.

- Совместимость аудио: Поддерживаются файлы MP3 с потоком данных от 8 до 320 кбит/с, файлы AC3 - от 32 до 640 кбит/с и файлы WMA от 48 до 384 кбит/с.

- Дополнительно к субтитрам это устройство поддерживает текстовый формат (SMI).

Примечание

- При проигрывании дисков формата DivX, вы можете воспроизводить только файлы с расширением AVI.
- Среди доступных аудиоформатов DivX, формат DTS не поддерживается.
- При записи файла субтитров на компакт-диск на вашем компьютере убедитесь, что он записан как файл SMI.
- MPEG 1 Layer 1 (MP1) не поддерживается.



Воспроизведение медиафайлов с USB-накопителей

Используя функцию USB, вы имеете возможность подключить такие внешние USB-накопители, как MP3-плееры и Flash-накопители, для воспроизведения записанных на них файлов.

1 подключите USB-кабель.

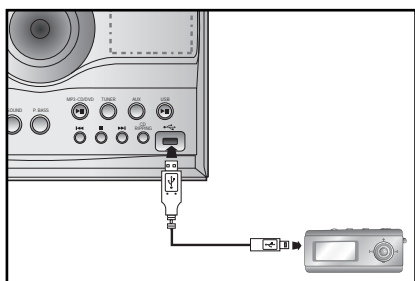

2 для выбора режима AUX нажмите на пульте дистанционного управления кнопку "USB".

- На экране появится и затем исчезнет надпись "USB".
- На телевизоре появится экран USB SORTING и сохраненные файлы начнут воспроизводиться.

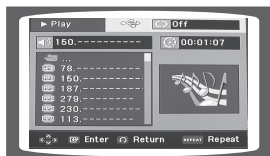

Для останова воспроизведения нажмите кнопку **STOP** (■).

Примечание

- Видеофайлы (форматов DivX, WMV, MPEG и т.д.) поддерживаются.
- Для предотвращения потери данных USB-устройства, перед отсоединением USB-кабеля выключите устройство или переключите его в другой режим.

Перемещение вперед и назад

Во время воспроизведения нажмите кнопку **⏮** и **⏭** и **⏪**, **⏩**.

- Если файлов больше одного, то когда Вы нажмете **⏭**, **⏩**, будет выбран следующий файл.
- Если файлов больше одного, то когда Вы нажмете **⏮**, **⏪**, будет выбран предыдущий файл.

Ускоренное воспроизведение

Для ускоренного проигрывания диска, во время его воспроизведения нажмите и удерживайте кнопку **⏮** или **⏭**.

- При каждом нажатии и удержании одной из кнопок, скорость воспроизведения будет меняться в соответствии с нижеследующим:

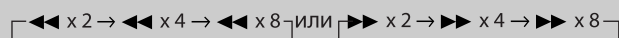

- Чтобы возобновить обычное воспроизведение, нажмите кнопку **▶** (PLAY).

Технические характеристики хоста USB

Технические характеристики хоста USB	<ul style="list-style-type: none"> • Поддерживает совместимые устройства USB 1.1 или USB 2.0. • Поддерживает устройства, подключенные с помощью кабеля USB типа A. • Поддерживает совместимые устройства UMS (запоминающее устройство USB) V1.0. • Поддерживает устройство, подключенный жесткий диск которого отформатирован файловой системой FAT(FAT, FAT16,FAT32).
Несовместимые устройства	<ul style="list-style-type: none"> • Не поддерживает устройство, для которого необходимо устанавливать отдельный драйвер на ПК (Windows). • Не поддерживает подключение к концентратору USB. • Может не распознаваться устройство USB, которое подключено с помощью удлинительного кабеля USB. • Устройство USB, для которого необходим отдельный источник питания, должен быть подключен к проигрывателю с помощью отдельного кабеля питания.
Ограничения в использовании	<ul style="list-style-type: none"> • Если подключенное устройство имеет несколько установленных жестких дисков(или разделов), можно подключить только один жесткий диск(или раздел). • Устройство, которое поддерживает только USB 1.1, может воспроизводить изображения иного качества(в зависимости от устройства).

Устройства USB, которые можно использовать с КОМПАКТНОЙ МИНИ-СИСТЕМОЙ

1. Запоминающее устройства USB
2. Проигрыватель MP3
 - Поддерживаются съемные жесткие диски емкостью меньше 160 Гб. Съемные жесткие диски емкостью 160Гб и более могут не распознаваться(в зависимости от устройства).
 - Если подключенное устройство не работает из-за недостаточной подачи питания, можно использовать отдельный кабель питания для работы устройства надлежащим образом.В зависимости от производителя устройства USB разъемы кабеля USB могут отличаться.
3. Цифровая камера
4. Съемный жесткий диск
 - Поддерживаются съемные жесткие диски емкостью меньше 160 Гб. Съемные жесткие диски емкостью 160Гб и более могут не распознаваться(в зависимости от устройства).
 - Если подключенное устройство не работает из-за недостаточной подачи питания, можно использовать отдельный кабель питания для работы устройства надлежащим образом.В зависимости от производителя устройства USB разъемы кабеля USB могут отличаться.
5. Устройство чтения карт USB.Устройство чтения карт USB с одним или несколькими гнездами.
 - В зависимости от производителя устройство чтения карт USB может не поддерживаться.
 - Если в устройство для чтения карт с несколькими гнездами установить более одного запоминающего устройства, могут возникнуть неполадки.

Совместимые форматы файлов

	Формат файла	Расширение файла	Поток данных	Версия	Разрешение в точках	Частота дискретизации
Статичное изображение	JPG	JPG .JPEG	-	-	640x480	-
Музыка	MP3	.MP3	8~320 кбит/с	-	-	44,1 кГц
	WMA	.WMA	Stereo: 48-384 кбит/с Mono: 64-192 кбит/с	V8 V8	- -	44,1 кГц 44,1 кГц
Фильмы	DivX	.AVI	4 Мбит/с	DivX3.11~DivX5.1,XviD	720x480	44,1-48 кГц

- Протокол CBI(Control/Bulk/Interrupt) не поддерживается.
- Цифровые камеры, для которых при подключении к ПК необходима установка дополнительной программы, или камеры, которые используют протокол RTP, не поддерживаются.
- Не поддерживается устройство, которое использует файловую систему NTFS.(Поддерживается только файловая система FAT 16/32 (Таблица размещения файлов 16/32).
- Не работает с устройствами Janus, которые поддерживают протокол MTP(Протокол передачи мультимедийных данных).
- MPEG 1 Layer 1 (MP1) не поддерживается.

Отображение информации о диске

Вы можете просматривать на телевизоре информацию о воспроизводимом диске.

Нажмите кнопку **INFO**.

- Нажмите кнопки ▲, ▼ для выбора желаемого пункта.

DVD

DVD	
Title	002
Chapter	001
Time	00:00:07
Audio	KOR 2 CH
Subtitle	Off
Enter	

- **Что такое композиция?**
Фильм, записанный на DVD-диске.
- **Что такое раздел?**
Каждая композиция на DVD-диске делится на несколько меньших частей, которые называются разделами.
- **На экране телевизора появился значок !**
Появление этого значка на экране телевизора во время нажатия каких-либо кнопок означает, что соответствующая функция не применима к воспроизводимому диску.
- **Что такое дорожка (файл)?**
Часть видеофайла или музыкальный файл, записанный на компакт-диск.



Экран исчезает

Примечание

- В зависимости от дисков, отображаемая информация о них может различаться.

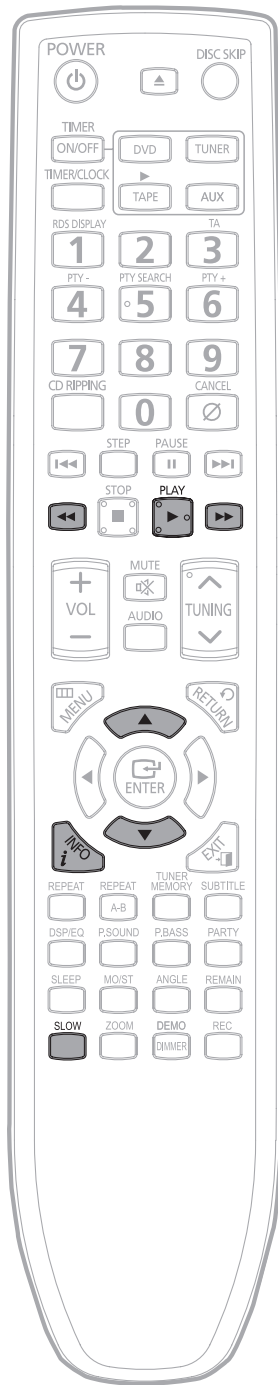

Ускоренное или замедленное воспроизведение

Ускоренное воспроизведение

DVD CD MP3

Нажимайте кнопки ◀▶.

- При каждом нажатии одной из кнопок скорость воспроизведения изменяется следующим образом:

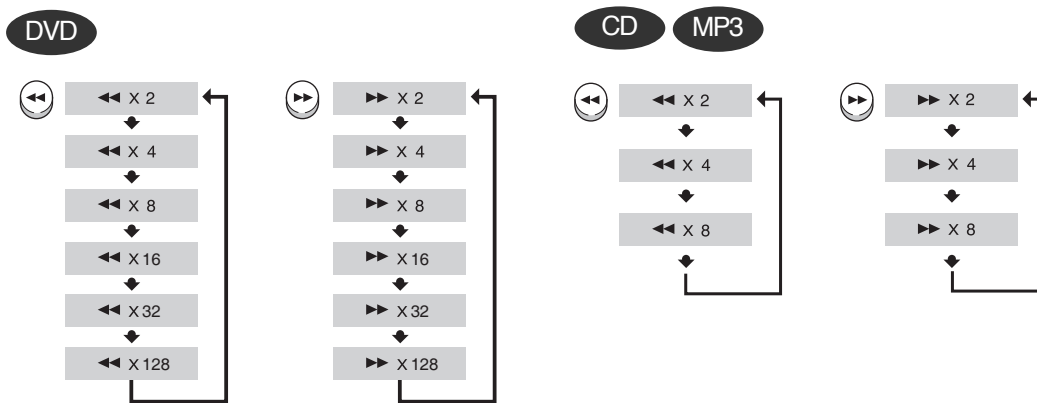

Замедленное воспроизведение

DVD DivX

Нажмите кнопку **SLOW**.

- Каждый раз, когда во время воспроизведения нажимается эта кнопка, скорость воспроизведения изменяется следующим образом:

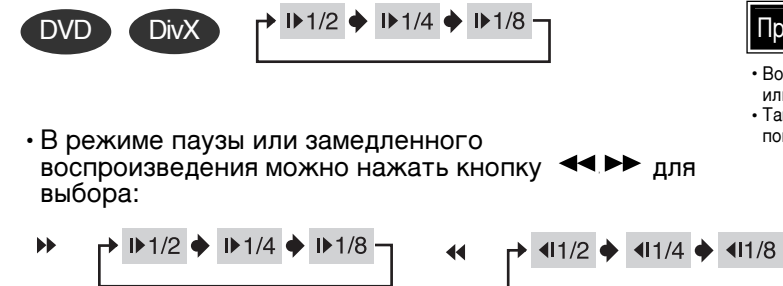

Примечание

- Во время быстрого воспроизведения компакт-диска или компакт-диска MP3 отсутствует звук.
- Также не будет слышно звука при замедленном и пошаговом воспроизведении.

- В режиме паузы или замедленного воспроизведения можно нажать кнопку ◀▶ для выбора:

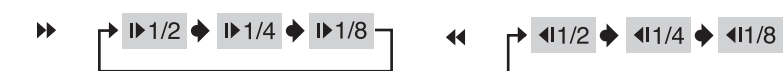

- Чтобы возобновить обычное воспроизведение, нажмите кнопку PLAY(▶).

Пропуск сцен и песен

Функция выбора угла просмотра

Эта функция позволяет вам просматривать одну и ту же сцену под разными углами.

DVD MP3 CD

Нажмите кнопку **⏮** **⏭** кратко.

- При каждом кратковременном нажатии кнопки во время воспроизведения, будет выбираться предыдущий или следующий раздел, дорожка или папка (файл).
- Но вы не сможете пропускать разделы непрерывно.

DVD



MP3



CD



Воспроизведение кадра за кадром

DVD

Нажмите кнопку **STEP**.

- Изображение продвигается на один кадр при каждом нажатии кнопки во время воспроизведения.

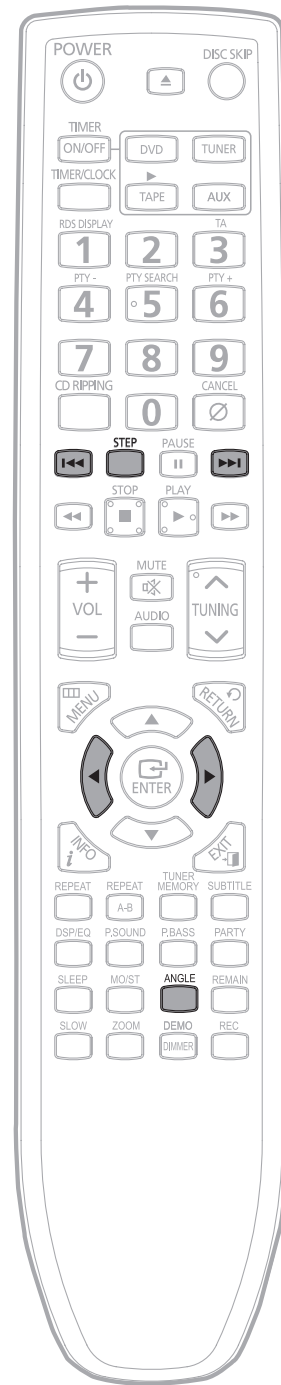

DVD

1 Нажмите кнопку **ANGLE**.

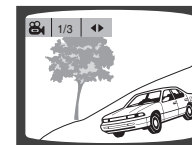

2 Нажмите кнопки **◀**, **▶** или цифровые кнопки для выбора желаемого угла.

- При каждом нажатии кнопки, угол будет меняться, как указано далее:

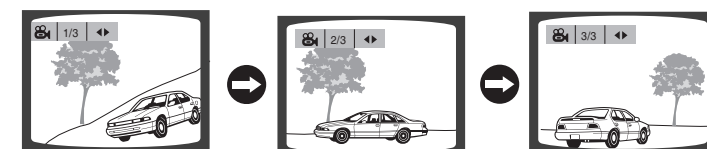

Примечание

- Функция выбора угла просмотра работает только с теми дисками, на которых изображение записано с разных углов.

Повторное воспроизведение

Повторное воспроизведение позволяет вам повторно проигрывать один и тот же раздел, композицию, дорожку (песню) или папку (файл MP3).

DVD CD MP3 DIVX

Нажмите кнопку REPEAT.

- При каждом нажатии кнопки во время воспроизведения, режим повторного воспроизведения будет меняться, как указано далее:

DVD



Нажимайте кнопку REPEAT или кнопки курсора ◀ ▶ для выбора одного из режимов, после чего нажмите кнопку ENTER.

- Выберите Off для отмены повторного воспроизведения.
- Выберите 01 для повторного воспроизведения одного раздела.
- Выберите 02 для повторного воспроизведения одной главы.
- Выберите A-B для повторного воспроизведения фрагмента A-B.

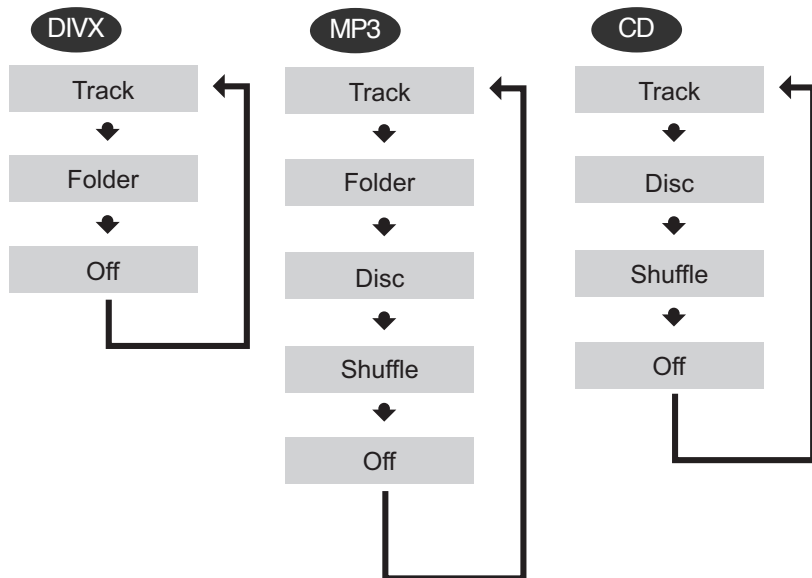

Параметры повторного воспроизведения

Track(дорожка)

Повторно воспроизводится выбранная дорожка.

Folder

Повторно воспроизводятся все дорожки в выбранной папке.

Disc (диск)

Повторно воспроизводится весь диск

Shuffle (случайное)

Дорожки воспроизводятся в случайном порядке.

Off

Повторное воспроизведение отменено.

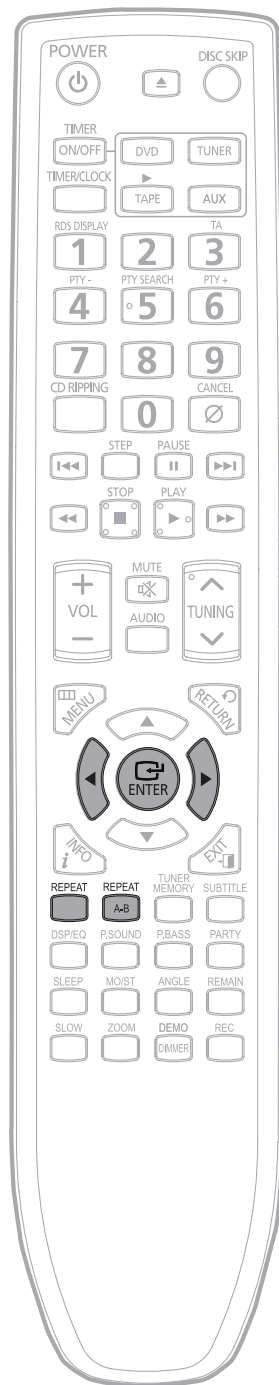

Повторное воспроизведение фрагмента (от А до В)

DVD CD MP3 DIVX

1 Нажмите кнопку REPEAT A-B в точке(A) начала фрагмента, который вы хотите повторить.

◆ Отображается "RPT A-".

2 Нажмите кнопку REPEAT A-B в точке(B) конца фрагмента, который вы хотите повторить.

◆ Отображается "RPT A-B".

3 Для возврата к нормальному воспроизведению нажмите кнопку REPEAT A-B.

◆ Отображается "RPT OFF".

Примечание Точку В невозможно установить до истечения 5 секунд воспроизведения после установки точки А.

Функция масштабирования

Эта функция позволяет вам увеличивать определенный участок изображения.

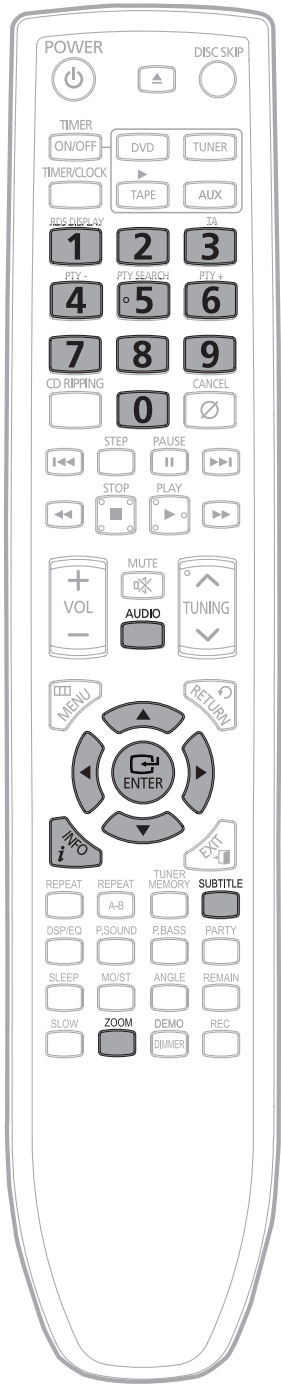

Функция увеличения экрана (Screen Enlarge) DVD DIVX JPEG

1 Нажмите кнопку ZOOM.



2 Нажмите кнопки ▲, ▼, ◀, ▶ для перемещения к увеличиваемому участку изображения.



3 Нажмите кнопку ENTER.

- При каждом нажатии кнопки, уровень увеличения будет меняться, как указано далее:
 - DIVX** **JPEG** 2x → 4x → 2x → OFF.
 - DVD** 2x → 4x → OFF.

Выбор языка звуковой дорожки и субтитров



Функция выбора языка звуковой дорожки DVD

1 Нажмите кнопку INFO два раза.

DVD	Title	002
Chapter	001	
Time	00:00:07	
Audio	KOR 2 CH	
Subtitle	Off	
		Enter

2 Нажмите кнопки ▲, ▼ для выбора желаемого языка звуковой дорожки. а затем нажмите кнопку ENTER.

DVD	Title	002
Chapter	001	
Time	00:00:07	
Audio	KOR 2 CH	
Subtitle	Off	
		Enter

3 Нажмите кнопки ◀, ▶ или цифровые кнопки для выбора желаемого языка звуковой дорожки. а затем нажмите кнопку ENTER.

DVD	Title	002
Chapter	001	
Time	00:00:07	
Audio	KOR 2 CH	
Subtitle	Off	
		Enter

Примечание

• В зависимости от количества языков на DVD-диске, при каждом нажатии кнопки будет выбираться другой язык звуковой дорожки (ENGLISH, SPAIN, JAPANESE и т.д.).

Функция выбора языка субтитров DVD

1 Нажмите кнопку INFO два раза.

DVD	Title	002
Chapter	001	
Time	00:00:07	
Audio	KOR 2 CH	
Subtitle	Off	
		Enter

2 Нажмите кнопки ▲, ▼ для выбора желаемых субтитров. а затем нажмите кнопку ENTER.

DVD	Title	002
Chapter	001	
Time	00:00:07	
Audio	KOR 2 CH	
Subtitle	Off	
		Enter

3 Нажмите кнопки ◀, ▶ или цифровые кнопки для выбора желаемых субтитров. а затем нажмите кнопку ENTER.

DVD	Title	002
Chapter	001	
Time	00:00:07	
Audio	KOR 2 CH	
Subtitle	Off	
		Enter

Примечание

• Для выбора языка субтитров вы можете использовать кнопку SUBTITLE на пульте дистанционного управления.
 • В зависимости от дисков, функции выбора языка могут не работать.
 • Если с помощью кнопки AUDIO выбран пункт "DTS", звук не будет воспроизводиться, а на экране телевизора отобразится следующее:



Перемещение к определенной сцене или песне

Использование меню диска

Вы можете использовать меню для выбора языка звуковых дорожек, профиля и т.д. Содержание меню различных DVD-дисков может отличаться.

DVD

1 Нажмите кнопку **INFO**.

DVD	
Title	002
Chapter	001
Time	00:00:07
Audio	KOR 2 CH
Subtitle	Off
Enter	

Перемещение к композиции или разделу

3 Нажмите кнопки **◀, ▶** или цифровые кнопки для выбора желаемого композиции или раздела, а затем нажмите кнопку **ENTER**.

DVD	
Title	002
Chapter	001
Time	00:00:07
Audio	KOR 2 CH
Subtitle	Off
Enter	

Перемещение к временной позиции

5 Нажмите цифровые кнопки для выбора желаемого значения времени, а затем нажмите кнопку **ENTER**.

Перемещение к композиции или разделу

2 Нажмите кнопки **▲, ▼** для выбора желаемой композиции или раздела.

DVD	
Title	002
Chapter	001
Time	00:00:07
Audio	KOR 2 CH
Subtitle	Off
Enter	

Перемещение к временной позиции

4 Нажмите кнопку **▲, ▼** для перемещения к значку времени.

DVD	
Title	002
Chapter	001
Time	00:00:07
Audio	KOR 2 CH
Subtitle	Off
Enter	

Примечание

- Для перемещения к желаемой композиции, разделу или дорожке, вы можете нажать кнопку **◀◀▶▶** на пульте дистанционного управления.
- В зависимости от диска, перемещение к композиции или временной позиции может не работать.

DVD

1 В режиме **останова** нажмите кнопку **MENU**.



2 Нажмите кнопки **▲, ▼** для перемещения к пункту "Disc Menu" и нажмите кнопку **ENTER**.



3 Нажмите кнопки **▲, ▼** для выбора желаемого пункта и нажмите кнопку **ENTER**.



4 Нажмите кнопки **▲, ▼, ◀, ▶** для выбора желаемого пункта и нажмите кнопку **ENTER**.



Нажмите кнопку **EXIT** для выхода из экрана настроек.

Нажмите кнопку **MENU** для выхода из экрана настроек.

Нажмите кнопку **RETURN**, чтобы вернуться на предыдущий уровень.

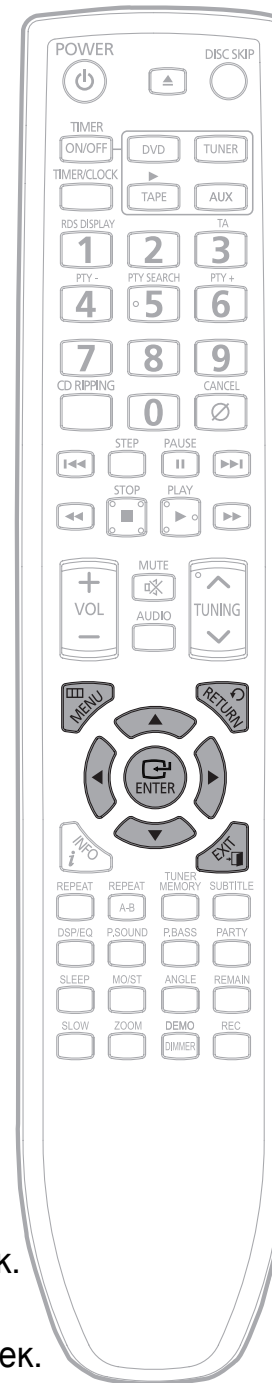
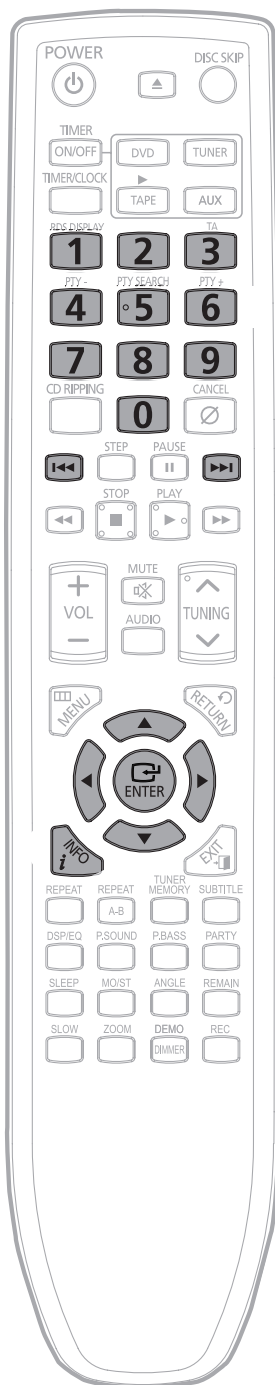

Использование меню композиции

У DVD-дисков с несколькими композициями вы можете просматривать различные меню для каждого фильма. В зависимости от диска, эта функция может либо не работать, либо работать по-другому.

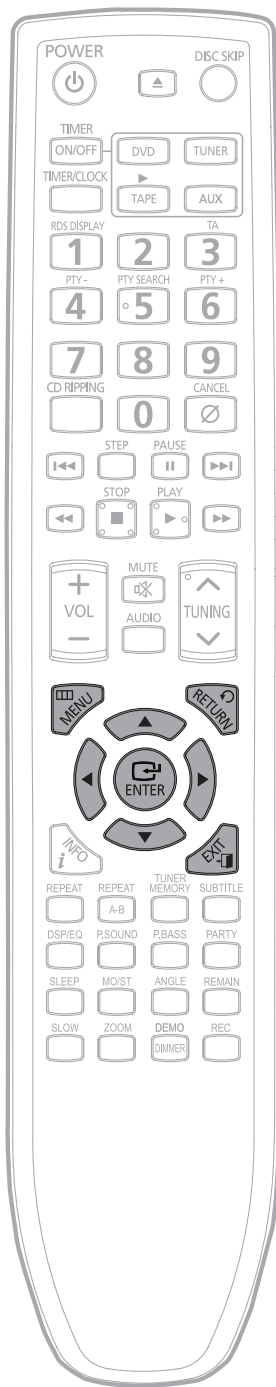

DVD

1 В режиме останова нажмите кнопку **MENU**.



2 Нажмите кнопки **▲**, **▼** для перемещения к пункту "Title Menu" и нажмите кнопку **ENTER**.



3 Нажмите кнопки **▲**, **▼** для выбора желаемого пункта и нажмите кнопку **ENTER**.



4 Нажмите кнопки **▲**, **▼**, **◀**, **▶** для выбора желаемого пункта и нажмите кнопку **ENTER**.



Нажмите кнопку **EXIT** для выхода из экрана настроек.

Нажмите кнопку **MENU** для выхода из экрана настроек.

Нажмите кнопку **RETURN**, чтобы вернуться на предыдущий уровень.

Установить язык

По умолчанию языком экранного меню установлен английский язык.

1 В режиме останова нажмите кнопку **MENU**.



2 Нажмите кнопки **▼** для перемещения к пункту "Setup" и нажмите кнопку **ENTER**.



3 Нажмите кнопки **▲**, **▼** для выбора желаемого пункта, а затем нажмите кнопку **ENTER**.



4 Нажмите кнопки **▲**, **▼** для выбора желаемого языка, а затем нажмите кнопку **ENTER**.

• При смене языка на English и завершении настроек, экранное меню отобразится на английском языке.



Выбор языка экранного меню



Выбор языка меню диска (записанного на диске)



Выбор языка звуковой дорожки (записанного на диске)



Выбор языка субтитров (записанного на диске)



Выбор языка субтитров (записанного на диске)

* Если выбранный язык не записан на диске, язык меню не сменится.

Чтобы выйти из меню настройки, нажмите кнопку **MENU** или **EXIT**.

Нажмите кнопку **RETURN**, чтобы вернуться на предыдущий уровень.

Настройка формата экрана телевизора

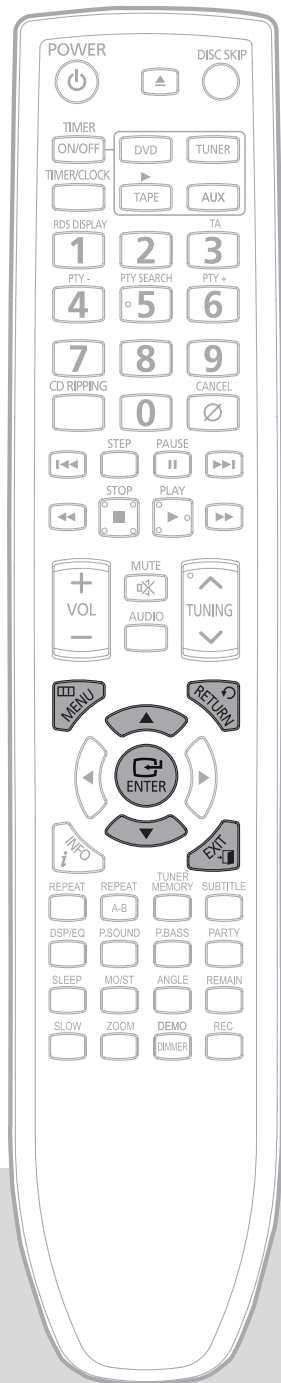

1 В режиме останова нажмите кнопку **MENU**.



2 Нажмите кнопки **▲, ▼** для перемещения к пункту "Setup" и нажмите кнопку **ENTER**.



3 Нажмите кнопки **▲, ▼** для перемещения к пункту "Display Setup", затем нажмите кнопку **ENTER**.

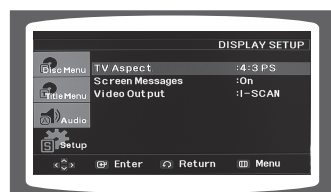

4 Нажмите кнопки **▲, ▼** для перемещения к пункту "Tv Aspect", затем нажмите кнопку **ENTER**.

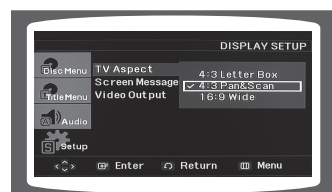

5 Нажмите кнопки **▲, ▼** для перемещения к пункту "Screen Messages", затем нажмите кнопку **ENTER**.



6 Нажмите кнопки **▲, ▼** для перемещения к пункту "Video Output", затем нажмите кнопку **ENTER**.



Можно выбрать "Вкл." или "Выкл."
 • Вкл.: отображаются сообщения на экране.
 • Выкл.: сообщения на экране не отображаются.

• Можно выбрать "I-SCAN" (Чересстрочная развертка) или "P-SCAN" (Прогрессивная развертка). (см. стр. 11 о режимах P-SCAN или I-SCAN.)

Настройка формата (размера) экрана телевизора

Соотношение горизонтального и вертикального размера обычных телевизоров - 4:3, в то время как у широкоэкранных телевизоров и телевизоров высокой четкости - 16:9. Это отношение называется форматом изображения. При воспроизведении DVD-дисков записанных в другом размере экрана, необходимо будет настроить формат изображения для заполнения экрана телевизора или монитора.

* Для стандартных телевизоров выберите либо "4:3LB" либо "4:3PS" в соответствии с личными предпочтениями. Для широкоформатных телевизоров выберите значение "16:9".

16:9 РАСШИРИТЬ

: Выберите это значение для просмотра изображения формата 16:9 в полноэкранном режиме на вашем широкоэкранным телевизоре.
 • Насладитесь широкоформатным изображением.

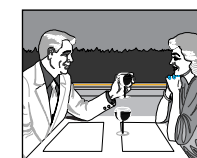

Формат 4:3LB (4:3 Letter box)

: Выберите это значение для воспроизведения изображения формата 16:9 с полями на обычном телевизоре.
 • Сверху и снизу экрана будут видны черные полосы.



Формат 4:3PS (4:3 Pan&Scan)

: Выберите это значение для воспроизведения изображения формата 16:9 на обычном телевизоре в режиме панорамирования..
 • Вы сможете увидеть только центральную часть изображения, боковые стороны изображения формата 16:9 обрезаются.

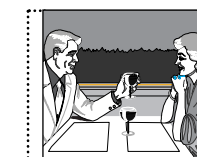

Примечание

- Невозможно просмотреть в широкоэкранным режиме DVD-диск с изображением формата 4:3.
- Так как DVD-диски записываются в различных форматах изображения, они могут по-разному смотреться в зависимости от программного обеспечения, формата телевизора и настройки формата его изображения.

Настройка родительского контроля (уровня оценок)

Используйте функцию родительского контроля для предотвращения просмотра детьми DVD-дисков с жестокими сценами или предназначенных для взрослых.

1 В режиме останова нажмите кнопку **MENU**.

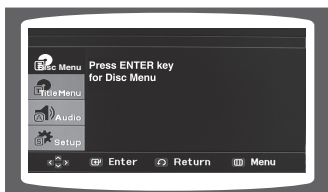

2 Нажмите кнопки **▲, ▼** для перемещения к пункту "Setup" и нажмите кнопку **ENTER**.



3 Нажмите кнопки **▲, ▼** для перемещения к пункту "Parental Setup" и нажмите кнопку **ENTER**.

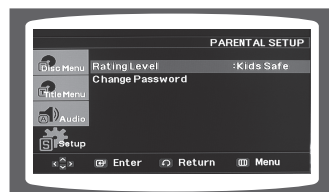

4 Нажмите кнопки **▲, ▼** для перемещения к пункту "Rating Level" и нажмите кнопку **ENTER**.

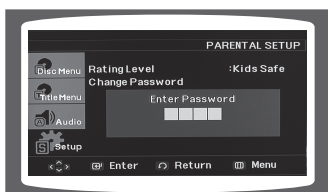

- При выборе уровня 6, вы не сможете просматривать DVD-диски с содержанием уровня 7 и более.
- Большой уровень находится ближе к жестокому или взрослому содержанию.

5 Введите пароль и нажмите кнопку **ENTER**.

- По умолчанию пароль равен "7890".
- По завершении настройки, вы вернетесь к предыдущему экрану.

Примечание

- Эта функция работает, только если DVD-диск содержит информацию по установке пароля включения.

Установка пароля

Вы можете установить пароль для настройки родительского контроля (уровня оценок).

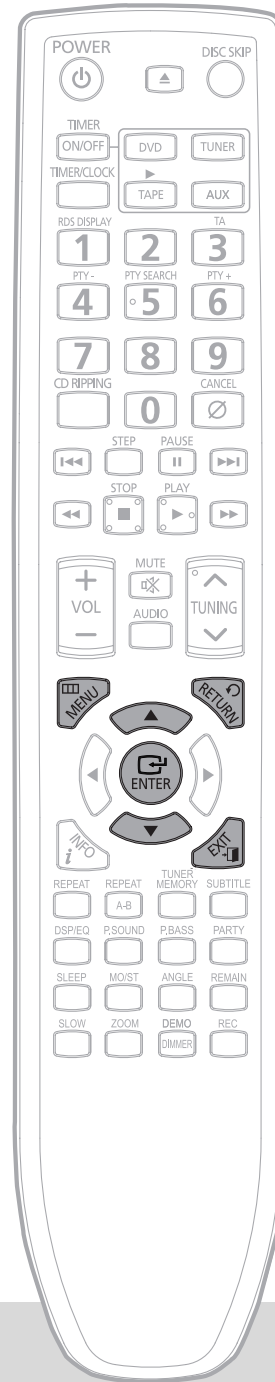

1 В режиме останова нажмите кнопку **MENU**.



2 Нажмите кнопки **▲, ▼** для перемещения к пункту "Setup" и нажмите кнопку **ENTER**.



3 Нажмите кнопки **▲, ▼** для перемещения к пункту "Parental Setup" и нажмите кнопку **ENTER**.

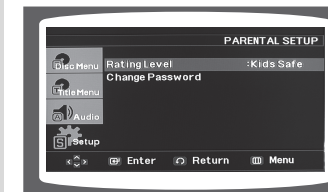

3 Нажмите кнопки **▲, ▼** для перемещения к пункту "Change Password" и нажмите кнопку **ENTER**.

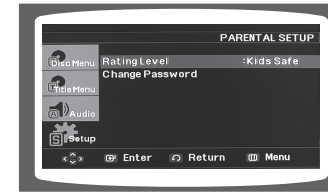

5 Введите пароль и нажмите кнопку **ENTER**.

- По умолчанию пароль равен "7890".
- По завершении настройки, вы вернетесь к предыдущему экрану.

Нажмите кнопку **RETURN**, чтобы вернуться на предыдущий уровень.

Нажмите кнопку **MENU** для выхода из экрана настроек.

Нажмите кнопку **EXIT** для выхода из экрана настроек.

Настройка функции DRC (Dynamic Range Compression)

Вы можете использовать эту функцию для наслаждения звуком Dolby Digital во время просмотра фильмов ночью с небольшой громкостью.

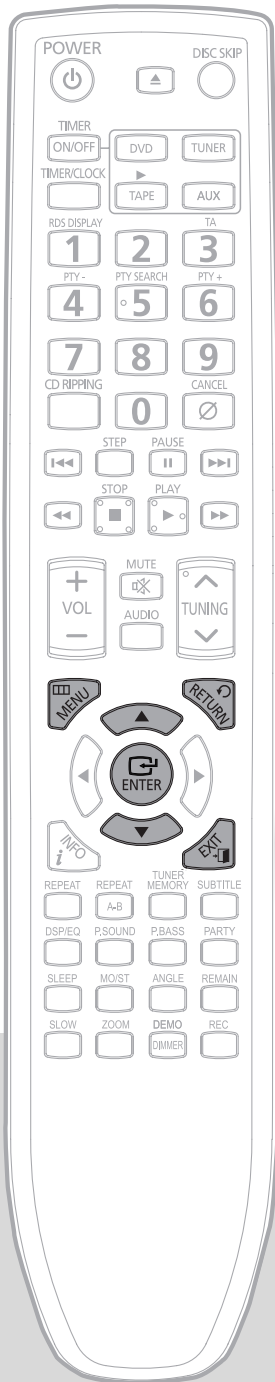

1 В режиме останова нажмите кнопку **MENU**.



2 Нажмите кнопки **▲**, **▼** для перемещения к пункту "Audio" и нажмите кнопку **ENTER**.



3 Нажмите кнопки **▲**, **▼** для перемещения к пункту "DRC" и нажмите кнопку **ENTER**.

4 Нажмите кнопку **▲**, **▼** для настройки функции **DRC**.

- Можно установить значения компрессии динамического диапазона (DRC) от 0 до 8 (выберите оптимальное).



- Нажмите кнопку **RETURN**, чтобы вернуться на предыдущий уровень.
- Нажмите кнопку **MENU** для выхода из экрана настроек.
- Нажмите кнопку **EXIT** для выхода из экрана настроек.

Настройка синхронизации аудио- и видеосигнала

При подключении к цифровому телевизору изображение может отставать от звука. В этом случае настройте задержку по времени в соответствии с изображением.

1 В режиме останова нажмите кнопку **MENU**.



2 Нажмите кнопки **▲**, **▼** для перемещения к пункту "Audio" и нажмите кнопку **ENTER**.



3 Нажмите кнопки **▲**, **▼** для перемещения к пункту "AV-SYNC" и нажмите кнопку **ENTER**.

4 Нажмите кнопки **▲**, **▼** для выбора времени задержки синхронизации изображения и звука, затем нажмите кнопку **ENTER**.

- Вы можете установить время задержки звука от 0 до 90 мс. Выберите оптимальное значение.



- Нажмите кнопку **RETURN**, чтобы вернуться на предыдущий уровень.
- Нажмите кнопку **MENU** для выхода из экрана настроек.
- Нажмите кнопку **EXIT** для выхода из экрана настроек.

О вещании с использованием системы RDS

Использование системы RDS (система радиопередачи данных) при приеме радиостанций в диапазоне FM

Система RDS позволяет вещающим в диапазоне FM радиостанциям наряду с обычным сигналом передавать дополнительный сигнал. Например, радиостанция передает свое название, а также тип передаваемой программы, например, спортивный репортаж, музыка, и т. п.



Если приемник настроен на радиостанцию, передающую информацию RDS, на дисплее загорается индикатор RDS.

Описание функции RDS

- PTY (Индикация типа программы): Показывает на дисплее тип передаваемой в данный момент программы.
- PS NAME (Название станции): Показывает название передающей радиостанции, состоящее максимум из 8 символов.
- RT (Радио текст): Показывает передаваемый радиостанцией текст, состоящий максимум из 64 символов (если он передается).
- CT (Текущее время): Декодирует передаваемые на частоте FM сигналы точного времени.
- TA (Сообщение о ситуации на дорогах): Мигание этого символа означает, что в данный момент передается сообщение о ситуации на дорогах.

Примечание

Если радиостанция не передает сигнал RDS надлежащим образом или если мощность сигнала RDS низкая, функция RDS может работать неверно.

Чтобы вывести на дисплей сигналы RDS

У Передаваемые станцией стгналы RDS вы можете увидеть на дисплее.



При прослушивании станции в диапазоне FM, нажмите кнопку RDS DISPLAY (Показ RDS).

- При последовательных нажатиях кнопки информация RDS меняется следующим образом:

PS NAME → RT → CT → Frequency

- PS (Название станции): В процессе поиска на дисплее появляется сообщение <PS>, а затем название передающей станции. Если станция не посылает такой информации, появляется сообщение <NO PS>.
- RT (Радио текст): В процессе поиска на дисплее появляется сообщение <RT>, а затем появляются текстовые сообщения, передаваемые станцией. Если станция не посылает такого сигнала, появляется сообщение <NO RT>.
- Frequency (Частота): Частота вещания станции (информация RDS не передается)

Символы, появляющиеся на дисплее

При отображении на дисплее сигналов PS или RT используются следующие символы.

- На дисплее не различаются буквы в верхнем и в нижнем регистре, все сообщения выводятся с помощью букв верхнего регистра (заглавных).
- Дисплей не может показывать надстрочные знаки над буквами; например, буквой <A> может обозначаться целый ряд похожих букв: Å, Ä, Å, Ä или Å.

Примечание

Если поиск завершается сразу, сообщения <PS> и <RT> не выводятся на дисплей.

PTY (индикация типа программы) и функция PTY-SEARCH (поиск нужного типа программы)

Одно из преимуществ службы RDS состоит в том, что вы можете найти определенный тип программы, передаваемый предварительно настроенными радиостанциями, задав код PTY.

Поиск программы нужного типа с помощью кодов PTY

Прежде, чем начать, помните...

- Поиск нужного типа программ применим только к станциям, настройка на которые занесена в память системы.
- Чтобы в любой момент остановить поиск, нажмите кнопку PTY SEARCH.
- Время на выполнение приведенных ниже шагов ограничено. Если поиск был отменен до завершения, начните заново с Шага 1.
- Нажимая кнопки на пульте дистанционного управления, убедитесь, что вы выбрали прослушивание передач в диапазоне FM с помощью кнопки на пульте дистанционного управления.



- 1 Во время прослушивания передачи в диапазоне FM нажмите кнопку PTY SEARCH.
- 2 Нажимайте кнопку PTY- или PTY+ (поиск нужного типа программ вверх или вниз), пока на дисплее не появится код нужного типа программы.
 - На дисплее выводятся коды типа программ, перечисленные в таблице справа.
- 3 Пока дисплей еще показывает код типа программы, выбранный в предыдущем шаге, вновь нажмите кнопку PTY SEARCH.
 - Система ищет среди передач 15 станций, настройка на которые занесена в ее память, передачу нужного типа, найдя такую передачу, она останавливается и настраивается на станцию.

Дисплей	Тип программы
NEWS	• Новости включая объявленное мнение и доклад
AFFAIRS	• Некоторые вопросы, включая данный инцидент, очерк, дискуссию и анализ.
INFO	• Информация, включая таблицу мер и весов, результаты и прогнозы, вопросы, интересующие клиентов, медицинскую информацию и др.
SPORT	• Спорт
EDUCATE	• Образование
DRAMA	• Радиодрама, сериал и др.
CULTURE	• Национальная или местная культура, включая проблемы религии, социологии, языка, театра и др.
SCIENCE	• Естественные науки и технология
VARIED	• Выступления, развлекательные программы (викторины, игры), интервью, комедийные и сатирические пьесы и др.
POP M	• Поп-музыка
ROCK M	• Рок-музыка
M.O.R.M	• Популярная музыка - спокойная музыка, изредка с голосом или другими вставками
LIGHT M	• Легкая классическая музыка - классическая, инструментальная музыка и музыка для хоровая музыка.
CLASSICS	• Тяжелая классическая музыка - оркестровая, симфоническая, камерная музыка и опера

Дисплей	Тип программы
OTHER M	• Другая музыка - джаз, R&B, кантри
WEATHER	• Погода
FINANCE	• Финансы
CHILDREN	• Детские программы
SOCIAL A	• Общественное дело
RELIGION	• Религия
PHONE IN	• Отзыв
TRAVEL	• Путешествия
LEISURE	• Досуг
JAZZ	• Джазовая музыка
COUNTRY	• Кантри
NATION M	• Национальная музыка
OLDIES	• Ретро музыка
FOLK M	• Народная музыка
DOCUMENT	• Очерк
TEST	• Проверка сигнала тревоги

Прослушивание радио

Вы можете прослушать выбранную радиостанцию FM-диапазона, используя ручную или автоматическую настройку.

Предварительная настройка радиостанций

Можно занести в память:

◆ до 15 FM-радиостанций.

Пульт ДУ (дистанционного управления)

1 Нажмите кнопку **TUNER**.

2 Настройте желаемую станцию.

Автоматическая настройка 1 Нажмите кнопку **STOP** (■) для выбора пункта **PRESET (ПРЕДВАРИТЕЛЬНАЯ НАСТРОЙКА)**, после чего нажимайте кнопку **TUNING** \downarrow , \uparrow , чтобы выбрать настроенную станцию.

Автоматическая настройка 2 Нажмите кнопку **STOP** (■) для выбора пункта **AUTO (АВТОМАТИЧЕСКИ)**, после чего нажимайте кнопку **TUNING** \downarrow , \uparrow , чтобы начать автоматический поиск в диапазоне частот.

Ручная настройка Нажмите кнопку **STOP** (■) для выбора пункта **MANUAL (ВРУЧНУЮ)**, после чего быстро нажмите кнопку **TUNING** \downarrow , \uparrow , чтобы повысить или снизить частоту.

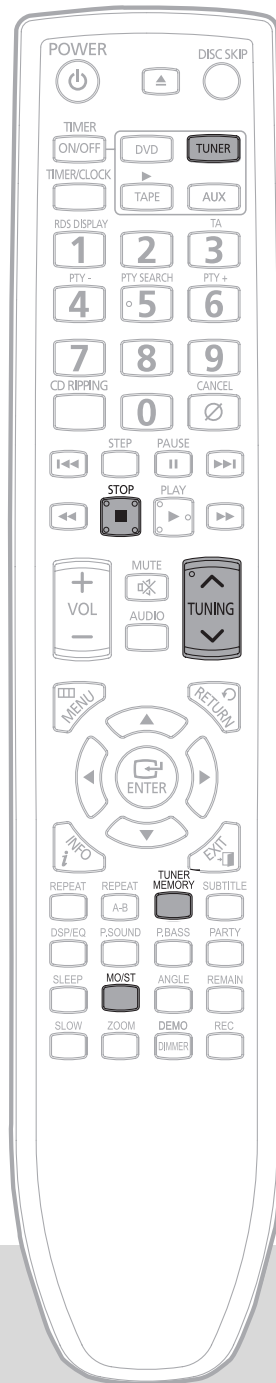

Главное устройство

1 Нажмите кнопку **TUNER** для выбора FM-диапазона.

2 Выберите радиостанцию.

Автоматическая настройка 1 Нажмите кнопку **STOP** (■) для выбора пункта **PRESET (ПРЕДВАРИТЕЛЬНАЯ НАСТРОЙКА)**, после чего нажимайте кнопку **◀▶▶▶▶**, чтобы выбрать настроенную станцию.

Автоматическая настройка 2 Нажмите кнопку **STOP** (■) для выбора пункта **AUTO (АВТОМАТИЧЕСКИ)**, после чего нажимайте кнопку **◀▶▶▶▶**, чтобы начать автоматический поиск в диапазоне частот.

Ручная настройка Нажмите кнопку **STOP** (■) для выбора пункта **MANUAL (ВРУЧНУЮ)**, после чего быстро нажмите кнопку **◀▶▶▶▶**, чтобы повысить или снизить частоту.

Пример: сохранение FM-частоты 89,1 МГц в памяти

1 Нажмите кнопку **TUNER** и выберите FM-диапазон.



2 Нажмите кнопку **TUNING** \downarrow , \uparrow для выбора значения "89.10".

- Выполните шаг 2 на странице 43 для автоматической или ручной настройки радиостанции.



3 Нажмите кнопку **TUNER MEMORY**.



4 Нажмите кнопку **TUNING** \downarrow , \uparrow для выбора номера астройки.

- Вы можете выбрать между 1 и 15.



5 Нажмите кнопку **TUNER MEMORY**.

- Если вы не нажмете кнопку **TUNER MEMORY** в течение 5-ти секунд, номер настройки исчезнет и появится "FM".



6 Для сохранения другой радиостанции повторите шаги с второго по пятый.

Нажмите кнопку **MO/ST** для прослушивания в режиме моно или стерео. Это применимо только при прослушивании FM-радиостанций.

- При каждом нажатии кнопки меняются режимы прослушивания STEREO и MONO.
- В зонах слабого приема для более качественного звучания радиопередач без помех выберите режим MONO.

Прослушивание кассеты

Обращайтесь с кассетами бережно; при необходимости см. раздел “Меры предосторожности при использовании аудиокассет” на стр. 57.

1 Включите мини-систему, нажав кнопку **POWER**.

2 Для выбора режима прослушивания аудиокассет нажмите на проигрывателе кнопку **TAPE**.

3 Для загрузки кассеты откройте крышку с помощью кнопки **PUSH EJECT**.

4 Нажмите кнопку **▶**. Кассета начнет воспроизводиться.

- Вставьте кассету записывающей/воспроизводящей стороной к держателю кассеты и затем закройте крышку кассетного отсека.

5 Нажмите кнопку **◀▶** в случае необходимости.

- Для перемотки кассеты назад нажмите кнопку **◀◀**.
- Для перемотки кассеты вперед нажмите кнопку **▶▶**.

6 Для окончания воспроизведения нажмите кнопку **STOP**.

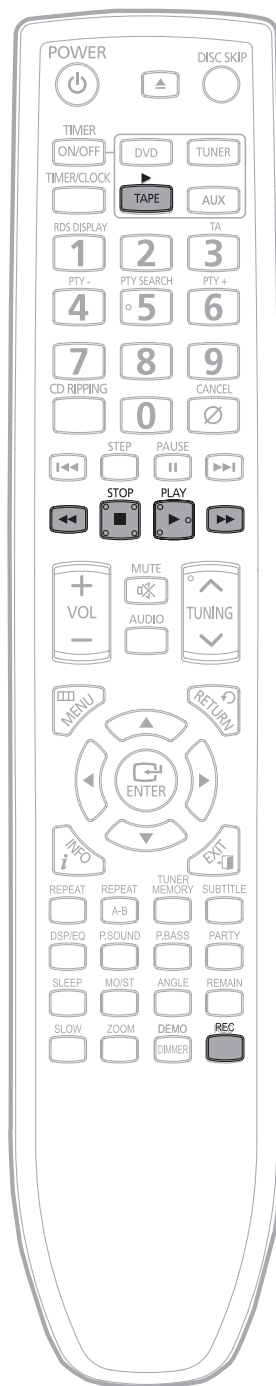

Запись радиопрограмм

Можно записать радиопередачу по вашему выбору.

Изменение громкости прослушивания не оказывает влияние на запись.

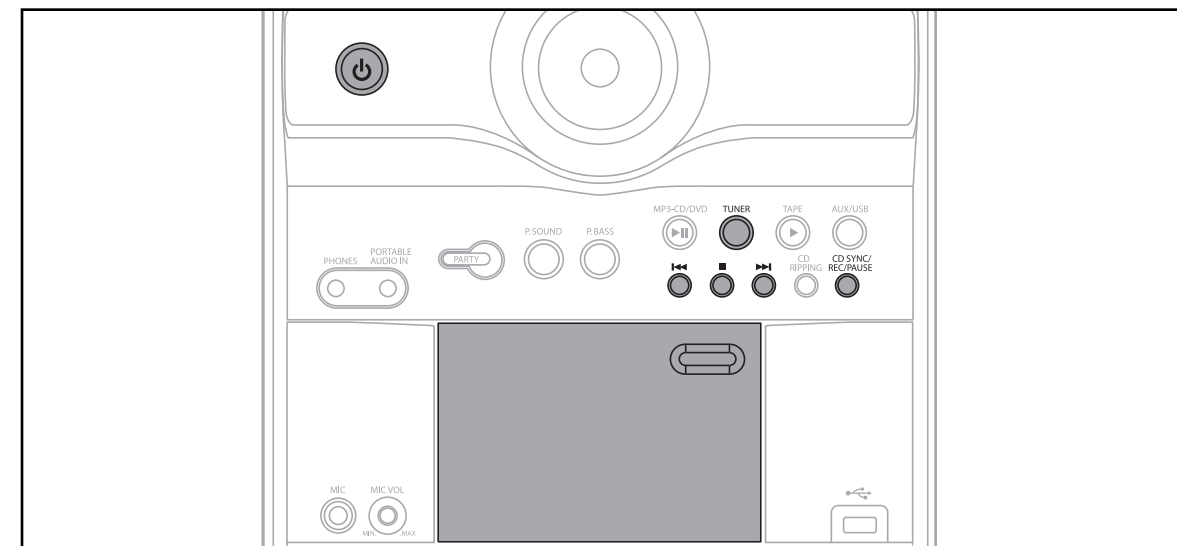

1 Включите мини-систему, нажав кнопку **POWER**.

2 Загрузите чистую кассету в **КАССЕТА**.

3 Выберите функцию FM-радио, нажав **TUNER**.

4 Выберите записываемую радиостанцию нажатием кнопок **◀◀▶▶**.

5 Нажмите кнопку **REC or CD SYNC/REC/PAUSE**.

- появляется надпись красным **REC**, и начинается запись.

6 Для останова записи нажмите кнопку **STOP**.

Кассетная дека

Запись с компакт-диска

Вы можете записать компакт-диск на кассету двумя способами:

Синхронизированная запись

Эта функция позволяет вам синхронизировать начало записи с началом диска или выбранной вами дорожки на аудиодиске.

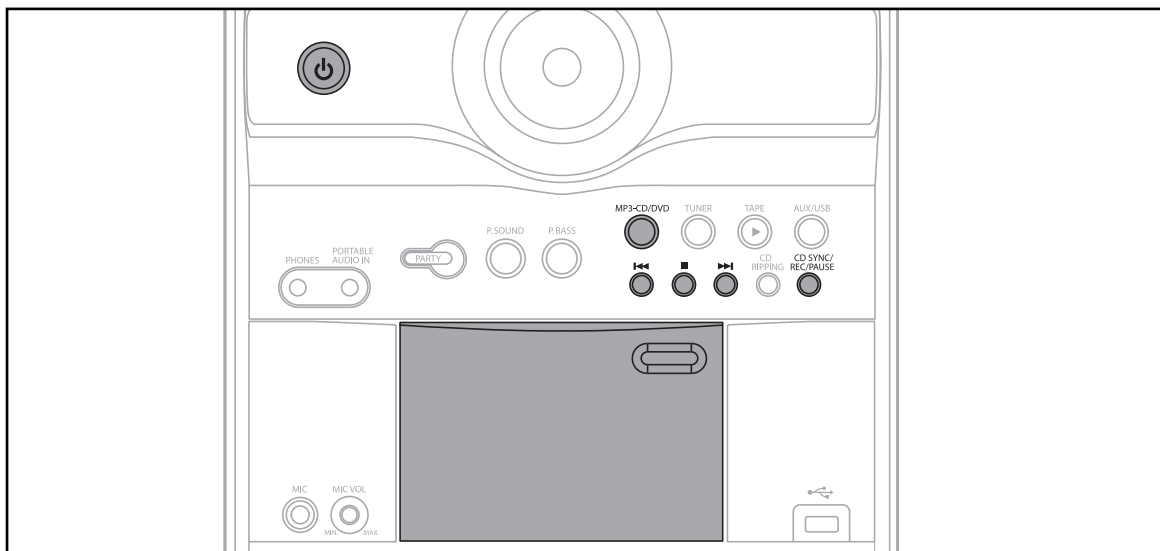

1 Включите мини-систему, нажав кнопку **POWER**.

2 Загрузите чистую кассету в **КАССЕТА**.

3 Загрузите компакт-диск в проигрыватель.

4 Нажмите кнопку **MP3-CD/DVD(▶||)**.

- Используйте кнопки выбора (◀▶) для выбора желаемой песни.

5 Нажмите кнопку **REC** or **CD SYNC/REC/PAUSE**.

- Отображается "CD SYNC".
- После останова, с первыми звуками музыки нажмите кнопку для старта записи.
- Нажмите и удержите кнопку CD/SYNC во время воспроизведения компакт-диска для старта записи с момента начала воспроизводимой музыки.

6 Для останова записи нажмите кнопку **STOP ■**.

Примечание

- Вы можете использовать кнопку **CD/SYNC** только в режиме воспроизведения компакт-диска.

Непосредственная запись

Режим непосредственной записи позволяет сделать запись любой дорожки компакт-диска.

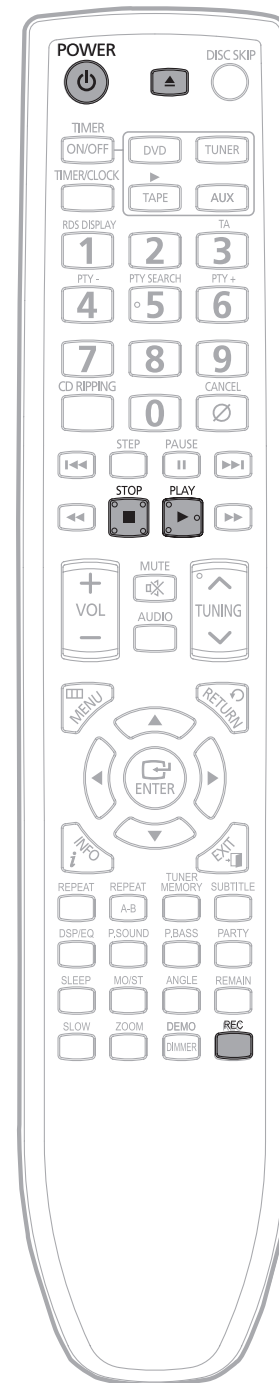

1 Включите мини-систему, нажав кнопку **POWER**.

2 Загрузите чистую кассету в **КАССЕТА**.

- Откройте деку кнопкой **PUSH/EJECT**, вставьте кассету и закройте деку.
- Загрузите кассету с нетронутым предохранителем.

3 Загрузите компакт-диск в проигрыватель.

- Чтобы открыть отсек компакт-дисков нажмите на кнопку **OPEN/CLOSE**.
- Вставьте компакт-диск и кнопкой **OPEN/CLOSE** закройте отсек.

4 Нажмите кнопку **MP3-CD/DVD(▶||)**.

- Используйте кнопки выбора (◀▶) для выбора желаемой песни.

5 Нажмите кнопку **REC** or **CD SYNC/REC/PAUSE**.

- Запись начнется.
- Для останова записи нажмите кнопку **■**.

6 Для останова записи нажмите кнопку **STOP ■**.

Примечание

- У кассеты, на которую вы хотите записывать, должен быть не тронут предохранитель.

Функция записи с компакт-диска

Вы можете записать содержимое компакт-диска в виде файлов MP3 на USB-устройство. Эта функция позволяет вам начать запись с начала диска или выбранной вами дорожки.

1 Включите мини-систему, нажав кнопку **POWER**.

2 Подключите USB.

3 Загрузите компакт-диск в проигрыватель. (цифровой аудиосигнал).

- ♦ Чтобы открыть отсек компакт-дисков нажмите на кнопку **OPEN/CLOSE**.
- ♦ Вставьте компакт-диск и кнопкой **OPEN/CLOSE** закройте отсек.
- ♦ Используйте кнопки выбора (◀▶) для выбора желаемой песни.

4 Для начала записи нажмите на дистанционном пульте управления кнопку **CD RIPPING**.

- ♦ Если звучит музыка, которую вы хотели бы записать, для начала записи текущей дорожки поверните вниз регулятор **CD RIPPING** или нажмите на пульте дистанционного управления кнопку **CD RIPPING**.
- ♦ Для начала записи всех дорожек диска поверните регулятор **CD RIPPING** вверх или на пульте дистанционного управления нажмите и удержите кнопку **CD RIPPING**.
- ♦ Нажмите эту кнопку, отобразится сообщение "TRACK RIPPING" (КОПИРОВАНИЕ С ДИСКА) и начнется процесс КОПИРОВАНИЯ.
- ♦ Нажмите и удерживайте эту кнопку, после чего отобразится сообщение "FULL CD RIPPING" (ПОЛНОЕ КОПИРОВАНИЕ С ДИСКА) и начнется процесс КОПИРОВАНИЯ С ДИСКА.
- ♦ Во время записи с компакт-диска не отключайте USB-устройство.

5 Для остановки записи нажмите кнопку **STOP**, после чего будут созданы и сохранены файлы MP3.

После записи, на вашем USB-устройстве будет создана папка "RIPPING", имя файла соответствует имени на диске.

Примечание

- ♦ Во время записи с компакт-диска не отключайте ни USB-устройство, ни шнур электропитания, так как это может привести к повреждению файла. Если вы хотите остановить запись, нажмите сначала кнопку остановки, а затем после остановки диска отключите USB-устройство.
- ♦ При отключении USB-устройства по время записи, основной блок будет обесточен, и вы не сможете удалить записанный файл. В этом случае подключите USB-устройство к компьютеру, выполните резервное копирование содержимого USB-устройства на компьютер, а затем отформатируйте USB-устройство.
- ♦ Если на USB-устройстве не хватит свободного места, появится надпись "RIPPING ERROR".
- ♦ Технология DTS-CD при записи с компакт-диска не доступна.
- ♦ При записи с компакт-диска длительностью до 5 секунд файл записи не создается.
- ♦ Запись с компакт-диска может выполняться на внешние жесткие диски с интерфейсом USB, если они имеют файловую систему FAT, но не NTFS. Функция записи с компакт-диска поддерживает не все USB-устройства.
- ♦ Запись с компакт-диска не будет работать во время использования функции быстрого поиска.
- ♦ Во время записи с компакт-диска не допускайте сотрясения устройства, запись может отключиться.
- ♦ Для некоторых USB-устройств время записи с компакт-диска может оказаться весьма длительным.
- ♦ В режиме просмотра телепередач функция **CD RIPPING** недоступна.
- ♦ После окончания или остановки процесса копирования диска компакт-диск перезагрузится.



Таймер

- Функция таймера позволяет включить или выключить мини-систему в выбранное вами время.
- Для прекращения автоматического включения/выключения мини-системы отмените сделанные настройки таймера.
- Перед тем как настраивать таймер, проверьте правильность установки времени.
- В каждом случае у вас будет несколько секунд для выбора настроек. Если вы не успели сделать настройку, вам может понадобиться повторить свои действия.

Пример: вы хотите просыпаться по утрам "под музыку".

1 Включите мини-систему, нажав кнопку **POWER**.

2 Нажимайте кнопку **TIMER/CLOCK**, пока на дисплее не появится надпись **TIMER** (таймер).

3 Нажмите кнопку **ENTER**.

- на дисплее вместо символов эквалайзера на несколько секунд появится надпись **ON TM**, после чего будет отображено время включения, выбранное ранее; теперь вы можете выбрать новое время включения.

4 Установите время включения по таймеру.

- Установите час, нажимая кнопку ◀ или ▶.
- Нажмите кнопку **ENTER**
 - начинают мигать показания минут.
- Установите минуты, нажимая кнопку ◀ или ▶.
- Нажмите кнопку **ENTER**
 - на дисплее вместо символов эквалайзера на несколько секунд появится надпись **OFF TIME**, после чего будет отображено время выключения, выбранное ранее; теперь вы можете выбрать новое время выключения.

5 Установите время выключения по таймеру.

- Установите час, нажимая кнопку ◀ или ▶.
- Нажмите кнопку **ENTER**
 - начинают мигать показания минут.
- Установите минуты, нажимая кнопку ◀ или ▶.
- Нажмите кнопку **ENTER**
 - на дисплее появится надпись **VOL 10**, где знаки **10** соответствуют выбранному ранее уровню громкости.

6 С помощью кнопок ◀ или ▶ измените уровень громкости, затем нажмите кнопку **ENTER**.

- на дисплее появится название источника сигнала, звук которого будет воспроизводиться по таймеру.

7 Чтобы выбрать источник звука, который будет осуществляться воспроизведения при включении системы, нажмите кнопку ◀ или ▶.

- **TUNER** (радио) : a Нажмите кнопку **ENTER**
 - Выберите сохраненную радиостанцию, нажимая кнопку ◀ или ▶.
- **DVD/CD** (компакт-диск) : Загрузите один компакт-диск или более.
- **USB** : Подключите USB-устройство

8 Нажмите **ENTER/PRGM.**, чтобы подтвердить сделанные настройки таймера.

9 Нажмите кнопку **POWER**, чтобы перевести систему в режим ожидания.

- сверху от показаний времени на дисплее появится значок ☼, свидетельствующий о том, что были сделаны настройки таймера.
- Теперь мини-система будет включаться и выключаться в выбранное время автоматически.

Примечание

- При совпадении у таймера времени включения и отключения появится надпись "ERROR".
- Если вы выберете "DVD/CD, USB", когда в устройстве нет магнитной ленты, диска или usb-носителя, то система автоматически перейдет в режим радио "TUNER".

Отмена функции таймера

После того как сделаны настройки таймера (и появится индикатор TIMER на дисплее), режим таймера будет включаться автоматически. Если вы не хотите использовать таймер, отключите его.

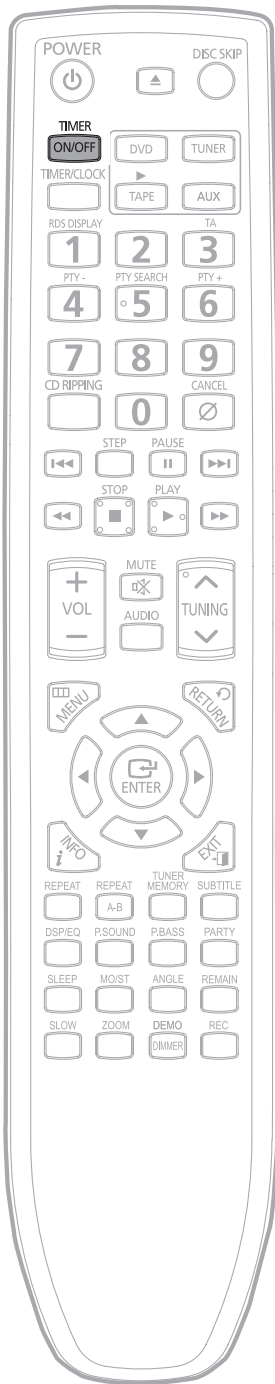

Для отмены таймера нажмите один раз кнопку **TIMER ON/OFF**.

- Значок  больше отображаться не будет.

Для возобновления таймера нажмите кнопку **TIMER ON/OFF** снова.

- Значок  опять появится.

Примечание

- Вы можете отменить таймер при включенном питании или когда проигрыватель находится в режиме ожидания.

Функция Power Sound / Power Bass / Party

Функция POWER SOUND

Ваша мини-система снабжена функцией улучшения звучания Power Sound (МОЩНЫЙ ЗВУК). При использовании функции Power Sound происходит подчеркивание низких частот и двойное усиление уровня высоких частот или басов, что обеспечивает получение полноценного мощного звука.

Нажмите кнопку **P.SOUND**.
В результате: Отображается P.SOUND.

- Функция электронного эквалайзера во время записи с компакт-диска работать не будет, и эквалайзер незаметно перейдет в режим "OFF".

Для отмены данной функции снова нажмите **P.SOUND**, после чего в течение нескольких секунд на дисплее будет отображаться OFF (ВЫКЛ).

Функция POWER BASS

Данная компактная мини-система подчеркивает басы с помощью функции SBS (МОЩНЫЕ БАСЫ). При использовании этой функции басы звучат более мощно и естественно.

Нажмите кнопку **P.BASS**.
В результате: Отображается P.BASS.

- Функция электронного эквалайзера во время записи с компакт-диска работать не будет, и эквалайзер незаметно перейдет в режим "OFF".

Для отмены данной функции снова нажмите **P.BASS**, после чего в течение нескольких секунд на дисплее будет отображаться OFF.

Функция PARTY

Ваша компактная система имеет специальный световой эффект: если выбрать режим ВЕЧЕРИНКА, свет будет меняться в зависимости от воспроизведения музыки.

Нажмите кнопку **PARTY**.
В результате: отобразится значок "PARTY"

- При каждом нажатии кнопки выбор будет изменен так, как указано ниже:

PARTY 1 → PARTY 2 → PARTY 3 → PARTY 4 → OFF

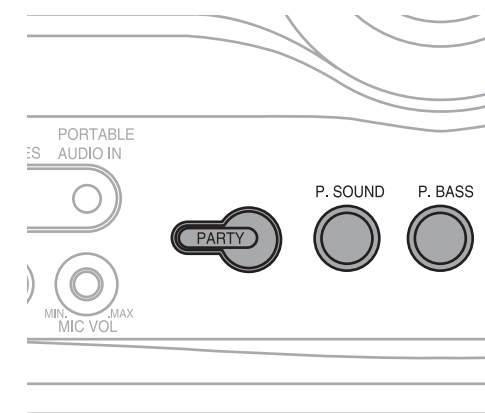

Функция звукового режима DSP/EQ

Функции таймера отключения и функция отключения звука

Выбор режима звучания

Ваша компактная мини-система снабжена эквалайзером с предустановленными настройками, позволяющими подобрать самый оптимальный баланс между высокими и низкими частотами, чтобы он лучше всего соответствовал воспроизводимой музыке.

Нажимайте на пульте дистанционного управления кнопку **DSP/EQ** до выбора нужного пункта.

Чтобы получить...	выберите...
стандартную (линейную) амплитудно-частотную характеристику (АЧХ).....	PASS
АЧХ, подходящую для прослушивания поп-музыки.....	POP
АЧХ, подходящую для прослушивания рок-музыки.....	ROCK
АЧХ, подходящую для прослушивания классики.....	CLASSIC
АЧХ, подходящую для прослушивания музыки, исполняемой в концертном зале	HALL
АЧХ, подходящую для прослушивания "живой" музыки, исполняемой на сцене.....	LIVE
АЧХ, подходящую для просмотра фильма, как в кинотеатре.....	CINEMA

➤ Функция электронного эквалайзера во время записи с компакт-диска работать не будет, и эквалайзер незаметно перейдет в режим "PASS".

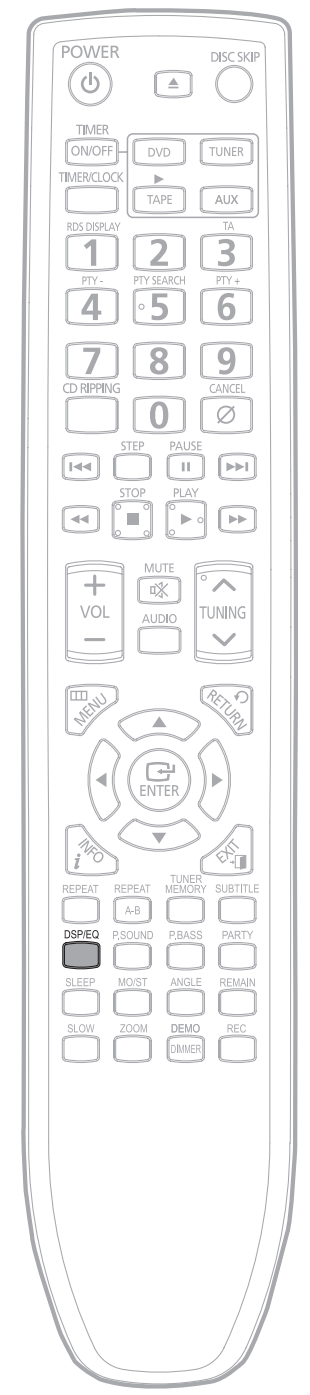

Функция таймера отключения

Вы можете выбрать время, в которое DVD-проигрыватель сам отключится.

Нажмите кнопку **SLEEP**.

- При каждом нажатии кнопки, выбранное значение будет меняться, как указано далее: **90 MIN → 60 MIN → 45 MIN → 30 MIN → 15 MIN → OFF**.



Для подтверждения установки таймера нажмите кнопку **SLEEP**.

- Отобразится время, оставшееся до отключения DVD-проигрывателя.
- Повторное нажатие кнопки сменит время отключения от ранее установленного значения.

Для отмены таймера отключения, нажимайте кнопку **SLEEP**, пока на дисплее не появится "OFF".

Временное отключение звука

Это полезно при ответе на телефонный звонок или когда к вам пришли.

Нажмите кнопку **MUTE**.

Нажмите кнопку **Mute**.
Чтобы включить звук, нажмите кнопку **MUTE** еще раз или нажимайте кнопки **VOLUME**.



Функция ДЕМО/Функция ПОДСВЕТКА /Функция ECO

Функция ДЕМО

Вы можете изучить различные возможности вашей системы.

Нажмите кнопку **DEMO/DIMMER**.

- Список различных доступных функций отобразится на дисплее.
- Все функции детально описаны в этом руководстве. Чтобы узнать о них подробнее, обращайтесь к соответствующему разделу.

Функция ПОДСВЕТКА

Вы можете настроить яркость вашего экрана для наилучшего восприятия фильма.

Нажмите кнопку **DEMO/DIMMER**.

- При каждом нажатии кнопки, яркость будет меняться, как указано далее: **DEMO ON** → **DIMMER ON (Dim)** → **DIMMER OFF (Bright)**.

Для отмены этой функции нажмите кнопку **DIMMER** снова.

Примечание

Для отмены функции демонстрации нажмите любую кнопку. Функция демонстрации автоматически начинается через 10 секунд после отключения основного блока. Для отмены функции демонстрации, нажмите кнопку **DEMO/DIMMER** снова.

Функция ECO

Вы можете сэкономить на потреблении электроэнергии, выключая устройство (переводя в режим ожидания)

В режиме ожидания или когда устройство включено, нажмите и удерживайте кнопку **POWER(ПИТАНИЕ)** Больше чем 3 секунды.

В результате: Отображается **ECO** и главное устройство переходит к работе в экономном режиме.

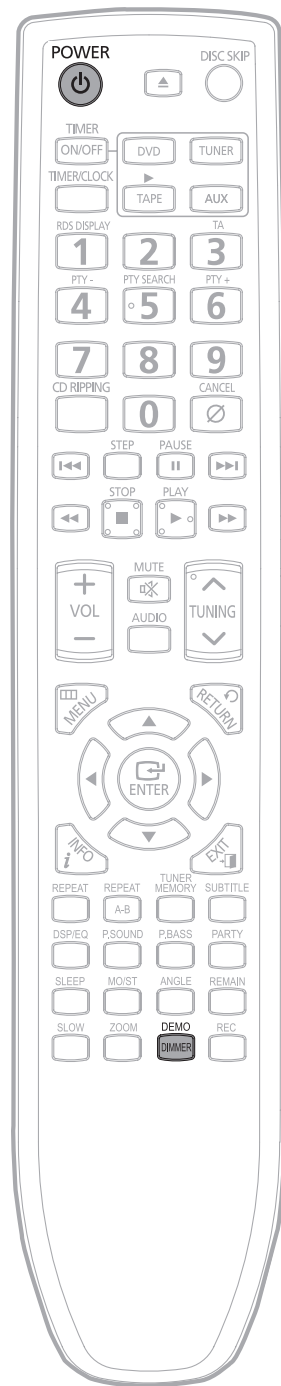

Подключение наушников и микрофона

RUS

Чтобы прослушивать музыку и радиoproграммы, не беспокоя окружающих, вы можете подключить к вашей микро-системе наушники. Наушники должны иметь штекер диаметром $\varnothing 3,5$ мм или соответствующий переходник. Вы можете использовать микрофон для пения при прослушивании любимых дисков.

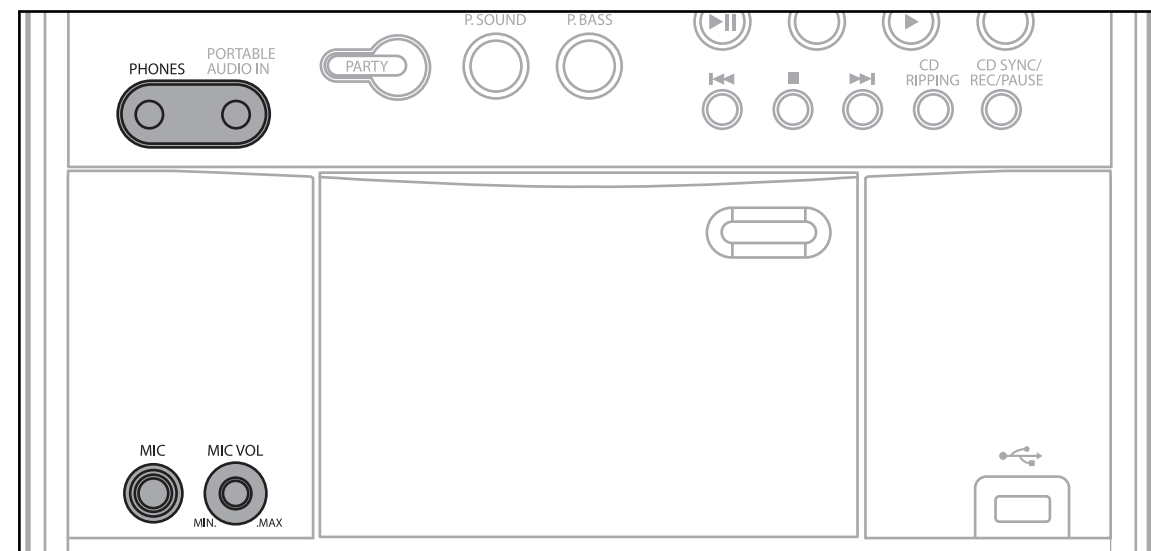

Подключите наушники к гнезду **PHONES** на передней панели.

- При этом звук из динамиков отключится.

Подключите микрофон со штекером $\varnothing 6,3$ мм в гнездо **MIC**.

- Подключите микрофона.
- Чувствительность микрофона настройте регулятором **MIC VOL**.

Примечание

- Длительное прослушивание в наушниках музыки с большой громкостью может испортить ваш слух.

Меры предосторожности при обращении с компакт-дисками

Небольшие царапины на диске могут ухудшить качество звука и изображения или вызвать разрывы при воспроизведении. Берегайте диски от царапин при обращении с ними.

Обращение с дисками

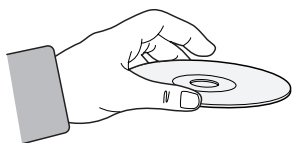

**Не касайтесь рабочей поверхности дисков. Берите диски только за края, не оставляя на поверхности отпечатков пальцев.
Не приклеивайте на диск бумагу или липкую ленту.**

Уход за дисками и хранение



Если на диске появились отпечатки пальцев или загрязнения, очистите его мягким моющим средством разбавленным водой, а затем протрите диск мягкой тканью.

- При очистке, протирайте диск осторожно от центра к его краям.

Примечание

- При соприкосновении теплого воздуха с холодными частями внутри проигрывателя может возникнуть конденсация. При возникновении конденсации внутри проигрывателя, его работа может нарушиться. В этом случае извлеките диск и дайте проигрывателю отстояться 1-2 часа при включенном питании.

Меры предосторожности при использовании аудиокассет

- Убедитесь, что пленка в кассете достаточно натянута.
- Чтобы случайно не стереть важные для вас композиции, удалите язычок защиты записи кассеты. Чтобы сделать запись на кассету со удаленным язычком защиты записи, заклейте липкой лентой соответствующий проем на корпусе кассеты.
- По окончании прослушивания кассеты всегда помещайте ее в коробку, в которой она хранится.
- Храните кассеты в чистом месте, вне зоны попадания прямого солнечного света, где также исключено воздействие на них высоких температур.
- Не пользуйтесь 120-минутными кассетами, они сильно загрязняют лентопротяжный механизм.

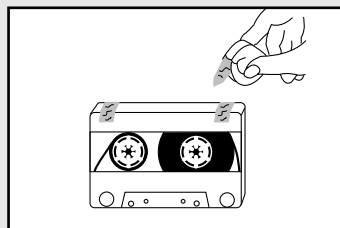
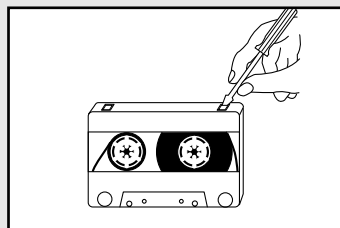
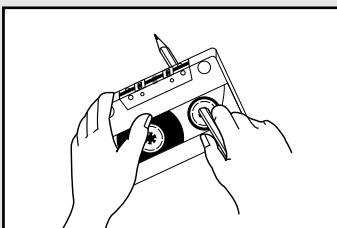

Перед обращением в сервисный центр

При возникновении проблем в работе вашего устройства воспользуйтесь нижеследующей таблицей. Если возникшая проблема ниже не описана или предложенные способы ее решения не помогли, выключите устройство, отключите шнур питания и обратитесь к ближайшему официальному представителю или в сервисный центр компании Samsung Electronics.

Симптом	Проверка или способ решения
Отделение диска не открывается.	<ul style="list-style-type: none"> • Шнур питания надежно подключен к розетке? • Отключите питание и включите его обратно.
Воспроизведение не начинается.	<ul style="list-style-type: none"> • Проверьте региональный код DVD-диска. DVD-диски, приобретенные за границей, могут не воспроизводиться. • CD- и DVD-диски с цифровыми данными, не могут воспроизводиться на этом DVD-проигрывателе. • Убедитесь, что установлен правильный уровень оценок содержимого.
Пульт дистанционного управления не работает.	<ul style="list-style-type: none"> • Соблюдается ли при работе с пультом дистанционного управления рабочая дистанция и угол? • Не разрядились ли батареи?
Воспроизведение не начинается сразу после нажатия кнопки PLAY/PAUSE.	<ul style="list-style-type: none"> • Не используете ли вы деформированный или поцарапанный диск? • Протрите диск начисто.
Звук не слышен.	<ul style="list-style-type: none"> • Звук не слышен при ускоренном, замедленном и пошаговом воспроизведении. • Правильно ли подключены динамики? Правильно ли настроены динамики? • Не поврежден ли диск очень сильно?
Нет изображения, звук не слышен или отделение диска открывается спустя 2-5 секунд.	<ul style="list-style-type: none"> • Был ли DVD-проигрыватель резко перемещен из холодного помещения в теплое? В случае образования конденсации внутри проигрывателя, извлеките диск и дайте проигрывателю отстояться 1-2 часа при включенном питании. Вы сможете использовать проигрыватель снова после исчезновения конденсации.
<ul style="list-style-type: none"> • Диск вращается, но изображения нет. • Изображение плохого качества или трясется. 	<ul style="list-style-type: none"> • Включен ли телевизор? • Правильно ли подключены видеокабели? • Не поврежден ли диск, не загрязнен ли он? • Диски низкого качества могут не воспроизводиться.



Примечания к компакт-дискам

Симптом	Проверка или способ решения
Не переключается язык звуковой дорожки или субтитров.	<ul style="list-style-type: none"> Язык звуковой дорожки или субтитров не переключается, если диск не содержит эти языки. У различных дисков, они могут переключаться по-разному.
Экранное меню не появляется, даже после выбора функции меню.	<ul style="list-style-type: none"> Не используете ли вы диск, который не содержит меню?
Не меняется формат изображения.	<ul style="list-style-type: none"> Вы можете воспроизводить DVD-фильмы формата 16:9 в режимах 16:9 WIDE, 4:3 LETTER BOX или 4:3 PAN SCAN. Однако DVD-фильмы формата 4:3 могут воспроизводиться только в формате 4:3. Посмотрите на коробку DVD-диска и выберите нужную функцию.
Кассета не воспроизводится	<ul style="list-style-type: none"> Не выбрана функция прослушивания кассеты TAPE. Кассета вставлена неправильно. Крышка кассетной деки не закрыта. Замята или порвана магнитная лента.
Значительно уменьшилась громкость воспроизведения Кассета не стерта полностью Очень высокая детонация (звук плывет)	<ul style="list-style-type: none"> Загрязнены головки. Загрязнен лентопротяжный механизм. Магнитная лента сильно изношена.
Не получается настроить радиостанции.	<ul style="list-style-type: none"> Правильно ли подключена антенна? Если входной сигнал от антенны слаб, установите внешнюю FM-антенну в зоне хорошего приема.
<ul style="list-style-type: none"> Основной блок не работает. (пример: питание отключается или слышен странный звук) DVD-проигрыватель не работает нормально. 	<ul style="list-style-type: none"> Отключите питание и удержите кнопку останова на основном блоке дольше 5 секунд. <p>Использование функции сброса удалит все сохраненные настройки. Не применяйте ее без особой на то необходимости.</p>
Забит пароль для настройки уровня оценок.	<ul style="list-style-type: none"> Когда проигрыватель находится без диска в состоянии "NO DISC", удержите на основном блоке кнопку STOP ■ более 5-ти секунд. все настройки сбросятся в значения по умолчанию. Нажмите кнопку POWER. <p>Использование функции сброса удалит все сохраненные настройки. Не применяйте ее без особой на то необходимости.</p>

Формат записи дисков

Это устройство не поддерживает медиа-файлы, защищенные технологией DRM.

Диски CD-R

- Некоторые диски CD-R могут не воспроизводиться в зависимости от устройства, на котором они были записаны (компьютер или пишущее устройство), а также от состояния самих дисков.
- Используйте диски CD-R объемом 650 Мб и 74 минуты.
- Не используйте диски объемом более 700 Мб и 80 минут, так как они могут не воспроизводиться.
- Некоторые диски CD-RW (перезаписываемые) могут не воспроизводиться.
- Только правильно "закрытые" диски могут полностью воспроизводиться. Если сессия была закрыта, а диск нет, вы не сможете проиграть диск полностью.

Диски CD-R с MP3-файлами

- Воспроизводиться могут только диски CD-R с MP3-файлами в формате ISO 9660 или Joliet.
- Названия MP3-файлов должны быть не более 8 знаков и не содержать пробелы или служебные символы («.», «/», «=», «+»).
- Используйте диски, записанные с потоком данных более 128 кбит/с.
- Воспроизводиться могут только файлы с расширением "mp3".
- Воспроизводиться могут только мульти-сессийные диски с непрерывной записью. В случае разрыва между сессиями, диск сможет быть воспроизведен только до места разрыва.
- Если диск не закрыт, больше времени уйдет на начало его воспроизведения, а из записанных файлов будут воспроизведены не все.
- При воспроизведении файлов, записанных с переменным потоком данных (VBR), то есть и с низким потоком и с высоким (например, от 32 до 320 кбит/с), может пропадать звук.
- С одного компакт-диска могут воспроизводиться не более 500 дорожек.
- С одного компакт-диска могут воспроизводиться не более 300 папок.

Диски CD-R с изображениями JPEG



- Воспроизводиться могут только файлы с расширением "jpg".
- Если диск не закрыт, больше времени уйдет на начало его воспроизведения, а из записанных файлов будут воспроизведены не все.
- Воспроизводиться могут только диски CD-R с файлами JPEG в формате ISO 9660 или Joliet.
- Названия файлов JPEG должны быть не более 8 знаков и не содержать пробелы или служебные символы («.», «/», «=», «+»).
- Воспроизводиться могут только мультисессионные диски с непрерывной записью. В случае разрыва между сессиями, мультисессионный диск сможет быть воспроизведен только до места разрыва.
- На одном диске допускается сохранить не более 9 999 изображений.
- С фотодисков формата Kodak Picture или Fuji Picture смогут воспроизводиться только файлы JPEG в папке изображений.
- Фотодиски других форматов могут не воспроизводиться вообще или на начало их воспроизведения потребуется большее время.

Диски DVD ± R/RW и CD-R/RW формата DivX

- Обновление программного обеспечения для несовместимых форматов не поддерживается. (Например: QPEL, GMC, разрешение свыше 720x480 точек и т.д.)
- Разделы файлов DivX с большой частотой кадров могут не воспроизводиться.

DivX® - это цифровой видеоформат, созданный DivX, Inc. Это официально сертифицированное устройство DivX или DivX Ultra, с помощью которого можно воспроизводить видео DivX.

Используемые термины

УГОЛ ПРОСМОТРА	На некоторых DVD-дисках сцены записываются одновременно с нескольких разных углов. Например, одна сцена снимается слева, по центру и справа. Во время воспроизведения таких дисков, можно переключать угол просмотра кнопкой ANGLE.
НОМЕР РАЗДЕЛА	Эти номера записаны на DVD-дисках. Композиции на DVD-дисках разбиваются на несколько разделов, каждый из которых имеет номер. Используя эти номера можно быстро выбрать определенную часть для воспроизведения.
DVD-диск	Оптический диск с высокой плотностью, на котором в цифровом виде записаны изображения и звук высокого качества. DVD-диски сочетают в себе новую технологию компрессии видеосигнала (MPEG-2) и технологию записи повышенной плотности. Они состоят из двух соединенных вместе дисков толщиной 0,6 мм.
PCM	Аббревиатура, образованная от Pulse Code Modulation (импульсно-кодовая модуляция) - одно из названий цифрового аудиосигнала.
PBC (КОНТРОЛЬ ВОСПРОИЗВЕДЕНИЯ)	Это записано на видеодиске (версии 2.0). В меню на экране телевизора можно выбрать определенную сцену или информацию.
РЕГИОНАЛЬНЫЙ НОМЕР	И DVD-проигрыватель, и DVD-диски кодируются региональными кодами. DVD-проигрыватель не сможет воспроизвести DVD-диск, если их региональные коды не совпадут.
СУБТИТРЫ	Тест перевода, отображаемый внизу экрана. DVD-диски могут содержать до 32 языков субтитров.
НОМЕР КОМПОЗИЦИИ	Эти номера записаны на DVD-дисках. Если диск содержит более одного фильма, они нумеруются - фильм 1, фильм 2 и т.д.
НОМЕР ДОРОЖКИ	Эти номера присваиваются дорожкам, которые записаны на видео- и аудиодисках. Они позволяют быстро находить нужную дорожку.
ВИДЕОДИСК	Содержит запись изображений и звука, чье качество сопоставимо с качеством видеопленки. Этот проигрыватель также поддерживает видеодиски с функцией контроля воспроизведения (версии 2.0).
	Шестиканальный (5+1) звук Digital Surround воспроизводимый в виде цифровых сигналов с DVD- и CD-дисков (с маркировкой ). Улучшенные, по сравнению с обычной технологией Dolby surround, качество звучания, динамический диапазон и направленность предоставляют вам возможность насладиться динамичным и реалистичным звуком.

характеристики

РАДИО	
FM	
Соотношение сигнал/шум	55 дБ
Рабочая чувствительность	12 дБ
Суммарный коэффициент гармонических искажений	0.6 %
.....	
ПРОИГРЫВАТЕЛЬ КОМПАКТ-ДИСКОВ	
Количество дисков	3 диска
Диапазон частот	20 Гц - 20 КГц (± 1 дБ)
Соотношение сигнал/шум	85 дБ (на частоте 1 КГц) при использовании фильтра
Коэффициент искажений	0,1 % (на частоте 1 КГц)
Разделение каналов	75 дБ
Размеры дисков	Диаметр: 120 или 80 мм. Толщина: 1,2 мм
.....	
TAPE	
Диапазон частот	125Гц-8КГц
Соотношение сигнал/шум	40дБ
Разделение каналов	35дБ
Уровень стирания	50дБ(без фильтра)
.....	
УСИЛИТЕЛЬ	
Выходная мощность	
Передний громкоговоритель(4 ль)(MAX-DG53/DG54)	90 Вт/КНЛ, среднеквадр., станд. IEC (суммарный коэффициент гармонических искажений: 10 %)
Сабвуфер(4 ль) (MAX-DG54)	100 Вт/КНЛ, среднеквадр., станд. IEC (суммарный коэффициент гармонических искажений: 10 %)
Разделение каналов	45 дБ
Соотношение сигнал/шум	60 дБ
.....	
ОБЩИЕ ЗАМЕЧАНИЯ	
Потребляемая мощность	50 Вт
Габариты	374 (Д) x 317 (В) x 270 (Ш) мм
Масса	4.3 кг

Как связаться с представительствами SAMSUNG в разных странах

Если у вас возникли вопросы и соображения, касающиеся изделий корпорации Samsung, свяжитесь со службой поддержки SAMSUNG.

Region	Country	Customer Care Center ☎	Web Site
North America	CANADA	1-800-SAMSUNG(726-7864)	www.samsung.com/ca
	MEXICO	01-800-SAMSUNG(726-7864)	www.samsung.com/mx
	U.S.A.	1-800-SAMSUNG(726-7864)	www.samsung.com/usa
Latin America	ARGENTINE	0800-300-3733	www.samsung.com/ar
	BRAZIL	0800-124-421, 4004-0000	www.samsung.com/br
	CHILE	800-SAMSUNG(726-7864)	www.samsung.com/cl
	NICARAGUA	00-1800-8577267	www.samsung.com/nicar
	HONDURAS	800-7818267	www.samsung.com/hn
	COSTA RICA	0-800-607-7267	www.samsung.com/cr
	ECUADOR	1-800-10-7267	www.samsung.com/ec
	EL SALVADOR	800-8526	www.samsung.com/sv
	GUATEMALA	1-800-299-0013	www.samsung.com/gt
	JAMAICA	1-800-234-7267	www.samsung.com/jm
	PANAMA	800-7267	www.samsung.com/pa
	PUREPO RICO	1-800-882-5185	www.samsung.com/pr
	REP. DOMINICA	1-800-761-3078	www.samsung.com/dm
	TRINIDAD & TOBAGO	1-800-SAMSUNG(726-7864)	www.samsung.com/td
VENEZUELA	0-800-100-8309	www.samsung.com/ve	
Europe	COLOMBIA	01-8000112112	www.samsung.com/co
	BELGIUM	02 201 2418	www.samsung.com/be
	CZECH REPUBLIC	800-726-786 800 - SAMSUNG	www.samsung.com/cz
	DENMARK	79 70 18 70	www.samsung.com/dk
	FINLAND	090-8227 515	www.samsung.com/fi
	FRANCE	01 46 63 00 00	www.samsung.com/fr
	GERMANY	01805 - SAMSUNG(726-7864) (F.O.I.M.N.)	www.samsung.de
	HUNGARY	06-80-SAMSUNG(726-7864)	www.samsung.com/hu
	ITALY	800-SAMSUNG(726-7864)	www.samsung.com/it
	LUXEMBURG	02 251 00 710	www.samsung.com/lu
	NETHERLANDS	0900-SAMSUNG (726-7864)(K.O.I.G.M.N.)	www.samsung.com/nl
	NORWAY	815 58 480	www.samsung.com/no
	POLAND	0 801 15SAMSUNG(801172 078)	www.samsung.com/pl
	PORTUGAL	80800-SAMSUNG(726-7864)	www.samsung.com/pt
	SLOVAKIA	0800-SAMSUNG(726-7864)	www.samsung.com/sk
	SPAIN	902-1-SAMSUNG(72678)	www.samsung.com/es
	SWEDEN	0771-400 300	www.samsung.com/se
U.K.	0845 SAMSUNG (7267864)	www.samsung.com/uk	
IRE	0818 717 100	www.samsung.com/ie	
ALGERIA	0800-SAMSUNG(726-7864)	www.samsung.com/dz	
SWITZERLAND	0800-SAMSUNG(726-7864)	www.samsung.com/ch	
CIS	RUSSIA	8-800-555-35-35	www.samsung.ru
	KAZAKHSTAN	8-10-800-500-55-500	www.samsung.com/kz_ru
	UZBEKISTAN	8-10-800-500-55-500	www.samsung.com/uz_ru
	KYRGYZSTAN	00-800-500-55-500	
	TADJIKISTAN	8-10-800-500-55-500	
	UKRAINE	8-800-502-0000	www.samsung.ua
	LITHUANIA	8-800-77777	www.samsung.lt
	LATVIA	8000-7267	www.samsung.com/lv
	ESTONIA	800-7267	www.samsung.ee
Asia Pacific	AUSTRALIA	1300 365 800	www.samsung.com/au
	NEW ZEALAND	0800 SAMSUNG (0800 726 786)	www.samsung.com/nz
	CHINA	800-810-5858, 400-810-5858, 010-8475 1880	www.samsung.com/cn
	HONG KONG	3888-1088	www.samsung.com/hk
	INDIA	8000 8282, 1800 110011, 1-800-3009-8282	www.samsung.com/in
	INDONESIA	0800-112-8888	www.samsung.com/id
	JAPAN	0120-327-527	www.samsung.com/jp
	MALAYSIA	1800-88-8888	www.samsung.com/my
	PHILIPPINES	1800-10-SAMSUNG(726-7864)	www.samsung.com/ph
	SINGAPORE	1800-SAMSUNG(726-7864)	www.samsung.com/sg
	THAILAND	1800-29-3232, 02-898-3232	www.samsung.com/th
TAIWAN	0800-329-888	www.samsung.com/tw	
VIETNAM	1 800 888 888	www.samsung.com/vn	
Middle East & Africa	TURKEY	444 77 11	www.samsung.com/tr
	SOUTH AFRICA	0800-SAMSUNG(726-7864)	www.samsung.com/za
	U.A.E.	800-SAMSUNG (726-7864), 8000-4720	www.samsung.com/ae