

CIS_XA63_RUS_MFL41698414

РУССКИЙ



Модель : XA-U63X (XA-U63X, XAS63F)

**Срок службы данного товара - 7 лет со дня передачи товара потребителю.
The working life of this product is 7 years since the date of purchase**

Интернет адреса: <http://ua.lge.com>

Інформаційна служба LG: (380-44) 490-7777

Безкоштовна інформаційна лінія: 8-800-303-0000

Интернет адрес; <http://ua.lge.com>

**Інформаційна служба LG; (380-44) 490-7777,
8-800-303-0000**

Internet address ; <http://ua.lge.com>

**Customer Information Center LG ; (380-44) 490-7777,
8-800-303-0000.**



Меры безопасности

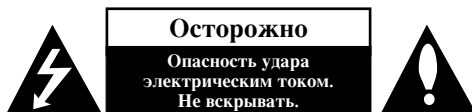

Осторожно: Во избежание удара электрическим током не удаляйте крышку (или заднюю панель). Внутри отсутствуют узлы, требующие технического обслуживания силами пользователя. При необходимости обслуживания обращайтесь к квалифицированному сервисному персоналу.



Это знак в виде стреловидной молнии в равностороннем треугольнике служит для предостережения пользователей о наличии внутри корпуса опасного напряжения, вполне достаточного для угрозы в виде электротравмы.



Восклицательным знаком в равностороннем треугольнике пользователи предостерегаются о наличии важных инструкций по применению и техническому обслуживанию в документации устройства.

Внимание: Для предотвращения пожара или удара электрическим током не подвергайте это устройство воздействию дождя или влаги.

Внимание: Не допускается установка этого устройства в замкнутом пространстве, например, книжном шкафу или аналогичной мебели.

Осторожно: Не перекрывайте вентиляционные отверстия. Устанавливайте устройство в соответствии с инструкциями изготовителя.

Прорези и отверстия в корпусе предназначены для вентиляции и обеспечения надежной работы устройства, а также для защиты его от перегрева. Категорически не допускается перекрывать отверстия установкой устройства на кровать, диван, ковер и аналогичные поверхности. Не допускается устанавливать устройство в качестве встроенного, например, в книжный шкаф или стойку без обеспечения надлежащей вентиляции по требованиям изготовителя.

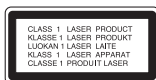

Осторожно:

В устройстве применяется лазерная система.

Для обеспечения надлежащего применения данного устройства внимательно ознакомьтесь с настоящим руководством и храните его для периодического обращения в дальнейшем. По поводу технического обслуживания обращайтесь в авторизованный сервисный центр. Применение регулирования, настроек параметров, отличающихся от приведенных в настоящем документе, может привести к опасному облучению лазерной энергией. Для предотвращения непосредственного воздействия лазерного луча не пытайтесь открывать корпус. При открывании корпуса возникает видимое лазерное излучение. Не смотрите непосредственно в лазерный луч.

Осторожно: Устройство не должно подвергаться воздействию воды (в форме капель или брызг, не допускается также установка на устройство предметов, наполненных водой, например, ваз).

Соблюдайте осторожность, обращаясь с сетевым шнуром.

В некоторых ситуациях рекомендуется подключать его к отдельной цепи питания; Она представляет собой отдельную сетевую розетку, к которой подключено только данное устройство, при этом она не связана с другими розетками или отводами. Для полной уверенности ознакомьтесь с техническими характеристиками устройства на соответствующей странице настоящего документа. Не допускайте перегрузки настенных сетевых розеток. Перегруженные, ослабленные Или поврежденные настенные сетевые розетки, удлинители, изношенные или поврежденные сетевые шнуры или треснувшая изоляция электрических проводов представляют опасность. Любое из перечисленного выше может привести к удару электрическим током или пожару. Периодически осматривайте сетевой шнур вашего устройства и при появлении признаков повреждения или износа отсоединяйте его от сети. Прекращайте пользоваться устройством и замените поврежденный сетевой шнур на точно такой же, воспользовавшись услугами авторизованного сервисного специалиста. Предхраняйте сетевой шнур от механических воздействий, таких, как перекручивание, изгибание с недопустимым радиусом, прижимание, попадание в дверной проем или под ноги. Особенно внимательно следите за состоянием сетевых вилок, розеток и точек ввода сетевого шнура в устройство. Отключая сетевой шнур из розетки, держитесь за его вилку. Устанавливая устройство в намеченное место, позаботьтесь о доступности вилки сетевого шнура.



Утилизация отслужившего устройства

1. Наличие на устройстве пиктограммы перечеркнутой корзины на колесиках свидетельствует о соответствии данного устройства директиве Евросоюза 2002/96/EC.
2. Утилизация любого электротехнического и электронного оборудования должна производиться в особых точках сбора, утвержденных местными властями, отдельно от бытовых отходов
3. Облюдение правил утилизации отслужившего оборудования поможет избежать вредных последствий для окружающей среды и здоровья людей.
4. За подробной информацией о правилах утилизации отслужившего оборудования обращайтесь в торговое представительство, службу утилизации или торговую организацию, где было приобретено оборудование.



РУССКИЙ

Здесь все, на что способна ваша система Hi-Fi

Содержание

Сведения о плеере	4
Пульт дистанционного управления	5
Настройка	6
Прослушивание радио	7
Прослушивание компакт-дисков	8
Прослушивание музыки с портативного плеера	8
Воспроизведение музыки с помощью USB	9
Запись	9
Установка времени	10
Использование плеера в качестве будильника	10
Если вы засыпаете во время прослушивания музыки	10
Настройка качества звука	10
VSM (Virtual Sound Matrix)	10
Сведения о формате MP3/WMA	10
Поиск и устранение неисправностей	11
Технические характеристики	11

Несанкционированное изготовление копий материал, защищенного от копирования, включая компьютерные программы, файлы, записи радиопередач и звука может считаться нарушением авторских прав и подпадает под действие уголовного законодательства. Не допускается применение данной аппаратуры для этих целей.

**Соблюдайте
авторские права**

Перед подключением, использованием или настройкой данного устройства внимательно ознакомьтесь с настоящим руководством в полном объеме.

Сведения о плеере

Окно дисплея



Удерживая нажатой кнопку  дольше 3 секунд при включении устройства можно перейти в режим энергосбережения.

ЛОТОК ДИСКА

VOLUME

Регулировка громкости при использовании какой-либо функции.

CLOCK

Для настройки часов и проверки времени. (См. Установка времени)

PHONES (Гнездо наушников)

Вставьте вилку наушников ($\varnothing 3,5$ мм) в гнездо, чтобы прослушивать музыку через наушники. При подключении наушников (в комплект поставки не входят) происходит отключение динамиков.

PORT.IN

Плеер можно использовать для воспроизведения звука с множества типов портативных плееров.

TIMER (ТАЙМЕР)

С помощью функции TIMER вы можете включить или выключить воспроизведение CD или прием радиосигнала в желаемое время. (См. Использование плеера в качестве будильника)

Динамическая акустическая система Extreme

Улучшение звучания высоких частот, басов и эффекта окружения. На дисплее появляется сообщение XDSS ON. Для возврата в NORMAL режим нажмите кнопку еще раз.

OPTIMIZER

Оптимизирует сжатые MP3 файлы таким образом, чтобы улучшить звучание басов. (XDSS ON → MP3 - OPT ON → NORMAL)

Чтобы изменить функцию

Изменение функции между FM, AM, CD, USB, PORTABLE.

▲ OPEN/CLOSE

Вы можете использовать это при установке или извлечении CD.

MO./ST.

При этом тюнер переключится с режима стерео на режим моно, что обычно приводит к повышению качества приема.

Выбрать радиостанцию

USB Rec.

Запись FM, AM, аудио CD или PORTABLE источника на USB.

DEMO

Нажмите DEMO при выключенном питании, чтобы вывести функцию в окне дисплея. Для отмены нажмите еще раз.

Разъем USB

Сюда подключается удаленный USB совместимый плеер.

SET (RDS-ОПЦИЯ)

Подтверждение выбранного вами времени при установке часов. (См. Установка времени)

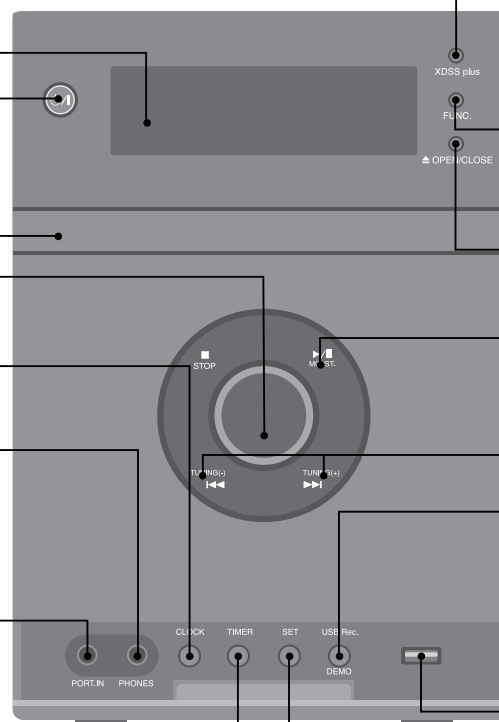

Пульт дистанционного управления

Настройка качества звука

Вы можете выбрать несколько способов отображения звука.

Включить или выключить

Поиск папки с MP3/WMA файлами

Если воспроизводится CD, содержащий MP3/WMA файлы в нескольких папках, нажмите **PRESET/FOLDER** чтобы выбрать папку для воспроизведения.

Выбор номера для быстрого вызова радиостанции (см. Прослушивание радио)

Прослушивайте дорожки снова и снова

Нажмите несколько раз **MODE**, сообщения на дисплее будут меняться в следующем порядке RPT 1 - RPT ALL - RANDOM - OFF.

Если вы засыпаете во время прослушивания музыки

Во-первых, включите радиостанцию или музыку. Нажмите **SLEEP** один или несколько раз, чтобы выбрать время задержки от 10 до 180 минут по истечении которого плеер отключится.

Приглушить подсветку дисплея

Сохранение радиостанций

Если вы сохранили радиостанции с помощью **PROGRAM/MEMO**, вы можете осуществить между ними прокрутку и выбрать желаемую станцию. (см. Прослушивание радио)

Прослушивайте дорожки в любой последовательности

(См. Прослушивание компакт-дисков)

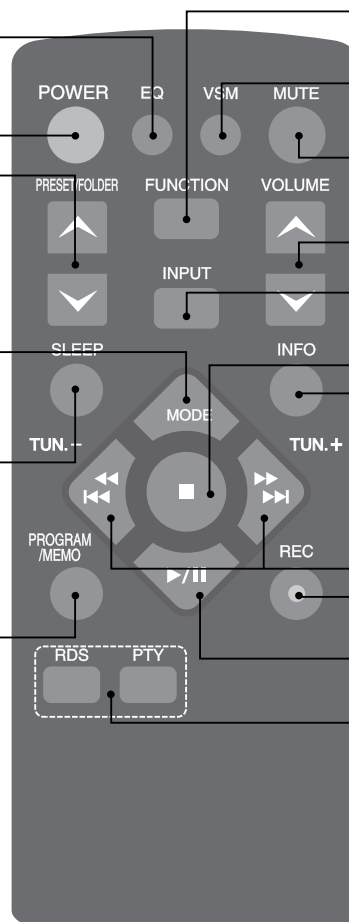

Чтобы изменить функцию
Изменение функции между FM, AM, CD.

VSM (Virtual Sound Matrix)
Вы можете выбрать Виртуальный звук.

Временно приостановить звук
Для возобновления звучания нажмите эту кнопку еще раз.

Регулировка громкости при использовании какой-либо функции.

Чтобы изменить функцию входа
Изменение функции между USB, PORTABLE.

Остановить воспроизведение или запись.

Просмотр информации о музыкальных файлах
MP3/WMA, которые часто записываются с тегами. Тег содержит информацию о названии, исполнителе, альбоме или времени. Нажмите **INFO** во время воспроизведения файла, чтобы увидеть эту информацию.

Выбрать радиостанцию

Начать или приостановить запись

Начать или приостановить воспроизведение

Поиск радиостанций по типу вещания
- Дополнительно

Настройка

1 Подключите кабели динамиков к плееру.

Кабели от левого динамика подключаются к контакту обозначенному литерой L (левый) + (плюс) и – (минус). Кабели от правого динамика подключаются к контакту обозначенному литерой R (правый) + (плюс) и –(минус). Чтобы подключить кабель к плееру, нажмите на каждую из четырех пластмассовых пластинок на задней панели плеера подушечкой пальца. Разъем откроется, чтобы принять кабель.

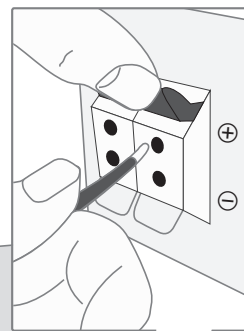

Установите батарею в пульт дистанционного управления

Проверьте, чтобы + (плюс) и – (минус) на батарее (размер ААА) соответствовали маркировке на пульте дистанционного управления.

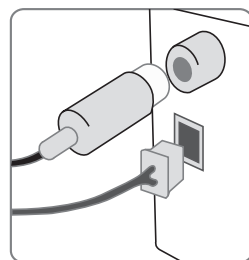
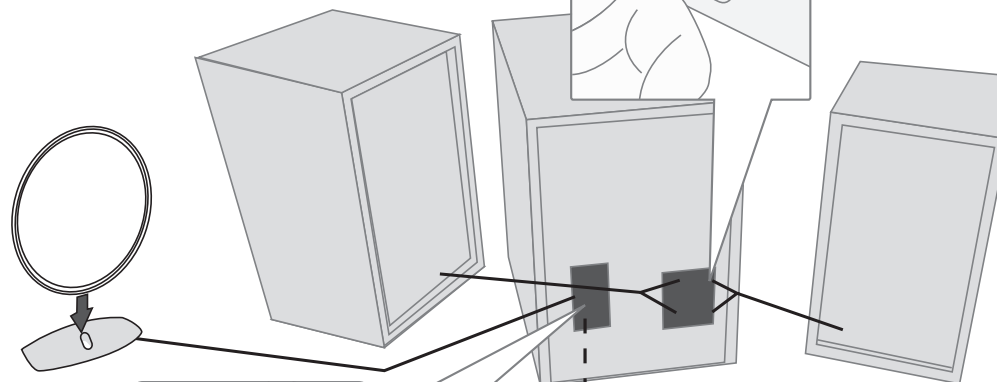
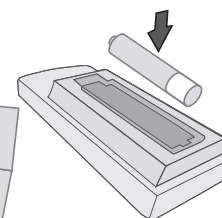

2 Установите рамочную антенну АМ на подставку

Подключите рамочную антенну АМ к плееру.

3 Подключите Рамочную антенну FM

Прием будет наилучшим, когда два свободных конца антенны образуют прямую линию и расположены горизонтально.

4 Плотнo вставьте вилку сетевого шнура в розетку

Прслушивание радио

Проверьте, чтобы были подключены антенны FM и AM.

	На плеере	На пульте дистанционного управления
1. Выбрать FM или AM:	FUNC.	FUNCTION
2. Выбрать радиостанцию:	TUNING (-)/ TUNING (+)	TUN.- / TUN.+
3. «Сохранить» радиостанцию: На дисплее отображается номер, под которым сохранена станция.		PROGRAM/ MEMO
4. Выбрать «сохраненную» станцию:		PRESET/FOLDER
5. Для подтверждения нажать: Можно сохранить до 50 радиостанций.		PROGRAM/ MEMO

Прслушивание радио – вы можете больше

Автоматический поиск радиостанций

Нажмите **TUNING (-)/TUNING (+)** на плеере или **TUN.- /TUN.+** на пульте дистанционного управления более чем на 0,5 секунды. Тюнер начнет автоматическое сканирование и остановит поиск после нахождения радиостанции.

Выбор номера для быстрого вызова радиостанции

Выберите желаемую станцию нажав **TUNING (-)/TUNING (+)** на плеере или **TUN.- /TUN.+** на пульте дистанционного управления.

Нажмите **PROGRAM/MEMO**, выбранная станция начнет мигать. Нажмите **PRESET/FOLDER** на пульте дистанционного управления, чтобы выбрать желаемый номер для данной станции. Нажмите **PROGRAM/MEMO** для сохранения.

Удаление всех сохраненных станций

Нажмите и удерживайте кнопку **PROGRAM/MEMO** на пульте дистанционного управления в течение двух секунд. На дисплее появится сообщение «ERASE ALL» (Стереть все). Нажмите **PROGRAM/MEMO**, чтобы стереть все сохраненные станции.

Повышения качества плохого приема FM

Нажмите **MO/ST.** на плеере или **►/||** на пульте дистанционного управления. При этом тюнер переключится с режима стерео на режим моно, что обычно приводит к повышению качества приема.

Просмотр информации о радиостанции - ОПЦИЯ

FM-тюнер поставляется с функцией Radio Data System (RDS – системы радиоинформации). Это обозначается буквами RDS на дисплее, плюс выводится информация о прослушиваемой в данный момент радиостанции. Нажмите RDS на пульте дистанционного управления несколько раз, чтобы просмотреть данную информацию.

PTY - Жанр программы, например, новости, спорт, джаз.

RT - Текстовая информация (система радиотекста), название радиостанции.

ST - Синхронизация по времени, время в месте расположения радиостанции.

PS - Название программной услуги, название канала.

Вы можете искать радиостанции по типу программы нажав **RDS**. На дисплее отображается тип последней использованной программы. Нажмите **PTY** один или несколько раз, чтобы выбрать предпочтительный тип программы. Нажмите и удерживайте **◀◀/▶▶** (**◀◀◀◀/▶▶▶▶**). Тюнер начнет поиск в автоматическом режиме. После нахождения станции поиск прекращается.

Прслушивание компакт-дисков

На этом плеере можно воспроизвести аудио CD и MP3/WMA CD.

	На плеере	На пульте дистанционного управления
1. Открыть крышку CD:	▲ OPEN/CLOSE	
2. Вставить CD: Наклейкой вверх.		
3. Закрыть крышку CD: На дисплее отображается общее количество дорожек (файлов).	▲ OPEN/CLOSE	
4. Выбрать функцию CD:	FUNC.	FUNCTION
5. Начать воспроизведение CD:	▶/	▶/
6. Остановить воспроизведение CD:	■	■

Прслушивание CD – вы можете больше

Пауза или повторный запуск CD

Нажмите ▶/|| во время воспроизведения. Для продолжения воспроизведения нажмите эту кнопку еще раз.

Поиск раздела дорожки

Нажмите ◀◀/▶▶ на плеере или ◀◀◀◀/▶▶▶▶ на пульте дистанционного управления во время воспроизведения.

Быстрый поиск дорожек

Удерживайте ◀◀/▶▶ на плеере или ◀◀◀◀/▶▶▶▶ на пульте дистанционного управления во время остановки. Дорожки будут пропускаться по очереди.

Перейти к другой дорожке

Нажмите ◀◀/▶▶ на плеере или ◀◀◀◀/▶▶▶▶ на пульте дистанционного управления.

Прслушивайте дорожки в любой последовательности

В последовательности по вашему выбору можно прослушать до 20 дорожек на CD. Вставьте CD и дождитесь его прочтения. Нажмите PROGRAM/MEMO на пульте дистанционного управления, а затем с помощью ◀◀/▶▶ (◀◀◀◀/▶▶▶▶) выберите дорожку. Нажмите PROGRAM/MEMO еще раз, чтобы сохранить и выбрать следующую дорожку. Нажмите ▶/||. Чтобы очистить выбор, дважды нажмите ■.

Прслушивание музыки с портативного плеера

Этот плеер можно использовать для воспроизведения музыки с портативных плееров разных типов.

	На плеере	На пульте дистанционного управления
1. Подключите портативный плеер, подсоединив его с гнездом PORT.IN на передней панели плеера:		
2. Включить питание:	⏻/⏿	POWER
3. Выбрать функцию PORTABLE:	FUNC.	INPUT
4. Включить портативный плеер и начать воспроизведение:		

Воспроизведение музыки с помощью USB

Преимущество подключения портативного USB плеера через USB порт системы состоит в том, что портативным устройством можно управлять через систему.

	На плеере	На пульте дистанционного управления
1. Подключите портативный плеер к системе с помощью USB кабеля (в комплект поставки не входит):		
2. Выбрать функцию USB: На дисплее появится сообщение «READ», за которым приводится количество файлов:	FUNC.	INPUT
3. Начать воспроизведение USB:	▶/	▶/
4. Остановить воспроизведение USB:	■	■
5. Перед отключением портативного USB плеера, переключитесь на любую другую функцию, нажав на:	FUNC.	FUNCTION или INPUT
6. Извлечение USB плеера:		

Примечание :

- Некоторые переносные устройства несовместимы с системой.
- При подключении нескольких карт к устройству считывания карт памяти распознается первая обнаруженная карта.
- **Не отсоединяйте устройство USB во время работы (воспроизведение, копирование, перемещение и т. п.).**
- Во избежание повреждения данных необходимо выполнять резервное копирование.
- При использовании удлинителя кабеля или USB-концентратора устройство USB может быть не распознано.
- Устройства с файловой системой NTFS не поддерживаются. (Имеется поддержка только файловых систем FAT 16/32).
- Функция USB данного прибора не поддерживает все типы USB-накопителей.
- Цифровые фотоаппараты и мобильные телефоны не поддерживаются.
- Общее число файлов на устройстве USB, подключаемом к данному прибору не может превышать 1000.

Запись

Запись FM, AM или PORTABLE источника на USB

Перед началом записи подключите USB к плееру.

	На плеере	На пульте дистанционного управления
1. Выберите режим записи (FM, AM или PORTABLE):	FUNC.	FUNCTION или INPUT
2. Начать запись:	USB Rec.	REC
3. Для остановки записи:	■	■
Запись аудио компакт-диска на устройство USB Предусмотрена возможность копирования одной или всех записей аудио компакт-диска на устройство USB.		
	На плеере	На пульте дистанционного управления
1. Выбрать функцию CD:	FUNC.	FUNCTION
2. Выбрать дорожку:	◀◀/▶▶	◀◀◀◀/▶▶▶▶
3. Начать запись:	USB Rec.	REC
4. Для остановки записи:	■	■

Примечание :

- При извлечении USB во время записи, записанный файл может не быть сохранен.
- Нажмите **USB Rec.** на плеере или **REC** на пульте дистанционного управления более чем на 3 секунды, вы можете выбрать скорость передачи данных и нажмите **USB Rec.** или **REC** еще раз, чтобы выбрать скорость записи. Нажмите **◀◀/▶▶** (**◀◀◀◀/▶▶▶▶**) чтобы выбрать желаемую скорость записи и нажмите **USB Rec.** или **REC** еще раз, чтобы закончить запись.
1 x speed : Вы можете прослушивать музыку во время записи. (FM, AM, PORTABLE или аудио CD)
2 x speed (Только 96 кбит/с, 128 кбит/с)
: Вы можете только записать музыкальный файл. (Только аудио CD)

Установка времени	
	На плеере
1. Нажмите не менее чем на 2 секунды:	CLOCK
2. Выберите один из вариантов: AM 12:00 (для отображения времени в 12-часовом формате) или 0:00 (для отображения времени в 24 формате).	◀◀/▶▶
3. Подтвердить выбор:	SET
4. Выбрать часы:	◀◀/▶▶
5. Нажать:	SET
6. Выбрать минуты:	◀◀/▶▶
7. Нажать:	SET

Использование плеера в качестве будильника

Нажмите и удерживайте кнопку **TIMER** на плеере в течение двух секунд. Каждая функция: TUNER, CD, USB мигает в течение двух секунд.

Нажмите **SET** на плеере, когда появится функция, с помощью которой вы хотите быть разбуженным.

Если вы выберете TUNER, то вам будет показана радиостанция, которую вы сохранили как заданную. Используйте **◀◀/▶▶** на плеере, чтобы выбрать желаемую станцию, затем нажмите **SET**.

На дисплее появится «ON TIME». Здесь необходимо задать время включения сигнала будильника. Используйте **◀◀/▶▶** на плеере, чтобы изменить значение часов и минут и нажмите **SET** для сохранения.

На дисплее появится «OFF TIME». Здесь необходимо задать время отключения данной функции. Используйте **◀◀/▶▶** на плеере, чтобы изменить значение часов и минут и нажмите **SET** для сохранения.

Далее вам будет показан уровень громкости (VOL), при котором вы хотите быть разбуженным. Используйте **◀◀/▶▶** на плеере, чтобы изменить уровень громкости и нажмите **SET** для сохранения. Выключите систему. Появится иконка часов, что свидетельствует о том, что будильник включен.

Когда система будет выключена вы можете проверить время, установленное для срабатывания будильника, нажав кнопку **TIMER**. Кроме того, вы можете включить или выключить будильник, нажав кнопку **TIMER**. Чтобы установить другое время срабатывания будильника, включите систему и внесите изменения в программу, следуя шагам, приведенным выше.

Если вы засыпаете во время прослушивания музыки

Нажмите **SLEEP** на пульте дистанционного управления один или несколько раз, чтобы выбрать время задержки от 10 до 180 минут по истечении которого плеер отключится. Нажмите **SLEEP** на пульте дистанционного управления несколько раз, показания дисплея будут изменяться в следующем порядке (соответствующие иконки и значения диммера) ON → SLEEP 180 (диммер вкл.) → SLEEP 150 (диммер вкл.) → SLEEP 120 (диммер вкл.) → SLEEP 90 (диммер вкл.) → SLEEP 80 (диммер вкл.) → SLEEP 70 (диммер вкл.) → SLEEP 60 (диммер вкл.) → SLEEP 50 (диммер вкл.) → SLEEP 40 (диммер вкл.) → SLEEP 30 (диммер вкл.) → SLEEP 20 (диммер вкл.) → SLEEP 10 (диммер вкл.) → SLEEP OFF и (диммер выкл.).

Настройка качества звука

Вы можете выбрать несколько способов отображения звука. Нажмите несколько раз **EQ** на пульте дистанционного управления, сообщения на дисплее будут меняться в следующем порядке: NORMAL → NATURAL → AUTO -- EQ (только MP3/WMA файл) → POP → CLASSIC → ROCK → JAZZ.

VSM (Virtual Sound Matrix)

Вы можете выбрать Виртуальный звук. Нажмите **VSM** на пульте дистанционного управления, чтобы установить виртуальный звук.

- ON STAGE : Звук заполняет концертный зал.
- VIRTUAL : Система воспроизведения трехмерного звука в режиме реального времени с помощью источников стереозвука, оптимизированная для стереофонических акустических систем. Слушатели могут наслаждаться удивительными виртуальными звуковыми эффектами с помощью своих мультимедийных плееров.

Сведения о формате MP3/WMA

Совместимость диска с записями формата MP3/WMA и данного устройства ограничивается следующими параметрами:

- Частотой дискретизации записанного сигнала. : 8 - 48 kHz (MP3), 32 - 48 kHz (WMA)
- Скоростью потока данных. : 8 - 320 kbps (MP3), 48 - 320 kbps (WMA)
- Формат физического форматирования компакт диска CD-R должен отвечать стандарту ISO 9660.
- Если запись файлов формата MP3/WMA сделана с помощью программного обеспечения, не создающего файловую систему, например, программа Digest-CD и аналогичные, воспроизведение файлов формата MP3 невозможно. Рекомендуется пользоваться программой Easy-CD Creator, в процессе работы которой создается файловая система ISO 9660.
- Не допускается использовать в имени файла специальные символы, например, "/: * ? " < >" и так далее.
- Даже при общем числе файлов на диске более 1000 отображается не более 999.

Поиск и устранение неисправностей		
Проявление	Причина	Способ устранения
Общие положения		
Отсутствует напряжение питания.	Не подключен шнур питания.	Подключите шнур питания.
	Проверьте отсутствие напряжения питания.	Проверьте состояние с помощью других электронных устройств.
Отсутствует звук.	Убедитесь в правильном выборе функции.	Нажмите кнопку FUNC. (FUNCTION/INPUT) и проверьте выбранную функцию.
CD		
Воспроизведение не начинается.	В устройство вставлен компакт диск, воспроизведение которого невозможно.	Вставьте воспроизводимый компакт-диск.
	Загрязненный компакт-диск.	Очистите компакт-диск.
Тюнер		
Невозможно настроиться на радиостанции.	Неверная ориентация или плохое подключение антенны.	Надежно подключите антенну.
Дистанционное управление		
Дистанционное управление не работает по положенным образом.	Слишком большое расстояние от пульта дистанционного управления до устройства.	Действуйте пультом дистанционного управления с расстояния не больше 23 футов (7 м).
	Трасса распространения сигнала между пультом дистанционного управления и устройством перекрывается препятствием.	Удалите препятствие.
	Израсходованы элементы питания пульта дистанционного управления.	Замените израсходованные элементы питания новыми.

Примечание (Дата производства изделия).

Первая цифра (с левой стороны) серийного номера означает Год, последующие 2 цифры

- Месяц производства этого изделия.

Конструкция и технические характеристики могут подвергаться изменениям без специального уведомления.

Технические характеристики

Общие положения	
Источник питания	Обратитесь к основному ярлыку.
Потребляемая мощность	Обратитесь к основному ярлыку.
Вес-нетто	2,9 кг
Наружные размеры (ШхВхГ)	170 x 240 x 260 мм
Рабочая температура	от 5 до 35 °С
Рабочая влажность	от 5 до 85 %
Тюнер	
Диапазон настройки FM	87,5 - 108,0 МГц или 65 - 74 МГц, 87,5 - 108,0 МГц
Диапазон настройки AM	522 - 1620 кГц или 520 - 1720 кГц
Усилитель	
Выходная мощность	30 Вт + 30 Вт
коэффициент переходных искажений	0,5 %
Полоса воспроизводимых частот	40 - 20000 Гц
Отношение сигнал/шум	75 дБ
Компакт-диск	
Полоса воспроизводимых частот	40 - 20000 Гц
Отношение сигнал/шум	75 дБ
Динамический диапазон	75 дБ
Динамики (XAS63F)	
Тип	1 канал 1 динамик
Импеданс	4 л
Частотные характеристики	80 - 15000 Гц
Уровень звукового давления	85 дБ/Вт (1м)
Номинальная входная мощность	30 Вт
Макс. входная мощность	60 Вт
Габаритные размеры (Ш x В x Г)	150 x 242 x 170 мм
Вес-нетто (1EA)	1,55 кг



P/NO : MFL41698414