

Nikon

ЦИФРОВАЯ ФОТОКАМЕРА

COOLPIX S620

Руководство пользователя



Ru

Сведения о товарных знаках

- Microsoft, Windows и Windows Vista являются охраняемыми товарными знаками или официальными товарными знаками корпорации Майкрософт в США и/или других странах.
- Macintosh, Mac OS и QuickTime являются товарными знаками компании Apple Inc.
- Adobe и Acrobat являются зарегистрированными товарными знаками корпорации Adobe Systems Inc.
- Логотип SD является товарным знаком ассоциации SD Card Association.
- PictBridge является товарным знаком.
- Все другие торговые наименования, приводимые в настоящем руководстве и в другой документации, которая поставляется вместе с изделиями компании Nikon, являются товарными знаками или зарегистрированными товарными знаками своих владельцев.

Введение

Первые шаги



Простая съемка и просмотр снимков: Режим авто



Съемка сюжетов



Автоматическая съемка улыбающихся лиц



Фокусировка на движущемся объекте в режиме ведения объекта



Дополнительные сведения о режиме просмотра



Видеоролики



Записи голоса

Подключение к телевизору, компьютеру и принтеру

MENU

Меню съемки, просмотра и настройки

Технические примечания

Меры предосторожности

Перед началом работы с устройством внимательно изучите следующие меры безопасности во избежание получения травм и повреждения изделия Nikon. Всем лицам, использующим данное изделие, следует ознакомиться с инструкциями по безопасности.

Возможные последствия нарушения указанных мер безопасности обозначены следующим символом:



Данным символом отмечены предупреждения и сведения, с которыми необходимо ознакомиться до начала работы с изделием Nikon во избежание травм.

ПРЕДУПРЕЖДЕНИЯ

В случае неисправности выключите фотокамеру

При появлении дыма или необычного запаха, исходящего из фотокамеры или блока питания, отсоедините блок питания от сети и немедленно извлеките батареи, стараясь не допустить ожогов. Продолжение работы с устройством может привести к получению травм. После извлечения батареи или отключения источника питания доставьте изделие для проверки в ближайший авторизованный сервисный центр компании Nikon.

Не разбирайте фотокамеру

Прикосновение к внутренним частям фотокамеры или сетевого блока питания может привести к получению травм. Ремонт должен производиться только квалифицированными специалистами. В случае повреждения корпуса фотокамеры или сетевого блока питания в результате падения или другого происшествия отключите сетевой блок питания и/или извлеките батарею и доставьте изделие для проверки в ближайший авторизованный сервисный центр Nikon.

Не пользуйтесь фото-камерой или сетевым блоком питания при наличии в воздухе легковоспламеняющихся газов

Не работайте с электронным оборудованием и с фотокамерой при наличии в воздухе легковоспламеняющихся газов: это может привести к взрыву или пожару.

Меры предосторожности при обращении с ремнем фотокамеры

Запрещается надевать ремень фотокамеры на шею младенца или ребенка.

Храните в недоступном для детей месте

Примите особые меры предосторожности во избежание попадания батарей и других небольших предметов детям в рот.

Соблюдайте меры предосторожности при обращении с батареей

Неправильное обращение с батареей может привести к протеканию или взрыву.

Соблюдайте следующие меры предосторожности при использовании батареи с данным изделием.

- Перед заменой батареи выключите фотокамеру. Если используется сетевой блок питания, убедитесь, что он отключен от сети.
- Используйте только литий-ионную аккумуляторную батарею EN-EL12 (входит в комплект поставки). Для зарядки батареи вставьте ее в зарядное устройство MH-65 (входит в комплект поставки).
- При установке батареи в фотокамеру соблюдайте полярность.
- Не разбирайте батарею и не замыкайте ее контакты. Запрещается удалять изоляцию или вскрывать корпус батареи.
- Не подвергайте батарею сильному нагреву или воздействию открытого огня.
- Не погружайте батареи в воду и не допускайте попадания на них воды.
- Во время перевозки батарею всегда следует хранить в футляре. Не храните и не транспортируйте батареи вместе с металлическими предметами, например шпильками или украшениями.
- Полностью разряженная батарея может протекать. Во избежание повреждения изделия извлекайте из него разряженные батареи.
- Немедленно прекратите использовать батарею, если вы заметили в ней какие-либо изменения, например изменение окраски или деформацию.
- В случае попадания жидкости, вытекшей из поврежденной батареи, на одежду или кожу немедленно и тщательно промойте пораженные участки водой.

Соблюдайте следующие меры предосторожности при обращении с зарядным устройством

- Не допускайте попадания воды на устройство. Несоблюдение этого требования может привести к возгоранию или поражению электрическим током.
- Пыль на металлических частях сетевой вилки или вокруг них необходимо удалять с помощью сухой ткани. Продолжение работы с устройством может привести к возгоранию.
- Не пользуйтесь сетевым шнуром и не находитесь рядом с зарядным устройством во время грозы. Несоблюдение этого требования может привести к поражению электрическим током.
- Берегите шнур питания от повреждений, не вносите в него конструктивные изменения, не перегибайте его и не тяните за него с усилием, не ставьте на него тяжелые предметы, не подвергайте его воздействию открытого огня или высоких температур. В случае повреждения изоляции сетевого шнура и оголения проводов доставьте его для проверки в авторизованный сервисный центр Nikon. Несоблюдение этого требования может привести к возгоранию или поражению электрическим током.
- Не прикасайтесь к сетевой вилке или к зарядному устройству мокрыми руками. Несоблюдение этого требования может привести к поражению электрическим током.
- Не используйте совместно с дорожными трансформаторами или адаптерами, предназначенными для преобразования напряжения, а также с инверторами постоянного тока. Нарушение этого требования может привести к повреждению оборудования, а также к его перегреву или пожару.

Используйте только соответствующие кабели

При подключении кабелей к входным и выходным разъемам и гнездам фотокамеры используйте только специальные кабели Nikon, поставляемые вместе с фотокамерой или продаваемые отдельно.

Соблюдайте осторожность при обращении с подвижными частями фотокамеры

Будьте внимательны. Следите за тем, чтобы ваши пальцы и другие предметы не были зажаты крышкой объектива или другими подвижными частями фотокамеры.

Компакт-диски

Запрещается воспроизводить компакт-диски, прилагаемые к изделию, в аудиопроигрывателях компакт-дисков. Особенную осторожность следует соблюдать при фотографировании детей: в этом случае вспышка должна находиться на расстоянии не менее 1 м от объекта съемки.

Соблюдайте осторожность при использовании вспышки

Использование вспышки на близком расстоянии от глаз объекта съемки может вызвать временное ухудшение зрения. Особенную осторожность следует соблюдать при фотографировании детей: в этом случае вспышка должна находиться на расстоянии не менее одного метра от объекта съемки.

Не используйте вспышку, когда ее излучатель соприкасается с телом человека или каким-либо предметом

Несоблюдение этой меры предосторожности может привести к ожогам или пожару.

Избегайте контакта с жидкокристаллическим веществом

Если монитор разбился, необходимо предпринять срочные меры во избежание травм осколками стекла и предупредить попадание жидкокристаллического вещества на кожу, в глаза и в рот.

Отключите питание, если вы находитесь в самолете или в больнице

Если вы находитесь в самолете, отключите питание во время взлета или посадки. При использовании фотокамеры в больнице, следуйте инструкциям, принятым в данной больнице. Электромагнитные волны, излучаемые данной фотокамерой, могут прерывать работу электронных систем самолетов или медицинских инструментов.

Уведомления

Уведомление для потребителей в Европе

Данный символ означает, что изделие должно утилизироваться отдельно.

Следующие замечания касаются только пользователей в европейских странах.



- Данное изделие предназначено для раздельной утилизации в соответствующих пунктах утилизации. Не выбрасывайте изделие вместе с бытовым мусором.
- Подробные сведения можно получить у продавца или в местной организации, ответственной за вторичную переработку отходов.

Этот символ на батарее указывает на то, что данная батарея подлежит раздельной утилизации.







Следующие замечания касаются только пользователей в европейских странах:



















- Все батареи, независимо от того, промаркированы ли они этим символом или нет, подлежат раздельной утилизации в соответствующих пунктах сбора. Не выбрасывайте их вместе с бытовыми отходами.
- Подробные сведения можно получить у продавца или в местной организации, ответственной за вторичную переработку отходов.



















Оглавление

Меры предосторожности	ii
ПРЕДУПРЕЖДЕНИЯ	ii
Уведомления	v
<hr/>	
Введение	1
Об этом руководстве	1
Информация и меры предосторожности	2
Основные элементы фотокамеры	4
Корпус фотокамеры	4
Монитор	6
Основные операции	8
Кнопка  (режим съемки)	8
Кнопка  (просмотр)	9
Поворотный мультиселектор	10
Кнопка MENU	12
Переключение между вкладками	12
Экраны справки	13
Нажатие спусковой кнопки затвора наполовину/до конца	13
Прикрепление ремня фотокамеры	13
<hr/>	
Первые шаги	14
Зарядка батареи	14
Установка батареи	16
Извлечение батареи	17
Включение и выключение фотокамеры	17
Настройка языка, даты и времени	18
Установка карточек памяти	20
Извлечение карточек памяти	20

	Простая съемка и просмотр снимков: Режим авто	22
	Шаг 1. Включение фотокамеры и выбор режима  (авто)	22
	Индикаторы, отображающиеся в режиме  (авто)	23
	Шаг 2. Компоновка кадра	24
	Использование зума	25
	Шаг 3. Фокусировка и съемка	26
	Шаг 4. Просмотр и удаление снимков	28
	Просмотр снимков (режим просмотра)	28
	Удаление снимков	28
	Использование вспышки	30
	Настройка режима вспышки	30
	Съемка с автоспуском	32
	Режим макросъемки	33
	Поправка экспозиции	34
<hr/>		
	Съемка сюжетов	35
	Съемка в сюжетном режиме	35
	Настройка сюжетного режима	35
	Функции	36
	Съемка в сюжетном режиме, выбранном фотокамерой (автоматический выбор сюжета)	42
	Съемка в режиме еды	44
	Снимки для создания панорамы	46
<hr/>		
	Автоматическая съемка улыбающихся лиц	48
	Съемка в режиме улыбки	48
	Отслеживание моргания. Примечание	49
<hr/>		
	Фокусировка на движущемся объекте в режиме ведения объекта	50
	Режим ведения объекта	50

	Дополнительные сведения о режиме просмотра	52
	Просмотр нескольких снимков: просмотр уменьшенных изображений.....	52
	Экран календаря	53
	Просмотр крупным планом: увеличение при просмотре	54
	Редактирование снимков	55
	Использование быстрой обработки.....	56
	Повышение яркости и контраста: D-Lighting.....	57
	Создание кадрированных копий: кадрирование.....	58
	Изменение размеров снимков: уменьшенный снимок.....	59
	Звуковые заметки: Запись и воспроизведение	60
	Запись звуковых заметок.....	60
	Воспроизведение звуковых заметок	61
	Удаление звуковых заметок.....	61
	Просмотр снимков по дате (режим списка по дате)	62
	Выбор даты в режиме списка по дате.....	62
	Использование режима списка по дате.....	63
	Меню списка по дате.....	64
	Поиск изображений (режим автосортировки).....	65
	Отображение снимков в режиме автосортировки	65
	Режим автосортировки	67
	Меню автосортировки.....	67
<hr/>		
	Видеоролики	68
	Съемка видеороликов	68
	Меню видео.....	69
	 Выбор параметров видео.....	69
	 Режим автофокуса	69
	Просмотр видеороликов	70
	Удаление видеороликов.....	70
<hr/>		
	Записи голоса.....	71
	Создание записей голоса.....	71
	Воспроизведение записей голоса	73
	Удаление звуковых файлов.....	74
	Копирование записей голоса	75

Подключение к телевизору, компьютеру и принтеру.....	76
Подключение к телевизору	76
Подключение к компьютеру	77
Перед подключением фотокамеры	77
Передача снимков с фотокамеры на компьютер.....	78
Подключение к принтеру	81
Подключение фотокамеры к принтеру	82
Поочередная печать снимков	83
Печать нескольких снимков	84
Создание задания печати DPOF: Задание печати.....	87
MENU Меню съемки, просмотра и настройки	89
Параметры съемки: Меню съемки.....	89
Отображение меню съемки	89
 Режим изображения.....	90
 Баланс белого.....	92
 Замер экспозиции.....	94
 Непрерывный.....	95
 Чувствительность.....	97
 Параметры цвета.....	98
 Режим зоны АФ.....	99
 Режим автофокуса.....	102
Функции, которые нельзя применять одновременно.....	103
Параметры режима просмотра: Меню режима просмотра.....	104
Отображение меню режима просмотра.....	104
 Показ слайдов.....	106
 Удаление.....	107
 Защита.....	107
 Поворот изображения.....	108
 Копия	109

Основные настройки фотокамеры: Меню настройки	110
Отображение меню настройки.....	111
 Меню.....	112
 Экран приветствия.....	113
 Дата.....	114
 Настройка монитора.....	117
 Впечатывание даты	118
 Подавление вибраций.....	119
 Обнаружение движения	120
 AF-помощь.....	121
 Цифровой зум.....	121
 Настройка звука	122
 Автовыключение	122
  Форматирование памяти/карточки памяти.....	123
 Язык/Language	124
 Режим видео.....	124
 Предупреждение о закрытых глазах	125
 Сброс всех значений.....	127
 Версия прошивки.....	129
<hr/>	
Технические примечания	130
Дополнительные принадлежности.....	130
Рекомендованные карточки памяти.....	130
Имена файлов и папок	131
Уход за фотокамерой.....	132
Чистка.....	134
Хранение.....	135
Сообщения об ошибках.....	136
Поиск и устранение неисправностей	140
Технические характеристики	145
Поддерживаемые стандарты.....	148
Алфавитный указатель.....	149

Об этом руководстве

Благодарим вас за приобретение цифровой фотокамеры Nikon COOLPIX S620. Это руководство поможет вам получать удовольствие от фотографирования вашей цифровой фотокамерой Nikon. Перед применением фотокамеры внимательно прочтите данное руководство и держите его в месте, доступном для всех, кто будет использовать фотокамеру.

Символы и обозначения

Для облегчения поиска необходимой информации используются следующие символы и обозначения.



Этим символом обозначены предупреждения, с которыми необходимо ознакомиться во избежание повреждения фотокамеры.



Этим символом обозначены полезные советы по работе с фотокамерой.



Этим символом обозначены примечания, с которыми необходимо ознакомиться перед использованием фотокамеры.



Этот символ указывает на то, что в другом месте данного руководства или в *Кратком руководстве* содержится дополнительная информация.

Обозначения

- Карточка памяти Secure Digital (SD) далее именуется «карточкой памяти».
- Настройки на момент покупки далее называются «настройками по умолчанию».
- Пункты меню, отображаемые на мониторе фотокамеры, названия кнопок и текст сообщений, отображаемых на мониторе компьютера, выводятся жирным шрифтом.

Примеры изображения на мониторе

На примерах в данном руководстве мониторы иногда показаны без изображений. Это позволяет лучше видеть символы на мониторах.

Рисунки и изображения на экране

Рисунки и текст на экране, приведенные в данном руководстве, могут отличаться от отображаемых фактически.



Карты памяти

Снимки, сделанные данной фотокамерой, могут сохраняться во внутренней памяти или на сменных карточках памяти. Если установлена карточка памяти, то новые снимки сохраняются на нее, а операции удаления, просмотра и форматирования применяются только к снимкам, сохраненным на карточке памяти. Карточку памяти необходимо извлечь, если требуется отформатировать внутреннюю память либо использовать ее для сохранения, удаления или просмотра снимков.

Информация и меры предосторожности

Концепция «постоянного совершенствования»

В рамках развиваемой компанией Nikon концепции постоянного совершенствования пользователям предоставляется регулярно обновляемая информация о поддержке выпущенных изделий и учебные материалы на следующих веб-сайтах.

- Для пользователей в США: <http://www.nikonusa.com/>
- Для пользователей в Европе и Африке: <http://www.europe-nikon.com/support/>
- Для пользователей в странах Азии, Океании и Ближнего Востока: <http://www.nikon-asia.com/>

Посетите один из этих веб-сайтов для получения последних сведений об изделиях, советах, ответов на часто задаваемые вопросы и общих рекомендаций по фотосъемке и обработке цифровых изображений. Дополнительные сведения можно получить у региональных представителей компании Nikon. Контактные сведения см. на веб-сайте:

<http://imaging.nikon.com/>

Используйте только фирменные электронные принадлежности Nikon

Фотокамеры Nikon COOLPIX отвечают самым современным стандартам и имеют сложную электронную схему. Только фирменные электронные принадлежности Nikon (в том числе зарядные устройства, батареи и сетевые блоки питания), одобренные корпорацией Nikon специально для использования с данной моделью цифровой фотокамеры Nikon, полностью соответствуют необходимым эксплуатационным параметрам и требованиям техники безопасности для данной электронной схемы.

ИСПОЛЬЗОВАНИЕ ЭЛЕКТРОННЫХ ПРИНАДЛЕЖНОСТЕЙ ДРУГИХ ПРОИЗВОДИТЕЛЕЙ МОЖЕТ ПРИВЕСТИ К ПОВРЕЖДЕНИЮ ФОТОКАМЕРЫ И АНУЛИРОВАНИЮ ГАРАНТИИ NIKON.

Использование литий-ионных (Li-ion) аккумуляторных батарей третьих фирм без голографической наклейки Nikon может помешать нормальной работе камеры или привести к перегреву, воспламенению, разрушению или протечке батарей.

Для получения сведений о фирменных принадлежностях Nikon обратитесь к местному официальному торговому представителю компании Nikon.

Голографическая наклейка: подтверждает, что данное устройство является изделием компании Nikon.



Перед съемкой важных событий

Перед съемкой важных событий, например свадьбы, или перед тем как взять фотокамеру в путешествие, сделайте пробный снимок, чтобы убедиться в правильности работы фотокамеры. Компания Nikon не несет ответственности за убытки или упущенную выгоду, возникшие в результате неправильной работы изделия.

О руководствах

- Никакая часть руководств, включенных в комплект поставки данного продукта, не может быть воспроизведена, передана, переписана, сохранена в системе резервного копирования или переведена на любой язык в любой форме любыми средствами без предварительного письменного разрешения Nikon.
- Компания Nikon сохраняет за собой право изменять любые характеристики аппаратного и программного обеспечения, описанного в данных руководствах, в любое время и без предварительного уведомления.
- Компания Nikon не несет ответственности за какой бы то ни было ущерб, вызванный применением данного изделия.
- Были приложены все усилия для того, чтобы обеспечить точность и полноту приведенной в руководствах информации. Компания Nikon будет благодарна за любую информацию о замеченных ошибках и упущениях, переданную в ближайшее представительство компании (адрес сообщается отдельно).

Уведомление о запрещении копирования или воспроизведения

Необходимо помнить, что даже простое обладание материалом, скопированным или воспроизведенным цифровым способом с помощью сканера, цифровой фотокамеры или другого устройства, может преследоваться по закону.

• Материалы, копирование или воспроизведение которых запрещено законом

Не копируйте и не воспроизводите денежные банкноты, монеты, ценные бумаги, государственные ценные бумаги и ценные бумаги органов местного самоуправления, даже если такие копии и репродукции отмечены штампом «образец». Запрещено копирование и воспроизведение денежных банкнот, монет и ценных бумаг других государств. Запрещено копирование и воспроизведение негашеных почтовых марок и почтовых открыток, выпущенных государством, без письменного разрешения государственных органов. Запрещено копирование и воспроизведение печатей государственных учреждений и документов, заверенных в соответствии с законодательством.

• Предостережения относительно копирования и воспроизведения

Копии и репродукции ценных бумаг, выпущенных частными компаниями (акции, векселя, чеки, подарочные сертификаты и т. д.), сезонных билетов или купонов помечаются предупреждениями согласно требованиям государственных органов, кроме минимального числа копий, необходимых для использования компанией в деловых целях. Не копируйте и не воспроизводите государственные паспорта; лицензии, выпущенные государственными учреждениями и частными компаниями; удостоверения личности и такие документы, как пропуска или талоны на питание.

• Уведомления о соблюдении авторских прав

Копирование или воспроизведение книг, музыкальных произведений, произведений живописи, гравюр, географических карт, чертежей, фильмов и фотографий с зарегистрированным авторским правом охраняется государственным и международным законодательством об авторском праве. Не используйте изделие для изготовления незаконных копий, нарушающих законодательство об авторском праве.

Утилизация устройств хранения данных

Обратите внимание, что при удалении изображений или форматировании устройств хранения данных, таких как карточки памяти или внутренняя память фотокамеры, исходные данные изображений уничтожаются не полностью. В некоторых случаях файлы, удаленные с отслуживших свой срок устройств хранения данных, можно восстановить с помощью имеющихся в продаже программных средств. Информацией личного характера могут воспользоваться злоумышленники. Ответственность за обеспечение конфиденциальности любой подобной информации лежит исключительно на пользователе.

Прежде чем избавиться от неиспользуемых устройств хранения данных или передать право собственности на них другому лицу, следует стереть всю информацию с помощью имеющегося в продаже специального программного обеспечения или отформатировать устройство, а затем заполнить его изображениями, не содержащими личной информации (например, видами ясного неба). Не забудьте также заменить изображения, выбранные в качестве заставки приветствия (📖 113). При физическом уничтожении устройств хранения данных соблюдайте меры предосторожности, чтобы не нанести ущерба здоровью или имуществу.

Основные элементы фотокамеры

Корпус фотокамеры

Введение

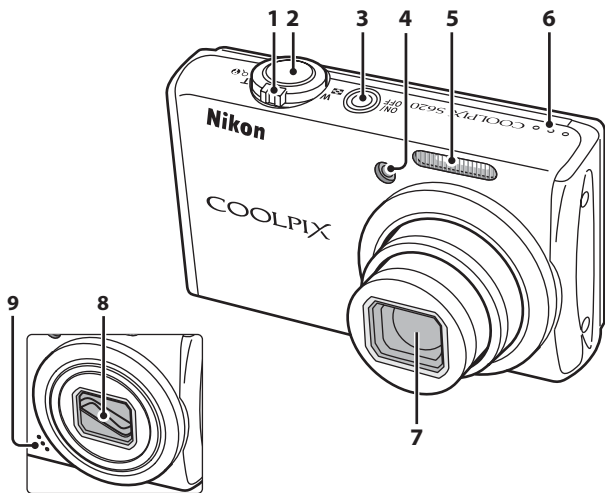

Крышка объектива закрыта

	Кнопка зуммирования	25	5	Встроенная вспышка	30
1	W : Уменьшение зума	25	6	Динамик	60, 70, 73
	T : Увеличение зума.....	25	7	Объектив	134, 145
	: Просмотр уменьшенных изображений	52, 53	8	Крышка объектива	
	: Увеличение при просмотре.....	54	9	Встроенный микрофон	60, 68, 71
	: Справка	13			
2	Спусковая кнопка затвора.....	13, 26			
3	Выключатель питания/Индикатор включения питания.....	17, 122			
4	Индикатор автоспуска.....	32			
	Вспомогательная подсветка АФ.....	121			

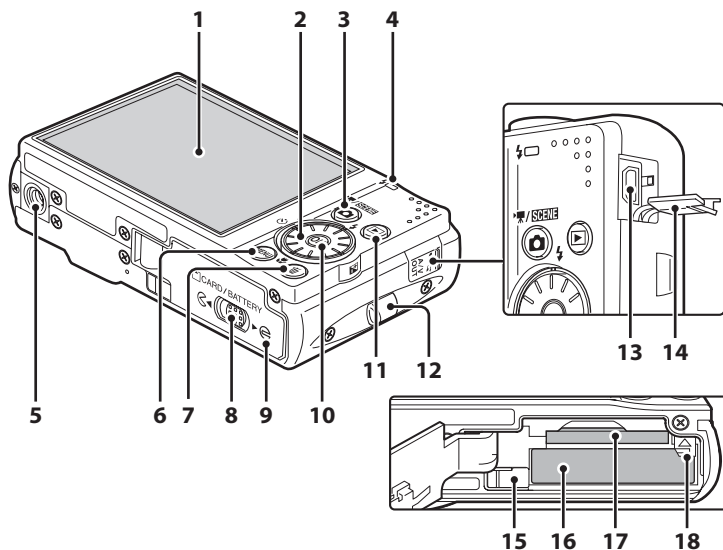

1	Монитор.....	6, 23
2	Поворотный мультиселектор.....	10
3	Кнопка (режим съемки).....	8
4	Индикаторная лампа.....	71
	Индикатор вспышки.....	31
5	Штативное гнездо	
6	Кнопка MENU	12, 89, 104, 111
7	Кнопка (удалить).....	28, 29, 61, 70, 74
8	Защелка батареи.....	16, 20
9	Батарейный отсек/ крышка гнезда для карточки памяти.....	16, 20

10	Кнопка (применить выбранные значения).....	10
11	Кнопка (просмотр).....	9, 28
12	Проушина для ремня фотокамеры.....	13
13	Разъем кабеля.....	76, 78, 82
14	Крышка разъемов.....	76, 78, 82
15	Крышка разъема питания.....	130
16	Батарейный отсек.....	16
17	Гнездо для карточки памяти.....	20
18	Защелка батареи.....	16, 17

Монитор

В режиме съемки и просмотра на мониторе могут появляться следующие индикаторы (фактический вид монитора зависит от текущих настроек фотокамеры).

Информация на индикаторах монитора во время съемки и просмотра отображается только в течение нескольких секунд (117).

Съемка

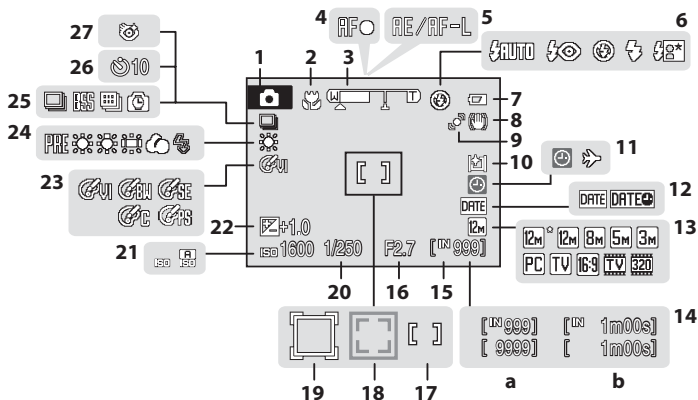

1	Режим съемки*	22, 35, 50, 48, 68
2	Режим макросъемки	33
3	Индикатор зума	25, 33
4	Индикатор фокусировки	26
5	Индикатор AE/AF-L	47
6	Режим вспышки	30
7	Индикатор уровня заряда батареи	22
8	Символ подавления вибраций	23, 119
9	Символ обнаружения движения	23, 120
10	Индикатор повышения яркости монитора	23
11	Индикатор «Дата не установлена»	114
	Индикатор часового пояса	114
12	Впечатывание даты	118
13	Режим изображения	90
	Параметры видео	69

14	(a) Число оставшихся кадров (фотографии)	22
	(b) Длина видеоролика	68
15	Индикатор внутренней памяти	23
16	Диафрагма	26
17	Зона фокусировки	26, 99
18	Зона фокусировки (приоритет лица)	48, 99
19	Зона фокусировки (Режим ведения объекта)	50
20	Выдержка	26
21	Чувствительность	31, 97
22	Величина поправки экспозиции	34
23	Параметры цвета	98
24	Режим баланса белого	92
25	Режим непрерывной съемки	95
26	Индикатор автоспуска	32
27	Отслеживание моргания	49

* Изменяется в зависимости от выбранного режима съемки. Более подробные сведения см. в разделе о соответствующем режиме.

Просмотр

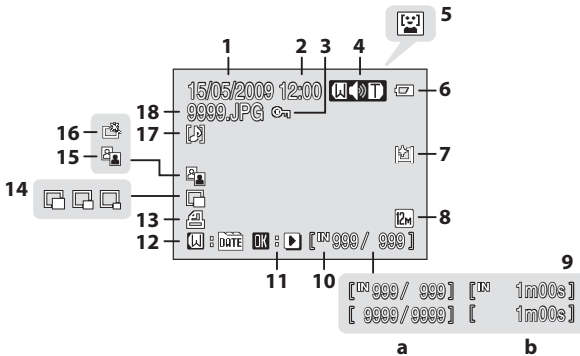

1	Дата записи	18
2	Время записи	18
3	Символ защиты	107
4	Индикатор громкости	61, 70, 73
5	Символ папки автосортировки ¹	65
6	Индикатор уровня заряда батареи	22
7	Индикатор повышения яркости монитора	23
8	Режим изображения ²	90
	Параметры видео ²	70
9	(a) Номер текущего кадра/общее число кадров	28
	(b) Длина видеоролика	70

10	Индикатор внутренней памяти	28
11	Индикатор просмотра видеоролика	70
12	Разметка списка по дате	62
13	Символ задания печати	87
14	Уменьшенный снимок	58, 59
15	Символ D-Lighting	57
16	Символ быстрой обработки	56
17	Индикатор звуковой заметки	61
18	Номер и тип файла	131



1 Появятся символы папки автосортировки, выбранной в режиме просмотра.

2 Изменяется в зависимости от выбранного параметра.

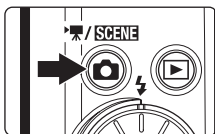

Основные операции

Кнопка (режим съемки)





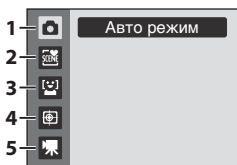

- Нажмите кнопку  в режиме просмотра, чтобы перейти в режим съемки.
- Нажмите кнопку  в режиме съемки, чтобы вывести на монитор меню выбора режима съемки.

Меню выбора режима съемки

Поворотный мультиселектор можно использовать в меню выбора режима съемки для смены режима съемки. Чтобы выйти из меню выбора режимов съемки, выберите режим съемки и нажмите кнопку  или снова нажмите кнопку .









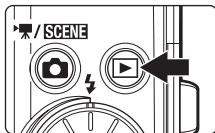

1.  Режим авто (📖22)
2.  Сюжетный режим (📖35)*
3.  Режим улыбки (📖48)
4.  Режим ведения объекта (📖50)
5.  Режим съемки видеороликов (📖68)



* Отображаемые символы меняются в соответствии с последним выбранным режимом.

Кнопка (просмотр)









- Нажмите кнопку  в режиме съемки, чтобы перейти в режим просмотра.
- Нажмите кнопку  в режиме просмотра, чтобы вывести на монитор меню выбора режима просмотра.
- Когда фотокамера выключена, при нажатии и удержании нажатой кнопки  фотокамера включается в режиме просмотра ( 28).
- Удерживание кнопки  в нажатом положении, когда фотокамера включена, приведет к повышению яркости монитора до максимального значения. Нажмите кнопку  и удерживайте ее нажатой, чтобы вернуть настройку яркости монитора в прежнее положение. Когда кнопка  используется для изменения яркости монитора на максимальную, на мониторе отображается символ .

Меню выбора режима просмотра

Поворотный мультиселектор можно использовать в меню выбора режима просмотра для смены режимов просмотра. Чтобы выйти из меню выбора режима просмотра, выберите режим просмотра и нажмите кнопку  или снова нажмите кнопку .



1.  Режим просмотра ( 28)
2.  Режим автосортировки ( 65)
3.  Режим списка по дате ( 62)

Поворотный мультиселектор

В этом разделе описаны стандартные способы использования поворотного мультиселектора для выбора режимов и пунктов меню и для подтверждения выбора.

Для съемки

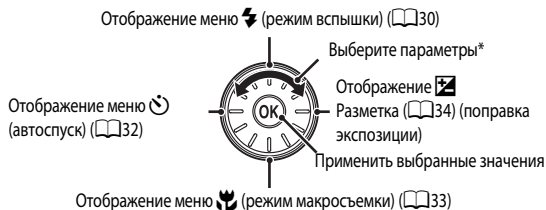

* Пункты меню можно также выбирать нажатием верхней или нижней части поворотного мультиселектора.

Для просмотра

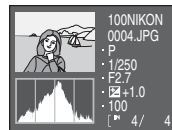
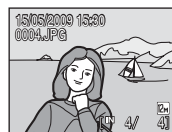
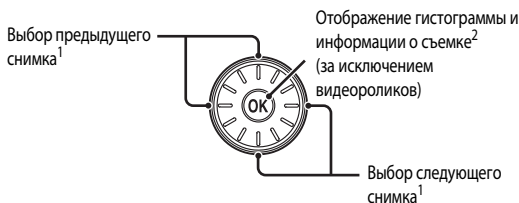

- 1 Предыдущие и последующие снимки можно также выбирать вращением поворотного мультиселектора.
- 2 График, показывающий распределение оттенков. По горизонтальной оси показана яркость пикселей; более темные тона находятся слева, а более светлые – справа. По вертикальной оси показано число пикселей.

Отображаемая информация о съемке включает название папки, название файла, использованный режим съемки, значения выдержки и диафрагмы, компенсации экспозиции, чувствительности, а также номер текущего файла.

Для режима съемки будет отображаться **P**.

Нажмите кнопку **OK** еще раз, чтобы вернуться в режим полнокадрового просмотра.

На экране меню

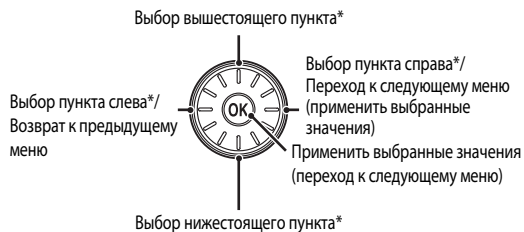

* Пункты можно также выбирать вращением поворотного мультиселектора.

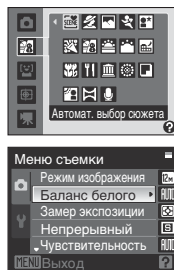

Поворотный мультиселектор. Примечание

В данном руководстве кнопки поворотного мультиселектора, соответствующие направлениям вверх, вниз, влево и вправо, могут обозначаться следующим образом: ▲, ▼, ◀ и ▶.

Кнопка MENU

Нажмите кнопку **MENU**, чтобы вывести на монитор меню выбранного режима.

- Для перемещения по пунктам меню используйте поворотный мультиселектор (📖11).
- Выберите вкладку 🗑️ слева для отображения меню настройки.
- Для выхода из меню нажмите кнопку **MENU** еще раз.

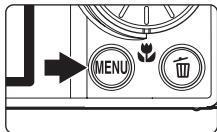

Отображается, если меню содержит несколько страниц.

- Верхняя вкладка: Отображение меню текущего используемого режима.
- Нижняя вкладка: Отображение меню настройки.

Отображается, если за данным пунктом меню следует еще один или несколько пунктов.

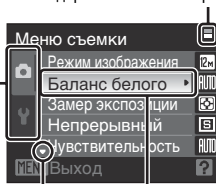

Выбранный параметр.

Отображается, если перед данным пунктом есть другие пункты меню.

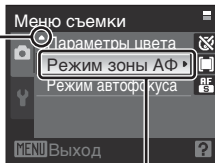

Нажмите кнопку **OK** или кнопку поворотного мультиселектора ▶️ для перехода к следующему набору параметров.

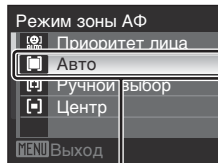

Нажмите кнопку **OK** или кнопку мультиселектора ▶️, чтобы применить выбранные параметры.

Переключение между вкладками

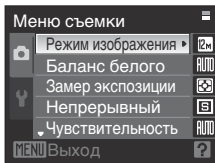

Нажмите кнопку поворотного мультиселектора ◀️, чтобы выделить вкладку.

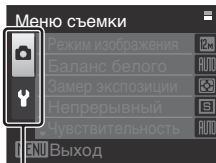

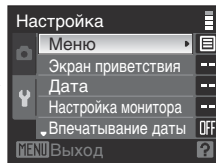

Нажмите кнопку мультиселектора ▲ или ▼, чтобы выбрать другую вкладку, а затем нажмите либо кнопку **OK**, либо кнопку ▶️.



Отображается выбранное меню.

Экраны справки

Если в нижней части экрана меню отображается символ , поверните кнопку зуммирования в положение **T**  для просмотра описания выбранного в данный момент параметра меню. Чтобы вернуться к исходному меню, снова поверните кнопку зуммирования в положение **T** .

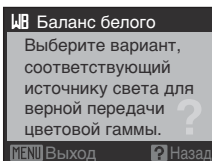
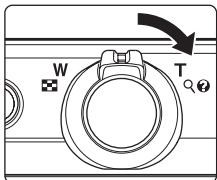

Нажатие спусковой кнопки затвора наполовину/до конца

Фотокамера оснащена двухпозиционной спусковой кнопкой затвора. Для фокусировки и установки экспозиции нажмите спусковую кнопку затвора наполовину до появления небольшого сопротивления.

Фокус и экспозиция остаются заблокированными, пока спусковая кнопка затвора удерживается нажатой наполовину. Чтобы сделать снимок, нажмите спусковую кнопку до конца.

Не прикладывайте усилий при нажатии спусковой кнопки затвора. Это может вызвать дрожание фотокамеры и стать причиной смазывания снимков.



Для фокусировки и установки экспозиции нажмите спусковую кнопку затвора наполовину.

Чтобы сделать снимок, нажмите спусковую кнопку затвора до конца.

Прикрепление ремня фотокамеры

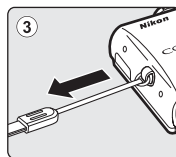
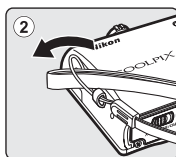
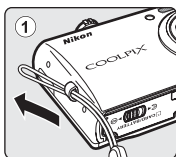

Зарядка батареи

Зарядите литий-ионную аккумуляторную батарею EN-EL12 (входит в комплект поставки) с помощью зарядного устройства MH-65 (входит в комплект поставки).

1 Подключите сетевой шнур в очередности ①-②.

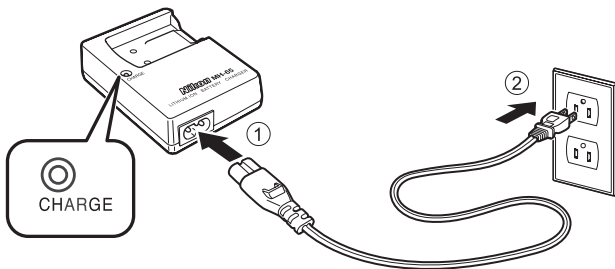

2 Установите батарею в зарядное устройство, задвинув ее вперед ①, и нажав вниз до фиксации ②.

- При начале процесса зарядки, начинает мигать индикатор CHARGE.
- Зарядка будет завершена, когда индикатор перестанет мигать.
- Полностью разряженная батарея заряжается около 150 минут.

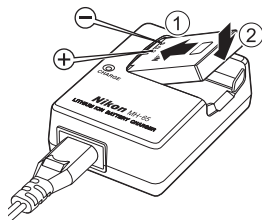

В нижеприведенной таблице поясняется статус индикатора CHARGE.

Индикатор зарядки (CHARGE)	Описание
Мигает	Батарея заряжается.
Оп (Вкл.)	Батарея полностью заряжена.
Мерцает	<ul style="list-style-type: none"> Батарея установлена неправильно. Вытащите батарею и вставьте ее в зарядное устройство так, чтобы она находилась в плоском положении. Перед использованием батарею следует зарядить в помещении при окружающей температуре от 5 до 35 °C. Батарея неисправна. Немедленно отсоедините зарядное устройство и прекратите зарядку батареи. Доставьте батарею и зарядное устройство в авторизованный сервисный центр Nikon для проверки.

3 Извлеките батарею и отсоедините зарядное устройство.

Зарядное устройство. Примечание

- Входящее в комплект поставки зарядное устройство предназначено для использования только с литий-ионной аккумуляторной батареей EN-EL12. Не используйте его с батареями несовместимого типа.
- Перед использованием зарядного устройства внимательно прочтите и примите к сведению предупреждения и меры предосторожности «Меры предосторожности» (📖ii).

Батарея. Примечания

- Перед использованием батареи внимательно прочтите и примите к сведению предупреждения и меры предосторожности «Меры предосторожности» (📖ii).
- Перед использованием батареи внимательно прочтите и примите к сведению предупреждения «Батарея» (📖133) в разделе «Уход за фотокамерой».
- Если батарея не будет использоваться в течение длительного времени, ее следует заряжать не менее чем один раз в полгода, а затем полностью разряжать перед тем, как снова положить ее на хранение.

Источник питания переменного тока. Примечание

Для непрерывного питания фотокамеры в течение длительного срока следует использовать сетевой источник питания EN-62F (приобретается дополнительно в компании Nikon) (📖130). Ни при каких обстоятельствах не используйте сетевой блок питания другой модели или другого производителя. Нарушение этого требования может привести к перегреву и повреждению фотокамеры.

Установка батареи

Вставьте литий-ионную аккумуляторную батарею EN-EL12 (входит в комплект поставки) в фотокамеру.

- Зарядите батарею перед первым использованием или при ее разрядке  14.

- 1** Откройте крышку батарейного отсека/гнезда для карточки памяти.

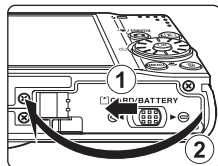

- 2** Вставьте батарею.

- Расположите положительный (+) и отрицательный (-) контакты батареи в соответствии с наклейкой внутри батарейного отсека, а затем вставьте батарею.
- С помощью батареи сдвиньте оранжевую защелку в направлении, указанном стрелкой **1**, и вставьте батарею до конца **2**. Батарея будет вставлена полностью, когда защелка батареи встанет на место.

Защелка батареи

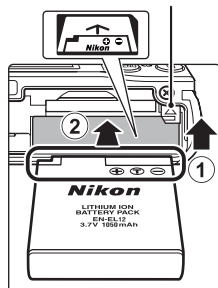

Правильная установка батареи

Неправильное положение батареи при установке может привести к повреждению фотокамеры. Убедитесь, что батарея находится в правильном положении.



- 3** Закройте крышку батарейного отсека/гнезда для карточки памяти.

- Закройте крышку батарейного отсека/гнезда для карточки памяти **1** и **2** сдвиньте защелку в позицию .

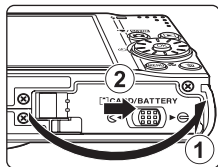

Извлечение батареи

Перед тем как открыть крышку батарейного отсека/гнезда для карточки памяти **выключите фотокамеру** и убедитесь, что индикатор включения питания не горит и монитор не включен. Чтобы извлечь батарею, откройте крышку батарейного отсека/гнезда для карточки памяти и сдвиньте защелку батареи в указанном направлении ①. После этого батарею можно извлечь вручную ②.

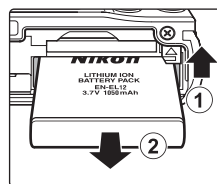

- Помните, что батарея во время работы может нагреться; при ее извлечении соблюдайте осторожность.



Включение и выключение фотокамеры

Для включения фотокамеры нажмите выключатель питания. Индикатор включения питания (зеленый) загорится на короткое время, а затем включится монитор.

Для выключения фотокамеры нажмите выключатель питания. При выключении фотокамеры выключается как индикатор включения питания, так и монитор.

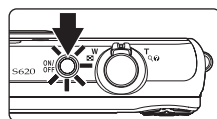

- Когда фотокамера выключена, при нажатии и удержании нажатой кнопки  фотокамера включается в режиме просмотра ( 28).



Автоматическое выключение питания в режиме съемки (режим ожидания)

По умолчанию, если с фотокамерой не производится никаких действий в течение примерно одной минуты, монитор выключается автоматически, и фотокамера перейдет в режим ожидания. После бездействия в течение еще примерно трех минут фотокамера автоматически выключается (функция автоматического выключения).

Если монитор находится в режиме ожидания, нажмите выключатель питания или спусковую кнопку затвора, чтобы перевести его в рабочий режим.

- Время, после которого фотокамера переходит в режим ожидания, можно изменить в меню настройки ( 110) с помощью параметра **Авто выкл.** ( 122).

Настройка языка, даты и времени

При первом включении фотокамеры отображается диалоговое окно выбора языка.

1 Для включения фотокамеры нажмите выключатель питания.

- Индикатор включения питания (зеленый) загорится на короткое время, а затем включится монитор.

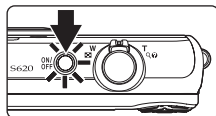

2 Мульти-selectorом выберите нужный язык и нажмите кнопку OK.

- Подробные сведения об использовании поворотного мульти-selectorа см. в разделе «Поворотный мульти-selector» (10).



3 Выберите Да и нажмите кнопку OK.

- Если выбрано **Нет**, дата и время установлены не будут.

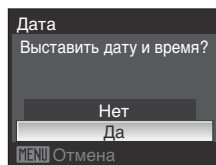

4 Нажмите ◀ или ▶ на поворотном мульти-selectorе, чтобы выбрать свой домашний часовой пояс (116), а затем нажмите кнопку OK.

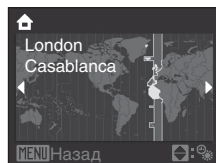

Летнее время

Если действует летнее время, нажмите поворотный мульти-selector ▲ на экране выбора часового пояса, показанном в шаге 4, чтобы включить летнее время.

Если летнее время включено, в верхней части монитора отображается символ ☀.

Чтобы выключить летнее время, нажмите ▼.



5 Установка даты.

- Для изменения выделенного элемента используйте поворотный мультиселектор или кнопки ▲ и ▼.
- Нажмите кнопку ► для перемещения выделения в следующем порядке.
Д (день) → **М** (месяц) → **Г** (год) → **час** → **минута** → **ДМГ**
 (последовательность отображения на мониторе дня, месяца и года).
- Нажмите ◀, чтобы вернуться к предыдущему пункту.

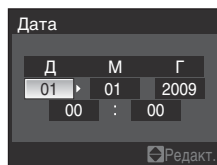

6 Выберите порядок отображения дня, месяца и года и нажмите кнопку ОК или ►.

- Выбранные значения будут применены, и монитор переключится в режим съемки.



Изменение настроек даты и времени

- Чтобы изменить текущие дату и время выберите **Дата** в пункте **Дата** (📖114) меню настройки (📖110) и следуйте инструкциям, приведенным в шаге 5 выше.
- Чтобы изменить настройки часового пояса и летнего времени (📖114), выберите **Часовой пояс** в пункте **Дата** меню настройки.

Установка карточек памяти

Снимки, звуковые файлы и видеоролики сохраняются во внутренней памяти фотокамеры (объем памяти примерно 45 МБ) или на сменных карточках памяти типа (поставляются отдельно) (📖130).

Если в фотокамере установлена карточка памяти, данные автоматически сохраняются на ней, их записанные данные можно просматривать, удалять и переносить на компьютер. Чтобы сохранять данные во внутренней памяти, или воспроизводить, удалять и передавать их, извлеките карточку памяти.

1 Убедитесь, что индикатор включения питания и монитор отключены, а затем откройте батарейный отсек/гнездо для карточки памяти.

- Обязательно выключите фотокамеру перед тем, как открывать крышку батарейного отсека/гнезда для карточки памяти.

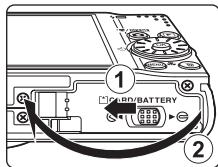

2 Вставьте карточку памяти.

- Вставьте карточку памяти правильно, как показано на рисунке справа, до полной фиксации.
- После установки карточки памяти закройте крышку батарейного отсека/гнезда для карточки памяти.

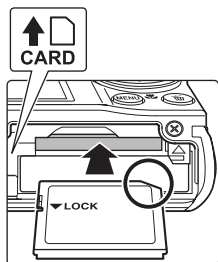

✓ Правильная установка карточки памяти

Попытка вставить карточку памяти на той стороне может привести к повреждению фотокамеры или карточки. Убедитесь, что карточка памяти находится в правильной ориентации.

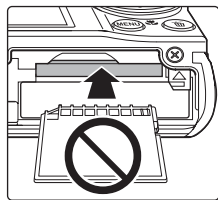

Извлечение карточек памяти

Перед извлечением карточки памяти **выключите фотокамеру** и убедитесь, что индикатор включения питания и монитор выключены.

Откройте крышку батарейного отсека/гнезда для карточки памяти и несильно нажмите на карточку (1), чтобы частично извлечь ее.

После этого карточку памяти можно извлечь вручную (2).

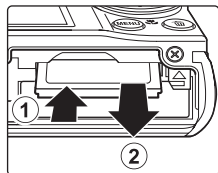

✓ Форматирование карточки памяти

Если при включении фотокамеры на мониторе появляется сообщение, показанное справа, карточку памяти необходимо отформатировать перед началом использования. **Необходимо учесть, что** (📖 123)

форматирование безвозвратно удаляет все данные, сохраненные на карточке памяти. Перед форматированием не забудьте скопировать с карточки памяти все снимки, которые вы хотите сохранить.

Поворотным мультиселектором выберите **Да** и нажмите кнопку **OK**. Чтобы начать форматирование, выберите **Форматирование** и нажмите кнопку **OK**, когда на мониторе появится диалоговое окно подтверждения.

- Не выключайте фотокамеру и не открывайте крышку батарейного отсека/гнезда для карточки памяти до завершения форматирования.
- При первой установке в данную фотокамеру карточек памяти, использовавшихся ранее в других устройствах, обязательно отформатируйте их (📖 123) в этой фотокамере.

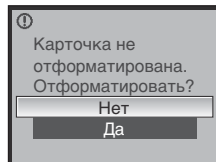

✓ Переключатель защиты от записи

Карточки памяти оснащены переключателем защиты от записи. Когда этот переключатель находится в позиции «Lock», на карточку памяти невозможно записывать данные или удалять с нее сохраненные данные. Если переключатель находится в позиции «Lock», разблокируйте карточку, переведя переключатель в позицию «Write» с тем, чтобы данные можно было сохранять или удалять, и чтобы карточку можно было отформатировать.

Переключатель защиты от записи

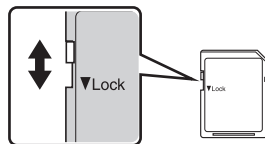

✓ Карточки памяти

- Используйте только карточки памяти Secure Digital.
- Во время форматирования, записи или удаления данных с карточки памяти и передачи данных на компьютер недопустимы следующие действия. Нарушение этого требования может привести к потере данных и повредить фотокамеру и карточки памяти.
 - Извлечение карточки памяти
 - Извлечение батареи
 - Выключение фотокамеры
 - Отсоединение сетевого блока питания
- Не форматируйте карточку памяти на компьютере.
- Не разбирайте и не пытайтесь модифицировать карточки памяти.
- Не роняйте и не сгибайте карточки, оберегайте их от воды и сильных ударов.
- Не прикасайтесь к металлическим контактам пальцами и металлическими предметами.
- Не наклеивайте на карточку памяти ярлычки и наклейки.
- Не оставляйте карточки под прямыми солнечными лучами, в закрытой автомашине и при повышенной температуре.
- Оберегайте карточки от высокой влажности, пыли и агрессивных газов.

Шаг 1. Включение фотокамеры и выбор режима (авто)

В данном разделе описывается съемка в режиме  (авто) – автоматическом режиме «навел-и-снял», рекомендованном пользующимися цифровой фотокамерой впервые.

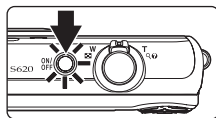

1 Для включения фотокамеры нажмите выключатель питания.

- Индикатор включения питания (зеленый) загорится на короткое время, а затем включится монитор. При этом также выдвинется объектив.
- Когда на мониторе отобразится  перейдите к шагу 4.

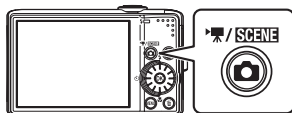

2 Нажмите кнопку .



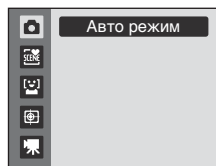

3 Поворотным мультиселектором выберите  и нажмите кнопку .

- Фотокамера переходит в режим  (авто).



4 Проверьте уровня заряда батареи и числа оставшихся кадров, отображенные на мониторе.

Уровень заряда батареи

Монитор	Описание
ИНДИКАТОР ОТСУТСТВУЕТ	Батарея полностью заряжена.
	Низкий уровень заряда батареи; подготовьтесь к зарядке или замене батареи.
 Батарея разряжена.	Не удастся выполнить съемку. Перезарядите батарею или вставьте полностью заряженную запасную батарею.

Индикатор уровня заряда батареи

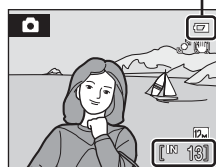



Число оставшихся кадров

Число оставшихся кадров

Отображается число оставшихся кадров.

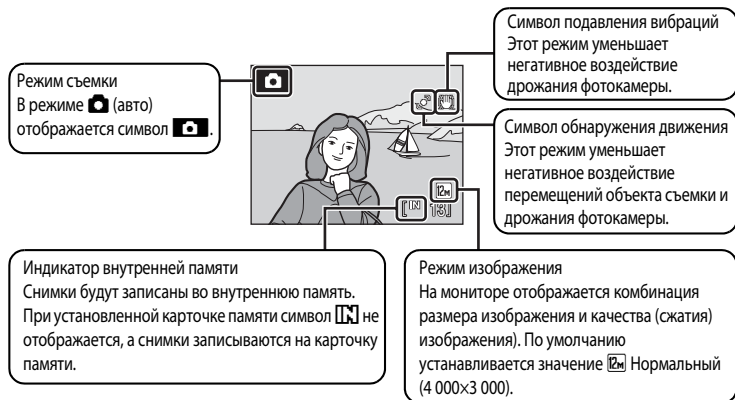



Число снимков, которые можно сохранить, зависит от емкости внутренней памяти или карточки памяти, а также от выбранного режима изображения (91).

Индикаторы, отображающиеся в режиме  (авто)







Информация на индикаторах монитора во время съемки и просмотра отображается только в течение нескольких секунд ( 117).

Если монитор отключен в режиме ожидания в целях экономии заряда, нажмите выключатель питания или спусковую кнопку затвора, чтобы перевести его в рабочий режим ( 122).

 Повышение яркости монитора

Если изображение на мониторе трудно рассмотреть в условиях яркой освещенности вне помещений, то можно нажать и удерживать кнопку  (при включенном питании), что приведет к установке яркости монитора на максимальное значение. Нажмите  еще раз и удерживайте ее, чтобы вернуть настройку яркости монитора в прежнее положение. После того как яркость монитора установлена на максимальное значение мониторе будет отображен символ  (если это было сделано с помощью нажатия кнопки .

 Функции, доступные в режиме  (авто)

В режиме  (авто) можно использовать режим макросъемки ( 33) и поправку экспозиции ( 34), а также вспышку ( 30) и автоспуск ( 32). Нажатие кнопки **MENU** в режиме  (авто) позволяет задавать настройки для всех пунктов меню съемки ( 89).

 Подавление вибраций

Когда для режима **Подавл. вибраций** ( 119) выбрано **Вкл.** (настройка по умолчанию), фотокамера эффективно уменьшает сотрясения, которые обычно имеют место при съемке с зумом или с использованием больших выдержек. При использовании штатива для обеспечения устойчивости фотокамеры во время съемки устанавливайте **Подавл. вибраций** на **Выкл.**

 Обнаружение движения

Когда для функции **Обнаруж. движения** ( 120) выбрано **Авто** (настройка по умолчанию) в меню настроек, а фотокамера обнаруживает перемещение объекта съемки и сотрясения, то в целях уменьшения смазывания снимков происходит уменьшение выдержки.

Когда фотокамера обнаруживает сотрясения или перемещение объекта съемки и уменьшает выдержку, символ обнаружения движения светится зеленым.

Шаг 2. Компоновка кадра

1 Подготовьте фотокамеру к съемке.

- Держите камеру неподвижно, двумя руками.
- Пальцы, волосы, ремень фотокамеры и другие предметы не должны касаться или заслонять объектив, вспышку, лампу вспомогательной подсветки АФ, микрофон и динамик.

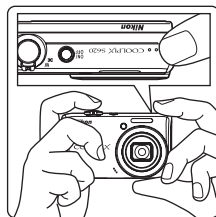

2 Скомпонуйте кадр.

- Расположите основной объект съемки ближе к центру монитора.

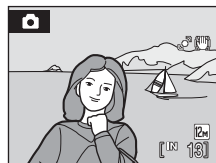

Использование зума

Для включения оптического зума вращайте кнопку зуммирования.

Вращайте кнопку в направлении **T**, чтобы увеличить изображение объекта в кадре.

Вращайте кнопку зуммирования в направлении **W**, чтобы увеличить охват кадра.

При вращении кнопки зуммирования индикатор зума отображается в верхней части монитора.

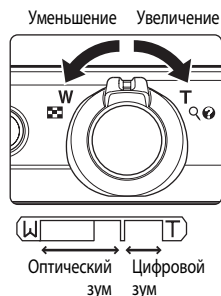

Цифровой зум

Когда фотокамера находится в максимальном положении оптического зума, поворот кнопки зуммирования в направлении

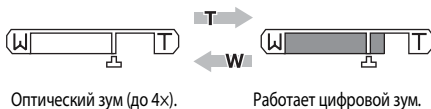

T приведет к включению цифрового зума. Объект съемки может быть увеличен до 4x максимального коэффициента увеличения оптического зума.

При работе цифрового зума фокусировка будет производиться по центру экрана, а зона фокусировки отображаться на мониторе не будет.



Цифровой зум и интерполяция

В отличие от оптического зума, для увеличения снимков цифровой зум использует цифровую обработку изображения, называемую интерполяцией, что приводит к небольшому снижению качества снимка в соответствии с режимом изображения (📖90) при цифровом увеличении.

Интерполяция включается в положении зума за отметкой . Если положение зума переходит за отметку , включается интерполяция, а индикатор зума начинает светиться желтым, что указывает на работу функции интерполяции.

По мере уменьшения размера снимка положение отметки  перемещается вправо. Таким образом можно подтвердить положения зума, при которых возможна съемка с текущим размером изображения без интерполяции.



При малом размере изображения.

- Цифровой зум можно отключить в пункте **Цифровой зум** (📖121) меню настройки (📖110).

Шаг 3. Фокусировка и съемка

1 Нажмите спусковую кнопку затвора наполовину.

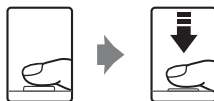

- Фотокамера автоматически выбирает зону фокусировки (одну из девяти), в которой находится ближайший к фотокамере объект. Когда объект съемки окажется в фокусе, зона фокусировки (активная зона фокусировки) будет светиться зеленым.

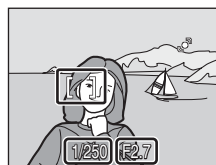
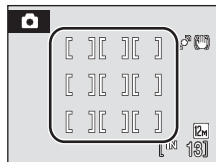

Выдержка Диафрагма

- При работе цифрового зума зона фокусировки не отображается на мониторе. Когда фотокамера сфокусируется на объекте в центре кадра, индикатор фокусировки (L/6) загорится зеленым.
- Чтобы вывести на монитор значения выдержки и диафрагмы, нажмите спусковую кнопку затвора наполовину.
- Фокус и экспозиция остаются зафиксированными, пока спусковая кнопка затвора удерживается нажатой наполовину.
- Если фотокамера не может сфокусироваться при спусковой кнопке затвора нажатой наполовину, зона фокусировки или индикатор фокусировки будет мигать красным. Измените компоновку кадра и нажмите спусковую кнопку затвора наполовину еще раз.

2 Плавно нажмите спусковую кнопку затвора до конца.

- Затвор сработает, и снимок будет сохранен на карточке памяти или во внутренней памяти.



Во время записи

Во время записи снимков показания счетчика оставшихся кадров будут мигать. **Не открывайте крышку батарейного отсека/гнезда для карточки памяти** во время записи снимков. Отключение питания или извлечение карточки памяти в этом случае может привести к потере данных и повреждению фотокамеры или карточки памяти.



Автофокус

В следующих ситуациях возможна некорректная работа системы автофокуса. В указанных ниже редких случаях, несмотря на то что активная зона или индикатор фокусировки светятся зеленым цветом, объект может оказаться не в фокусе:

- Объект съемки очень темный
- Объекты в снимаемом сюжете резко контрастируют друг с другом (например, солнце находится позади объекта съемки и детали объекта оказываются в глубокой тени)
- Объект съемки не контрастирует с фоном (например, при съемке человека в белой рубашке на фоне белой стены)
- На разных расстояниях от фотокамеры расположено несколько объектов (например, прутья клетки перед объектом съемки)
- Объект съемки быстро движется

В вышеописанных ситуациях попробуйте несколько раз повторить фокусировку, нажимая спусковую кнопку наполовину, или настройте фокусировку на другой объект и воспользуйтесь блокировкой фокуса (100). При использовании блокировки фокуса убедитесь, что расстояние между фотокамерой и объектом съемки, на котором выполнена блокировка фокуса, равно расстоянию до фактического объекта съемки.









Вспомогательная подсветка АФ и вспышка

Если объект плохо освещен, при нажатии спусковой кнопки затвора наполовину может включиться вспомогательная подсветка АФ (121), а при нажатии спусковой кнопки затвора до конца может сработать вспышка (30).

Шаг 4. Просмотр и удаление снимков

Просмотр снимков (режим просмотра)

Нажмите кнопку .

- В режиме полнокадрового просмотра отображается последний снятый снимок.
- Для просмотра других снимков (10) вращайте поворотный мульти-selector или нажимайте кнопки , ,  или .
- При считывании с карточки памяти или из внутренней памяти снимки могут кратковременно отображаться с низким разрешением.
- Для возврата в режим съемки нажмите кнопку  или спусковую кнопку затвора.
- При отображении символа  на монитор выводятся снимки, сохраненные во внутренней памяти. Если установлена карточка памяти, символ  не отображается, и на монитор будут выводиться снимки, хранящиеся на карточке памяти.

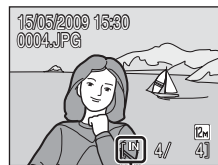
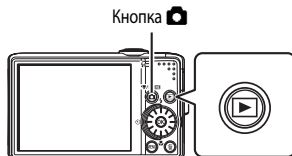



Индикатор внутренней памяти

Удаление снимков

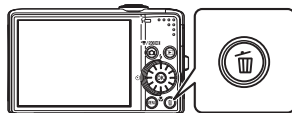
- 1 Для удаления снимка, отображаемого в данный момент на мониторе, нажмите кнопку .



- 2 Мульти-selector выберите **Да** и нажмите кнопку .

- Для выхода без удаления снимка выберите **Нет** и нажмите кнопку .

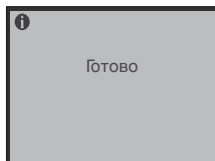
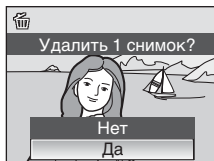

Функции, которые можно использовать в режиме просмотра



В режиме полнокадрового просмотра доступны следующие функции.

Параметр	Элемент управления	Описание	
Увеличение при просмотре	T 	Увеличение отображаемого на мониторе снимка до 10х. Нажмите кнопку OK , чтобы вернуться в режим полнокадрового просмотра.	54
Просмотр уменьшенных изображений/календаря	W 	Отображение 4, 9 или 16 уменьшенных изображений или календаря.	52
Отображение информации о съемке	OK 	Отображение гистограммы и информации о съемке. Нажмите кнопку OK , чтобы вернуться в режим полнокадрового просмотра.	10
Смена режима просмотра		Отображение на мониторе меню выбора режима просмотра и переключение в режим списка по дате или автосортировки.	62, 65
Переход в режим съемки		Для возврата в последний выбранный режим съемки нажмите кнопку  или спусковую кнопку затвора.	28
			

Использование кнопки для включения камеры

Когда фотокамера выключена, при нажатии и удержании нажатой кнопки  фотокамера включается в режиме просмотра. Объектив не выдвинется.

Просмотр снимков



- Просмотр снимков, сохраненных во внутренней памяти фотокамеры, возможен только в том случае, если в фотокамере не установлена карточка памяти.
- Снимки, сделанные с использованием функции распознавания лица (101), в режиме полнокадрового просмотра будут автоматически повернуты в соответствии с ориентацией объекта съемки (за исключением снимков, сделанных в режимах **Непрерывный**, **BSS** и **Мультикадр 16** (95)).
- Если монитор отключен в режиме ожидания в целях экономии заряда, нажмите выключатель питания или спусковую кнопку затвора, чтобы перевести его в рабочий режим (122).

Удаление последнего сделанного снимка в режиме съемки

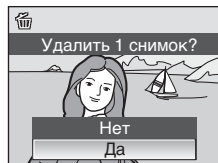
В режиме съемки нажмите кнопку , чтобы удалить последний сделанный снимок.



Удаление нескольких снимков

Чтобы удалить несколько снимков выберите **Удалить** (107) в меню просмотра (104), меню списка по дате (64) или в меню автосортировки (67).

Использование вспышки

Расстояние съемки со вспышкой составляет примерно от 0,5 до 8,0 м при наименьшем увеличении. Расстояние съемки со вспышкой составляет примерно от 0,5 до 3,5 м при наибольшем оптическом увеличении (когда **Чувствительность** установлена на **Авто**). Доступны следующие режимы вспышки.

Авто

При недостаточном освещении вспышка срабатывает автоматически.

Авто с подавлением эффекта «красных глаз»

Подавление эффекта «красных глаз» при съемке портретов (📖31).

Выкл.

Вспышка не срабатывает даже при недостаточном освещении.

Заполняющая вспышка

Вспышка срабатывает при съемке каждого кадра. Используется для «заполнения» (освещения) теней и подсветки объектов, освещенных сзади.

Медленная синхронизация

Режим авто в сочетании с длинной выдержкой.

Используется для съемки портретов на фоне ночного пейзажа. Можно использовать, например, в вечернее время или при слабом освещении: вспышка освещает основной объект, а большая выдержка позволяет снять фон.



Настройка режима вспышки

1 Нажмите кнопку (режим вспышки).

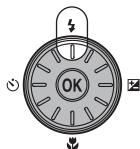
- Отображается меню вспышки.



2 Поворотным мультиселектором выберите необходимый режим вспышки и нажмите кнопку .

- В верхней части монитора отображается символ выбранного режима вспышки.
- Символ  исчезнет через несколько секунд, вне зависимости от выбранной настройки **Информация о фото** (📖117).
- Если выбор не будет подтвержден в течение нескольких секунд нажатием кнопки , выбранная настройка будет отменена.



✓ Съемка при недостаточном освещении при отключенной вспышке (🔇)

- Для обеспечения устойчивости фотокамеры во время съемки, а также для устранения последствий дрожания фотокамеры, рекомендуется использовать штатив. При использовании штатива для обеспечения устойчивости фотокамеры во время съемки устанавливайте **Подавл. вибраций** (📄 119) на **Выкл.**
- Индикатор **ISO** отображается на мониторе, когда камера автоматически повышает чувствительность. Снимки, сделанные при отображенном на мониторе символе **ISO**, могут иметь небольшую зернистость.
- Когда на мониторе отображается символ **ISO** и чувствительность увеличивается, при записи снимков может автоматически включаться функция понижения шума. При этом возрастает время записи снимков.

✓ Использование вспышки. Примечание

При съемке со вспышкой отражения от частиц пыли в воздухе могут появляться на снимке в виде белых пятен. Чтобы этого избежать, вспышку следует перевести в режим 🔇 (Выкл.).

📌 Индикатор вспышки

Индикатор вспышки показывает состояние вспышки при нажатии спусковой кнопки затвора наполовину.

- Вкл. : вспышка сработает в момент съемки.
- Мигает : идет зарядка вспышки. Подождите несколько секунд и повторите попытку.
- Выкл. : вспышка не сработает в момент съемки.



При низком уровне заряда батареи, монитор будет выключаться до полной зарядки вспышки.

📌 Настройка режима вспышки

Настройка вспышки по умолчанию зависит от выбранного режима съемки.

- Режим 📷 (авто): 📷 (авто)
- Сюжетный режим: настройка варьируется в зависимости от выбранного сюжетного режима (📄 36).
- Режим 😊 (улыбка): устанавливается на 🔇 (выкл.) (если включено отслеживание моргания), и на 📷 (авто) (если отслеживание моргания выключено)
- Режим 📹 (ведение объекта): 🔇 (выкл.)

Настройка вспышки, используемая в режиме 📷 (авто), сохраняется в памяти фотокамеры даже после ее выключения и будет снова применена при следующем выборе режима 📷 (авто).

📌 Подавление эффекта «красных глаз»

В данной фотокамере используется **улучшенная система подавления эффекта «красных глаз» (функция «In-Camera Red-Eye Fix»)**.

Для подавления эффекта «красных глаз» перед срабатыванием основной вспышки выполняется несколько предварительных вспышек с низкой интенсивностью.

Затем фотокамера проводит анализ сделанного снимка, и при обнаружении «красных глаз» на каком-либо участке, этот участок обрабатывается дополнительно перед сохранением снимка.

Обратите внимание, что из-за небольшой задержки съемки после нажатия спусковой кнопки затвора этот режим не рекомендуется, если необходимо, чтобы затвор сработал быстро. При этом также увеличивается время, через которое можно сделать следующий снимок. Улучшенная система подавления эффекта «красных глаз» не всегда позволяет добиться нужного результата. В очень редких случаях области, не имеющие «красных глаз», могут обрабатываться улучшенной системой подавления эффекта «красных глаз»; в этом случае выберите другой режим и повторите попытку.

Съемка с автоспуском

Фотокамера оснащена десяти- и двухсекундным таймерами для создания автопортретов. При съемке с автоспуском рекомендуется использовать штатив. При использовании штатива установите **Подавл. вибраций** (📖 119) в положение **Выкл.**.

1 Нажмите кнопку (автоспуск).

- Отображается меню автоспуска.

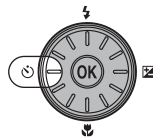

2 Воспользуйтесь мультиселектором, чтобы выбрать **10s** или **2s**, и нажмите кнопку .

- **10s** (10 секунд): предназначено для съемки важных событий (например, свадьбы)
- **2s** (2 секунды): предназначено для предотвращения сотрясений фотокамеры
- Отображается выбранный режим автоспуска.
- Если выбор не будет подтвержден в течение нескольких секунд нажатием кнопки , выбранная настройка будет отменена.

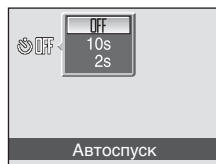

3 Скомпонуйте кадр и нажмите спусковую кнопку затвора наполовину.

- Будут настроены фокусировка и экспозиция.



4 Плавно нажмите спусковую кнопку затвора до конца.

- Автоспуск начинает работать, и число секунд, оставшихся до срабатывания затвора, отображается на мониторе. Индикатор автоспуска будет мигать. За одну секунду до съемки индикатор перестанет мигать и будет гореть непрерывно до срабатывания затвора.
- При срабатывании затвора автоспуск выключается (**OFF**).
- Чтобы остановить таймер до съемки, нажмите спусковую кнопку затвора еще раз.

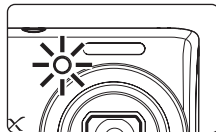
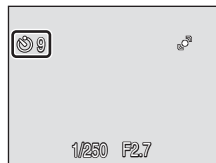

Режим макросъемки



Режим макросъемки предназначен для съемки объектов на расстоянии до 2 см. Обратите внимание, что при расстоянии до объекта менее 50 см вспышка может не осветить объект съемки целиком.

1 Нажмите кнопку (режим макросъемки).

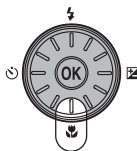
- Отображается меню режима макросъемки.



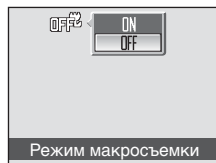

2 Поворотным мультиселектором выберите **ON** и нажмите кнопку .

- На мониторе отобразится символ макросъемки (.
- Если выбор не будет подтвержден в течение нескольких секунд нажатием кнопки , выбранная настройка будет отменена.



3 Воспользуйтесь кнопкой зуммирования и скомпонуйте кадр.

- Ближайшее расстояние, при котором может быть выполнена фокусировка, варьируется в зависимости от положения зума. Когда индикатор зума расположен там, где значок  и экран зуммирования светятся зеленым (широкоугольное положение до значка , фотокамера может фокусироваться на минимальном расстоянии 4 см от объектива. В крайнем широкоугольном положении зуммирования фотокамера может фокусироваться на объектах, расположенных на минимальном расстоянии 2 см от объектива.

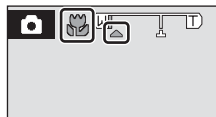

Режим макросъемки

- Если режим макросъемки включен (**ON**) в одном из перечисленных ниже сюжетных режимов, **Режим автофокуса** () будет автоматически установлен в положение **Непрерывный АФ**.
 - **Пляж/снег**
 - **Макро** (режим макросъемки зафиксирован на **ON**)
 - **Еда** (режим макросъемки зафиксирован на **ON**)
 - **Музей**
 - **Копия**
 - **Съемка панорамы**
- В режиме **Непрерывный АФ** фотокамера автоматически фокусируется непрерывно до тех пор, пока фокус и экспозиция не будут заблокированы нажатием спусковой кнопки затвора наполовину.

Настройка режима макросъемки

Настройка режима макросъемки, используемая в режиме  (авто), сохраняется в памяти фотокамеры даже после ее выключения и будет снова применена при следующем выборе режима  (авто).

Поправка экспозиции

Поправка экспозиции используется для изменения значения экспозиции, предлагаемого фотокамерой, чтобы сделать изображение ярче или темнее.

1 Нажмите кнопку (поправка экспозиции).

- На мониторе отображаются разметка поправки экспозиции и гистограмма.

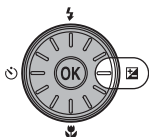

2 Поворотным мультиселектором настройте экспозицию и нажмите кнопку .

- Если объект съемки слишком темный: поправьте экспозицию в положительную «+» сторону.
- Если объект съемки слишком яркий: поправьте экспозицию в отрицательную «-» сторону.
- Значение поправки экспозиции можно установить в диапазоне от -2.0 до +2.0 EV (экспозиционное световое число).
- Если выбор не будет подтвержден в течение нескольких секунд нажатием кнопки , выбранная настройка будет отменена.



3 Настройка применена.

- Значение отображается на мониторе вместе с символом .



Значение поправки экспозиции

Значение поправки экспозиции, установленное в режиме  (авто), сохраняется в памяти фотокамеры даже после ее выключения и будет снова применена при следующем выборе режима  (авто).

Использование поправки экспозиции

- Фотокамера, как правило, понижает значение экспозиции, если в кадре доминирующее место занимают ярко освещенные объекты (например, освещенные солнцем водные пространства, песок или снег), или если фон освещен гораздо ярче, чем главный объект.
- Отрицательную поправку экспозиции можно применять, если большие области кадра содержат очень темные объекты (например, полосу темно-зеленых листьев) или если фон значительно темнее основного объекта.

Использование гистограммы

Гистограмма – это график, показывающий распределение оттенков изображения.

- По горизонтальной оси показана яркость пикселей; более темные тона находятся слева, а более светлые – справа. По вертикальной оси показано число пикселей.
- Положительная поправка экспозиции смещает распределение оттенков вправо, а отрицательная – влево.
- Гистограмму следует использовать в качестве руководства для поправки экспозиции и при съемке без вспышки.

Съемка в сюжетном режиме

Настройки фотокамеры автоматически оптимизируются в зависимости от типа объекта съемки. Для съемки сюжетов предусмотрены следующие режимы.

Автомат. выбор сюжета	Портрет	Пейзаж	Спорт
Ночной портрет	Праздник/в помещ.	Пляж/снег	Закат
Сумерки/рассвет	Ночной пейзаж	Макро	Еда
Музей	Фейерверк	Копия	Освещение сзади
Съемка панорамы	Запись голоса*		

* См. раздел «Записи голоса» (71).

Настройка сюжетного режима

- 1 Выведите на монитор меню выбора сюжетного режима, нажав кнопку в режиме съемки и выберите символ какого-либо сюжета с помощью поворотного мультиселектора.

- На мониторе будет отображен символ сюжетного режима, выбранный в прошлый раз. По умолчанию устанавливается (Автоматический выбор сюжета).



- 2 Нажмите кнопку , выберите сюжет и нажмите кнопку .



- 3 Поместите объект съемки кадр и сделайте снимок.



Режим изображения

Настройки **Режим изображения** (90) можно изменить в сюжетном режиме, нажав кнопку **MENU**.

Изменения параметров режима изображения будут применены ко всем режимам съемки (за исключением параметров режима видео).

Функции

Автомат. выбор сюжета

Фотокамера автоматически выбирает оптимальный сюжетный режим при простой компоновке кадра. Дополнительную информацию см. в разделе «Съемка в сюжетном режиме, выбранном фотокамерой (автоматический выбор режима)» (□□42).



- 1 Фотокамера автоматически выбирает оптимальную настройку режима вспышки для выбранного ей сюжетного режима. Можно выбрать  (Выкл.).
- 2 Можно выбрать и другие настройки.
- 3 Меняется на Вкл., если камера выбирает сюжетный режим макро.

Портрет

NR

Этот режим используется для портретной съемки, когда главный объект съемки четко выделен. Цвет кожи на портрете получается мягким и естественным.

- Фотокамера распознает лица, обращенные к камере, и фокусируется на них (дополнительную информацию см. в разделе «Съемка с приоритетом лица» (□□101)).
- При распознавании нескольких лиц фотокамера сфокусируется на лице человека, находящегося ближе всего к камере.
- Если фотокамера не распознала ни одного лица, фокусировка будет выполнена на объекте в центре кадра.
- Цифровой зум использовать невозможно.



* Можно выбрать и другие настройки.

Пейзаж

NR

Этот режим используется для съемки ярких пейзажей и городских видов.

- Фотокамера фокусируется на бесконечность. Зона фокусировки или индикатор фокусировки (□□6) начинают светиться зеленым каждый раз при нажатии спусковой кнопки затвора наполовину. Однако объекты на переднем плане могут при этом оказаться не в фокусе, поскольку камера фокусируется на бесконечность.
- Вспомогательная подсветка АФ не загорится, независимо от настройки АФ-помощи (□□121).



* Можно выбрать и другие настройки.

NR: изображения, снятые в сюжетных режимах с использованием **NR** автоматически обрабатываются с подавлением шума, поэтому на их запись уходит больше времени.

Символы, используемые при описании

В описаниях, приведенных в этом разделе, используются следующие символы:  (режим вспышки) (□□30);

 (автоспуск) (□□32);  (режим макросъемки) (□□33);  (поправка экспозиции) (□□34).

Спорт

Используйте этот режим для съемки динамичных действий, останавливая движение на одном снимке или записывая его в виде серии снимков. При непрерывной съемке можно четко запечатлеть мгновенные перемещения движущихся объектов.

- Фотокамера фокусируется непрерывно, пока фокус не будет заблокирован нажатием спусковой кнопки затвора наполовину.
- При нажатии и удержании спусковой кнопки затвора съемка производится с частотой до примерно 1,0 кадр в секунду, если в для режима изображения выбран параметр **Нормальный (4000)**. Съемка прекращается когда спусковая кнопка затвора будет отжата, или когда будет сделано 10 снимков при нажатой спусковой кнопке затвора.
- Максимальная частота кадров при непрерывной съемке может изменяться в зависимости от выбранного режима изображения и типа установленной карточки памяти.
- Функция обнаружения движения (📖120) отключена.
- Вспомогательная подсветка АФ не загорится, независимо от настройки АФ-помощи (📖121).



* Можно выбрать и другие настройки.

Ночной портрет



Этот режим обеспечивает естественное соотношение уровней яркости основного объекта и фона при портретной съемке в вечернее время.

- Фотокамера распознает лица, обращенные к камере, и фокусируется на них (дополнительную информацию см. в разделе «Съемка с приоритетом лица» (📖101)).
- При распознавании нескольких лиц фотокамера сфокусируется на лице человека, находящегося ближе всего к камере.
- Если фотокамера не распознала ни одного лица, фокусировка будет выполнена на объекте в центре кадра.
- Функция обнаружения движения (📖120) отключена.
- Цифровой зум использовать невозможно.



1 Медленная синхронизация с подавлением эффекта «красных глаз». Можно выбрать и другие настройки.

2 Можно выбрать и другие настройки.

Праздник/в помещ.



Используется для съемки на вечеринках. Съемка внутри помещения в условиях фонового освещения, например, при свечах.

- Фотокамера фокусируется на объекте в центре кадра.
- Дрожание фотокамеры может влиять на качество снимков, поэтому старайтесь удерживать камеру неподвижно. При съемке в условиях недостаточного освещения рекомендуется использовать штатив. При использовании штатива для обеспечения устойчивости фотокамеры во время съемки устанавливайте **Подавл. вибраций** (📖119) на **Выкл.**

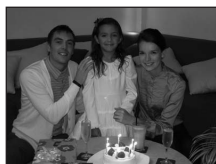

1 Заполняющая вспышка с медленной синхронизацией и подавлением эффекта «красных глаз». Можно выбрать и другие настройки.

2 Можно выбрать и другие настройки.

при съемке в сюжетных режимах, обозначенных символом , рекомендуется использовать штатив. При использовании штатива установите **Подавл. вибраций** (📖119) в положение **Выкл.**

NR: изображения, снятые в сюжетных режимах с использованием **NR** могут автоматически обрабатываться с подавлением шума, поэтому на их запись, возможно, потребуется больше времени.

 **Пляж/снег**

NR

Съемка на фоне ярко освещенной снежной или водной поверхности или на пляже.

- Фотокамера фокусируется на объекте в центре кадра.



AUTO*



Выкл.*



Выкл.*





0.0*

* Можно выбрать и другие настройки.

 **Закат**

NR

Передаёт все богатство оттенков цвета при съемке закатов и рассветов.

- Фотокамера фокусируется на бесконечность. Зона фокусировки или индикатор фокусировки () начинают светиться зеленым каждый раз при нажатии спусковой кнопки затвора наполовину. Однако объекты на переднем плане могут при этом оказаться не в фокусе, поскольку камера фокусируется на бесконечность.
- Вспомогательная подсветка АФ не загорится, независимо от настройки АФ-помощи ( 121).



Выкл.*



Выкл.





0.0*

* Можно выбрать и другие настройки.

 **Сумерки/рассвет**

NR

Сохраняет цвета, видимые в слабом естественном свете перед рассветом или после заката.

- Фотокамера фокусируется на бесконечность. Зона фокусировки или индикатор фокусировки () начинают светиться зеленым каждый раз при нажатии спусковой кнопки затвора наполовину. Однако объекты на переднем плане могут при этом оказаться не в фокусе, поскольку камера фокусируется на бесконечность.
- Вспомогательная подсветка АФ не загорится, независимо от настройки АФ-помощи ( 121).



Выкл.*



Выкл.



0.0*

* Можно выбрать и другие настройки.

 при съемке в сюжетных режимах, обозначенных символом , рекомендуется использовать штатив. При использовании штатива установите **Подавл. вибраций** () в положение **Выкл.**

NR: изображения, снятые в сюжетных режимах с использованием **NR** могут автоматически обрабатываться с подавлением шума, поэтому на их запись, возможно, потребуется больше времени.

Ночной пейзаж



Используйте этот режим для съемки ночных пейзажей. Съемка с большой выдержкой позволяет создавать великолепные ночные пейзажи.

- Фотокамера фокусируется на бесконечность. Зона фокусировки или индикатор фокусировки (📖6) начинают светиться зеленым каждый раз при нажатии спусковой кнопки затвора наполовину. Однако объекты на переднем плане могут при этом оказаться не в фокусе, поскольку камера фокусируется на бесконечность.
- Вспомогательная подсветка АФ не загорится, независимо от настройки АФ-помощи (📖121).



* Можно выбрать и другие настройки.

Макро



Используется для съемки насекомых, цветов и других небольших объектов с близкого расстояния.

- Будет включен режим макросъемки (📖33), и фотокамера автоматически выполнит увеличение до объекта с наиболее близкого расстояния, при котором может быть выполнена фокусировка. Ближайшее расстояние, при котором может быть выполнена фокусировка, варьируется в зависимости от положения зума. Когда индикатор зума расположен там, где значок (📖) и экран зуммирования светятся зеленым (широкоугольное положение до значка (📖)), фотокамера может фокусироваться на минимальном расстоянии 3 см от объектива. В крайнем широкоугольном положении зуммирования фотокамера может фокусироваться на объектах, расположенных на минимальном расстоянии 2 см от объектива.
- **Режим зоны АФ** установлен на **Ручной выбор**. Нажмите кнопку (📖), чтобы выбрать нужную зону фокусировки. (📖99).
- Фотокамера фокусируется непрерывно, пока фокус не будет заблокирован нажатием спусковой кнопки затвора наполовину.
- Дрожание фотокамеры может сильно влиять на качество снимков, поэтому проверьте настройку **Подавл. вибраций** (📖119) и удерживайте камеру неподвижно.



* Можно выбрать и другие настройки. Обратите внимание, что если при съемке со вспышкой расстояние до объекта менее 50 см, вспышка может осветить объект съемки не полностью.

Еда



Используйте этот режим для съемки кулинарных блюд. Дополнительные сведения см. в разделе «Съемка в режиме еды» (📖44).

- **Режим зоны АФ** установлен на **Ручной выбор**. Нажмите кнопку (📖), чтобы выбрать нужную зону фокусировки (📖99).



* Можно выбрать и другие настройки.

(📖) при съемке в сюжетных режимах, обозначенных символом (📖), рекомендуется использовать штатив. При использовании штатива установите **Подавл. вибраций** (📖119) в положение **Выкл.**

NR: изображения, снятые в сюжетных режимах с использованием **NR** могут автоматически обрабатываться с подавлением шума, поэтому на их запись, возможно, потребуется больше времени.

Музей

Съемка в помещениях, где запрещено использовать вспышку (например, в музеях и галереях), а также в случаях, когда применение вспышки нежелательно.

- Фотокамера фокусируется на объекте в центре кадра.
- При съемке используется функция BSS (Выбор лучшего снимка) (📖95).
- Дрожание фотокамеры может сильно влиять на качество снимков, поэтому проверьте настройку **Подавл. вибраций** (📖119) и удерживайте камеру неподвижно.
- Вспомогательная подсветка АФ не загорится, независимо от настройки АФ-помощи (📖121).



Выкл.*



Выкл.*



0.0*

* Можно выбрать и другие настройки.

Фейерверк



Для съемки шлейфов света и вспышек от разрывов фейерверков и салютов используется длинная выдержка.

- Фотокамера фокусируется на бесконечность. Зона фокусировки или индикатор фокусировки (📖6) начинают светиться зеленым каждый раз при нажатии спусковой кнопки затвора наполовину. Однако объекты на переднем плане могут при этом оказаться не в фокусе, поскольку камера фокусируется на бесконечность.
- Функция обнаружения движения (📖120) отключена.
- Вспомогательная подсветка АФ не загорится, независимо от настройки АФ-помощи (📖121).



Выкл.



Выкл.



0.0

Копия



Позволяет делать четкие снимки текста и рисунков на белом фоне или в печатных материалах.

- Фотокамера фокусируется на объекте в центре кадра.
- Для фокусировки на близком расстоянии используйте режим макросъемки (📖33).
- Цветной текст и рисунки могут выглядеть недостаточно четкими.



Выкл.*



Выкл.*



0.0*

* Можно выбрать и другие настройки.

при съемке в сюжетных режимах, обозначенных символом , рекомендуется использовать штатив. При использовании штатива установите **Подавл. вибраций** (📖119) в положение **Выкл.**

NR: изображения, снятые в сюжетных режимах с использованием **NR** могут автоматически обрабатываться с подавлением шума, поэтому на их запись, возможно, потребуется больше времени.

Освещение сзади

Используется, когда источник света находится позади объекта съемки, детали которого оказываются затененными. Вспышка срабатывает автоматически для «заполнения» (подсветки) теней.

- Фотокамера фокусируется на объекте в центре кадра.
- Функция обнаружения движения ( 120) отключена.



* Можно выбрать и другие настройки.

Съемка панорамы





Используется для съемки серии снимков, которые затем объединяются в панораму с помощью прилагаемой программы Panorama Maker. Дополнительные сведения см. в разделе «Снимки для создания панорамы» ( 46).





* Можно выбрать и другие настройки.

Съемка в сюжетном режиме, выбранном фотокамерой (автоматический выбор сюжета)

Для упрощения съемки фотокамера автоматически выбирает оптимальный сюжетный режим. При наведении камеры на объект в режиме автоматического выбора сюжета , фотокамера автоматически выбирает один из указанных ниже сюжетных режимов.

- Авто режим ()
- Портрет ()
- Пейзаж ()
- Ночной портрет ()
- Ночной пейзаж ()
- Макро ()
- Освещение сзади ()

- 1 Выведите на монитор меню выбора сюжетного режима, нажав кнопку  в режиме съемки, и выберите  **Автомат. выбор сюжета** () с помощью поворотного мультиселектора.



- Будет включен автоматический выбор сюжетного режима.

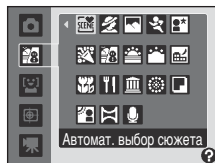

- 2 Поместите объект съемки кадр и сделайте снимок.

- Если камера автоматически выбирает сюжетный режим, символ режима съемки меняется на символ включенного в данный момент сюжетного режима.

 : Авто режим

 : Ночной пейзаж

 : Портрет

 : Макро

 : Пейзаж

 : Освещение сзади

 : Ночной портрет

- Для фокусировки и установки экспозиции нажмите спусковую кнопку затвора наполовину.
- Чтобы сделать снимок, нажмите спусковую кнопку затвора до конца.

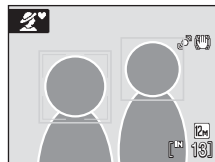

Автоматический выбор сюжетного режима. Примечание

В зависимости от условий съемки, фотокамере, возможно, не удастся выбрать желательный сюжетный режим. Если это произошло, переключитесь в режим авто (📖22) или выберите нужный сюжетный режим вручную (📖35).

Режим вспышки при автоматическом выборе сюжетного режима

Можно применить настройки вспышки (📖30) **АВТО** (авто) (настройка по умолчанию) и  (выкл.).



- При выборе настройки **АВТО** (авто) фотокамера автоматически выбирает оптимальную настройку режима вспышки для выбранного ей сюжетного режима.
- При выборе настройки  (выкл.) вспышка не срабатывает независимо от условий съемки.

Ограничение функций при автоматическом выборе сюжетного режима

- Цифровой зум использовать невозможно.
- Использовать кнопку режима макросъемки на поворотном мультиселекторе не удастся (📖10, 33).
- Настройка **Режим зоны АФ** (📖99) устанавливается на **Авто** в режиме  (макро).



Съемка в режиме еды



Используйте этот режим для съемки кулинарных блюд.

- 1** Выведите на монитор меню выбора сюжетного режима, нажав кнопку  в режиме съемки, и выберите  **Еда** (35) с помощью поворотного мультиселектора.









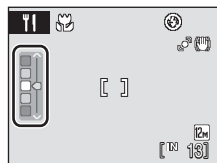





- Будет включен режим макросъемки ()33), и фотокамера автоматически выполнит увеличение до объекта с наиболее близкого расстояния, при котором может быть выполнена фокусировка.

- 2** Для выбора настройки баланса белого нажмите кнопку поворотного мультиселектора  или .

- Нажмите кнопку , чтобы увеличить насыщение красным, или – кнопку , чтобы увеличить насыщение синим.



- 3** Скомпонуйте кадр.

- Ближайшее расстояние, при котором может быть выполнена фокусировка, варьируется в зависимости от положения зума. Когда индикатор зума расположен там, где значок  и экран зуммирования светятся зеленым (широкоугольное положение до значка ) , фотокамера может фокусироваться на минимальном расстоянии 3 см от объектива. В крайнем широкоугольном положении зуммирования фотокамера может фокусироваться на объектах, расположенных на минимальном расстоянии 2 см от объектива.
- Дрожание фотокамеры может сильно влиять на качество снимков, поэтому проверьте настройку **Подавл. вибраций** ()119) и удерживайте камеру неподвижно.
- **Режим зоны АФ** установлен на **Ручной выбор** ()99). Нажмите кнопку  для перемещения зоны фокусировки. Для перемещения зоны фокусировки в нужную позицию используйте кнопки поворотного мультиселектора , ,  или . Нажмите кнопку  еще раз, чтобы зафиксировать выбранную зону фокусировки.
- Если зона фокусировки зафиксирована можно дополнительно настроить параметры автоспуска ()32) и поправки экспозиции ()34).

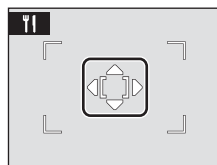
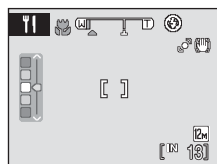

4 Для съемки нажмите спусковую кнопку затвора, чтобы сделать снимок.

- При нажатой наполовину спусковой кнопке затвора фокус фиксируется, а снимок выполняется, когда спусковая кнопка затвора будет нажата до конца.
- Если фотокамера не может сфокусироваться, зона фокусировки будет мигать красным. Измените компоновку кадра и нажмите спусковую кнопку затвора наполовину еще раз.



✓ Режим еды. Примечание

Режим вспышки отключен. Режим макросъемки (📖33) меняется на **ON**.



✎ Баланс белого в режиме съемки еды

- Увеличение насыщенности красным или синим цветом приведет к уменьшению эффектов подсветки.
- Изменение баланса белого в режиме съемки еды не повлияет на настройки **Баланс белого** в меню съемки (📖92).
- Значение поправки экспозиции, установленное в режиме еды, сохраняется в памяти фотокамеры даже после ее выключения и будет снова применена при следующем выборе режима еды.

Снимки для создания панорамы

Фотокамера фокусируется на объекте в центре кадра. Для получения наилучшего результата используйте штатив.





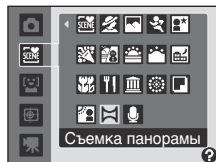



При использовании штатива для обеспечения устойчивости фотокамеры во время съемки устанавливайте **Подавл. вибраций** (📖119) на **Выкл.**

- 1** Выведите на монитор меню выбора сюжетного режима, нажав кнопку  в режиме съемки, и выберите  **Съемка панорамы** (📖35) с помощью поворотного мультиселектора.



- На мониторе появится символ , показывающий направление, в котором будут соединены снимки.

- 2** С помощью поворотного мультиселектора выберите направление и нажмите кнопку .

- Выберите способ соединения снимков в панораму: слева направо () , справа налево () , снизу вверх () или сверху вниз () .
- Желтый символ направления съемки панорамы () переместится в соответствии с нажатой кнопкой, нажмите кнопку , чтобы подтвердить выбор направления. В выбранном направлении будет отображен белый символ направления съемки панорамы () .
- При необходимости на этом шаге можно выбрать режим вспышки (📖30), автоспуск (📖32), режим макросъемки (📖33) и поправку экспозиции (📖34).
- Чтобы выбрать другое направление нажмите кнопку  еще раз.



- 3** Сделайте первый снимок.

- Сделанный снимок отобразится на 1/3 монитора.



4 Сделайте второй снимок.

- Скомпонуйте этот снимок так, чтобы он перекрывал предыдущий.
- Повторяйте эту операцию, пока не сделаете все снимки, необходимые для создания полного изображения.



5 После завершения съемки нажмите кнопку **OK**.

- Фотокамера вернется к шагу 2.



✓ Съемка панорамы

- После съемки первого кадра изменить настройки режимов вспышки, автоспуска, макросъемки и поправки экспозиции невозможно. До завершения серии нельзя удалять снимки, изменять настройки зума или режима изображения (☞90).
- Если во время съемки фотокамера переходит в режим ожидания с функцией автоматического выключения (☞122), серия снимков, сделанных в режиме съемки панорамы, удаляется. Рекомендуется увеличивать временной интервал, по истечении которого срабатывает функция автоматического выключения.

🔍 Индикатор AE/AF-L (блокировка экспозиции)

Символ AE/AF-L на мониторе означает, что значения баланса белого, экспозиции и фокуса зафиксированы по первому сделанному снимку. Для всех снимков серии, снятой в режиме панорамы, используются одинаковые настройки экспозиции, фокуса и баланса белого.



🔍 Приложение Panorama Maker

Установите приложение Panorama Maker с компакт-диска Software Suite.



Передайте снимки на компьютер (☞77) и используйте приложение Panorama Maker (☞80) для их объединения в один панорамный снимок.

🔍 Дополнительные сведения

Дополнительные сведения см. в разделе «Имена файлов и папок» (☞131).

Съемка в режиме улыбки

Фотокамера распознает улыбающееся лицо в режиме приоритета лица и выполняет съемку автоматически.

- 1** Выведите на монитор меню выбора режима съемки, нажав кнопку  в режиме съемки, и выберите  с помощью поворотного мультиселектора, а затем нажмите кнопку .

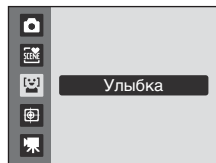

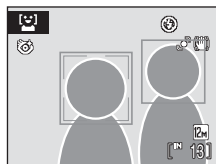

- 2** Скомпонуйте кадр.

- Направьте фотокамеру на объект.
- Когда фотокамера распознает обращенное к ней лицо, зона фокусировки, содержащая это лицо, будет окружена двойной желтой рамкой, а при фиксации фокуса эта рамка на мгновение станет зеленой.
- Фотокамера может распознать не более 3 лиц. Если фотокамера распознает более одного лица, двойной рамкой выделяется лицо, расположенное ближе остальных к центру кадра, а другие лица выделяются одинарной рамкой.



- 3** Затвор срабатывает автоматически.

- Если фотокамера распознает улыбку на лице, выделенном двойной рамкой, затвор сработает автоматически.
- Когда фотокамера распознает лицо, индикатор автоспуска ( 4) мигает. Сразу же после срабатывания затвора в связи с распознаванием улыбающегося лица, индикатор автоспуска мерцает.
- Если затвор сработал, функция автоматической съемки, с помощью которой фотокамера распознает улыбающееся лицо и обеспечивает автоматическое срабатывание затвора, будет выполняться постоянно.
- Согласно настройке по умолчанию, включается режим отслеживания моргания ( 49).

- 4** Для выхода из режима улыбки нажмите кнопку .

- Перейдите в другой режим съемки.



Функции приоритета лица и обнаружения улыбающегося лица

Когда фотокамера в режиме улыбки направлена на лицо человека, смотрящего в камеру, лицо распознается автоматически, и на нем будет распознаваться улыбка.

- В некоторых условиях съемки функция приоритет лица не включается, и фотокамера не сможет обнаружить улыбающееся лицо.
- Дополнительные сведения о приоритете лица см. в разделе «Съемка с приоритетом лица» ( 101).

Отслеживание моргания. Примечание

Функция отслеживания моргания может быть использована в режиме улыбки.

Фотокамера делает 2 снимка и выбирает изображение, на котором глаза человека открыты.

- Показанное справа сообщение выводится на монитор на несколько секунд, если камера обнаруживает, что кто-то моргнул на сделанном снимке.
- Чтобы включить или выключить функцию отслеживания моргания нажмите кнопку **MENU** в режиме улыбки, чтобы вывести на монитор меню режима улыбки, и выберите **Отслеж. моргания**, чтобы изменить настройку.
- Настройку отслеживания моргания можно предварительно просмотреть на мониторе (📖6).

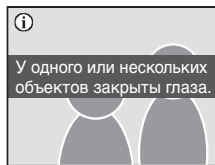

Работа спусковой кнопки затвора

Снимки можно также делать нажатием спусковой кнопки затвора.

- Если распознано лицо, фокус фиксируется на распознанном лице, и срабатывает затвор.
- Если распознавания лица не произошло, фокусировка будет выполнена по центру кадра.

Функции, доступные в режиме улыбки

- Режим вспышки отключается, если функция **Отслеж. моргания** установлена на **Вкл.** Режим вспышки (📖30) меняется на **ВЫКЛ** (авто), если функция **Отслеж. моргания** установлена на **Выкл.** (можно выбрать и другие настройки).
- Настройки поправки экспозиции (📖34) изменить не удастся.
- Цифровой зум использовать невозможно.
- Нажмите кнопку **MENU**, чтобы вывести на монитор меню режима улыбки и изменить настройки **Режим изображения** (📖90). Изменения параметров режима изображения будут применены ко всем режимам съемки (за исключением параметров режима видео).

Автоматическое выключение питания в режиме улыбки (режим ожидания)

Сработает функция автоматического выключения питания (📖122), и камера выключится, если ни в одной из указанных ситуаций в режиме улыбки с ней не выполняется каких-либо действий.



- Фотокамере не удалось обнаружить лица.
- Фотокамера распознала одно или несколько лиц, но ей не удалось обнаружить улыбающееся лицо.

Дополнительные сведения



Дополнительные сведения см. в разделе «Автофокус» (📖27).

Режим ведения объекта

Используется для съемки движущихся объектов. Выберите объект, на котором нужно сфокусироваться. Зона фокусировки будет перемещаться и следовать за объектом автоматически.

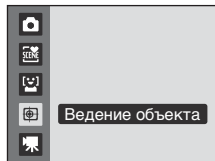
- 1** Выведите на монитор меню выбора режима съемки, нажав кнопку  в режиме съемки, и выберите  с помощью поворотного мультиселектора, а затем нажмите кнопку .



- В центре кадра появится белая рамка.
- Режим вспышки () установлен на  (выкл). (эту настройку можно изменить).

- 2** Выберите объект.

- Поместите объект в центр рамки и нажмите кнопку .
 - Объект будет выбран, и вокруг него будет отображена двойная желтая рамка.
 - Если фотокамера не может сфокусироваться на объекте съемки, одинарная рамка будет светиться красным. Измените компоновку кадра и повторите попытку.
- Когда объект съемки окажется за пределами кадра, двойная рамка исчезнет, и выбор объекта будет отменен. Выберите объект еще раз.

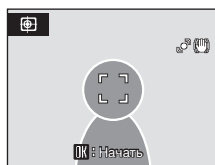

- 3** Нажмите спусковую кнопку затвора наполовину.

- Фотокамера фокусируется на зоне фокусировки, выделенной двойной рамкой. Двойная рамка станет зеленой, и фокус будет зафиксирован.
- Если двойная рамка мигает, фотокамера не может сфокусироваться. Для фокусировки еще раз нажмите спусковую кнопку затвора наполовину.
- Если нажать спусковую кнопку затвора, когда двойная рамка не отображается, фотокамера сфокусируется на объекте в центре кадра.

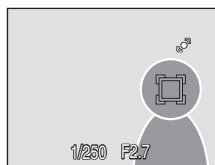

- 4** Плавно нажмите спусковую кнопку затвора до конца.

- Затвор сработает, и снимок будет сохранен на карточке памяти или во внутренней памяти.





✓ Режим ведения объекта

- Настройте режим вспышки и поправку экспозиции до того как выбрать объект. Если какие-то параметры настраиваются после выбора объекта, выбор объекта будет отменен. Удаление снимков, настройка зума или режима изображения (📖90) также приведет к отмене выбора объекта.
- В некоторых ситуациях, например, когда объект движется быстро, фотокамере возможно не удастся вести такой объект.
- В редких случаях при съемке объектов, с которыми система автофокуса может работать некорректно (📖27), объект может быть не в фокусе, несмотря на то что двойная рамка светится зеленым цветом. В этом случае переключитесь в режим авто и установите **Режим зоны АФ** (📖99) на **Ручной выбор** или **Центр**, повторно сфокусируйтесь на другом объекте, расположенном на том же расстоянии от фотокамеры, что и предполагаемый объект портрета, и используйте блокировку фокуса (📖100).

📎 Функции, которые можно использовать в режиме ведения объекта

- Цифровой зум использовать невозможно.
- Можно проводить настройку режимов вспышки (📖30) и поправки экспозиции (📖34).
- Если в режиме ведения объекта нажата кнопка **MENU**, на монитор выводятся меню **Режим изображения** (📖90) и **Режим автофокуса** (📖102).
 - Изменения параметров режима изображения будут применены ко всем режимам съемки (за исключением параметров режима видео).
 - Изменения настроек режима автофокуса, сделанные в этом режиме, не будут применены к режиму автофокуса в режиме автоматической съемки. Настройка режима автофокуса по умолчанию в режиме ведения объекта: **Непрерывный АФ**. Настройка режима автофокуса, заданная в режиме ведения объекта, сохраняется в памяти фотокамеры даже после ее выключения.

Просмотр нескольких снимков: просмотр уменьшенных изображений



Поверните кнопку зуммирования в положение **W**  в режиме полнокадрового просмотра ( 28), чтобы вывести на монитор уменьшенные изображения в режиме просмотра уменьшенных изображений.



В режиме просмотра уменьшенных изображений можно выполнять следующие действия.

Действие	Элемент управления	Описание	
Выбор снимков		Поверните поворотный мультиселектор или нажмите ▲ , ▼ , ◀ или ▶ , чтобы выбрать снимки.	10
Увеличение числа отображаемых уменьшенных изображений/ отображение календаря	W 	Поверните кнопку зуммирования в сторону W  , чтобы увеличить число отображаемых уменьшенных в следующем порядке: 4 → 9 → 16 → меню календаря. В меню календаря можно перемещать и выбирать изображения в соответствии с датой ( 53). Поверните кнопку зуммирования в сторону T  чтобы вернуться к отображению уменьшенных изображений.	-
Уменьшение числа отображенных уменьшенных изображений	T 	Поверните кнопку зуммирования в сторону T  , чтобы уменьшить число отображаемых уменьшенных в следующем порядке: 16 → 9 → 4. Когда на мониторе отображается 4 уменьшенных изображения поверните кнопку зуммирования в сторону T  еще раз, чтобы вернуться к полнокадровому просмотру.	-
Возвращение к полнокадровому просмотру		Нажмите кнопку OK .	28
Переход в режим съемки		Для возврата к последнему выбранному режиму съемки нажмите кнопку  или спусковую кнопку затвора.	28
			

Символы на уменьшенных изображениях

Если в режиме просмотра уменьшенных изображений выбраны задание печати () и защищенные снимки (, 107), вместе с ними отображаются символы, показанные справа.

Видеоролики отображаются в виде кинокадров.

Символ задания печати

Символ защиты





Отображение уменьшенных изображений в режиме автосортировки

Когда уменьшенные изображения отображаются в режиме автосортировки (, 65), символ обозначающий тип просматриваемого снимка появится в правом верхнем углу монитора.



Экран календаря

Когда на экране отображается 16 уменьшенных изображений (, 52), поверните кнопку зуммирования в сторону **W** () , чтобы перейти к отображению календаря.

Курсор можно перемещать и выбирать изображения в соответствии с датой. Если в какую-либо день были сделаны снимки, то эта дата на мониторе будет подчеркнута желтым.

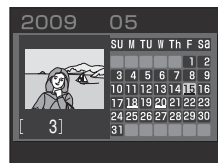

При отображении календаря можно выполнять следующие действия.

Действие	Элемент управления	Описание	
Выбор даты		Поверните поворотный мультиселектор или нажмите ▲ , ▼ , ◀ или ▶ , чтобы выбрать дату.	10
Возвращение к полнокадровому просмотру		Переключение на полнокадровый просмотр первого снимка, сделанного в выбранный день.	28
Переключение на просмотр уменьшенных изображений	T ()	Поверните кнопку зуммирования в сторону T () .	-

Экран календаря. Примечание

- Снимки, сделанные, когда дата на фотокамере не установлена, будут отнесены к снимками сделанным «01.01.09».
- Кнопки **MENU** и  при отображении календаря работать не будут.

Режим списка по дате. Примечание

Используйте режим списка по дате (, 62) для просмотра снимков, сделанных в один день.

Для снимков, сделанных в выбранный день, можно также выполнять операции, представленные в меню просмотра (, 64).

Просмотр крупным планом: увеличение при просмотре

Вращение кнопки зуммирования в сторону **T** (📄) в режиме полнокадрового просмотра (📄28) увеличивает текущий снимок, при этом на мониторе отображается центральная часть снимка.

- Разметка в нижнем правом углу монитора показывает, какая часть снимка отображается с увеличением.

При увеличении снимков можно выполнять следующие действия.



Действие	Элемент управления	Описание	📄
Увеличение	T (📄)	Увеличение возрастает при каждом повороте кнопки зуммирования в сторону T (📄) до примерно 10x.	-
Уменьшение	W (📄)	Поверните кнопку зуммирования в сторону W (📄). Когда коэффициент увеличения достигнет 1x, монитор вернется в режим полнокадрового просмотра.	-
Перемещение отображаемого участка		Для просмотра других фрагментов снимка используйте кнопки поворотного мультиселектора ▲, ▼, ◀ или ▶.	10
Возвращение к полнокадровому просмотру		Нажмите кнопку .	28
Кадрирование снимка	MENU	Нажмите эту кнопку для кадрирования текущего снимка до размеров его видимой на мониторе части.	58
Переход в режим съемки		Для возврата к последнему выбранному режиму съемки нажмите кнопку или спусковую кнопку затвора.	28

Снимки, сделанные с использованием функции приоритета лица

При увеличении снимка (увеличение при просмотре), сделанного с использованием функции приоритета лица (📄101), снимок будет увеличен таким образом, что распознанное лицо будет находиться в центре монитора (за исключением снимков, сделанных с использованием **Непрерывный, BSS** и **Мультикадр 16** (📄95)).

- Если было распознано более одного лица, снимок будет увеличен таким образом, что в центре монитора будет находиться лицо, по которому производилась фокусировка. Используйте кнопки поворотного мультиселектора ▲, ▼, ◀ или ▶, чтобы вывести на монитор другие распознанные лица.
- При вращении кнопки зуммирования в сторону **T** (📄) или **W** (📄) для настройки коэффициента зуммирования, в центре монитора отображается центр снимка, а не лицо (обычный экран увеличения при просмотре).



Редактирование снимков

С помощью данной фотокамеры можно редактировать снимки и сохранять их как отдельные файлы (📖131).

Функция редактирования	Описание
Быстрая обработка (📖56)	Простое создание копий снимков с увеличенной контрастностью и большим цветовым насыщением.
D-Lighting (📖57)	Создание копии текущего снимка с повышенной яркостью и контрастом и увеличением яркости темных участков снимка.
Кадрирование (📖58)	Кадрирование снимка. При помощи этой функции можно увеличить снимок или улучшить композицию, создав копию только той части снимка, которая отображается на мониторе.
Уменьшить снимок (📖59)	При помощи этой функции можно создавать уменьшенные копии снимков для использования на веб-страницах или отправки по электронной почте.

Редактирование снимков. Примечание

- Снимки, сделанные в режиме **16:9 (1920)**, настроенном на **Режим изображения** (📖90), редактировать нельзя.
- Функции редактирования фотокамеры нельзя применять к снимкам, сделанным на фотокамерах других производителей или моделей.
- При просмотре копии, сделанной с помощью данной фотокамеры, на цифровой фотокамере другого производителя или другой модели, снимок, возможно, не удастся отобразить или передать на компьютер.
- Если во внутренней памяти или на карточке памяти не хватает места, функции редактирования недоступны.

Ограничения на редактирование снимков

Первое редактирование	Повторное редактирование			
	Быстрая обработка	D-Lighting	Кадрирование	Уменьшить снимок
Быстрая обработка	–	–	✓	✓
D-Lighting	–	–	✓	✓
Кадрирование	–	–	–	–
Уменьшить снимок	–	–	–	–

- Повторное редактирование снимков при помощи одной и той же функции невозможно.
- При ограничении на совместное использования функций в первую очередь следует использовать функции быстрой обработки и D-Lighting.

Исходные снимки и отредактированные копии

- Копии, созданные с помощью функций редактирования, не удаляются при удалении исходных снимков. При удалении копий, созданных с использованием функций редактирования, исходные снимки не удаляются.
- Отредактированные копии снимков сохраняются с теми же датой и временем, что и исходные.
- При редактировании снимков, помеченных для **Задание печати** (📖87) или **Защита** (📖107), эти настройки не будут сохранены на отредактированных копиях.

Использование быстрой обработки

Простое создание обработанных изображений с увеличенными контрастностью и насыщением. Обработанные копии сохраняются как отдельные файлы.

- 1 Выберите нужный снимок в режиме полнокадрового просмотра (📖28) или просмотра уменьшенных изображений (📖52) и нажмите кнопку **MENU**.

- На монитор будет выведено меню просмотра.

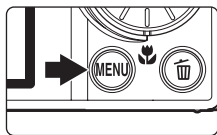

- 2 Поворотным мультиселектором выберите **Быстрая обработка** и нажмите кнопку **OK**.

- Исходная версия будет отображена слева, а отредактированная – справа.

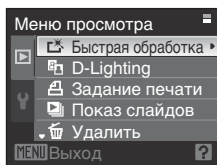

- 3 Выберите параметры настройки, пользуясь кнопками **▲** или **▼** поворотного мультиселектора и нажмите кнопку **OK**.

- Будет создана новая, отредактированная копия снимка.
- Для отмены функции быстрой обработки нажмите кнопку **MENU**.
- Копии, созданные с помощью функции быстрой обработки, можно отличить по символу , отображающемуся во время просмотра.



Дополнительные сведения

Дополнительные сведения см. в разделе «Имена файлов и папок» (📖131).

Повышение яркости и контраста: D-Lighting

Технология D-Lighting позволяет создавать копии снимков с повышенной яркостью и контрастом, увеличивая яркость темных участков снимка. Улучшенные копии сохраняются как отдельные файлы.

- 1 Выберите нужный снимок в режиме полнокадрового просмотра (📖28) или просмотра уменьшенных изображений (📖52) и нажмите кнопку **MENU**.

- На монитор будет выведено меню просмотра.

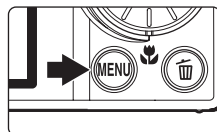

- 2 Поворотным мультиселектором выберите **D-Lighting** и нажмите кнопку **OK**.

- Исходная версия будет отображена слева, а отредактированная – справа.

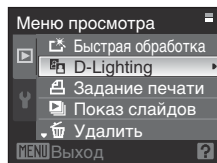

- 3 Выберите **Да** и нажмите кнопку **OK**.



- Будет создана новая копия с повышенной яркостью и контрастностью.
- Для отмены функции D-Lighting выберите **Отмена** и нажмите кнопку **OK**.
- При просмотре копий, созданных с помощью функции D-Lighting, отображается символ 📖.



Дополнительные сведения

Дополнительные сведения см. в разделе «Имена файлов и папок» (📖131).

Создание кадрированных копий: кадрирование





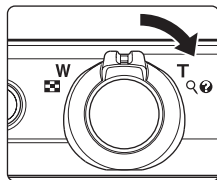

Создание копий, содержащих только видимый на мониторе участок, когда **MENU**  отображается при включенном увеличении при просмотре (54). Кадрированные копии сохраняются как отдельные файлы.

1 Увеличение выбранного снимка во время полнокадрового просмотра (28) за счет вращения кнопки зуммирования в сторону **T** ().

- Для кадрирования снимка в «портретной» (вертикальной) ориентации, его следует увеличить, пока черные поля по обеим сторонам изображения не исчезнут. Кадрированный снимок будет отображен в горизонтальной ориентации. Для кадрирования снимка в текущей «портретной» (вертикальной) ориентации прежде всего следует воспользоваться функцией **Повернуть снимок** (108), чтобы развернуть изображение в горизонтальное положение. После этого снимок следует увеличить для кадрирования, выполнить кадрирование, а затем снова развернуть скардрированный снимок в «портретную» (вертикальную) ориентацию.



2 Тонкая настройка композиции копий снимков.

- Поверните кнопку зуммирования в сторону **T** () или **W** () для настройки коэффициента зуммирования.
- Используйте кнопки , ,  или  поворотного мультиселектора для прокрутки снимка, чтобы на мониторе была видна только копируемая часть снимка.



3 Нажмите кнопку **MENU**.

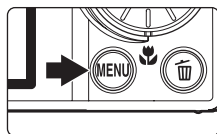

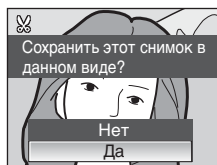

4 Мультиселектором выберите **Да** и нажмите кнопку **OK**.

- Будет создан новый файл, содержащий только часть снимка, видимую на мониторе.
- Для отмены создания кадрированной копии выберите **Нет** и нажмите кнопку **OK**.



Размер изображения

Площадь сохраняемого снимка уменьшается, поэтому размер изображения (число пикселей) кадрированной копии также будет меньше.



Когда размер кадрированного снимка составляет 320 x 240 или 160 x 120, в режиме полнокадрового просмотра на левой стороне монитора будет отображаться символ уменьшенного снимка  или .



Дополнительные сведения

Дополнительные сведения см. в разделе «Имена файлов и папок» (131).

Изменение размеров снимков: уменьшенный снимок

Создание уменьшенной копии текущего снимка. Уменьшенные копии хранятся в виде файлов формата JPEG с коэффициентом сжатия 1:16. Используются следующие размеры.

Параметр	Описание
 640x480	Предназначен для просмотра на телевизоре.
 320x240	Предназначен для размещения на веб-страницах.
 160x120	Предназначен для отправки по электронной почте.

- 1 Выберите нужный снимок в режиме полнокадрового просмотра (28) или просмотра уменьшенных изображений (52) и нажмите кнопку **MENU**.

- На монитор будет выведено меню просмотра.

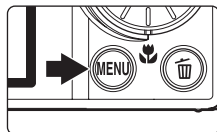

- 2 Поворотным мультиселектором выберите  **Уменьшить снимок** и нажмите кнопку **OK**.

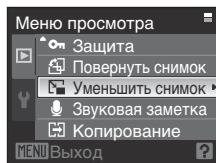

- 3 Выберите нужный размер копии и нажмите кнопку **OK**.

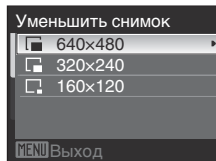

- 4 Выберите **Да** и нажмите кнопку **OK**.

- Будет создана новая, уменьшенная копия снимка.
- Для отмены создания уменьшенной копии выберите **Нет** и нажмите кнопку **OK**.

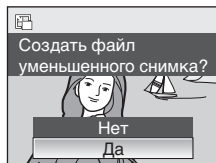

Дополнительные сведения

Дополнительные сведения см. в разделе «Имена файлов и папок» (131).

Звуковые заметки: Запись и воспроизведение

Звуковые заметки для снимков можно записывать, пользуясь встроенным микрофоном фотокамеры.

Запись звуковых заметок

1 Выберите необходимый снимок в режиме полнокадрового просмотра (📖28) и нажмите кнопку **MENU**.

- На монитор будет выведено меню просмотра.

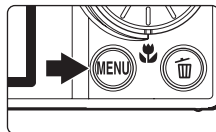

2 Поворотным мультиселектором выберите **Звуковая заметка** и нажмите кнопку **OK**.

- Отображается экран записи звуковой заметки.

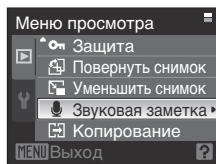

3 Для записи звуковой заметки нажмите и удерживайте нажатой кнопку **OK**.

- Запись заканчивается по истечении 20 секунд или после отпущения кнопки **OK**.
- Не прикасайтесь к встроенному микрофону во время записи.
- Во время записи на мониторе мигают символы **REC** и [M].
- По завершении записи отображается экран воспроизведения звуковой заметки. Чтобы прослушать звуковую заметку, воспользуйтесь инструкциями на Шаге 3 в разделе «Воспроизведение звуковых заметок» (📖61).
- Нажмите кнопку **MENU** до или после записи звуковой заметки, чтобы вернуться в режим полнокадрового просмотра.



Дополнительные сведения

Дополнительные сведения см. в разделе «Имена файлов и папок» (📖131).

Воспроизведение звуковых заметок

Снимки с записанными звуковыми заметками отмечены символом  в режиме полнокадрового просмотра.

- 1 Выберите необходимый снимок в режиме полнокадрового просмотра () и нажмите кнопку **MENU**.

- На монитор будет выведено меню просмотра.

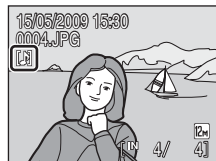

- 2 Поворотным мультиселектором выберите  **Звуковая заметка** и нажмите кнопку **OK**.

- Отображается экран воспроизведения звуковой заметки.

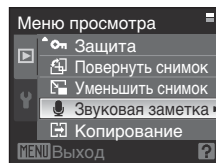



- 3 Для воспроизведения звуковой заметки нажмите и удерживайте нажатой кнопку **OK**.

- Воспроизведение останавливается по окончании звуковой заметки или при повторном нажатии кнопки **OK**.
- Для настройки громкости во время воспроизведения используйте кнопку зуммирования **T** или **W**.
- Нажмите кнопку **MENU** до или после воспроизведения звуковой заметки, чтобы вернуться в режим полнокадрового просмотра.



Удаление звуковых заметок

Выберите снимок с записанной звуковой заметкой и нажмите кнопку . Поворотным мультиселектором выберите  и нажмите кнопку **OK**. Будет удалена только звуковая заметка.

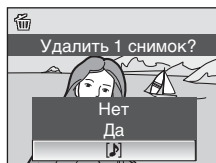

Звуковые заметки. Примечание

- При удалении снимка с записанной звуковой заметкой будут удалены и снимок, и его звуковая заметка.
- Звуковые заметки невозможно записать для снимков, к которым уже прикреплена звуковая заметка. Перед записью новой звуковой заметки необходимо удалить старую.
- Звуковые заметки нельзя прикреплять к снимкам, сделанным на других фотокамерах.

Просмотр снимков по дате (режим списка по дате)

В режиме списка по дате **DATE** можно просматривать снимки, сделанные в один и тот же день. В режиме полнокадрового просмотра, как и в режиме просмотра, изображение снимка можно увеличить, снимки можно редактировать, звуковые записки можно записывать и прослушивать, а также можно просматривать видеоролики. При нажатии кнопки **MENU** отображается меню списка по дате. Все снимки, сделанные в определенный день, можно выбрать для удаления, печати или защиты.

Выбор даты в режиме списка по дате

- 1 Выведите на монитор меню выбора режима просмотра, нажав кнопку  в режиме просмотра, и выберите **DATE** с помощью поворотного мультиселектора, а затем нажмите кнопку **OK**.

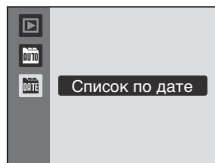

- Открывается список дат создания снимков.

- 2 Выберите нужную дату и нажмите кнопку **OK**.

- Фотокамера может отображать в списке до 29 дат. Если общее число дат, к которым относятся снимки, превышает 29 дат, все снимки, записанные ранее последних 29 дат, будут выводиться вместе в группе **Другие**.

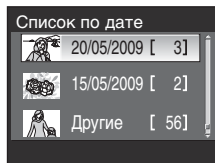

- Первый снимок с данной датой отобразится в режиме полнокадрового просмотра.
- Чтобы вернуться в меню списка по дате, в режиме полнокадрового просмотра поверните кнопку зуммирования в сторону **W** (.

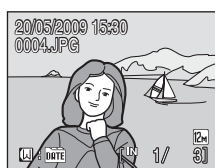











Режим списка по дате. Примечание

- В режиме списка по дате можно просмотреть только последние 9 000 снимков.
- Снимки, сделанные, когда дата на фотокамере не установлена, будут отнесены к снимками сделанным «01.01.09».









Использование режима списка по дате

На экране списка по дате можно выполнить следующие действия.

Действие	Элемент управления	Описание	
Выбор даты		Для выбора даты используйте поворотный мультиселектор, или кнопки ▲ и ▼.	10
Переключение в режим полнокадрового просмотра		Для отображения первого снимка, созданного в выбранный день, нажмите кнопку OK . Чтобы вернуться к экрану выбора даты, в режиме полнокадрового просмотра поверните кнопку зуммирования в сторону W ().	29
Удаление снимков		При нажатии кнопки  после выбора даты откроется диалоговое окно подтверждения. Выберите Да и нажмите кнопку OK , чтобы удалить все снимки, созданные в выбранный день.	28
Просмотр меню списка по дате	MENU	Для вызова меню списка по дате нажмите кнопку MENU .	64
Смена режима просмотра		Для отображения меню режима просмотра нажмите кнопку  .	9
Переход в режим съемки		Для возврата к последнему выбранному режиму съемки нажмите кнопку  или спусковую кнопку затвора.	28
			

Меню списка по дате

Нажмите кнопку **MENU** в режиме списка по дате, чтобы вызвать указанные ниже меню (только для снимков, созданных в определенный день).

Быстрая обработка*	 56
D-Lighting*	 57
Задание печати	 87
Показ слайдов	 106
Удалить	 107
Защита	 107
Повернуть снимок*	 108
Уменьшить снимок*	 59
Звуковая заметка*	 60

*Только в режиме полнокадрового просмотра

Если нажать кнопку **MENU** при отображении экрана списка по дате ( 62), можно применить параметры ко всем снимкам, выполненным в течение одного дня, или удалить все такие снимки. Чтобы применить параметры к отдельным снимкам или выбрать отдельные снимки для удаления, необходимо отобразить снимок в режиме полнокадрового просмотра и нажать кнопку **MENU**.

Задание печати. Примечание









Если метки печати уже заданы для снимков, выполненных в другие дни, кроме выбранных, появится диалоговое окно подтверждения **Сохранить метки печати для других дат?**. Выберите **Да**, чтобы добавить новые метки печати к существующим. Чтобы удалить существующие метки печати и оставить только новые метки, выберите **Нет**.

Если число снимков после добавления новых меток превышает 99, на мониторе отобразится диалоговое окно подтверждения **Выбрано слишком много снимков. Удалить метки печати для других дат?**. Чтобы удалить существующие метки печати и оставить только новые метки, выберите **Да**.

Поиск изображений (режим автосортировки)



После съемки снимки и видеоролики будут автоматически рассортированы по указанным ниже папкам.

Если выбран режим автосортировки  вы можете отобразить снимки и видеоролики, выбрав папку заданную для сортировки при съемке.

 Улыбка	 Портреты	 Еда
 Пейзаж	 От заката до рассвета	 Макросъемка
 Видео	 Измененные копии	 Другие сюжеты

В режиме полнокадрового просмотра, как и в обычном режиме просмотра, можно увеличивать изображения, а также пользоваться режимом просмотра уменьшенных изображений/календаря, редактировать снимки и записывать звуковые заметки. Кроме того, все изображения, отсортированные в одну и ту же папку, можно одновременно удалять и одновременно устанавливать для них задание печати и защиту.

Отображение снимков в режиме автосортировки

1 Выведите на монитор меню выбора режима просмотра, нажав кнопку  в режиме просмотра, и выберите  с помощью поворотного мультиселектора, а затем нажмите кнопку **OK**.

- Отобразится список автосортировки.
Дополнительные сведения о папках сортировки см. в разделе «Типы папок и их содержимое» (166).
- Отобразятся снимки из этой папки.

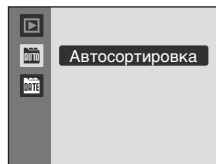





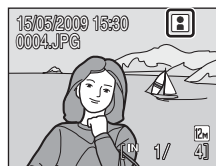
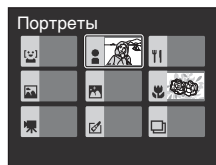





2 Выберите папку и нажмите кнопку и нажмите кнопку **OK**.

- Снимки из выбранной папки будут отображены в режиме полнокадрового просмотра.
- Символ папки, просмотр снимков из которой осуществляется в данный момент, будет отображен в правой верхней части монитора.



Типы папок и их содержимое

Категории	Описание
 Улыбка	Отображение снимков, сделанных в режиме улыбки (📖48).
 Портреты	Отображение снимков, сделанных с приоритетом лица (📖101) в режиме  (авто) (📖22) или с использованием Портрет* , Ночной портрет* , Праздник/в помещ. или Освещение сзади* в сюжетном режиме (📖35).
 Пейзаж	Отображение снимков, сделанных в сюжетном режиме Пейзаж* .
 От заката до рассвета	Отображение снимков, сделанных в сюжетных режимах Ночной пейзаж* , Закат , Сумерки/рассвет и Фейерверк .
 Макросъемка	Отображение снимков, сделанных в сюжетном режиме Макро* или с использованием макросъемки (📖33) в режиме  (авто).
 Еда	Отображение снимков, сделанных в сюжетном режиме Еда (📖44).
 Видео	Отображение видеороликов, снятых в режиме видео (📖68).
 Измененные копии	Отображение снимков, сделанных с помощью функций быстрой обработки (📖56), D-Lighting (📖57), кадрирования(📖58) или уменьшенного снимка (📖59).
 Другие сюжеты	Отображение всех снимков, не включенных в какую-либо другую папку.











* Отображение снимков, сделанных с использованием **Автомат. выбор сюжета** (📖36).

Использование режима автосортировки. Примечание

- В режиме автосортировки в каждой папке может быть размещено до 999 изображений. Вновь сделанный снимок/ видеоролик, папка для которого уже содержит 999 снимков не может быть зарегистрирован в этой папке или отображен в режиме автосортировки. Отображение снимка/видеоролика в обычном режиме просмотра (📖28) или в режиме списка по дате (📖62).
- Снимки или видеоролики, скопированные из внутренней памяти или с карточки памяти (📖68) не могут быть отображены в режиме автосортировки.
- Снимки или видеоролики, сделанные какой-либо другой фотокамерой не могут быть отображены в режиме автосортировки.

Режим автосортировки

На экране списка автосортировки можно выполнить следующие действия.

Действие	Элемент управления	Описание	
Выбор папки		Для того чтобы выбрать папку воспользуйтесь поворотным мультиселектором или нажмите кнопку ▲ , ▼ , ◀ или ▶ .	10
Переключение в режим полнокадрового просмотра		Нажмите кнопку OK , чтобы отобразить первый снимок из выбранной папки.	29
Удаление снимков		Нажмите кнопку  после выбора снимков в выбранной папке, и на мониторе отобразится окно подтверждения. Выберите Да и нажмите кнопку OK , чтобы удалить из папки все снимки.	28
Смена режима просмотра		Для отображения меню режима просмотра нажмите кнопку  .	9
Переход в режим съемки		Нажмите кнопку  или спусковую кнопку затвора, чтобы вернуться в последний выбранный режим съемки.	28
			

Меню автосортировки

Выберите показанное ниже меню, нажав кнопку **MENU** в режиме полнокадрового просмотра или автосортировки.

Быстрая обработка  56

D-Lighting  57

Задание печати  87

Показ слайдов  106

Удалить  107

Защита  107

Повернуть снимок  108

Уменьшить снимок  59

Звуковая заметка  60



Задание печати. Примечание

Если метки печати уже заданы для снимков из категорий, отличающихся от указанной, появится диалоговое окно подтверждения **Сохранить метки печати для других снимков?** Выберите **Да**, чтобы добавить новые метки печати к существующим. Чтобы удалить существующие метки печати и оставить только новые метки, выберите **Нет**.

Если число снимков после добавления новых меток превышает 99, на мониторе отобразится диалоговое окно подтверждения **Выбрано слишком много снимков. Удалить метки печати для других снимков?** Чтобы удалить существующие метки печати и оставить только новые метки, выберите **Да**.

Съемка видеороликов

Для съемки видеороликов со звуком, записываемым через встроенный микрофон, выберите режим съемки и следуйте приведенным ниже инструкциям.

- 1** Выведите на монитор меню выбора режима съемки, нажав кнопку  в режиме съемки, выберите  с помощью поворотного мультиселектора, а затем нажмите кнопку .

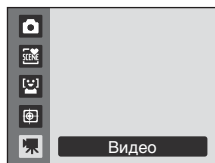



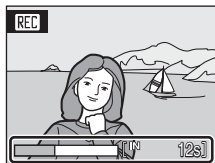

- На счетчике кадров будет отображена максимально возможная продолжительность видеоролика.

- 2** Чтобы начать запись, нажмите спусковую кнопку затвора до конца.

- Фотокамера фокусируется на объекте в центре кадра.
- Индикатор в нижней части монитора показывает оставшееся время записи.
- Чтобы начать запись, нажмите спусковую кнопку затвора наполовину еще раз.
- Запись автоматически прекратится при заполнении внутренней памяти или карточки памяти, либо когда продолжительность видеоролика достигнет 25 минут.



Съемка видеороликов

- Режим макросъемки () можно использовать. Режимы вспышки () и автоспуска () и поправки экспозиции () использовать невозможно.
- Настройки режима макросъемки нельзя применять или изменять во время съемки видеоролика. При необходимости применяйте или изменяйте эти настройки до начала записи видеоролика.
- Оптический зум нельзя применить или настроить после начала видеозаписи. Цифровой зум не может быть использован непосредственно перед началом съемки видеоролика, но цифровой зум с максимальной кратностью 2x может быть использован во время съемки.

Запись видеороликов. Примечание

Когда запись видеоролика завершится на карточке памяти или во внутренней памяти, изображение на мониторе вернется к обычному меню съемки. **Не открывайте крышку батарейного отсека/гнезда для карточки памяти во время записи видеороликов.** Выключение питания или извлечение карточки памяти во время записи видеороликов может привести к потере данных и повреждению фотокамеры или карточки памяти.

Изменение настроек съемки видеороликов

В меню видео () можно изменять настройки **Параметры видео** и **Режим автофокуса**.



Меню видео

В меню видео (📖69) можно изменять настройки **Параметры видео** и **Режим автофокуса**. Нажмите кнопку **MENU** в режиме съемки видеороликов, чтобы отобразить меню видео, и воспользуйтесь поворотным мультиселектором, чтобы изменить и применить настройки.



🔊 Выбор параметров видео

Выберите 🔊 (Видеоролик) → MENU (Меню видео) → 🔊 Параметры видео

Меню видео содержит следующие параметры.

Параметр	Размер изображения и частота кадров
 Экран ТВ 640 (настройка по умолчанию)	Размер изображения: 640 x 480 пикселей Частота кадров: 30 кадров в секунду
 Малый размер 320	Размер изображения: 320 x 240 пикселей Частота кадров: 30 кадров в секунду

🔑 Максимальная продолжительность видеоролика

Параметр	Внутренняя память (примерно. 45 МБ)	Карточка памяти (512 МБ)
 Экран ТВ 640 (настройка по умолчанию)	32 с	Примерно 5 мин 30 с
 Малый размер 320	1 мин 22 с	Примерно 14 мин 20 с

* Все приведенные значения являются приблизительными. Максимальная продолжительность записи зависит от карточки памяти. Данная фотокамера может записывать видеоролики максимальной продолжительностью 25 минут. Независимо от объема оставшейся на карточке свободной памяти, продолжительность видеоролика, отображающаяся на мониторе, будет составлять 25 минут.



🔍 Дополнительные сведения

Дополнительные сведения см. в разделе «Имена файлов и папок» (📖131).

🔊 Режим автофокуса

Выберите 🔊 (Видеоролик) → MENU (Меню видео) → 🔊 Режим автофокуса

Выбор способа фокусировки фотокамеры в режиме съемки видеороликов.

Параметр	Описание
 Покадровый АФ (настройка по умолчанию)	Фотокамера фокусируется при нажатии спусковой кнопки затвора наполовину и фиксирует фокус в этом положении во время съемки. Во время съемки фокус будет зафиксирован в этом положении.
 Непрерывный АФ	Фотокамера непрерывно фокусируется, пока фокус не будет настроен и заблокирован. Чтобы предотвратить звуковые помехи, возникающие при фокусировке фотокамеры, рекомендуется использовать режим Покадровый АФ .

Просмотр видеороликов

В режиме полнокадрового просмотра (📖28) видеоролики распознаются по символам режима видео. Для просмотра видеоролика выберите его в режиме полнокадрового просмотра и нажмите кнопку **OK**.

Для настройки громкости во время воспроизведения используйте кнопку зуммирования **T** или **W**.

Для перемотки вперед или обратной перемотки записей голоса пользуйтесь поворотным мультиселектором.

В верхней части монитора отображаются кнопки управления просмотром. Кнопкой поворотного мультиселектора ◀ или ▶ выберите нужный элемент управления, а затем нажмите кнопку **OK** для выполнения выбранной операции. Можно выполнить следующие действия.

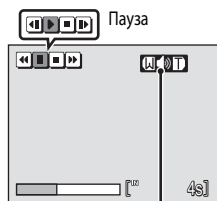

Во время воспроизведения Индикатор громкости

Действие	Выбор	Описание
Обратная перемотка	⏮	Обратная перемотка видеоролика при нажатой кнопке OK .
Перемотка вперед	⏭	Перемотка вперед видеоролика при нажатой кнопке OK .
Пауза	⏸	Нажмите кнопку OK для приостановки просмотра. Если просмотр приостановлен, доступны следующие действия.
		Нажмите кнопку OK для покадровой обратной перемотки видеоролика. Обратная перемотка продолжается, пока эта кнопка нажата. *
		Нажмите кнопку OK для покадровой перемотки вперед видеоролика. Перемотка вперед продолжается, пока эта кнопка нажата. *
	▶	Нажмите кнопку OK , чтобы возобновить просмотр.
Конец	■	Нажмите кнопку OK , чтобы вернуться в режим полнокадрового просмотра.

* Покадровую перемотку видеоролика можно также выполнять вращением поворотного мультиселектора.

Удаление видеороликов

Нажмите кнопку **🗑** при отображении видеоролика в режиме полнокадрового просмотра (📖28) или просмотра уменьшенных изображений (📖52).

Отображается диалоговое окно подтверждения. Выберите **Да** и нажмите кнопку **OK**, чтобы удалить видеоролик, или выберите **Нет**, чтобы выйти из диалогового окна, не удаляя видеоролик.

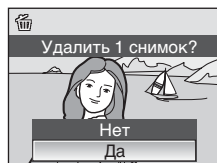

Создание записей голоса

Встроенный микрофон позволяет делать записи голоса, а встроенный динамик позволяет их прослушивать.

- 1** Выведите на монитор меню выбора сюжетного режима, нажав кнопку  в режиме съемки и выберите символ какого-либо сюжета с помощью поворотного мультиселектора.

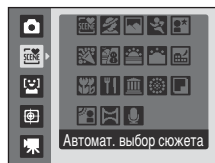



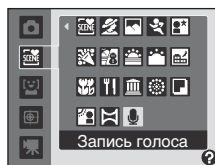

- На мониторе будет отображен символ сюжетного режима, выбранный в прошлый раз. По умолчанию устанавливается  (Автоматический выбор сюжета).

- 2** Нажмите кнопку , выберите  **Запись голоса** и нажмите кнопку .





- На мониторе отобразится допустимая продолжительность записи.

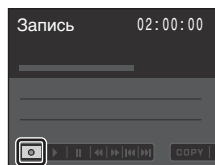

- 3** Нажмите  или , чтобы выбрать  на операционной панели и нажмите кнопку , чтобы начать запись.

- Во время записи загорается индикаторная лампа.
- Если с фотокамерой в течение примерно 30 секунд после начала записи голоса не выполняется никаких действий, срабатывает функция экономии энергии и монитор выключается. Нажмите любую кнопку, чтобы ввести монитор в рабочий режим.
- Дополнительные сведения см. в разделе «Действия во время записи» (172).



- 4** Нажмите  или , чтобы выбрать  на операционной панели и нажмите кнопку , чтобы остановить запись.

- Запись автоматически завершится при заполнении внутренней памяти или карточки памяти и по истечении 120 минут при записи на карточку памяти.

Дополнительные сведения

Дополнительные сведения см. в разделе «Имена файлов и папок» (131).

Действия во время записи

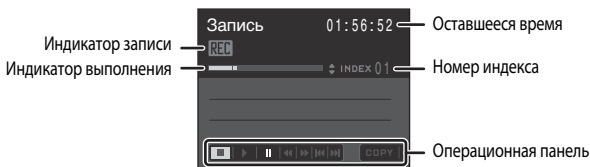

Действие	Нажмите	Описание
Перемещение курсора по операционной панели		Нажмите кнопку поворотного мультиселектора ◀ или ▶. ■ : Нажмите кнопку OK, чтобы остановить запись. : Нажмите кнопку OK, чтобы приостановить запись. Выберите ⚙ и нажмите кнопку OK, чтобы продолжить запись, если она была приостановлена.
Создание индекса*		Нажмите кнопку поворотного мультиселектора ▲ или ▼. Индексы упрощают поиск нужных частей записанного материала. Начало записи обозначается индексом 01; последующие номера индексов идут в порядке возрастания при каждом нажатии поворотного мультиселектора до индекса 98.

* Скопированные файлы можно воспроизвести с помощью программы QuickTime или любого другого проигрывателя звуковых файлов, поддерживающего формат WAV. Помните, что индексные точки, созданные фотокамерой, не могут использоваться при воспроизведении записей голоса на компьютере.

Воспроизведение записей голоса

1 Выведите на монитор меню выбора сюжетного режима, нажав кнопку  в режиме съемки и выберите символ какого-либо сюжета с помощью поворотного мультиселектора.

- На мониторе будет отображен символ сюжетного режима, выбранный в прошлый раз. По умолчанию устанавливается  (Автоматический выбор сюжета).

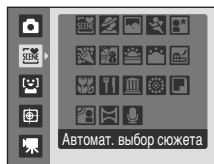



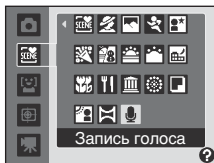

2 Нажмите кнопку , выберите  **Запись голоса** и нажмите кнопку .

- Монитор переключается на меню записи голоса.

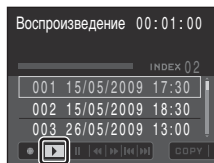

3 Нажмите кнопку поворотного мультиселектора  или , чтобы выбрать .



4 Нажмите  или , чтобы выбрать нужный звуковой файл, а затем нажмите кнопку .

- Выбранный звуковой файл будет воспроизведен.
- Дополнительные сведения см. в разделе «Действия во время воспроизведения» (74).

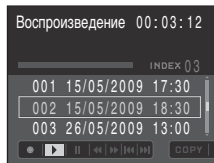

Действия во время воспроизведения

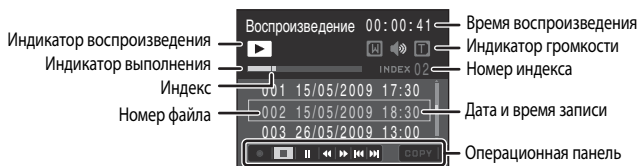

Для настройки громкости во время воспроизведения используйте кнопку зуммирования **T/W**. Для перемотки вперед или обратной перемотки записей голоса пользуйтесь поворотным мультиселектором.

Кнопкой поворотного мультиселектора ◀ или ▶ выберите нужный элемент управления, а затем нажмите кнопку **OK** для выполнения выбранной операции. Можно выполнить следующие действия.

Действие	Нажмите	Описание
Обратная перемотка	◀◀	Обратная перемотка записи голоса при нажатой кнопке OK .
Перемотка вперед	▶▶	Перемотка записи голоса вперед при нажатой кнопке OK .
Переход к предыдущему индексу	◀◀	Нажмите кнопку OK , чтобы перейти к предыдущему индексу.
Переход к следующему индексу	▶▶	Нажмите кнопку OK , чтобы перейти к следующему индексу.
Пауза	▶	Нажмите кнопку OK для приостановки просмотра. Нажмите кнопку OK , чтобы продолжить воспроизведение, если оно было приостановлено.
Конец	■	Нажмите кнопку OK , чтобы закончить просмотр.

Удаление звуковых файлов

Нажмите кнопку **🗑** во время воспроизведения или выберите звуковой файл на экране записи голоса, а затем нажмите кнопку **🗑**, чтобы вызвать диалоговое окно подтверждения. Чтобы удалить файл, выберите **Да** и нажмите кнопку **OK**. Для отмены удаления выберите **Нет**.

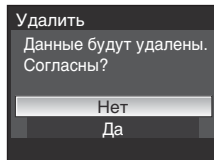



Копирование записей голоса

Копирование голосовых записей с карточки памяти во внутреннюю память и наоборот. Этот параметр отображается только при установленной карточке памяти.

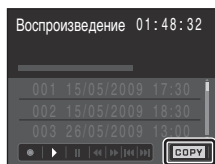
- 1 На экране записи голоса (Шаг 3 на  73) нажмите кнопку ◀ или ▶, выберите **COPY** и нажмите кнопку **OK**.



- 2 Выберите параметр копирования и нажмите кнопку **OK**.

- : копирование записей из внутренней памяти на карточку памяти.
- : копирование записей с карточки памяти во внутреннюю память.

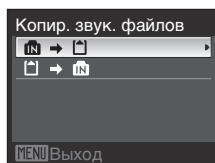

- 3 Выберите параметр копирования и нажмите кнопку **OK**.

- **Выбранные файлы:** перейдите к шагу 4
- **Скопировать все файлы:** перейдите к шагу 5

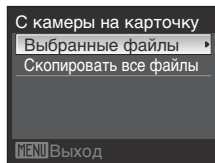

- 4 Выберите данные для копирования.

- Для выбора файла (✓) нажмите кнопку ▶ поворотного мультиселектора. Чтобы отменить выбор, нажмите кнопку ▶ поворотного мультиселектора еще раз.
- Возможен выбор нескольких файлов.
- После завершения настройки нажмите кнопку **OK**.

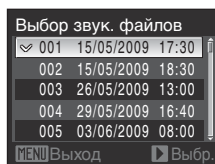

- 5 Когда отобразится диалоговое окно подтверждения, выберите **Да**, а затем кнопку **OK**.

- Начинается копирование.

Копирование звуковых файлов. Примечание

Данная фотокамера не всегда может воспроизводить или копировать звуковые файлы, созданные с помощью других фотокамер.

Подключение к телевизору

Для просмотра снимков на телевизоре подключите фотокамеру к телевизору при помощи аудио-/видеокабеля в комплекте поставки.

1 Выключите фотокамеру.

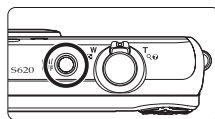

2 Подключите фотокамеру к телевизору с помощью аудио-/видеокабеля в комплекте поставки.

- Подключите желтый штекер к видеовходу телевизора, а белый – к аудиовходу.

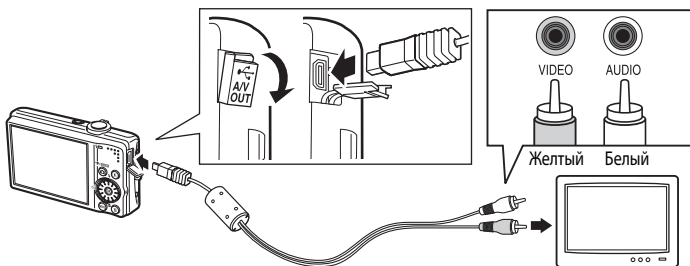

3 Настройте телевизор на работу с видеоканалом.

- Подробные сведения см. в документации, поставляемой в комплекте с телевизором.

4 Нажмите и удерживайте кнопку , чтобы включить фотокамеру.

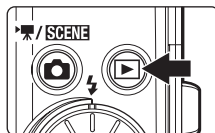

- Фотокамера войдет в режим просмотра. Снимки, сохраненные во внутренней памяти или на карточке памяти, будут отображаться на экране телевизора.
- Когда фотокамера подключена к телевизору, монитор фотокамеры не включается.



Подключение аудио-/видеокабеля

При подключении аудио-/видеокабеля убедитесь в правильности положения разъемов. Не применяйте силу при подключении аудио-/видеокабеля. При отсоединении аудио-/видеокабеля не вынимайте разъемы под углом.

Если на телевизоре не появилось изображение

Убедитесь, что режим видео, выбранный на фотокамере в режиме настройки ( 110) → Режим видео ( 124), соответствует стандарту телевизора.

Подключение к компьютеру

С помощью USB-кабеля, входящего в комплект поставки, подсоедините фотокамеру к компьютеру и скопируйте (перенесите) снимки на компьютер посредством приложения Nikon Transfer, также входящего в комплект поставки.

Перед подключением фотокамеры

Установка программного обеспечения

До подключения фотокамеры к компьютеру необходимо установить программное обеспечение, включая Nikon Transfer и Panorama Maker для создания панорамных снимков, с прилагаемого компакт-диска Software Suite. Дополнительные сведения по установке программного обеспечения см. в *Кратком руководстве*.

Совместимые операционные системы

Windows

Предустановленные 32-разрядные версии Windows Vista Home Basic/Home Premium/Business/Enterprise/Ultimate (с пакетом обновления 1),
Windows XP Home Edition/Professional (с пакетом обновления 3)

Macintosh

Mac OS X (версии 10.3.9, 10.4.11, 10.5.5)

Последние сведения о поддерживаемых операционных системах см. на веб-сайте Nikon.

Источник питания. Примечания

- При подключении фотокамеры к компьютеру или принтеру для предотвращения внезапного отключения фотокамеры используйте полностью заряженную батарею.
- Для зарядки данной фотокамеры от сети в домашних условиях используйте сетевой адаптер EH-62F (поставляется отдельно). Ни при каких обстоятельствах не используйте сетевой блок питания другой модели или другого производителя. Нарушение этого требования может привести к перегреву и повреждению фотокамеры.

Передача снимков с фотокамеры на компьютер

- 1 Запустите компьютер с установленной на нем программой Nikon Transfer.
- 2 Выключите фотокамеру.
- 3 Подключите фотокамеру к компьютеру USB-кабелем из комплекта поставки.

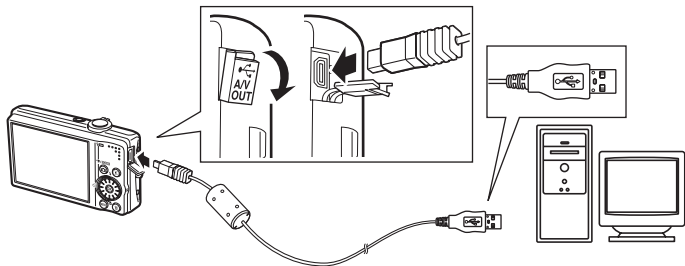

4 Включите фотокамеру.

- Загорится индикатор включения питания.

• Для Windows Vista:

Если на экране компьютера отображается диалоговое окно **AutoPlay** (Автозапуск), щелкните **Copy pictures to a folder on my computer using Nikon Transfer** (Скопировать снимки в папку на моем компьютере с помощью Nikon Transfer). Запускается приложение Nikon Transfer. Чтобы это диалоговое окно в дальнейшем не появлялось, установите флажок **Always do this for this device:** (Всегда выполнять для следующего устройства).

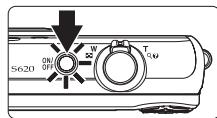

• Windows XP:

Если на экране компьютера отображается диалоговое окно AutoPlay (Автозапуск), выберите **Nikon Transfer Copy pictures to a folder on my computer** (Скопировать снимки в папку на моем компьютере с помощью Nikon Transfer) и щелкните **OK**. Запускается приложение Nikon Transfer. Чтобы это диалоговое окно в дальнейшем не появлялось, установите флажок **Always use this program for this action** (Всегда использовать данную программу для этой операции).

• Mac OS X:

Приложение Nikon Transfer будет запускаться автоматически, если была выбрана опция **Yes** (Да) в диалоговом окне установки **Auto-Launch setting** (Настройка автозапуска) при первой установке приложения.

✓ Подключение USB-кабеля

- При подключении USB-кабеля убедитесь в правильной ориентации разъемов. Не применяйте силу при подключении USB-кабеля. При отсоединении не вынимайте разъем USB-кабеля под углом.
- Подключение может быть не определено, если фотокамера подключена к компьютеру через концентратор USB.

5 Передача снимков по окончании загрузки ПО Nikon Transfer.

- Щелкните кнопку **Start Transfer** (Начать передачу) в приложении Nikon Transfer. Если в приложении Nikon Transfer выбраны настройки по умолчанию, на компьютер будут переданы все снимки.

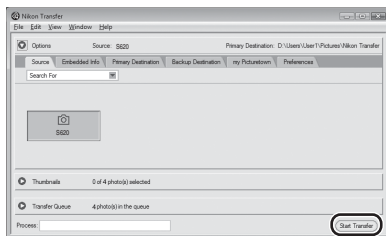

Кнопка **Start Transfer** (Начать передачу)

- По умолчанию в программе Nikon Transfer по завершении передачи снимков папка, в которую осуществлялась передача, откроется автоматически.
- Если установлено приложение ViewNX, оно откроется автоматически и вы сможете просматривать скопированные снимки.
- Дополнительные сведения об использовании Nikon Transfer или ViewNX см. в справке приложения Nikon Transfer или ViewNX.

6 По завершении передачи отключите фотокамеру.

- Выключите фотокамеру и отсоедините USB-кабель.



Использование считывающего устройства для карточки памяти.

Снимки, сохраненные на карточке памяти, также могут быть переданы на компьютер с помощью приложения Nikon Transfer, если эту карточку вставить в считывающее устройство.

- Если емкость карточки превышает 2 Гб, или карточка является SDHC-совместимой, используемое устройство должно поддерживать эту карточку памяти.
- По умолчанию программа Nikon Transfer запустится автоматически при установке карточки памяти в считывающее устройство для карточек памяти или аналогичное. (Настройка по умолчанию приложения Nikon Transfer) См. Шаг 5 в разделе «Передача снимков с фотокамеры на компьютер» (179).
- Для переноса на компьютер снимков, сохраненных во внутренней памяти фотокамеры, сначала необходимо перенести на карточку памяти, воспользовавшись соответствующей функцией фотокамеры (175, 109).



Использование компьютера для открытия снимков/звуковых файлов

- Перейдите в папку, в которой были сохранены снимки, и откройте любой снимок в приложении для просмотра, входящем в состав вашей операционной системы.
- Звуковые файлы можно воспроизвести с помощью программы QuickTime или любого другого проигрывателя звуковых файлов, поддерживающего формат WAV.



Создание панорамных снимков с помощью приложения Panorama Maker

- Для создания единой фотопанорамы с помощью приложения Panorama Maker используются серии снимков, сделанные с использованием функции **Съемка панорамы** в сюжетном режиме (46).
- Приложение Panorama Maker можно установить на компьютер с компакт-диска Software Suite, входящего в комплект поставки фотокамеры.
- После завершения установки для запуска программы Panorama Maker выполните описанные ниже действия.

Windows:

В меню **Start** (Пуск) выберите **All Programs** (Все программы) → **ArcSoft Panorama Maker 4** → **Panorama Maker 4**.

Macintosh:

Откройте приложения, выбрав пункт **Applications** (Приложения) в меню **Go** (Перейти) и дважды щелкните пиктограмму **Panorama Maker 4**.

- Дополнительные сведения об использовании программы Panorama Maker см. в инструкциях на экране и в справочной информации программы Panorama Maker.



Дополнительные сведения

Дополнительные сведения см. в разделе «Имена файлов и папок» (131).

Подключение к принтеру

Для печати снимков без компьютера пользователи принтеров, совместимых с PictBridge (148), могут подключать фотокамеру непосредственно к принтеру. Порядок печати следующий:

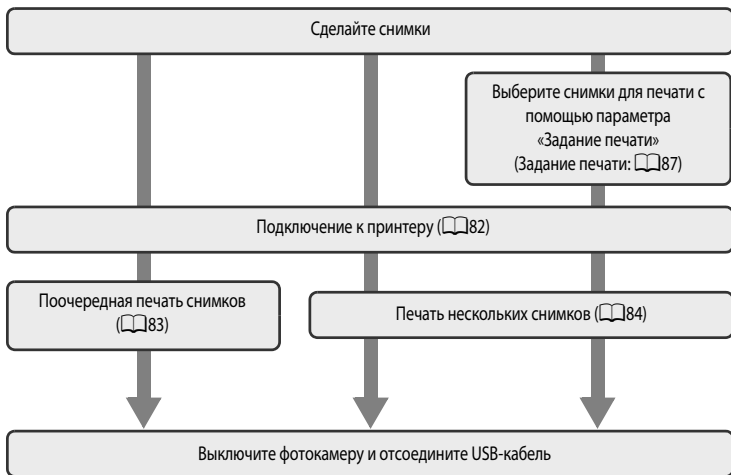

Источник питания. Примечания

- При подключении фотокамеры к компьютеру или принтеру для предотвращения внезапного отключения фотокамеры используйте полностью заряженную батарею.
- Для зарядки данной фотокамеры от сети в домашних условиях используйте сетевой адаптер EH-62F (поставляется отдельно). Ни при каких обстоятельствах не используйте сетевой блок питания другой модели или другого производителя. Нарушение этого требования может привести к перегреву и повреждению фотокамеры.

Печать снимков

Снимки можно печатать на принтере, предварительно передав их на компьютер или, подключив фотокамеру непосредственно к принтеру. Кроме того, в случае печати изображений, сохраненных на карточке памяти, возможны следующие способы печати снимков:

- Вставьте карточку памяти в гнездо DPOF-совместимого принтера.
- Сдайте карточку памяти в цифровую фотолабораторию.

Для печати этими способами выберите снимки и число копий каждого снимка с помощью функции **Задание печати** (87) в меню просмотра.

Подключение фотокамеры к принтеру

- 1 Выключите фотокамеру.

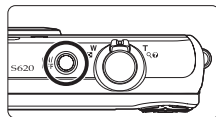

- 2 Включите принтер.

- Проверьте настройки принтера.

- 3 Подключите фотокамеру к принтеру USB-кабелем из комплекта поставки.

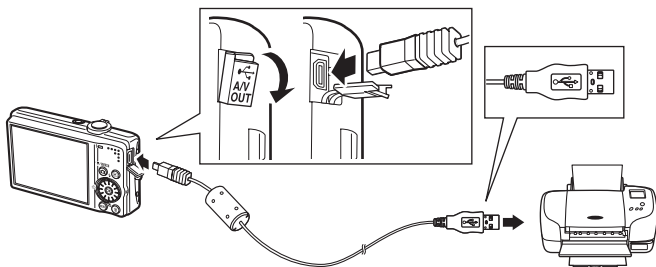

- 4 Включите фотокамеру.

- При правильном соединении на мониторе фотокамеры появится приветствие PictBridge (1). После этого откроется меню выбора снимков (2).

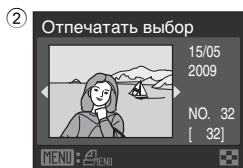
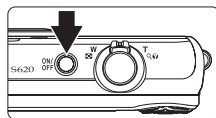

✓ Подключение USB-кабеля

При подключении USB-кабеля убедитесь в правильной ориентации разъемов. Не применяйте силу при подключении USB-кабеля. При отсоединении не вынимайте разъем USB-кабеля под углом.

Поочередная печать снимков

Если фотокамера правильно подключена к принтеру (82), можно печатать снимки, следуя приведенным ниже инструкциям.

1 С помощью поворотного мультиселектора выберите снимок для печати и нажмите кнопку **OK**.

- Поверните кнопку зуммирования в сторону **W** (📷) для отображения 12 уменьшенных изображений или в сторону **T** (🔍), чтобы вернуться в режим полнокадрового просмотра.

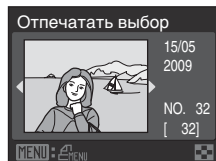

2 Выберите **Кол-во копий** и нажмите кнопку **OK**.

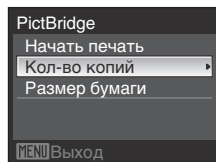

3 Выберите количество копий (не более девяти) и нажмите кнопку **OK**.

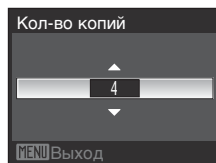

4 Выберите **Размер бумаги** и нажмите кнопку **OK**.

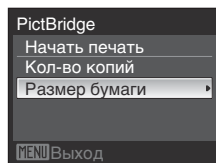

5 Выберите нужный формат бумаги и нажмите кнопку **OK**.

- Чтобы указать формат бумаги при помощи настроек принтера, выберите в меню формата бумаги значение **По умолчанию**.

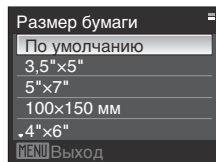

- 6** Выберите **Начать печать** и нажмите кнопку **OK**.

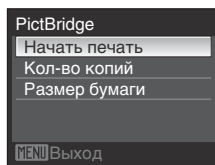

- 7** Начнется печать.

- По завершении печати монитор вернется к состоянию, описанному на шаге 1.
- Чтобы отменить печать, не дожидаясь печати всех копий, нажмите кнопку **OK**.



Текущий отпечаток/
общее число отпечатков

Печать нескольких снимков

Если фотокамера правильно подключена к принтеру (82), можно печатать снимки, следуя приведенным ниже инструкциям.

- 1** При отображении экрана печати выбранных снимков нажмите кнопку **MENU**.

- На мониторе отобразится меню печати.

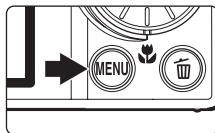

- 2** Поворотным мультиселектором выберите **Размер бумаги** и нажмите кнопку **OK**.

- Для выхода из меню печати нажмите кнопку **MENU**.

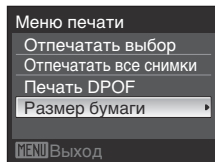

3 Выберите нужный формат бумаги и нажмите кнопку **OK**.

- Чтобы указать формат бумаги при помощи настроек принтера, выберите в меню формата бумаги значение **По умолчанию**.

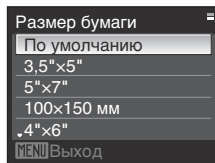

4 Выберите **Отпечатать выбор**, **Отпечатать все снимки** или **Печать DPOF** и нажмите кнопку **OK**.

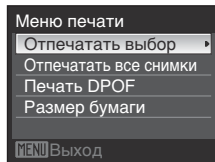

Отпечатать выбор

Выберите снимки (не более 99) и количество копий каждого снимка (не более 9).

- Чтобы выбрать снимки поверните поворотный мультиселектор или нажмите **◀** или **▶**, а затем нажмите **▲** or **▼**, чтобы задать число копий каждого снимка.
- Снимки, выбранные для печати, отмечаются галочкой и числом, обозначающим количество копий, выбранное для печати. Галочка не отображается, если для снимка не было выбрано ни одной копии. Эти снимки печататься не будут.
- Поверните кнопку зуммирования в сторону **T** (**Q**) для перехода в режим полнокадрового просмотра или в сторону **W** (**Q**), чтобы переключиться на просмотр 12 уменьшенных изображений.
- После завершения настройки нажмите кнопку **OK**.
- На мониторе будет отображено меню, показанное справа. Чтобы начать печать, выберите пункт **Начать печать** и нажмите кнопку **OK**.
- Выберите **Отмена** и нажмите кнопку **OK**, чтобы вернуться в меню печати.

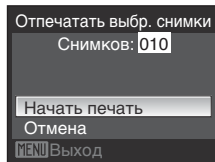

Отпечатать все снимки

Все снимки, содержащиеся во внутренней памяти или на карточке памяти, печатаются по очереди.

- На мониторе будет отображено меню, показанное справа. Чтобы начать печать, выберите пункт **Начать печать** и нажмите кнопку **OK**.
- Выберите **Отмена** и нажмите кнопку **OK**, чтобы вернуться в меню печати.

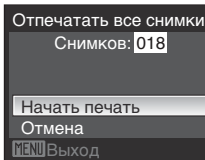

Печать DPOF

Печать снимков, для которых задание печати было создано с помощью функции **Задание печати** (87).

- На мониторе будет отображено меню, показанное справа. Чтобы начать печать, выберите пункт **Начать печать** и нажмите кнопку **OK**.
- Выберите **Отмена** и нажмите кнопку **OK**, чтобы вернуться в меню печати.
- Для просмотра текущего задания печати выберите параметр **Подтвердить** и нажмите кнопку **OK**. Чтобы распечатать снимки, нажмите кнопку **OK** еще раз.

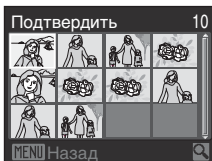
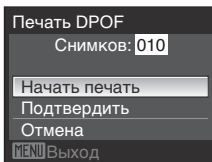

5 Начнется печать.

- По завершении печати монитор вернется к состоянию, описанному на шаге 2.
- Чтобы отменить печать, не дожидаясь печати всех копий, нажмите кнопку **OK**.

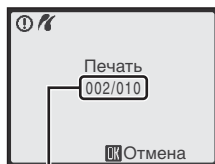

Текущий отпечаток/
общее число отпечатков

Размер бумаги

Фотокамера поддерживает следующие форматы бумаги: **По умолчанию** (формат бумаги по умолчанию для данного принтера), **3,5"x5"**, **5"x7"**, **100x150 мм**, **4"x6"**, **8"x10"**, **Письмо**, **A3** и **A4**. Отображаются только те форматы бумаги, которые поддерживаются данным принтером.

Создание задания печати DPOF: Задание печати

Функция задания печати в меню просмотра используется для создания цифровых «заданий печати» для DPOF-совместимых принтеров или фотолaborаторий (148).

При подключении фотокамеры к PictBridge-совместимому принтеру можно печатать на принтере снимки в соответствии с заданием печати DPOF, созданным для снимков на карточке памяти. Если карточка памяти извлечена из фотокамеры, можно создать задание печати DPOF для снимков во внутренней памяти и печатать снимки в соответствии с заданием печати DPOF.

1 Нажмите кнопку **MENU** в режиме просмотра.

- На монитор будет выведено меню просмотра.

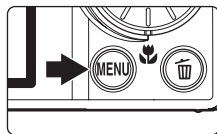

2 Мульти-selectorом выберите **Задание печати** и нажмите кнопку **OK**.

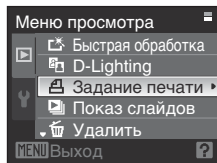

3 Выберите **Выбрать снимки** и нажмите кнопку **OK**.

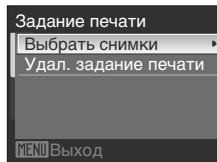

4 Выберите снимки (не более 99) и количество копий каждого снимка (не более 9).

- Чтобы выбрать снимки поверните поворотный мульти-selector или нажмите ◀ или ▶, а затем нажмите ▲ or ▼, чтобы задать число копий каждого снимка.
- Снимки, выбранные для печати, отмечаются галочкой и числом, обозначающим количество копий, выбранное для печати. Галочка не отображается, если для снимка не было выбрано ни одной копии. Эти снимки печататься не будут.
- Поверните кнопку зуммирования в сторону **T** (Q) для перехода в режим полнокадрового просмотра или в сторону **W** (R), чтобы переключиться на просмотр 12 уменьшенных изображений.
- После завершения настройки нажмите кнопку **OK**.

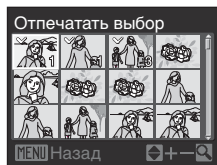

5 Выберите, следует ли печатать дату съемки и информацию о снимке.

- Выберите **Дата** и нажмите кнопку **OK** для печати даты записи на всех снимках в данном задании печати.
- Выберите **Информация** и нажмите кнопку **OK** для печати информации о снимке (значения выдержки и диафрагмы) на всех снимках в задании печати.
- Выберите **Готово** и нажмите кнопку **OK**, чтобы завершить задание печати.

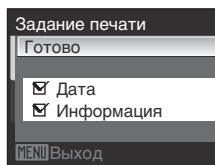

При просмотре снимков, выбранных для печати, отображается символ 

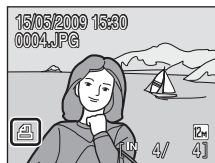

Печать даты съемки и информации о снимке. Примечания

Если в меню задания печати выбраны параметры **Дата** и **Информация**, дата съемки и информация о снимке будут напечатаны на изображении, если используется принтер, совместимый с DPOF ( 148), который поддерживает данную функцию.

- Информацию о снимке невозможно напечатать, если фотокамера подключена для печати DPOF ( 86) напрямую к принтеру с помощью USB-кабеля из комплекта поставки для печати.
- Настройки печати **Дата** и **Информация** сбрасываются каждый раз при отображении меню **Задание печати**.

Удаление всех заданий печати

Выберите **Удал. задание печати** на шаге 3 и нажмите кнопку **OK**. Задания печати для всех снимков будут удалены.

Параметр Дата задания печати. Примечание

Дата и время, напечатанные на снимке, это дата и время, записанные на фотокамере при съемке данного снимка. Дата и время, отпечатанные с помощью этой функции, не изменяются после сохранения снимков, даже если дата и время были изменены в меню настройки фотокамеры **Дата**.



Впечатывание даты

Дату и время записи можно добавлять к снимкам с помощью функции **Впечатывание даты** ( 118) в меню настройки. Снимки с впечатанными датой и временем можно распечатывать на принтерах, которые не поддерживают печать даты и времени.

На снимках будут напечатаны только впечатанные дата и время, даже если включена функция **Задание печати** и дата установлена в меню задания печати.

Параметры съемки: Меню съемки

Меню съемки в режиме авто содержит следующие параметры.

	Режим изображения*	 90
	Выбор режима изображения (сочетание размера и качества (сжатия) изображения), который следует использовать при записи.	
	Баланс белого	 92
	Выбор баланса белого в соответствии с источником света.	
	Замер экспозиции	 94
	Выбор способа замера экспозиции фотокамерой.	
	Непрерывный	 95
	Настройка параметров для режимов Непрерывная съемка и BSS (выбор лучшего снимка).	
	Чувствительность	 97
	Управление светочувствительностью фотокамеры.	
	Параметры цвета	 98
	Применение цветовых эффектов при записи снимка.	
	Режим зоны АФ	 99
	Выбор зоны фокусировки фотокамеры.	
	Режим автофокуса	 102
	Выбор режима фокусировки фотокамеры.	

* Настройку **Режим изображения** можно также провести в другом режиме съемки (за исключением режима видео).

Отображение меню съемки

Установите фотокамеру в режим  (авто) ( 22).

Нажмите кнопку **MENU**, чтобы вывести на монитор меню съемки.

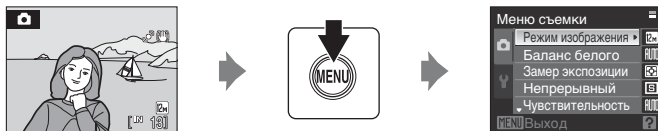

- Для выбора и применения настроек используйте поворотный мультиселектор ( 10).
- Нажмите кнопку **MENU**, чтобы выйти из меню съемки.

Функции, которые нельзя применять одновременно







Некоторые функции нельзя использовать в сочетании с другими ( 103).

Режим изображения

Выберите  (авто) → MENU (меню съемки) →  Режим изображения

Выберите режим изображения (сочетание размера и качества (сжатия) изображения) в соответствии с предназначением снимка и емкостью внутренней памяти фотокамеры или карточки памяти.

Чем больше размер снимка, тем больше может быть размер отпечатка, на котором не будет заметен эффект зернистости, но при этом сокращается количество снимков, которые можно сохранить на носителе.

Режим изображения	Размер изображения (в пикселях)	Описание
 Большой (4000★)	4 000×3 000	Самое высокое качество снимков для последующего увеличения или получения высококачественных отпечатков. Коэффициент сжатия примерно 1:4.
 Нормальный (4000 (настройка по умолчанию))	4 000×3 000	В большинстве случаев это лучший выбор. Коэффициент сжатия примерно 1:8.
 Нормальный (3264)	3 264×2 448	
 Нормальный (2592)	2 592×1 944	
 Нормальный (2048)	2 048×1 536	Меньший размер позволяет сохранить больше снимков. Коэффициент сжатия примерно 1:8.
 Экран ПК (1024)	1 024×768	Используется для просмотра на мониторе компьютера. Коэффициент сжатия примерно 1:8.
 Экран ТВ (640)	640×480	Используется для полноэкранного просмотра на телевизоре или распространения по электронной почте и публикации в Интернете. Коэффициент сжатия примерно 1:8.
 16:9 (1920)	1 920×1 080	Возможно создание снимков с соотношением сторон 16:9. Коэффициент сжатия примерно 1:8.

Символ текущей настройки отображается на мониторе в режимах съемки и просмотра ( 6, 7).

Режим изображения

Изменения параметров режима изображения будут применены ко всем режимам съемки (за исключением параметров режима видео).

Число оставшихся кадров

В следующей таблице приведено примерное число снимков, которое можно сохранить во внутренней памяти и на карточке памяти емкостью 512 МБ. Обратите внимание, что количество снимков, которое может храниться в памяти, зависит от композиции снимка (вследствие сжатия по алгоритму JPEG). Кроме того, количество снимков на карточках разных производителей может отличаться, даже если объем памяти карточек совпадает.

Настройка	Внутренняя память (примерно 45 МБ)	Карточка памяти ¹ (512 МБ)	Размер отпечатка ² (см)
 Большой (4000 ★)	7	80	34 × 25
 Нормальный (4000)	13	150	34 × 25
 Нормальный (3264)	19	220	28 × 21
 Нормальный (2592)	31	340	22 × 16
 Нормальный (2048)	49	550	17 × 13
 Экран ПК (1024)	159	1 700	9 × 7
 Экран ТВ (640)	319	3 400	5 × 4
 16:9 (1920)	73	800	16 × 9

1 Если число оставшихся снимков – 10 000 и более, на дисплее отображается число «9999».

2 Размер отпечатка при разрешении 300 точек на дюйм.

Размеры отпечатков рассчитываются делением числа пикселей на разрешение принтера (точек на дюйм) и умножением полученного результата на 2,54 см. Однако при одном и том же размере изображения снимки, напечатанные с более высоким разрешением, печатаются в размере меньше указанного, а снимки, напечатанные с более низким разрешением – в размере больше указанного.

WB Баланс белого

Выберите  (авто) → MENU (меню съемки) → WB Баланс белого

Цвет света, отраженного от объекта, изменяется в зависимости от цвета источника света. Человеческий мозг может адаптироваться к изменению условий освещения, поэтому человек воспринимает белый цвет независимо от того, где расположены белые объекты: в тени, под прямыми солнечными лучами или освещены лампой накаливания. Цифровые фотокамеры могут подражать этой способности человеческого глаза, обрабатывая снимки в соответствии с цветом источника света. Эта функция называется «балансом белого». Для получения на снимке естественных цветов перед съемкой выберите значение баланса белого, соответствующее источнику света.

Хотя для большинства видов освещения можно использовать настройку по умолчанию **Авто**, для достижения более точного результата можно также выбрать значение баланса белого, соответствующее определенному источнику света.

Авто (настройка по умолчанию)

Баланс белого настраивается автоматически с учетом условий освещения. В большинстве случаев это лучший выбор. Может быть использован в большинстве условий съемки.

Ручная настройка

Для сложных условий освещения в качестве эталона для настройки баланса белого используется нейтрально окрашенный объект, см. дополнительные сведения в разделе «Ручная настройка» (📖93).

Дневной свет

Баланс белого настроен для прямого солнечного света.

Лампа накаливания

Используется при освещении лампами накаливания.

Лампа дн. света

Используется при освещении лампами дневного света большинства типов.

Облачно

Используется при съемке в облачную погоду.

Вспышка

Используется для съемки со вспышкой.

С результатом выбора этих параметров можно предварительно ознакомиться на мониторе. При любых значениях, кроме **Авто**, на мониторе отображается символ текущей настройки (📖6).

Режим вспышки

При использовании настроек баланса белого, отличных от **Авто** или **Вспышка**, выключайте вспышку (🔇) (📖30).

Ручная настройка

Ручная настройка используется при смешанном освещении или для компенсации влияния источников света, дающих сильные цветовые оттенки, когда необходимого эффекта невозможно добиться с помощью настроек **Авто** и **Лампа накаливания** (например, снимок, сделанный при освещении лампой с сильным красным оттенком, будет выглядеть как будто он получен при дневном свете).

1 Используйте эталонный белый или серый объект для правильного определения баланса белого в условиях освещения, при котором будет производиться съемка.

2 Поворотным мультиселектором выберите **PRE Ручная настройка** в меню баланса белого и нажмите кнопку **OK**.

- Фотокамера увеличит изображение.

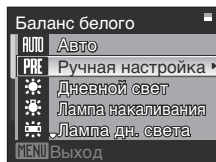

3 Выберите **Измерить**.

- Чтобы использовать последний результат измерения для ручной настройки, выберите **Отмена** и нажмите кнопку **OK**. Последний результат измерения будет применен для настройки баланса белого.

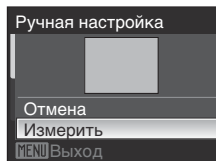

4 Наведите фотокамеру на эталонный объект.

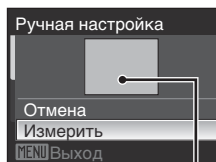

Кадр эталонного объекта



5 Нажмите кнопку **OK**, чтобы измерить значение баланса белого.

- Затвор сработает, и будет установлено новое значение баланса белого.
- Снимок при этом не сохраняется.

Ручная настройка. Примечание

Независимо от выбранного режима вспышки при нажатии кнопки **OK** на шаге 5 вспышка не срабатывает. Поэтому при использовании вспышки фотокамера не может измерить значение для ручной настройки.

Замер экспозиции

Выберите  (авто) → MENU (меню съемки) →  Замер экспозиции

Процесс измерения яркости объекта съемки для определения параметров экспозиции называют замером экспозиции.

Выбор способа замера экспозиции фотокамерой.

Матричный (настройка по умолчанию)

Фотокамера устанавливает экспозицию для всего кадра. Рекомендуется для большинства условий съемки.

Центр.-взвешенный

Фотокамера измеряет экспозицию по всему кадру, но наибольший вес присваивается объекту в центре кадра. Это классический метод измерения экспозиции при портретной съемке, позволяющий сохранить детали заднего плана при определении экспозиции в соответствии с освещением в центре кадра. Его можно использовать совместно с блокировкой фокуса ( 100) для измерения экспозиции объектов вне центра кадра.

Замер экспозиции. Примечание

При использовании цифрового зума **Замер экспозиции** устанавливается на **Центр.-взвешенный**, и область замера экспозиции не отображается на мониторе.

Область замера экспозиции

Активная область замера экспозиции отображается на мониторе, если для параметра **Замер экспозиции** выбрано значение **Центр.-взвешенный**.

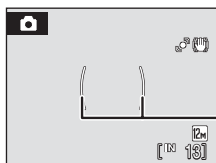

Активная область замера экспозиции

Непрерывный

Выберите  (авто) → MENU (меню съемки) →  Непрерывный

Настройка параметров для режимов Непрерывная съемка и BSS (выбор лучшего снимка). При выборе **Непрерывный**, **BSS** или **Мультикадр 16** вспышка будет выключена. Настройки фокусировки, экспозиции и баланса белого фиксируются на значениях для первого снимка в каждой серии.

Покадровый (настройка по умолчанию)

При каждом нажатии спусковой кнопки затвора выполняется съемка одного кадра.

Непрерывный

При нажатии и удержании спусковой кнопки затвора съемка производится с частотой до примерно 1,0 кадр в секунду, если в для режима изображения выбран параметр  **Нормальный (4000)**. Съемка прекращается когда спусковая кнопка затвора будет отжата, или когда будет сделано 10 снимков при нажатой спусковой кнопке затвора.

BSS BSS

Использование функции Выбор лучшего снимка (BSS) рекомендуется для съемки при плохой освещенности без вспышки, при использовании функции зума фотокамеры или в других случаях, при которых дрожание камеры может привести к смазыванию изображений.

При нажатии и удержании нажатой спусковой кнопки затвора фотокамера делает до десяти снимков. При этом автоматически отбираются и сохраняются самые резкие снимки серии (снимки с наилучшей детализацией).

Мультикадр 16

При каждом нажатии спусковой кнопки затвора фотокамера делает 16 снимков с частотой примерно 30 кадров в секунду, а затем размещает их в одном кадре с качеством изображения, установленным на

Нормальный (2592)

- Цифровой зум использовать невозможно.
- Настройка **Чувствительность** (97) будет изменена автоматически в соответствии с яркостью.

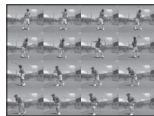

Интерв. съемка

Фотокамера автоматически делает снимки через заданные интервалы (96).

При любых значениях, кроме **Покадровый**, на мониторе отображается индикатор текущей настройки (6).

Непрерывная съемка. Примечание

Максимальная частота кадров при непрерывной съемке может изменяться в зависимости от выбранного режима изображения и типа установленной карточки памяти.

Выбор лучшего снимка. Примечание

Выбор лучшего снимка (BSS) наиболее эффективен при съемке неподвижных объектов. При использовании режима выбора лучшего снимка (BSS), возможно, не удастся получить требуемые результаты, если в момент нажатия спусковой кнопки затвора до конца двигался объект съемки или изменялась композиция кадра.

✓ Мультикадр 16. Примечание

Если яркие объекты, например солнце или электрические фонари попадают в кадр в режиме Мультикадр 16, на записанных изображениях возможно появление ярких вертикальных полос. Мы рекомендуем избегать съемки ярких объектов в режиме Мультикадр 16.

Интервальная съемка

Снимки выполняются автоматически, через заданные интервалы.

Можно выбрать **30 сек.**, **1 мин.**, **5 мин.** или **10 мин.**.

- 1 Поворотным мульти-selectorом выберите **Интерв. съемка** в меню непрерывного режима и нажмите кнопку **OK**.

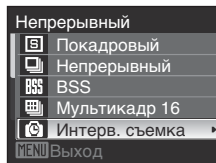

- 2 Выберите интервал между кадрами и нажмите кнопку **OK**.

- Максимальное число кадров, которые можно сделать во время интервальной съемки зависит от выбранного интервала между кадрами.
 - **30 сек.**: 600 изображений
 - **1 мин.**: 300 изображений
 - **5 мин.**: 60 изображений
 - **10 мин.**: 30 изображений



- 3 Нажмите кнопку **MENU**.

- Фотокамера вернется в режим съемки.

- 4 Нажмите спусковую кнопку затвора до конца, чтобы сделать первый снимок и начать интервальную съемку.

- В интервалах между снимками монитор выключается и индикатор включения питания мигает.
- Монитор автоматически включается непосредственно перед съемкой следующего кадра.

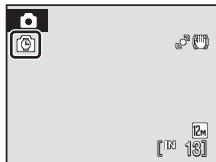

- 5 Чтобы прекратить запись, нажмите спусковую кнопку затвора до конца еще раз.

- Съемка автоматически прекратится при заполнении внутренней памяти или карточки памяти, либо после того, как будет сделано максимальное количество снимков.

✓ Интервальная съемка. Примечание

- Во избежание неожиданного отключения фотокамеры во время записи используйте полностью заряженную батарею.
- Для зарядки данной фотокамеры от сети в домашних условиях используйте сетевой адаптер EH-62F (поставляется отдельно). Ни при каких обстоятельствах не используйте сетевой блок питания другой модели или другого производителя. Нарушение этого требования может привести к перегреву и повреждению фотокамеры.

🔍 Дополнительные сведения

Дополнительные сведения см. в разделе «Имена файлов и папок» (📖131).

ISO Чувствительность

Выберите  (авто) → MENU (меню съемки) → ISO Чувствительность

Под чувствительностью понимается скорость реакции фотокамеры на свет. Чем выше чувствительность, тем меньше света требуется для съемки. Хотя высокая чувствительность позволяет снимать объекты в движении или при слабом освещении, при ее использовании может появиться «шум» – случайно расположенные яркие цветные точки, возникающие, как правило, в темных областях снимка.

Авто (настройка по умолчанию)

При высокой интенсивности освещения чувствительность равна ISO 100, а в темных местах фотокамера автоматически повышает чувствительность до максимальной величины ISO 1600.



Авто с фикс. диап.

Выберите диапазон, в котором фотокамера будет автоматически настраивать чувствительность: **ISO 100-400** (настройка по умолчанию), **ISO 100-800**. Камера не будет повышать чувствительность сверх максимальной величины выбранного диапазона. Выберите максимальное значение чувствительности для обеспечения эффективного контроля над степенью «зернистости» на снимках.

100, 200, 400, 800, 1600, 3200, 6400

Чувствительность будет зафиксирована на одном из указанных значений.

- Если значение чувствительности зафиксировано, функция **Обнаруж. движения** (📖120) работать не будет, даже если выбран параметр **Авто**.

При любых настройках, отличных от Авто, на мониторе отображается текущее значение (📖6). Если выбран параметр **Авто** и чувствительность превышает значение ISO 100, на мониторе отображается символ  (📖31). При выборе **Авто с фикс. диап.**, на мониторе отображаются символ  и максимальное значение чувствительности.

Параметры цвета

Выберите  (авто) → MENU (меню съемки) →  Параметры цвета

Позволяет сделать цвета снимков более яркими или создать монохромные фотографии.

Стандартные цвета (настройка по умолчанию)

Используется для съемки объектов естественных цветов.

Яркие цвета

Используется для создания ярких снимков с эффектом «фотоотпечатка».

Ч/б

Съемка черно-белых фотографий.

Сепия

Запись снимков в теплых тонах (сепия).

Цианотипия

Запись снимков в голубовато-синем монохромном цвете.

Пастельный тон

Изменить на оттенок пастели.

При любых значениях, кроме **Стандартные цвета**, на мониторе отображается символ текущей настройки (6). Цветовые тона монитора также изменяются вместе с настройкой.

[+/-] Режим зоны АФ

Выберите (авто) → MENU (меню съемки) → [+/-] Режим зоны АФ

Данный параметр определяет зоны фокусировки фотокамеры.

При использовании цифрового зума фотокамера фокусируется на объекте в центральной зоне фокусировки независимо от выбранного параметра **Режим зоны АФ**.

Приоритет лица

Фотокамера автоматически распознает лица, обращенные к камере, и фокусируется на них (дополнительную информацию см. в разделе «Съемка с приоритетом лица» (📖 101)). При распознавании нескольких лиц фотокамера сфокусируется на лице человека, находящегося ближе всего к камере. При съемке неодушевленных объектов или кадрировании субъектов с нераспознанным лицом режим зоны АФ устанавливается на **Авто**. Выбор зоны фокусировки осуществляется фотокамерой

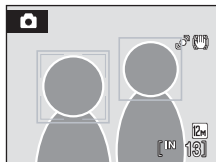

Авто (настройка по умолчанию)

Фотокамера автоматически выбирает зону фокусировки (одну из девяти), в которой находится ближайший к фотокамере объект.

Для активации зоны фокусировки нажмите спусковую кнопку затвора наполовину.

При нажатии спусковой кнопки затвора наполовину зона фокусировки, выбранная фотокамерой, будет отображаться на мониторе.

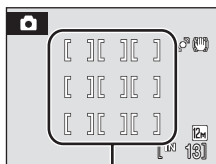

Зоны фокусировки

[+/-] Ручной выбор

Выберите позицию фокусировки из 99 зон на экране. Этот параметр подходит для случаев, когда нужный объект относительно неподвижен и не находится в центре кадра. Чтобы выбрать одну из 99 зон фокусировки, отображенных в меню выбора зоны фокусировки используйте кнопки поворотного мультиселектора просмотра других фрагментов снимка используйте кнопки поворотного мультиселектора ▲, ▼, ◀ или ▶ и сделайте снимок.

Чтобы завершить выбор зоны фокусировки и настроить режимы вспышки, макросъемки, автоспуска и поправки экспозиции, нажмите кнопку . Чтобы вернуться в меню выбора зоны фокусировки, нажмите кнопку еще раз.

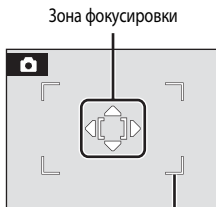

Зоны фокусировки, которые можно выбрать

Центр

Фотокамера фокусируется на объекте в центре кадра. Центральная зона фокусировки используется всегда.

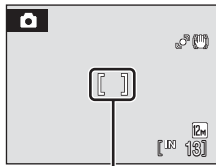

Зона фокусировки

Блокировка фокуса

Чтобы сфокусироваться на объекте, расположенном не в центре кадра, когда режим Режим зоны АФ установлен на Центр, используйте блокировку фокуса.

Ниже объясняются действия по использованию блокировки фокуса, когда для режима **Режим зоны АФ** выбран параметр **Центр**.

1 Расположите объект в центре кадра.



2 Нажмите спусковую кнопку затвора наполовину.

- Убедитесь, что индикатор зоны фокусировки горит зеленым.
- Фокусировка и экспозиция блокируются.



3 Удерживайте спусковую кнопку затвора нажатой наполовину и скомпонуйте кадр повторно.

- Убедитесь, что расстояние между фотокамерой и объектом не меняется.



4 Чтобы сделать снимок, нажмите спусковую кнопку затвора до конца.



Дополнительные сведения

Дополнительные сведения см. в разделе «Автофокус»  27).

Съемка с приоритетом лица

Фотокамера автоматически распознает обращенные к ней лица и фокусируется на них.

Функция приоритета лица будет включаться в описанных ниже случаях.

- **Приоритет лица** выбран в режиме зоны АФ (📖99)
- Если в сюжетном режиме выбран **Автомат. выбор сюжета** (📖42), **Портрет** (📖36) или **Ночной портрет** (📖37).
- Режим улыбки (📖48)

1 Скомпонуйте кадр.

- Если фотокамера распознает обращенное к ней лицо, это лицо будет выделено двойной желтой рамкой.



- Если камера распознает более одного лица, работа фотокамеры будет зависеть от режима съемки описанным ниже образом.

Режим съемки	Лица, выделенные двойной рамкой	Число распознаваемых лиц
Режим авто (Приоритет лица)	Лицо, расположенное наиболее близко к фотокамере	Не более 12
Сюжетные режимы Автомат. выбор сюжета, Портрет или Ночной портрет	* Другие лица выделяются одиночной рамкой.	
Режим улыбки	Лицо, расположенное наиболее близко к фотокамере	Не более 3
	* Другие лица выделяются одиночной рамкой.	

2 Нажмите спусковую кнопку затвора наполовину.

- Фотокамера фокусируется на лице, выделенном двойной рамкой. Двойная рамка станет зеленой, и фокус будет зафиксирован.
- Двойная рамка мигает, если фотокамера не может сфокусироваться на лице. Для фокусировки еще раз нажмите спусковую кнопку затвора наполовину.
- Для съемки нажмите спусковую кнопку затвора до конца.
- В режиме улыбки нет необходимости нажимать спусковую кнопку затвора наполовину. Если фотокамера распознает улыбающееся лицо, затвор сработает автоматически (📖48).

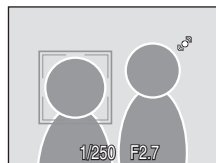

✓ Приоритет лица. Примечания

- Когда в режиме зоны АФ выбрана функция **Приоритет лица**, и фотокамера не распознала ни одного лица при спусковой кнопке затвора, нажатой наполовину, автоматически будет выбрана настройка **Авто**.
- Если при нажатии наполовину спусковой кнопки затвора в сюжетном режиме **Портрет** или **Ночной портрет**, или в режиме улыбки фотокамера не распознала ни одного лица, фокусировка будет выполнена на объекте в центре кадра.
- Фотокамера может не распознать лица в следующих случаях:
 - Лица частично скрыты солнцезащитными очками или другими предметами
 - Объект съемки не смотрит прямо в объектив фотокамеры
 - Лица занимают в кадре слишком много или слишком мало места
- Способность фотокамеры распознавать лица зависит от ряда условий, включая направление взгляда объекта.
- В редких случаях при съемке объектов, с которыми система автофокуса может работать некорректно (□□27), объект может быть не в фокусе, несмотря на то что двойная рамка светится зеленым цветом. В этом случае переключитесь в режим авто и установите режим зоны АФ на **Ручной выбор** или **Центр**, повторно сфокусируйтесь на другом объекте, расположенном на том же расстоянии от фотокамеры, что и предполагаемый объект портрета, и используйте блокировку фокуса (□□100).
- Снимки, сделанные с использованием функции распознавания лица в режимах полнокадрового просмотра и просмотра уменьшенных изображений будут автоматически развернуты и отображены в соответствии с ориентацией распознанных лиц (за исключением снимков, сделанных в режимах **Непрерывный**, **BSS** и **Мультикадр 16** (□□95)).

🔍 Режим автофокуса

Выберите  (авто) → MENU (меню съемки) → 🔍 Режим автофокуса

Выбор режима фокусировки фотокамеры.

 Покадровый АФ (настройка по умолчанию)

Фотокамера фокусируется при нажатии спусковой кнопки затвора наполовину.

 Непрерывный АФ

Фотокамера фокусируется непрерывно, пока спусковая кнопка затвора не будет нажата наполовину. Используется для съемки движущихся объектов.

✓ Режим автофокуса. Примечания

- **Режим автофокуса** будет автоматически зафиксирован на **Покадровый АФ**, если **Приоритет лица** выбран для **Режим зоны АФ** (□□99).
- Изменения настроек режима автофокуса, сделанные для **Режим автофокуса**, не будут применены к **Режим автофокуса** в режиме ведения объекта.

Функции, которые нельзя применять одновременно

В режиме  (авто) существуют ограничения для следующих настроек.

Режим вспышки

- Если выбрать **Непрерывный**, **BSS** or **Мультикадр 16** для **Непрерывный**, режим вспышки переключится на  (выкл.).
- Выбор **Покадровый** или **Интерв. съемка** в режиме **Непрерывный** обеспечит восстановление исходной настройки режима вспышки.

Автоспуск

- При включенном автоспуске, независимо от настроек режима **Непрерывный**, при нажатии спусковой кнопки будет выполнен только один снимок.
- Последняя примененная настройка режима **Непрерывный** восстанавливается после спуска затвора или выключения автоспуска.

Непрерывный

- Если в режиме **Непрерывный** выбран параметр **Мультикадр 16**, для настройки **Режим изображения** будет выбрано  **Нормальный (2592)**, а настройка **Чувствительность** будет изменена автоматически в соответствии с освещенностью.
- При выборе какой-либо опции, кроме **Мультикадр 16** для режима **Непрерывный** приведет к восстановлению исходных настроек режимов **Режим изображения** и **Чувствительность**.

Баланс белого и Параметры цвета

- **Баланс белого** автоматически устанавливается на **Авто** и не может быть изменен, когда **Ч/Б**, **Сепия** или **Цианотипия** выбраны в меню **Параметры цвета**.
- Выбор **Стандартные цвета**, **Яркие цвета** или **Пастельный тон** в меню **Параметры цвета** восстанавливает последнюю выбранную настройку **Баланс белого**.

Режим автофокуса

- **Режим автофокуса** автоматически устанавливается на **Покадровый АФ** и не может быть изменен, когда **Приоритет лица** выбран в меню **Режим зоны АФ**.
- Последняя выбранная настройка **Режим автофокуса** восстанавливается при выборе любого параметра кроме **Приоритет лица** в режиме **Режим зоны АФ**.

Параметры режима просмотра: Меню режима просмотра

Меню просмотра содержит следующие параметры.

	Быстрая обработка	156
	Простое создание обработанных изображений с увеличенными контрастностью и насыщенностью.	
	D-Lighting	57
	Повышение яркости и контраста на темных участках снимков.	
	Задание печати	87
	Выбор снимков для печати и количества копий каждого из них.	
	Показ слайдов	106
	Просмотр снимков, сохраненных во внутренней памяти или на карточке памяти, в автоматическом режиме показа слайдов.	
	Удалить	107
	Удаление всех или выбранных снимков.	
	Защита	107
	Защита выбранных снимков от случайного удаления.	
	Повернуть снимок	108
	Изменение ориентации существующего снимка.	
	Уменьшить снимок	59
	Создание уменьшенной копии текущего снимка.	
	Звуковая заметка	60
	Запись и воспроизведение звуковой заметки.	
	Копирование	109
	Копирование файлов из внутренней памяти на карточку памяти и обратно.	

Отображение меню режима просмотра

Нажмите кнопку (128), чтобы перейти в режим просмотра. Чтобы отобразить меню режима просмотра, нажмите кнопку **MENU**.

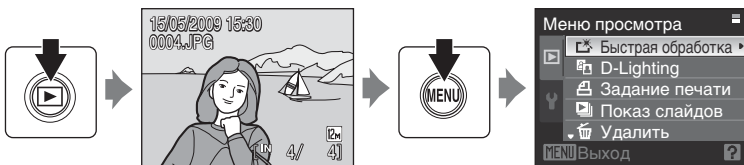

- Для выбора и применения настроек используйте поворотный мультиселектор (110).
- Для выхода из меню просмотра нажмите кнопку **MENU**.

Выбор снимков

На мониторе отображается меню выбора снимков, показанное справа, со следующими параметрами:

• Меню режима просмотра:

Выбрать снимки в Задание печати (📖87)

Удалить выбр. снимки в Удалить (📖107)

Защита (📖107)

Повернуть снимок (📖108)

Выбранные снимки в Копирование (📖109)

• Меню настройки:

Экран приветствия (📖113)



Чтобы выбрать снимки, выполните описанные ниже действия.

1 Поверните кнопку поворотного мультиселектора или нажмите ◀ или ▶, чтобы выбрать необходимый снимок.

- Для функций **Повернуть снимок** и **Экран приветствия** можно выбрать только один снимок. Переходите к шагу 3
- Поверните кнопку зуммирования в сторону **T** (🔍) для перехода в режим полнокадрового просмотра или в сторону **W** (🖼️), чтобы переключиться на просмотр 12 уменьшенных изображений.

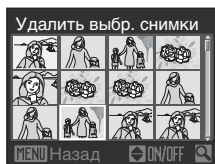

2 Нажмите кнопку ▲ или ▼, чтобы выбрать значение ON или OFF (или число копий).

- Если выбрано ON, на текущем снимке отображается галочка. Повторите шаги 1 и 2 для выбора дополнительных снимков.





3 Нажмите кнопку **OK** чтобы подтвердить сделанный выбор.

Показ слайдов

Нажмите кнопку  (режим просмотра) → MENU (меню просмотра) →  Показ слайдов



Почередный просмотр снимков, сохраненных во внутренней памяти или на карточке памяти, в автоматическом режиме показа слайдов.

1 Мульти-selectorом выберите **Старт** и нажмите кнопку .

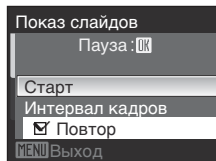
- Для изменения интервала между снимками выберите параметр **Интервал кадров**, выберите нудный интервал и нажмите кнопку  перед тем, как выбрать **Старт**.
- Для автоматического повторения показа слайдов перед выбором **Старт** включите **Повтор** и нажмите кнопку . При включении функции повтора рядом с названием этого параметра добавляется галочка .



2 Начинается показ слайдов.

- Для просмотра снимков в порядке их сохранения нажимайте кнопку поворотного мульти-selectorа  во время показа слайдов (удерживайте кнопку нажатой для перемотки вперед), а для просмотра снимков в обратном порядке нажимайте кнопку  (удерживайте ее нажатой для перемотки назад).
- Нажмите кнопку  для приостановки показа слайдов.



3 Выберите **Конец** или **Начать снова**.

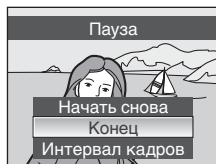

- После окончания или приостановки показа слайдов выберите **Конец** и нажмите кнопку , чтобы вернуться в меню просмотра, или выберите пункт **Начать снова**, чтобы просмотреть слайды еще раз.



Показ слайдов. Примечания

- Видеоролики в показ слайдов не включаются.
- Фотокамера может непрерывно работать в режиме показа слайдов не более 30 минут (даже если выбран параметр **Повтор** ( 122)).

Удаление

Нажмите кнопку  (режим просмотра) → MENU (меню просмотра) →  Удалить

Удаление всех или выбранных снимков.

Удалить выбр. снимки

Удаление выбранных снимков (дополнительные сведения см. в разделе «Выбор снимков» ( 105)).



Удалить все снимки

Удаление всех снимков.

Удаление. Примечания

- Восстановить удаленные снимки невозможно. Перед удалением важные снимки следует передать на компьютер.
- Снимки, помеченные символом , защищены и не могут быть удалены.



Защита

Нажмите кнопку  (режим просмотра) → MENU (меню просмотра) →  Защита

Защита выбранных снимков от случайного удаления.

Выбор снимка и применение настроек в меню выбора снимков (дополнительная информация приведена в разделе «Выбор снимков» ( 105)).





Тем не менее, следует отметить, что форматирование внутренней памяти фотокамеры или карточки памяти приведет к необратимому удалению защищенных файлов ( 123).

Защищенные снимки можно распознать благодаря символу  в режиме просмотра ( 7, 53).

Поворот изображения

Нажмите кнопку  (режим просмотра) → MENU (меню просмотра) →  Повернуть снимок

Изменение ориентации снимков, просматриваемых на мониторе фотокамеры, после съемки. Снимки можно повернуть на 90° по часовой стрелке или против нее. Снимки, сохраненные в портретной (вертикальной) ориентации могут быть повернуты на, максимум, 180° в обоих направлениях.

Выберите снимок в меню выбора снимка (105) и нажмите кнопку , чтобы вывести на монитор меню поворота снимка. Нажмите кнопку поворотного мультиселектора  или , чтобы повернуть изображение на 90°.

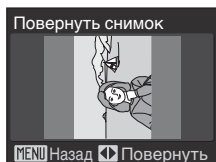

Повернуть на 90° против часовой стрелки

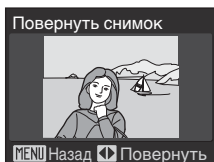

Повернуть на 90° по часовой стрелке





Нажмите кнопку , чтобы установить отображенную ориентацию и сохранить данные об ориентации вместе со снимком.

Копия

Нажмите кнопку  (режим просмотра) → MENU (меню просмотра) →  Копирование

Копирование снимков с карточки памяти во внутреннюю память фотокамеры и наоборот.

1 Поворотным мультиселектором выберите на экране копирования нужный параметр и нажмите кнопку .

-  → : копирование снимков из внутренней памяти на карточку памяти.
-  → : копирование снимков с карточки памяти во внутреннюю память.

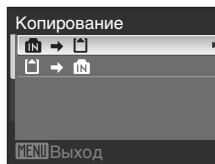





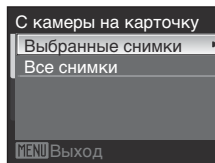

2 Выберите параметр копирования и нажмите кнопку .

- **Выбранные снимки:** копирование снимков, выбранных в меню выбора снимков (105).
- **Все снимки:** копирование всех снимков.



Копирование снимков. Примечания

- Можно копировать файлы в формате JPEG, AVI и WAV. Файлы, записанные в других форматах, копировать нельзя.
- Если к снимкам, выбранным для копирования прикреплены голосовые заметки (60), то они будут скопированы вместе со снимками.
- Звуковые файлы, записанные с использованием функции записи голоса (71), можно скопировать в режиме **Копир. звук. файлов** (75).
- Копирование снимков, сделанных фотокамерой другой модели или другого изготовителя, или измененных на компьютере, невозможно.
- Отредактированные копии имеют одинаковые с исходными снимками метки защиты (87), но не помечаются для печати (107).
- Снимки или видеоролики, скопированные из внутренней памяти или с карточки памяти (65) не могут быть отображены в режиме автосортировки.

В памяти нет снимков. Сообщение

Если при включении режима просмотра на карточке памяти отсутствуют снимки, отображается сообщение **В памяти нет снимков**. Нажмите кнопку MENU для вывода на монитор меню параметров копирования и скопируйте снимки, хранящиеся во внутренней памяти фотокамеры, на карточку памяти.

Дополнительные сведения

Дополнительные сведения см. в разделе «Имена файлов и папок» (131).

Основные настройки фотокамеры: Меню настройки

Меню настройки содержит следующие параметры.

	Меню 📖 112
	Выбор способа отображения меню.
	Экран приветствия 📖 113
	Выбор изображения, которое появляется при включении фотокамеры.
	Дата 📖 114
	Настройка часов фотокамеры и выбор часовых поясов (домашнего и места назначения).
	Настройка монитора 📖 117
	Настройка яркости монитора и выбор стиля отображения.
	Впечатывание даты 📖 118
	Впечатывание даты на снимках.
	Подавл. вибраций 📖 119
	Выбор включения функции подавления вибраций.
	Обнаруж. движения 📖 120
	Настройка параметров функции обнаружения движения для снижения негативного воздействия сотрясений фотокамеры и перемещения объекта при съемке фотографий.
	АФ-помощь 📖 121
	Включение или выключение вспомогательной подсветки АФ.
	Цифровой зум 📖 121
	Включение и выключение цифрового зума.
	Настройка звука 📖 122
	Настройка параметров звука.
	Авто выкл. 📖 122
	Настройка времени до перехода фотокамеры в режим ожидания.
	Форматир. памяти/Форматир. карточки 📖 123
	Форматирование внутренней памяти или карточки памяти.
	Язык/Language 📖 124
	Выбор языка для монитора фотокамеры.
	Режим видео 📖 124
	Настройка параметров для подключения к телевизору.
	Предупр. о зак. глаз. 📖 125
	Настройка функции распознавания моргания при выполнении снимков в режиме приоритета лица (📖 101).
	Сброс всех знач. 📖 127
	Восстановление настроек фотокамеры по умолчанию.
	Версия прошивки 📖 129
	Показ номера версии прошивки камеры.

Отображение меню настройки

Выберите вкладку **Y** на экране меню.

- 1 Нажмите кнопку **MENU**, чтобы вывести на монитор экран меню.

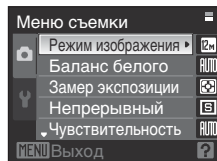

- 2 Нажмите кнопку **◀** поворотного мультиселектора.

- Вкладку можно будет выбрать.

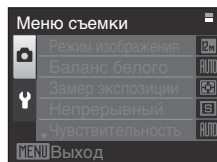

- 3 Нажмите кнопки **▲** или **▼**, чтобы выбрать вкладку **Y**.

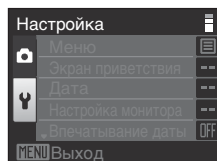

- 4 Нажмите кнопку **▶** или **OK**.

- Пункты меню настройки можно будет выбирать.
- Для выбора и применения настроек используйте поворотный мультиселектор (10).
- Для выхода из меню настройки выберите другие вкладки съемки или просмотра нажатием кнопки **MENU** или **◀**.

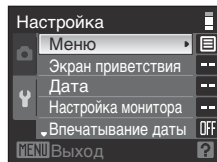

MENU Меню

Нажмите кнопку **MENU** → **Y** (меню настройки) (📖111) → **MENU** Меню

Выбор формата отображения меню.

Текст (настройка по умолчанию)

Меню отображаются в виде списка.

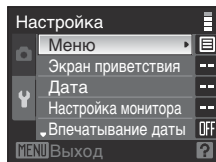

Символы

Все пункты меню размещаются на одной странице.

Название меню

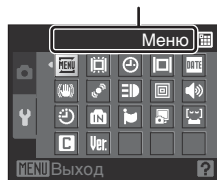

Экран приветствия

Нажмите кнопку **MENU** → **У** (меню настройки) (📖111) →  Экран приветствия

Можно выбрать экран приветствия, отображаемый при включении фотокамеры.

Нет (настройка по умолчанию)

Экран приветствия не отображается.

COOLPIX

Отображается экран приветствия.

Выбрать снимок

Выберите для экрана приветствия снимок, хранящийся во внутренней памяти или на карточке памяти. Выберите снимок в меню выбора снимков (📖105) и нажмите кнопку **OK**.

Выбранный снимок сохраняется в фотокамере и будет появляться на экране приветствия, даже если исходный снимок удален.

- Снимки, сделанные, когда **Режим изображения** (📖90) установлен на **BS 16:9 (1920)**, и копии, созданные кадрированием (📖58) или функцией уменьшенного снимка (📖59) с размером 320 × 240 или менее, использовать нельзя.

🕒 Дата

Нажмите кнопку **MENU** → **Y** (меню настройки) (📖111) → 🕒 Дата

Настройка времени и выбор часовых поясов (домашнего и места назначения во время путешествия).

Дата

Установка даты и времени на встроенных часах фотокамеры.

Чтобы изменить дату и время воспользуйтесь указанными ниже элементами управления.

- ◀▶ : выделение различных пунктов (день, месяц, год, час, минута и порядок отображения дня, месяца и года)
- ▲▼ : редактирование выбранного пункта
- Кнопка **OK**: применение выбранных настроек

Часовой пояс

Выбор домашнего часового пояса 🏠 и включение или выключение летнего времени осуществляется с помощью опций часового пояса. Если выбран вариант ➡ (место назначения), разница во времени (📖116) относительно домашнего часового пояса (🏠) вычисляется автоматически, а дата и время записываются для выбранного региона. Данная функция полезна в путешествиях.

Выбор часового пояса места назначения

1 Мульти-selector выберите **Часовой пояс** и нажмите кнопку **OK**.

- Отображается меню часового пояса.

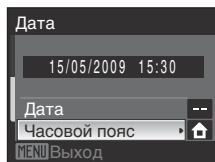

2 Выберите ➡ **Пункт назначения** и нажмите кнопку **OK**.

- Дата и время на мониторе изменятся в соответствии с выбранным регионом.

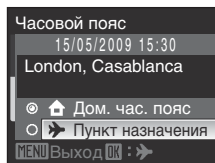

3 Нажмите кнопку ➡.

- Отображается меню выбора часового пояса.

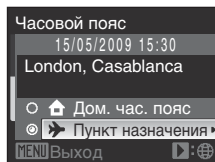

4 Нажмите кнопку ◀ или ▶, чтобы выбрать часовой пояс места назначения.

- При нажатии кнопки ▲ в часовом поясе, где действует летнее время, в верхней части экрана появляется символ ☀. Включается летнее время и часы переводятся на один час вперед. Нажмите кнопку ▼, чтобы выключить эту функцию.
- Нажмите кнопку OK, чтобы ввести часовой пояс места назначения.
- Если выбран часовой пояс места назначения путешествия, в режиме съемки на мониторе фотокамеры отображается символ ➡.

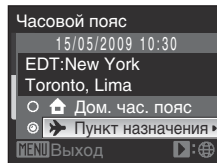
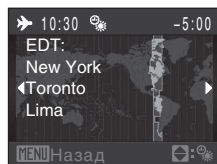

✓ Батарея часов

Внутренние часы фотокамеры работают на отдельной батарее, подсоединенной к батарее фотокамеры. Подзарядка батареи часов осуществляется, когда установлена основная батарея или подключен сетевой блок питания. Необходимое время подзарядки – около 10 часов, что обеспечивает автономную работу в течение нескольких дней.

📌 Домашний часовой пояс

- Для переключения на домашний часовой пояс выберите 🏠 **Дом. час. пояс** в пункте 2 и нажмите кнопку OK.
- Чтобы сменить домашний часовой пояс, выберите 🏠 **Дом. час. пояс** в пункте 2 и выполните операции ➡ **Пункт назначения** для выбора домашнего часового пояса.

📌 Летнее время

При введении или отмене летнего времени, включите или выключите функцию летнего времени в меню выбора часового пояса, показанном на шаге 4.



Часовые пояса (📖19)

Список часовых поясов, поддерживаемых фотокамерой, приводится ниже.

Если разница во времени не указана ниже, установите часы фотокамеры с помощью функции **Дата**.

UTC +/-	Местоположение	UTC +/-	Местоположение
-11	Midway, Samoa	+1	Madrid, Paris, Berlin
-10	Hawaii, Tahiti	+2	Athens, Helsinki, Ankara
-9	Alaska, Anchorage	+3	Moscow, Nairobi, Riyadh, Kuwait, Manama
-8	PST (PDT): Los Angeles, Seattle, Vancouver	+4	Abu Dhabi, Dubai
-7	MST (MDT): Denver, Phoenix	+5	Islamabad, Karachi
-6	CST (CDT): Chicago, Houston, Mexico City	+5,5	New Delhi
-5	EST (EDT): New York, Toronto, Lima	+6	Colombo, Dhaka
-4	Caracas, Manaus	+7	Bangkok, Jakarta
-3	Buenos Aires, Sao Paulo	+8	Beijing, Hong Kong, Singapore
-2	Fernando de Noronha	+9	Tokyo, Seoul
-1	Azores	+10	Sydney, Guam
±0	London, Casablanca	+11	New Caledonia
		+12	Auckland, Fiji

Настройка монитора

Нажмите кнопку **MENU** → **Y** (меню настройки) (📖111) → **📷** Настройка монитора

Изменение указанных ниже настроек.

Информация о фото

Выбор информации, отображаемой на мониторе в режимах съемки и просмотра.

Яркость





Выбор из пяти настроек яркости монитора. По умолчанию используется настройка **3**.

При включении функции максимальной яркости монитора (📖23) яркость устанавливается на значение **5** и не может быть изменена.

Информация о фото

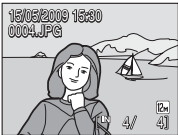
Доступны следующие параметры отображения.

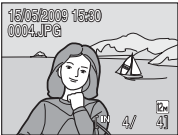
См. сведения об индикаторах на мониторе в разделе «Монитор» (📖6).

	Во время съемки	Во время просмотра
Показать		
Авто (настройка по умолчанию)	Текущие настройки или инструкции отображаются на мониторе так же, как и при выборе описанного выше параметра Показать . Через несколько секунд состояние монитора становится таким же, как и при выборе параметра Скрыть .	
Сетка кадрир. + Авто	 <p>В режиме 📷 (авто) и отображается сетка кадрирования, облегчающая компоновку снимков; другие текущие настройки и инструкции отображаются на мониторе в течение нескольких секунд, как и при выборе параметра Авто, показанного выше.</p> <p>В других режимах съемки текущие настройки или инструкции отображаются на мониторе так же, как и при выборе описанного выше параметра Авто.</p>	 <p>Текущие настройки или инструкции отображаются на мониторе так же, как и при выборе описанного выше параметра Авто.</p>
Скрыть		

Впечатывание даты

Нажмите кнопку **MENU** → **Y** (меню настройки) (📖111) → **DATE** Впечатывание даты

Дата и время записи могут быть впечатаны в снимки. Эти данные могут быть напечатаны даже на принтерах, не поддерживающих печать даты и времени (📖88).

Выкл. (настройка по умолчанию)

Дата и время в снимках не впечатываются.

Дата

В правом нижнем углу снимков, сделанных с использованием этого параметра, впечатывается дата съемки.

Дата и время

В правом нижнем углу снимков, сделанных с использованием этого параметра, отображаются дата и время съемки.

При любых значениях, кроме **Выкл.**, во время съемки на мониторе отображается символ текущего значения (📖6).

Впечатывание даты

- Впечатанная дата становится частью снимка; ее удаление невозможно.
- Даты, впечатанные в снимки, могут плохо читаться, если для параметра **TV Экран ТВ (640)** выбрано значение **Режим изображения** (📖90). При использовании впечатывания даты выберите размер **PC Экран ПК (1024)** или больший.
- При впечатывании даты используется формат даты, определенный параметром **Дата** в меню настройки (📖18, 114).
- Впечатывание даты невозможно в следующих случаях.
 - Если в сюжетном режиме выбрано **Съемка панорамы**
 - Режим съемки видеороликов

Впечатывание даты и задание печати

При печати на DPOF-совместимом принтере, поддерживающем печать информации о дате и времени, дату и информацию можно напечатать на снимках без впечатанных даты и времени, пользуясь параметрами меню **Задание печати** (📖87).

Подавление вибраций

Нажмите кнопку **MENU** → **У** (меню настройки) (📖111) →  Подавл. вибраций

Подавление вибраций эффективно исправляет смазывание снимков, возникающее из-за произвольных движений рук и дрожания фотокамеры, что обычно происходит при съемке с большим увеличением или при длинных выдержках. Подавление вибраций можно использовать во всех режимах съемки.

Переключайте подавление вибраций в состояние **Выкл.** при использовании штатива, обеспечивающего устойчивость фотокамеры во время съемки.

Вкл. (настройка по умолчанию)

Функция подавления вибраций включается при съемке фотографий и записи видеороликов. При подавлении вибраций фотокамера обнаруживает и сглаживает панорамные движения.

Например, при панорамном движении фотокамеры по горизонтали функция подавления вибраций уменьшает негативный эффект только от вертикального дрожания фотокамеры. Если фотокамера движется по вертикали, функция подавления вибраций реагирует только на горизонтальное дрожание.

Выкл.

Подавление вибраций выключено.

Если подавление вибраций включено, текущее значение параметра отображается на мониторе во время съемки (если выбрано значение **Выкл.**, символ текущего значения не отображается) (📖6, 23).

Подавление вибраций. Примечания

- Включение подавления вибраций может занять несколько секунд после включения фотокамеры или перехода фотокамеры из режима просмотра в режим съемки. Прежде чем начинать съемку, дождитесь стабилизации изображения на мониторе.
- Вследствие характеристик функции подавления вибраций снимки, отображаемые на мониторе фотокамеры сразу после съемки, могут выглядеть размытыми.
- В некоторых случаях подавление вибраций может не полностью устранять последствия дрожания фотокамеры.

Обнаружение движения

Нажмите кнопку **MENU** → **У** (меню настройки) (📖111) →  Обнаруж. движения

Включите функцию обнаружения движения для снижения негативного воздействия сотрясений фотокамеры и перемещения объекта при съемке фотографий.

Авто (настройка по умолчанию)

Если камера обнаруживает движение объекта или дрожание, выдержка уменьшается для подавления негативного эффекта этих явлений.

Тем не менее, функция обнаружения движения не действует в следующих случаях.

- При срабатывании вспышки
- При фиксации значения **Чувствительность** (📖97) при выборе параметра **Мультикадр 16** (📖95) в автоматическом режиме съемки
- При выборе некоторых сюжетных режимов (📖36 – 41)
- При выборе режима ведения объекта

Выкл.

Функция обнаружения движения работать не будет.

Если включена функция обнаружения движения, текущая настройка отображается на мониторе во время съемки (если выбрано значение **Выкл.**, символ текущей настройки не отображается) (📖6, 23). Символ обнаружения движения будет светиться зеленым, если фотокамера обнаружила вибрацию и уменьшила выдержку.

Обнаружение движения. Примечание

- В некоторых случаях функция обнаружения движения может не полностью устранять последствия дрожания фотокамеры и перемещения объекта.
- Функция обнаружения движения может не сработать, если перемещение объекта является существенным, или если объект слишком темный.
- Сделанные снимки могут быть несколько зернистыми.

АФ-помощь

Нажмите кнопку **MENU** → **Y** (меню настройки) (📖111) →  АФ-помощь

Включение или выключение вспомогательной подсветки АФ.

Авто (настройка по умолчанию)

Вспомогательная подсветка АФ будет использоваться для помощи при фокусировке при недостаточном освещении объекта. Дальность действия вспомогательной подсветки составляет около 3,0 м, когда объектив максимально втянут в широкоугольное положение, и 1,5 м когда он максимально выдвинут в положение телеобъектива. Однако учтите, что в некоторых сюжетных режимах вспомогательная подсветка АФ автоматически отключена (📖36–41), даже если выбран режим **Авто**.

Выкл.

Отключение этой функции. Фотокамера может не сфокусироваться при недостаточном освещении.

Цифровой зум

Нажмите кнопку **MENU** → **Y** (меню настройки) (📖111) →  Цифровой зум

Включение и выключение цифрового зума.

Вкл. (настройка по умолчанию)

Когда фотокамера находится в максимальном положении оптического зума, поворот и удержание кнопки зуммирования в положении **T** (Q) приведет к включению цифрового зума (📖25).

Выкл.

Цифровой зум не включится (за исключением режима съемки видеоролика).

Цифровой зум. Примечание

- При работе цифрового зума режим зоны АФ переключается на **Центр** (📖99).
- Использование цифрового зума невозможно в следующих ситуациях.
 - Если в сюжетном режиме выбран **Автомат. выбор сюжета**, **Портрет** или **Ночной портрет**.
 - При выборе режима ведения объекта
 - Когда выбран режим улыбки.
 - Если **Мультикадр 16** выбран для **Непрерывный** (📖95)
 - До начала видеозаписи (тем не менее, цифровой зум кратностью не более 2x можно использовать во время записи видеороликов)
- При работе цифрового зума **Замер экспозиции** устанавливается на **Центр-взвешенный**.

🔊 Настройка звука

Нажмите кнопку **MENU** → **У** (меню настройки) (📖111) → 🔊 Настройка звука

Можно управлять следующими настройками звука.

Звук кнопки

Установка звуковых сигналов кнопок в положение **Вкл.** (значение по умолчанию) или **Выкл.** При удачном завершении операций раздастся одиночный звуковой сигнал, при фокусировке фотокамеры на объекте – двойной, а при обнаружении ошибки – тройной звуковой сигнал. Кроме того, при включении фотокамеры будет звучать мелодия приветствия.

Звук затвора

Можно выбрать следующие параметры звука затвора: **Вкл.** (настройка по умолчанию) или **Выкл.**

🕒 Автовыключение

Нажмите кнопку **MENU** → **У** (меню настройки) (📖111) → 🕒 Авто выкл.

Если в течение определенного промежутка времени не будут производиться никакие действия, монитор выключится и фотокамера перейдет в режим ожидания (📖17) для сохранения заряда батареи. В режиме ожидания индикатор включения питания будет мигать. После бездействия в течение еще примерно трех минут фотокамера автоматически выключается.

Можно выбрать следующие временные интервалы, по истечению которых которого фотокамера перейдет в режим ожидания: **30 сек.**, **1 мин.** (значение по умолчанию), **5 мин.** и **30 мин.**

🔧 Отмена режима ожидания



Чтобы выйти из режима ожидания и перевести монитор в рабочий режим нажмите выключатель питания или спусковую кнопку затвора.

🔧 Автоматическое выключение. Примечания

Вне зависимости от выбранного параметра, монитор будет оставаться включенным следующим образом.

- Когда для автоматического выключения выбрано **30 сек.** или **1 мин.**, и на мониторе отражено какое-либо меню: в течение 3-х минут
- При просмотре слайдов: максимум, в течение 30-ти минут
- С подключенным сетевым блоком питания: в течение 30-ти минут

Форматирование памяти/карточки памяти

Нажмите кнопку **MENU** → **Y** (меню настройки) (111) →  **Форматир. памяти/**  **Форматир. карточки**

Данная функция используется для форматирования внутренней памяти или карточки памяти.

Форматирование внутренней памяти

Чтобы отформатировать внутреннюю память, извлеките карточку памяти из фотокамеры. В меню настройки появляется пункт

Форматир. памяти.

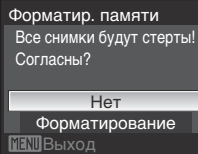

Форматирование карточки памяти

Если установить карточку памяти в фотокамеру, в меню настройки появляется пункт **Форматир. карточки.**

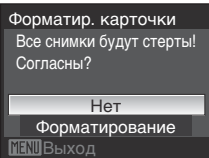

Форматирование внутренней памяти и карточек памяти

- Форматирование внутренней памяти или карточек памяти приводит к необратимому удалению всех данных. До начала форматирования убедитесь, что важные снимки были переданы на компьютер.
- Во время форматирования запрещается выключать фотокамеру, отсоединять сетевой блок питания и открывать крышку батарейного отсека/гнезда для карточки памяти.
- При установке в данную фотокамеру карточек памяти, использовавшихся ранее в других устройствах, обязательно отформатируйте их в этой фотокамере.

Язык/Language

Нажмите кнопку **MENU** → **Y** (меню настройки) (📖111) →  Язык/Language

Для отображения меню и сообщений фотокамеры можно выбрать один из 24 языков.

Čeština	Чешский
Dansk	Датский
Deutsch	Немецкий
English	(настройка по умолчанию)
Español	Испанский
Ελληνικά	Греческий
Français	Французский
Indonesia	Индонезийский
Italiano	Итальянский
Magyar	Венгерский
Nederlands	Нидерландский
Norsk	Норвежский

Polski	Польский
Português	Португальский
Русский	Русский
Suomi	Финский
Svenska	Шведский
Türkçe	Турецкий
عربي	Арабский
中文简体	Китайский (упрощенное письмо)
中文繁體	Китайский (традиционное письмо)
日本語	Японский
한글	Корейский
ภาษาไทย	Тайский

Режим видео

Нажмите кнопку **MENU** → **Y** (меню настройки) (📖111) →  Режим видео

Настройка подключения к телевизору.
Выберите **NTSC** или **PAL**.

Предупреждение о закрытых глазах

Нажмите кнопку **MENU** → **У** (меню настройки) (📖111) →  Предупр. о зак. глаз.

Включение или выключение функции распознавания людей с закрытыми глазами при выполнении снимков в любом режиме с приоритетом лица (📖101), кроме режима улыбки (📖48).

Вкл.

Когда фотокамера определяет, что один или более человек, возможно, закрыли глаза вскоре после распознавания лиц и их съемки, на мониторе отображается сообщение **Кто-то моргнул?**. Лицо человека, который, возможно, моргнул во время съемки выделяется желтой рамкой. Вы можете проверить сделанный снимок и определить, нужно ли повторять съемку.

Выкл. (настройка по умолчанию)

Предупреждение о закрытых глазах не срабатывает.

Предупреждение о закрытых глазах. Примечание

Предупреждение о закрытых глазах не сработает, если режим **Непрерывный** установлен на **Непрерывный, BSS**, **Мультикадр 16** или **Интерв. съемка**.

Работа с экраном предупреждения о закрытых глазах

Если фотокамера обнаружит моргнувшего на снимке человека, на мониторе отобразится сообщение **Кто-то моргнул?**

При отображении на мониторе сообщения **Кто-то моргнул?** можно выполнить следующие действия.

Если в течение нескольких секунд не выполняются никакие действия, фотокамера автоматически возвращается к экрану режима съемки.

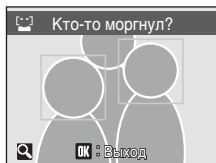

Действие	Элемент управления	Описание
Увеличение и отображение обнаруженного лица	T (Q)	Увеличение возрастает при каждом повороте кнопки зуммирования в сторону T (Q).
Возвращение к полнокадровому просмотру	W (R)	Поверните кнопку зуммирования в сторону W (R).
Выбор отображаемого лица		Если фотокамера опознает более одного лица человека с закрытыми глазами, при просмотре увеличенного изображения, для переключения между отображаемыми лицами нажимайте кнопки ◀ или ▶.
Удаление сделанного снимка		Нажмите кнопку .
Фотокамера вернется в режим съемки.		Нажмите кнопку или спусковую кнопку затвора.

Сброс всех значений

Нажмите кнопку **MENU** → **У** (меню настройки) (📖111) →  Сброс всех знач.

Если выбрать **Сброс**, настройки фотокамеры возвратятся к значениям по умолчанию.

Всплывающее меню

Параметр	Значение по умолчанию
Режим вспышки (📖30)	Auto
Автоспуск (📖32)	OFF
Режим макросъемки (📖33)	OFF
Поправка экспозиции (📖34)	0.0

Съемка в сюжетном режиме

Параметр	Значение по умолчанию
Настройки сюжетного режима (📖35)	Автомат. выбор сюжета
Баланс белого в режиме съемки еды (📖44)	Центр

Меню улыбки

Параметр	Значение по умолчанию
Отслеж. моргания (📖49)	Вкл.

Режим ведения объекта

Параметр	Значение по умолчанию
Режим автофокуса (📖51)	Непрерывный АФ

Меню видео

Параметр	Значение по умолчанию
Параметры видео (📖69)	Экран ТВ 640
Режим автофокуса (📖69)	Покадровый АФ

Меню съемки

Параметр	Значение по умолчанию
Режим изображения (📖90)	<input checked="" type="checkbox"/> Нормальный (4000)
Баланс белого (📖92)	Авто
Замер экспозиции (📖94)	Матричный
Непрерывный (📖95)	Покадровый
Чувствительность (📖97)	Авто
Параметры цвета (📖98)	Стандартные цвета
Режим зоны АФ (📖99)	Авто
Режим автофокуса (📖102)	Покадровый АФ

Меню настройки

Параметр	Значение по умолчанию
Меню (📖112)	Текст
Экран приветствия (📖113)	Нет
Информация о фото (📖117)	Авто
Яркость (📖117)	3
Впечатывание даты (📖118)	Выкл.
Подавл. вибраций (📖119)	Вкл.
Обнаруж. движения (📖120)	Авто
АФ-помощь (📖121)	Авто
Цифровой зум (📖121)	Вкл.
Звук кнопки (📖122)	Вкл.
Звук затвора (📖122)	Вкл.
Авто выкл. (📖122)	1 мин.
Предупр. о зак. глаз. (📖125)	Выкл.

Другие

Параметр	Значение по умолчанию
Размер бумаги (📖83, 84)	По умолчанию
Показ слайдов (📖106)	3 сек.
Максимальная яркость монитора (📖123)	Выкл.

- Если выбрать **Сброс всех знач.**, из памяти будет также удален номер текущего файла (📖131). Нумерация продолжится начиная с наименьшего доступного номера. Для сброса нумерации файлов к значению «0001» перед выбором функции **Сброс всех знач.** удалите все снимки (📖107).
- Следующие параметры меню останутся без изменений, даже после выполнения функции **Сброс всех знач.**

Меню съемки:

данные ручной настройки (📖93), полученные для режима **Баланс белого**

Меню настройки:

Дата (📖114), **Язык/Language** (📖124) и **Режим видео** (📖124)

Ver. Версия прошивки

Нажмите кнопку **MENU** → **Y** (меню настройки) (📖111) → **Ver.** Версия прошивки

Просмотр текущей версии прошивки фотокамеры.

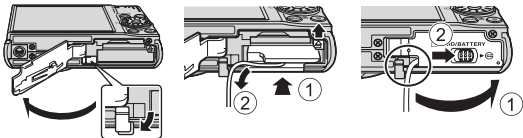

Дополнительные принадлежности

Аккумуляторная батарея	Литий-ионная аккумуляторная батарея EN-EL12
Зарядное устройство	Зарядное устройство MH-65
Сетевой блок питания	<p>Сетевой блок питания EH-62F (подключите, как показано)</p>  <p>Поместите шнур сетевого блока питания в желобок внутри батарейного отсека, а затем закройте крышку батарейного отсека/гнезда для карточки памяти. Если какая-то часть шнура выдается из желобка, то при закрытии крышки это может привести к повреждению крышки или шнура.</p>
USB-кабель	USB-кабель UC-E6
Аудио-/видеокабель кабель	Аудио-/видеокабель EG-CP14

Рекомендованные карточки памяти

В данной фотокамере рекомендуется использовать следующие проверенные и рекомендованные карточки памяти Secure Digital (SD).

- Можно использовать все карточки указанных моделей и емкостей, вне зависимости от их скорости.

SanDisk	512 МБ, 1 Гб, 2 Гб ¹ , 4 Гб ² , 8 Гб ² , 16 Гб ²
TOSHIBA	512 МБ, 1 Гб, 2 Гб ¹ , 4 Гб ² , 8 Гб ² , 16 Гб ²
Panasonic	512 МБ, 1 Гб, 2 Гб ¹ , 4 Гб ² , 8 Гб ² , 16 Гб ²
Lexar	1 Гб, 2 Гб ¹ , 4 Гб ² , 8 Гб ²

1 При использовании карточки памяти с устройством для чтения карт памяти или аналогичным, убедитесь, что это устройство поддерживает карточки емкостью 2 Гб.

2  SDHC-совместимые. При использовании карточки памяти с устройством для чтения карт памяти или аналогичным, убедитесь, что это устройство является SDHC-совместимым.

Правильная работа с карточками памяти других производителей не гарантируется. Для получения дополнительных сведений об указанных выше карточках обратитесь к изготовителю.

Последние сведения о рекомендованных карточках памяти см. на веб-сайте Nikon.

Имена файлов и папок

Имена файлов, назначаемые снимкам, видеороликам, звуковым заметкам и записям голоса, имеют следующий вид.

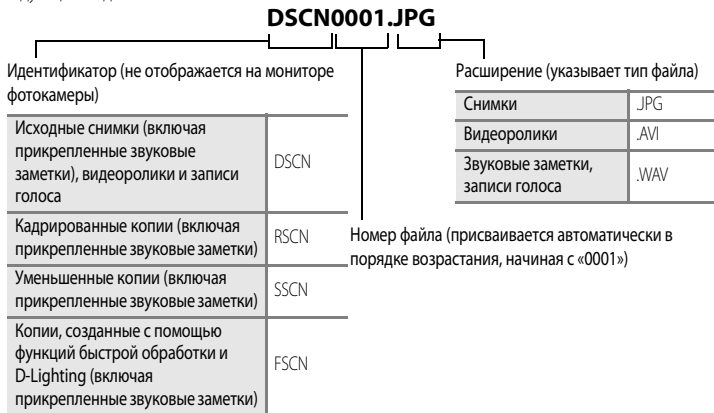

- Файлы хранятся в папках, имена которых образуются путем добавления к номеру папки идентификатора, состоящего из пяти символов: «P_» плюс трехзначный последовательный номер для снимков, сделанных в режиме **Съемка панорамы** (например, «101P_001»; 📖46), «INTVL» для снимков, сделанных в режиме интервальной съемки (например, «101INTVL»; 📖96), «SOUND» для звуковых записей (например, «101SOUND»; 📖71), и «NIKON» для всех остальных снимков (например, «100NIKON»). Когда номер снимка доходит до 9999, создается новая папка. Номера файлов присваиваются автоматически, начиная с «0001».
- Файлы звуковых заметок имеют те же идентификаторы и номера файлов, что и снимки, к которым они прикреплены.
- Файлы, скопированные с помощью **Копирование** → **Выбранные снимки** или **Копир. звук. файлов** → **Выбранные файлы** копируются в текущую папку, где им присваиваются новые номера в порядке возрастания; нумерация начинается с номера, следующего за последним сохраненным в памяти файлом. Функции **Копирование** → **Все снимки** и **Копир. звук. файлов** → **Скопировать все файлы** обеспечивают копирование всех папок с исходного носителя; при этом имена файлов не меняются, но папкам присваиваются новые номера в порядке возрастания, начиная с самого высокого номера папки на выбранном носителе (📖75, 109).
- В отдельной папке может храниться до 200 снимков. Если в текущей папке находится 200 снимков, то следующий выполненный снимок будет помещен в новую папку. Ее имя выглядит как имя текущей папки с добавленной к нему единицей. Если текущая папка имеет номер 999 и содержит 200 снимков или снимок с номером 999, дальнейшая съемка будет невозможна. Необходимо очистить внутреннюю память или отформатировать карточку памяти (📖123), или же установить новую карточку памяти.

Уход за фотокамерой

Чтобы обеспечить длительный срок службы цифровой фотокамеры Nikon, необходимо соблюдать следующие меры предосторожности при ее использовании и хранении.

Храните устройство в сухом месте

При попадании фотокамеры в воду или под воздействием высокой влажности фотокамера выходит из строя.

Не бросайте фотокамеру

Изделие может выйти из строя, если подвергать его сильным ударам или тряске.

Осторожно обращайтесь с объективом и подвижными частями фотокамеры

Не прилагайте чрезмерных усилий к объективу, крышке объектива, монитору, гнезду для карточки памяти и батарейному отсеку. Эти элементы легко повредить. Приложение усилий к крышке объектива может привести к повреждению объектива или неисправности фотокамеры. Если монитор разбился, срочно примите меры во избежание травм от осколков стекла и попадания жидкокристаллического вещества на кожу, в глаза и в рот.

Не направляйте объектив на источники яркого света в течение длительного времени

Не направляйте объектив на солнце и другие источники яркого света в течение длительного времени при использовании и хранении фотокамеры. Яркий свет может вызвать ухудшение работы матрицы ПЗС и появление на снимках белых пятен.

Не допускайте попадания изделия в зону действия сильных магнитных полей

Не используйте и не храните фотокамеру вблизи приборов, создающих сильное электромагнитное излучение. Сильные статические заряды или магнитные поля, создаваемые различным оборудованием (например, радиопередатчиками), могут воздействовать на монитор фотокамеры, повредить данные, сохраненные на карточке памяти, или создавать помехи для работы внутренних схем фотокамеры.

Избегайте резких изменения температуры

Резкие изменения температуры, например при входе в холодную погоду в теплое помещение или выходе из него, могут вызвать появление конденсата внутри фотокамеры. Для защиты от появления конденсата заранее поместите фотокамеру в чехол или закрытый полиэтиленовый пакет.

Прежде чем извлекать батареи или отсоединять источник питания, необходимо выключить устройство

Не извлекайте батарею из включенного устройства, а также в процессе записи или удаления снимков. Принудительное отключение питания в этих случаях может привести к потере данных или повреждению внутренней памяти фотокамеры и ее электронных схем.



Батарея

- Перед использованием фотокамеры проверьте уровень заряда батареи и при необходимости зарядите ее. Не продолжайте зарядку после того, как батарея полностью зарядится, так как это приведет к уменьшению срока службы батареи. При съемке важных событий полезно иметь при себе полностью заряженную запасную батарею.
- Не используйте батарею, если окружающая температура ниже 0 °C или выше 40 °C. Несоблюдение этого требования может привести к повреждению аккумуляторной батареи или ухудшению ее рабочих характеристик.
- Заряжайте батареи в помещении при окружающей температуре от 5 до 35 °C. Если температура батареи находится в диапазоне от 0 до 10 °C или от 45 до 60 °C, ее зарядная емкость может уменьшиться. Аккумуляторная батарея не зарядится при внутренней температуре ниже 0 °C или выше 60 °C.
- Если разряженная батарея используется при низкой температуре, камера может не включиться. Перед съемкой на улице в холодную погоду убедитесь, что батарея полностью заряжена и подготовлены запасные батареи. Храните запасные батареи в теплом месте и при необходимости заменяйте их. При нагреве холодная батарея, не использовавшаяся некоторое время по причине пониженных характеристик, может восстановить часть своего заряда.
- При загрязнении контактов батареи камера может не включиться по причине плохого контакта. Перед использованием протрите контакты чистой, сухой тканью.
- Если батарея не будет использоваться в течение некоторого времени, вставьте ее в фотокамеру, полностью разрядите ее, а затем извлеките и уберите на хранение. Наденьте на батарею крышку для контактов и храните ее в прохладном месте при температурах окружающей среды от 15 до 25 °C. Не храните батарею в жарком или очень холодном месте.
- Пока батарея находится на хранении, заряжайте ее по меньшей мере раз в полгода, а затем используйте фотокамеру для полной ее разрядки, после чего ее повторно можно убрать на хранение в прохладном месте.
- Всегда извлекайте батарею из фотокамеры или зарядного устройства, если она не используется. Если батарея оставлена в устройстве или фотокамере, то даже в нерабочем состоянии в ней возникает очень малое электрическое напряжение, в результате чего батарея может чрезмерно разрядиться и стать непригодной для эксплуатации.
- Заметное уменьшение времени, в течение которого полностью заряженная батарея удерживает заряд при использовании при комнатной температуре, означает, что батарею необходимо заменить. Приобретите новую батарею.
- Если батарея быстро разряжается, замените ее. Использованные батареи являются ценным вторичным сырьем. Сдавайте их в переработку в соответствии с установленными правилами утилизации.

Чистка

Объектив	Не прикасайтесь пальцами к стеклянным деталям объектива. Пылинки и ворсинки следует сдувать (обычно это делается с помощью небольшого устройства с резиновой грушей на одном конце; когда ее сжимают, на другом конце образуется струя воздуха). Отпечатки пальцев и другие загрязнения, которые нельзя удалить воздухом, удаляют с объектива мягкой сухой тканью, спиральными движениями от центра линзы объектива к ее краям. Если таким образом очистить объектив также не удастся, протрите его тканью, слегка смоченной жидкостью для чистки линз.
Монитор	Удалите пыль или грязь продуванием воздухом. Для удаления отпечатков пальцев и других загрязнений протрите монитор сухой мягкой тканью, стараясь сильно не нажимать на него.
Корпус	Удалите пыль и грязь продуванием воздухом, после чего протрите мягкой сухой тканью. После использования фотокамеры на пляже или морском побережье удалите песок и соль при помощи сухой мягкой ткани, слегка смоченной в пресной воде, а затем аккуратно протрите насухо. Помните, что гарантийные обязательства не распространяются на повреждения, вызванные проникновением инородных веществ внутрь фотокамеры.

Не используйте для чистки спирт, растворители и другие летучие химикаты.

Хранение

Следует выключать фотокамеру, если она не используется. Прежде чем убрать фотокамеру, убедитесь, что индикатор включения не горит. Извлекайте батарею, если не предполагается использование фотокамеры на протяжении длительного времени. Не храните фотокамеру рядом с нафталиновыми или камфарными средствами против моли или в местах, которые:

- находятся рядом с оборудованием, создающим сильные электромагнитные поля, таким как телевизор или радиоприемник;
- подвергаются воздействию температуры ниже -10°C или выше 50°C ;
- не проветриваются или имеют уровень влажности более 60 %.

Для защиты от влаги и плесени вынимайте фотокамеру из места хранения хотя бы раз в месяц. Включите фотокамеру, несколько раз спустите затвор, после чего снова поместите ее на хранение.



Монитор. Примечание

- Монитор может содержать несколько пикселей, которые постоянно светятся или, напротив, никогда не горят. Это характерная особенность всех тонкопленочных жидкокристаллических экранов, которая не является признаком неисправности. Она не сказывается на качестве снимков, полученных с помощью изделия.
- При ярком освещении изображение на мониторе, возможно, будет трудно рассмотреть.
- Монитор оснащен светодиодной подсветкой. При снижении яркости монитора или появлении мерцания на нем обратитесь в авторизованный сервисный центр Nikon. «светящимся следом»







Светящийся след. Примечания

Если в кадре находится яркий объект, на мониторе могут появиться вертикальные полосы типа хвоста кометы, бледнеющие на концах. Это явление, называемое «светящимся следом», не указывает на наличие неисправности. В режимах съемки, отличающихся от функции Мультикадр 16 и съемки видеороликов, «светящийся след» никак не отражается на сохраненных снимках.

При использовании функции Мультикадр 16 и при съемке видеороликов рекомендуется избегать съемки ярких объектов.

Сообщения об ошибках

В таблице ниже приведены сообщения об ошибках и различные предупреждения, отображаемые на мониторе фотокамеры, а также действия, которые следует предпринять в каждом случае.

Монитор	Неисправность	Способ устранения	
 (мигает)	Не настроены часы.	Настройте часы.	114
	Низкий уровень заряда батареи.	Приготовьтесь зарядить или заменить батарею.	14, 16
i Батарея разряжена.	Батарея разряжена.	Зарядите или замените батарею.	14, 16
! Перегрев батареи	Слишком высокая температура батареи.	Выключите фотокамеру и дайте батарее остыть, а потом возобновите использование. Через 5 секунд данное сообщение исчезнет, монитор выключится, а индикатор включения питания начнет часто мигать. Через 3 минуты после того, как начал мигать индикатор включения питания, фотокамера выключится автоматически, но вы можете нажать выключатель питания, чтобы выключить ее вручную.	17
 (мигает красным)	Фотокамера не может сфокусироваться.	<ul style="list-style-type: none"> • Выполните фокусировку повторно. • Используйте блокировку фокуса. 	26, 27 100
! Подождите, пока камера закончит запись.	До завершения записи фотокамера не может выполнять другие действия.	Подождите, пока сообщение автоматически исчезнет с экрана по окончании записи.	27, 68
i Карточка памяти защищена от записи.	Переключатель защиты от записи находится в положении «lock» (блокировка).	Переведите переключатель защиты от записи на карточке памяти в положение «write» (запись).	21
! Эту карточку использовать нельзя	Ошибка доступа к карточке памяти.	<ul style="list-style-type: none"> • Используйте рекомендованные карточки памяти. • Убедитесь, что контакты не загрязнены. • Проверьте правильность установки карточки памяти. 	130
! Карточка не читается.			20 20
! Карточка не отформатирована. Отформатировать? Нет Да	Карточка памяти не отформатирована для использования с фотокамерой.	Выберите Да и нажмите кнопку  , чтобы отформатировать карточку памяти.	21
i Закончилась память.	Карточка памяти переполнена.	<ul style="list-style-type: none"> • Выберите меньший размер снимка. • Удалите часть снимков или звуковых файлов. • Вставьте другую карточку памяти. • Извлеките карточку памяти и используйте внутреннюю память. 	90 28, 70, 74, 107 20 20

Монитор	Неисправность	Способ устранения	
i Снимок нельзя сохранить.	Ошибка при записи снимка.	Отформатируйте внутреннюю память или карточку памяти.	123
	Закончились свободные номера файлов.	<ul style="list-style-type: none"> Вставьте другую карточку памяти. Отформатируйте внутреннюю память или карточку памяти. 	20 123
	Снимок нельзя использовать в качестве экрана приветствия.	Снимки, сделанные, когда Режим изображения установлен на 16:9 (1920) , и копии, созданные кадрированием или функцией уменьшенного снимка с размером 320 x 240 или менее, использовать нельзя.	58, 59, 90
	Для сохранения копии не хватает места.	Удалите снимки с носителя данных.	107
i Звуковой файл сохранить нельзя.	Закончились свободные номера файлов.	<ul style="list-style-type: none"> Вставьте другую карточку памяти. Отформатируйте внутреннюю память или карточку памяти. 	20 123
	Данный файл с изображением не может иметь прикрепленных звуковых заметок.	<ul style="list-style-type: none"> Выберите изображение, сделанное с помощью данной камеры. Звуковые заметки нельзя прикреплять к видеороликам. 	60 –
i У одного или нескольких объектов закрыты глаза.	Был сохранен снимок, на котором имеются люди с закрытыми глазами.	Результаты можно проверить в режиме просмотра.	28, 49
i Снимок изменить невозможно.	Не удается отредактировать выбранный снимок.	<ul style="list-style-type: none"> Выберите снимок, поддерживающий функции быстрой обработки, D-Lighting, кадрирования или создания уменьшенных снимков. Эти функции нельзя использовать для видеороликов. 	55 –
i Видео записать нельзя.	Ошибка времени ожидания в процессе записи видеоролика.	Используйте карточку памяти с более высокой скоростью записи.	130

Монитор	Неисправность	Способ устранения	
i В памяти нет снимков.	Снимки во внутренней памяти фотокамеры или на карточке памяти отсутствуют.	Чтобы скопировать изображение или звуковой файл из внутренней памяти на карточку памяти, нажмите кнопку MENU . На мониторе отобразится Копирование .	109
	В папке, выбранной в режиме автосортировки, не имеется снимков.	Выберите папку, содержащую отсортированные снимки.	66
	Просмотр снимков в режиме автосортировки невозможен.	Просмотр снимков следует осуществлять в режиме просмотра или списка по дате.	28, 62
i Нет звукового файла.	Звуковых файлов для копирования не имеется.	Проверьте правильность выбранной функции копирования.	75
i Файл не является снимком. i Этот файл просмотреть нельзя.	Файл создан не на данной фотокамере.	Этот файл нельзя просмотреть на данной фотокамере. Для просмотра данного файла следует использовать компьютер или устройство, на котором он был создан.	-
i Все снимки скрыты.	Данный снимок нельзя просматривать в режиме показа слайдов.	-	106
i Этот снимок нельзя стереть.	Снимок защищен.	Отключите защиту.	107
i Пункт назначения находится в текущем часовом поясе.	Место назначения находится в домашнем часовом поясе.	-	116
Ошибка объектива i	Ошибка объектива.	Выключите фотокамеру и включите ее снова. Если ошибка не устранена, обратитесь к продавцу или в сервисный центр компании Nikon.	17
i Ошибка передачи данных	Отсоединение USB-кабеля во время передачи данных или печати.	Выключите фотокамеру и снова подсоедините кабель.	82
Ошибка системы i	Ошибка внутренних схем фотокамеры.	Выключите фотокамеру, извлеките и снова установите батарею. Включите фотокамеру. Если ошибка не устранена, обратитесь к продавцу или в сервисный центр компании Nikon.	16, 17
i Ошибка принтера. Проверьте состояние принтера.	Ошибка печати.	Проверьте принтер. После решения проблемы, выберите Продолжить и нажмите кнопку OK для возобновления печати. *	-
i Ошибка печати: проверьте бумагу	В принтер не установлена бумага указанного формата.	Загрузите бумагу указанного размера, выберите Продолжить и нажмите кнопку OK , чтобы продолжить печать. *	-

Монитор	Неисправность	Способ устранения	
 Ошибка печати: застревание бумаги	В принтере застряла бумага.	Извлеките застрявшую бумагу, выберите Продолжить и нажмите кнопку  для возобновления печати. *	–
 Ошибка печати: закончилась бумага	В принтере нет бумаги.	Загрузите бумагу указанного размера, выберите Продолжить и нажмите кнопку  , чтобы продолжить печать. *	–
 Ошибка печати: проверьте чернила	Отсутствие чернил.	Проверьте чернила, выберите Продолжить и нажмите кнопку  для возобновления печати. *	–
 Ошибка печати: закончились чернила	Картридж для чернил пуст.	Замените чернила, выберите Продолжить и нажмите кнопку  для возобновления печати. *	–
 Ошибка печати: поврежден файл	Произошла ошибка, вызванная файлом изображения.	Выберите Отмена и нажмите кнопку  , чтобы отменить печать.	–

* Дополнительные сведения и инструкции см. в документации, поставляемой с принтером.

Поиск и устранение неисправностей

Прежде чем обращаться к продавцу или представителю компании Nikon, просмотрите приведенный ниже перечень наиболее распространенных неисправностей. Дополнительные сведения можно найти на страницах, номера которых приведены в столбце справа.



Монитор, настройки и питание фотокамеры

Неисправность	Причина/решение			
Нет изображения на мониторе.	<ul style="list-style-type: none"> • Фотокамера выключена. • Батарея разряжена. • Фотокамера перешла в режим ожидания для уменьшения энергопотребления: нажмите выключатель питания или спусковую кнопку затвора. • Если индикатор вспышки мигает красным светом, вспышка подзарядается. Подождите, пока не закончится зарядка. • Фотокамера подключена к компьютеру с помощью USB-кабеля. • Фотокамера подключена к телевизору с помощью аудио-/видеокабеля. • Идет интервальная съемка. 	17 22 13, 17 31 77 76 96		
	Изображение на мониторе трудно рассмотреть.	<ul style="list-style-type: none"> • Настройте яркость монитора. • Монитор загрязнен. Очистите монитор. • Используйте функцию максимальной яркости монитора. 	117 132 23	
		Фотокамера выключается без предупреждения.	<ul style="list-style-type: none"> • Батарея разряжена. • Фотокамера автоматически отключается при переходе в режим энергосбережения. • Переохлаждение батареи. 	22 122 133
			Неправильные дата и время записи.	<ul style="list-style-type: none"> • Снимки, записанные до настройки часов или при мигающем во время съемки символе «Дата не установлена», будут иметь временную метку «00/00/0000 00:00», а видеоролики и звуковые файлы – «01/01/09 00:00.» Установите правильные дату и время, используя пункт Дата в меню настройки. • Регулярно сверяйте часы фотокамеры с более точными часами и подстраивайте их при необходимости.
	На мониторе отсутствует информация.	Параметр Скрыть выбран в пункте Информация о фото Настройка монитора в меню настройки.		117
	Впечатывание даты использовать нельзя.	Не установлена Дата .	18, 114	
	Дата не появляется на снимках даже после включения Впечатывание даты .	Дата нельзя впечатать в видеоролики или в снимки, сделанные в сюжетном режиме Съемка панорамы .	46, 68, 118	
Настройки фотокамеры сброшены.	Резервная батарея разряжена, для всех настроек установлены значения по умолчанию.	115		
В интервалах между снимками монитор выключается, и индикатор включения часто мигает.	Слишком высокая температура батареи. Выключите фотокамеру и дайте батарее остыть, а потом возобновите использование. Через 3 минуты после того, как начал мигать индикатор включения питания, фотокамера выключится автоматически, но вы можете нажать выключатель питания, чтобы выключить ее вручную.	17		



Фотокамеры с электронным управлением

В очень редких случаях на мониторе могут появляться необычные символы, а сама фотокамера перестает работать. В большинстве случаев это явление вызвано сильными внешними статическими разрядами. Выключите фотокамеру, извлеките и снова установите батарею. Включите фотокамеру. Если неполадки не прекращаются, обращайтесь к продавцу или в сервисный центр компании Nikon. Имейте в виду, что отключение источника питания описанным выше способом может привести к потере данных, которые не были записаны во внутреннюю память или на карточку памяти к моменту возникновения неполадки. Уже записанные данные затронуты не будут.



Съемка

Неисправность	Причина/решение	
При нажатии спусковой кнопки затвора съемка не выполняется.	• Если фотокамера находится в режиме просмотра, нажмите кнопку 	8, 28
	• При отображении меню, нажмите кнопку MENU .	12
	• Батарея разряжена.	22
	• Если индикатор вспышки мигает красным светом, вспышка подзаряжается.	31
Фотокамера не может сфокусироваться.	• Фокусировка производится по одному из объектов, с которыми автоматическая фокусировка работает некорректно.	27
	• Установите АФ-помощь в меню настройки на Авто .	121
	• Выключите фотокамеру и включите ее снова.	17
Снимки смазаны.	• Используйте вспышку.	30
	• Используйте функции подавления вибраций и обнаружения движения.	119, 120
	• Используйте функцию BSS (Выбор лучшего снимка).	95
	• Для стабилизации фотокамеры используйте штатив (для достижения наилучших результатов воспользуйтесь автоспуском).	32
Яркие точки на снимках, сделанных со вспышкой.	Вспышка отражается от взвешенных в воздухе частиц. Выключите вспышку  (выкл.).	31
Вспышка не срабатывает.	• Вспышка находится в положении  (выкл.).	30
	• Выбран сюжетный режим, в котором вспышка не включается.	35
	• В режиме улыбки функция Отслеж. моргания установлена на Вкл.	49
	• Выбран режим 	68
	• Непрерывный BSS или Мультикадр 16 выбран для режима Непрерывный в меню съемки.	95
Невозможно использование оптического зума.	Оптический зум не работает во время записи видео.	68

Неисправность	Причина/решение	
Невозможно использование цифрового зума.	<ul style="list-style-type: none"> • Цифровой зум установлен на Вкл. в меню настройки. • Использование цифрового зума невозможно в следующих ситуациях. <ul style="list-style-type: none"> - Если в сюжетном режиме выбран Автомат. выбор сюжета, Портрет или Ночной портрет. - При выборе режима ведения объекта - Когда выбран режим улыбки - Если режим Мультикадр 16 выбран для Непрерывный - До начала видеозаписи (тем не менее, цифровой зум кратностью не более 2х можно использовать во время записи видеороликов) 	121 36, 37, 42 50 48 95 68
Режим изображения использовать нельзя.	Режим изображения не может быть изменен, если Мультикадр 16 выбран для режима Непрерывный .	95
Спуск затвора не сопровождается звуком.	<ul style="list-style-type: none"> • Параметр Вкл. выбран в пункте Звук затвора режима Настройка звука в меню настройки. • Непрерывный, BSS или Мультикадр 16 выбран для режима Непрерывный в меню съемки. • Если в сюжетном режиме выбран Спорт или Музей. • В режиме улыбки функция Отслеж. моргания установлена на Вкл. • Выбран режим . • Не закрывайте динамик. 	122 95 37, 40 49 68 4, 24
Не включается вспомогательная подсветка АФ.	<ul style="list-style-type: none"> • Вкл. выбрано для АФ-помощь в меню настройки. • В некоторых сюжетных режимах вспомогательная подсветка АФ отключается автоматически. 	121 36 – 41
Снимки выглядят размытыми.	Объектив загрязнен. Очистите объектив.	132
Неестественные цвета.	Баланс белого не соответствует источнику света.	92
На снимках появляются случайно расположенные яркие точки («шум»)	Слишком темный объект съемки, поэтому выдержка слишком большая или чувствительность слишком высокая. Шум можно уменьшить следующими способами: <ul style="list-style-type: none"> • Используйте вспышку. • Установкой меньшего значения чувствительности. • использованием сюжетного режима, в котором возможно уменьшение шума. 	30 97 36
Снимки слишком темные (недоэкспонированные).	<ul style="list-style-type: none"> • Вспышка находится в положении  (выкл). • Перекрыто окно вспышки. • Объект съемки находится за пределами зоны действия вспышки. • Настройте поправку экспозиции. • Увеличьте значение чувствительности. • Объект освещен сзади. Используйте настройку Освещение сзади или переключите режим вспышки на  (заполняющая вспышка). 	30 24 30 34 97 30, 41
Снимки слишком светлые (переэкспонированные).	Настройте поправку экспозиции.	34

Неисправность	Причина/решение	
Автоматическая вспышка с подавлением эффекта «красных глаз» не дает ожидаемых результатов.	Если во время съемки для сюжетного режима Ночной портрет применяется настройка  (авто с подавлением эффекта «красных глаз») или «заполняющая вспышка с медленной синхронизацией и подавлением эффекта «красных глаз»», встроенная функция подавления эффекта «красных глаз» может, в очень редких случаях, повлиять на области, не затронутые этим эффектом. Выберите режим вспышки, отличный от  (авто с подавлением эффекта «красных глаз») и сюжетный режим, отличный от Ночной портрет , а затем сделайте снимок.	30, 37

Воспроизведение

Неисправность	Причина/решение	
Невозможно воспроизвести файл.	<ul style="list-style-type: none"> Файл был переписан или переименован с помощью компьютера или фотокамеры другого производителя или другой модели. Идет интервальная съемка. 	– 96
Не удается увеличить снимок.	Увеличение при просмотре нельзя использовать для видеороликов, уменьшенных снимков и снимков, кадрированных до размера менее, чем 320 x 240.	–
Невозможно записать звуковую заметку.	<ul style="list-style-type: none"> Звуковые заметки нельзя прикреплять к видеороликам. Звуковые заметки нельзя прикреплять к снимкам, сделанным на других фотокамерах. На этой фотокамере невозможно воспроизводить звуковые заметки, прикрепленные к изображениям, сделанным с использованием другой фотокамеры. 	70 60
Не удастся использовать функции быстрой обработки, D-Lighting, кадрирования или создания уменьшенных копий.	<ul style="list-style-type: none"> Эти функции нельзя использовать для видеороликов. Эти функции нельзя использовать для снимков, снятых, когда в качестве Режим изображения выбрано значение  16:9 (1920). Выберите снимок, поддерживающий функции быстрой обработки, D-Lighting, кадрирования или создания уменьшенных снимков. Нельзя редактировать снимки, сделанные фотокамерами других моделей или производителей. Возможно, на других фотокамерах не удастся просмотреть снимки, отредактированные с помощью данной фотокамеры, или перенести их на компьютер. 	70 90 55 – –
Снимки не отображаются на телевизоре.	<ul style="list-style-type: none"> Режим видео в меню настройки настроен неправильно. На карточке памяти нет снимков. Вставьте другую карточку памяти. Извлеките карточку памяти, чтобы просмотреть снимки из внутренней памяти. 	124 20

Неисправность	Причина/решение	
Записанные снимки не отображаются в режиме автосортировки.	<ul style="list-style-type: none"> • Снимок, который вы хотите просмотреть находится в другой папке. • Снимки или видеоролики, сделанные какой-либо другой фотокамерой, и снимки, скопированные с использованием функции Копирование на другой фотокамере, не могут быть отображены в режиме автосортировки. • Снимки, сохраненные во внутренней памяти или на карточке памяти, возможно, не будут корректно воспроизводиться, если они были перезаписаны на компьютере. • В режиме автосортировки в каждой папке может быть размещено до 999 изображений. Если в нужной папке уже имеется 999 снимков, новые снимки в эту папку добавить нельзя. 	65 109 – 66
При подключении фотокамеры к компьютеру не запускается приложение NikonTransfer.	<ul style="list-style-type: none"> • Фотокамера выключена. • Батарея разряжена. • USB-кабель подключен неправильно. • Фотокамера не распознается компьютером. • Убедитесь, что используемая операционная система совместима с данной фотокамерой. • Компьютер не настроен для автоматического запуска программы Nikon Transfer. Дополнительные сведения об использовании Nikon Transfer см. в справке приложения Nikon Transfer.	17 22 78 – 77 –
Не отображаются снимки, отобранные для печати.	На карточке памяти нет снимков. Вставьте другую карточку памяти. Извлеките карточку памяти, чтобы распечатать снимки, хранящиеся во внутренней памяти.	20
Не удается выбрать формат бумаги с помощью фотокамеры.	В следующих случаях формат бумаги невозможно выбрать с помощью фотокамеры даже при использовании PictBridge-совместимых принтеров. Для выбора формата бумаги используйте принтер. <ul style="list-style-type: none"> • Формат бумаги, выбранный с помощью фотокамеры, не поддерживается принтером. • Принтер автоматически задает формат используемой бумаги. 	83, 84 –

Технические характеристики

Цифровая фотокамера COOLPIX S620

Тип	Компактная цифровая фотокамера
Число эффективных пикселей	12,2 млн.
Матрица	ПЗС ¹ /2,33 дюйма; всего пикселей: прил. 12,39 млн.
Объектив	Объектив Zoom-Nikkor с оптическим увеличением 4x
Фокусное расстояние	5,0–20,0мм (эквивалент для фотокамер формата 35мм [135]: 28-112мм)
Диафрагменное число f/	f/2,7-5,8
Оптическая схема	7 элементов в 6 группах
Цифровой зум	До 4x (эквивалент у 35мм фотокамер с углом обзора формата [135]: прил. 448мм)
Подавление вибраций	Смещение объектива
Автофокусировка (АФ)	АФ с определением контраста
Диапазон расстояний фокусировки (расстояние от объектива)	<ul style="list-style-type: none">• [W]: примерно от 50 см до ∞, [Т]: примерно от 60 см до ∞• Режим макросъемки: от 2 см до ∞ (при наименьшем увеличении)
Выбор зоны фокусировки	Приоритет лица, авто (автоматический выбор одной из 9 зон), центральная зона, ручной выбор 99 зон фокусировки, центр
Монитор	Широкообзорный ЖКИ монитор TFT с диагональю 2,7 дюйма, разрешением примерно 230 тыс. точек, антибликовым покрытием и 5 уровнями настройки яркости (имеется функция повышения яркости монитора)
Охват кадра (в режиме съемки)	Прил. 100 % по горизонтали и 100 % по вертикали
Охват кадра (в режиме просмотра)	Прил. 100 % по горизонтали и 100 % по вертикали
Хранение	
Носители	Внутренняя память (примерно 45 МБ), карточки памяти Secure Digital (SD)
Файловая система	Совместимость с DCF, Exif 2.2 и DPOF
Форматы файлов	Сжатие: совместимое с базовым форматом JPEG Видеоролики: AVI Звуковые файлы: WAV
Размер снимка (в пикселях)	<ul style="list-style-type: none">• 4 000×3 000 Большой (4000 ★)/Нормальный (4000)• 3 264×2 448 Нормальный (3264)• 2 592×1 944 Нормальный (2592)• 2 048×1 536 Нормальный (2048)• 1 024×768 Экран ПК (1024)• 640×480 Экран ТВ (640)• 1 920×1 080 16:9 (1920)
Чувствительность (стандартная чувствительность на выходе)	<ul style="list-style-type: none">• Чувствительность ISO 100, 200, 400, 800, 1600, 3200, 6400• Авто (автоматическая настройка в диапазоне ISO 100-1600)• Авто в фиксированных пределах (ISO 100-400, 100-800)

Технические характеристики

Экспозиция	
Замер экспозиции	224-сегментный матричный, центрально-взвешенный
Управление экспозицией	Программная автоматическая экспозиция с обнаружением движения и поправкой экспозиции (от -2,0 до +2,0 EV с шагом $\frac{1}{3}$ EV)
Рабочий диапазон (ISO 100)	[W]: от -1 до +15,5 EV [T]: от 1,2 до 17,7 EV
Затвор	
Выдержка	Комбинированный электронно-механический затвор <ul style="list-style-type: none"> • $\frac{1}{1500}$-1 с (когда Чувствительность установлена на Авто) • $\frac{1}{1500}$-8 с (когда Чувствительность зафиксирована) • 4 с (при выборе сюжетного режима Фейерверк)
Диафрагма	
Диапазон изменения	ND-фильтр (фильтр нейтральной плотности) (-2 AV) с электронным управлением
Автоспуск	2 шага (f/2,7 и f/5,4 [W])
Встроенная вспышка	
Дальность действия прил. (Чувствительность: Авто)	[W]: от 0,5 до 8,0 м [T]: от 0,5 до 3,5 м
Управление вспышкой	Автосвипышка TTL с предварительными вспышками
Интерфейс	
Протокол передачи данных	Высокоскоростной USB MTP, PTP
Видеовыход	
Разъемы ввода/вывода	Выбор NTSC или PAL Аудио-/видеовыход / цифровой вход/выход
Поддерживаемые языки	
	Английский, арабский, венгерский, греческий, датский, индонезийский, испанский, итальянский, китайский (упрощенное и традиционное письмо), корейский, немецкий, нидерландский, норвежский, польский, португальский, русский, тайский, турецкий, финский, французский, чешский, шведский, японский
Источники питания	
Ресурс работы батареи*	Одна литий-ионная батарея EN-EL12 (входит в комплект поставки) Сетевой блок питания EH-62F (поставляется отдельно)
Размеры (Ш x В x Г)	Прибл. 250 снимков (батарея EN-EL12)
Масса	Прибл. 90 x 53 x 23 мм (без выступающих частей)
Рабочие условия	
Температура	Прибл. 120 г (без батареи и карточки памяти SD)
Влажность	От 0 до 40 °C Менее 85 % (без конденсата)

- Если не указано иное, все значения приведены для фотокамеры с полностью заряженной литий-ионной аккумуляторной батареей EN-EL12, работающей при температуре окружающей среды 25 °C.
- * Основано на стандартах ассоциации CIPA (Camera and Imaging Products Association) для измерения энергоресурса батарей фотокамеры. Значения получены при 23 (±2) °C, с регулировкой зума при каждом снимке, вспышкой для каждого второго снимка, режимом изображения, настроенном на **12М Нормальный (4000)**. Энергоресурс батарей зависит от интервала съемки и продолжительности отображения меню и просмотра снимков.

Литий-ионная аккумуляторная батарея EN-EL12

Тип	Литий-ионная аккумуляторная батарея
Номинальная емкость	3,7 В, 1050 мАч постоянного тока
Рабочая температура	От 0 до 40 °C
Габариты (Ш × В × Г)	Приблиз. 32 × 43,8 × 7,9 мм
Масса	Прибл. 22,5 г (без защитной крышки)

Зарядное устройство MH-65

Диапазон входного напряжения	100-240 В, 50/60 Гц, 0,08-0,05 А
Номинальная емкость	8-12 ВА
Номинальные выходные параметры	4,2 В; 0,7 А (пост. ток)
Применимые батареи	Литий-ионная аккумуляторная батарея Nikon EN-EL12
Время зарядки	Приблизительно 150 минут до полной зарядки
Рабочая температура	От 0 до 40 °C
Габариты (Ш × В × Г)	Приблиз. 58 × 27,5 × 80 мм (без сетевого шнура)
Длина сетевого шнура	Прибл. 1,8 м
Масса	Прибл. 70 г (без сетевого шнура)

Технические характеристики

- Компания Nikon не несет ответственности за возможные ошибки в настоящем руководстве.
- Внешний вид изделия и его технические характеристики могут быть изменены без предварительного уведомления.

Поддерживаемые стандарты

- **DCF:** Формат DCF (Design Rule for Camera File System) – стандарт, широко используемый в индустрии цифровых фотокамер для совместимости фотокамер различных производителей.
- **DPOF:** Формат DPOF (Digital Print Order Format) – широко используемый стандарт, позволяющий печатать снимки из заданий печати, сохраненных на карточке памяти.
- **Exif версии 2.2:** Данная фотокамера поддерживает формат Exif (Exchangeable Image File Format for Digital Still Cameras) версии 2.2 – стандарт, который позволяет вместе с изображением сохранить в файле различные данные, используемые для оптимизации цветопередачи при печати фотографий на принтерах, поддерживающих стандарт Exif.
- **PictBridge:** Стандарт, разработанный совместно производителями цифровых фотокамер и принтеров, позволяет печатать снимки напрямую без подключения фотокамеры к компьютеру.

Алфавитный указатель

СИМВОЛЫ

AE/AF-L 47

Автоматический режим 22

Автоспуск 32

MENU Кнопка меню 12

Кнопка применения выбора 10

Кнопка просмотра 9, 28

Кнопка режима съемки 8

Кнопка удаления 28, 29, 61, 70, 74

Меню настройки 110

Поправка экспозиции 34

Просмотр уменьшенных изображений 52, 53

Режим автосортировки 65

Режим ведения объекта 50

Режим вспышки 30

Режим макросъемки 33

Режим просмотра 28

Режим списка по дате 62

Режим съемки видеороликов 68

Режим улыбки 48

Справка 13

Сюжетный режим 35

T Увеличение зума 25

Q Увеличение при просмотре 54

W Уменьшение зума 25

.AVI 131

.JPG 131

.WAV 131

B

BSS 95

D

D-Lighting 57

DPOF 148

DSCN 131

E

EN-EL12 14

F

FSCN 131

N

Nikon Transfer 77, 78

P

PictBridge 81, 148

R

RSCN 131

S

SSCN 131

U

USB-кабель 78, 82, 130

A

A/V кабель 76, 130

Авто 30

Авто выкл. 122

Авто с фиксацией диапазона 97

Автоматический выбор сюжета 36, 42

Автоматический режим 22

Автоспуск 32

Автофокус 33, 51, 69, 102

Аккумуляторная батарея 130

Аудио/видео штекер 76

Аудио-/видеокабель 76, 130

АФ-помощь 121

B

Баланс белого 92

Батарея 14, 16, 115

Батарейный отсек 5

Блокировка фокуса 100

Быстрая обработка 56

V

Версия прошивки 129

Внутренняя память 20

Воспроизведение 73

Воспроизведение звуковых файлов 73

Впечатывание даты 118

Вспышка выключена. 30

Встроенная вспышка 30

Выбор лучшего снимка 95

Выдержка 26

Выключатель питания 17, 18, 22

G

Гистограмма 10, 34

Гнездо для карточки памяти 20

Громкость 61, 70, 74

D



Дата 18, 114

Диафрагма 26
 Динамик 4
 Длина видеоролика 69
 Дополнительные принадлежности 130

Е

Еда  39, 44
 Емкость памяти 22

З

Задание печати 87
 Закат  38
 Замер экспозиции 94
 Запись видеороликов 68
 Запись голоса  71
 Заполняющая вспышка 30
 Зарядное устройство 14, 130
 Защелка батареи 16
 Защита 107
 Звук затвора 122
 Звук кнопки 122
 Звуковая заметка 60

И

Идентификатор 131
 Имя папки 131
 Имя файла 131
 Индикатор автоспуска 32, 48
 Индикатор внутренней памяти 23
 Индикатор вспышки 31
 Индикатор уровня заряда батареи 22
 Индикатор фокусировки 6, 26
 Индикаторная лампа 5, 71
 Интервальная съемка 96
 Информация о съемке 10
 Исключение моргания 49

К



Кадрирование 58
 Карточка памяти 20, 130
 Кнопка зуммирования 25
 Компьютер 77
 Копия  40
 Копия изображения 109
 Копирование звуковых файлов 75
 Коэффициент сжатия 90

Крышка батарейного отсека/гнезда для карточки памяти 16, 20
 Крышка объектива 4
 Крышка разъемов 5



Л

Летнее время 18, 115
 Литий-ионная аккумуляторная батарея 14, 16, 130

М

Макро  39
 Малый размер 69
 Матричный 94
 Медленная синхронизация 30
 Меню 112
 Меню видео 69
 Меню выбора режима просмотра 9
 Меню выбора режима съемки 8
 Меню настройки 110
 Меню просмотра 104
 Меню списка по дате 64
 Меню съемки 89
 Микрофон 4
 Монитор 6, 134
 Музей  40
 Мультикадр 16 95

Н



Нажать наполовину 13
 Настройка звука 122
 Настройка монитора 117
 Настройка параметров монитора 117
 Настройки видео 69
 Непрерывный 95
 Непрерывный АФ 69, 102
 Ночной пейзаж  39
 Ночной портрет  37

О

Обнаружение движения 23, 120
 Объектив 4, 145
 Оптический зум 25
 Освещение сзади  41
 Отображение уменьшенных изображений 52

П



Параметры цвета 98
 Пейзаж  36

Печать 83, 84, 87
 Печать DPOF 86
 Питание 17, 18, 22
 Пляж/снег  38
 Поворот изображения 108
 Поворотный мультиселектор 18
 Повышение яркости монитора 23
 Подавление вибраций 23, 119
 Подавление эффекта «красных глаз» 30, 31
 Покадровый 95
 Покадровый АФ 69, 102
 Показ слайдов 106
 Полнокадровый просмотр 28, 29
 Поправка экспозиции 34
 Портрет  36
 Праздник/в помещении  37
 Предупреждение о закрытых глазах 125, 126
 Приложение Panorama Maker 77, 80
 Принтер 81
 Приоритет лица 99
 Просмотр 28, 52, 53, 54, 61, 70
 Просмотр видеороликов 70
 Просмотр календаря 53
 Проушина для ремня фотокамеры 5

Р

Размер бумаги 83
 Размер изображения 90
 Разница во времени 116
 Разъем кабеля 76, 77, 81
 Расширение 131
 Режим автосортировки 65
 Режим автофокуса 51, 69, 102
 Режим ведения объекта 50
 Режим видео 124
 Режим вспышки 30, 31
 Режим зоны АФ 99
 Режим изображения 90, 91
 Режим макросъемки 33
 Режим просмотра 28
 Режим списка по дате 62
 Режим съемки видеороликов 68
 Режим улыбки 48
 Ремень 13
 Ручная настройка 93

С

Сброс всех значений 127
 Сетевой блок питания 130
 Спорт  37
 Справка 13
 Спусковая кнопка затвора 13, 26
 Сумерки/рассвет  38
 Съемка 22, 24, 26
 Съемка панорамы  41, 46
 Съемка с приоритетом лица 101
 Сюжетный режим 35, 36

Т

Телевизор 76

У

Увеличение зума 25
 Увеличение при просмотре 54
 Удаление 28, 61, 70, 74, 107
 Уменьшение зума 25
 Уменьшенный снимок 59

Ф

Фейерверк  40
 Фокусировка 26, 69, 99
 Формат бумаги 84
 Форматирование 21, 123
 Форматирование внутренней памяти 123
 Функция даты в задании печати 88

Ц

Централно-взвешенный 94
 Цифровой зум 25, 121

Ч

Часовой пояс 114, 116
 Число оставшихся кадров 22, 91
 Чувствительность 31, 97

Ш

Штативное гнездо 5

Э

Экран приветствия 113
 Экран ТВ 69

Я

Язык/Language 124
 Яркость монитора 117

Nikon

Воспроизведение данного руководства в любой форме, полностью или частично (кроме краткого цитирования в критических статьях и обзорах) без письменного разрешения корпорации NIKON CORPORATION запрещено.



NIKON CORPORATION

Fuji Bldg., 2-3 Marunouchi 3-chome,
Chiyoda-ku, Tokyo 100-8331, Japan

© 2009 Nikon Corporation

FX9A01(1D)
6MM6671D-01