

Vitek

**DVD/CD/MP3 PLAYER
WITH KARAOKE
MODEL VT-3970 Y**



INSTRUCTION MANUAL

GB	MANUAL INSTRUCTION	4
RUS	ИНСТРУКЦИЯ ПО ЭКСПЛУАТАЦИИ	16
UA	ІНСТРУКЦІЯ З ЕКСПЛУАТАЦІЇ	30
KZ	ПАЙДАЛАНУШЫҒА НҰСҚАУ	44
UZ	ФОЙДАЛАНИШ ҚОЙДАЛАРИ	57

www.vitek.ru

Pic. 1

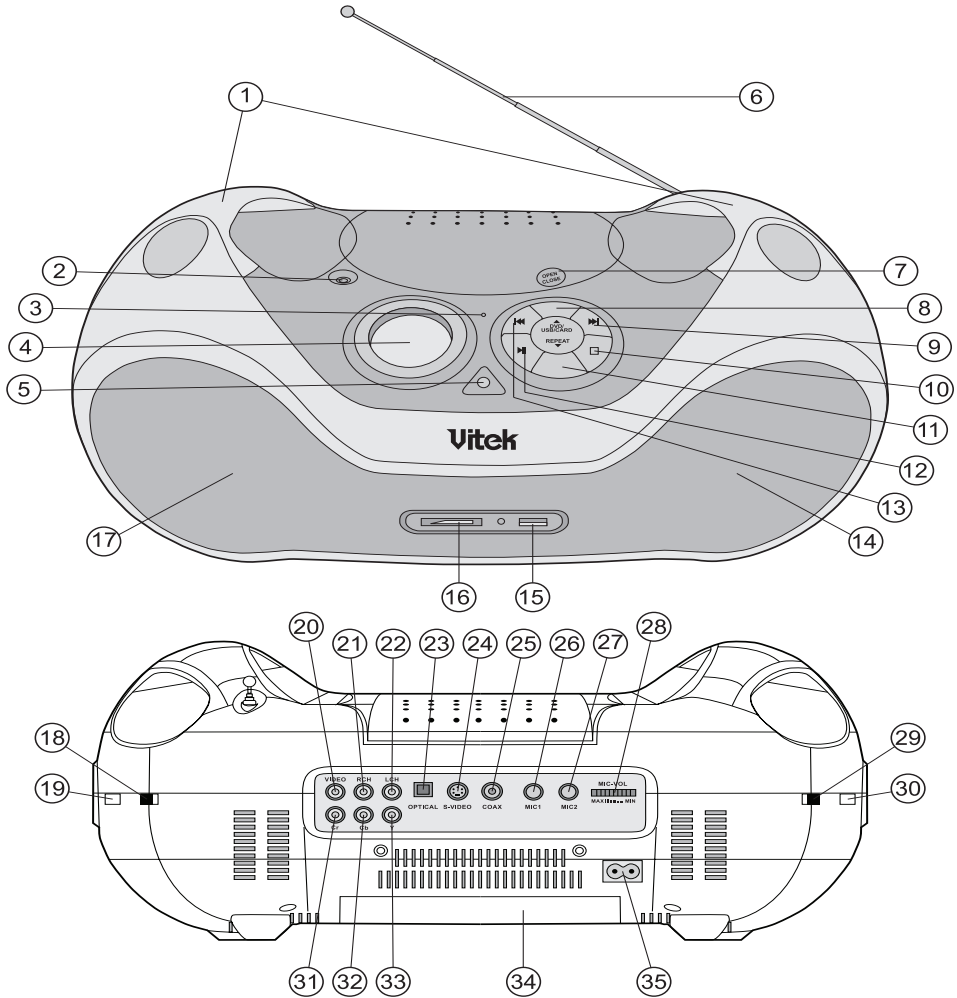

Pic. 2

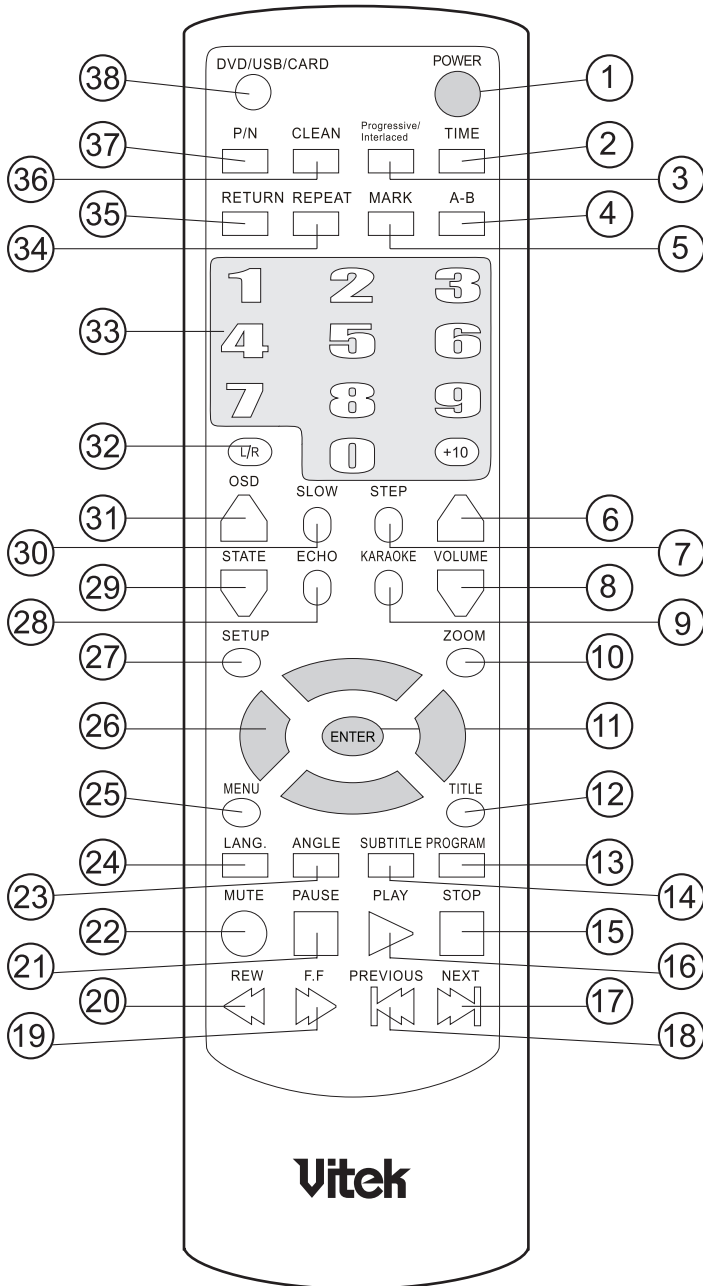



ENGLISH

DVD/CD/MP3 player with karaoke MODEL VT-3970 INSTRUCTION MANUAL

Please read these instructions carefully before connecting, operating or adjusting the appliance.
Follow all warnings and operating recommendations in this manual.
Keep this manual for future reference.

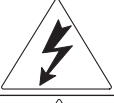
	ATTENTION! Risk of electric shock! DO NOT OPEN!	
<p>Warning: To prevent fire or shock hazard do not expose the appliance to rain or moisture. To prevent shock hazard do not remove the cover yourself. Apply to a service centre for repair and maintenance.</p>		

	This lightning flash with arrowhead symbol, within an equilateral triangle, is intended to alert the user to the presence of uninsulated "dangerous voltage" within the product's enclosure that may be of sufficient magnitude to constitute a risk of electric shock to human beings.
	The exclamation point within an equilateral triangle is intended to alert the user to the presence of important operating and maintenance (servicing) instructions in the manual accompanying the appliance.

CLASS 1 LASER PRODUCT

This product is classified as Class 1 laser Product. The corresponding label on rear panel of appliance indicates that laser rays are employed. There is no any possibility of laser radiation exposure without opening housing of the appliance. **ANY SERVICING SHOULD BE DONE BY QUALIFIED PROFESSIONALS AT SERVICE CENTERS.**

Safety Guards

Connection to power sources

Ensure the mains voltage meets appliance's operating voltage.

Do not install this appliance at the places with high humidity (in bath rooms, near water basins, kitchen sinks, washer machines, swimming pools, in wet basements or cellars) in order to avoid fire and electric shock. Do not allow drops and splashes falling on the appliance. It is forbidden to immerse this appliance into water.

In order to avoid condensation, do not switch on the appliance immediately after moving it from warmer environment to colder one.

Do not allow sockets and extension cords become overloaded as doing so may lead to fire or electric shock.

Install the appliance thus to be able disconnecting power cord plug from a wall outlet immediately in case of malfunction. Power cord should be stretched near the place of its going out of the housing. Lay out the power cord thus to avoid its being tangled. Do not put any objects on power cord.

Install the appliance on level surface.

Disconnect the appliance from a wall outlet to provide additional protection during a lightning storm and when you are not going to use the appliance for a long time. This measure is used to avoid appliance malfunction because of lighting or mains voltage jumps.

In order to disconnect power cord from a wall outlet hold the plug, do not pull the cord.

Do not touch power cord plug by wet hands.

Do not open appliance housing on your own, doing so would cause electric shock. Do not repair or modify the appliance. Any servicing should be done by qualified professionals at service centers.

Install the appliance at the places where sufficient ventilation is provided. Do not block ventilation openings.

Do not place the appliance near any heat sources, for example radiators, electric heaters, ovens or any other heating appliances (including amplifiers too). Do not install the appliance at the places where it would be exposed to direct sunrays, excessive dust or mechanical impacts.

Special attention is required when children of invalids are nearby operating appliance. Do not leave them unattended.

Do not allow foreign objects falling inside appliance housing through any openings. This may cause ignition and electric shock. In case of such an accident disconnect the appliance from wall outlet and apply to service center for consultation before any further usage.

Do not play back sound very loudly through headphones. Physicians do not recommend continuous listening by headphones.

Damages, which require reparation

In the situations described below it is necessary to unplug appliance and apply to qualified professional for repair:

- power cord or plug is damaged;
- foreign object were fallen inside the appliance;
- appliance was exposed to rain or the water was poured on the appliance;
- appliance malfunctions;

- appliance was fallen down or was damaged in any other way;
- there are obvious changes in appliance operation.

Appliance maintenance

Unplug from a wall outlet before cleaning. Use soft damp cloth for cleaning the appliance. It is forbidden using liquid or aerosol detergents.

Taking care of disks

Do not use cracked or deformed disks as doing so may cause appliance damage.

Hold the disc's outer edges.

Do not touch the disc surface. Dust, scratches or finger prints on disk's operating surface may cause internal damage.

Do not expose disks to direct sunlight, heat radiation from heat sources, high temperature and humidity.

Put disk into storage case after usage.

At regular intervals, wipe operating surface of disc with soft damp cloth, from center to outer edges.

Using batteries

Battery leakage could cause injuries or remote control damage. Follow instructions below to avoid such damages:

- Install batteries properly, following polarity, and in accordance with marking on the appliance.
- Do not use different kinds of batteries (old and new ones, batteries of different types and so on).
- Extract batteries if you are not going to use the appliance for a long time.
- Replace batteries in time.

Marking used in these instructions

 - for DVD disks only

 - for CD disks only

 - for MP3 disks only

 - for MP4 disks only

 - for VCD disks only

 - for SVCD disks only

ENGLISH

Description

Player

1. Transportation handles
2. Slot for connecting headphones PHONES
3. Standby indicator STANDBY
4. LCD
5. Remote control IR photo sensor
6. FM –antenna
7. Disk compartment open/close button OPEN/CLOSE
8. Media type selection button DVD/USB/CARD
9. Skip to next track button ►►
10. Playback stop button ■
11. Repeat modes button REPEAT
12. Playback on/pause button PLAY/PAUSE (►||)
13. Skip to previous track button ◀◀
14. Left speaker
15. Slot for connecting USB appliance
16. Slot for connecting memory card SD/MMC/MS
17. Right speaker
18. Band switcher (AM/ FM /(FM/ST))
19. Radio stations tuning button TUNING
20. Composite video output slot Video
21. Right audio channel slot RCH
22. Left audio channel slot LCH
23. Optical digital audio output slot OPTICAL
24. Video output slot S-Video
25. Coaxial digital audio output slot Coax
- 26, 27. Slots for connecting microphones MIC 1, MIC 2
28. Microphone volume control MIC-VOL
29. Operating modes switcher (DVD/RADIO/OFF)
30. Volume control VOLUME
- 31, 32, 33. Component video output slots (Cr/Cb/Y)
34. Battery compartment
35. Power supply slot AC-IN

Remote control

1. POWER button
2. Playback time set button TIME
3. Video mode selection button Progressive/Interlaced
4. A-B repeat button A-B
5. Mark set button MARK
- 6, 8. Buttons for setting volume level
7. Step-by-step (frame-by-frame) playback button STEP
9. Karaoke option on/off button KARAOKE

10. Scale selection button ZOOM
11. Enter button Enter
12. Title display button TITLE
13. Programming option button PROGRAM
14. Subtitles on button SUBTITLE
15. Playback stop button STOP
16. Playback on button PLAY
17. Skip to next track button ►►/NEXT
18. Skip to previous track button ◀◀/PREVIOUS
19. Fast forward button F.F
20. Fast rewind button REW
21. Playback pause button PAUSE
22. Sound mute button MUTE
23. Angle selection button ANGLE
24. Audio language selection button LANGUAGE
25. Menu button MENU
26. Navigation button
27. System settings menu selection button SETUP
28. Echo effect button ECHO
29. Playback data display button STATE
30. Slow motion button SLOW
31. Disk data display button OSD
32. Source signal selection button L/R
33. Digital buttons
34. Repeat mode selection button REPEAT
35. Return button RETURN
36. Enter cancelation button CLEAN
37. Color schema selection button P/N
38. Media selection button DVD/USB/CARD

Installing batteries into Remote Control

- Install batteries into corresponding compartment of Remote Control
- Extract batteries if you are not going to use the Remote Control for a long time
- Replace batteries in time

Connections

Attention: Before making connections, make sure the player and auxiliary equipment are disconnected from power supply.

Connecting headphones

Connect headphones (not included into delivery set) to Phones slot for listening music via headphones. Adjust necessary volume level using VOLUME knob. Player's speakers are switched off automatically at connection of headphones. Attention! Do turn on too loud sound while listening via headphones. Physicians do not recommend continuous listening by headphones.

Connecting video cords

Select one of connection types listed below, which is the most appropriate for your TV-set.

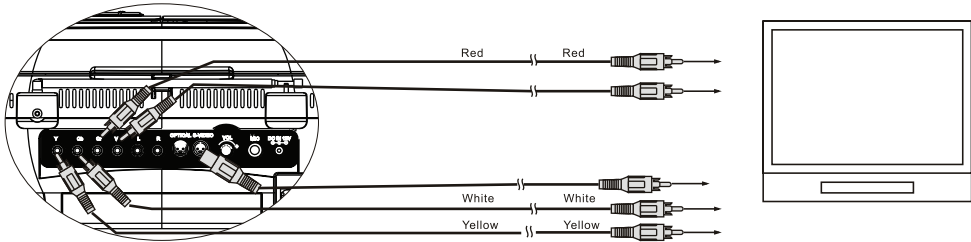

(1) Composite video signal

To get standard picture quality connect composite video output (VIDEO) of your player with corresponding input of TV-set or monitor using one audio-video cable (A/V) with yellow pins included into delivery set.

(2) S-Video slot

To get high-quality picture connect S-VIDEO slot of your player with corresponding input of TV-set or monitor using S-Video cable (not included into delivery set).

(3) Component video output

To get exact color rendering and highest picture quality connect component video outputs Y Cb Cr (red/blue/green) with corresponding input slots of your TV-set or monitor using corresponding cord (not included into delivery set).

Notes:

- You can get good picture only when connection is proper and system settings are correct.

Audio system connection

Select one of connection types listed below, which is the most appropriate for your audio system.

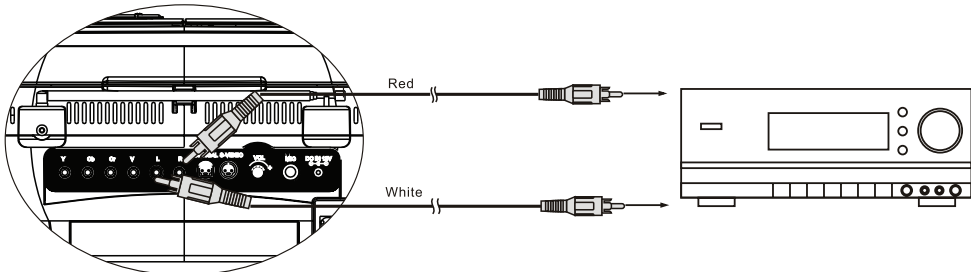

(1) Two-channel analog audio output

If you want using two channel analog audio output, connect RCH and LCH slots of your player with corresponding slots of power amplifier (left channel should be connected with white slot, and right channel should be connected with red slot).

(2) Coaxial digital audio output

Use special coaxial cable (not included into delivery set) to connect COAX slot of your player with corresponding slot of power amplifier.

(3) Optical digital audio output

Use special optical fiber cable (not included into delivery set) to connect OPTICAL slot of your player with corresponding slot of power amplifier.

ENGLISH

Notice: Settings should meet the slot you choose to connect a player to auxiliary device.

Power connection

Mains power supply

Make sure mains supply voltage meets operating voltage of the appliance before connecting to mains supply.

Insert patch plug of power cord into AC IN slot, and insert plug into a wall outlet. If operating mode switch is in OFF position, standby mode indicator (STANBY) is lighted. After switching to radio (RADIO) or DVD mode, LCD is on and STANDBY indicator is off.

Notice: Static electricity could cause clutter during operation. In this case, disconnect the appliance from power source, and connect it back after some time. If problem cannot be solved thus, apply to nearest service center.

Battery power supply

1. Disconnect player from mains supply.
2. Open battery compartment cover located on player back by pressing on two latches in direction indicated by arrow.
3. Insert eight batteries of D /UM-1 type (12V) into battery compartment.
4. Close battery compartment cover.

Notice: In standby mode, the appliance still needs power. To switch the appliance completely unplug power cord and extract batteries out of battery compartment.

DVD/CD/MP3/VCD/SVCD playback

1. Set operating mode switch into «DVD» position.
2. Open disk compartment by pressing OPEN/CLOSE button. At this, mark "LOAD" appears in LCD, and disk playback starts.
3. Set volume level you need using VOLUME control.
4. Press PLAY/PAUSE button to pause playback. To resume playback press this button once more.
5. Press button STOP once during disk playback to make your player remember the point of stop. Press button STOP second time to stop playback completely.
6. To repeat current track once press button REPEAT once during disk playback. At this mark "rP ONE" appears on LCD. To repeat all tracks press button REPEAT

twice during disk playback. At this mark "rP ALL" appears on LCD.

7. To cancel repeat mode press button REPEAT three times during disk playback. At this mark "rP OFF" appears on LCD.

If your disk contains several folders, press button REPEAT twice to repeat current folder, at this mark "rP Dir" appears on LCD. To repeat all tracks press this button three times. Press this button four times to cancel repeat mode.

Using USB appliance/memory cards

1. Set operating mode switch into «DVD» position.
2. Insert USB appliance or memory card into corresponding slot.
3. Press button DVD/USB/CARD located on player control panel or on Remote Control, and select one of following media types: disk, USB appliance or memory card. Appliance starts reading disk, afterwards playback of selected device is started automatically.
4. To stop playback press button STOP on player of remote control and detach panel. Notice: Function DVD/USB/CARD is available only if disk compartment cover is closed. In DVD/USB/CARD mode menu is displayed on TV-set screen. Do not detach panel during playback.

Listening radio

1. Set operating mode switch into «RADIO» position. Select band you need: FM, AM or FM ST (FM stereo) by setting frequency range switch into corresponding position. In FM range extend antenna as much as possible and find correct direction to provide better reception.
2. Select station you need by rotating radio stations tuning knob (TUNING).
3. Use volume control (VOLUME) to adjust volume level.
4. Set mode switch to "OFF" position if you have finished listening radio.
5. "STEREO" marks appear on the LCD while tuning to transmitting station.

Karaoke function

1. Connect microphone to corresponding slot and switch player to CD/VCD or DVD mode.

2. Press button KARAOKE on remote control to switch on karaoke mode. To switch off karaoke mode press the same button once more.
3. Use button ECHO on remote control to switch on echo effect.
4. If you want to change original sound while playing back karaoke disk, you can transform left and right channels or switch stereo on/off mode by using L/R button located on remote control.
Notice: Karaoke function is available in DVD/USB/CARD mode only.

Functions of Remote Control buttons

1. Use DVD/USB/CARD button for selecting media.

2. POWER button



Press button POWER in DVD mode. Symbols «OFF» appear on LCD. Press this button once more to switch on appliance.

3. PAL/NTSC button



PAL/NTSC button allows selecting color system depending the type of your TV-set. Press this button to switch between PAL and NTSC systems.

4. PROGRAMM button



Using PROGRAMM button you can program your own playback order (up to 16 tracks).

- A. Press button STOP in DVD mode, then press button PROGRAM. At this programming menu appears. Using number buttons located on remote control set titles/chapters in preferred playback order. You can input the next title/chapter when cursor is in the next position. To shift cursor use navigation buttons. Use button CLEAN to delete input data. Press button STOP to exit programming menu.

Press button PLAY to start playing back programmed sequence.

- B. Press button STOP in VCD mode, then press button PROGRAM. At this programming menu appears. Using number buttons located on remote control set titles/

chapters in preferred playback order. You can input the next title/chapter when cursor is in the next position. To shift cursor use navigation buttons. Use button CLEAN to delete input data. Press button STOP to exit programming menu.

- C. Program playback order in CD, S-VCD mode executing the same steps.

- D. While programming, symbols "PG 01" blink on LCD indicating that programming of first track is going on. After pressing number buttons (after input of track number using number buttons), symbols stop blinking. This means that programming of first track is done. Using navigation buttons up/down you can program next tracks (up to 16 tracks). In case of programming DVD disk playback, symbols "PG 01" blink on LCD. After input of the next track number symbols stop blinking. Symbols "tt.-----" which mean number of title, appear on LCD. Input title number using number and navigation buttons. Afterwards, symbols "CH.-----" which mean number of chapter of current title, appear on LCD.

- E. Press button STOP in MP3 mode, then press button PROGRAM. Use number buttons located on remote control to select track number. Selected track number is saved in memory automatically. Use button CLEAN to delete input data. Press button STOP to exit programming menu. Press PLAY button to play back programmed sequence.

5. PROGRESSIVE/INTERLACED button
Press this button during DVD, VCD, SVCD or MP3 disk play back. S-VIDEO, INTERLACE-YUV, TV-RGB, P-SCAN YPBPR mark appears on TV-set screen, so you can choose the parameter you need.

6. MENU button



While playing back VCD or S-VCD with PCB function, you can repeat certain fragment of disc content. For example, press MENU button. Menu appears on TV-set.

Use buttons REW/F.F/PREVIOUS/NEXT to select fragment you need.

Use number buttons on remote control to select track you need.

Press button RETURN to exit the mode.

ENGLISH

To switch off PCB function press button MENU while playing back.

7. Start playback at certain time (button TIME)



- A: press this button during DVD playback. Data concerning playback appear on TV screen (title, chapter, hours, minutes, and seconds). Using navigation and number buttons select the moment at which you want start playback. Press button PLAY to start playback at the moment you have selected.
- B: press this button during CD/MP3 playback. Data concerning playback appear on TV screen (track, hours, minutes, and seconds). Using navigation and number buttons select the moment at which you want start playback. Press button PLAY to start playback at the moment you have selected.

8. REPEAT button



Press REPEAT button to repeat the current track, chapter (fragment), title or the whole disk.

- 9. Press REPEAT button while playing back DVD disk. System suggests repeat chapter (fragment), title or cancel repeat.

While playing back SVCD, VCD, CD disk system suggests to repeat track, disk, to cancel repeat.

Notice: function PCB should be switched off during SVCD, VCD repeated playback.

While playing back MP3 disk, system suggests to repeat track, list of tracks, disk, or to cancel repeat.

Notice: At single pressing REPEAT button, the current repeat mode mark is displayed on the screen.

10. Fragment repeat (button A-B)



Using the button you can repeat the fragment you need. Press this button to set beginning of the fragment (A).

Press this button second time to set the end of fragment (B).

Repeat of selected fragment is started automatically. Press this button third time

to cancel repeat mode and return to normal playback.

MARK button



- A. At pressing button MARK while playback, menu containing five marks is displayed on TV screen. Using navigation button and button ENTER you can fix moment of time from which you need start playback. You can set maximum five marks. Press button MARK once more to cancel this menu.
- B. If you want start playback from preset mark, press button MARK, menu containing five marks appears on TV screen. Using navigation button and button ENTER select mark you need and press button PLAY.
- C. If you want delete mark, select it using navigation buttons and press button CLEAR.

11. Number buttons



Use these buttons to choose track after loading disk.

Use button "+10" to input track with number 10 and higher. For example, to input track number 26 press the following sequence: +10, +10, 6.



Use these buttons to select title while playing back DVD.

12. Output signal selection button L/R



In case of multi-track CD or VCD, you can choose L-track or R-track or stereo using this button.

In case of VCD with two languages audio, use this button to select language you want.

13. OSD button



After pressing this button, disk data are displayed on TV screen.

14. Slow motion button SLOW



While playing back DVD, VCD and S-VCD press this button several times to slow down picture motion speed

In slow motion mode, press button PLAY to return to normal playback mode.

15. Step-by-step (frame0by-frame) playback button STEP



While playing back DVD, VCD and S-VCD press this button several times to display pictures frame by frame.

In step-by-step mode, press button PLAY to return to normal playback mode.

16. Volume control buttons VOLUME ▲/▼



Using these buttons you can adjust volume level in range from 0 up to 15.

17. STATE button



Pressing this button helps to display data concerning playback term: how much time is lapsed from beginning, how much time is left.

18. ECHO button



If karaoke mode is on, you can set echo level using this button. (This effect is off when echo level is zero.)

19. KARAOKE button

Press this button in playback mode or when playback is stopped to switch on karaoke mode. Press this button once more to switch off karaoke mode. Current state of karaoke mode is displayed after pressing this button first time.

20. Zoom (scale) button ZOOM



Press this button to zoom picture in or out during playback, in freeze frame mode. Use navigation buttons to move across enlarged picture.

While playing back DVD press this button to zoom in/out in following sequence:

Notice: ZOOM x 2, 3, 4 means zoom out;

ZOOM 1/2, 1/3, 1/4 means zoom in

This function does not work while displaying disk menu.

21. TITLE button



While playing back DVD press this button to display disk title.

22. LANGUAGE button



Using this button you can choose language for DVD or S-VCD playback.

23. Angle selection button ANGLE



Some DVD-s contain chapters shot from different angles. Press this button to select angle you need.

24. Subtitles selection button SUBTITLE



Some DVD-s include subtitles in different languages. Press this button to select subtitle language you need or to switch subtitles off.

25. Sound mute button MUTE



Press this button during playback to switch off sound. Press this button once more to switch sound on again.

26. Playback on button (PLAY), playback pause button (PAUSE) and playback stop button (STOP)



Press PAUSE button to pause playback in normal playback mode.

Press button STOP in normal playback or paused playback mode. Your player will be set in pre-stop mode (or stop mode while MP3 playback).

Press STOP button in pre-stop mode to stop of playback completely.

Press button PLAY in pause or pre-stop mode to resume playback from moment of pre-stop.

27. Fast forward/rewind buttons



ENGLISH

Press these buttons during play back to faster forward or backward rewind. After each pressing speed of rewind changes in following order:

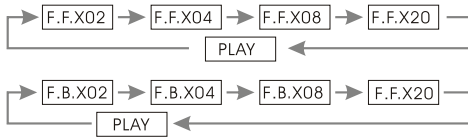

28. Skip to next/previous track (buttons PREVIOUS/NEXT)



Press these buttons to skip to next/previous track or chapter while playing back DVD. While playing back CD/MP3/VCD/SVCD press these buttons to skip to next/previous track or chapter.

29. Button for entering system settings menu (SETUP button)



Press button SETUP to enter settings menu while playback is on or stopped (MP3 playback should be paused), when there is no disk in disk tray. Use navigation buttons and button ENTER to change parameters. Depending on content of disk and disk burning parameters, several menu items could be invisible or unchangeable.

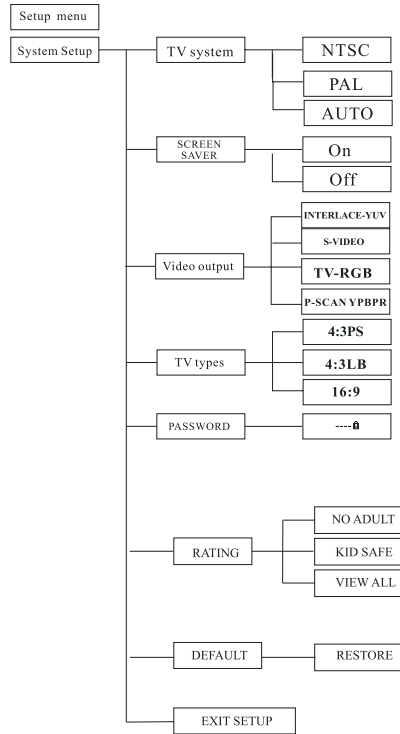

Screen saver

Screensaver is on when there is no disk, and after player being in standby mode for 160 seconds. Default value is ON.

Password

Default password is 8888. If you want change password, input old password and then input new one (4 numbers). Default value is ON.

Restricted view

While playing back disk protected by password, you can set age category. Selection of age category is possible when password function is on. Restricted view is on even when password function is off.

ENGLISH

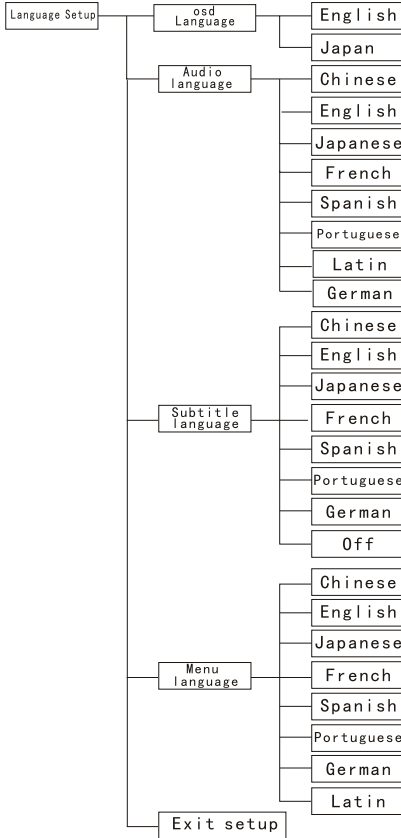

Note: SPDIF – audio data processing function. To switch off this function, select OFF. While selecting RAW or PCM different effects of this function are used.

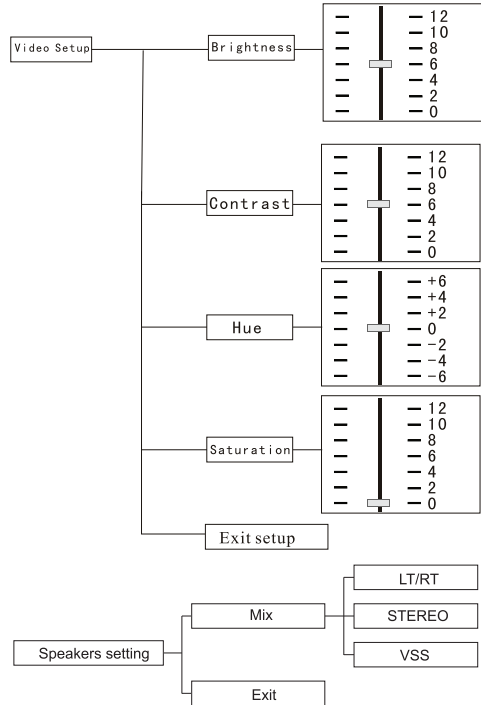

You can select language of menu, audio and subtitles.

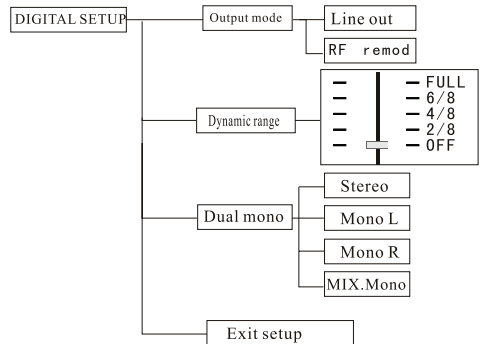
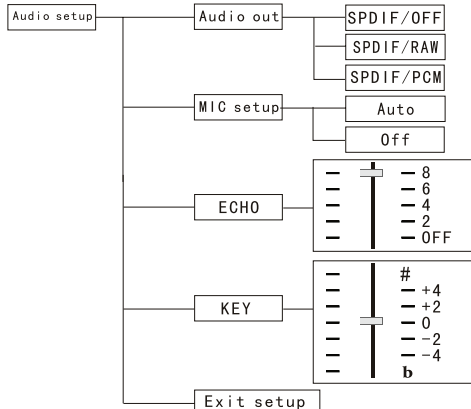

Note: “Line output” and “RF remod” – are two modes of DOLBY digital output, different effects of digital amplifier processing.

ENGLISH

Image view

After loading disk containing images, list of files are displayed on TV screen.

Use buttons (↓↑) to select folder which files you need to view.

Select certain photo image using number buttons (only in current folder).

In image view mode use buttons ►/◄ to skip to next/previous image, zoom it in/out, and use navigation buttons to rotate image and to move across enlarged image.

Troubleshooting

Malfunction characteristics	Cause of malfunction	Actions
Appliance is not working	Power cord is not plugged in.	Insert power cord plug into wall outlet.
	Operating mode switch is in «OFF» position.	
Remote control is not working	Remote control is not directed to the player.	Direct remote control to player.
	Distance between remote control and player is more than 8 meters.	Make this distance less than 8 meters.
	Remote control batteries are discharged.	Replace both batteries.
No sound	Sound is off (mute function is on).	Switch sound on.
	Audio cable pin is inserted into slot not tight enough, or it is dirty.	Examine audio cable connection.
No picture	Wrong choice of signal source in TV-set settings.	Select setting corresponding to type of player connection.
	Setting does not meet real connection.	Select setting corresponding to type of real connection.
	Video cable pin is inserted into slot not tight enough.	Examine video cable connection.
Picture is not stable	TV-set setup is wrong.	Adjust TV-set setup.
Cannot read disks	Disk is not inserted.	Insert disk.
	Disk is inserted improperly.	Examine whether disk is inserted properly (label should face up).
	There is condensation inside the unit.	Switch the player on and leave it without disk for one hour.
Microphone is not working	Microphone is not connected.	Connect microphone.
	Low microphone volume.	Adjust microphone volume.

Technical specifications

Power	220 V, 50 Hz UM 1 x 8
Battery power supply (not included into delivery set)	8 batteries of UM 1 type
Dimensions, mm	392x 243x 177 mm
Weight	~2,5 kg
Output power (nominal)	2 x 2,5 W
Speakers	2 x 4 Ohm
Loading disk	upper
CD	
Noise to signal ratio	<50 dB
FM	
Band	88 – 108 MHz
Antenna	telescopic
AM	
Band	530 – 1600 kHz
Remote control	
Power source	2 batteries of AAA type
Distance between remote control and player	up to 8 meters

Delivery set

1. Player – 1 item
2. Remote control – 1 item
3. Power cord – 1 item
4. AV cord 0 1 item

Manufacture keeps a right to change design and technical specifications of this appliance without any prior notice.

Recycling of electronic and electrical appliances

(Used in the EU countries and other countries in Europe with selective sorting system)



■ This product is marked by the symbol of the selective sorting, relating to the electrical and electronic component scrap. That means that the product must be taken by a selective system of collection in order to reduce any environmental impact. The electronic products not having been the subject of a selective sorting are potentially dangerous for the environment and human health because of the potential presence of dangerous substances. For details apply to the service dealing with recycling or to the shop where you bought the product.

The manufacturer reserves the right to change the design and specifications of the unit without preliminary notice.

SERVICE LIFE - 3 YEARS

Guarantee

Details regarding guarantee conditions can be obtained from the dealer from whom the appliance was purchased. The bill of sale or receipt must be produced when making any claim under the terms of this guarantee.





This product conforms to the EMC-Requirements as laid down by the Council Directive 89/336/EEC and to the Law Voltage Regulation (73/23 EEC)

Магнитола DVD/CD/MP3 с караоке VT-3970 ИНСТРУКЦИЯ ПО ЭКСПЛУАТАЦИИ

Перед подключением, использованием или настройкой устройства внимательно прочитайте инструкцию. Необходимо соблюдать все предупреждения и рекомендации по эксплуатации устройства, приведенные в этом руководстве.

Сохраните руководство, используйте его в дальнейшем в качестве справочного материала.

	ВНИМАНИЕ!	
	Опасность удара электрическим током! НЕ ВСКРЫВАТЬ!	
<p>Предупреждение: во избежание возникновения пожара или поражения электрическим током не подвергайте устройство воздействию дождя или влаги. Чтобы избежать удара электрическим током, не открывайте корпус устройства самостоятельно. Сервисное обслуживание должно осуществляться только квалифицированными специалистами сервисных центров.</p>		

	<p>Значок молнии в равностороннем треугольнике указывает пользователю на наличие опасного напряжения внутри корпуса устройства, которое может привести к поражению электрическим током.</p>
	<p>Значок восклицательного знака в равностороннем треугольнике указывает пользователю на наличие важных рекомендаций по эксплуатации и техническому обслуживанию в инструкции по эксплуатации.</p>

CLASS 1 LASER PRODUCT

Данный продукт классифицируется как ЛАЗЕРНОЕ УСТРОЙСТВО КЛАССА 1. Соответствующая этикетка находится на задней панели устройства и означает, что устройство использует лазерные лучи. Возможность лазерного облучения отсутствует, если

прибор не вскрывать. ОБСЛУЖИВАНИЕ УСТРОЙСТВА ДОЛЖНО ВЫПОЛНЯТЬСЯ ТОЛЬКО КВАЛИФИЦИРОВАННЫМИ СПЕЦИАЛИСТАМИ СЕРВИСНОГО ЦЕНТРА.

МЕРЫ ПРЕДОСТОРОЖНОСТИ

Подключение к источникам питания

Проверьте, соответствует ли напряжение в электрической сети рабочему напряжению устройства.

Во избежание возникновения пожара или поражения электрическим током не размещайте данное устройство в условиях повышенной влажности (около ванн, тазов с водой, кухонных раковин, стиральных машин, рядом с плавательным бассейном, в сырых подвалах и т.д.). Не допускайте попадания на устройство капель или брызг. Запрещается погружать прибор в воду.

Чтобы избежать образования конденсата (в том случае, когда вы переносите устройство из более теплого помещения в более холодное), не включайте прибор сразу, подождите несколько часов.

Не допускайте перегрузки розеток или удлинителей, так как это может привести к пожару или поражению электрическим током.

Устанавливайте это устройство таким образом, чтобы в случае неисправности вилку сетевого провода можно было немедленно вынуть из розетки. Провод сетевого провода не должен быть натянут там, где он выходит из устройства; его необходимо прокладывать так, чтобы он не запутывался, не ставьте на него какие-либо предметы мебели.

Размещайте устройство на ровной поверхности.

Для дополнительной защиты устройства во время грозы, а также в тех случаях, когда вы не собираетесь использовать его в течение длительного времени, отключите прибор от розетки электросети. Это исключит выход устройства из строя из-за ударов молнии или скачков напряжения в электросети.

Для отсоединения сетевого шнура беритесь непосредственно за сетевую вилку, ни в коем случае не тяните за шнур.

Не беритесь за сетевую вилку влажными руками.

Во избежание удара электрическим током не открывайте корпус устройства самостоятельно. Не ремонтируйте прибор и не вносите в него изменения. Сервисное обслуживание должно осуществляться только квалифицированными специалистами сервисных центров.

Устанавливайте устройство в местах с достаточной вентиляцией. Не накрывайте вентиляционные отверстия.

Не размещайте устройство вблизи источников тепла (например, радиаторов, электрообогревателей, духовок) или рядом с другими устройствами, которые сами являются источниками тепла (в том числе и усилители), а также в местах, подверженных воздействию прямых солнечных лучей или чрезмерному запылению.

Будьте особенно внимательны, если рядом с включенным прибором находятся дети или лица с ограниченными возможностями, не оставляйте их без присмотра.

Не допускайте попадания каких-либо предметов через отверстия в корпусе устройства, это может повлечь за собой возгорание устройства и поражение электрическим током. Если это все-таки произошло, отсоедините устройство от сети и обратитесь в сервисный центр.

Не воспроизводите через наушники звук большой громкости. Врачи не рекомендуют длительное непрерывное прослушивание через наушники.

Повреждения, требующие ремонта

Если у вас возникла одна из ситуаций, описанных ниже, необходимо выключить устройство из розетки и обратиться к квалифицированному персоналу для его ремонта:

- Сетевой провод или вилка повреждены.
- В устройство попали посторонние предметы.
- Устройство попало под дождь или на него разлили воду.
- Устройство не работает нормально.

- Устройство упало или было повреждено каким-либо другим образом.
- Заметны явные изменения в работе устройства.

Уход за устройством

Перед чисткой выключите устройство из розетки. Для чистки устройства используйте влажную мягкую ткань. Запрещается пользоваться для этих целей жидкими или аэрозольными чистящими средствами.

Уход за дисками

Не используйте треснутые или деформированные диски, это может вызвать поломку устройства.

Берите диск только за края. Не прикасайтесь к рабочей поверхности диска. Пыль, царапины или отпечатки пальцев на рабочей поверхности диска могут привести к выходу его из строя.

Не подвергайте диски воздействию прямых солнечных лучей, источников тепла, высокой температуры и влажности.

После использования уберите диск в футляр на хранение.

Периодически протирайте рабочую поверхность диска мягкой тканью от центра к краям.

Использование батареек

Протечка батареек может стать причиной травм или повреждения пульта дистанционного управления. Чтобы этого не случилось, следуйте приведенным ниже инструкциям:

- Устанавливайте батарейки правильно, соблюдая полярность в соответствии с обозначениями на устройстве.

- Не используйте вместе разные батарейки (старые и новые, разных типов и т.п.).

- Вынимайте батарейки, если устройство не будет использоваться в течение длительного времени.

- Своевременно меняйте батарейки.

Обозначения, используемые в инструкции:

 – только для DVD-дисков

 – только для CD-дисков

 – только для MP3-дисков



– только для MP4-дисков



– только для VCD-дисков



– только для SVCD-дисков

ОПИСАНИЕ

Магнитола

1. ручки для переноски
2. гнездо для подключения наушников (PHONES)
3. индикатор (STANDBY)
4. ЖК-дисплей
5. фотоприемник сигналов от пульта дистанционного управления (IR)
6. FM-антенна
7. кнопка открытия дископриемника (OPEN/CLOSE)
8. кнопка выбора носителя (DVD/USB/CARD)
9. кнопка перехода к следующему треку (▶▶)
10. кнопка остановки воспроизведения (■)
11. кнопка режимов повтора (REPEAT)
12. кнопка воспроизведения/приостановки воспроизведения (PLAY/PAUSE) (▶ ||)
13. кнопка перехода к предыдущему треку (◀◀)
14. левый динамик
15. разъем для подключения USB-устройства
16. разъем для подключения карты памяти (SD/MMC/MS)
17. правый динамик
18. переключатель диапазонов [M/FM / (FM/ST)]
19. регулятор настройки радиостанций (TUNING)
20. разъем композитного видеовыхода (Video)
21. аудиоразъем правого канала (RCH)
22. аудиоразъем левого канала (LCH)
23. разъем оптического цифрового аудиовыхода (OPTICAL)
24. разъем видеовыхода (S-Video)
25. разъем коаксиального цифрового аудиовыхода (Coax)
- 26, 27. гнезда для подключения микрофонов (MIC 1, MIC 2)
28. регулятор уровня громкости микрофона (MIC-VOL)
29. переключатель режимов работы (DVD/RADIO/OFF)

30. регулятор уровня громкости (VOLUME)
- 31, 32, 33. разъемы компонентного видеовыхода (Cr/Cb/Y)
34. батарейный отсек
35. разъем для подключения к электросети (AC IN)

Пульт дистанционного управления

1. кнопка POWER
2. кнопка установки времени воспроизведения (TIME)
3. кнопка выбора режима воспроизведения видео (Progressive/Interlaced)
4. кнопка повтора выбранного фрагмента (A-B)
5. кнопка установки метки (MARK)
- 6,8. кнопки регулировки уровня громкости
7. кнопка пошагового воспроизведения (STEP)
9. кнопка включения/выключения функции караоке (KARAOKE)
10. кнопка изменения масштаба (ZOOM)
11. кнопка ввода (Enter)
12. кнопка отображения заголовка (TITLE)
13. кнопка функции программирования (PROGRAM)
14. кнопка включения субтитров (SUBTITLE)
15. кнопка остановки воспроизведения (STOP)
16. кнопка воспроизведения (PLAY)
17. кнопка перехода к следующему треку (▶▶/NEXT)
18. кнопка перехода к предыдущему треку (◀◀/PREVIOUS)
19. кнопка ускоренной перемотки вперед (FF)
20. кнопка ускоренной перемотки назад (REW)
21. кнопка приостановки воспроизведения (PAUSE)
22. кнопка выключения звука (MUTE)
23. кнопка выбора ракурса (ANGLE)
24. кнопка выбора языка звукового сопровождения (LANGUAGE)
25. кнопка MENU
26. кнопки навигации
27. кнопка входа в меню системных настроек (SETUP)
28. кнопка эффекта «эхо» (ECHO)
29. кнопка отображения информации о воспроизведении (STATE)
30. кнопка замедленного воспроизведения (SLOW)

- 31. кнопка информации о диске (OSD)
- 32. кнопка выбора выходного сигнала (L/R)
- 33. цифровые кнопки
- 34. кнопка режимов повтора (REPEAT)
- 35. кнопка возврата (RETURN)
- 36. кнопка отмены ввода (CLEAN)
- 37. кнопка выбора системы цветности (P/N)
- 38. кнопка выбора носителя (DVD/USB/CARD)

Установка элементов питания в пульт дистанционного управления

- Вставьте батарейки в соответствующий отсек пульта дистанционного управления.
- Извлеките батарейки, если вы не собираетесь пользоваться пультом длительное время.
- Своевременно заменяйте батарейки.

ПОДКЛЮЧЕНИЯ

Внимание! Перед началом подключения вашей магнитолы к другому оборудованию убедитесь, что электропитание магнитолы и другого оборудования отключено.

Подключение наушников

Для прослушивания музыки через наушники (в комплект поставки не входят) подключите их к гнезду Phones. Установите желаемый уровень громкости при помощи регулятора VOLUME. При подключении наушников динамики магнитолы отключатся автоматически. Внимание! Не воспроизводите через наушники звук большой громкости. Врачи не рекомендуют длительное непрерывное прослушивание через наушники.

Подключение видеоснуров

Выберите наиболее подходящий из перечисленных ниже типов подключений, исходя из возможностей вашего телевизора.

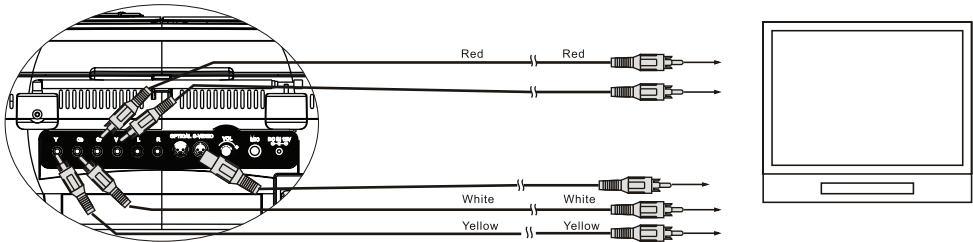

(1) Композитный видеосигнал

Для просмотра изображений стандартного качества соедините разъем выхода композитного видеосигнала (VIDEO) вашей магнитолы с соответствующим входом телевизора или монитора, используя один провод аудио/видеокабеля (A/V) с желтыми штекерами на концах (входит в комплект поставки).

(2) Разъем S-Video

Для просмотра изображений улучшенного качества соедините разъем S-Video вашей магнитолы с соответствующим входным разъемом на телевизоре или мониторе посредством кабеля S-Video (в комплект поставки не входит).

(3) Компонентный видеовыход

Для точной цветопередачи изображений высокого качества подключите разъемы выхода компонентного видеосигнала Cr/Cb/Y (красный/синий/зеленый) к входным разъемам на телеви-

РУССКИЙ

зоре или мониторе, используя соответствующий кабель (в комплект поставки не входит).

Примечание

- Хорошее изображение можно получить только при правильном подключении и корректной настройке системы.

Подключение аудиосистемы

Выберите наиболее подходящий из нижеперечисленных типов подключений, исходя из возможностей вашей аудиосистемы.

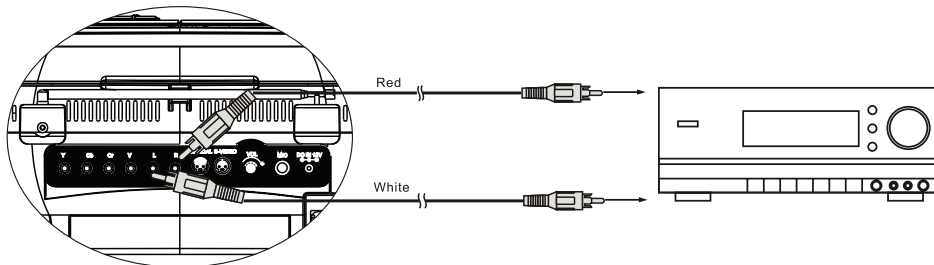

(1) Двухканальный аналоговый выход

Для подключения двухканального аналогового выхода соедините разъемы вашей магнитолы RCH и LCH с соответствующими разъемами усилителя мощности (левый канал – к гнезду белого цвета, правый канал – к гнезду красного цвета).

(2) Коаксиальный цифровой аудиовыход

Для подключения разъема COAX вашей магнитолы к соответствующему разъему на усилителе мощности используется специальный коаксиальный кабель (в комплект поставки не входит).

(3) Оптический цифровой аудиовыход

Для подключения разъема OPTICAL вашей магнитолы к оптическому разъему на усилителе мощности используется специальный волоконно-оптический кабель (в комплект поставки не входит).

Примечание: параметры настройки должны соответствовать разъему, через который магнитола подключается к внешним устройствам.

ПОДКЛЮЧЕНИЕ ПИТАНИЯ

Питание от сети

Перед подключением устройства к сети убедитесь, что напряжение в электрической сети соответствует рабочему напряжению устройства.

Для подключения устройства к сети вставьте один конец сетевого шнура в гнездо AC IN, а другой – в розетку. Если переключатель режимов работы находится в положении «OFF», горит индикатор режима ожидания STANDBY. При переключении в режим прослушивания радио (RADIO) или DVD включится ЖК-дисплей, а индикатор STANDBY погаснет.

Примечание: статическое электричество может привести к помехам в работе устройства. В этом случае отключите устройство от источников питания, а затем подключите снова. Если проблема не будет решена таким способом, обратитесь в ближайший сервисный центр.

Питание от батареек

1. Отключите магнитолу от сети.
2. Откройте крышку батарейного отсека сзади магнитолы, нажав на две защелки в направлении по стрелке.

3. Вставьте 8 батареек D/UM-1 12 В в батарейный отсек.
4. Закройте крышку батарейного отсека.

Примечание: когда устройство находится в режиме ожидания, оно все еще потребляет энергию; чтобы полностью отключить устройство, отсоедините сетевой шнур от розетки и выньте батарейки из батарейного отсека.

ВОСПРОИЗВЕДЕНИЕ DVD/CD/MP3/VCD/SVCD

1. Установите переключатель режимов в положение «DVD».
2. Откройте крышку дископриемника, нажав на кнопку OPEN/CLOSE. На ЖК-дисплее отобразятся символы «LOAD», затем начнется воспроизведение диска.
3. Установите желаемый уровень громкости при помощи регулятора VOLUME.
4. Нажмите кнопку PLAY/PAUSE для приостановки воспроизведения; для возобновления воспроизведения нажмите данную кнопку еще раз.
5. При воспроизведении диска нажмите кнопку STOP один раз – магнитола запомнит точку остановки. Для полной остановки воспроизведения нажмите кнопку STOP второй раз.
6. Для повтора одного трека нажмите один раз кнопку REPEAT при воспроизведении диска, на ЖК-дисплее отобразятся символы «rP ONE».
Для повтора всех треков на диске нажмите два раза кнопку REPEAT при воспроизведении диска, на ЖК-дисплее отобразятся символы «rP ALL».
Для отмены повтора воспроизведения нажмите три раза кнопку REPEAT при воспроизведении диска, на ЖК-дисплее отобразятся символы «rP OFF».
Если ваш диск содержит несколько папок, для повтора папки нажмите кнопку REPEAT два раза, на ЖК-дисплее отобразятся символы «rP Dir», для повтора всех треков – три раза, для отмены повтора воспроизведения – четыре раза.

Работа с USB-устройством/картами памяти

1. Установите переключатель режимов в положение «DVD».
2. Вставьте USB-устройство или карту памяти в соответствующий разъем.

3. Нажмите кнопку DVD/USB/CARD на магнитоле или кнопку на пульте дистанционного управления и выберите тип носителя: диск, USB-устройство или карта памяти. Устройство начнет чтение диска, после чего автоматически начнется воспроизведение выбранного устройства.
4. Для остановки воспроизведения нажмите кнопку STOP на магнитоле или пульте дистанционного управления, а затем отсоедините носитель.

Примечание: функция DVD/USB/CARD работает только при закрытой крышке дископриемника.

В режиме DVD/USB/CARD на экране телевизора отображается меню.

Не отсоединяйте носитель при воспроизведении.

Прослушивание радио

1. Установите переключатель режимов в положение «RADIO».
Выберите желаемый диапазон: FM, AM или FM ST (FM-стерео), установив переключатель диапазонов в соответствующее положение. Для наилучшего приема в диапазоне FM выдвиньте полностью антенну и сориентируйте ее под нужным углом.
2. Вращая регулятор настройки радиостанций TUNING, выберите желаемую радиостанцию.
3. Для установки желаемого уровня громкости используйте регулятор уровня громкости VOLUME.
4. По окончании прослушивания установите переключатель режимов в положении «OFF».
5. При настройке на станцию, передающую стереосигнал, на ЖК-дисплее появятся символы «STEREO».

Функция караоке

1. В режиме CD/VCD или DVD подсоедините микрофон к соответствующему разъему.
2. Для включения режима караоке нажмите кнопку KARAOKE на пульте дистанционного управления. Для отключения караоке нажмите данную кнопку еще раз.
3. Для включения эффекта «эхо» вы можете использовать кнопку ECHO на пульте дистанционного управления.
4. Если при воспроизведении диска караоке

РУССКИЙ

оке вы хотите изменить оригинальный звук, то при помощи кнопки L/R пульта дистанционного управления вы можете трансформировать каналы – левый в правый и наоборот или оставить режим стерео.

Примечание: функция караоке работает в режиме DVD/USB/CARD.

Функции кнопок пульта дистанционного управления

1. Кнопка DVD/USB/CARD используется для выбора носителя.
2. Кнопка POWER



Нажмите кнопку POWER в режиме DVD, на ЖК-дисплее появятся символы «OFF», для включения устройства нажмите данную кнопку еще раз.

3. Кнопка PAL/NTSC



Кнопка PAL/NTSC позволяет вам выбрать систему цветности в соответствии с вашим телевизором, нажимайте ее для переключения между системами PAL и NTSC.

4. Кнопка PROGRAM



При помощи кнопки PROGRAM вы можете запрограммировать воспроизведение треков в желаемом порядке (максимум 16 треков).

- A. При воспроизведении DVD нажмите кнопку STOP, затем кнопку PROGRAM, при этом появится меню программирования. Используя цифровые кнопки на пульте дистанционного управления, выберите заголовки/эпизоды в том порядке, в котором вы хотите их воспроизвести. Вы можете запрограммировать следующий заголовок/эпизод, когда курсор будет находиться на следующей позиции. Для перемещения курсора используйте кнопки навигации курсора. Для удаления введенных значений используйте кнопку

CLEAN, для выхода из меню программирования – кнопку STOP

Нажмите кнопку PLAY для воспроизведения запрограммированной последовательности.

- B. При воспроизведении VCD нажмите кнопку STOP, затем кнопку PROGRAM, при этом появится меню программирования. Используя цифровые кнопки на пульте дистанционного управления, введите номера треков в том порядке, в котором вы хотите их воспроизвести, выбранный трек будет автоматически сохранен в памяти. Для удаления введенных значений используйте кнопку CLEAN, для выхода из меню программирования – кнопку STOP.
 - C. Аналогичным образом вы можете запрограммировать воспроизведение CD, S-VCD.
 - D. При программировании на ЖК-дисплее будут мигать символы «PG. 01», которые означают, что идет программирование первого трека. После нажатия цифровых кнопок (после ввода трека при помощи цифровых кнопок) символы перестанут мигать, означая, что программирование первого трека завершено. Используя кнопки навигации «вверх/вниз», вы можете запрограммировать следующие треки (максимум 16 треков). Если вы программируете воспроизведение DVD-диска, на ЖК-дисплее будут мигать символы «PG. 01», после ввода следующего трека символы перестанут мигать. На ЖК-дисплее появятся символы «tt.-----», они означают номер заголовка, введите его при помощи цифровых кнопок и кнопок навигации. После этого на ЖК-дисплее появятся символы «CH.-----», они означают номер эпизода в заголовке.
 - E. При воспроизведении MP3 нажмите кнопку STOP, затем кнопку PROGRAM. Используйте цифровые кнопки на пульте дистанционного управления для выбора трека, выбранный трек будет автоматически сохранен в памяти. Для удаления введенных значений используйте кнопку CLEAN, для выхода из меню программирования – кнопку STOP; нажмите кнопку PLAY для воспроизведения запрограммированной последовательности.
5. Кнопка PROGRESSIVE/INTERLACED

Нажмите данную кнопку при воспроизведении DVD, VCD, SVCD или MP3-диска, на экране телевизора отобразится S-VIDEO, INTERLACE-YUV, TV-RGB, P-SCAN YPBPR, и вы можете выбрать нужный параметр.

6. Кнопка MENU



При воспроизведении VCD или S-VCD-диска с функцией PCB вы можете воспроизвести определенные фрагменты.

Например:

Нажмите кнопку MENU. На экране телевизора отобразится окно меню.

Вы можете использовать кнопки REW/F.F/PREVIOUS/NEXT для выбора нужного фрагмента.

Используйте цифровые кнопки на пульте дистанционного управления для выбора определенного трека.

Для выхода из меню нажмите кнопку RETURN.

Для отключения функции PCB нажмите кнопку MENU во время воспроизведения.

7. Кнопка воспроизведения с указанного времени (TIME)



А: при воспроизведении DVD-диска нажмите данную кнопку, на экране телевизора появится информация о воспроизведении (заголовок, эпизод, часы, минуты, секунды). При помощи кнопок навигации и цифровых кнопок выберите момент, с которого вы хотите воспроизвести фильм. Для воспроизведения с установленного момента нажмите кнопку PLAY.

В: при воспроизведении CD/MP3-диска нажмите данную кнопку, на экране телевизора появится информация о воспроизведении (трек, часы, минуты, секунды). При помощи кнопок навигации и цифровых кнопок выберите момент, с которого вы хотите воспроизвести трек. Для воспроизведения с установленного момента нажмите кнопку PLAY.

8. Кнопка REPEAT



Нажмите кнопку REPEAT для повторного воспроизведения трека, эпизода (фрагмента), заголовка или всего диска.

При воспроизведении DVD-диска нажмите кнопку REPEAT, вам будет предложен повтор эпизода (фрагмента), повтор заголовка или отмена повтора.

При воспроизведении SVCD, VCD, CD-диска предлагается повтор трека, повтор диска, отмена повтора.

Примечание: при повторе воспроизведения SVCD, VCD функция PCB должна быть выключена.

При воспроизведении MP3-диска предлагается повтор трека, повтор списка треков, повтор диска, отмена повтора.

Примечание: текущий режим повтора отображается при однократном нажатии на кнопку REPEAT.

9. Кнопка повтора фрагмента A-B



Используя данную кнопку, вы можете осуществить повтор нужного фрагмента.

Нажмите данную кнопку для установки начала фрагмента (А).

Нажмите данную кнопку еще раз для установки конца фрагмента (В).

Начнется повтор выбранного фрагмента.

Нажмите данную кнопку в третий раз для отмены повтора и возврата к обычному воспроизведению.

Кнопка MARK



А: при нажатии кнопки MARK во время воспроизведения на экране телевизора отобразится меню с пятью метками. При помощи кнопок навигации и кнопки ENTER вы можете зафиксировать момент времени, с которого вы хотите начать воспроизведение. Вы можете установить максимум 5 меток. Для отмены данного меню нажмите кнопку MARK еще раз.

В: если вы хотите начать воспроизведение с установленной метки, нажмите кнопку MARK, на экране телевизора отобразится меню с пятью метками. При помощи кнопок навигации и кнопки ENTER выберите ту метку, с

РУССКИЙ

которой вы хотите начать воспроизведение, и нажмите кнопку PLAY.

С: если вы хотите удалить метку, выберите ее при помощи кнопок навигации и нажмите кнопку CLEAN.

10. Цифровые кнопки

DVD CD MP3 MP4 VCD SVCD

Вы можете использовать цифровые кнопки для выбора трека после считывания диска.

Для ввода трека с номером 10 и выше используйте кнопку +10 (например, чтобы ввести номер 26, нажмите следующую последовательность кнопок: +10, +10, 6).

DVD CD MP3 VCD SVCD

При воспроизведении DVD вы можете использовать данные кнопки для выбора заголовка.

11. Кнопка выбора выходного сигнала L/R

MP4 CD VCD SVCD

Для многодорожечных (многотрековых) CD или VCD-дисков вы можете выбрать L-трек, R-трек или стерео.

Для VCD-дисков с двумя языками звукового сопровождения используйте данную кнопку для выбора желаемого языка.

12. Кнопка OSD

DVD CD MP4 VCD SVCD

Нажав данную кнопку, вы можете увидеть на экране телевизора информацию о диске.

13. Кнопка замедленного воспроизведения (SLOW)

MP4 DVD VCD SVCD

При воспроизведении DVD, VCD и S-VCD последовательное нажатие данной кнопки приводит к замедленному воспроизведению. При нажатии кнопки PLAY в режиме замедленного воспроизведения происходит возврат в режим обычного воспроизведения.

14. Кнопка пошагового воспроизведения (STEP)

MP4 DVD VCD SVCD

При воспроизведении DVD, VCD и S-VCD последовательное нажатие данной кнопки приводит к покадровому воспроизведению. При нажатии кнопки PLAY в режиме покадрового воспроизведения происходит возврат в режим обычного воспроизведения.

15. Кнопки регулировки уровня громкости (VOLUME ▲/▼)

DVD CD MP3 MP4 VCD SVCD

При помощи данных кнопок вы можете регулировать уровень громкости от 0 до 15.

16. Кнопка STATE

DVD CD MP3 MP4 VCD SVCD

Нажатие данной кнопки приводит к отображению информации о времени воспроизведения: сколько прошло и сколько осталось.

17. Кнопка ECHO

DVD CD MP3 MP4 VCD SVCD

Когда режим караоке включен, вы можете установить уровень «эхо» при помощи данной кнопки (данный эффект выключен при нулевом уровне «эхо»).

18. Кнопка KARAOKE

DVD CD MP3 MP4 VCD SVCD

Для включения режима караоке нажмите данную кнопку в режиме воспроизведения или остановки воспроизведения. Для выключения режима караоке нажмите данную кнопку еще раз. При первом нажатии данной кнопки на экране будет отображаться текущее состояние режима караоке.

19. Кнопка изменения масштаба изображения (ZOOM)

MP4 DVD VCD SVCD

При воспроизведении или в режиме стоп-кадра нажмите данную кнопку для изменения масштаба изображения. Для перемещения по увеличенному изображению используйте кнопки навигации. При воспроизведении DVD-диска нажа-

тие данной кнопки приводит к изменению масштаба в следующей последовательности:

Примечание: ZOOM x 2, 3, 4 означает увеличение масштаба; ZOOM 1/2, 1/3, 1/4 означает уменьшение масштаба.

Данная функция не работает при воспроизведении из меню диска.

20. Кнопка TITLE



При воспроизведении DVD-диска нажатие данной кнопки приводит к отображению заголовка диска.

21. Кнопка LANGUAGE



При помощи данной кнопки вы можете выбрать язык звукового сопровождения для DVD или S-VCD.

22. Кнопка выбора ракурса (ANGLE)



Некоторые DVD содержат сцены, снятые под разными ракурсами. Нажимая данную кнопку, вы можете выбрать нужный ракурс.

23. Кнопка выбора субтитров (SUBTITLE)



Некоторые DVD имеют субтитры на нескольких языках. Нажимайте данную кнопку, чтобы выбрать нужный язык субтитров или отключить их.

24. Кнопка отключения звука MUTE



При воспроизведении нажмите данную кнопку для отключения звука. Для включения звука нажмите данную кнопку еще раз.

25. Кнопки воспроизведения (PLAY), приостановки воспроизведения (PAUSE), остановки воспроизведения (STOP)



В режиме обычного воспроизведения нажмите кнопку PAUSE для приостановки. В режиме обычного воспроизведения или в режиме паузы нажмите кнопку

STOP, ваша магнитола перейдет в режим предварительной остановки (или окончательной остановки в режиме воспроизведения MP3).

Нажатие кнопки STOP в режиме предварительной остановки приведет к окончательной остановке воспроизведения.

Нажатие кнопки PLAY в режиме паузы или предварительной остановки приведет к возобновлению воспроизведения с момента его приостановки.

26. Кнопки перемотки вперед/назад

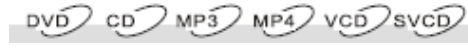

При воспроизведении нажимайте данные кнопки для ускоренной перемотки вперед/назад. При повторном нажатии кнопок скорость перемотки будет меняться в следующем порядке:

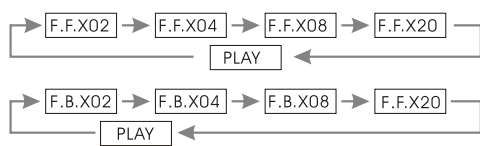

27. Кнопки перехода к следующему/предыдущему треку (PREVIOUS/NEXT)



При воспроизведении DVD нажимайте данные кнопки для перехода к следующему/предыдущему треку или эпизоду. При воспроизведении CD/MP3/VCD/SVCD нажимайте данные кнопки для перехода к следующему/предыдущему треку или эпизоду.

28. Кнопка входа в меню системных настроек (SETUP)



При воспроизведении, остановке воспроизведения (воспроизведение MP3 должно быть приостановлено), отсутствии диска в дископриемнике нажмите кнопку SETUP для входа в меню системных настроек.

Используйте кнопки навигации и кнопку ENTER для изменения параметров.

В зависимости от содержимого диска и параметров записи некоторые пункты меню могут не отображаться или не изменяться.

РУССКИЙ

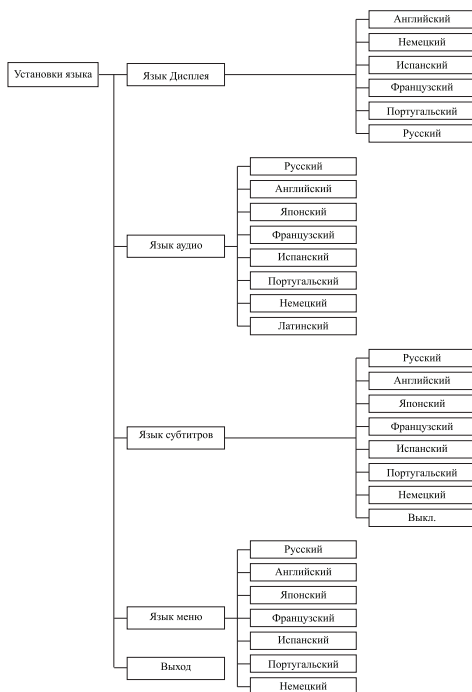
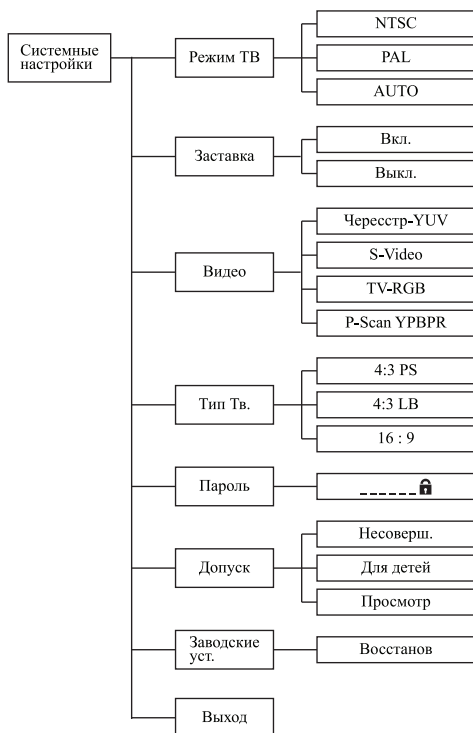

Вы можете выбрать язык меню, звукового сопровождения и субтитров.

Экранная заставка

Включение экранной заставки при нахождении устройства без диска, в режиме ожидания в течение 160 секунд. Настройка по умолчанию – вкл.

Пароль

Пароль по умолчанию – 8888. Если вы хотите изменить пароль, сначала необходимо ввести старый пароль, а затем новый (4 цифры). Настройка по умолчанию – вкл.

Ограничение просмотра

При воспроизведении диска с паролем вы можете установить возрастную категорию. Выбор возрастной категории возможен в том случае, если включена функция пароля. Ограничение просмотра действует также тогда, когда функция пароля выключена.

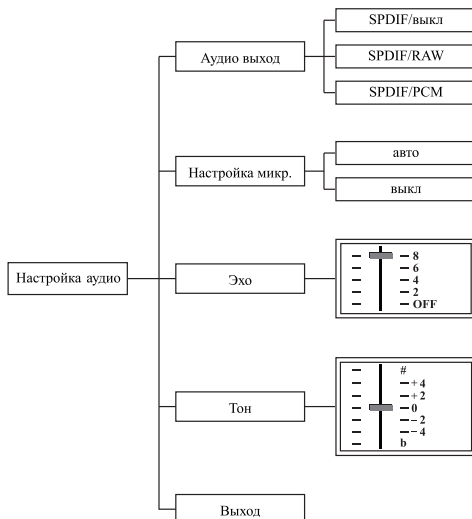

Примечание: SPDIF – это функция обработки аудио данных. Для отключения этой функции выберите OFF. При выборе RAW или PCM используются различные эффекты этой функции..

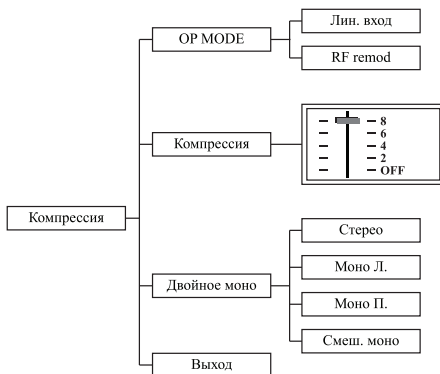
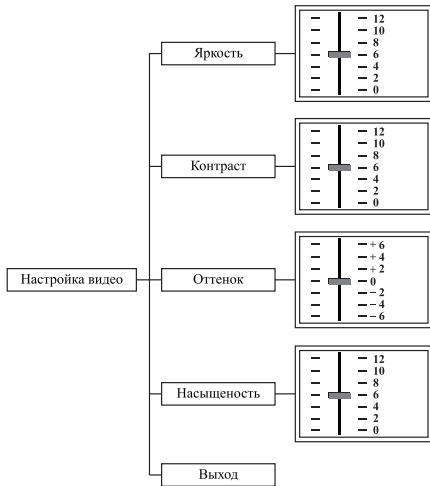

Примечание: “Лин. выход “ и “RF remod” – это два режима цифрового выхода для DOLBY, различные эффекты обработки цифровым усилителем.

Просмотр фотографий

После загрузки диска с изображениями на экране телевизора появится список файлов. Используйте кнопки (↓↑) для выбора папки, файлы из которой вы хотите просмотреть. Выберите желаемое фото при помощи цифровых кнопок (только из текущей папки). В режиме просмотра изображений используйте кнопки (▶/◀) для перехода к следующему/предыдущему изображению, для изменения масштаба используйте кнопку ZOOM, кнопки навигации – для поворота изображения и для перемещения по увеличенному изображению.

РУССКИЙ

Поиск и устранение неисправностей

Признак неисправности	Причина неисправности	Действия по устранению неисправности
Устройство не работает	Шнур питания не включен в розетку	Включите шнур питания в розетку
	Переключатель режимов работы установлен в положение «OFF»	
Не работает пульт дистанционного управления	Пульт не направлен на устройство	Направьте пульт на устройство
	Расстояние от пульта дистанционного управления до устройства превышает 8 м	Сократите расстояние до устройства
	Разряжены батарейки пульта дистанционного управления	Замените обе батарейки
Нет звука	Звук выключен (включена функция MUTE)	Включите звук
	Разъем аудиокабеля вставлен в гнездо недостаточно плотно или загрязнен	Проверьте подключение аудиокабеля
Нет изображения	Неправильный выбор источника входа в настройках телевизора	Выберите подходящую настройку в соответствии с подключением магнитолы
	Настройка не соответствует реальному подключению	Выберите настройку в соответствии с реальным подключением
	Разъем видеокабеля вставлен в гнездо недостаточно плотно	Проверьте подключение видеокабеля
Нестабильное изображение	Неправильная настройка телевизора	Скорректируйте настройки телевизора
Диски не читаются	Диск не вставлен	Вставьте диск
	Диск вставлен неправильно	Проверьте правильность установки диска (этикеткой вверх)
	Конденсат внутри устройства	Оставьте магнитолу без диска на один час включенной
Микрофон не работает	Микрофон не подключен	Подключите микрофон
	Низкий уровень громкости звука микрофона	Отрегулируйте уровень громкости звука микрофона

Технические характеристики

Питание	220 В, 50 Гц UM 1 x 8
Работа от элементов питания (не входят в комплект поставки)	8 батареек D/UM-1
Размеры, мм	392 x 243 x 177
Вес	~2,5 кг
Выходная мощность (ном.)	2 x 2,5 Вт
Динамики	2 x 4 Ом
Загрузка диска	верхняя
CD	
Отношение сигнал/шум	<50 дБ
FM	
Диапазон принимаемых частот	88-108 МГц
Антенна	телескопическая
AM	
Диапазон принимаемых частот	530-1600 кГц
Дистанционное управление	
Источник питания	2 элемента питания «AAA»
Расстояние между пультом дистанционного управления и магнитолой	до 8 м

Комплект поставки

1. Магнитола – 1 шт.
2. Пульт дистанционного управления – 1 шт.
3. Сетевой шнур – 1 шт.
4. Шнур AV – 1 шт.

Производитель сохраняет за собой право изменять дизайн и технические характеристики прибора без предварительного уведомления.

Утилизация электронных и электрических устройств (применяется в странах Евросоюза и других странах Европы, в которых существует система разделения отходов)



Данный символ обозначает, что электрические и электронные устройства должны утилизироваться по истечению срока службы отдельно от другого бытового мусора. Правильная утилизация старого оборудования может предотвратить вредное воздействие на окружающую среду. Для получения более подробных сведений обратитесь в службу, занимающуюся утилизацией, или в магазин, где был приобретен продукт.

Срок службы прибора 3 года.



Данное изделие соответствует всем требуемым европейским и российским стандартам безопасности и гигиены.



Производитель: АН-ДЕР ПРОДАКТС ГмбХ, Австрия
Нойбаугюртель 38/7А, 1070 Вена, Австрия



УКРАЇНСЬКИЙ

МАГНІТОЛА ІЗ DVD/CD/MP3 ПРОГРАВАЧЕМ VT-3970 ІНСТРУКЦІЯ З ЕКСПЛУАТАЦІЇ

Перед увімкненням, використанням та налаштуванням пристрою уважно прочитайте інструкцію. Необхідно дотримуватися всіх попереджень і рекомендацій з експлуатації приладу, наведених у цьому посібнику.

Збережіть посібник, використовуйте його надалі як довідковий матеріал.

	УВАГА!	
	ження електричним струмом! НЕ РОЗКРИВАТИ!	
<p>Застереження: Для уникнення ризику виникнення пожежі чи ураження електричним струмом не піддавайте пристрій впливу дощу або вологи.</p> <p>Щоб запобігти удару електричним струмом не відкривайте корпус приладу самостійно. Сервісне обслуговування має здійснюватися тільки кваліфікованими фахівцями сервісних центрів.</p>		

	Позначка із зображенням блискавки в рівносторонньому трикутнику застерігає користувача про наявність небезпечної напруги всередині корпусу пристрою, що може призвести до ураження електричним струмом.
	Зображення знака оклику в рівносторонньому трикутнику звертає увагу користувача на наявність важливих рекомендацій щодо експлуатації та технічного обслуговування в інструкції з експлуатації.

CLASS 1 LASER PRODUCT

Цей продукт класифікується як ЛАЗЕРНИЙ ПРИСТРІЙ КЛАСУ 1. Відповідна етикетка знаходиться на задній панелі приладу та означає, що пристрій використовує лазерні промені. Імовірність лазерного опромінення відсутня без розкриття приладу. ОБСЛУГОВУВАННЯ ПРИСТРОЮ ПОВИННЕ ПРОВОДИТИСЯ ВИКЛЮЧНО КВАЛІФІКОВАНИМИ ФАХІВЦЯМИ СЕРВІСНОГО ЦЕНТРУ.

ЗАХОДИ БЕЗПЕКИ

Підключення до джерел живлення

Перевірте, чи відповідає напруга в електричній мережі робочій напрузі пристрою.

Щоб уникнути виникнення пожежі або ураження електричним струмом не розміщайте цей пристрій в умовах підвищеної вологості (біля ванн, тазів з водою, кухонних раковин, пральних машин, поруч із плавальним басейном, у сирих підвалах і т.д.) Не допускайте попадання на пристрій крапель або бризок. Забороняється занурювати прилад у воду.

Задля уникнення утворення конденсату, у випадку коли Ви переносите пристрій з більш теплого приміщення у більш холодне і навпаки, не вмикайте прилад одразу, зачекайте кілька годин.

Не допускайте перевантаження розеток або подовжувачів, що це може спричинити пожежу або ураження електричним струмом.

Встановіть цей пристрій таким чином, щоб у випадку несправності вилку мережевого шнуру можна було негайно вийняти з розетки. Провід мережевого адаптера не повинен бути натягнутий там, де він виходить з пристрою; його необхідно прокласти так, щоб він не заплутувався, не встановлюйте на нього будь-які предмети

Розміщуйте пристрій на рівній поверхні.

Для додаткового захисту пристрою під час грози, а також у тих випадках, коли ви не збираєтесь використовувати його протягом тривалого часу, відключіть його від розетки електромережі. Це виключить вихід пристрою з ладу через удари блискавки або стрибки напруги в електромережі.

Для від'єднання мережевого шнуру беріться безпосередньо за мережеву вилку, у жодному разі не тягніть за шнур/

Не беріться за мережеву вилку вологими руками.

Задля уникнення ураження електричним струмом не відкривайте корпус пристрою самостійно. Не ремонтуйте прилад і не вносьте до нього змін. Сервісне обслуговування повинне здійснюватися тільки кваліфікованими фахівцями сервісних центрів.

Установіть пристрій у місцях з достатньою вентиляцією. Не накривайте вентиляційні отвори.

Не розміщуйте пристрій поблизу джерел тепла, наприклад, радіаторів, електрообігрівачів, духовок чи інших пристроїв, що є джерелами тепла (у тому числі й підсилювачів), а також у місцях, що перебувають під впливом прямих сонячних променів, надмірного запилення або механічних ударів.

Будьте особливо уважні, якщо поруч із увімкненим приладом перебувають діти або особи з обмеженими можливостями, не залишайте їх без нагляду.

Не допускайте потрапляння яких-небудь сторонніх предметів через отвори в корпусі пристрою, це може викликати займання

пристрою й ураження електричним струмом. Якщо це сталось, від'єднайте пристрій від мережі та зверніться до сервісного центру.

Не програвайте через навушники звук великої гучності. Лікарі не рекомендують тривале безперервне прослуховування через навушники.

Ушкодження, що вимагають ремонту

В описаних нижче ситуаціях необхідно вимкнути пристрій з розетки й звернутися до кваліфікованого персоналу для його ремонту:

- Мережевий шнур або вилка ушкоджені.
- У пристрій потрапили сторонні предмети.
- Пристрій потрапив під дощ або на нього розлили воду.
- Пристрій не працює нормально.
- Пристрій упав або був ушкоджений яким-небудь іншим чином.
- Помітні явні зміни в роботі пристрою.

Догляд за пристроєм

Перед чищенням вимкніть пристрій з розетки. Для чищення пристрою використовуйте вологу м'яку тканину. Забороняється використовувати для цих цілей рідкі або аерозольні засоби для чищення

Догляд за дисками

Не використовуйте тріснуті або деформовані диски, це може викликати поломку пристрою.

Беріть диск тільки за краї. Не доторкайтесь до робочої поверхні диска. Пил, подряпини або відбитки пальців на робочій поверхні диска можуть призвести до виходу його з ладу. Не піддавайте диски впливу прямих сонячних променів, джерел тепла, високої температури й вологості.

Після використання приберіть диск у футляр на зберігання

Періодично протирайте робочу поверхню диска м'якою тканиною від центру до країв.

Використання батарейок

Протікання батарейок може стати причиною травм або пошкодження пульта дистанційного керування. Задля уникнення цього, дотримуйтесь наведених нижче інструкцій:

- Встановлюйте батарейки правильно, дотримуючись полярності відповідно до позначень на пристрої.

УКРАЇНСЬКИЙ

- Не використовуйте разом різні батарейки (старі та нові, різних типів і т.п.).
- Виймайте батарейки, якщо пристрій не буде використовуватись протягом тривалого часу
- Своєчасно замінійте батарейки

Позначення, що використовуються в інструкції



- тільки для DVD дисків



- тільки для CD дисків



- тільки для MP3 дисків



- тільки для MP4 дисків



- тільки для VCD дисків



- тільки для SVCD дисків

Опис магнітола

1. ручка для перенесення
2. гніздо для підключення навушників PHONES
3. індикатор STANDBY
4. РК-дисплей
5. фотоприймач сигналів від пульта дистанційного керування IR
6. FM - антена
7. кнопка відкриття дископриймача OPEN/CLOSE
8. кнопка вибору носія DVD/USB/CARD
9. кнопка переходу до наступного треку ►►
10. кнопка зупинки програвання ■
11. кнопка режимів повторення REPEAT
12. кнопка програвання/ призупинення програвання PLAY/PAUSE (► ||)
13. 9 кнопка переходу до попереднього треку ◀◀
14. лівий динамік
15. роз'єм для підключення USB пристрою
16. роз'єм для підключення карти пам'яті SD/MMC/MS
17. правий динамік
18. перемикач діапазонів (AM/ FM /(FM/ST))
19. регулятор налаштування радіостанцій TUNING
20. роз'єм композитного відеовиходу Video
21. аудіо роз'єм правого каналу RCH
22. аудіо роз'єм лівого каналу LCH
23. роз'єм оптичного цифрового аудіовиходу OPTICAL
24. роз'єм відеовиходу S-Video
25. роз'єм коаксіального цифрового аудіовиходу Coax
- 26, 27. гнізда для підключення мікрофонів MIC 1, MIC 2
28. регулятор рівня гучності мікрофону MIC-VOL
29. перемикач режимів роботи (DVD/RADIO/OFF)
30. регулятор рівня гучності VOLUME
- 31, 32, 33. роз'єми компонентного відеовиходу (Cr/Cb/Y)
34. батарейний відсік
35. роз'єм для підключення до електромережі AC-IN

Пульт дистанційного керування

1. кнопка POWER
2. кнопка встановлення часу програвання TIME
3. кнопка вибору режиму програвання відео Progressive/Interlaced
4. кнопка повторення вибраного фрагменту A-B
5. кнопка встановлення мітки MARK
- 6,8. кнопки регулювання рівня гучності
7. кнопка покрокового програвання STEP
9. кнопка ввімкнення/вимкнення функції караоке KARAOKE
10. кнопка змінення масштабу ZOOM
11. кнопка введення Enter
12. кнопка відображення заголовку TITLE
13. кнопка функції програмування PROGRAM
14. кнопка ввімкнення субтитрів SUBTITLE
15. кнопка зупинки програвання STOP
16. кнопка програвання PLAY
17. кнопка переходу до наступної доріжки ►/NEXT
18. кнопка переходу до попередньої доріжки ◀/PREVIOUS
19. кнопка прискореного перемотування вперед F.F
20. кнопка пришвидшеного перемотування назад REW
21. кнопка призупинення програвання PAUSE
22. кнопка вимкнення звуку MUTE
23. кнопка вибору ракурсу ANGLE
24. кнопка вибору мови звукового супроводу LANGUAGE
25. кнопка MENU

26. кнопки навігації
27. кнопка входу в меню системних налаштувань SETUP
28. кнопка ефекту «луна» ECHO
29. кнопка відображення інформації стосовно програвання STATE
30. кнопка уповільненого програвання SLOW
31. кнопка інформації про диск OSD
32. кнопка вибору вихідного сигналу L/R
33. цифрові кнопки
34. кнопка режимів повторення REPEAT
35. кнопка повернення RETURN
36. кнопка скасування вводу CLEAR
37. кнопка вибору системи кольоровості P/N
38. кнопка вибору носія DVD/USB/CARD

Встановлення елементів живлення в пульт дистанційного керування

- Вставте батарейки у відповідний відсік пульта дистанційного керування.
- Вийміть батарейки, якщо Ви маєте намір не використовувати пульт тривалий час.
- Своєчасно замінійте батарейки

ПІДКЛЮЧЕННЯ

Увага: Перед початком підключення Вашої магнітоли до іншого обладнання, переконайтесь, що електроживлення магнітоли та іншого обладнання відключене.

Підключення навушників

Для прослуховування музики через навушники (до комплекту поставки не входять) підключіть їх до гнізда Phones. Встановіть бажаний рівень гучності за допомогою регулятора VOLUME. При підключенні навушників динаміки магнітоли відключаються автоматично. **УВАГА!** Не програвайте через навушники звук великої гучності. Лікарі не рекомендують тривале безперервне прослуховування через навушники.

Підключення відеошнурів

Виберіть найбільш підходящий з нижче перерахованих типів підключень виходячи з можливостей Вашого телевізора

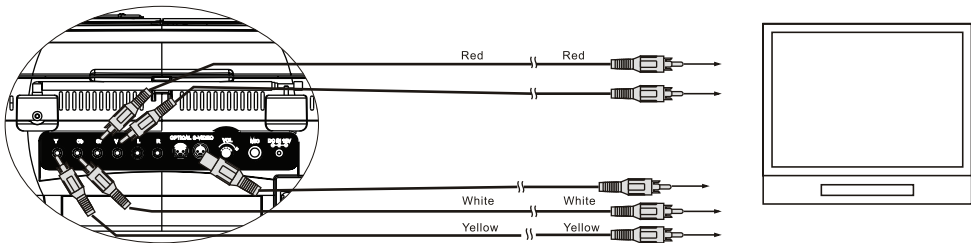

(1) Композитний відеосигнал

Для перегляду зображень стандартної якості з'єднайте роз'єм виходу композитного відео сигналу (VIDEO) Вашої магнітоли з відповідним входом телевізора або монітора, використовуючи один провід аудіо – відеокабеля (A/V) з жовтими штекерами на кінцях, що входить до комплекту поставки.

(2) Роз'єм S-Video

Для перегляду зображень покращеної якості з'єднайте роз'єм S-VIDEO Вашої магнітоли з відповідним входним роз'ємом на телевізорі або моніторі, використовуючи кабель S-Video (до

УКРАЇНСЬКИЙ

комплекту поставки не входить).

(3) Компонентний відеовихід

Для точної передачі кольору зображень високої якості підключіть роз'єми виходу компонентного відеосигналу Y Cb Cr (червоний/синій/зелений) до вхідних роз'ємів на телевізорі або моніторі, використовувачи відповідний кабель (до комплекту поставки не входить).

Примітки:

- Гарне зображення можна отримати лише за правильного підключення і правильного налаштування системи.

Підключення аудіосистеми

Виберіть найбільш підходящий з нижче перерахованих типів підключень виходячи з можливостей Вашої аудіосистеми.

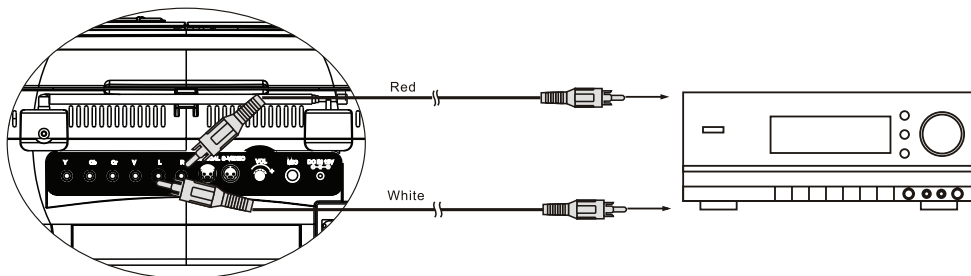

(1) Двоканальний аналоговий вихід

Для підключення двоканального аналогового виходу з'єднайте роз'єми Вашої магнітоли RCH і LCH з відповідними роз'ємами підсилювача потужності (лівий канал – до гнізда білого кольору, правий канал – до гнізда червоного кольору).

(2) Коаксіальний цифровий аудіовихід

Для підключення роз'єму COAX Вашої магнітоли до відповідного роз'єму на підсилювачі потужності використовується спеціальний коаксіальний кабель (до комплекту поставки не входить).

(3) Оптичний цифровий аудіовихід

Для підключення роз'єму OPTICAL Вашої магнітоли до оптичного роз'єму на підсилювачі потужності використовується спеціальний волокнисто-оптичний кабель (до комплекту поставки не входить).

Примітка: Параметри налаштування повинні відповідати роз'єму, через який магнітола підключається до зовнішніх пристроїв.

ПІДКЛЮЧЕННЯ ЖИВЛЕННЯ

Живлення від мережі

Перед підключенням пристрою до мережі переконаєтесь, що напруга в електричній мережі відповідає робочій напрузі пристрою.

Для підключення пристрою до мережі вставте один кінець мережевого шнуру в гніздо AC IN, а інший - у розетку. Якщо перемикач режимів роботи знаходиться в положенні «OFF», горить індикатор режиму очікування STANDBY. При перемиканні в режим прослуховування радіо (RADIO) або DVD ввімкнеться РК-дисплей, а індикатор STANDBY погасне.

Примітка: Статична електрика може привести до перешкод у роботі пристрою. У цьому випадку відключіть пристрій від джерел живлення, а потім підключіть знову. Якщо проблема не вирішиться, зверніться до найближчого сервісного центру.

Живлення від батарейок

1. Відключіть магнітолу від мережі
2. Відкрийте кришку батарейного відсіку позад магнітоли, натиснувши на дві засувки в напрямку за стрілкою.
3. Вставте 8 батарейок D /UM-1 12В в батарейний відсік.
4. Закрийте кришку батарейного відсіку.

Примітка: Коли пристрій перебуває в режимі очікування, він усе ще споживає енергію, щоб повністю відключити пристрій, від'єднайте мережевий шнур від розетки й вийміть батарейки з батарейного відсіку

Програвання DVD/CD/MP3/VCD/SVCD

1. Встановіть перемикач режимів в положення «DVD»
2. Відкрийте кришку дископриймача, натиснувши на кнопку OPEN/CLOSE. На РК-дисплеї відобразяться символи «LOAD», потім почнеться програвання диску.
3. Встановіть бажаний рівень гучності за допомогою регулятора VOLUME.
4. Натисніть кнопку PLAY/PAUSE для призупинення програвання, для відновлення програвання натисніть дану кнопку ще раз.
5. При програванні диска натисніть кнопку STOP один раз - магнітола запам'ятає точку зупинки. Для повної зупинки програвання натисніть кнопку STOP вдруге.
6. Для повторення одного треку натисніть один раз кнопку REPEAT при програванні диску, на РК-дисплеї відобразяться символи «rP ONE».

Для повторення всіх треків на диску натисніть два рази кнопку REPEAT при програванні диску, на РК-дисплеї відобразяться символи «rP ALL».

Для скасування повторення програвання натисніть три рази кнопку REPEAT при програванні диску, на РК-дисплеї відобразяться символи «rP OFF».

Якщо Ваш диск містить кілька папок, для повторення папки натисніть кнопку REPEAT два рази, на РК-дисплеї відобразяться символи «rP Dir», для повторення всіх треків – три рази, для скасування повторення програвання - чотири рази.

Робота з USB пристроями/картами пам'яті

1. Встановіть перемикач режимів в положення «DVD».
2. Вставте USB пристрій або карту пам'яті у відповідний роз'єм.
3. Натисніть кнопку DVD/USB/CARD на магнітолі або кнопку MODE на пульті дистанційного керування й виберіть тип носія: диск, USB пристрій або карта пам'яті. Пристрій почне читання диска, після чого автоматично почнеться програвання вибраного пристрою
4. Для зупинення програвання натисніть кнопку STOP на магнітолі або пульті дистанційного керування, а потім від'єднайте носій.

Примітка: Функція DVD/USB/CARD працює, тільки при закритій кришці дископриймача. В режимі DVD/USB/CARD на екрані телевізора відображається меню
Не від'єднуйте носій під час програвання.

Прослуховування радіо

1. Встановіть перемикач режимів в положення «USB». Виберіть бажаний діапазон: FM, AM або FM ST (FM стерео), установивши перемикач діапазонів у відповідне положення. Для найкращого прийому в діапазоні FM висуньте повністю антену й зорієнтуйте її під потрібним кутом.
2. Обертаючи регулятор налаштування радіостанцій TUNING, виберіть бажану радіостанцію.
3. Для встановлення бажаного рівня гучності використовуйте регулятор рівня гучності.
4. По закінченні прослуховування встановіть перемикач режимів у положення «OFF».
5. При налаштуванні на станцію, що передає стереосигнал, на РК-дисплеї з'являться символи «STEREO»

Функція караоке

1. В режимі CD/VCD або DVD під'єднайте мікрофон до відповідного роз'єму
2. Для ввімкнення режиму караоке натисніть кнопку KARAOKE на пульті дистанційного керування. Для відключення караоке натисніть дану кнопку ще раз.
3. Для ввімкнення ефекту «луна» ви можете використовувати кнопку ECHO на пульті дистанційного керування.

4. Якщо при програванні диску караоке ви хочете змінити оригінальний звук, то за допомогою кнопки L/R пульта дистанційного керування ви можете трансформувати канали лівий в правий і навпаки, або залишити режим стерео.

Примітка: Функція караоке працює в режимі DVD/USB/CARD.

Функції кнопок пульта дистанційного керування

1. Кнопка DVD/USB/CARD використовується для вибору носія.
2. Кнопка POWER



Натисніть кнопку POWER в режимі DVD, на РК-дисплеї з'являться символи «OFF», для ввімкнення пристрою натисніть дану кнопку ще раз.

3. Кнопка PAL/NTSC



Кнопка PAL/NTSC дозволяє вам вибрати систему кольоровості відповідно до вашого телевіза, натискайте її для перемикання між системами PAL і NTSC.

4. Кнопка PROGRAMM



За допомогою кнопки PROGRAMM Ви можете запрограмувати програвання треків в бажаному порядку (максимум 16 треків).

- A. Під час програвання DVD натисніть кнопку STOP, потім кнопку PROGRAM, при цьому з'явиться меню програмування. Використовуючи цифрові кнопки на пульті дистанційного керування, виберіть заголовки/епізоди в тому порядку, в якому ви хочете їх програвати. Ви можете запрограмувати наступний заголовок/епізод, коли курсор буде знаходитись на наступній позиції. Для переміщення курсору використовуйте кнопки навігації курсору. Для видалення введених значень використовуйте кнопку CLEAN, для виходу з меню програмування - кнопку STOP. Натисніть кнопку PLAY для програвання запрограмованої послідовності.
- b. Під час програвання VCD натисніть кнопку STOP, потім кнопку PROGRAM, при цьому

з'явиться меню програмування. Використовуючи цифрові кнопки на пульті дистанційного керування, введіть номери треків в тому порядку, в якому ви хочете їх програвати, вибраний трек буде автоматично збережений в пам'яті. Для видалення введених значень використовуйте кнопку CLEAN, для виходу з меню програмування - кнопку STOP.

- C. Аналогічним чином ви можете запрограмувати програвання CD, S-VCD.
- d. При програмуванні на РК-дисплеї будуть блимати символи «PG. 01», означаючи програмування першого треку. Після натискання цифрових кнопок (Після уведення треку за допомогою цифрових кнопок), символи перестануть блимати, означаючи, що програмування першого треку завершено. Використовуючи кнопки навігації «вгору»/ «вниз» ви можете запрограмувати наступні треки (максимум 16 треків). Якщо ви програмуєте програвання DVD диску, на РК-дисплеї будуть блимати символи «PG. 01», після уведення наступного треку символи перестануть блимати. На РК-дисплеї з'являться символи «t.-----», вони означають номер заголовку, введіть його за допомогою цифрових кнопок і кнопок навігації. Після цього на РК-дисплеї з'являться символи «CH.-----», вони означають номер епізоду в заголовку.
- e. Під час програвання MP3 натисніть кнопку STOP, потім кнопку PROGRAM. Використовуйте цифрові кнопки на пульті дистанційного керування для вибору треку, вибраний трек буде автоматично збережений в пам'яті. Для видалення введених значень використовуйте кнопку CLEAN, для виходу з меню програмування - кнопку STOP, натисніть кнопку PLAY для програвання запрограмованої послідовності.
5. Кнопка PROGRESSIVE/INTERLACED. Натисніть дану кнопку під час програвання DVD, VCD, SVCD або MP3 диску, на екрані телевізора відобразиться S-VIDEO, INTERLACE-YUV, TV-RGB, P-SCAN YPBPR і ви можете вибрати потрібний параметр.
6. Кнопка MENU



Під час програвання VCD або S-VCD диску

з функцією PCB ви можете програвати певні фрагменти

Наприклад, Натисніть кнопку MENU. На екрані телевізора відобразиться вікно меню.

Ви можете використовувати кнопки REW/ F.F/PREVIOUS/NEXT для вибору потрібного фрагменту.

Використовуйте цифрові кнопки на пульті дистанційного керування для вибору певного треку.

Для виходу з меню натисніть кнопку RETURN. Для відключення функції PCB натисніть кнопку MENU під час програвання

7. Кнопка програвання з вказаного часу TIME



A: Під час програвання DVD диску натисніть дану кнопку, на екрані телевізора з'явиться інформація про програвання (заголовок, епізод, години, хвилини, секунди). За допомогою кнопок навігації та цифрових кнопок виберіть момент, з якого ви хочете програвати фільм. Для програвання з встановленого моменту, натисніть кнопку PLAY.

B: Під час програвання CD/MP3 диску натисніть дану кнопку, на екрані телевізора з'явиться інформація про програвання (трек, години, хвилини, секунди). За допомогою кнопок навігації та цифрових кнопок виберіть момент, з якого ви хочете програвати трек. Для програвання з встановленого моменту, натисніть кнопку PLAY.

8. Кнопка REPEAT



Натисніть кнопку REPEAT для повторного програвання треку, епізоду (фрагменту), заголовку або всього диску.

Під час програвання DVD диску натисніть кнопку REPEAT, Вам буде запропоновано повторення епізоду (фрагменту), повторення заголовку або скасування повторення.

Під час програвання SVCD, VCD, CD диску пропонується повторення треку, повторення диску, скасування повторення.

Примітка: При повторенні програвання

SVCD, VCD функція PCB повинна бути вимкнена.

Під час програвання MP3 диска пропонується повторення треку, повторення списку треків, повторення диску, скасування повторення.

Примітка: Поточний режим повторення відображається при однократному натисканні на кнопку REPEAT.

9. Кнопка повторення фрагменту A-B



Використовуючи дану кнопку, ви можете здійснити повторення потрібного фрагменту.

Натисніть дану кнопку для встановлення початку фрагменту (A).

Натисніть дану кнопку ще раз для встановлення кінця фрагменту (B).

Почнеться повтор обраного фрагменту.

Натисніть дану кнопку втретє для скасування повторення і повернення до звичайного програвання.

Кнопка MARK



A. При натисканні кнопки MARK під час програвання, на екрані телевізора відобразиться меню з п'ятьма мітками. За допомогою кнопок навігації і кнопки ENTER ви можете зафіксувати момент часу, з якого ви хочете розпочати програвання. Ви можете встановити максимум 5 міток. Для скасування даного меню натисніть кнопку MARK ще раз.

B. Якщо ви хочете розпочати програвання з встановленої мітки, натисніть кнопку MARK, на екрані телевізора відобразиться меню з п'ятьма мітками. За допомогою кнопок навігації та кнопки ENTER виберіть ту мітку, з якої ви хочете розпочати програвання, і натисніть кнопку PLAY.

C. Якщо ви хочете видалити мітку, виберіть її за допомогою кнопок навігації та натисніть кнопку CLEAN

10. Цифрові кнопки



Ви можете використовувати цифрові кнопки для вибору треку після зчитування диску.

УКРАЇНСЬКИЙ

Для введення треку із номером 10 і вище використовуйте кнопку +10. (Наприклад, для введення номеру 26 натисніть наступну послідовність кнопок: +10, +10, 6)



Під час програвання DVD ви можете використувати дані кнопки для вибору заголовка

11. Кнопка вибору вихідного сигналу L/R



Для багатодоріжкових (багатотрекових) CD або VCD дисків ви можете вибрати L-трек, R-трек або стерео

Для VCD дисків з двома мовами звукового супроводу використовуйте дану кнопку для вибору бажаної мови.

12. Кнопка OSD



Натиснувши дану кнопку, ви можете побачити на екрані телевізора інформацію про диск

13. Кнопка уповільненого програвання SLOW



Під час програвання DVD, VCD та S-VCD послідовне натискання даної кнопки призводить до уповільненого програвання:

При натисканні кнопки PLAY в режимі уповільненого програвання відбувається повернення в режим звичайного програвання.

14. Кнопка покрокового програвання STEP



Під час програвання DVD, VCD та S-VCD послідовне натискання даної кнопки призводить до покадрового програвання.

При натисканні кнопки PLAY в режимі покадрового програвання відбувається повернення в режим звичайного програвання.

15. Кнопки регулювання рівня гучності VOLUME ▲/▼



За допомогою даних кнопок ви можете регулювати рівень гучності від 0 до 15.

16. Кнопка STATE



Натискання даної кнопки призводить до відображення інформації про час програвання: скільки пройшло і скільки залишилось

17. Кнопка ECHO



Коли режим караоке увімкнений, ви можете встановити рівень «луни» за допомогою даної кнопки. (Даний ефект вимкнений при нульовому рівні «луни»).

18. Кнопка KARAOKE



Для ввімкнення режиму караоке натисніть дану кнопку в режимі програвання або зупинки програвання. Для вимкнення режиму караоке натисніть кнопку ще раз. При першому натисканні даної кнопки на екрані буде відобразитись поточний стан режиму караоке.

19. Кнопка змінення масштабу зображення ZOOM



Під час програвання або в режимі стоп-кадру натисніть дану кнопку для змінення масштабу зображення. Для переміщення на збільшеному зображенні використовуйте кнопки навігації

Під час програвання DVD диску натискання даної кнопки призводить до змінення масштабу в наступній послідовності:

Примітка: ZOOM x 2, 3, 4 означає збільшення масштабу; ZOOM x 1/2, 1/3, 1/4 означає зменшення масштабу

Дана функція не працює під час програвання з меню диска.

20. Кнопка TITLE



Під час програвання DVD диска натискання даної кнопки призводить до відображення заголовку диска

21. Кнопка LANGUAGE

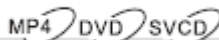

За допомогою даної кнопки ви можете вибрати мову звукового супроводження для DVD або S-VCD.

22. Кнопка вибору ракурсу ANGLE

MP4 DVD

Деякі DVD містять сцени, зняті під різними ракурсами. Натискаючи дану кнопку, ви можете вибрати потрібний ракурс.

23. Кнопка вибору субтитрів SUBTITLE

MP4 DVD SVCD

Деякі DVD мають субтитри на кількох мовах. Натискайте дану кнопку, щоб вибрати потрібну мову субтитрів або відключити їх

24. Кнопка відключення звуку MUTE

DVD CD MP3 MP4 VCD SVCD

Під час програвання натисніть дану кнопку для відключення звуку. Для ввімкнення звуку натисніть дану кнопку ще раз.

25. Кнопки програвання (PLAY), призупинення програвання (PAUSE) зупинення програвання (STOP)

DVD CD MP3 MP4 VCD SVCD

В режимі звичайного програвання натисніть кнопку PAUSE для призупинення. В режимі звичайного програвання або в режимі паузи натисніть кнопку STOP, ваша магнітола перейде в режим попереднього зупинення (або остаточного зупинення в режимі програвання MP3). Натискання кнопки STOP в режимі попереднього зупинення призведе до остаточного зупинення програвання. Натискання кнопки PLAY в режимі паузи або попереднього зупинення призведе до відновлення програвання з моменту його призупинення

26. Кнопки перемотування вперед/назад

DVD CD MP3 MP4 VCD SVCD

Під час програвання натискайте дані кнопки для прискореного перемотування вперед/назад. При повторному натисканні кнопок швидкість перемотування буде змінюватись в наступному порядку:

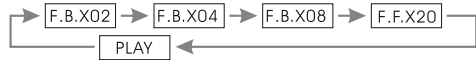

27. Кнопки переходу до наступного/попереднього треку PREVIOUS/NEXT

DVD CD MP3 MP4 VCD SVCD

Під час програвання DVD натискайте дані кнопки для переходу до наступного/попереднього треку або епізоду.

Під час програвання CD/MP3/VCD/SVCD натискайте дані кнопки для переходу до наступного/попереднього треку або епізоду.

29. Кнопка входу в меню системних налаштувань SETUP

DVD CD MP3 MP4 VCD SVCD

Під час програвання, зупинення програвання (програвання MP3 повинно бути призупинене), відсутності диску в дискоріємнику натисніть кнопку SETUP для входу в меню системних налаштувань.

Використовуйте кнопки навігації і кнопку ENTER для змінення параметрів.

Залежно від вмісту диску і параметрів запису деякі пункти меню можуть не відображатись або не зміняться.

УКРАЇНСЬКИЙ

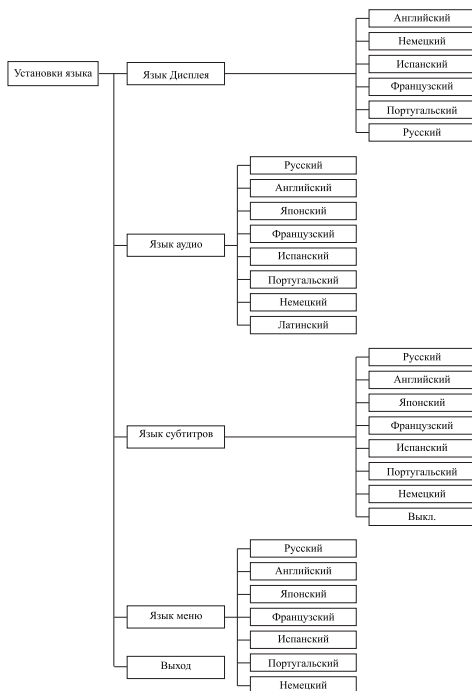
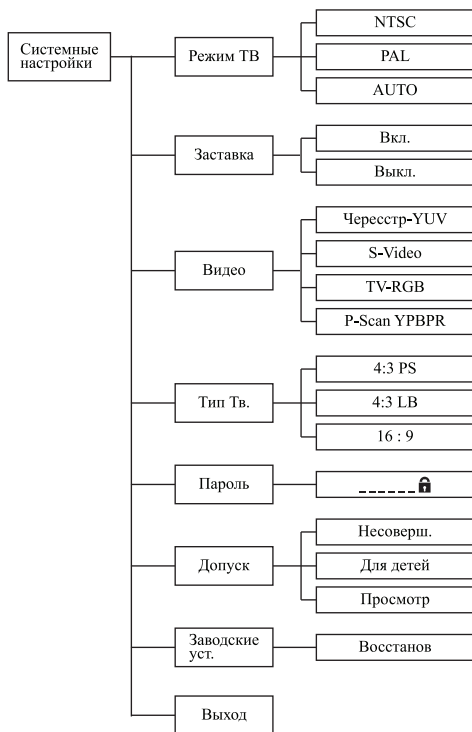

Екранна заставка

Ввімкнення екранної заставки при знаходженні пристрою без диска, в режимі очікування продовж 160 секунд. Налаштування за умовчанням - ввімкн.

пароль

Пароль за умовчанням – 8888. Якщо ви хочете змінити пароль спочатку необхідно ввести старий пароль, а потім новий (4 цифри). Налаштування за умовчанням - ввімкн.

Обмеження перегляду

Під час програвання диску з паролем ви можете встановити вікову категорію.

Вибір вікової категорії можливий, коли ввімкнена функція паролію. Обмеження перегляду діє також, коли функція паролію вимкнена

Ви можете вибрати мову меню, звукового супроводження і субтитрів

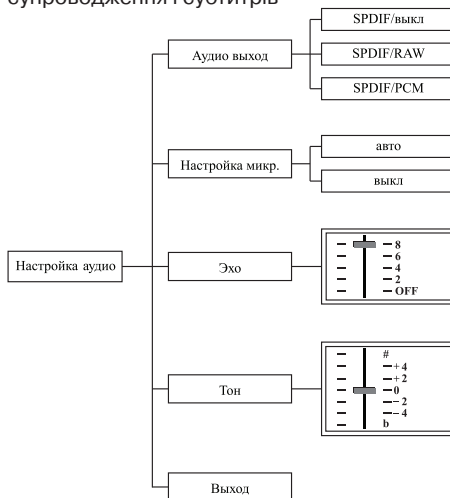

Примітка: SPDIF – це функція обробки аудіо даних. Для відключення цієї функції виберіть OFF. При виборі RAW або PCM використовуються різні ефекти цієї функції.

Перегляд фотографій

Після завантаження диску із зображеннями на екрані телевізора з'явиться список файлів. Використовуйте кнопки (↓↑) для вибору папки, файли з якої ви хочете переглянути. Виберіть бажане фото за допомогою цифрових кнопок (тільки з поточної папки).

В режимі перегляду зображень використовуйте кнопки ⏪/⏩ для переходу до наступного/попереднього зображення, для змінення масштабу використовуйте кнопку ZOOM, кнопки навігації – для повороту зображення і для переміщення по збільшеному зображенню.

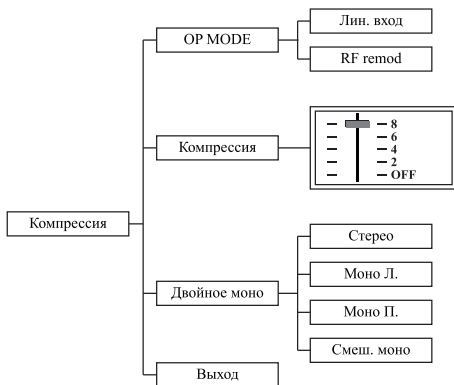
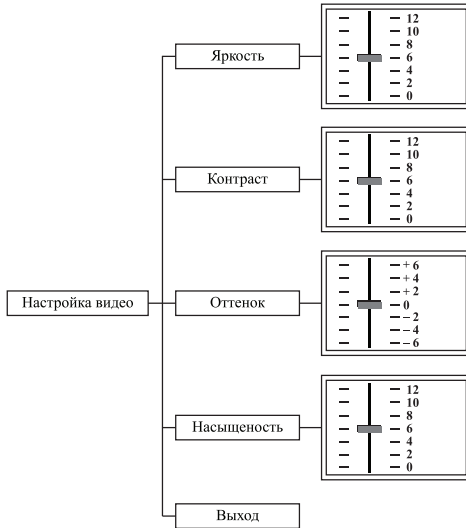

Примітка: "Лин. выход" та "RF remod" – це два режими цифрового виходу для DOLBY, різні ефекти обробки цифровим підсилювачем.

УКРАЇНСЬКИЙ

Пошук і усунення несправностей

Ознака несправності	Причина несправності	Дії для усунення несправності
Пристрій не працює	Шнур живлення не увімкнено у розетку.	Увімкніть шнур живлення у розетку.
	Перемикач режимів роботи встановлений в положення «OFF»	
Не працює пульт дистанційного керування	Пульт не спрямовано на пристрій	Спрямуйте пульт на пристрій
	Відстань від пульта дистанційного керування до пристрою перевищує 8 м.	Скоротіть відстань до пристрою
	Розряджені батарейки пульта дистанційного керування	Замініть обидві батарейки
немає звуку	Звук вимкнений (ввімкнена функція MUTE)	Увімкніть звук
	Роз'єм аудіокабеля вставлений у гніздо недостатньо щільно або забруднений.	Перевірте підключення аудіокабеля
Немає зображення	Невірний вибір джерела входу у настройках телевізора	Оберіть підходяще налаштування відповідно до підключення магнітоли.
	Настройка не відповідає реальному підключенню	Оберіть настройку відповідно до реального підключення
	Роз'єм відеокабеля вставлений у гніздо недостатньо щільно.	Перевірте підключення відеокабеля
Нестабільне зображення	Невірна настройка телевізора.	Скорегуйте настройки телевізора
Диски не читаються	Диск не вставлений.	Вставте диск.
	Диск вставлений не вірно.	Перевірте правильність встановлення диску (етикеткою вгору)
	Конденсат всередині пристрою.	Залишіть магнітолу без диска на одну годину увімкненою.
Мікрофон не працює	Мікрофон не підключений.	Підключіть мікрофон.
	Низький рівень гучності звуку мікрофона.	Відрегулюйте рівень гучності звуку мікрофона.

Технічні характеристики

Живлення	220 В, 50 Гц UM 1 x 8
Робота від елементів живлення (не входять до комплекту поставки)	8 батарейок UM 1
Розміри, мм	392x 243x 177 мм
Вага	~2,5 кг
Вихідна потужність (ном)	2 x 2,5 Вт
Динаміки	2 x 4 Ом
Завантаження диску	Верхнє
CD	

Відношення сигнал/шум	<50 дБ
FM	
Діапазон частот, що приймаються	88 – 108 МГц
АНТЕНА	телескопічна
AM	
Діапазон частот, що приймаються	530 – 1600 кГц
Дистанційне керування	
Джерело живлення	2 елементи живлення AAA
Відстань між пультом дистанційного керування і магнітолою	До 8 м

Комплект поставки

1. Магнітола – 1 шт.
2. Пульт дистанційного керування – 1 шт.
3. Мережевий шнур – 1 шт.
4. Шнур AV – 1 шт.

Виробник зберігає за собою право змінювати дизайн і технічні характеристики приладу без попереднього повідомлення.

Термін служіння даного приладу 3 років.



Утилізація електронних та електричних пристроїв (Застосовується в країнах Євросоюзу та інших країнах Європи, у яких існує система розподілу відходів). Цей символ означає, що електричні й електронні пристрої повинні утилізуватися після завершення терміну служби окремо від іншого побутового сміття. Правильна утилізація старого устаткування може запобігти шкідливому впливу на навколишнє середовище. Для отримання детальнішої інформації зверніться до служби, котра опікується утилізацією, або до магазину, де був придбаний продукт.

Гарантія

Докладні умови гарантії можна отримати в дилера, що продав дану апаратуру. При пред'явленні будь-якої претензії протягом терміну дії даної гарантії варто пред'явити чек або квитанцію про покупку.







Даний виріб відповідає вимогам до електромагнітної сумісності, що пред'являються директивою 89/336/ЄЕС Ради Європей розпорядженням 73/23 ЄЕС по низьковольтних апаратурах.

VT-3970

DVD/CD/MP3 ОЙНАТҚЫШЫ БАР Магнитола с караоке ПАЙДАЛАНУ ЖӨНІНДЕГІ НҰСҚАУЛЫҚ

Құрылғыны қосудың, пайдаланудың және баптаудың алдында нұсқаулықпен мұқият танысып шығыңыз. Осы нұсқаулықта берілген құрылғыны пайдалану жөніндегі барлық ескертулерді және нұсқауларды орындау қажет. Нұсқаулықты сақтап қойыңыз, оны бұдан былай анықтамалық материал ретінде пайдаланыңыз.

	НАЗАР АУДАРЫҢЫЗ!	
	Электр тогына түсу қаупі бар! АШУҒА БОЛМАЙДЫ!	
<p>Ескерту: Өрт туындау немесе электр тогына түсу қатеріне жол бермеу үшін құрылғыны жаңбырдың немесе ылғалдылықтың әсеріне ұшыратпаңыз. Электр тогына түсу қатеріне жол бермеу үшін құрылғының корпусын өз бетіңізше ашпаңыз. Сервистік қызметті тек сервис орталықтарының білікті мамандары ғана көрсетуі қажет.</p>		

	Тең қабырғалы үшбұрыштағы найзағай пайдаланушыға құрылғы корпусының ішінде электр тогына түсуге алып келуі мүмкін қауіпті кернеудің бар екендігін білдіреді.
	Тең қабырғалы үшбұрыштың ішіндегі леп белгісі пайдалану жөніндегі нұсқаулықта пайдалану және техникалық қызмет көрсету бойынша маңызды нұсқаулардың бар екендігін білдіреді.

CLASS 1 LASER PRODUCT

Бұл өнім 1-ші КЛАССТЫ ЛАЗЕРЛІ ҚҰРАЛ ретінде классификацияланады. Құрал лазер сәулелерін қолданылатынын көрсететін этикетка оның артқы панелінде орналасқан. Лазерлік сәулелену құрал ашылмаған жағдайда болмайды. СЕРВИСТІК ҚЫЗМЕТ ТЕК СЕРВИС ОРТАЛЫҒЫНЫҢ БІЛІКТІ МАМАНДАРЫМЕН КӨРСЕТІЛУІ ТИИС.

ҚАУІПСІЗДІК ШАРАЛАРЫ

Қорек көздеріне қосу.

Электр желісіндегі кернеу құралдың жұмыстық кернеуіне сәкес екендігін тексеріңіз.

Өрт шығу қаупінен немесе тоқ соғудан сақтану үшін бұл құралды жоғарғы ылғалдылық жағдайларында ұстамаңыз (ванналардың, суы бар ыдыстардың, кір жуатын машиналардың, хауыздардың жанында, дымқыл подвалдарда т.с.с.) Құралға су тамшыларының тиюіне жол бермеңіз. Құралды суға салуға тыйым салынады.

Конденсат түзілуден сақтану үшін, құралды жылы жайдан суыққа тасымалдаған кезде, құралды бірден қоспаңыз, бірнеше сағат күтіңіз.

Розеткалар мен ұзартқыштарды шектен тыс жүктемеңіз, себебі бұл өрт шығуна немесе тоқ соғуға алып келуі мүмкін.

Құралды дұрыс жұмыс істемеген жағдайда желілік өткізгіштің ашасын розеткадан бірден шығарып алуға болтындай орналастырыңыз. Желілік өткізгіш құралдан шығатын жерінде керіліп

тұрмауы керек, оны шатасып қалмайтындай өткізу керек, құралдың үстіне ешқандай заттар орнатпаңыз.

Құралды тегіс бетке орналастырыңыз.

Құралды найзағай кезінде қосымша қорғау үшін және оны ұзақ мерзім бойына қолданбасаңыз электр желісінен өшіріп тастаңыз. Бұл құралды найзағай жарқырау кезінде немесе желідегі кернеудің секіруі салдарынан бұзылуынан сақтайды.

Желілік шнурды өшіру үшін тек желілік ашадан ұстаңыз, ешбір жағдайда шнурдан тарпаңыз.

Желілік ашаны су қолмен ұстамаңыз.

Электр тоғы соғуынан сақтану үшін құралдың корпусын өз бетіңізбен ашаңыз. Құралды жөндемеңіз және құрылысын өзгерпеңіз. Сервистік қызмет тек сервис орталығының білікті мамандарымен көрсетілуі тиіс.

Құралды жеткілікті түрде желдетілетін жерде орналастырыңыз. Желдету саңырауларын жаппаңыз.

Құралды жылу көздерінің жанында орналастырмаңыз, мысалы, радиаторлар, электржылытқыштар, пештер немесе жылу көзі болып табылатын басқа құралдар (соның ішінде күшейткіштер), сонымен қатар тура күн сәлелері әсер ететін, аса шаңданған немесе механикалық соққылар тиіу мүмкін жерлерде орналастырмаңыз.

Қосылған құралдың жанында балалар немесе мүмкіндігі шектеулі адамдар болса, мұқият болыңыз, оларды қараусыз қалдырмаңыз.

Корпусындағы саңылаулар арқылы құралға бөгде заттардың енуіне жол бермеңіз, бұл құралдың өртенуі мен электр тоғы соғуына әкелуі мүмкін. Ондай жағдайларда құралды желіден өшіріп, сервис орталыққа хабарласыңыз.

Құлақ аспап арқылы қатты дыбыстар тыңдамаңыз. Дәрігерлер ұзақ уақыт бойы, тоқтаусыз құлақ аспап арқылы тыңдауды ұсынбайды.

Жөндеуді қажет ететін зақымдар

Төменде көрсетілген жағдайларда құралды желіден өшіріп, оны жөндеу үшін білікті мамандарға апару керек:

- а) Желілік өткізгіш немесе аша бүлінген.
- ә) Құралға бөгде заттар түскен
- б) Құрал жаңбырдың астында қалған немесе оған су төгілген
- в) Құрал дұрыс жұмыс істеп тұрған жоқ.
- г) Құрал құлаған немесе басқа жолмен зақымдалған
- ғ) Құралдың жұмысында өзгерістер байқалған

Құралды баптау

Құралды тазалаудың алдында желіден өшіріңіз. Оны тазалау үшін дымқыл жұмсақ мата қолданыңыз. Бұл мақсаттарда сұйық немесе аэрозольді тазалағыш заттарды пайдалануға тыйым салынады.

Дисктерді баптау

Шытынаған немесе деформацияланған дисктерді пайдаланбаңыз, ол құралды бұзылуға алып келуі мүмкін.

Дискті шетінен ғана ұстаңыз. Дисктің жұмыстық бетіне тиіспеңіз. Дисктің бетіндегі шаң, саусақ іздері, сызаттар оның істен шығуына алып келуі мүмкін.

Дисктерді тура күн сәулелерінің түсуінен, жылу көздерінен, жоғары температурадан, ылғалдан сақтаңыз.

Пайдаланғаннан кейін дискті сақтау үшін қабына салып қойыңыз.

Ара-арасында дисктің жұмыстық бетін жұмсақ матамен центрінен шетіне қарай сүртіп тұрыңыз.

Батареяларды қолдану

Батареялардың ағуы зақым алуға немесе қашықтықтан басқару пультінің бұзылуна алып келуі мүмкін. Одан сақтану үшін, келесі нұсқауларды орындаңыз:

- Батареяларды, құралда белгілеумен сәйкес, полярлығын сақтай отырып орнатыңыз.
- Бірге әртүрлі батареяларды қолданбаңыз (ескі және жаңа, әр түрлі типті т.с.с.)
- Құрал ұзақ уақыт пайдаланылмайтын болса, батареяларды шығарып тастаңыз.
- Батареяларды уақытында ауыстырып тұрыңыз

ҚАЗАҚ

Нұсқауда қолданылатын белгілеулер:



- тек қана DVD дисктер үшін



- тек қана CD дисктер үшін



- тек қана MP3 дисктер үшін



- тек қана MP4 дисктер үшін



- тек қана VCD дисктер үшін



- тек қана SVCD дисктер үшін

СИПАТТАМА

Магнитола

1. тасымалдауға арналған құлақшалар
2. құлақ аспап қосуға арналған ұяшық PHONES
3. индикатор STANDBY
4. СК-дисплей
5. қашықтықтан басқару пультінің сигналын қабылдайтын фотоқабылдағыш IR
6. FM –антенна
7. диск қабылдағышты ашу түймесі OPEN/ CLOSE
8. тасымалдаушыны таңдау түймесі DVD/ USB/CARD
9. келесі трекке көшіу түймесі ►►
10. ойнатуды тоқтату түймесі ■
11. қайталау режимдерінің түймесі REPEAT
12. ойнатуды жүргізу/ тоқтату түймесі PLAY/ PAUSE (►||)
13. алдыңғы трекке көшу түймесі ◀◀
14. сол жақ динамик
15. USB құрылғыны қосу ұяшығы
16. SD/MMC/MS жадтық карталарды қосу ұяшықтары
17. оң жақ динамик
18. диапазондарды ауыстырғыш (AM/ FM /(FM/ST))
19. радиостанцияларды күйге келтіру реттегіші TUNING
20. композитті видеошығыс ұяшығы Video
21. оң канал аудио ұяшығы RCH
22. сол канал аудио ұяшығы LCH
23. оптикалық сандық аудиошығыс ұяшығы OPTICAL
24. видеошығыс ұяшығы S-Video
25. коаксиальді сандық аудиошығыс ұяшығы Coax

- 26, 27. микрофондарды қосу ұяшықтары MIC 1, MIC 2
28. микрофонның дыбысын реттеуші MIC-VOL
29. жұмыс режимдерін ауыстырғыш (DVD/ RADIO/OFF)
30. дыбыс қаттылығын реттегіш VOLUME
- 31, 32, 33. компонентті видеошығыс ұяшығы (Cr/Cb/Y)
34. батареялық отсек
35. электржелісіне қосу ұяшығы AC IN

Қашықтықтан басқару пульті

1. POWER түймесі
2. ойнау уақытын орнату түймесі TIME
3. видеоны көрсету режимын таңдау түймесі Progressive/Interlaced
4. таңдалған бөлікті қайталау түймесі A-B
5. белгі қою түймесі MARK
- 6,8. дыбыс қаттылығын реттеу түймесі
7. қадамдық ойнау түймесі STEP
9. KARAOKE қызметін қосу/өшіру түймесі
10. масштабты үлкейту түймесі ZOOM
11. енгізу түймесі Enter
12. тақырыптаманы көрсету түймесі TITLE
13. программалау қызметінің түймесі PROGRAM
14. субтитрлерді қосу түймесі SUBTITLE
15. ойнатуды тоқтату түймесі STOP
16. ойнату түймесі PLAY
17. келесі трекке көшіу түймесі ►►/NEXT
18. алдыңғы трекке көшу түймесі ◀◀/ PREVIOUS
19. тездетілген алдыға айналдыру түймесі F.F
20. тездетілген артқа айналдыру түймесі REW
21. ойнатуды уақытша тоқтату түймесі PAUSE
22. дыбысты өшіру түймесі MUTE
23. ракурсты таңдау түймесі ANGLE
24. дыбыстық сүйемелдеу тілін таңдау түймесі LANGUAGE
25. MENU түймесі
26. навигация түймесі
27. жүйелік баптаулар мәзіріне кіру түймесі SETUP
28. «жаңғырық» эффектінің түймесі ECHO
29. ойын туралы ақпаратты көрсету түймесі STATE
30. баяу ойнату түймесі SLOW
31. диск жайлы ақпаратты көрсету түймесі OSD
32. шығыс сигналын таңдау түймесі L/R
33. сандық тетіктер
34. қайталау режимдерінің түймесі REPEAT
35. кері қайту түймесі RETURN

- 36. енгізуді болдырмау түймесі CLEAN
- 37. түс жүйесін таңдау түймесі P/N
- 38. тасымалдаушы түрін таңдау түймесі DVD/USB/CARD

Қашықтықтан басқару пультіне қорек көздері элементтерін орнату.

- Батареяларды пульттің сәйкес отсегіне салыңыз.
- Егер пультті ұзақ уақыт пайдаланбасаңыз, батареяларды шығарып тастаңыз.
- Батареяларды уақытында ауыстырып тұрыңыз.

ҚОСЫЛУЛАР

Назар аударыңыз: Магнитоланы басқа құралға қосудың алдында магнитола мен басқа құрал тоқ көзінен ажыртылғанына көз жеткізіңіз.

Құлақ аспаптарды қосу

Музыканы құлақ аспап арқылы тыңдау үшін(жинақтың құрамына кірмейді) оны Phones ұяшығына қосыңыз. Қажетті дыбыс қаттылығын VOLUME реттегішінің көмегімен қойыңыз. Құлақ аспаптарды қосқан кезде магнитоланың динамиктері автоматты түрде өшіп қалады. Назар аударыңыз! Құлақ аспап арқылы қатты дыбыстар тындамаңыз. Дәрігерлер ұзақ уақыт бойы, тоқтаусыз құлақ аспап арқылы тыңдауды ұсынбайды.

Видеошнурларды қосу

Теледидарыңыздың мүмкіндігіне қарай төменде көрсетілген қосу түрлерінің ішінен ең дұрыс келетінін таңдаңыз.

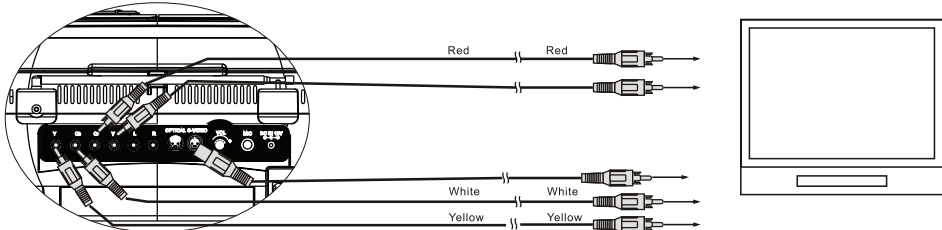

(1) Композитті бейнесигнал

Стандартты сапалы бейнелерді көру үшін композитті бейнесигналдың (VIDEO) шығыс ұяшығын жиынтық құрамына кіретін, сары штекерлары бар аудио бейнекабель (A/V) арқылы теледидардың немесе монитордың сәйкес ұяшығына қосыңыз.

(2) S-Video ұяшығы

Жақсартылған сапалы бейнелерді көру үшін магнитолаңыздың S-VIDEO ұяшығын S-Video кабелі арқылы (жинақтың құрамына кірмейді) теледидарыңызды немесе мониторуыңыздың сәйкес кіріс ұяшығына қосыңыз.

(3) Компонентті бейнешығыс

Жоғарғы сапалы бейнелерді көру үшін компонентті бейнешығыс ұяшықтарын Y Cb Cr (қызыл/көк/жасыл), сәйкес кабель арқылы (жинақтың құрамына кірмейді), теледидардың немесе монитордың кіріс ұяшықтарына қосыңыз.

Ескертпе:

- Жақсы бейнені тек тек дұрыс жалғау және жүйені дұрыс баптау арқылы алуға болады.

Аудиожүйені қосу

Теледидарыңыздың мүмкіндігіне қарай төменде көрсетілген қосу түрлерінің ішінен ең дұрыс келетінін таңдаңыз.

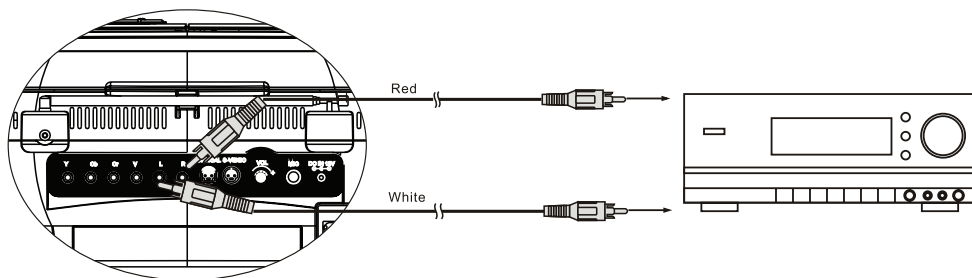

(1) Екіканалды аналогтық шығыс

Екіканалды аналогтық шығысты қосу үшін магнитолаңыздың сәйкес ұяшықтарын RCH пен LCH күшейткіштің ұяшықтарымен жалғаңыз (сол жақ канал — ақ түсті, оң жақ канал — қызыл түсті ұяшық).

(2) Коаксиалді сандық аудиошығыс

Для подключения разъема Магнитолаңыздың COAX ұяшығын күшейткіштің сәйкес ұяшығына қосу үшін арнайы коаксиалді кабель пайдаланылады (жинақтың құрамына кірмейді)

(3) Оптикалық сандық аудиошығыс

Для подключения разъема Магнитолаңыздың OPTICAL ұяшығын күшейткіштің оптикалық ұяшығына қосу үшін арнайы оптикалық-талшықты кабель қолданылады (жинақтың құрамына кірмейді).

Ескертпе: Баптау параметрлері магнитола сыртқы құралмен қосылатын ұяшыққа сәйкес болуы керек.

ҚОРЕК КӨЗІНЕ ҚОСУ

Желіге қосу

Құралды желіге қосардың алдында электр желісіндегі кернеу құралдың жұмыстық кернеуіне сәйкес келетініне көз жеткізіңіз.

Құралды желіге қосу үшін желілік шнурдың бір ұшын AC IN ұяшығына, екінші ұшын желіге қосыңыз. Жұмыс режимдерін ауыстырғыш «OFF» жағдайында тұрса, күту режимінің индикаторы STANDBY жанып тұрады. Радио тыңдау (RADIO) немесе DVD таңдалса СК-дисплей қосылып, STANDBY өшеді.

Ескертпе: Статикалық электр тоғы құрал жұмысында кедергілер туғызуы мүмкін. Бұл жағдайда құралды қорек көзінен өшіріп, қайта қосыңыз. Егер осылай қайталанса жақындағы сервис орталығына хабарласыңыз.

Батареялардан қоректену

1. Магнитоланы желіден өшіріңіз
2. Магнитола артындағы батарея отсегінің қақпағын тілше бағытымен екі ілмекті басу арқылы ашыңыз
3. Батареялық отсекке 8 D /UM-1 12B в батареяларын салыңыз.
4. Оның қақпағын жабыңыз.

Ескертпе: Құрал күту режимінде тұрған кезде энергия пайдаланады, оны толығымен өшіру үшін шнурын желіден шығарып тастаңыз, батареяларды шығарып тастаңыз.

DVD/CD/MP3/VCD/SVCD ойнату

1. Режимдерді ауыстырғышты «DVD» белгісіне қойңыз.
2. Диск қабылдағышты OPEN/CLOSE түймесін басып, ашыңыз. СК-дисплейде «LOAD» жазуы шығады, одан кейін дискті ойнату басталады.
3. Қажетті дыбыс қаттылығын VOLUME арқылы қойыңыз.

4. Ойнатуды тоқтату үшін PLAY/PAUSE түймесін басыңыз, қайтадан жалғастыру үшін оны тағы бір рет басыңыз.
5. STOP түймесін бір рет бассаңыз, магнитола тоқтау нүктесін жадында сақтап қалады. Ойнатуды толық тоқтату үшін STOP-ты екінші рет басыңыз.

Бір тректі қайталау үшін REPEAT түймесін бір рет басыңыз, СК-дисплейде «rP ONE» жазуы шығады.

Барлық тректерді қайталау үшін REPEAT түймесін екі рет басыңыз, СК-дисплейде «rP ALL» жазуы шығады.

Қайталауды болдырмау үшін REPEAT түймесін үш рет басыңыз, СК-дисплейде «rP OFF» жазуы шығады.

Егер дискіңізде бірнеше бума болса, бір буманы қайталау үшін REPEAT түймесін екі рет басыңыз, СК-дисплейде «rP Dir» жазуы шығады, барлық бумаларды қайталау үшін тетікті үшрет басыңыз, болдырмау үшін төрт рет басу керек.

USB құралмен/жадылық карталармен жұмыс істеу

1. Режимдерді ауыстырғышты «DVD» белгісіне қойңыз.
2. USB құралды немесе жадылық картаны сәйкес ұяшыққа салыңыз.
3. Магнитоланың немесе пульттің DVD/USB/CARD түймесін басып, тасымалдаушы түрін таңдаңыз: диск, USB құрылғы немесе жадылық карта. Құрал дискті оқи бастайды, бұдан кейін таңдалған құралды ойнату басталады.
4. Ойнатуды тоқтату үшін магнитоладағы немесе пульттегі STOP түймесін басыңыз, содан кейін тасымалдаушыны өшіріңіз.

Ескертпе: DVD/USB/CARD қызметі тек диск қабылдағыштың қақпағы жабық болғанда ғана жұмыс істейді.

DVD/USB/CARD режимінде теледидар экранында мәзір көрсетіледі.

Тасымалдаушыны ойнау кезінде өшірмеңіз.

Радио тыңдау

1. Режимдерді ауыстырғышты «RADIO» белгісіне қойңыз
Ауыстырғышты сәйкес жағдайға қою арқылы қажетті диапазонды таңдаңыз: FM, AM немесе FM ST (FM стерео). FM диапазонында жақсы жұмыс істеу үшін антеннаны толық шығарыңыз.

2. TUNING түймесін бұрай отырып, қажетті радио толқынды таңдаңыз.
3. Қажетті дыбыс қаттылығын қою үшін дыбыс реттегішті пайдаланыңыз (VOLUME).
4. Тыңдап болғаннан кейін режим ауыстырғышты «OFF» жағдайына қайыңыз
5. Стереосигнал беретін радио толқынға қойған кезде, СК-дисплейде «STEREO» жазуы шығады.

Функция караоке

1. CD/VCD немесе DVD режимінде микрофонды сәйкес ұяшыққа қосыңыз.
2. Караокені қосу үшін пульттегі KARAOKE түймесін басыңыз, оны өшіру үшін сол тетікті тағы бір рет басыңыз.
3. Для включения эффекта «Жаңғырық» эффектін қосу үшін пульттегі ECHO түймесін пайдалана аласыз.
4. Караоке дискін ойнатуда дыбыс түрін өзгертіңіз келсе пульттегі L/R түймесі арқылы сол жақ каналды оң жаққа және керісінше өзгертуге болады немесе стерео режимді қалдыруға болады.

Ескертпе: Караоке қызметі DVD/USB/CARD режимінде жұмыс істейді.

Қашықтықтан басқару пультінің тетіктерінің қызметтері

1. DVD/USB/CARD тасымалдаушы түрін таңдау
2. POWER түймесі

POWER түймесін DVD режимде бассаңыз, СК-дисплейде «OFF» жазуы шығады, құралды қосу үшін сол тетікті қайта басыңыз.

3. PAL/NTSC түймесі

PAL/NTSC түймесі түсті теледидарға сәйкес таңдауға мүмкіндік береді, PAL мен NTSC жүйелерінің арасында ауыстыру үшін тетікті басыңыз.

4. PROGRAMM түймесі

PROGRAMM түймесінің көмегімен сіз 16 тректі қажетті бағытпен ойнатуды қоя аласыз.

- A. DVD ойнату кезінде STOP түймесін

басыңыз, содан кейін PROGRAM түймесін басыңыз, бұл кезде программалау мәзірі ашылады. Пульттегі сандық тетіктерді пайдаланып қажетті тақырыптамаларды/эпизоттарды қажетті ретпен қойыңыз. Келесі тақырыптамаланы/эпизодты курсор келесі орында болған жағдайда программалап қоя аласыз. Курсорды ауыстыру үшін пульттегі бағдарлаушы тетіктерді пайдаланыңыз. Егізілген нәтижелерді жою үшін CLEAN түймесін басыңыз, программалау мәзірінен шығу үшін STOP түймесін басыңыз. Программаланған ретпен ойнату үшін PLAY түймесін басыңыз.

- B. VCD ойнату кезінде STOP түймесін басыңыз, содан кейін PROGRAM түймесін басыңыз, бұл кезде программалау мәзірі ашылады. Пульттегі сандық тетіктерді пайдаланып тректердің номерлерін қажетті ретпен қойыңыз, таңдалған трек жадыда автоматты түрде сақталады. Егізілген нәтижелерді жою үшін CLEAN түймесін басыңыз, программалау мәзірінен шығу үшін STOP түймесін басыңыз
- C. Дәл солай CD, S-VCD ойнатуды программалауға болады.
- D. Программалау кезінде СК-дисплейде «PG. 01» жазуы жылтылдап тұрады, бұл бірінші тректі программалауды білдіреді. Сандық тетіктерді басқаннан кейін, ол жылтылдауын қояды. Бағдарлау «жоғары»/«төмен» тетіктерін пайдалана отырып келесі тректерді программалай аласыз (максимум 16). Егер сіз DVD дискті программаласаңыз, СК-дисплейде «PG. 01» жазуы жылтылдап тұрады, келесі тректі енгізгеннен кейін жазулар жылтылдауды қояды. СК-дисплейде «tt.--» жазуы шығады, ол тақырыптаманың номерін білдіреді, оны сандық бағдарлау тетіктері арқылы енгізуге болады. Одан кейін дисплейде «CH.-----» жазуы шығады, ол эпизодтың номерін білдіреді.
- E. MP3 ойнату кезінде STOP түймесін, одан кейін PROGRAM түймесін басыңыз. Пульттегі сандық тетіктерді пайдаланып тректердің номерлерін қажетті ретпен қойыңыз, таңдалған трек жадыда автоматты түрде сақталады. Егізілген нәтижелерді жою үшін CLEAN түймесін басыңыз, программалау мәзірінен шығу үшін STOP түймесін басыңыз.

Программаланған ретпен ойнату үшін PLAY түймесін басыңыз.

- 5. PROGRESSIVE/INTERLACED түймесі
Бұл тетікті DVD, VCD, SVCD немесе MP3 дискті ойнату кезінде басыңыз, теледидар экранында S-VIDEO, INTERLACE-YUV, TV-RGB, P-SCAN YPBPR жазулары шығады, сіз қажетті параметрді таңдай аласыз.
- 6. MENU түймесі

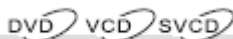

PCB қызметі бар VCD немесе S-VCD дискті ойнату кезінде сіз белгілі бөліктерді қарай аласыз.

Мысалы,

MENU түймесін ашыңыз. Теледидар экранында мәзір терезесі көрсетіледі. Қажетті бөлікті таңдау үшін REW/F.F/PREVIOUS/NEXT тетіктерін пайдалана аласыз.

Белгілі тректі таңдау үшін пульттегі сандық тетіктерді пайдаланыңыз.

Мәзірден шығу үшін RETURN түймесін жазыңыз.

PCB қызметін өшіру үшін MENU ойнату кезінде басыңыз.

- 7. берілген уақыттан бастап ойнату түймесі TIME



- A: DVD дискті ойнату кезінде берілген тетікті басыңыз, теледидар экранында ақпарат көрсетіледі (тақырыптама, эпизод, сағат, минут, секунд). Бағдарлау және сандық тетіктердің көмегімен көргіңіз келетін қажетті фильм сәтін таңдаңыз. Таңдалған сәтті ойнату үшін PLAY түймесін басыңыз.
- B: CD/MP3 дискті ойнату кезінде берілген тетікті басыңыз, экранында ақпарат көрсетіледі (трек сағат, минут, секунд). Бағдарлау және сандық тетіктердің көмегімен қажетті тректі ойнату сәтін таңдаңыз. Таңдалған сәттен ойнату үшін PLAY түймесін басыңыз.

- 8. REPEAT түймесі



REPEAT түймесін тректі, эпизодты, дискті қайта ойнату үшін басыңыз. DVD ойнату кезінде REPEAT түймесін

бассаңыз, сізге эпизодты, тақырыптаманы қайталау немесе қайталауды болдырмау мәзірі көрсетіледі.

SVCD, VCD, CD дисктерді ойнату кезінде трек, диск қайталау және қайталауды болдырмау мәзірі көрсетіледі.

Ескертпе: SVCD, VCD қайталау кезінде PCB қызметі өшірілген болуы керек.

MP3 дискті ойнату кезінде трек, диск қайталау және қайталауды болдырмау мәзірі көрсетіледі.

Ескертпе: REPEAT түймесін бір рет басқанда қазіргі қайталау туралы ақпарат көрсетіледі..

9. Фрагментті қайталау түймесі A-B



Берілген тетікті пайдаланып қажетті бөлікті қайталауды қосасыз.

Берілген тетікті фрагменттің басын таңдауға падаланыңыз (A).

Осы тетікті тағы бір рет басып фрагмент соңын таңдаңыз (B).

Таңдалған бөлікті қайталау басталады.

Тетікті үшінші рет басып қайталауды өшіріп тастауға болады.

MARK түймесі



- A. MARK түймесін басқан кезде теледидар экранында мәзір ашылады. Навигация түймелері мен ENTER түймесі арқылы сіз ойнатуды бастағыңыз келген уақытты белгілей аласыз. Сіз ең көбі 5 таңба орната аласыз. Мәзір дерегін болдырмау үшін MARK түймесін тағы бір рет басыңыз.
- B. Егер сіз ойнатуды белгіленген таңбадан бастағыңыз келсе MARK түймесін басыңыз, теледидар экранында бес таңбасы бар мәзір шығады. Навигация түймелері мен ENTER түймесі арқылы сіз ойнатуды бастағыңыз келген таңбаны таңдаңыз, және PLAY түймесін басыңыз.
- C. Егер сіз таңбаны жойғыңыз келсе оны навигация түймелері арқылы таңдап, содан кейін CLEAN түймесін басыңыз

10. Сандық түймелер



Сіз сандық түймелерді дискіні оқығаннан кейінгі тректі таңдау үшін пайдалана аласыз.

- 10. нөмірлі және одан артық тректі енгізу үшін +10 түймесін пайдаланыңыз. (Мысалы, 26 нөмірін енгізу үшін түймелерді келесі кезектілікпен басыңыз: +10, +10, 6)



DVD ойнатқан кезде сіз бұл түймелерді тақырыпты таңдау үшін пайдалана аласыз

- 11. Шығу сигналын таңдау түймесі L/R



Көп жолды (көп тректі) CD немесе VCD дискілер үшін сіз L-трек, R-трек немесе стереоны таңдай аласыз

Екі тілде дыбыстық сүйемелденетін VCD дискілер үшін бұл түймені қалаған тіліңізді таңдау үшін пайдаланыңыз.

- 12. OSD түймесі



Бұл түймені баса отырып Сіз теледидар экранында дискі туралы ақпаратты көре аласыз

- 13. SLOW баяу ойнату түймесі



DVD, VCD және S-VCD ойнатқан кезде бұл түймені кезегімен басу баяу ойнауды болдырады:

Баяу ойнату режимінде PLAY түймесін басу кәдімгі ойнату режиміне қайтарады.

- 14. STEP қадамдық ойнату түймесі



DVD, VCD және S-VCD ойнатқан кезде бұл түймені кезегімен басу кадрлық ойнатуды болдырады.

Кадрлық ойнату режимінде PLAY түймесін басу кәдімгі режимге.

- 15. Дауыстылық деңгейін ретке келтіру түймелері VOLUME ▲/▼



Бұл түймелер арқылы сіз дауыстылық деңгейін 0-ден 15-ке дейін реттей аласыз.

ҚАЗАҚ

16. STATE түймесі

DVD CD MP3 MP4 VCD SVCD

Бұл түймені басу ойнату уақыты туралы ақпаратты көрсетуге әкеледі: қанша уақыт өтті және қаншасы қалды

17. ECHO түймесі

DVD CD MP3 MP4 VCD SVCD

Караоке режимі қосулы болған кезде сіз осы түйменің көмегі арқылы «жаңғырық» деңгейін орната аласыз. (Бұл әсер «жаңғырық» деңгейі нөлде болған кезде ажыратулы).

18. KARAOKE түймесі

DVD CD MP3 MP4 VCD SVCD

Караоке режимін қосу үшін осы түймені ойнату немесе ойнатуды тоқтату режимінде басыңыз. Караоке режимін ажырату үшін бұл түймені тағы бір рет басыңыз. Бұл түймені бірінші рет басқан кезде караоке режимінің ағымдағы күйі көрінеді.

19. ZOOM көріністің масштабын өзгерту түймесі

MP4 DVD VCD SVCD

Ойнату кезінде немесе кадрды тоқтату режимінде бұл түймені көрініс масштабын өзгерту үшін басыңыз. Ұлғайтылған көрініс бойымен жылжу үшін навигация түймелерін пайдаланыңыз

DVD дискісін ойнатқан кезде бұл түймені басу көрініс масштабының келесі кезектілік бойынша өзгеруіне әкеп соғады:

Ескертпе: ZOOM x 2, 3, 4 масштабтың ұлғайтылғанын білдіреді;

ZOOM 1/2, 1/3, 1/4 масштабтың кішірейгенін білдіреді

Бұл функция дискіні мәзірден ойнатқан кезде жұмыс істемейді.

20. TITLE түймесі

MP4 DVD

DVD дискіні ойнатқан кезде бұл түймені басу дискінің тақырыбын көрсетуге әкеледі

21. LANGUAGE түймесі

MP4 DVD SVCD

Бұл түймені басу арқылы сіз DVD немесе

S-VCD үшін дыбыспен сүйемелденудің тілін таңдай аласыз.

22. ANGLE ракурсын таңдау түймесі

MP4 DVD

Кейбір DVD-лерде әр түрлі ракурстармен түсірілген сахналар бар. Бұл түймені баса отырып сіз қажетті ракурсты таңдай аласыз.

23. SUBTITLE субтитрлерін таңдау түймесі

MP4 DVD SVCD

Кейбір DVD-лерде бірнеше тілдегі субтитрлер бар. Субтитрдің қажетті тілін таңдау үшін немесе оларды ажырату үшін бұл түймені басыңыз

24. MUTE дыбысты ажырату түймесі

DVD CD MP3 MP4 VCD SVCD

Ойнату кезінде дыбысты ажырату үшін осы түймені басыңыз. Дыбысты қосу үшін бұл түймені тағы бір рет басыңыз.

25. Ойнату (PLAY), ойнатуды кідірту (PAUSE), ойнатуды тоқтату түймелері

DVD CD MP3 MP4 VCD SVCD

Кәдімгі ойнату кезінде кідірту үшін PAUSE түймесін басыңыз.

Кәдімгі ойнату кезінде кідірту немесе кідірту режимінде STOP түймесін басыңыз, осы кезде сіздің магнитолаңыз алдын ала тоқтау (немесе MP3 ойнату режимінде түпкілікті тоқтату) режиміне өтеді.

Алдын ала тоқтату режимінде STOP түймесін басу ойнатуды түпкілікті тоқтатуға әкеледі

Кідірту немесе алдын ала тоқтату режимінде PLAY түймесін басу ойнатуды кідірткен сәттен бастап қайта қалпына келтіруге әкеледі

26. Алдыға/артқа айналдыру түймелері

DVD CD MP3 MP4 VCD SVCD

Ойнату кезінде бұл түймелерді жылдам алдыға/артқа аналдыру үшін басыңыз. Түймелерді қайта басқан кезде айналдыру жылдамдығы келесі тәртіппен өзгеріп отырады:

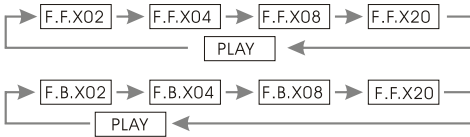

27. Келесі/алдыңғы трекке өту түймелері PREVIOUS/NEXT

DVD CD MP3 MP4 VCD SVCD

DVD ойнатқан кезде бұл түймелерді келесі/алдыңғы трекке немесе эпизодқа өту үшін басыңыз.

CD/MP3/VCD/SVCD ойнатқан кезде бұл түймелерді келесі/алдыңғы трекке немесе эпизодқа өту үшін басыңыз.

28. SETUP жүйелік реттеулер мәзіріне кіру түймесі

DVD CD MP3 MP4 VCD SVCD

Ойнату, ойнатуды тоқтату (MP3 ойнатуы тоқтатылған болуы керек), дискі қабылдағышта дискінің болмаған кезінде жүйелік реттеулер мәзіріне кіру үшін SETUP түймесін басыңыз.

Параметрлерді өзгерту үшін навигация түймелері мен ENTER түймесін пайдаланыңыз.

Дискінің ішіндегі ақпаратқа және жазба параметрлеріне байланысты мәзірдің кейбір пункттері көрінбей қалуы немесе өзгермеуі мүмкін.

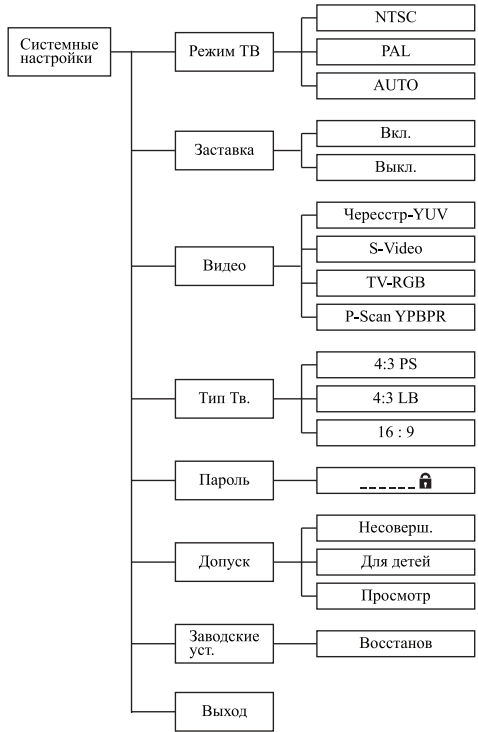

Экран қойындысы

Құрылғыны дискісіз тапқан кезде, 160 секунд күту режимінде экран қойындысын қосу. Әдепкілік бойынша реттеу - қосулы

Құпиясөз

Әдепкілік бойынша құпиясөз – 8888. Егер сіз құпиясөзді өзгерткіңіз келсе, онда алдымен ескі құпиясөзді енгізіп, одан кейін жаңаны (4 сандарды) енгізу қажет. Әдепкілік бойынша реттеу - қосулы

Қарауды шектеу

Құпиясөзі бар дискіні ойнатқан кезде сіз жас ерекшелік санатын орната аласыз. Жас ерекшелігінің санатын таңдау құпиясөз функциясы қосулы тұрған кезде мүмкін болады. Қарауды шектеу құпиясөз функциясы ажыратулы болған кезде де жұмыс істейді

ҚАЗАҚ

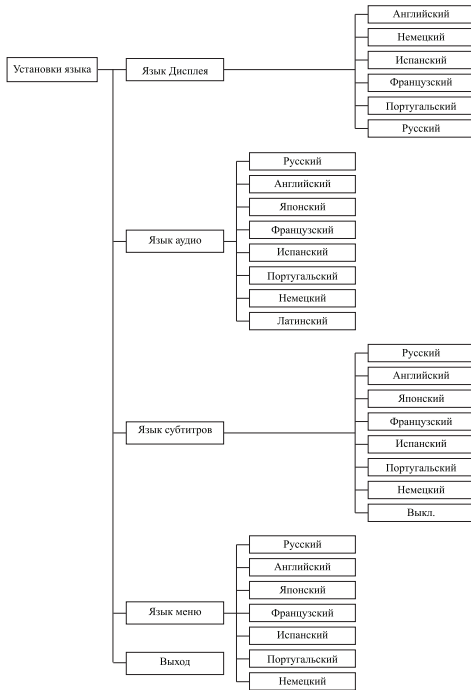

Ескертпе: SPDIF – бұл аудио деректерді өңдеу это функциясы. Бұл функцияны сөндіру үшін OFF таңдаңыз. RAW немесе PCM таңдалған кезде бұл функцияның түрлі әсерлері пайдаланылады.

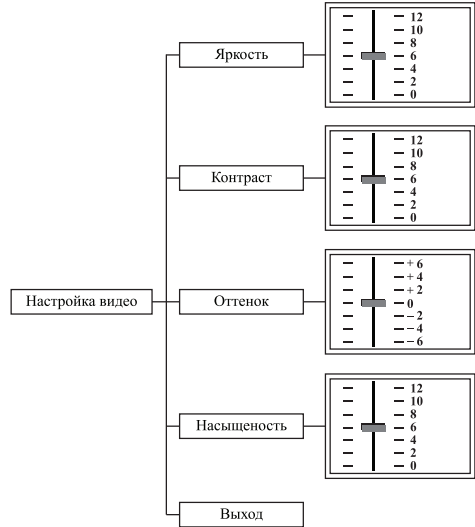

Сіз мәзір, дыбыстық сүйемелдеу және субтитрлер тілін таңдай аласыз

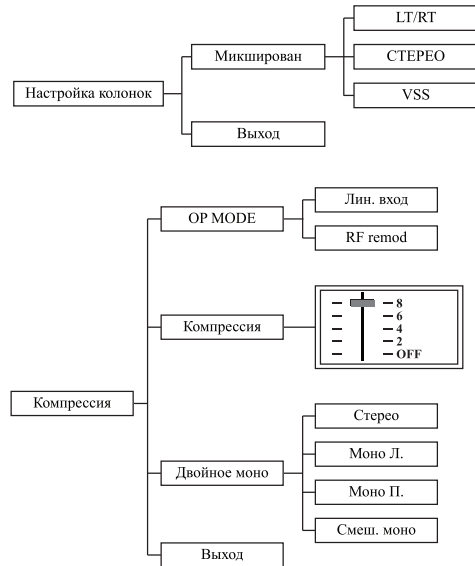
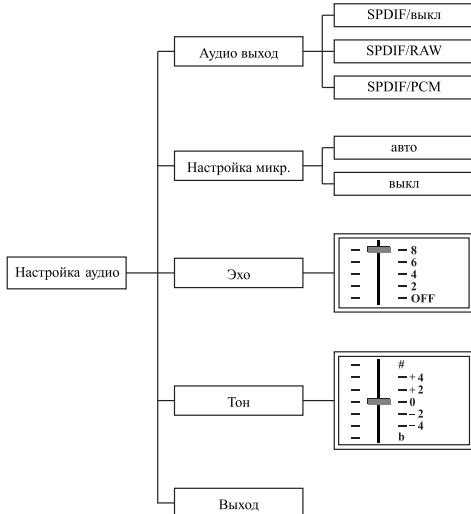

Ескертпе: “Желілік ұя” және “RF remod” – бұл DOLBY-ге арналған сандық ұяның екі режимі, сандық күшейткішпен өңдеудің түрлі әсерлері.

Фотосуреттерді қарау

Көріністері бар дискіні қотарғаннан кейін теледидар экранында файлдар тізімі пайда болады. Сіз суреттерді қарағыңыз келген қалталарды, файлдарды таңдау үшін (↓↑) түймесін пайдаланыңыз. Қалаған фотоны сандық түймелердің көмегімен таңдаңыз (тек ағымдағы қалтаның ішінен). Көріністерді қарау режимінде келесі/алдыңғы көріністерге өту үшін ►/◄ түймелерін пайдаланыңыз, көлемді өзгерту үшін ZOOM түймесін пайдаланыңыз, көріністі бұру үшін және ұлғайтылған көрініс бойымен жылжыу үшін навигация түймелерін пайдаланыңыз.

Ақауларды іздеу және жою

Ақау белгісі	Ақау себебі	Ақауларды жою әрекеттері
Құрылғы жұмыс істемейді	Қорек шнуры розеткаға қосылмаған.	Қорек шнурын розеткаға қосыңыз.
	Жұмыс режимдерінің ажыратқышы «OFF» күйіне орнатылған	
Қашықтан басқару пульті жұмыс істемейді	Пульт құрылғыға бағытталмаған	Пультті құрылғыға бағыттаңыз
	Қашықтан басқару пультінен құрылғыға дейінгі қашықтық 8 метрден асады.	Құрылғыға дейінгі аралықты қысқартыңыз
	Қашықтан басқару пультінің батареялары отырған	Екі батареяны да ауыстырыңыз
Дыбыс жоқ	Дыбыс ажыратулы (MUTE функциясы қосулы)	Дыбысты қосыңыз
	Аудиокабельдің электр тізбегінің құрылымы ұяға жеткіліксіз нығыз салынған немесе ол кірлеген.	Аудиокабельді қосуды тексеріңіз
Көрініс жоқ	Теледидар реттеулерінде кіру көздері дұрыс таңдалмаған	Магнитоланы қосуға сәйкес қажетті реттеуді таңдаңыз.
	Реттеу дұрыс қосылымға сәйкес келмейді	Дұрыс қосылымға сәйкес реттеуді таңдаңыз
	Видеокабельдің электр тізбегінің құрылымы ұяға жеткіліксіз нығыз салынған.	Видеокабельді қосуды тексеріңіз
Тұрақсыз көрініс	Теледидардың дұрыс емес реттелуі.	Теледидар реттеуін дұрыстаңыз
Дискілер оқылмайды	Дискі салынбағын.	Дискіні салыңыз.
	Дискі дұрыс салынбаған.	Дискіні орнатудың дұрыстығын (затбелгісі жоғарыға қарау керек) тексеріңіз
	Құрылғының ішінде конденсат бар.	Магнитоланы дискісіз бір сағатқа қосулы қалдырыңыз.
Микрофон жұмыс істемейді	Микрофон қосылмаған.	Микрофонды қосыңыз.
	Микрофон дыбысы дауыстылығының төменгі деңгейі.	Микрофон дыбысы дауыстылығының деңгейін реттеңіз.

ҚАЗАҚ

Техникалық сипаттамалары

Қорек	220 В, 50 Гц UM 1 x 8
Қорек элементтерінен жұмыс істеу (жеткізу жинағына кірмейді)	8 батарея UM 1
Өлшемдері, мм	392x 243x 177 мм
Салмағы	~2,5 кг
Шығу қуаттылығы (ном)	2 x 2,5 Вт
Динамиктері	2 x 4 Ом
Дискіні қотару	Үстіңгі
CD	
Сигнал/шу қатынасы	<50 дБ
FM	
Қабылданатын жиіліктер диапазоны	88 – 108 МГц
Антенна	Телескоптық
AM	
Қабылданатын жиіліктер диапазоны	530 – 1600 кГц
Қашықтан басқару	
Қорек көзі	Қоректің 2 элементі ААА
Қашықтан басқару пульті мен магнитола арасындағы аралық	8 метрге дейін

Жеткізу жинағы

1. Магнитола – 1 дана.
2. Қашықтан басқару пульті – 1 дана.
3. Желілік шнур – 1 дана.
4. AV шнуры – 1 дана.

Өндіруші аспаптың дизайні мен техникалық сипаттамаларын алдын ала ескертусіз өзгерту құқығын сақтап қалады.



Электрондық және электр құрылғыларды жою

(Еуроодақ және қалдықтарды бөлу жүйесі қолданылатын басқа Еуропа елдерінде қолданылады)

Осы белгі электр және электрондық құрылғылар қызмет мерзімі біткеннен кейін басқа тұрмыстық қоқыстардан бөлек жойылу керектігін білдіреді. Ескі жабдықты дұрыс жою қоршаған ортаға зиян тигізбеуге мүмкіндік береді. Толық ақпарат алу үшін ескі жабдықтарды жоюмен айналысатын қызметке немесе бұйым сатып алынған дүкенге хабарласыңыз.

Өндіруші алдын ала ескертпестен аспаптың дизайнын және техникалық сипаттамаларын өзгертуге құқылы.

Аспаптың қызмет мерзімі 3 жылдан кем емес

Гарантиялық міндеттілігі

Гарантиялық жағдайдағы қаралып жатқан бөлшектер дилерден тек сатып алынған адамға ғана беріледі. Осы гарантиялық міндеттілігіндегі шағымдалған жағдайда төлеген чек немесе квитанциясын көрсетуі қажет.







Бұл тауар ЕМС – жағдайларға сәйкес келеді негізгі Міндеттемелер 89/336/ЕЕС Дерективаның ережелеріне енгізілген Төменгі Ережелердің Реттелуі (73/23 ЕЕС)

**DVD/CD/MP3 дискларини Ўқувчи VT-3970 магнитоласи
FOYDALANISH YO'RIQNOMASI**

Buyumni ulash, undan foydalanish va uni sozlashdan avval ushbu yo'riqnomani diqqat bilan o'qib chiqing. Bu qo'llanmada keltirilgan buyumdan foydalanish yuzasidan barcha ogohlantirishlarga va tavsiyalarga amal qilish lozim.

Bu qo'llanmani saqlab qoling, keyinchalik undan ma'lumot uchun yig'ma materiallar sifatida foydalaning.

	DIQQAT!	
	Elektr tok zarbasining xavfi bor! OCHILMASIN!	

	Teng tomonli uchburchak ichidagi yashin belgisi foydalanuvchiga buyum ichidagi xavfli kuchlanish borligini ko'rsatadi, u elektr tokining zarbasi tufayli shikastlanishga olib kelishi mumkin.
	Teng tomonli uchburchak ichidagi undov belgisi foydalanuvchiga buyumdan foydalanish yo'riqnomasida muhim tavsiyalar borligini ko'rsatadi.

CLASS 1 LASER PRODUCT

Ushbu buyum 1 SINIF TOIFASIDAGI LAZER MAHSULOT kabi tasniflanadi. Bunga oid tegishli yorliq buyumning orqa panelida joylashgan va buyum lazer nurlaridan foydalanishini bildiradi. Buyum ochilmagan holda lazer nurlanishining imkoniyati mavjud emas. BUYUMGA XIZMAT KO'RSATISH FAQAT SERVIS MARKAZINING MALAKALI MUTAXASSISLARI TOMONIDAN AMALGA OSHIRILISHI LOZIM.

EHTIYOT CHORALARI

Elektr ta'minot manbalariga ulanish

Elektr ta'minot tarmogidagi kuchlanish buyumning ish kuchlanishiga mos kelishini tekshiring.

Yong'in yoki elektr tokining zarbasi bilan shikastlanish kelib chiqmasligi uchun ushbu buyumni yuqori namlik sharoitlarida (vannalarga yaqin joyda, suvli idishlar, oshxona chig'anoqlari, kir yuvish mashinalari yonida, suzish havzalari yonida, zax yerto'lalar ichida va shu kabi joylarda) joylashtirmang. Buyumga suyuqlik tomchilari yoki sachragan tomchilar tushishiga yo'l qo'ymang. Buyumni suvga botirish qat'iy tanqizlanadi.

Asbob ichida suv kondensatsiyalanmasligi uchun, Siz buyumni sovuqroq xonadan issiqroq xonaga olib kirganingizda buyumni darhol yoqmang, bir necha soat kutib turing.

Rozetkalar yoki uzun simli ulagichlarga ortiqcha yuk tushishiga yo'l qo'ymang, chunki bu yong'inga yoki elektr tokining zarbasi bilan shikastlanishga olib kelishi mumkin.

Ushbu buyumni nosozlik yuz bergan holda tarmoq simining vilkasini rozetkadan darhol olish mumkin bo'lgan tarzda o'rnatish. Tarmoq simi buyumdan chiqqan joyda tortilib turishi kerak emas, uni sim o'ralib ketmaydigan qilib qo'yish kerak, uning ustiga biror narsalarni o'rnatmang.

Buyumni tekis yuzaga qo'yib joylashtiring.

Buyumni chaqmoq va momaqaldiroq paytida qo'shimcha himoyalash uchun, shuningdek undan uzoq vaqt mobaynida foydalanmaydigan bo'lsangiz, uni elektr tarmog'ining rozetkasidan olib o'chiring. Bu chaqmoq urishining oqibatida yoki elektr tarmog'ida kuchlanish sakrashi tufayli buyumning ishdan chiqishining oldini oladi.

Tarmoq simini rozetkadan olib o'chirish uchun bevosita tarmoq vilkasidan ushlab o'chiring, hech bir holda simdan ushlab tortmang.

Tarmoq vilkasini nam qo'l bilan ushlamang.

Elektr tokining zarbasiga uchramaslik uchun buyumning korpusini mustaqil holda o'zingiz ochmang. Buyumni o'zingiz ta'mirlamang va unga o'zgarishlar kiritmang. Servis xizmatlarni ko'rsatishni faqat servis markazlarining malakali mutaxassislari amalga oshirishi mumkin.

Buyumni yetarli shamollatish imkoniyati bo'lgan joylarda o'rnatang. Shamollatish tuynukchalarining ustini yopmang.

Buyumni issiqlik manbalariga yaqin joyda, masalan, radiatorlar, elektr isitkichlar, duxovkalar yoki issiqlik manbalari bo'lgan boshqa buyumlar va moslamalarning (jumladan kuchaytirgichlarning) yonida, shuningdek to'g'ridan-to'g'ri quyosh nurlari tushadigan, chang o'ta ko'p bo'lgan yoki mexanik zarbalar tushishi imkoniyati mavjud bo'lgan joylarda joylashtirmang.

Agar yoqilgan buyum yonida bolalar yoki imkoniyatlari cheklangan kishilar bo'lganda alohida ehtiyotkor bo'lib, ularga diqqat qiling, ularni qarovsiz qoldirmang.

Buyumning korpusidagi tuynukchalar orqali biror-bir begona jismlarning ichiga tushishiga yo'l qo'ymang, bu buyumning yonib ketishiga va elektr tokining zarbasi bilan shikastlanishga olib kelishi mumkin. Agar bu hol yuz bergan bo'lsa, buyumni tarmoqdan olib o'chiring va undan keyingi foydalanish uchun servis markaziga murojaat qiling.

Quloqliklar orqali katta ovoz balandligidagi tovushlarni tinglamang. Shifokorlar quloqliklar orqali uzoq to'xtovsiz tinglashni tavsiya etmaydi.

Ta'mirlashni talab etuvchi shikastlanishlar Quyida tasvirlab berilgan vaziyatlarda buyumni tarmoqdan olib o'chirib, buyumni ta'mirlash uchun malakali xodimlarga murojaat qilish lozim:

- a) Tarmoq simi yoki vilkasi shikastlangan.
- b) Buyum ichiga begona jismlar tushib qolgan.
- c) Buyum yomg'ir ostida qoldi yoki uning ustiga suv to'kildi.
- d) Buyum normal ravishda ishlamayapti.
- e) Buyum tushib ketdi yoki boshqacha biror holda shikastlangan edi.
- f) Buyumning ishlashida oshkora o'zgarishlar sezilib turibdi.

Buyumni parvarish qilish

Tozalashdan avval buyumni rozetkadan olib o'chiring. Buyumni tozalash uchun mayin nam mato bo'lagidan foydalaning. Bu maqsadda suyuq yoki aerozolli tozalash vositalaridan foydalanish taqiqlanadi.

Disklarni parvarish qilish

Darz ketgan yoki shakli o'zgarib ketgan disklardan foydalanmang, bu hol buyumning buzilishiga olib kelishi mumkin. Diskni faqat chetidan ushlab ishlating. Diskning ish yuzalariga tegmang. Diskning ish yuzasidagi chang, tinalgan joylar yoki barmoq izlari uning ishdan chiqishiga olib kelishi mumkin. Disklarni to'g'ridan-to'g'ri quyosh nurlarining ta'sirida, issiqlik manbalari, yuqori harorat va namlikning ta'sirida qoldirmang. Ishlatishdan keyin diskni saqlash uchun g'ilofining ichiga solib qo'ying. Diskning ish yuzasini vaqt-vaqti bilan markazidan chetlariga qarab artib turing.

Batareykalardan foydalanish

Batareykalarning oqib ketishi yaranalish yoki masofadan boshqarish pultining buzilishiga sabab bo'lishi mumkin. Bunga yo'l qo'ymaslik uchun quyida keltirilgan yo'riqnomalarga amal qiling:

- Batareykalarni to'g'ri, buyumdagi belgilarga muvofiq holda qutblari yo'nalishiga amal qilib o'rnatang.
 - Turli batareykalarni (eski va yangi, har xil turdagi va hokazo) birga ishlating.
 - Buyum uzoq vaqt ishlatilmaydigan bo'lsa, batareykalarni olib qo'ying.
 - Batareykalarni o'z vaqtida almashtiring.
- Yo'riqnomada ishlatiladigan belgilanishlar



- faqat DVD disklar uchun



- faqat SD disklar uchun



- faqat MP3 disklar uchun



- faqat MP4 disklar uchun



- faqat VCD disklar uchun



- faqat SVCD disklar uchun

TA'RIFI**Magnitola**

1. tashish uchun dastalar
2. quloqliklarni ulash uyasi PHONES
3. indikator STANDBY
4. SK-display
5. masofadan boshqarish pultidan signallarni qabul qilish fotomoslamasi IR
6. FM –antenna
7. disk kiritish bo'limini ochish tugmasi OPEN/ CLOSE
8. tashuvchini tanlash tugmasi DVD/USB/CARD
9. keyingi trekka o'tish tugmasi ►►
10. qayta tinglashni to'xtatish tugmasi ■
11. takrorlash rejimlarining tugmasi REPEAT
12. qayta tinglash/ qayta tinglashni to'xtatib turish tugmasi PLAY/PAUSE (►||)
13. avvalgi trekka o'tish tugmasi ◄◄
14. chap dinamik
15. USB moslamasini ulash uyasi
16. xotira kartasini ulash uyasi SD/MMC/MS
17. o'ng dinamik
18. diapazonlarni o'tkazish dastakchasi (AM/ FM /(FM/ST))
19. radiostantsiyalarni sozlash uchun sozlagich TUNING
20. kompozitli videochiqish uyasi Video
21. o'ng kanalning audio uyasi RCH
22. chap kanalning audio uyasi LCH
23. optik raqamli audiochiqishning uyasi OPTICAL
24. videochiqish uyasi S-Video
25. koaksial raqamli audiochiqish uyasi Coax
- 26, 27. mikrofonlarni ulash uchun uyalar MIC 1, MIC 2
28. mikrofonning ovozi balandligini sozlash uchun sozlagich MIC-VOL
29. ishlash rejimlarini o'tkazish dastakchasi

(DVD/RADIO/OFF)

30. ovoz balandligini sozlash uchun sozlagich VOLUME
- 31, 32, 33. komponentli videochiqishning uyalari (Cr/Cb/Y)
34. batareya bo'linmasi
35. elektr tarmoqqa ulash uyasi AC-IN

Masofadan boshqarish pulti

1. POWER tugmasi
2. qayta tinglash vaqtini belgilash tugmasi TIME
3. videoni qayta ko'rish rejimini tanlash tugmasi Progressive/Interlaced
4. tanlangan fragmentni takrorlash tugmasi A-B
5. belgini o'rnatish tugmasi MARK
- 6, 8. ovoz balandligi darajasini sozlash tugmalari
7. qadam-baqadam qayta tinglash tugmasi STEP
9. karaoke funktsiyasini yoqish/o'chirish tugmasi KARAOKE
10. masshtabni o'zgartirish tugmasi ZOOM
11. kiritish tugmasi Enter
12. sarlavhani aks ettirish tugmasi TITLE
13. dasturlashtirish funktsiyasining tugmasi PROGRAM
14. subtitrlarni ko'rsatish tugmasi SUBTITLE
15. qayta tinglashni to'xtatish tugmasi STOP
16. qayta tinglash tugmasi PLAY
17. keyingitrekka o'tish tugmasi ►►/NEXT
18. avvalgi trekka o'tish tugmasi ◄◄/PREVIOUS
19. oldinga tez aylantirish tugmasi F.F
20. orqaga tez aylantirish tugmasi REW
21. qayta tinglashni to'xtatib turish tugmasi PAUSE
22. ovozni o'chirish tugmasi MUTE
23. rakursni tanlash tugmasi ANGLE
24. ovozli ilovaning tilini tanlash tugmasi LANGUAGE
25. MENU tugmasi
26. navigatsiya tugmalari
27. tizimli sozlashlar menyusiga kirish tugmasi SETUP
28. «aks-sado» samarasining tugmasi ECHO
29. qayta tinglash to'g'risida axborotni aks ettirish tugmasi STATE
30. sekinlashtirilgan qayta tinglash tugmasi SLOW
31. disk to'g'risida ma'lumot tugmasi OSD
32. chiqish signalini tanlash tugmasi L/R
33. raqamli tugmalar
34. takrorlash rejimlarini tanlash tugmasi REPEAT
35. qaytarish tugmasi RETURN

ЎЗБЕК

36. kiritishni bekor qilish tugmasi CLEAN
37. ranglar tizimini tanlash tugmasi P/N
38. tashuvchini tanlash tugmasi DVD/USB/CARD

Ta'minot elementlarini masofadan boshqarish pultiga o'rnatish

- Batareykalarni masofadan boshqarish pultining tegishli bo'linmasiga kiriting.
- Pultdan uzoq vaqt foydalanmaydigan bo'lsangiz, batareykalarni olib qo'ying.
- Batareykalarni o'z vaqtida almashtiring.

ULASHLAR

Diqqat: magnitolangizni boshqa uskunalarga ulashni boshlashdan avval magnitola va boshqa uskunalarining elektr ta'minoti o'chirilganligiga ishonch hosil qiling.

Quloqliklarni ulash

Musiqani quloqliklar orqali tinglash uchun (etkazib berishning to'plamiga kirmaydi) ularni Phones uyasiga ulang. VOLUME sozlagichi yordamida kerakli ovoz balandligining darajasini o'rning. Quloqliklarni ulaganda magnitolaning dinamiklari avtomatik ravishda o'chiriladi.

Diqqat! Quloqliklar orqali katta ovoz balandligidagi tovushlarni tinglamang. Shifokorlar quloqliklar orqali uzoq to'xtovsiz tinglashni tavsiya etmaydi.

Videosimlarni ulash

Televizoringizning imkoniyatlaridan kelib chiqib, quyida sanab o'tilgan ulashlar turlaridan eng yaxshi mos keladigan turini tanlang.

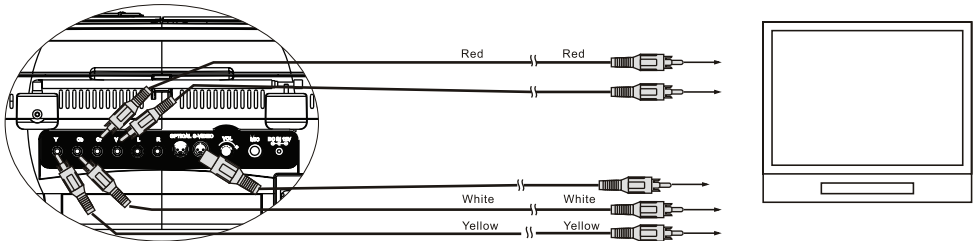

(1) Kompozitli videosignal

Standart sifatli tasvirlarni ko'rish uchun magnitolangizning kompozitli video signal chiqish uyasini (VIDEO) televizor yoki monitorning tegishli kirish uyasiga ulang, buning uchun yetkazib berish to'plamiga kiruvchi audio- videokabelning (A/V) uchlaridagi sariq shtekerli bitta simidan foydalaning.

(2) S-Video uyasi

Yaxshilangan sifatli tasvirlarni ko'rish uchun S-Video simi bilan magnitolangizning S-VIDEO uyasini televizor yoki monitorning tegishli kirish uyasiga ulang (etkazib berish to'plamiga kirmaydi).

(3) Komponentli videochiqish

Yuqori sifatli tasvirlarning aniq rangli uzatilishi uchun tegishli kabel bilan komponentli videosignalning chiqish uylarini Y Cb Cr (qizil/ko'k/yashil) televizor yoki monitorning tegishli kirish uylariga ulang (etkazib berish to'plamiga kirmaydi).

Eslatmalar:

- Faqat tizimni to'g'ri ulashda va yaxshi sozlaganda yaxshi tasvirga ega bo'lish mumkin.

Audiotizimni ulash

Televizoringizning imkoniyatlaridan kelib chiqib, quyida sanab o'tilgan ulashlar turlaridan eng yaxshi mos keladigan turini tanlang.

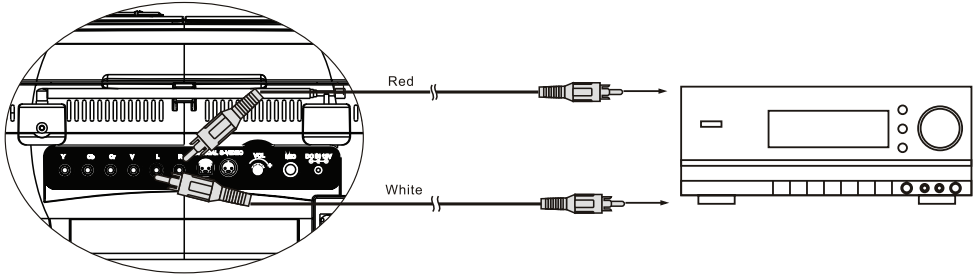

(1) Ikki kanalli analogli chiqish

Ikki kanalli analogli chiqishni ulash uchun magnitolangizning RSN va LSN chiqish uyalarini quvvatni kuchaytirgichning tegishli uyalariga ulang (chap kanal – oq rangli uyaga, o'ng kanal – qizil rangli uyaga).

(2) Koaksial raqamli audiochiqish

Magnitolangizning COAX uyasini quvvatni kuchaytirgichning tegishli uyasiga ulash uchun maxsus koaksial kabel ishlatiladi (etkazib berish to'plamiga kirmaydi).

(3) Optik raqamli audiochiqish

Magnitolangizning OPTICAL uyasini quvvatni kuchaytirgichning optik uyasiga ulash uchun maxsus tolali-optik kabel ishlatiladi (etkazib berish to'plamiga kirmaydi).

Eslatma: Sozlash ko'rsatkichlari magnitola tashqi uskunalarga ulanadigan uyaning xususiyatlariga mos kelishi kerak.

TA'MINOTGA ULANISH

Tarmoqdan ta'minotga ulanish

Buyumni elektr tarmog'iga ulashdan avval elektr tarmog'idagi kuchlanish buyumning ish kuchlanishiga mos ekanligiga ishonch hosil qiling.

Moslamani tarmoqqa ulash uchun tarmoq simining bir uchini AC IN uyasiga, ikkinchi uchini esa rozetkaga kiriting. Agar ishlash rejimlarini o'tkazish dastakchasi «OFF» holatida bo'lsa, STANDBY kutish rejimining indikatorini yonadi. Radio tinglash (RADIO) yoki DVD rejimiga o'tkazilganda SK-display yoqiladi, STANDBY indikatorini esa o'chadi.

Eslatma: Statik elektr yig'ilishi buyumning ishidagi buzilishlarga olib kelishi mumkin. Bu holda buyumni ta'minot manbalaridan olib o'chiring, keyin esa buyumni yana yoqing. Agar muammo hal etilmasa, Sizga eng yaqin bo'lgan servis markaziga murojaat qiling.

Batareykalardan ta'minotga ulanish

1. Magnitolani elektr tarmog'idan o'chiring.
2. Magnitolangning orqasidagi batareyalar bo'linmasining qopqoqchasini o'q ko'rsatib turgan yo'nalishda ikkita yopqichni bosib, oching.
3. Batareyalarning bo'linmasiga 8 dona D /UM-1 12V batareyalarini qo'yib o'rninging.
4. Batareyalar bo'linmasining qopqoqchasini (21) yoping.

Eslatma: Buyum kutish rejimida bo'lganda u hali ham energiyani iste'mol qiladi, buyumni to'liq o'chirish uchun tarmoq simini rozetkadan olib qo'ying va batareyikalarni batareyalar bo'linmasidan olib qo'ying.

DVD/CD/MP3/VCD/SVCD LARNI QAYTA TINGLASH

1. Ishlash rejimlarini o'tkazish dastakchasini «DVD» holatiga o'rnatib.
2. OPEN/CLOSE tugmasini bosib, diskni kiritish bo'linmasining qopqog'ini oching. SK-displeyda «LOAD» belgilari aks etadi, keyin diskni qayta tinglash boshlanadi.
3. VOLUME sozlagichi yordamida ovoz balandligining kerakli darajasini o'rnatib.
4. Qayta tinglashni to'xtatib turish uchun PLAY/PAUSE tugmasini bosib, qayta tinglashni yana boshlash uchun ushbu tugmani yana bir marta bosib.
5. Diskni qayta tinglashda STOP tugmasini bir marta bosib – magnitola to'xtatish joyini eslab qoladi. Qayta tinglashni to'liq to'xtatish uchun STOP tugmasini ikkinchi marta bosib.
6. Bitta trekni takrorlash uchun diskni qayta tinglash paytida REPEAT tugmasini bir marta bosib, SK-displeyda «rP ONE» belgilari aks etadi.
Diskdagi barcha treklarni takrorlash uchun diskni qayta tinglash paytida REPEAT tugmasini ikki marta bosib, SK-displeyda «rP ALL» belgilari aks etadi.
Qayta tinglashni takrorlashni bekor qilish uchun diskni qayta tinglash paytida REPEAT tugmasini uch marta bosib, SK-displeyda «rP OFF» belgilari aks etadi.
Sizning diskningizda bir nechta papka bo'lsa, papkani takrorlash uchun REPEAT tugmasini ikki marta bosib, SK-displeyda «rP Dir» belgilari aks etadi, barcha treklarni takrorlash uchun – tugmani uch marta, qayta tinglashni takrorlashni bekor qilish uchun – to'rt marta bosib.

USB moslamasi/xotira kartalari bilan ishlash

1. Ishlash rejimlarini o'tkazish dastakchasini «DVD» holatiga o'rnatib.
2. USB moslamasini yoki xotira kartasini tegishli uyaga kiritib.
3. Magnitoladagi DVD/USB/CARD tugmasini yoki masofadan boshqarish pultidagi tugmani bosib va tashuvchining turini tanlang: disk, USB moslamasi yoki xotira kartasi. Buyum diskni o'qishni boshlaydi, shundan keyin tanlangan moslamani qayta tinglash avtomatik ravishda boshlanadi.
4. Qayta tinglashni to'xtatish uchun magnitoladagi yoki masofadan boshqarish pultidagi STOP tugmasini bosib, keyin esa

tashuvchini ajratib oling.

Eslatma: DVD/USB/CARD funktsiyasi faqat diskni qo'yish bo'linmasining qopqog'i yopilgan holdagina ishlaydi.

DVD/USB/CARD rejimida televizorning ekranida menyu aks etadi.

Qayta tinglash paytida tashuvchini ajratib oling.

Radio tinglash

1. Ishlash rejimlarini o'tkazish dastakchasini RADIO holatiga o'tkazib o'rnatib.
Diapazonlarni o'tkazish dastakchasini tegishli holatiga o'tkazib o'rnatib, o'zingiz istagan diapazonni tanlang: FM, AM yoki FM ST (FM stereo). FM diapazonida signalni eng yaxshi qabul qilish uchun antennani to'liq ochib chiqarib, uni kerakli burchakda qaratib o'rnatib.
2. Radiostantsiyalarni sozlash uchun sozlagich TUNING ni aylantirib, o'zingiz istagan radiostantsiyani tanlang.
3. Ovoz balandligining kerakli darajasini o'rnatish uchun VOLUME ovoz balandligi sozlagichidan foydalaning.
4. Tinglashni tugatganingizdan so'ng ishlash rejimlarini o'tkazish dastakchasini OFF holatiga o'tkazib o'rnatib.
5. Stereosignalni uzatuvchi stantsiyaga sozlanganda, SK-displeyda belgilari paydo buladi «STEREO»

Karaoke funktsiyasi

1. CD/VCD yoki DVD rejimida mikrofonni tegishli uyaga ulang.
2. Karaoke rejimini yoqish uchun masofadan boshqarish pultida KARAOKE tugmasini bosib. Karaoke rejimini o'chirish uchun ushbu tugmani yana bir marta bosib.
3. «Aks-sado» ta'sirini yoqish uchun Siz masofadan boshqarish pultida ECHO tugmasidan foydalanishingiz mumkin.
4. Agar karaoke diskini qayta tinglash paytida Siz original ovozi o'zgartirmoqchi bo'lsangiz, u holda masofadan boshqarish pultining L/R tugmasi yordamida Siz chap kanalni o'ng kanalga o'zgartirishingiz va aksincha, yoki stereo rejimini qoldirishingiz mumkin.
Eslatma: karaoke funktsiyasi DVD/USB/CARD rejimida ishlaydi.

Masofadan boshqarish pulti tugmalarining funksiyalari

1. DVD/USB/CARD tugmasi ispolzuyetsya dlya vьbora nositelya.
2. POWER tugmasi



DVD rejimida POWER tugmasini bosib, SK-displeyda belgilari paydo «OFF» bo'ladi, buyumni yoqish uchun ushbu tugmani yana bir marta bosib.

3. PAL/NTSC tugmasi



PAL/NTSC tugmasi Sizga televizoringizga mos holda ranglar tizimini tanlashga imkon beradi, uni PAL va NTSC tizimlar o'rtasida o'tkazish uchun bosib.

4. PROGRAMM tugmasi



PROGRAMM tugmasi yordamida Siz treklarni istalgan tartibda qayta tinglashni dasturlashtirishingiz mumkin (maksimum 16 ta trek).

- A. DVD ni qayta tinglash paytida STOP tugmasini, keyin PROGRAM tugmasini bosib, bunda dasturlashtirish menyusi paydo bo'ladi. Masofadan boshqarish pultida raqamli tugmalardan foydalanib, Siz o'zingiz qayta tinglamoqchi bo'lgan tartibda sarlavhalarni/epizodlarni tanlang. Siz keyingi sarlavhani/epizodni kursor keyingi o'rinda turganda dasturlashtirishingiz mumkin. Kursorning surilishi uchun kursorning navigatsiya tugmalaridan foydalaning. Kiritilgan qiymatlarni yo'q qilish uchun CLEAN tugmasini bosib, dasturlashtirish menyusidan chiqish uchun - STOP tugmasidan foydalaning. Dasturlashtirilgan ketma-ketlikni qayta tinglash uchun PLAY tugmasini bosib.
- B. VCD ni qayta tinglash paytida STOP tugmasini, keyin PROGRAM tugmasini bosib, bunda dasturlashtirish menyusi paydo bo'ladi. Masofadan boshqarish pultida raqamli tugmalardan foydalanib, Siz o'zingiz qayta tinglamoqchi bo'lgan tartibda treklarning raqamlarini kiritib, tanlangan trek xotirada avtomatik saqlanib qoladi. Kiritilgan qiymatlarni yo'q qilish uchun CLEAN tugmasini bosib, dasturlashtirish menyusidan chiqish uchun - STOP

tugmasidan foydalaning.

- C. Xuddi shunday usulda Siz CD, S-VCD larni qayta tinglashni dasturlashtirishingiz mumkin.
- D. Dasturlashtirish paytida SK-displeyda «PG. 01» belgilari o'chib-yonib turadi, ular birinchi trekni dasturlashtirishni bildiradi. Raqamli tugmalar bosilganidan keyin (trekning raqami raqamli tugmalar yordamida kiritilganidan keyin), belgilar o'chib/yonishi to'xtaydi, bu birinchi trekning dasturlashtirishi tugaganini bildiradi. «Tepaga»/ «pastga» navigatsiya tugmalaridan foydalanib, Siz keyingi treklarni dasturlashtirishingiz mumkin (maksimum 16 ta treklar). Agar Siz DVD diskni qayta tinglashni dasturlashtirsangiz, SK-displeyda «PG. 01» belgilari o'chib-yonib turadi, keyingi trek kiritilganidan keyin belgilar o'chib-yonishdan to'xtaydi. SK-displeyda «tt.-----» belgilari paydo buladi, ular sarlavha raqamini bildiradi, uni raqamli tugmalar va navigatsiya tugmalari yordamida kiritib. Shundan keyin SK-displeyda «CH.-----» belgilari paydo bo'ladi, ular sarlavhada epizodning raqamini bildiradi.
- E. MP3 ni qayta tinglash paytida STOP tugmasini, keyin PROGRAM tugmasini bosib. Trekni tanlash uchun masofadan boshqarish pultida raqamli tugmalardan foydalaning, tanlangan trek xotirada avtomatik saqlanib qoladi. Kiritilgan qiymatlarni yo'q qilish uchun CLEAN tugmasini bosib, dasturlashtirish menyusidan chiqish uchun - STOP tugmasidan foydalaning, dasturlashtirilgan ketma-ketlikni qayta tinglash uchun PLAY tugmasini bosib.
5. PROGRESSIVE/INTERLACED tugmasi DVD, VCD, SVCD yoki MP3 diskni qayta tinglash paytida ushbu tugmani bosib, televizor ekranida S-VIDEO, INTERLACE-YUV,TV-RGB, P-SCAN YPBPR aks etadi va Siz kerakli ko'rsatkichni tanlashingiz mumkin.
6. MENU tugmasi

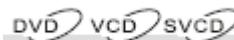

PCB funksiyasi bo'lgan VCD yoki S-VCD diskni qayta tinglash paytida Siz ba'zi qismlarini qayta tinglashingiz mumkin.

Masalan, MENU tugmasini bosib. Televizorning ekranida menyuning oynasi aks etadi.

ЎЗБЕК

Siz kerakli fragmentni tanlash uchun REW/F.F/ PREVIOUS/NEXT tugmalaridan foydalanishingiz mumkin.

Ma'lum bir trekni tanlash uchun masofadan boshqarish pultida raqamli tugmalardan foydalaning.

Menyudan chiqish uchun RETURN tugmasini bosing.

PCB funksiyasini o'chirish uchun qayta tinglash paytida MENU tugmasini bosing

7. Belgilangan vaqtdan boshlab qayta tinglash tugmasi TIME



A: DVD diskni qayta tinglash paytida ushbu tugmani bosing, televizorning ekranida qayta tinglash haqida axborot paydo bo'ladi (sarlavha, epizod, soatlar, minutlar, soniyalar). Navigatsiya tugmalari va raqamli tugmalar yordamida Siz filmni qayta ko'rishni boshlamoqchi bo'lgan paytni tanlang.

Belgilangan paytidan boshlab qayta ko'rish yoki tinglash uchun, PLAY tugmasini bosing.

B: CD/MP3 diskini qayta tinglash paytida ushbu tugmani bosing, televizorning ekranida qayta tinglash haqida axborot paydo bo'ladi (trek, soatlar, minutlar, soniyalar). Navigatsiya tugmalari va raqamli tugmalar yordamida Siz trekni qayta tinglashni boshlamoqchi bo'lgan paytni tanlang Belgilangan paytidan boshlab qayta ko'rish yoki tinglash uchun, PLAY tugmasini bosing.

8. REPEAT tugmasi



Trek, epizod (fragment), sarlavha yoki butun diskni takroriy qayta ko'rish yoki tinglash uchun REPEAT tugmasini bosing.

DVD diskini qayta tinglash paytida REPEAT tugmasini bosing. Sizga epizodni (fragmentni) takrorlash, sarlavhani takrorlash yoki takrorlashni bekor qilish taklif etiladi. SVCD, VCD, CD diskini qayta tinglash paytida trekni takrorlash, diskni takrorlash yoki takrorlashni bekor qilish taklif etiladi. Eslatma: SVCD, VCD ni qayta tinglashni takrorlash paytida PCB funksiyasi o'chirilgan bo'lishi kerak.

MRZ diskini qayta tinglash paytida trekni takrorlash, treklar ro'yxatini takrorlash, diskni takrorlash yoki takrorlashni bekor qilish taklif etiladi.

Eslatma: Ishlayotgan takrorlash rejimi REPEAT tugmasi bir marta bosilganda aks ettiriladi.

9. Fragmentni takrorlash tugmasi A-B



Ushbu tugmadan foydalanib, Siz kerakli fragmentni takrorlashni amalga oshirishingiz mumkin.

Fragment boshini belgilash uchun (A) ushbu tugmani bosing.

Fragment oxirini belgilash uchun (B) ushbu tugmani yana bir marta bosing.

Tanlangan fragmentni takrorlash boshlanadi.

Takrorlashni bekor qilish va odatdagi qayta tinglashga qaytish uchun ushbu tugmani uchinchi marta bosing.

MARK tugmasi



A. Qayta tinglash paytida MARK tugmasi bosilganda, televizorning ekranida beshta belgisi bo'lgan menyu aks etadi. Navigatsiya tugmalari va ENTER tugmasi yordamida Siz qayta tinglashni boshlamoqchi bo'lgan vaqt onini belgilab olishingiz mumkin. Siz ko'pi bilan 5 ta belgini belgilab olishingiz mumkin. Ushbu menyuni bekor qilish uchun MARK tugmasini yana bir marta bosing.

V. Agar Siz belgilab olingan belgidan boshlab qayta tinglashni boshlamoqchi bo'lsangiz, MARK tugmasini bosing, televizorning ekranida beshta belgisi bo'lgan menyu aks etadi. Navigatsiya tugmalari va ENTER tugmasi yordamida Siz qayta tinglashni boshlamoqchi bo'lgan vaqt onini tanlang, va PLAY tugmasini bosing.

C. Agar Siz belgini yo'q qilmoqchi bo'lsangiz, uni navigatsiya tugmalari yordamida tanlang va CLEAN tugmasini bosing

10. Raqamli tugmalar



Siz diskni o'qishdan keyin trekni tanlash uchun raqamli tugmalardan foydalanishingiz mumkin.

Raqami 10 va undan ortiq bo'lgan trekni kiritish uchun +10 tugmasidan foydalaning. (Masalan, 26 raqamini kiritish uchun tugmalarni quyidagi ketma-ketlikda bosing: +10, +10, 6)



DVD ni qayta tinglash paytida Siz ushbu tugmalarni sarlavhani tanlash uchun foydalanishingiz mumkin.

11. Chiqish signalini tanlash tugmasi L/R



Ko'p yo'lli (ko'p trekli) CD yoki VCD disklar uchun Siz L-trek, R-trek yoki stereoni tanlashingiz mumkin. Ikki tildagi ovozi ilovasi bo'lgan VCD disklar uchun ushbu tugmadan kerakli tilni tanlash uchun foydalaning.

12. OSD tugmasi



Ushbu tugmani bosib, Siz televizorning ekranida disk haqidagi axborotni ko'rishingiz mumkin.

13. Sekinlashtirilgan qayta tinglash tugmasi SLOW



DVD, VCD va S-VCD larni qayta tinglash paytida ushbu tugmani ketma-ket bosish sekinlashtirilgan qayta tinglashga olib keladi: Sekinlashtirilgan qayta tinglash rejimida PLAY tugmasi bosilganda odatdagi qayta tinglash rejimiga qaytish sodir bo'ladi.

14. Qadam-baqadam qayta tinglash tugmasi STEP



DVD, VCD va S-VCD larni qayta tinglash paytida ushbu tugmani ketma-ket bosish bir kadr bilan qayta tinglashga olib keladi. Bir kadr bilan qayta tinglash rejimida PLAY tugmasi bosilganda odatdagi qayta tinglash rejimiga qaytish sodir bo'ladi.

15. Ovoz balandligi darajasini sozlash tugmalari VOLUME ▲/▼



Ushbu tugmalar yordamida Siz ovoz balandligi darajasini 0 dan to 15 gacha sozlashingiz mumkin.

16. STATE tugmasi



Ushbu tugmani bosish qayta tinglash vaqti to'g'risida axborotning aks ettirilishiga olib keladi: qancha vaqti o'tib ketdi va qancha vaqti qoldi.

17. ECHO tugmasi



Karaoke rejimi yoqilgan holda Siz ushbu tugma yordamida «aks-sado» darajasini belgilashingiz mumkin. (Ushbu effekt «aks-sado» ning nolli darajasida o'chirilgan bo'ladi).

18. KARAOKE tugmasi



Karaoke rejimini yoqish uchun qayta tinglash yoki qayta tinglashni to'xtatish rejimida ushbu tugmani bosing. Karaoke rejimini o'chirish uchun ushbu tugmani yana bir marta bosing. Ushbu tugmani birinchi marta bosishda ekranda karaoke rejimining joriy holati aks ettiriladi.

19. Tasvir ko'lamin o'zgartirish tugmasi ZOOM



Qayta tinglash paytida yoki stop-kadr rejimida tasvir ko'lamin o'zgartirish uchun ushbu tugmani bosing. Kattalashtirilgan tasvir bo'ylab harakatlanish uchun navigatsiya tugmalaridan foydalaning. DVD diskini qayta tinglash paytida ushbu tugmani bosish quyidagi ketma-ketlikda ko'lamin o'zgarishiga olib keladi: Eslatma: ZOOM x 2, 3, 4 ko'lamin kattalashtirilishini bildiradi; ZOOM 1/2, 1/3, 1/4 ko'lamin kichiklashtirilishini bildiradi; Ushbu funktsiya qayta tinglash paytida diskning menyusida ishlamaydi.

20. TITLE tugmasi



DVD diskini qayta tinglash paytida ushbu tugmani bosish diskning sarlavhasi aks ettirilishiga olib keladi.

21. LANGUAGE tugmasi

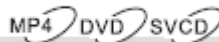

Ushbu tugmani yordamida Siz DVD yoki S-VCD uchun ovozi ilovani tanlashingiz mumkin.

ЎЗБЕК

22. Rakursni tanlash tugmasi ANGLE

MP4 DVD

Ba'zi DVD disklarda turli rakurslar bilan olingan sahnalar bor. Ushbu tugmani bosib, Siz kerakli rakursni tanlashingiz mumkin.

23. Subtitrlarni tanlash tugmasi SUBTITLE

MP4 DVD SVCD

Ba'zi DVD disklarda bir nechta tillarda subtitrlar bor. Kerakli subtitrlar tilini tanlash yoki ularni o'chirish uchun ushbu tugmani bosib.

24. Ovozni o'chirish tugmasi MUTE

DVD CD MP3 MP4 VCD SVCD

Qayta tinglash paytida ovozni o'chirish uchun ushbu tugmani bosib. Ovozni yoqish uchun ushbu tugmani yana bir marta bosib.

25. Qayta tinglash (PLAY), qayta tinglashni to'xtatib turish (PAUSE), qayta tinglashni to'xtatish (STOP) tugmalari

DVD CD MP3 MP4 VCD SVCD

Odatdagi qayta tinglash rejimida to'xtatib turish uchun PAUSE tugmasini bosib. Odatdagi qayta tinglash rejimida yoki pauza rejimida STOP tugmasini bosib, magnitolangiz to'xtatib turish rejimiga (yoki MR3 ni qayta tinglash rejimida yakuniy to'xtatish) rejimiga o'tadi. To'xtatib turish rejimida STOP tugmasini bosib qayta tinglashning yakuniy to'xtatilishiga olib keladi. Pauza rejimida yoki to'xtatib turish rejimida PLAY tugmasini bosib qayta tinglashni uning to'xtatib turilgan paytidan boshlab qayta boshlanishiga olib keladi.

26. Oldinga/orqaga tez o'tkazish tugmalari

DVD CD MP3 MP4 VCD SVCD

Qayta tinglash paytida ushbu tugmalarni oldinga/orqaga tez o'tkazish uchun bosib. Tugmalarni takroriy bosganda tez o'tkazishning tezligi qo'yidagi tartibda o'zgarib turadi:

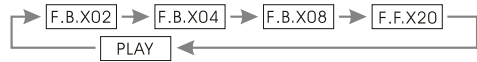

27. Keyingi/avvalgi trekka o'tish tugmalari PREVIOUS/NEXT

DVD CD MP3 MP4 VCD SVCD

DVD ni qayta tinglash paytida keyingi/avvalgi trekka yoki epizodga o'tish uchun ushbu tugmalarni bosib. SD/MP3/VSD/SVCD larni qayta tinglash paytida keyingi/avvalgi trekka yoki epizodga o'tish uchun ushbu tugmalarni bosib.

28. Tizimli sozlashlar menyusiga kirish tugmasi SETUP

DVD CD MP3 MP4 VCD SVCD

Qayta tinglash paytida, qayta tinglash to'xtatilganda (MR3 ni qayta tinglash to'xtatib turilishi kerak), diskni qo'yish bo'linmasida disk bo'lmaganda tizimli sozlashlar menyusiga kirish uchun SETUP tugmasini bosib. Ko'rsatkichlarni o'zgartirish uchun navigatsiya tugmalari va ENTER tugmasidan foydalaning. Disklarning ichidagi yozuvlarga yoki yozuvlarning xususiyatlariga qarab menyuning ba'zi bandlari aks etmasligi yoki o'zgarishi mumkin.

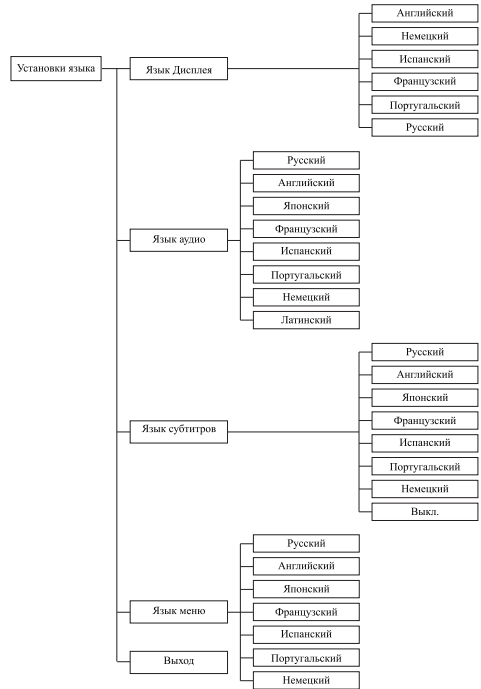
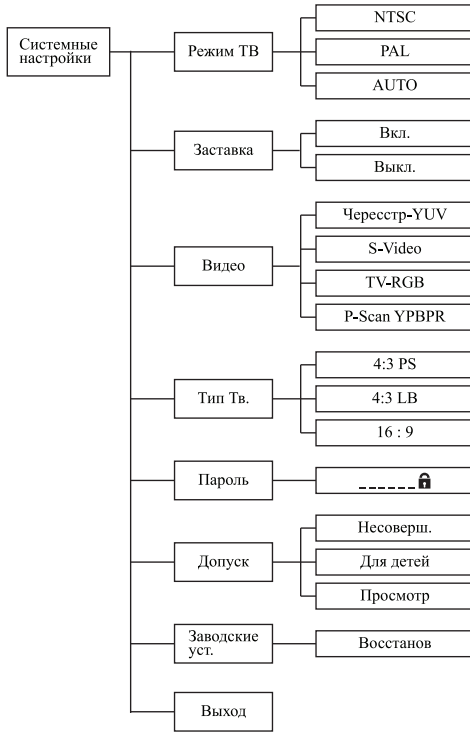

Siz menyu tili, ovozli ilovaning tilini va subtitrlarning tilini tanlashingiz mumkin.

Ekran zastavkasi

Buyum disksiz bo'lganda, kutish rejimida 160 soniya bo'lganda ekran zastavkasi yoqiladi. O'zidan-o'zi sozlangan ko'rsatkichi - yoqilgan.

Parol

O'zidan-o'zi belgilangan parol – 8888. Agar Siz parolni o'zgartirmoqchi bo'lsangiz, avval eski parolni kiritish, keyin esa yangisini kiritish kerak bo'ladi (4 ta raqam). O'zidan-o'zi sozlangan ko'rsatkichi - yoqilgan.

Ko'rishni cheklash

Parolni diskni qayta tinglash paytida Siz yosh toifasini belgilashingiz mumkin. Parolning funktsiyasi yoqilganda yosh toifasini tanlash mumkin bo'ladi. Ko'rishni cheklash parol funktsiyasi o'chirilganda ham ishlaydi.

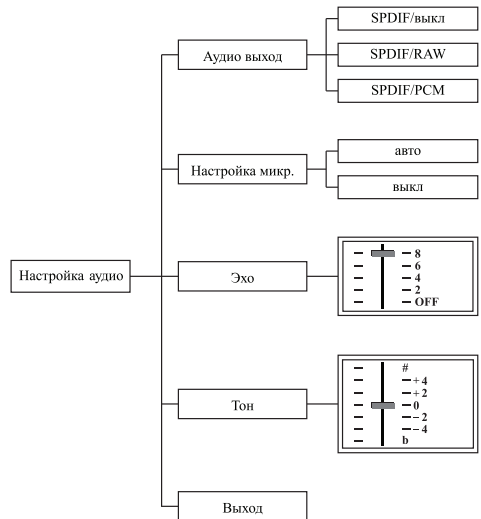

ЎЗБЕК

Eslatma: SPDIF – bu audio ma’lumotga ishlov berish funksiyasi. Uni o’chirish uchun OFF ni tanlang. RAW yoki PCM tanlasangiz, bu funksiyaning turli jihatlari qo’llanadi.

raqamli kuchaytirgich bilan ishlov berishning turli jihatlari.

Fotosuratlarni ko’rib chiqish

Fotosuratlar bo’lgan disk yuklanganidan keyin televizorning ekranida fayllarning ro’yxati paydo bo’ladi. Siz ko’rmoqchi bilgan fayllar joylashgan papkani tanlash uchun (↓↑) tugmalardan foydalaning. Raqamli tugmalar yordamida kerakli fotosuratni tanlang (faqat joriy papkadan).

Fotosuratlarni ko’rib chiqish rejimidakeyingi/ avvalgi tasvirga o’tish uchun ►/◄ tugmalardan foydalaning, ko’lamini o’zgartirish uchun ZOOM tugmasidan, tasvirni burish va kattalashtirilgan tasvir bylab harakatlanish uchun – navigatsiya tugmalaridan foydalaning.

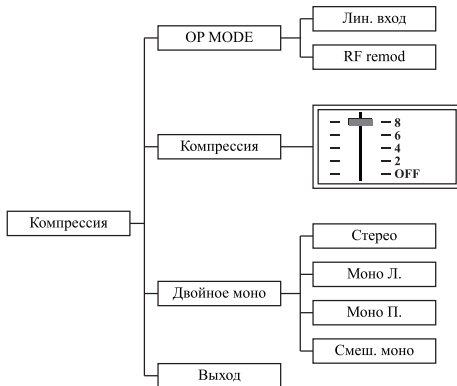
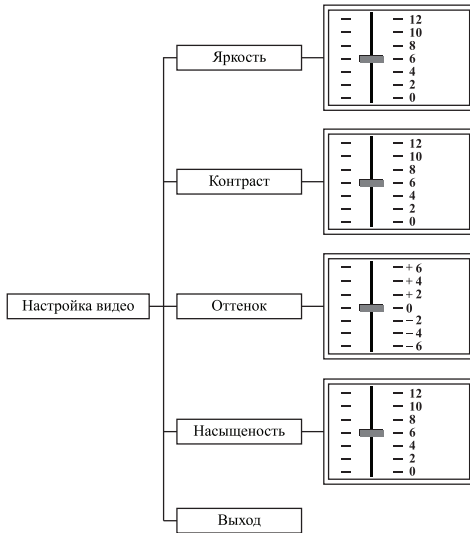

Eslatma: “Chiziqli chiqish” va “RF remod” – bu DOLBY uchun raqamli chiqishning ikkita rejimi,

Nosozliklarni izlash va bartaraf etish

Nosozlik alomati	Nosozlikning sababi	Nosozlikni bartaraf etish yuzasidan harakatlar
Buyum ishlamaydi	Ta'minot simi rozetkaga ulanmagan.	Ta'minot simini rozetkaga kiriting.
	Ishlash rejimlarini o'tkazish dastakhasi «OFF» holatiga o'rnatilgan	
Masofadan boshqarish pulti ishlamayapti	Pult buyumga qaratilmagan	Pultni buyumga qarating.
	Masofadan boshqarish pultidan buyumgacha masofa 8 m dan ortiq	Buyumgacha masofani kamaytiring.
	Masofadan boshqarish pultining batareykalari zaryadsizlanib qolgan	Ikkala batareykani almashtiring.
Ovoz yo'q	Ovoz o'chirilgan (MUTE funktsiyasi yoqilgan)	Ovozni yoqing
	Audiokabelning shtekeri uyasiga yetarli darajada zich qo'yilmagan yoki uyasi ifloslangan.	Audiokabelning ulanganligini tekshiring
Tasvir yo'q	Televizor sozlanishlarida kirish manbai noto'g'ri tanlangan	Magnitola ulanishiga muvofiq, mos keladigan sozlanishni tanlang.
	Sozlanish aslidagi ulanishga mos kelmaydi	Aslidagi ulanishga muvofiq sozlanishni tanlang
	Videokabelning shtekeri uyasiga yetarli darajada zich qo'yilmagan.	Videokabelning ulanganligini tekshiring
Tasvir barqaror emas	Televizor noto'g'ri sozlangan.	Televizorning sozlanishini rostlab sozlang
Disklar o'qilmayapti	Disk qo'yilmagan.	Diskni kiriting.
	Disk noto'g'ri qo'yilgan.	Diskning to'g'ri (yorlig'ini tepaga qilib) o'rnatilganligini tekshiring
	Buyumning ichida suv kondensatsiyalangan.	Magnitolani disksiz holatida bir soatga yoqilgan holatda qoldiring.
Mikrofon ishlamaydi	Mikrofon ulanmagan.	Mikrofonni ulang.
	Mikrofon ovozining balandligi past darajada.	Mikrofon ovoz balandligining darajasini sozlab oling.

ЎЗБЕК

Texnik xususiyatlari

Ta'minot	220 V, 50 Hz UM 1 x 8
Ta'minot elementlaridan foydalanib ishlash (etkazib berish to'plamiga kirmaydi)	8 dona batareyka UM 1
O'lchamlari, mm	392x 243x 177 mm
Vazni	~2,5 kg
Chiqish quvvati (nominal)	2 x 2,5 Vt
Dinamiklar	2 x 4 Om
Diskni kiritish	Ustidan
CD	
Signal/showqin nisbati	<50 dB
FM	
Qabul qilinadigan chastotalar diapazoni	88 – 108 MHz
Antenna	Teleskopik
AM	
Qabul qilinadigan chastotalar diapazoni	530 – 1600 kHz
Masofadan boshqarish	
Ta'minot manbai	2 ta ta'minot elementi AAA
Masofadan boshqarish pulti va magnitola o'rtasidagi masofa	8 m gacha

Etkazib berish to'plami

1. Magnitola – 1 dona.
2. Masofadan boshqarish pulti – 1 dona.
3. Tarmoq simi – 1 dona.
4. AV simi – 1 dona.

Ishlab chiqaruvchi buyumning dizayni va texnik xususiyatlarini avvaldan ogohlantirmagan holda o'zgartirish huquqini o'zida saqlab qoladi.

Mazkur buyumning xizmat qilish muddati 3.

Ushbu buyum barcha talab etiladigan Yevropa va Rossiya xavfsizlik va gigiyena standartlariga mos keladi.



Электрон ва электр техникаси жиҳозларини чиқитга чиқариш қоидалари (Чиқиндиларни ажратиш тизими ишлайдиган Европа Иттифоқи ва бошқа Европа давлатларида амал қилади).

Ушбу аломат электрон ва электр техникаси буюмлари ишлаш мuddати тугганидан сўн бошқа маиший ахлатдан алоҳида қилиб чиқитга чиқарилиши кераклигини билдиради.

Эски жиҳозларни тўғри чиқитга чиқариш атроф муҳитга етадиган зарар олдини олади. Бу борада тўлароқ маълумот олиш учун чиқитга чиқариш ишлари билан шуғулланадиган ташкилот ёки маҳсулот сотиб олинган дўконга мурожаат қилинг.

Ишлаб чиқарувчи жиҳоз дизайни ва хусусиятларини олдиндан огоҳлантирмасдан ўзгартириш ҳуқуқини сақлаб қолади.

Кафолат шартлари

Ушбу жиҳозга кафолат бериш масаласида ҳудудий дилер ёки ушбу жиҳоз харид қилинган компанияга мурожаат қилинг. Касса чеки ёки харидни тасдиқловчи бошқа бир молиявий ҳужжат кафолат хизматини бериш шarti ҳисобланади.



Ушбу жиҳоз 89/336/ЯЕС Кўрсатмаси асосида белгиланган ва Қувват кучини белгилаш Қонунида (73/23 ЕЭС) айтилган ЯХС талабларига мувофиқ келади.

GB

A production date of the item is indicated in the serial number on the technical data plate. A serial number is an eleven-unit number, with the first four figures indicating the production date. For example, serial number 0606xxxxxxx means that the item was manufactured in June (the sixth month) 2006.

RUS

Дата производства изделия указана в серийном номере на табличке с техническими данными. Серийный номер представляет собой одиннадцатизначное число, первые четыре цифры которого обозначают дату производства. Например, серийный номер 0606xxxxxxx означает, что изделие было произведено в июне (шестой месяц) 2006 года.

KZ

Бұйымның шығарылған мерзімі техникалық деректері бар кестедегі сериялық нөмірде көрсетілген. Сериялық нөмір он бір саннан тұрады, оның бірінші төрт саны шығару мерзімін білдіреді. Мысалы, сериялық нөмір 0606xxxxxxx болса, бұл бұйым 2006 жылдың маусым айында (алтыншы ай) жасалғанын білдіреді.

UA

Дата виробництва виробу вказана в серійному номері на табличці з технічними даними. Серійний номер представляє собою одинадцятизначне число, перші чотири цифри якого означають дату виробництва. Наприклад, серійний номер 0606xxxxxxx означає, що виріб був виготовлений в червні (шостий місяць) 2006 року.

UZ

Жиҳоз ишлаб чиқарилган муддат техник хусусиятлар кўрсатилган лавҳачадаги серия рақамида кўрсатилган. Серия рақами ўн битта сондан иборат бўлиб уларнинг биринчи тўрттаси ишлаб чиқарилган вақтни ифода этади. Мисол учун 0606xxxxxxx серия рақами жиҳоз 2006 йилнинг июн ойида (олтинчи ойда) ишлаб чиқарилганлигини билдиради.

