

SOUNDMAX

SM-LCD711



Portable LCD Color TV
Переносной ЖК-Телевизор

Instruction manual
Руководство по эксплуатации

Dear consumer!

Thank you for purchasing the TFT-LCD color television. To enjoy the features of this unit and to ensure safety and years of trouble-free operation, be sure to carefully read this manual and follow the instructions contained herein.

Contents

Contents	2
Caution	3
Earphone operation precautions	3
Accessories	3
Aspect	4
Front panel	4
Side panels	4
Remote control (RC)	5
Button functions	5
Power Selection	7
Installation and connection	7
Menu operation	9
Menu "Picture"	9
Menu "Option"	9
Menu "Clock"	9
Menu "System"	10
Menu "Preset"	10
In order to receive clearer picture	11
Troubleshooting	12
Specification	13

Caution

1. Never attempt your own maintenance. If something appears strange, please turn the TV off and consult your TV dealer. The TV is composed of many delicate electronic components that can be damaged or broken if you open the TV or attempt to modify it.
2. Do not expose the TV to high humidity, dust, steam, oil, smoke, direct sunlight etc.
3. Do not use thinners or other chemical reagent. Wipe the TV off with a soft cloth if it gets dirty.
4. Do not leave the TV in excessively hot or cold places. Permissible storage temperatures are within the range of -20°C to $+60^{\circ}\text{C}$. Permissible operation temperatures are within the range of 0°C to $+40^{\circ}\text{C}$.
5. Only use specified adaptors and power sources.
6. Turn power OFF when not in use and unplug the adaptor.
7. Avoid dropping and strong impact.
8. For your safety, the driver should not watch TV or operate the controls while driving.
9. Please note that watching and operating the TV while driving are prohibited by law in some countries.
10. That don't mean the TV is broken with some light or dark color dots on the LCD, it's a popular condition with the TFT-LCD technology.

Earphone operation precautions

1. Please don't tune your headphone/earphone to too high volume; otherwise it may lead inconvenience and danger to yourself and other people.
2. For open-designed earphone, to avoid influencing your periphery, please tune down the volume.
3. In case of any tinnitus, please tune down the volume or stop using this machine.
4. It is recommended by the aurists that never use the earphone continuously for a long time.

Accessories

Base support



AC adaptor



Earphones



AV IN/OUT cord



Car adapter



Double-side adhesive tape for base support



Remote control



Antenna cable (75 Ohm)



Telescopic antenna



Aspect

Front panel

1. TFT-LCD screen
2. Speakers
3. Power indicator ON
4. Power indicator OFF
5. POWER button
6. AV/TV button
7. MENU button
8. VOLUME +/- button
9. AUTO button
10. CH +/- button
11. Remote receiving window
12. Antenna IN jack
13. Telescopic antenna

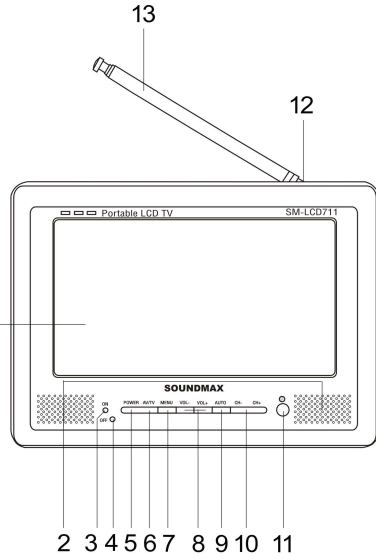

Side panels

14. AV1 IN jack
15. AV2 IN jack
16. Earphone jack
17. Power switch ON/OFF
18. 12V DC IN jack

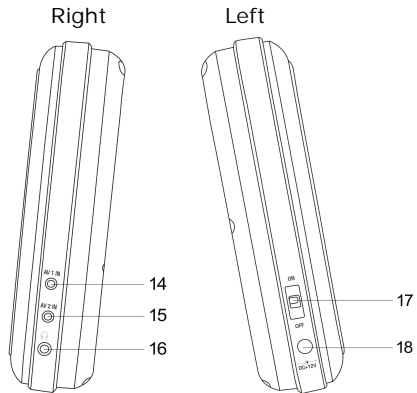

Remote control (RC)

1. MENU button
2. VOL-/VOL+ buttons
3. MUTE button
4. MODE button
5. Number buttons
6. Two-digit button
7. HORIZONTAL button
8. VERTICAL button
9. CH-/CH+ buttons
10. POWER button
11. CALL button
12. TIMER button
13. LANG button
14. CALE button
15. VIDEO button
16. RETURN button
17. AUTO button
18. P.MODE button

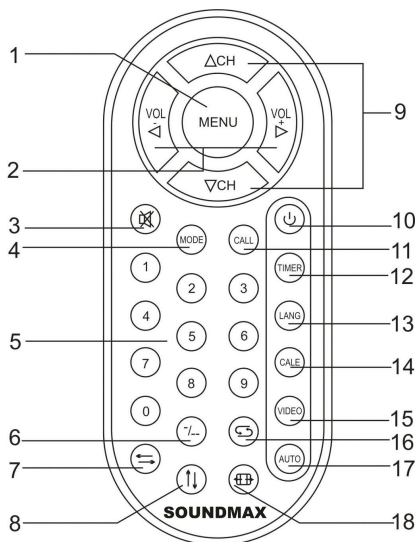

Caution:

1. Please align the RC with the infrared-receiving window on TV set in operation.
2. Never oppress, drop, wet or disassembly the RC.
3. Never press any button continuously and swiftly. Operation interval is at least 2 seconds.
4. Press Power to turn on the machine before pressing CH+/CH- buttons for channel selection.

Button functions

Number buttons and two-digit button: There are 0 – 255 in total of 256 channels available on the RC for your option by the number buttons and two-digit button on the RC. When the channel is a one-digit figure, just press the corresponding number button. If the channel is a two-digit figure, you should press two-digit button first to show - - on the display screen before further pressing the corresponding number buttons.

CH+/CH- buttons: Press CH+ button, the number of TV channel increases. Press CH- button, the number of TV channel decreases.

VOL-/VOL+ buttons: Press VOL- button, the volume of TV set decreases. Press VOL+ button, the volume of TV set increases.

MODE button: By pressing this button, users can select the five picture modes of Standard, Soft, Vivid, Light and Personal.

POWER button: Press this button to turn on the TV set, press it again to turn off the unit.

MENU button: Press this button to display the following submenus: PICTURE, OPTION, CLOCK, SYSTEM and PRESET.

MUTE button: Press this button, sound disappears; press it again or press VOL+/VOL- buttons to resume normal sound.

CALL button: Press this button to display the character of program currently watched.

TIMER button: Time setup of sleep off, it is used to set the time off within 120 minutes.

LANG button: Press this button to switch between OSD menu languages.

CALE button: Press this button to show Year, Month, Day and Week. Press CH+/CH- buttons to adjust the year, press VOL+/VOL- buttons to adjust the month.

VIDEO button: Press this button to switch between TV/AV modes.

AUTO button: Press and hold this button for 5 seconds to perform automatic channel search.

RETURN button: Press this button to return to previous channel; press it again to return to current channel.

HORIZONTAL button: Press this button to flip the picture horizontally; press it again to resume image.

VERTICAL button: Press this button to flip the picture vertically; press it again to resume image.

P.MODE: Select between two screen modes in the zoom mode: 16:9, 4:3.

Power Selection

1. 220V AC adapter

AC adapter (refer to product tag attached to the AC adapter) supplies power to the television from 220V alternating current.

2. Automobile storage battery with 12V DC

Use automobile adapter (suitable for vehicles with negative grounding) to supply power to the television from the automobile's storage battery.

3. Car Adaptor (DC 12V):

The car adaptor (apply to the car with "-" polarity connected to the ground) allows the TV to be powered by a car battery through the vehicle's cigarette lighter.

Installation and connection

Installation of Base Support:

Align the screw bolt on the base support with the bottom groove on hardware piece of the rear TV cover before moving upward and rotating the fixation button till fix the TV set onto the support.



Connection of power supply:

Align the power supply plug on AC adapter with the jack on the machine rear cover marked with DC12V.



Connection of external antenna:

Align one end of the external antenna cord plug with the external antenna jack on TV set and the other end to connect the external antenna head.

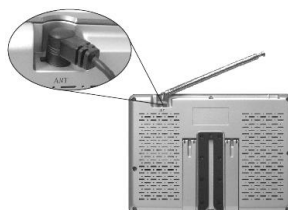

Connection of the telescopic antenna:
Align the telescopic antenna plug with the external antenna jack on TV set and just plug in till its end.



Earphone connection
Align the earphone plug with the earphone jack on the right side panel, just plug in till its end.

Note: If earphone is applied, the sound only transmits through the earphone, and no sound is available from the speaker of the TV set.



Connection of AV Input

1. AV1 input: Insert the external video cord into the yellow port of the AV exchange head, the left sound track into the white port and the right sound track into the red port. Then plug the AV exchange head in AV1/IN jack.
2. AV2 input: Insert the external video cord into the yellow port of the AV exchange head, the left sound track into the white port and the right sound track into the red port. Then plug the AV exchange head in AV2/IN jack.



Menu operation

1. Press MENU button on the unit or RC to select among different Menu pages, i. e. Picture, Option, Clock, System and Preset.
2. Press CH+ /CH- buttons to select an item and press VOL+ /VOL- buttons to change setting.

Menu "Picture"

In this menu you can choose following items to adjust: Contrast, Brightness, Color (for color saturation) and Sharp (for sharpness).

Note: Only when displaying the picture of NTSC system, it will show the character of Tint in the Picture menu.

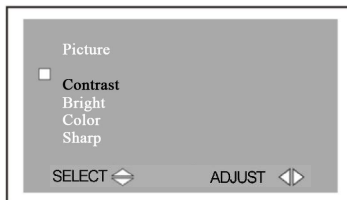

Menu "Option"

- a. Language: Change OSD menu language among English, Russian, German, Spanish, Italian, and French.
- b. Calendar: Press CH+ /CH- buttons to select Calendar and press VOL+ /VOL- buttons to display a calendar. Press CH+ /CH- buttons to change year and press VOL+ /VOL- buttons to change month. Press other buttons to exit Calendar or it will always show on the screen.
- c. Game: Press VOL+ /VOL- buttons to enter the game. VOL- button is to move leftwards; VOL+ buttons is to move rightwards; CH+ button is to rotate the game by 360 degrees. Press POWER button to exit game and resume to picture or video status.

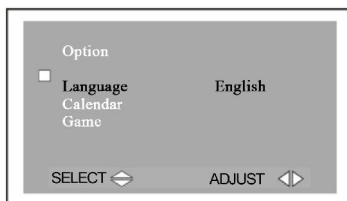

Note: When play games under weak or no signal, the game bar will twist slightly. It is recommended to switch to video status before play the game again.

Menu "Clock"

- a. Time: Press VOL+ /VOL- buttons to setup time. Press CH- /CH+ buttons to choose TIME. Press VOL- button to adjust hour. Press VOL+ button to adjust minute.
- b. On-Time: Press VOL+ /VOL- buttons to setup time. Press CH- /CH+ buttons to choose TIME. Press VOL- button to adjust hour. Press VOL+ button to adjust minute.

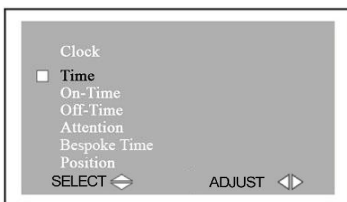

- c. Off-Time: When you have adjusted the time, you can set time for "Off-Time". Use CH+/CH- buttons to enter this item, then press VOL+/VOL- buttons to set it to "00:00". Press VOL+ button again to increase the time by one minute. Press VOL- button to increase the time by one.

Note: The time that has been set will return back to the default time (00:00) if you unplug the unit from its power socket.

- d. Attention: when Off-time has been set, set Attention time. Press VOL- button to adjust hours. Press VOL+ button to adjust minutes. When the ATTENTION time comes, the unit will alarm you automatically that the player will turn off at the Off-time.
- e. Bespoke Time: When "Position" channel is set, set Bespoke time. Press VOL- button to adjust hours. Press VOL+ button to adjust minutes. The unit will turn to the "Position" channel when the bespoke time comes.
- f. Position: press CH+/CH- buttons to select Position. Press VOL+/VOL- buttons to change channel number. The unit will turn on automatically to the preset channel at the Bespoke time.

Menu "System"

- a. Color-Sys: select color system in your country as follows: AUTO, PAL, SECAM.

Note: Please choose carefully this system correctly. Otherwise, it may cause achromatic or inferior color. It is recommend to select on AUTO position.

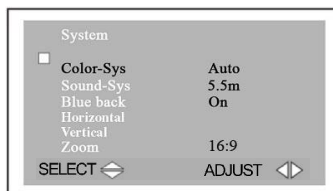

- b. Sound-Sys: Select appropriate sound system in your country as follows: BG5.5 m, 16.0 m, DK6.5 m and L6.5 m.
In the System menu, press CH+/CH- buttons to select Sound system and press VOL+/VOL- buttons to select appropriate sound system in your country.

Note: Please set the SOUND-SYS at local one. In case with picture while without sound or with noise, please check the SOUND-SYS for correct setup first.

- c. Blue back: switch on this item. Press VOL-/VOL+ buttons to turn on/off of BLUE BACK under no signal.
- d. Horizontal: Press VOL+/VOL- buttons to turn the picture up to down.
- e. Vertical: Press VOL+/VOL- buttons to turn the picture left to right.
- f. Zoom: you can choose the picture size as 16:9 and 4:3.

Menu "Preset"

- a. Position: Please choose the number of channel you want to set.
- b. Remember: Press VOL+/VOL- buttons to choose ON under the item REMEMBER, it then displays the channel number. In OFF, it doesn't display the Channel Number.

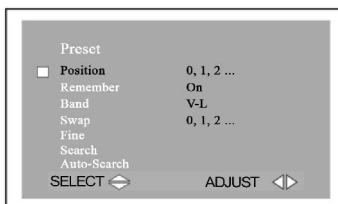

- c. Band: You may choose the band where to search the channel. You can choose V-L, V-H, UHF, and return to Program No.0 upon completion.
- d. Swap: Press CH+/CH- buttons to choose the program swap item. The function allows you to swap the current channel number to another one. Press CH+/CH- buttons to choose target channel (it means the channel has been chosen, when the color of the channel number's change to red), press VOL+/VOL- buttons to add or reduce the number, then press CH+/CH- buttons to choose current channel number, press VOL+/VOL- buttons to realize the function.
- e. Fine: press CH+/CH- buttons to choose this item, then press VOL+/VOL- buttons to adjust the program conditions while you are watching by hand.
- f. Search: press CH+/CH- buttons to choose this item, then press VOL+/VOL- buttons to proceed to search channels by hand.
- g. Auto-Search: press VOL+/VOL- buttons to start AUTO-SERACH, put into automatically memory and storage upon completion of AUTO-SEARCH.

Note: AUTO-SEARCH → Start from Program No.0. When receive signal under Search, the Program Indication Bar should turn from red into green, which means the optimum position for signal storage. If channel under weak signal is received, the channel storage system will automatically identify it as no signal.

Caution:

1. When performing manual search, press VOL+/VOL- buttons can reverse the searching direction. Press MENU to stop manual search.
2. Use CH+/CH- buttons to select channel number. If a channel is preset, the channel number will become red.

Note:

1. Hue setting applies to NTSC input only.
2. Volume can simply be adjusted by pressing VOL+/VOL- buttons.
3. OSD menu will automatically exit in 10 seconds.

In order to receive clearer picture

Adjust the length, angle and direction of the telescopic antenna to obtain optimum image. Draw back the antenna from the butt end after usage.

Caution: In case the signal intensity is too weak, the image will remain inferior whatever you adjust the antenna, and cause loud noise wave, shaking image and inferior sound, etc., which is not TV fault. If the image remains inferior when using telescopic antenna, please try to use the external antenna or CATV.

Troubleshooting

The following occurrences do not indicate that the television is faulty. Before you request repair, follow the listed methods to check the device.

Occurrences	Possible reasons
No picture and sound	Battery pack is exhausted or not making contact, AC adapter or automobile adapter is not properly connected. Uncertified power is being used. Power switch is off. TV/AV is not properly chosen.
No picture	Check to see if the channels are selected correctly. Readjust automatic channel tuning. Channels should be reset in a new region.
No sound	Check to see if the audio volume is off or audio system is improperly set and the earphone is inserted. Poor signal or the sound elimination function is on. Audio system is not properly chosen.
Poor reception	Check if the audio system is correct. Antenna is correctly adjusted and that the channel is tuned correctly.
Dark picture	Check that the brightness and contrast are set correctly. Also that the environmental is too low
Vague picture or unstable picture	Check that the antenna is correctly adjusted. Possibly the grounding signal is too weak. Snowflake interference is possibly affected electric wave interference from vehicle motors, trains, high-voltage power wired or neon lights.
No color	Check that the color and the color system are adjusted correctly. If you are receiving bad signal. Check to see the color elimination function is on.
Remote control doesn't work	Check to see that whether batteries are exhausted and strong sunshine's on the receiver.

Specification

Product name:	7" portable LCD color television
Receivable channels:	48.25 MHz - 863.25 MHz
Resolution:	1440(H) x 234(V)
Brightness:	300 cd/m ²
Contrast:	300:1
Audio input:	0.3 W
Response Speed (ms):	R: 30 / F: 40
View Angle:	120 (V), 120 (H)
Connectors:	external antenna input jack, stereo earphone jack, 2 audio/video input jacks, external power input jack.
Power supply:	AC power-AC adapter, Automobile storage battery (12V) automobile adapter
Power consumption:	~ 10 W
External dimensions:	W 240 mm x H 149 mm x L 36 mm
Weight:	~ 0.583g

Warning: Specifications may be subject to change without notice for improvement.

Уважаемый покупатель!

Благодарим Вас за приобретение переносного цветного ЖК-телевизора. Внимательно прочитайте данное руководство с инструкциями перед использованием этого устройства, чтобы обеспечить его безопасное использование и долгий срок службы.

Содержание

Содержание	14
Меры предосторожности.....	15
Использование наушников	15
Аксессуары	16
Описание.....	17
Передняя панель	17
Боковые панели.....	17
Пульт дистанционного управления (ПДУ)	18
Функции кнопок	18
Выбор источника питания	20
Установка и подключение	20
Операции меню	22
Меню «Изображение»	22
Меню «Дополнительно»	22
Меню «Часы»	22
Меню «Система»	23
Меню «Настройка»	24
Для получения наиболее четкого изображения	24
Устранение неисправностей	25
Технические характеристики	26

Меры предосторожности

1. Не пытайтесь ремонтировать устройство самостоятельно. В случае неисправности сразу отключите телевизор, затем обратитесь к ближайшему дилеру. Данный телевизор включает множество высокоточных компонентов. Устройство может быть повреждено или сломано во время самостоятельного демонтажа и переоборудования.
2. Не подвергайте телевизор воздействию влаги, пыли, дыма, прямых солнечных лучей или другим нежелательным для него условиям окружающей среды.
3. Не используйте растворители или другие химические чистящие средства. Используйте мягкую салфетку, чтобы удалить пыль или загрязнения с телевизора.
4. Не устанавливайте телевизор в местах со слишком высокой или слишком низкой температурой. Температура хранения телевизора от -20°C до $+60^{\circ}\text{C}$. Диапазон рабочих температур составляет от 0°C до $+40^{\circ}\text{C}$.
5. Используйте только сетевой адаптер и автомобильный адаптер, прилагающийся к телевизору.
6. В целях безопасности отсоединяйте сетевой адаптер и автомобильный адаптер, если телевизор не используется.
7. Не роняйте и не ударяйте телевизор.
8. В целях собственной безопасности не смотрите и не включайте телевизор, когда Вы находитесь за рулем.
9. В некоторых случаях смотреть и управлять телевизором за рулем автомобиля может быть противозаконно.
10. На ЖКД дисплее может быть несколько ярких или темных точек. Это общее свойство всех дисплеев, использующих технологию активной матрицы. Эта характеристика не является неисправностью.

Использование наушников

1. Не слушайте музыку в наушниках слишком громко, это может повредить Вам и окружающим Вас людям.
2. При использовании наушников открытого типа уменьшите звук во избежание влияния посторонних шумов.
3. Если у Вас появляется звон в ушах, уменьшите звук или прекратите слушать музыку через наушники.
4. Врачами рекомендуется не прослушивать музыку через наушники непрерывно в течение долгого времени.

Аксессуары

Подставка



AC адаптер



Наушники



AV кабель



Адаптер
для автомобиля



Двусторонняя наклейка
для подставки



Пульт ДУ



Антенный кабель
(75 Ohm)



Телескопическая антенна



Описание

Передняя панель

1. ЖК дисплей
2. Динамики
3. Индикатор включения питания
4. индикатор отключения питания
5. Кнопка POWER
6. Кнопка AV/TV
7. Кнопка MENU
8. Кнопка VOLUME -/+
9. Кнопка AUTO
10. Кнопка CH-/+
11. ИК сенсор
12. Разъем антенны
13. Телескопическая антенна

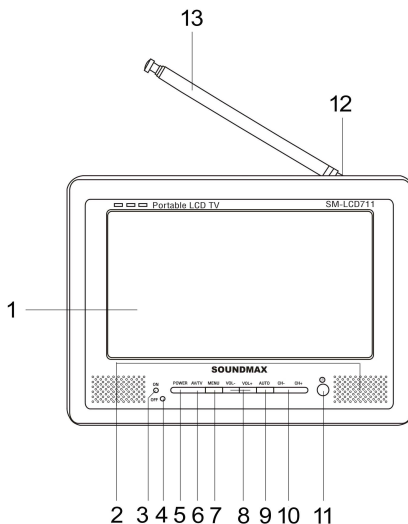

Боковые панели

14. Разъем AV1 IN
15. Разъем AV2 IN
16. Разъем для наушников
17. Переключатель питания ON/OFF
18. Разъем 12V DC

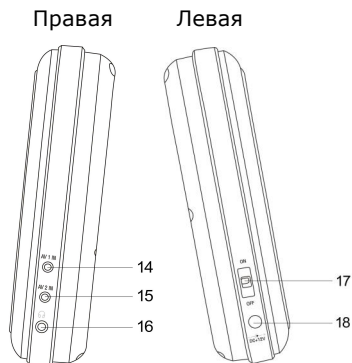

SOUNDMAX

Пульт дистанционного управления (ПДУ)

1. Кнопка MENU
2. Кнопки VOL-/VOL+
3. Кнопка MUTE
4. Кнопка MODE
5. Кнопки с цифрами
6. Кнопка выбора двузначного числа
7. Кнопка HORIZONTAL
8. Кнопка VERTICAL
9. Кнопки CH-/CH+
10. Кнопка POWER
11. Кнопка CALL
12. Кнопка TIMER
13. Кнопка LANG
14. Кнопка CALE
15. Кнопка VIDEO
16. Кнопка RETURN
17. Кнопка AUTO
18. Кнопка P.MODE

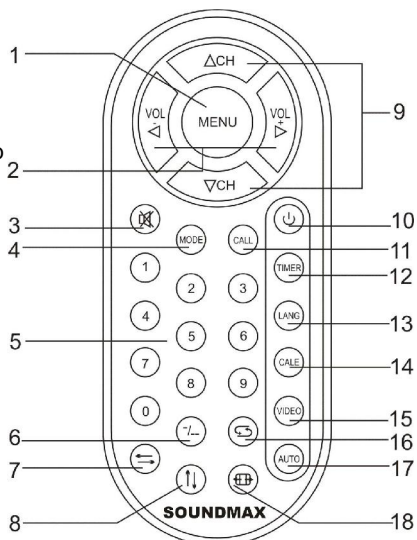

Внимание

1. Направляйте ПДУ на ИК сенсор на передней панели телевизора.
2. Не роняйте, не ударяйте, не разбирайте ПДУ и не допускайте попадания влаги внутрь ПДУ.
3. Не держите кнопки нажатыми слишком долго. Оптимальное время нажатия – 2 секунды.
4. Нажмите кнопку POWER для включения телевизора прежде, чем выбрать канал с помощью кнопок CH+/CH-.

Функции кнопок

Кнопки с цифрами и кнопка выбора двузначного числа: С помощью кнопок с цифрами на ПДУ Вы можете выбрать один из 256 доступных каналов (0 – 255). Если канал обозначается одной цифрой, просто нажмите соответствующую цифровую кнопку на ПДУ. Если канал обозначается двумя цифрами, нажмите сначала кнопку выбора двузначного числа (на экране отобразится «- -»), затем нажмите соответствующие кнопки с цифрами.

Кнопки CH-/+: Нажмите кнопку CH+ для выбора следующего канала. Нажмите кнопку CH- для выбора предыдущего канала.

Кнопки VOL-/+: Нажмите кнопку VOL- для уменьшения уровня громкости звука. Нажмите кнопку VOL+ для увеличения уровня громкости звука.

Кнопка MODE: Нажатием этой кнопки можно изменить режим изображения: Мягкое, Яркое, Светлое, Персональное, Стандарт.

Кнопка POWER: Нажмите эту кнопку для включения/выключения питания.

Кнопка MENU: Нажмите эту кнопку для входа в меню и выбора одного из подменю: Изображение, Дополнительно, Часы, Система, Настройка.

Кнопка MUTE: Нажмите эту кнопку для отключения звука. Нажмите ее повторно или нажмите кнопки VOL+ /VOL- для возобновления звука.

Кнопка CALL: Нажмите эту кнопку для отображения номера текущего канала во время просмотра.

Кнопка TIMER: Нажмите для установки таймера отключения, до 120 минут.

Кнопка LANG: Нажмите эту кнопку для выбора языка экранного меню.

Кнопка CALE: Нажмите эту кнопку для отображения календаря. Нажимайте кнопки CH-/CH+ для установки года и кнопки VOL+ /VOL- для установки месяца.

Кнопка VIDEO: Нажмите эту кнопку для переключения между режимами TV/AV.

Кнопка AUTO: Нажмите и удерживайте эту кнопку в течение 5 секунд для осуществления автоматического поиска каналов.

Кнопка RETURN: Нажмите эту кнопку для возврата на предыдущий канал, нажмите повторно для перехода на текущий канал.

Кнопка HORIZONTAL: Нажмите эту кнопку для зеркального отображения изображения по горизонтали. Нажмите еще раз для возврата в нормальное состояние.

Кнопка VERTICAL: Нажмите эту кнопку для зеркального отображения изображения по вертикали. Нажмите еще раз для возврата в нормальное состояние.

Кнопка P.MODE: Вы можете выбрать 2 формата экрана в режиме увеличения: 16:9, 4:3.

Выбор источника питания

1. Адаптер 220В AC

AC адаптер (см. наклейку на адаптере) обеспечивает питание 220 В переменного тока.

2. Автомобильный аккумулятор 12В постоянного тока

Используйте автомобильный адаптер (подходит для автомобилей с отрицательным заземлением) для подключения телевизора к аккумулятору автомобиля.

3. Автомобильный адаптер (12 В постоянного тока):

Автомобильный адаптер (подходит для автомобилей с отрицательным заземлением) используется для питания телевизора от аккумулятора через прикуриватель.

Установка и подключение

Установка подставки:

Для фиксации монитора на подставке следует вставить крепежную планку, находящуюся на опоре подставки, в направляющую прорезь на задней поверхности монитора и продвинуть ее до упора, закрепив после этого с помощью пластмассовой гайки.



Металлическая деталь

Подключение питания:

Соедините разъем питания AC адаптера с разъемом на задней панели телевизора, помеченным DC12V.



Подключение внешней антенны:

Подсоедините один разъем кабеля внешней антенны к разъему для антенны, имеющемуся на телевизоре, а другой разъем непосредственно к антенне.

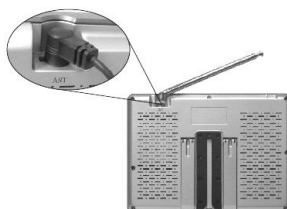

Подключение телескопической антенны:

Подсоедините разъем телескопической антенны к разъему для внешней антенны, имеющемуся на телевизоре.



Подключение наушников

Вставьте штекер наушников в соответствующий разъем на задней панели телевизора.

Примечание: Если наушники подключены, то звук будет воспроизводиться только через них, и не будет воспроизводиться через динамики телевизора.

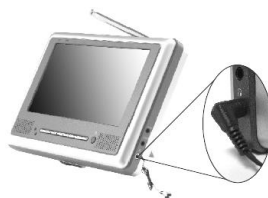

Подключение внешних источников аудио/видео

1. Вход AV1: Вставьте желтый (видео) штекер AV кабеля в желтый разъем внешнего источника, белый штекер (левый аудио канал) – в белый разъем, красный штекер (правый аудио канал) - в красный разъем. Затем вставьте другой конец шнура в разъем AV1 IN на задней панели телевизора.



2. Вход AV2: Вставьте желтый (видео) штекер AV кабеля в желтый разъем внешнего источника, белый штекер (левый аудио канал) – в белый разъем, красный штекер (правый аудио канал) - в красный разъем. Затем вставьте другой конец шнура в разъем AV2 IN на задней панели телевизора.



Операции меню

1. Нажмите кнопку MENU на ПДУ для выбора нужного пункта меню: Изображение, Дополнительно, Часы, Система, Настройка.
2. Нажимайте кнопки CH+/-, чтобы выбрать настройку, и кнопки VOL+/-, чтобы изменить ее.

Меню «Изображение»

В данном меню Вы можете выбрать для настройки следующие параметры: Контрастность, Яркость, Цветность (для настройки насыщенности цвета) и Резкость

Примечание: в режиме NTSC в меню появляется пятый параметр – Оттенок.



Меню «Дополнительно»

- а) Язык: выберите язык экранного меню: английский, русский, немецкий, испанский, итальянский и французский.
- б) Календарь: нажмите кнопки CH+/CH-, чтобы выбрать Календарь, и кнопки VOL+/VOL-, чтобы отобразить его.



Нажимайте кнопки CH+/CH-, чтобы изменить год, и кнопки VOL+/VOL-, чтобы изменить месяц. Нажмите любую кнопку, чтобы убрать календарь с экрана.

- в) Игра: нажимайте кнопки VOL+/VOL-, чтобы войти в игру. Кнопка VOL+ служит для перемещения влево, кнопка VOL- служит для перемещения вправо. Кнопка CH+ служит для переворота картинки на 360. Нажмите кнопку POWER, чтобы выйти из игры.

Примечание: во время игры при слабом сигнале изображение может слегка колебаться. Рекомендуется входить в игру из режима видео.

Меню «Часы»

- а) Время: нажмите кнопки VOL+/VOL-, чтобы установить время. Нажмите кнопки CH+/CH-, чтобы выбрать опцию ВРЕМЯ. С помощью кнопки VOL- настройте часы, с помощью кнопки VOL+ настройте минуты.
- б) Время включения: нажмите кнопки VOL+/VOL-, чтобы установить время. Нажмите кнопки CH+/CH-, чтобы выбрать опцию ВРЕМЯ ВКЛЮЧЕНИЯ. С помощью кнопки VOL- настройте часы, с помощью кнопки VOL+ настройте минуты.
- в) Время выключения: Нажмите кнопки CH+/CH-, чтобы выбрать опцию ВРЕМЯ ВЫКЛЮЧЕНИЯ, нажмите кнопки VOL+/VOL-,



чтобы установить «00:00», затем еще раз нажмите кнопку VOL+, чтобы увеличить время на одну минуту (максимум 59 минут). Нажмите кнопку VOL-, чтобы уменьшить время на один час (максимум 23 часа).

Внимание: установленное время вернется к значению по умолчанию (00:00), если Вы отключите устройство от источника питания.

- г) Напоминание: данная функция доступна, только если настроено Время выключения. Чтобы установить время напоминания, нажимайте кнопку VOL- для установки часов и кнопку VOL+ для установки минут. По наступлении установленного времени телевизор напомнит Вам о будущем автоматическом выключении.
- д) Предустановка времени: нажмите кнопку CH+, чтобы привести опцию в исходное положение, затем нажмите кнопки VOL+/VOL-, чтобы обнулить установки, нажимайте кнопку VOL+, чтобы прибавлять по одной минуте (максимум 59 минут), затем нажмите кнопку еще раз, чтобы вернуться к нулю. Нажимайте кнопку VOL-, чтобы прибавлять по одному часу (максимум 23 часа), затем нажмите кнопку еще раз, установка вернется в исходное состояние. Напоминание автоматически срабатывает в заданное время.
- е) Номер программы: нажимайте кнопки CH+/CH-, чтобы выбрать пункт «Номер программы». Нажимайте кнопки VOL+/VOL-, чтобы изменить номер канала. В установленное время включится установленный канал.

Меню « Система »

- а) Система цвета: нажимайте кнопки CH+/CH-, чтобы выбрать пункт ЦВЕТ, и кнопки VOL+/VOL-, чтобы выбрать один из следующих режимов: Авто, PAL, SECAM.



Примечание: внимательно настройте систему цвета для правильной цветопередачи сигнала.

- б) Система звука: установите используемую в Вашей стране систему звука: в Системном меню нажимайте кнопки CH+/CH-, чтобы выбрать пункт ЗВУК, и кнопки VOL+/VOL-, чтобы выбрать необходимую систему звука (BG5.5 m, I6.0 m, DK/L6.5 m).
- в) Синий фон: включите функцию «Синий фон». При пропадании сигнала экран будет становиться синим.
- г) Горизонтально: Нажимайте кнопки VOL+/VOL-, чтобы повернуть изображение сверху вниз.
- д) Вертикально: Нажимайте кнопки VOL+/VOL-, чтобы повернуть изображение слева направо.
- е) Увеличение: нажимайте кнопки VOL+/VOL-, чтобы изменить размер изображения: 16:9, 4:3.

Меню « Настройка »

- а) Номер программы: установите номер программы, которую хотите настроить.
- б) Память: с помощью кнопок VOL+ /VOL- включите напоминание, когда настроите канал.
- в) Диапазон: Вы можете выбрать один из диапазонов: V-L, V-H, UHF.
- г) Замена: нажмите кнопки CH+ /CH-, чтобы выбрать пункт перестановки программ. Эта функция позволяет менять каналы местами. Нажмите кнопки CH+ /CH-, чтобы выбрать заданный канал (когда канал выбран, номер канала меняет цвет на красный), нажмите кнопки VOL+ /VOL-, чтобы выбрать предыдущий или следующий канал, затем нажмите кнопки CH+ /VOL-, чтобы выбрать текущий номер канала, нажмите кнопки VOL+ /VOL-, чтобы менять каналы местами.
- д) Подстройка: нажмите кнопки CH+ /CH-, чтобы выбрать этот пункт, затем нажмите кнопку VOL+ /VOL-, Вы можете настраивать прием программы во время просмотра вручную.
- е) Поиск: нажмите кнопки CH+ /CH-, чтобы выбрать эту опцию, затем нажмите кнопки VOL+ /VOL-, чтобы войти в режим ручного поиска каналов. Телевизор будет находить каналы по одному и сохранять их.
- ж) Авто-поиск: установка по умолчанию – автоматический поиск. Нажмите кнопки VOL+ /VOL-, чтобы осуществить автоматический поиск. Телевизор будет искать все доступные в данный момент телевизионные каналы, и сохранять найденные в памяти.



Примечание:

1. Во время ручного поиска нажатием кнопок VOL+ /VOL- можно менять направление поиска. Нажмите кнопку MENU, чтобы прекратить ручной поиск.
2. Используйте кнопки CH+ /CH-, чтобы выбрать номер канала. Если канал предустановлен, его номер будет красным.

Внимание:

1. Настройка тона используется только при входном сигнале NTSC.
2. Уровень громкости может быть изменен с помощью кнопок VOL+ /VOL-.
3. Выход из экранного меню произойдет автоматически через 10 секунд.

Для получения наиболее четкого изображения

Настройте длину, угол и направление телескопической антенны для оптимального приема сигнала. Если телевизор не используется, уберите антенну.

Внимание: Если сигнал слишком слабый, качество изображения будет плохим, несмотря на оптимальное положение антенны. При этом наблюдаются шумы, дрожание изображения и т.д. Это не неисправность телевизора. Если помехи не исчезают, попробуйте использовать внешнюю антенну или CATV.

Устранение неисправностей

Следующие проблемы не указывают на неисправность телевизора. Перед обращением в сервис выполните рекомендуемые ниже проверки устройства.

	Возможные причины неисправности
Нет изображения и звука	Портативный источник питания разряжен или не включается. Сетевой адаптер или автомобильный адаптер неправильно подключен. Отключено питание. Режим TV/AV выбран неправильно.
Нет изображения	Проверьте, правильно ли выбраны каналы. Заново выполните автоматическую настройку каналов. Каналы необходимо заново настраивать в новом районе.
Нет звука	Проверьте, не выключен ли звук, правильно ли выбрана система звука, не подключены ли наушники. Возможен плохой прием сигнала или включена функция приглушения звука. Система звука настроена неправильно.
Плохой прием	Проверьте правильность выбора системы звука. Правильно ли настроена антенна и настроен ли канал правильно.
Темное изображение	Проверьте настройки яркости и контрастности. Возможно плохое освещение. Слабый сигнал.
Размытое изображение или изображение с помехами.	Проверьте расположение антенны. Возможен слишком слабый сигнал заземления. Помехи в виде «снега» могут быть вызваны электрической интерференцией от моторов автомобилей, поездов, линий высокого напряжения или неоновых подсветок.
Нет цвета	Проверьте настройки цветности, правильно ли выбрана система цветности. Если прием сигнала слабый, проверьте не включена ли функция черно-белого приема.
ПДУ не работает	Проверьте, на разряжены ли батарейки, не попадает ли на сенсор ПДУ солнечный свет.

Технические характеристики

Название:	7" переносной ЖК телевизор
Принимаемые каналы:	48.25 МГц - 863.25 МГц
Разрешение:	1440 (Г) x 234 (В)
Яркость:	300 кд/м ²
Контрастность:	300:1
Встроенная акустическая система:	0,3 Вт
Время отклика (мс):	R: 30 / F: 40
Угол обзора:	120 (В), 120 (Г)
Разъемы:	разъем для внешней антенны, разъем для стерео наушников, 2 входа аудио/видео, разъем питания.
Питание:	Питание от переменного тока – сетевой адаптер, Автомобильный адаптер для питания от автомобильного аккумулятора (12В)
Потребление энергии:	~ 10 Вт
Размеры:	240 мм (Ш) x 149 мм (В) x 36 (Д)
Вес:	~ 0,583 г



АИ49

Внимание: В процессе совершенствования изделия технические характеристики могут быть изменены без предварительного уведомления.