



МИНИ DVD-ЦЕНТР КАРАОКЕ

ИНСТРУКЦИЯ ПО ЭКСПЛУАТАЦИИ

МОДЕЛЬ : LM-K2530 (LM-K2530X, LMS-K2530V)
LM-K2930 (LM-K2930X, LMS-K2930V)



Пожалуйста, внимательно прочитайте данную инструкцию перед тем как включать систему.
Держите инструкцию под рукой.

Конструкция и технические характеристики системы могут быть изменены с целью ее усовершенствования без уведомления в инструкции.

Срок службы данного товара - 7 лет со дня передачи товара потребителю.

Меры предосторожности



ОСТОРОЖНО

ОПАСНОСТЬ ПОРАЖЕНИЯ
ЭЛЕКТРИЧЕСКИМ ТОКОМ.
НЕ ОТКРЫВАТЬ!



ОСТОРОЖНО: ЧТОБЫ ИЗБЕЖАТЬ ПОРАЖЕНИЯ ЭЛЕКТРИЧЕСКИМ ТОКОМ, НЕ СНИМАЙТЕ КРЫШКУ (ИЛИ ЗАДНЮЮ СТЕНКУ). ВНУТРИ ПРИБОРА НЕТ ЭЛЕМЕНТОВ, П-ЕДНАЗНАЧЕННЫХ ДЛЯ РЕГУЛИРОВКИ ПОТРЕБИТЕЛЕМ. ПО ВОПРОСАМ ОБСЛУЖИВАНИЯ ОБРАЩАЙТЕСЬ К ЦИРОВАННОМУ СПЕЦИАЛИСТУ.



Символ молнии со стрелкой в равностороннем треугольнике предназначен для предупреждения пользователя о наличии опасного напряжения внутри корпуса изделия, достаточно большого, чтобы вызвать поражение человека.



Восклицательный знак внутри равностороннего треугольника предназначен для предупреждения пользователя о наличии важных сведений о работе и о техническом обслуживании, содержащихся в прилагаемой к устройству инструкции.

ОСТОРОЖНО: ЧТОБЫ ПРЕДОТВРАТИТЬ ВОЗГОРАНИЕ ИЛИ ПОРАЖЕНИЕ ЭЛЕКТРИЧЕСТВОМ, НЕ ДОПУСКАЙТЕ ПОПАДАНИЯ В ПРИБОР ВОДЫ.

CLASS 1 LASER PRODUCT
KLASSE 1 LASER PRODUKT
LUOKAN 1 LASER LAITE
KLASS 1 LASER APPARAT
CLASSE 1 PRODUCT LASER

ОСТОРОЖНО:

В вашем цифровом плеере DVD имеется лазерная система.

Чтобы правильно пользоваться прибором, внимательно и целиком ознакомьтесь с руководством. Сохраните его, чтобы иметь возможность обратиться к нему в будущем. Если плееру потребуется техническое обслуживание, обратитесь к квалифицированному специалисту – см. «порядок действий при техническом обслуживании»

Использование органов управления, выполнение регулировок или действий, не указанных в данной инструкции, может привести к опасному облучению.

ЧТОБЫ НЕ ПОДВЕРГАТЬСЯ ПРЯМОМУ ВОЗДЕЙСТВИЮ ЛУЧА ЛАЗЕРА, НЕ ПЫТАЙТЕСЬ ОТКРЫВАТЬ КОРПУС ПРИБОРА. При вскрытом кожухе – открытое лазерное излучение. **НЕ ДОПУСКАЙТЕ ПОПАДАНИЯ ЛУЧА ЛАЗЕРА В ГЛАЗА.**

ОСТОРОЖНО: Попадание на плеер брызг или капель воды не допускается. Запрещается ставить на плеер вазы и другие сосуды с жидкостями.

Замечания об авторских правах:

Закон запрещает копировать, распространять, показывать, передавать по кабельным сетям, проигрывать в общественных местах и сдавать в аренду материалы, защищенные авторским правом, без соответствующего разрешения.

В данном изделии применены функции защиты от перезаписи, разработанные компанией Macrovision. Некоторые диски имеют защиту от записи в виде дополнительного сигнала. При перезаписи таких дисков на видеомагнитофон появляется помехи изображения.

Данный прибор содержит средство защиты авторского права, защищенное как способ патентами США и другими правами на интеллектуальную собственность, которыми обладает фирма Macrovision Corporation и другие законные владельцы. Использование этого средства защиты авторского права допускается только с разрешения фирмы Macrovision Corporation, оно предназначено только для применения в домашних условиях и в других местах ограниченного просмотра, если иное не оговорено фирмой Macrovision Corporation. Инженерный анализ или разборка запрещены.

ЗАВОДСКОЙ НОМЕР: На задней стенке кинотеатра находится заводской номер. Заводской номер не повторяется, он свой на каждом приборе. Занесите сюда всю необходимую информацию и сохраните руководство как свидетельство вашего приобретения кинотеатра.

Номер модели _____

Заводской номер _____

Содержание

Введение

Меры предосторожности	2
Содержание	3
Перед началом работы	4-5
Диски, которые можно проигрывать	4
Предупреждения	5
Замечания о дисках	5
Символы	5
Передняя панель	6
Пульт дистанционного управления	7
Дисплей	8
Задняя панель	9

Подготовка

Подключение	9-12
Подключение внешнего оборудования или антенна	9
Подключение к телевизору	10
Подключение к внешнему оборудованию и к телевизору	11
Подсоединение акустической системы	12
Перед началом работы	13-20
Настройка звука	13
• Размещение акустических систем	13
• Регулировка уровня громкости	13
• Регулировка характеристик звука	13
• MUTE/ОБЪЕМНЫЙ ЗВУК	13
• XDSS (экстрадинамическая акустическая система)	13
• Демонстрационный режим/Кнопка спектра дисплея	13
• Звуковой режим/Установка часов	14
• Таймер/ Автовыключение	15
Общее описание	16
Экранное меню	16
Начальные установки	17-20
• Общие сведения о начальных настройках	17
• Язык	17
• Изображение	17
• Звук	18
• Другие	18
• Родительский надзор	19
• Выбор акустической системы	20

РАДИО

Использование РАДИО	21
Предварительная настройка станций	21
Использование радио	21
Использование кассет	22
Воспроизведение с магнитофона	22
Остановка воспроизведения	22
Сброс счетчика расхода ленты	22
Быстрая перемотка ленты назад/вперед	22
Дублирование записи	22
Запись	22
Основные настройки	22
Запись с компакт-диска, радиоприемника или с подключенного оборудования	22
Синхрозапись с компакт-диска	22
РАБОТА С CD/VCD/DVD	23-24
Воспроизведение с магнитофона	23
СМЕНА ДИСКА ВО ВРЕМЯ ВОСПРОИЗВЕДЕНИЯ	24
Прекращение воспроизведения	24
Продолжение воспроизведения	24
Пропуск разделов или треков в прямом или обратном направлении	24
Стоп-кадр (пауза)/ Покадровый просмотр	24
Чтобы просматривать запись с высокой скоростью в прямом или обратном направлении	24
Замедленное воспроизведение	24



Использование DVD и Video CD	25-26
Основные возможности	25-26
• Переход к другому разделу	25
• Переход к другой главе или дорожке	25
• Неподвижное изображение и покадровое воспроизведение	25
• Повтор/Повтор А-В	25
• Поиск по времени воспроизведения	25
• Создание эффекта трехмерного объемного звучания	26
Другие функции DVD	26
• Меню раздела/Меню диска	26
• Ракурс камеры	26
• Изменение языка звукового сопровождения	26
• Субтитры	26
Использование аудио CD и дисков MP3	27
Воспроизведение аудио CD и MP3 дисков	27
Воспроизведение по программе	28
Воспроизведение по программе аудио CD	28
Воспроизведение по программе MP3-дисков	28
Использование КАРАОКЕ	29-33
Основы использования караоке	
Дополнительные возможности караоке	29-30
• Возврат/Настройка громкости микрофона	29
• Настройка эффекта ЭХА/Выбор тональности	29
• Reserving the Songs	30
• Программирование на ходу	30
• Мужской/женский голос	30
• Смена темпа	30
• Смена экрана	30
• Функция тени	30
МЕНЮ воспроизведения Караоке	31-33
• Выбор мелодии/Отображение метки	31
• Фанфары/Соревнование Караоке	31
• Комната пения Караоке	32
• Попурри караоке	33
• Музыкальные шедевры Караоке	33

Для подготовленного пользователя	34
Память последней настройки	34
Замечания о дисках MP3	34

СПРАВКА

Устранение возможных неисправностей	35
Список кодов языков	36
Технические характеристики	37

Используемые в инструкции обозначения

-  Обозначает действия, могущие причинить как самой системе, так и другим приборам.
-  Обозначает особые функции системы.
-  Обозначает подсказки и замечания о том, как легче выполнить то или иное действие.



Изготовлено по лицензии фирмы Dolby Laboratories. «Dolby», «Pro Logic», и двойное D являются товарными знаками фирмы Dolby Laboratories. Секретные непубликуемые работы. Авторское право фирмы Dolby Laboratories 1992 - 1997. Все права защищены.

Патентное притязание на устройство зарегистрировано в США под номерами 4,631,603,4,577,216, 4,819,098 и 4,907,093

Лицензирование на ограниченное число просмотров.

Перед началом работы

Диски, которые можно проигрывать

	DVD (диск 8 см /12 см)
	Видео компакт-диск (диск 8 см /12 см)
	Аудио компакт-диск (диск 8 см /12 см)

Кроме того, кинотеатр может проигрывать CD-R или CD-RW диски, на которых содержатся аудиозапись или файлы MP3.

Примечания

- В зависимости от записывающего аппарата или от самого диска CD-R/RW некоторые диски CD-R/RW система воспроизвести не сможет.
- Система не воспроизводит диски CD-R/RW, которые не содержат записи или содержат данные, которые отличаются по формату от MP3 и CD-DA.
- Не приклеивайте какие-либо наклейки или этикетки на диск (как со стороны этикетки, так и с обратной стороны).
- Не пользуйтесь дисками неправильной формы (например, покоробленными в результате нагревания или многоугольными). Это может привести к неисправности.

Замечания о ВИДЕО и DVD-дисках

Некоторые операции воспроизведения дисков DVD и видео компакт-дисков могут быть преднамеренно отключены изготовителями программного обеспечения. Поскольку этот плеер проигрывает диски DVD и видео компакт-диски в соответствии с содержанием, разработанным изготовителем программного обеспечения, некоторые функции плеера при воспроизведении могут оказаться недоступными, или могут появиться дополнительные функции. Также обратите внимание на инструкции, прилагаемые к дискам DVD и видео компакт-дискам. Некоторые диски DVD, изготовленные для деловых целей, проигрывать на этом плеере невозможно.

Региональный код DVD Караоке и дисков DVD

Данный DVD Караоке разработан и изготовлен с целью воспроизведения дисков DVD с программным обеспечением, закодированным для региона «5». Код региона на этикетках некоторых дисков DVD указывает, на плеере какого типа можно проигрывать эти диски. На данном плеере можно проигрывать диски DVD только с этикетками «5» или «ALL». При попытке проигрывания других дисков на экране телевизора появляется сообщение «Check Regional Code» (проверьте региональный код). На некоторых дисках может отсутствовать этикетка с кодом, хотя их воспроизведение запрещено вследствие местных ограничений.



Замечание о компакт-дисках, закодированных DTS

При воспроизведении дисков с кодировкой DTS на аналоговом стерео оборудовании может уровень аудиосигнала быть чрезмерным. Чтобы избежать возможного повреждения акустической системы, выведите регулятор громкости на минимальный уровень перед тем как проигрывать такие диски, затем постепенно увеличивайте громкость, сохраняя ее на низком уровне. Для воспроизведения дисков DTS Digital Surround внешний канал 5.1 декодера системы должен быть подключен к цифровому выходу кинотеатра.

Термины, относящиеся к диску

Раздел (только DVD)

Содержание основного фильма или содержание особенностей сопровождения, или содержание дополнительных особенностей, или музыкальный альбом. Каждому названию присвоен ссылочный номер, что позволяет легко его отыскать.

Глава (только DVD)

Часть изображения или музыкальной пьесы, меньшая по сравнению с разделом. Раздел содержит одну или несколько глав.

Каждой главе присвоен номер, позволяющий легко ее найти. В зависимости от диска главы могут быть не записаны.

Дорожка (только видео и аудио компакт-диски)

Часть изображения или музыкальной пьесы на видео или на аудио компакт-диске. Каждой дорожке присвоен номер, что облегчает поиск.

Сцена

На видео компакт-дисках с функциями PBC (Playback control, управление воспроизведением) подвижные и неподвижные изображения разделены на секции, называемые «Scenes» (сцены). Каждая сцена отображена в экранном меню и ей присвоен номер, облегчающий поиск данной сцены.

Сцена содержит один или несколько дорожек.

Типы видео компакт-дисков

Существуют видео компакт-диски двух типов:

Видео компакт-диски с PBC (версия 2.0)

Функции PBC (Playback control, управление воспроизведением) позволяют воздействовать на систему через меню, функциями поиска или другими операциями, свойственными компьютерам. Кроме того, можно воспроизводить стоп-кадры с высоким разрешением, если они содержатся на диске.

Видео компакт-диски без PBC (версия 1.1)

Эти диски проигрываются так же, как и аудио компакт-диски, они позволяют воспроизводить видео изображение и звук, но не снабжены функциями PBC.

Before Use (Cont'd)

Предупреждения

Обращение с системой

Подготовка к пересылке

Оригинальная картонная упаковка и упаковочные материалы могут пригодиться. Чтобы максимально защитить прибор, упаковывайте его так, как он был упакован при выпуске с завода-изготовителя.

Подготовка к пересылке

При воспроизведении могут возникнуть помехи на изображении и искажения звука в работающих поблизости телевизоре, видеоплеере или радиоприемнике. В этом случае отнесите прибор подальше от телевизора, видеоплеера или радиоприемника или выключите прибор, вынув диск.

Всегда следите за чистотой поверхности

Не пользуйтесь летучими жидкостями, такими как жидкость от насекомых в аэрозоле, вблизи прибора. Не оставляйте на долгое время на системе резиновые или пластмассовые предметы, от них могут остаться следы.

Установка

- Не устанавливайте прибор в ограниченном со всех сторон пространстве, например, в книжном шкафу или мебельной стенке.
- Обеспечьте циркуляцию воздуха, достаточную, чтобы предотвратить перегрев.
- Не ставьте прибор на поверхности, покрытые ковриками, одеялами и т. д. или рядом с занавесками, драпировками и т. д., которые могут закрыть вентиляционные отверстия.
- Выбирайте при установке место, где нет источников тепла, например, батарей отопления или воздуховодов, и не помещайте прибор в места, подверженные прямому солнечному свету, запылению, вибрации и ударам.
- Не ставьте на прибор тяжелые предметы.

Чистка прибора

Чтобы вычистить корпус

При чистке пользуйтесь мягкой сухой тканью. Если поверхности сильно загрязнены, пользуйтесь мягкой тканью, слегка смоченной слабым моющим раствором. Не пользуйтесь сильными растворителями, такими как спирт, бензин, или разбавитель, поскольку они могут повредить поверхность прибора.

Как получить четкое изображение

DVD Караоке – высокотехнологичное прецизионное устройство. Если объектив и детали дисководов загрязнены или изношены, качество изображения становится плохим. Рекомендуется регулярно проводить проверку и техобслуживание через каждые 1000 часов работы. (Периодичность зависит от условий эксплуатации.) За подробностями обратитесь в ближайшему продавцу нашей техники.

Замечания о дисках

Обращение с дисками.

Не прикасайтесь к поверхности диска с записью.

Берите диск за края так, чтобы на поверхности диска не оставалось следов пальцев.

Не приклеивайте к поверхности диска бумагу или липкую ленту.

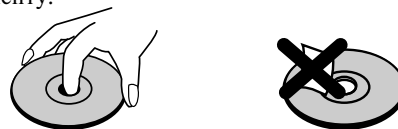

Хранение дисков

После проигрывания храните диск в коробке.

Не подвергайте диск прямому воздействию солнечных лучей или тепла, не оставляйте его в припаркованном на солнце автомобиле, внутри которого температура воздуха может существенно повыситься.

Чистка дисков

Отпечатки пальцев и пыль на диске вызывают искажения изображения и звука. Перед воспроизведением протрите диск чистой тканевой салфеткой. Протирайте диск от центра к краям.

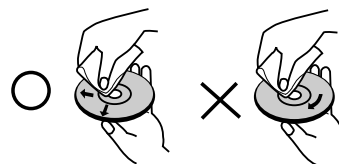

Не пользуйтесь сильными растворителями, такими как спирт, бензин, имеющиеся в продаже чистящие средства или аэрозольное антистатическое средство для старых виниловых пластинок.

СИМВОЛЫ

Символ

На экране телевизора во время работы может появляться значок “ ”. Он означает, что функция, указанная в руководстве отсутствует на данном конкретном видеодиске.

Используемые в инструкции обозначения дисков

Раздел инструкции, в названии которой имеется один из следующих символов, касается дисков, обозначенных соответствующим символом.

DVD

Видео CD с функцией PBC (управление воспроизведением).

Видео CD без функции PBC.

Аудио CD

Диск MP3

Передняя панель

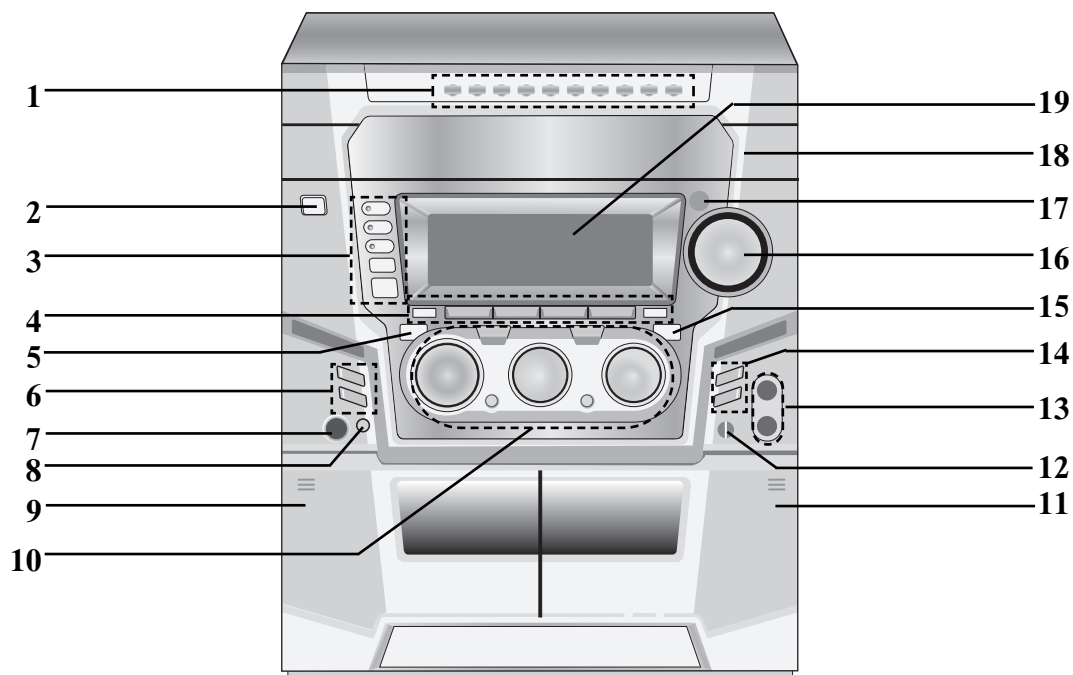

1. Кнопки с ЦИФРАМИ (0-9)
2. Кнопка РАБОТА/ОЖИДАНИЕ (STANDBY/ON)
3. • Кнопки ПРЯМОГО ЗАПУСКА ДИСКОВ (DISC1, DISC2, DISC3)
• Кнопка ПРОПУСК ДИСКА (DISC SKIP)
• Кнопка ДВЕРЦЫ CD-ПРОИГРЫВАТЕЛЯ (▲OPEN/CLOSE)
4. • Кнопка РЕЖИМ / ПОДАВЛЕНИЕ радиопомех (MODE/RIF)
• Кнопка ВЫБОРА ФУНКЦИИ [ТЮНЕР(TUNER), КАССЕТА(TAPE), КАРАОКЕ/DVD(КАРАОКЕ/DVD), ДОП. ВХОД(AUX)]
• Кнопка (Программа/ Память) (PROG./МЕМО.)
5. Кнопка CD ПАУЗА (CD||)/УСТ(SET)/ СБРОС СЧЕТЧИКА (COUNT.RESET)
6. • Кнопка ОБЫЧНАЯ ПЕРЕЗАПИСЬ (NOR-DUBB.)/ СИНХРОЗАПИСЬ С CD (CD SYNC.)
• Кнопка ПЕРЕЗАПИСИ НА ВЫСОКОЙ С ОРОСТИ(HI-DUBB.)/ПОВТОР(REPEAT)
7. ГНЕЗДО НАУШНИКОВ (∅ 6.3mm)
8. Кнопка РЕЖИМ ВОСПРОИЗВЕДЕНИЯ/ДЕМО (PLAY MODE/DEMO)
9. МЕСТО НАЖАТИЯ ▲ (▲ PUSH EJECT) для открывания деки 1
10. • Кнопка XDSS
• Кнопка ОБЪЕМНОГО ЗВУЧАНИЯ (SURRE.)
• РУЧКА MULTI JOG DIAL/ВЫБОР ТОНАЛЬНОСТИ (b/#)/ПРОПУСК (-/+)[SKIP(-/+)]
- Кнопка ЗАПИСЬ/ПАУЗА В ЗАПИСИ (●REC/||)
- Кнопки ВЫБОР СТАНЦИИ ВНИЗ/ВВЕРХ по диапазону (PRESET DOWN/UP)
Кнопка ВОСПРОИЗВЕДЕНИЕ (PLAY) (▶) /Воспроизведение другой стороны (◀ : не во всех моделях) (▶)
Кнопка ВОСПРОИЗВЕДЕНИЕ CD (▶)
- Кнопка СТОП (■STOP)/ ОЧИСТКА(CLEAR)
- Кнопки НАСТРОЙКИ СТАНЦИИ ВНИЗ/ВЕРХ по диапазону (TUNING DOWN/UP)
Кнопки ТЕМП -/+ (ТЕМПО -/+)
◀◀▶▶ = Кнопки УСКОРЕННАЯ ПЕРЕМОТКА НАЗАД / ВПЕРЕД
Кнопки ПОИСК
11. МЕСТО НАЖАТИЯ ▲ (▲ PUSH EJECT) для открывания деки 2
12. ГРОМКОСТЬ МИКРОФОНА
13. МИКРОФОННЫЕ РАЗЪЁМЫ (MIC1, MIC2)
14. • Кнопка ЧАСЫ(CLOCK)
• Кнопка ТАЙМЕР(TIMER)
15. Кнопка ЭКВАЛАЙЗЕР (EQ)
16. Ручка ГРОМКОСТЬ(VOLUME)
17. Датчик пульта ДУ
18. Дверца отделения CD
19. Окно дисплея

Пульт дистанционного управления

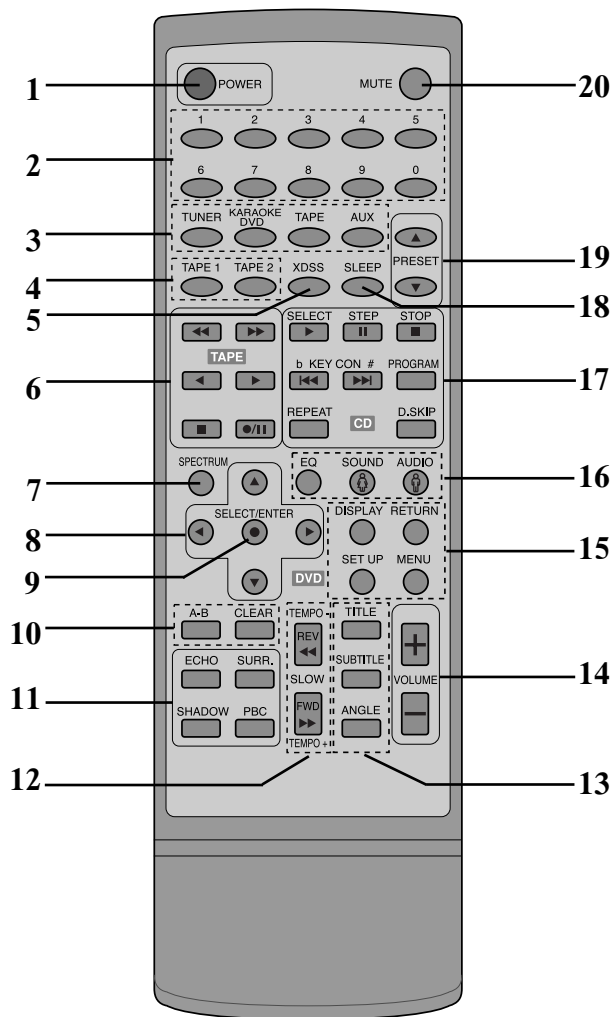

1. Кнопка включения (POWER)
2. Кнопки с ЦИФРАМИ (0-9)
3. Кнопка ВЫБОРА ФУНКЦИИ (TUNER, TAPE, KARAOKE/DVD, AUX)
4. Кнопка выбора деки 1/2
5. Кнопка XDSS

Диапазон работы пульта дистанционного управления

Направьте пульт дистанционного управления на датчик дистанционного управления и нажимайте кнопки.

- **Диапазон:** Примерно 23 фута (7 м) от приемника
- **Угол:** Примерно 30° в любом направлении от передней стенки.

6. Кнопки управления лентой
 - Ускоренная перемотка назад/вперед воспроизведение (◀◀/▶▶)
 - Воспроизведение (PLAY) (▶)
 - Воспроизведение в обратном направлении (◀: не во всех моделях)
 - Стоп (■)
 - Кнопка запись/пауза в записи (●/||)
7. Кнопка спектра дисплея (SPECTRUM)
8. Кнопка стрелок
Используются для высвечивания сделанного выбора на экране меню GUI, TITLE и на экране MENU.
9. Кнопка выбора/ввода (SELECT/ENTER)
10. Кнопка ПОВТОР(REPEAT) A-B/ CLEAR
11. Кнопки РЕВЕРЬ(ECHO) / ОБЪЕМНЫЙ (SURR.) / ТЕНЬ(SHADOW)/ PBC
12. Кнопки ЗАМЕДЛ(SLOW) (◀◀/▶▶)/ СКАН (REW./FWD)/ТЕМПО(-/+)
13.
 - Кнопка НАЗВАНИЕ(TITLE)
(Кнопка НАЗВАНИЕ вызывает на экран название, которое находится на видеодисках DVD.)
 - Кнопка SUBTITLE/ ANGLE
14. Кнопки громкости -/+ (VOLUME)
15.
 - Кнопка ДИСПЛЕЙ (DISPLAY)/ ВОЗВРАТ (RETURN)/ установки (SETUP)
 - Кнопка МЕНЮ
(Кнопка MENU вызывает меню, которое находится на видеодисках DVD)
16. Кнопки ЭКВАЛАЙЗЕР (EQ)/ ЗВУК (SOUND), ЖЕНС ИЙ(FEMALE) (♀)/АУДИО(AUDIO), МУЖСКОЙ(MALE) (♂)
17. Кнопки управления DVD/CD
 - ВОСПРОИЗВЕДЕНИЕ/ВЫБОР (▶), ПАУЗА(||)/ШАГ, СТОП (■)
 - СЛЕД/ПРЕД. (◀◀), ПРОПУСК/ДАЛЬШЕ (▶▶)
 - ВЫБОР ТОНАЛЬНОСТИ (b/#), ПРОГРАММА (PROGRAM)
 - ПОВТОР, ПРОПУСК ДИСКА (D.SKIP) SKIP ◀◀/▶▶ : Для вызова функции поиска нажмите и удерживайте кнопку в течение прибл. двух секунд.
18. Кнопка автоотключения (SLEEP)
19. Кнопки станций (PRESET) (▲/▼)
20. Кнопка временного выключения звука (MUTE)

Установка батареек в пульт дистанционного управления

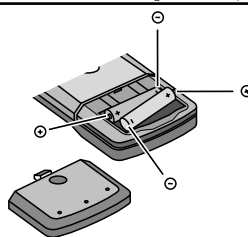

Снимите крышку отсека для батареек на тыльной стороне пульта дистанционного управления ⊕ и ⊖ вставьте две батарейки R03 (тип AAA), соблюдая полярность.

⚠ Осторожно

Не используйте одновременно старую и новую батарейки. Никогда не используйте одновременно батарейки разных типов (обычную, щелочную и т. п.).

Дисплей

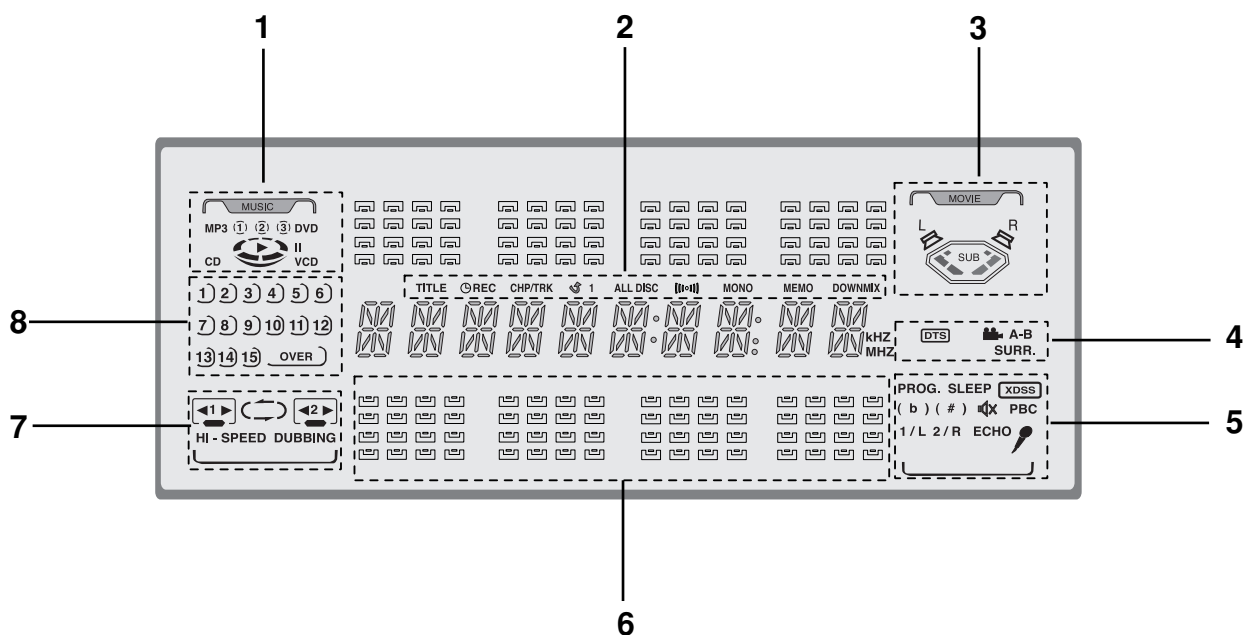

1.
 - Индикатор ДИСКА
 - Индикатор НОМЕРА ДИСКА
 - Индикатор ВОСПРОИЗВЕДЕНИЕ/ПАУЗА
2.
 - Индикатор РАЗДЕЛ
 - Индикатор ТАЙМЕР
 - Индикатор РАЗДЕЛ / ДОРОЖКА
 - Индикатор ПОВТОРА
 - Индикатор ПРИЕМА FM СТЕРЕО
 - Индикатор МОНО
 - Индикатор ПАМЯТИ (МЕМО)
 - Индикатор МИКШЕРА
3.
 - Индикатор ЛЕВОЙ ФРОНТАЛЬНОЙ АС (L)
 - Индикатор ПРАВОЙ ФРОНТАЛЬНОЙ АС (R)
 - Индикатор САБВУФЕРА (SUB)
4.
 - Индикатор ОБЪЕМНОГО ЗВУЧАНИЯ (SURR.)
 - Индикатор ПОВТОР А-В/ РАКУРС
5.
 - Индикатор ПРОГРАММА/ ОТКЛЮЧЕНИЕ/ XDSS
 - Индикатор ВЫБОРА ТОНАЛЬНОСТИ (b/#)/ ПРИГЛУШЕНИЕ/ PBC
 - Индикатор РЕВЕРБ. / МИКР.
6.
 - Индикатор УРОВНЯ
7.
 - Индикатор ВЫБОРА ЛЕНТЫ 1 / 2
 - Индикатор РЕЖИМА ВОСПРОИЗВЕДЕНИЯ
 - Индикатор ПЕРЕЗАПИСИ
 - Индикатор СИНХРОЗАПИСИ CD
8.
 - Индикатор МУЗЫКАЛЬНОГО CD-КАЛЕНДАРЯ
 - Индикатор ОКОНЧАНИЯ МУЗЫКАЛЬНОГО КАЛЕНДАРЯ CD

Задняя панель

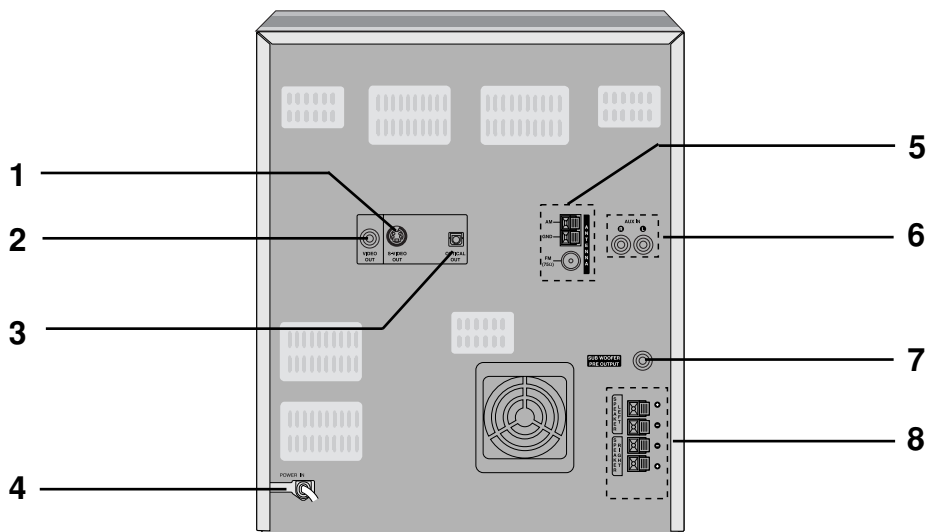

- | | |
|--|-----------------------------------|
| 1. Выходной разъем S-видео (S-VIDEO OUT) | 6. Входные доп. разъемы (AUX IN) |
| 2. Разъем видеовыхода (VIDEO OUT) | 7. Выход на сабвуфер |
| 3. Разъем оптического выхода (OPTICAL OUT) | 8. Выходы на акустический системы |
| 4. Сетевой шнур | |
| 5. Клеммы антенны | |

Подключение (продолж.)

Подключение внешнего оборудования или антенна

- При помощи аудио кабелей соедините разъемы AUX IN (L/R) прибора с разъемами AUDIO OUT (L/R) Вашего ВМ, плеера лазерных дисков и т.д.

- Для прослушивания радио подключите FM/AM антенны (в комплекте).
 - Подключите рамочную AM антенну.
 - Подключите проволочную FM антенну к FM разьему.

N ПРИМЕЧАНИЯ

- Чтобы избежать помех расположите рамочную AM антенну на некотором расстоянии DVD-кинотеатра и других приборов.
- Удостоверьтесь, что проволочная FM антенна полностью развернута.
- Подключив проволочную FM антенну, по возможности обеспечьте ее горизонтальное положение.

T Подсказка

Для получения сигнала этих источников нажмите AUX. В окне дисплея появится индикатор «AUX».

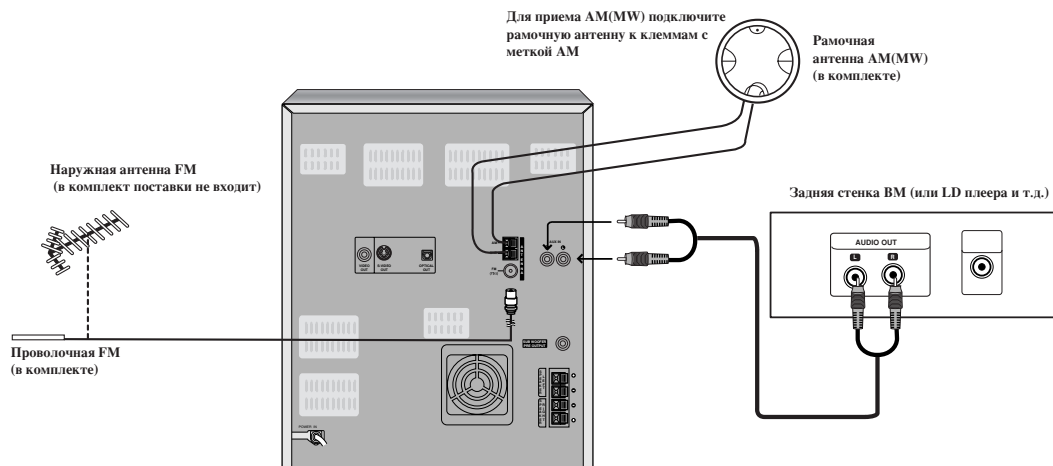

Подключение (продолж.)

Подключение к телевизору

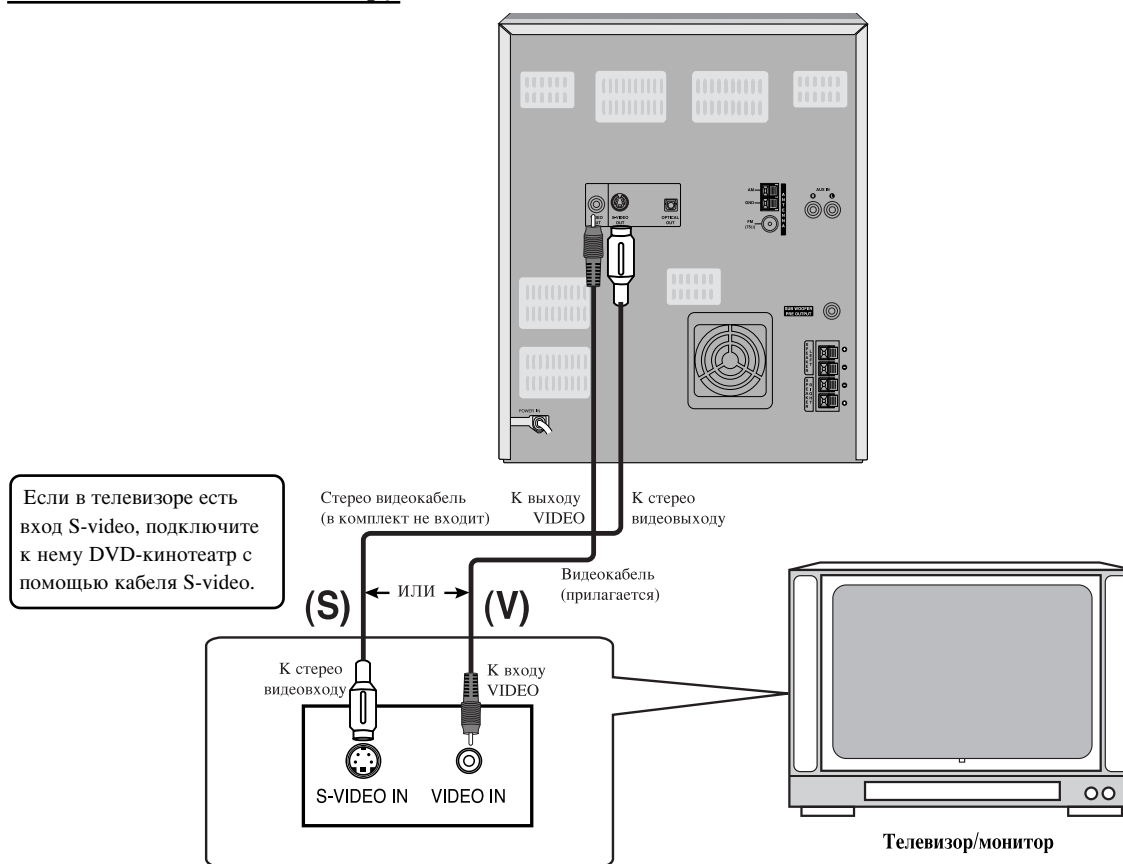

- Сделайте одно из следующих подключений в зависимости от возможностей имеющегося оборудования.

Рекомендации

- В зависимости от телевизора и другого подключенного оборудования существует несколько способов подключения кинотеатра. Воспользуйтесь одним из описанных ниже подключений.
- Для получения наилучшего результата при необходимости обратитесь к инструкциям по эксплуатации телевизора, кассетного видеомagnetofона, акустической стереосистемы или других устройств.

Осторожно

- Подключите DVD Караоке напрямую к телевизору. Выберите на телевизоре соответствующий AV (аудио-видео) вход.
- Не подключайте DVD Караоке через кассетный видеомagnetofон. Цифровое изображение может быть искажено системой защиты от копирования.

Подключение видео

Соедините разъем VIDEO OUT на DVD Караоке разъемом VIDEO IN на телевизоре прилагаемым видеокабелем (V).

Подключение S-Video

Соедините выходной разъем S-VIDEO OUT на DVD Караоке с входным разъемом S-VIDEO IN на телевизоре с помощью кабеля S-Video (S) (в комплект не входит).

Примечания

- На выходе разъема S-VIDEO OUT будет сигнал только в случае если установлен режим CD/DVD.
- При подключении DVD Караоке к телевизору, прежде чем выполнять какие-либо соединения, убедитесь, что питание выключено и шнуры питания обоих приборов отключены от стенной розетки.

Подключение (продолж.)

Подключение к внешнему оборудованию и к телевизору

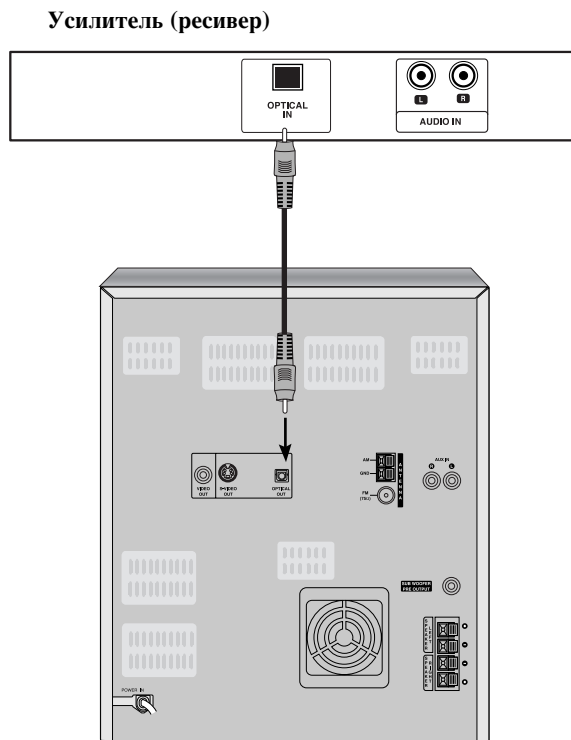

Подключение к усилителю при помощи цифрового двухканального стерео (PCM) или к аудио/видео ресиверу, оборудованному многоканальным декодером (Dolby Digital™, MPEG 2 или DTS)

1 Подсоедините выход OPTICAL OUT на DVD Караоке к входу OPTICAL IN усилителя. Используйте оптический аудио кабель (в комплект не входит).

2 Не забудьте включить цифровой выход прибора. (Смотрите раздел "Цифровой звуковой выход" на странице 18).

⚠ Осторожно:

В соответствии с лицензионным соглашением DTS, в режиме DTS звук на цифровой выход будет подаваться в формате DTS. При воспроизведении аудиодиска, записанного в DTS, звук отключается.

N Примечания

- Если звуковой формат цифрового выхода не соответствует возможностям ресивера, ресивер может воспроизводить звук с искажениями или не воспроизводить его совсем.
- Шестиканальная система Digital Surround Sound с цифровым подключением действует только в том случае, если приемник оборудован многоканальным цифровым декодером.
- Для того, чтобы увидеть звуковой формат установленного диска на экране, нажмите кнопку AUDIO.

Подключение

Подсоединение акустической системы

Подключите громкоговорители при помощи шнуров для громкоговорителей (в комплекте), подобрав провода по цвету зажимных клемм. Для получения наилучшего звучания настройте параметры громкоговорителей (расстояние, уровень и т.д.)

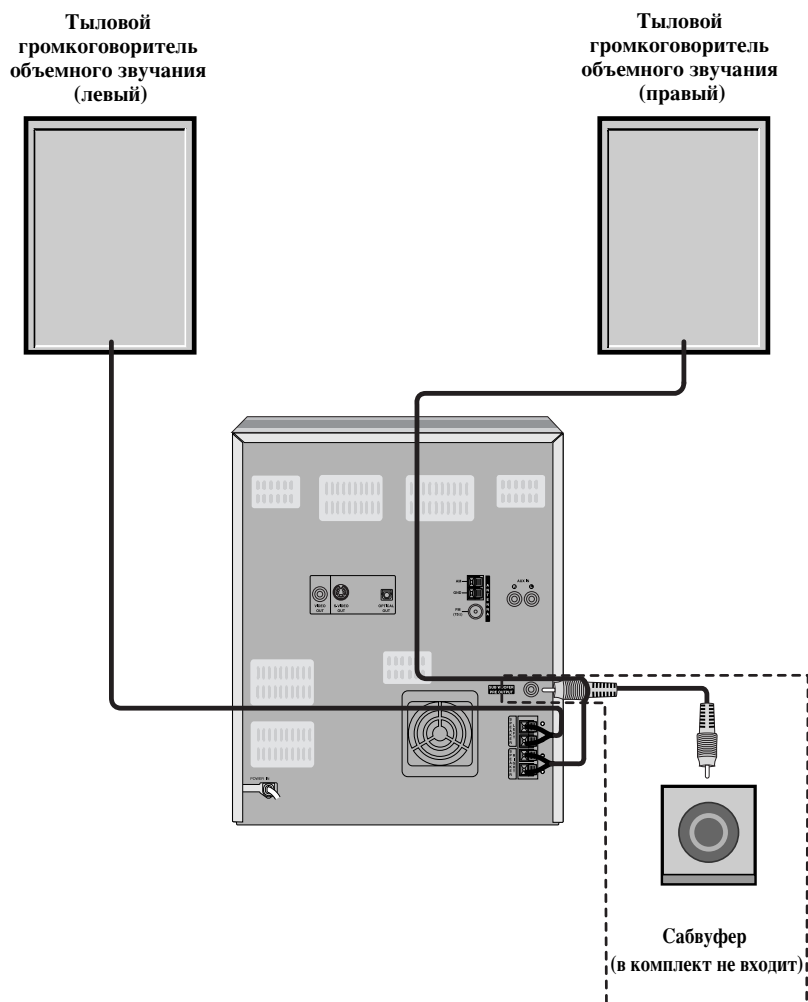

Если вам не хватает низких частот
Подключите к разъему WOOFER OUT активный сабвуфер моно аудиокабелем (в комплект не входит).
При подключении активного сабвуфера отключите вуфер от разъема WOOFER.

Примечания

- Убедитесь в соответствии знаков полярности + и - на зажимных клеммах прибора и на компонентах звуковой системы. Если перепутать провода, звук будет искажен, а его база неопределённой.
- Если вы используете громкоговорители, на которых не указана максимальная подводимая мощность, прибавляйте громкость осторожно, чтобы не подать на громкоговорители слишком большую мощность.

Перед началом работы

Настройка звука

Регулировка уровня громкости

- Чтобы увеличить громкость звука, поверните регулятор VOLUME по часовой стрелке; чтобы уменьшить громкость, поверните его против часовой стрелки.
- Чтобы увеличить громкость звука, нажмите кнопку VOLUME +, чтобы уменьшить громкость, нажмите кнопку VOLUME -.

Регулировка характеристик звука

• Включение стереозвучания

Имеется возможность выбора одного из четырёх режимов: выберите требуемый характер звука с помощью кнопки EQUALIZER (EQ).

FLAT : частотная характеристика линейная

ROCK : усилены басы и высокие частоты

POP : подавлены басы и высокие частоты

CLASSIC : воспроизведение оркестровой музыки

• Разъем наушников

Вставьте стереонаушники (Ø6.3mm) в разъем наушников.

При подключении наушников (в комплект не входят) громкоговорители автоматически отключаются.

MUTE

Чтобы временно выключить звук, нажмите эту кнопку. Вы можете выключить звук, например, чтобы ответить на телефонный звонок. При этом на дисплее будет мигать индикатор: «FX».

ОБЪЕМНЫЙ ЗВУК

Включение стереозвучания

Имеется возможность выбора одного из двух режимов: Нажмите кнопку ОБЪЕМНОГО ЗВУЧАНИЯ (SURR.). SURROUND ON ↔ SURROUND OFF

XDSS (экстрадинамическая акустическая система)

Чтобы подчеркнуть басы и верхние частоты нажмите XDSS.

- При этом загорится индикатор «XDSS ON».

Чтобы отменить функцию снова нажмите XDSS.

- При этом загорится индикатор «XDSS OFF».

Демонстрационный режим

Нажатие кнопки DEMO при подключенной, но не работающей системе, выводит на дисплей отображение ее функций. Для возврата к предыдущему состоянию системы кнопку следует нажать еще раз.

Кнопка спектра дисплея

Нажимая кнопку SPECTRUM на пульте ДУ, вы сможете выбрать ту палитру дисплея из восьми, которая вам больше понравится.

Перед началом работы (продолж.)

Звуковой режим

Вы можете пользоваться системой объемного звучания, просто выбрав одну из заранее запрограммированных кнопок в соответствии с той программой, которую вы хотите прослушать.

Эта функция действует только с дисками CD/DVD.

Нажимайте кнопку **SOUND MODE** до тех пор, пока в окне дисплея не появится требуемый режим.

DDIGITAL

Формат Dolby Digital позволяет получить до 5.1 каналов цифрового объемного звучания от источников программ Dolby Digital. Если вы проигрываете лазерный диск с меткой “” на системе DVD, вы можете получить даже лучшее качество звучания, большее пространственное разрешение и более широкий динамический диапазон.

3D SURROUND

Ваш кинотеатр может создавать эффект трехмерного объемного звучания с использованием технологии 3D Surround Sound technology, которая позволяет имитировать многоканальное звуковое сопровождение с помощью двух простых стереофонических АС вместо пяти или более акустических систем, которые обычно требуются для прослушивания многоканального сопровождения в домашнем театре. Эта функция доступна при работе с дисками DVD, кодированными с аудиодорожками Dolby Pro Logic и Dolby Digital.

Установка часов

1 Нажмите кнопку **CLOCK**.
(При необходимости установить часы, нажмите и удерживайте кнопку **CLOCK** не менее 2 секунд).
- Начинают мигать часы.

2 Поворотом ручки **MULTI JOG DIAL** выберите режим отображения 12 или 24 часа.



(12ч)



или

(24ч)

3 Для подтверждения выбора формата отображения времени нажмите кнопку **SET**.

4 Установите значение часов при помощи ручки **MULTI JOG DIAL**.

5 Нажмите кнопку **SET**.

6 Установите значение минут при помощи ручки **MULTI JOG DIAL**.

7 Нажмите кнопку **SET** - на дисплее отобразится установленное время.

8 Теперь в любое время вы можете нажать кнопку **CLOCK**, и на дисплее в течение 5 секунд отобразится текущее время.

Перед началом работы (продолж.)

Таймер

С помощью функции **TIMER** вы можете включить или выключить в заданное время радиоприемник, записать радиопередачу, включить воспроизведение с компакт-диска или магнитной ленты.

1 Нажмите кнопку **CLOCK** чтобы проверить показания часов.

На заметку

Если часы не настроены, эта функция работать не будет.

2 Чтобы войти в режим установки таймера нажмите кнопку **TIMER**.

По очереди на дисплее замигает каждый из применимых режимов: **TUNER-CD-TAPE**.

На заметку

(Если необходимо изменить ранее заданное время таймера, нажмите и удерживайте кнопку **TIMER** не менее 2 секунд.)

- На дисплее появится заданное ранее время и слово “☺”.

3 Когда начнет появляться нужный режим, нажмите кнопку **SET**.

4 1. а. При выборе функции **TUNER** в течение 3 секунд на дисплее будут попеременно мигать «**REC**» и «**PLAY**».

PLAY: воспроизведение с тюнера

REC : воспроизведение и запись с тюнера

б. Выберите заранее заданный номер станции при помощи ручки **MULTI JOG DIAL**, а затем нажмите кнопку **SET** на передней панели.

На дисплее на 0,5 секунды отобразится и исчезнет индикатор ‘**ON TIME**’.

2. При выборе режима **CD** или **КАССЕТА**,

На дисплее на 0,5 секунды отобразится и исчезнет индикатор ‘**ON TIME**’.

5 Ручкой **MULTI JOG DIAL** установите час включения.

6 Для подтверждения выбора часа включения нажмите кнопку **SET**.

7 Ручкой **MULTI JOG DIAL** установите минуту включения.

8 Для подтверждения выбора минуты включения нажмите кнопку **SET**.

На дисплее на 0,5 секунды отобразится и исчезнет индикатор ‘**OFF TIME**’.

9 Ручкой **MULTI JOG DIAL** установите час выключения.

10 Нажмите кнопку **SET**.

11 Ручкой **MULTI JOG DIAL** установите минуту выключения.

12 Нажмите кнопку **SET**.

13 Настройте громкость, поворачивая ручку **MULTI JOG DIAL**.

14 Нажмите кнопку **SET**.

Установка таймера будет завершена, и на дисплее останется значок “☺”.

15 Выключите центр.

Выбранная функция будет автоматически включаться и выключать в установленное время.

Отмена или проверка функции таймера

Каждый раз при нажатии кнопки **TIMER** вы можете либо привести таймер в действие, либо отменить его работу. Вы также сможете проверить установки таймера. Чтобы привести таймер в действие или проверить его установки, нажмите кнопку **TIMER**, чтобы на дисплее появилось слово “☺”.

Чтобы отменить функцию таймера нажмите кнопку **TIMER** так, чтобы слово “☺” на дисплее погасло.

Автовыключение

При помощи таймера **SLEEP** вы можете задать время, через которое прибор автоматически выключится.

1 Чтобы установить время до отключения, нажмите кнопку **SLEEP**.

В течение 5 секунд на дисплее отобразится

SLEEP 90. Это означает, что кинотеатр будет автоматически выключен через 90 минут.

Каждое последующее нажатие кнопки **SLEEP**

приводит к уменьшению времени, оставшегося до выключения, на 10 минут, то есть 80...70... и т.д.

Задайте желаемое время до отключения.

2 Проверка времени, оставшегося до выключения прибора.

Во время действия функции временно

нажмите кнопку **SLEEP**. В течение 5 секунд на дисплее будет отображено время, оставшееся до

выключения кинотеатра.

Примечание

Если вы нажмете кнопку **SLEEP** в тот момент, когда на дисплее отображается время, оставшееся до выключения, вы снова перейдете в режим установки таймера **SLEEP**.

Отмена режима таймера **SLEEP**

Если вы хотите прекратить выполнение функции, нажимайте кнопку **SLEEP** до появления цифры “**SLEEP10**”, затем снова нажмите один раз кнопку **SLEEP**, чтобы цифра “**SLEEP 10**” пропала.

Перед началом работы (продолж.)

Осторожно:

Прежде чем пользоваться пультом дистанционного управления, нажмите кнопку **KARAOKE/DVD** и выберите устройство для работы.

Общее описание

В данном руководстве приведены основные инструкции по управлению прибором. Порядок использования некоторых DVD Караоке может несколько отличаться. Кроме того, некоторые диски могут не поддерживать определенные операции. В таком случае на экране телевизора появится символ  означающий, что данная функция не поддерживается прибором или диском.

Экранное меню

На экран телевизора можно вывести общую информацию о воспроизведении. Некоторые пункты меню могут отличаться.









Использование экранного меню

- 1 Нажмите кнопку **DISPLAY** во время воспроизведения.
- 2 Нажимайте **▲** или **▼** для выбора пункта. Выбранный пункт будет подсвечен.

3 Нажимайте **◀** или **▶** для изменения значения пункта.

Для изменения цифровых значений (например, номера раздела) можно также использовать цифровые кнопки. Некоторые пункты требуют нажатия **SELECT/ENTER** для подтверждения изменения.

Значки поля статуса

-  **TITLE** Повтор заголовка
-  **CHAPT** Повтор части
-  **TRACK** Повтор дорожки (только для видеодисков без функций PBC)
-  **ALL** Повтор всех дорожек (только для видеодисков без функций PBC)
-  **A B** Повтор A-B
-  **OFF** Повтор выкл
-  Продолжить воспроизведение с последнего положения
-  Действие запрещено или невозможно





Примечания

- При воспроизведении некоторых дисков в экранном меню могут присутствовать не все пункты.
- Если в течение 10 секунд ни одна кнопка не будет нажата, экранное меню пропадает.

DVD

Пункт	Функция (Для выбора нажмите ▲/▼)	Метод выбора
Номер заголовка	 1 Показывает номер текущего раздела и позволяет перейти к указанному разделу.	◀/▶ или цифровые кнопки, SELECT/ENTER
Номер части	 1 Показывает номер текущего раздела и позволяет перейти к указанной главе.	◀/▶ или цифровые кнопки, SELECT/ENTER
Поиск по времени воспроизведения	 0:16:57 Показывает время от начала воспроизведения, позволяет вернуться к указанному времени.	Цифровые кнопки, SELECT/ENTER
Язык аудио режим цифрового аудиовыхода	 1 RUS D D 6 CH Показывает текущий язык звукового сопровождения, метод кодирования и количество каналов и позволяет изменить эти параметры.	◀/▶ AUDIO
Язык субтитров	 OFF Показывает текущий язык субтитров и позволяет его изменить.	◀/▶ SUBTITLE
Ракурс	 1 Показывает номер текущего ракурса, общее число ракурсов и позволяет перейти к заданному ракурсу.	◀/▶ ANGLE
Звук	 NORM. Показывает текущий звуковой режим и позволяет его изменить.	◀/▶

VCD2.0 VCD1.1 CD

Пункт	Функция (Для выбора пользуйтесь ▲/▼)	Метод выбора
Номер трека	 1 Показывает номер текущей дорожки и номер нужной дорожки.	◀/▶ или цифровые, затем, SELECT/ENTER
Время	 0:16:57 Показывает время от начала воспроизведения (без возможности изменения)	-
Аудиоканал	 STER. Отображает текущий режим звуковоспроизведения [СТЕРЕО, ЛЕВЫЙ, ПРАВИЙ] и выбрать требуемый звуковой канал.	◀/▶ AUDIO
Звук	 NORM. Показывает текущий звуковой режим и позволяет его изменить.	◀/▶

Перед началом работы (продолж.)

Начальные установки

Данный прибор поддерживает изменение начальных настроек.

Общие сведения о начальных настройках

- 1 Нажмите кнопку **SETUP**.
На экране появится меню настроек.

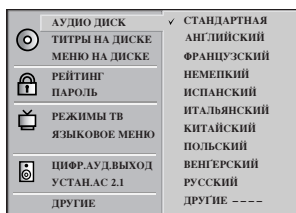

- 2 Для выбора нужного элемента нажмите **▲/▼**.
На экране будут показаны текущие установки выбранных элементов и альтернативные установки.

- 3 Когда нужный элемент меню выбран, нажмите **▶**, после чего нажимайте **▲/▼** для изменения настроек.

- 4 Нажмите **SELECT/ENTER** чтобы подтвердить изменения.

Некоторые элементы требуют дополнительных действий.

- 5 Нажмите **SETUP**, **RETURN** или **PLAY** чтобы закрыть меню настроек.

Язык

Язык диска **DVD**

Выберите язык из для Меню, Audio или Subtitle.

Original : Будет использован язык данного каждого диска по умолчанию.

Иная страна : Чтобы выбрать другой язык, введите 4-значный код языка при помощи цифровых кнопок. Список кодов языка приведен на странице 36. При случайном выборе неверного языка нажмите **CLEAR** на пульте ДУ.

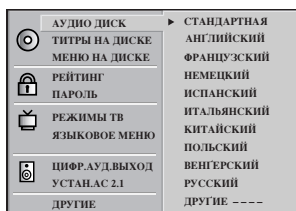

Язык меню

Выбирайте язык в меню настроек. Меню настроек появляется при нажатии кнопки **SETUP**.

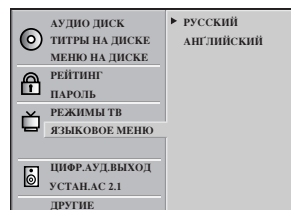

Изображение

Выбор телевизионного вида **DVD**

Почтовый ящик 4:3 : Выбирайте этот стиль, если у вас обычный телевизор.

Изображение растягивается, чтобы убрать полосы сверху и снизу экрана.

Панаскан 4:3 : Выбирайте этот стиль, если у вас обычный телевизор.

Изображение обрезается под размер телевизора. Обе стороны обрезаются.

Широкий 16:9 : Выбирайте этот стиль, если у вас широкоэкранный телевизор.

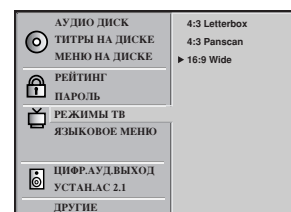

Перед началом работы (продолж.)

Звук

Цифровой звуковой выход

На каждом диске DVD есть широкий выбор звукового сопровождения. Установите функцию плеера Digital Audio Output (цифровой выход звукового сопровождения) в соответствии с типом используемой звуковой системы.

DOLBY DIGITAL/PCM: Выберите «DOLBY DIGITAL/ИКМ», если система подключена через цифровой выход к декодеру Dolby Digital, усилителю, или другому оборудованию с декодером Dolby Digital.

Stream/PCM: Выберите «СТРИМ/ИКМ», если система подключена через цифровой выход к декодеру DTS, усилителю, или другому оборудованию с декодером Dolby Digital или MPEG.

PCM: Выберите этот режим при подключении к двухканальному стереоусилителю. Система поддерживает двухканальный звуковой формат PCM при проигрывании DVD дисков, записанных в режимах Dolby Digital, MPEG1 или MPEG2.

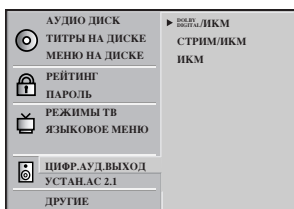

Проигрываемый диск	ВЫХОД		
	СТРИМ/ИКМ	Dolby Digital/ИКМ	Только ИКМ
96 кГц Линейный ИКМ DVD	ИКМ	ИКМ	ИКМ
Dolby Digital DVD	Dolby Digital двоичный поток	Dolby Digital двоичный поток	ИКМ
MPEG DVD	MPEG двоичный	ИКМ	ИКМ
Аудио CD/ Видео CD	ИКМ	ИКМ	ИКМ

Примечания

- Если вы не пользуетесь цифровым выходом звукового сопровождения плеера, не следует выбирать какую-либо из этих опций.
- Если активный сигнал цифрового выхода звукового сопровождения подать на приемник или на другое оборудование, не снабженное соответствующим цифровым декодером, это может вызвать очень громкий шум, способный необратимо повредить акустическую систему.

Другие

Вы можете изменять параметры функций DRC, PBC, Псевдо-PAL и Рчь.

- Для выбора нужного пункта нажмите ▲/▼ после чего нажмите **SELECT/ENTER**.

При этом соответствующий режим будет включен или отключен.

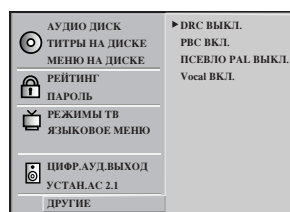

Контроль динамического диапазона (DRC)

Благодаря цифровой технологии звука DVD формат позволяет услышать звуковое сопровождение видеозаписи в наиболее близкой к оригиналу форме. Однако иногда может потребоваться ограничить динамический диапазон звукового сопровождения (разницу между наиболее громкими и наиболее тихими участками). Это позволяет прослушивать звуковое сопровождение при низком уровне звука без искажений. Режим DRC включает эту функцию.

PBC

Включает или выключает функцию контроля воспроизведения (PBC).

On: Видео CD воспроизводится в соответствии с PBC.

Off: Видео CD воспроизводится так же как аудио CD.

Псевдо PAL ВКЛ/ВЫКЛ

ВКЛ: DVD-диск в формате NTSC или Video CD будет воспроизводиться на телевизоре с системой цветности PAL.

ВЫКЛ: DVD-диск в формате NTSC или Video CD не будет воспроизводиться на телевизоре с системой цветности PAL.

Голос

Установите Vocal в положение On при проигрывании многоканальных DVD дисков караоке. Каналы караоке будут подмешиваться к обычным стерео каналам.

Примечания

- Функция DRC действует только если диск записан в формат Dolby Digital.
- Уровень динамической компрессии может меняться в зависимости от DVD-диска.
- Для получения эффекта караоке следует подключить к DVD-плееру соответствующую аудиотехнику (например, усилитель).
- На дисплее отобразится: «Pseudo PAL» только в случае, если на задний стик подключать «SYSTEM» установлен в положение «PAL».
- Если в процессе воспроизведения диска с системой NTSC возникают неполадки, выберите режим «Pseudo-PAL».
- Если включен режим Pseudo-PAL, изображение может воспроизводиться в соответствии с типом телевизора, когда

Перед началом работы (продолж.)

Родительский надзор

Рейтинг **DVD**

Некоторые фильмы на DVD могут содержать сцены, неподходящие для детей. Диски могут содержать информацию для родительского надзора применительно ко всему диску или к какой-либо его части. Оценка сцен производится по шкале от 1 до 8, некоторые диски могут содержать альтернативные, более подходящие сцены. Рейтинги зависят от конкретной страны. Поддержка функции родительского надзора позволяет ограничить просмотр некоторых дисков детьми или выполнять проигрывание альтернативных сцен при просмотре.

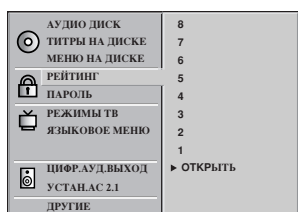

1 Выберите пункт “РЕЙТИНГ” в меню настроек при помощи кнопок **u** **▲/▼**.

2 Когда выбран пункт “РЕЙТИНГ”, нажмите **▶**.

3 Выберите рейтинг от 1 до 8 при помощи кнопок **▲/▼**. Единица (1) означает наиболее подходящие сцены. Восьмерка (8) означает наименее подходящие сцены. **ОТКРЫТЬ:** При выборе этого пункта функция родительского надзора отключается. Диск будет воспроизводиться полностью.

Рейтинг от 1 до 8: Некоторые диски содержат сцены, неподходящие для детей. После установки рейтинга все сцены с равным или более низким рейтингом будут проигрываться. Сцены с более высоким рейтингом не будут проигрываться, если диск не содержит альтернативных сцен. Альтернативная сцена будет воспроизведена, если ее рейтинг равен или ниже установленной в данном меню. Если подходящей альтернативной сцены не найдено, воспроизведение будет остановлено. Для воспроизведения такого диска необходимо ввести 4-значный пароль или изменить значение рейтинга в данном меню.

4 Нажмите **SELECT/ENTER**, чтобы подтвердить выбор, после чего нажмите **SETUP**, чтобы закрыть меню.

N Примечание

Если пароль уже введен;

При помощи цифровых кнопок введите 4-значный пароль, после чего нажмите **SELECT/ENTER**.

Пароль **DVD**

1 Выберите пункт “ПАРОЛЬ” меню настроек при помощи кнопок **▲/▼** после чего нажмите **▶**.

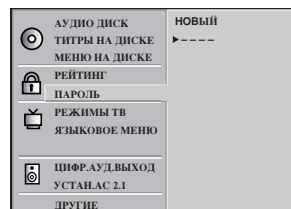

2 Введите 4-значный пароль и нажмите кнопку **SELECT/ENTER**.

Пример: 1234

Не забывайте ваш пароль.

3 Для контроля снова введите 4-значный пароль и нажмите кнопку **SELECT/ENTER**. Установка закончена.

- Рейтинг заблокирован. Любой диск, рейтинг которого выше установленного, проиграть невозможно до тех пор, пока не будет введен правильный пароль.

Чтобы изменить пароль или убрать его из памяти

1 В меню **SETUP** выберите кнопками **▼** параметр “ПАРОЛЬ” и нажмите **▶**.

2 Введите ваш пароль и нажмите кнопку **SELECT/ENTER**.

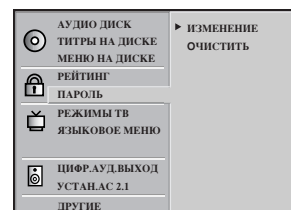

3 Чтобы изменить пароль или убрать его из памяти, нажмите кнопку **▲/▼** и выберите опцию “ИЗМЕНЕНИЕ” или “ОЧИСТИТЬ”, затем нажмите кнопку **SELECT/ENTER**. Чтобы изменить уровень рейтинга или пароль снова выполните действия, указанные на стр. 19.

Сброс 4-значного пароля

Если вы забыли пароль, его можно сбросить, выполнив следующие действия.

На экране **SETUP**

1 Нажмите **▼** чтобы выбрать “ПАРОЛЬ”.
2 Введите 6-значный номер “210499”, затем нажмите кнопку **SELECT/ENTER**.

4-значный пароль удалён.

3 Введите новый пароль
См. раздел “Пароль”.

Перед началом работы

Выбор акустической системы

Выбор громкоговорителя производится для настройки акустического режима громкоговорителя.

1 На экране SETUP кнопками ▲/▼ выберите опцию “УСТАН.АС 2.1”, кнопками ►.

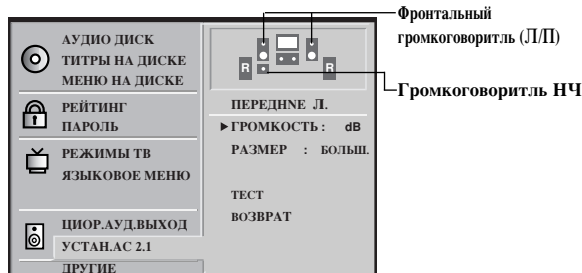

2 Кнопками ► выберите требуемый громкоговоритель и нажмите кнопку ▲/▼/◀/▶ для согласования опций.

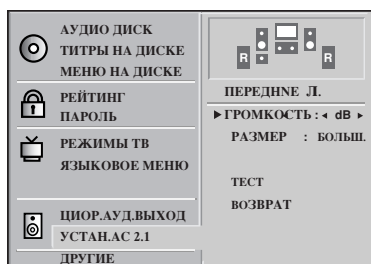

Примечания

- Не устанавливайте центральный и тыловые громкоговорители на расстоянии, большем, чем расстояние до фронтальных громкоговорителей.
- Тестовый сигнал на громкоговоритель НЧ не подается.

Громкость

Чтобы отрегулировать уровень громкости выбранного громкоговорителя воспользуйтесь кнопкой ◀/▶ (-6 дБ ~ +6 дБ).

Размер

Чтобы установить режим нажмите кнопку ◀/▶ (БОЛЬШ, МАЛ, НЕТ).

- Если вы подключили систему к громкоговорителю низкой частоты 100 Гц и ниже, выберите “БОЛЬШ.”.
- Если вы подключили систему к громкоговорителю низкой частоты 100 Гц и ниже, выберите “МАЛ”, но если нет громкоговорителя НЧ (Subwoofer), всегда выбирайте “БОЛЬШ.” для фронтальных громкоговорителей.
- Если громкоговоритель не подключен, выбирайте “НЕТ”.
- Размер фронтальных громкоговорителей может быть только “БОЛЬШ.” или “МАЛ”.
- Если размер фронтальных Л/П акустических систем определен как “Small” (малый), размер сабвуфера может быть только “Large” (большой).

ТЕСТ

Нажимая кнопку SELECT/ENTER, вы включаете или выключаете тестовый сигнал. Чтобы проверить сигнал из каждой акустической системы включите тестовый сигнал.

Для отмены тестового сигнала нажмите кнопку ▲/▼.

Отрегулируйте громкость, чтобы согласовать уровни тестовых сигналов, занесенных в память системы.

- Front (L) ↔ Front (R)

ВОЗВРАТ

Чтобы вернуть на экран предыдущее меню нажмите кнопку SELECT/ENTER.

Использование РАДИО

Предварительная настройка станций

В память можно занести 30 станций в диапазонах FM или AM. Перед настройкой убедитесь, что вы снизили громкость до минимума.

1 Нажимайте TUNER, пока на дисплее не появится FM или AM.

При каждом нажатии кнопки на дисплее попеременно будут сменяться «AM» и «FM».

2 Нажмите и удерживайте TUNING DOWN/UP на передней панели, пока индикатор частоты не начнет меняться, после чего отпустите кнопку.

N Примечания

- **Автонастройка**
Нажмите кнопку TUNING DOWN/UP.
- Сканирование остановится, как только будет найдена ближайшая станция.
- **Настройка вручную**
Воспользуйтесь ручкой MULTI JOG DIAL.

3 Нажмите кнопку PROG./MEMO. на передней панели.

На дисплее замигает номер, под которой будет записана станция.

4 Нажимая PRESET DOWN/UP (или PRESET ▲/▼ пульте ДУ), установите нужный номер программы.

5 Снова нажмите кнопку PROG./MEMO. Станция занесена в память.

6 Для занесения других станция повторите шаги с 2 по 5.

Удаление всех занесённых в память станций

Нажмите и удерживайте кнопку PROG./MEMO. на передней панели примерно на две секунды, пока на дисплее не начнет мигать сообщение «CLEAR», после чего снова нажмите CLEAR для сброса всех станций.

Справка

Если все ячейки памяти заняты, на дисплее появится сообщение «FULL», а номер станции замигает. Для изменения номера станции выполните шаги 4-5.

Вызов предварительной установки

Нажимая PRESET DOWN/UP на передней панели (или PRESET ▲/▼ на пульте ДУ) установите нужный номер программы.

Использование радио

1 Нажимайте TUNER, пока на дисплее не появится AM или FM.

Будет включена последняя станция, на которую производилась настройка.

2 Нажимая PRESET DOWN/UP (или PRESET ▲/▼ пульте ДУ), выберите нужную программу.

При каждом нажатии этой кнопки центр переходит от одной предварительно занесённой в память станции к другой.

3 Настройте громкость, вращая ручку VOL-UME knob на передней панели или нажимая VOL-UME +/- на пульте ДУ.

Прослушивание станций, не занесённых в память

- Ручная настройка описана в разделе "Настройка вручную".
- Автоматическая настройка описана в разделе "Автонастройка".

Чтобы выключить радио

Для выключения системы нажмите POWER или перейдите в другой режим(TAPE, KARAOKE/DVD или AUX).

Справка

- Если станция FM принимается с посторонним шумом
Нажмите MODE/RIF на передней панели чтобы с дисплея исчезло “”. Стереoeffект исчезнет, но качество приёма улучшится. Чтобы восстановить стереoeffект снова нажмите кнопку.
- Для улучшения приёма
Переориентируйте антенны.

N Примечания

- Если стереоприём искажен шумами, переведите радиоприем в режим моно, нажав кнопку “MODE/RIF” (фильтр радиоинтерференции).
- При записи передач радиовещания в диапазонах средних AM могут происходить характерные “приливы” шумов. В этом случае нажмите кнопку “MODE/RIF”.

Использование кассет

Воспроизведение с магнитофона

- 1** Для работы с кассетами нажмите кнопку TAPE (или TAPE-1/2).
(В окне дисплея может появиться сообщение "NO TAPE")
- 2** Откройте деку TAPE 1 (или 2) нажатием в **▲**PUSH EJECT месте нажатия для открывания деки.
- 3** Вставьте одну или две кассеты стороной с лентой вниз и закройте отсек TAPE 1 (и/или 2).
- 4** Нажмите **▶** или **◀** : не во всех моделях) на передней панели или на пульте ДУ.

ДЕКА С АВТОСТОПОМ(TAPE 1)

После воспроизведения одной стороны кассеты воспроизведение автоматически прекращается.

ДЕКА С АВТОРЕВЕРСОМ (TAPE 2): не во всех моделях

Нажимая PLAY MODE, вы можете выбрать направление воспроизведения кассеты.

Нажмите	Дисплей	Результат
Один раз	↔	После воспроизведения стороны 1 или 2 кассеты происходит остановка.
Дважды	↔)	После воспроизведения стороны 1 или 2 кассеты происходит остановка.
Трижды	(↔)	После шестикратного воспроизведения сторон 1 или 2 кассеты происходит остановка.

Остановка воспроизведения

Во время воспроизведения нажмите STOP (■)/CLEAR на музыкальном центре или STOP(■) на пульте ДУ.

Сброс счетчика расхода ленты

Нажмите кнопку COUNT.RESET во время воспроизведения.

В окне дисплея отобразится время воспроизведения "TAP -1 (или 2) 0000".

Быстрая перемотка ленты назад/вперед

После нажатия кнопки **◀◀/▶▶** во время воспроизведения записи нажмите кнопку **▶** (или **◀** : не во всех моделях) в выбранном вами месте.

Дублирование записи

Эта функция позволяет выполнять перезапись с одной ленты на другую.

- 1** Нажмите кнопку TAPE или TAPE-1/2.
 - Кассета TAPE 1- Вставьте кассету с лентой - оригиналом.
 - Кассета TAPE 2- Вставьте чистую кассету.
 - 2** Нажимайте кнопки NOR-DUBB./HI-DUBB. в следующем порядке.
 - NOR-DUBB. - Дублирование с обычной скоростью
 - HI-DUBB. - Дублирование с удвоенной скоростью
- Чтобы остановить запись, нажмите STOP (■).

Запись

Основные настройки

- 1** Нажмите кнопку CD или TUNER.
- 2** Откройте деку 2 и вставьте чистую кассету.
Чтобы установить направление записи: не во всех моделях
Нажимая кнопку PLAY MODE, установите направление записи.

Запись с компакт-диска, радиоприемника или с подключенного оборудования

- 1** Нажмите кнопку **●**REC/|| на передней панели. Мигает сообщение "REC", кассета находится в режиме паузы.
- 2** Нажмите кнопку **▶** (или **◀** : не во всех моделях) на передней панели.
Начинается запись.

Пауза при записи

Нажмите кнопку **●**REC/|| или **●**/||.

Остановка записи

Нажмите кнопку STOP(■).

Синхрозапись с компакт-диска

Функция синхрозаписи с компакт-диска позволяет полностью автоматически дублировать компакт-диск и программные заголовки на кассету.

- 1** Нажмите кнопку в режиме остановки CD SYNC. При этом в окне дисплея будет мигать индикатор "REC" и "CD SYNCHRO".
- 2** Примерно через 7 секунд начнется синхронизированная запись.

Примечания

- Если вы хотите записать определенную дорожку, перед началом синхрозаписи выберите его ручкой MULTI JOG DIAL.
- Во время записи выбор функции невозможен.

РАБОТА С CD/VCD/DVD (продолж.)

Подготовка

- Для воспроизведения записи с дисков DVD включите телевизор и выберите источник входного видеосигнала, подключенного к DVD-кинотеатру.
- Для того чтобы прослушать диск DVD или аудио компакт-диск через звуковую систему, включите ее и выберите источник входного сигнала, подключенный к DVD-кинотеатру.
- Установите размер воспроизводимого изображения в соответствии с отношением сторон экрана подключенного телевизора с помощью меню SETUP (опция TV Aspect).
- Если у вас нет соответствующего оборудования, чтобы получить звучание системы Dolby Digital, установите цифровой выход аудио в меню SETUP в состоянии "PCM".

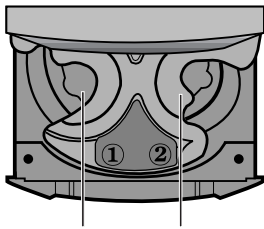

Диск номр 1 Диск номр 2

Воспроизведение с магнитофона

- 1** Выберите KARAOKE/DVD.
- 2** Чтобы открыть отделение для диска нажмите кнопку **▲OPEN/CLOSE**.
- 3** Положите диск(и) стороной с этикеткой вверх.

- **Прослушивание одного или двух дисков**
Положите диски на лотки 1 и 2.
- **Прослушивание трех дисков**
Положив два диска, нажмите кнопку DISC SKIP (пропуск диска), чтобы повернуть лотки. Положите третий диск на лоток 3.

N ЗАМЕЧАНИЕ

Чтобы вставить диск диаметром 8 см (3 дюймов) положите его на внутренний круг лотка.

- 4** Чтобы закрыть отделение для диска нажмите кнопку **▲OPEN/CLOSE**.
- 5** Начните воспроизведение кнопкой **PLAY (▶)**.
Воспроизведение начинается с левого лотка после закрытия отделения для диска. Воспроизведение с каждого диска производится только один раз.
 - Если диск односторонний и он перевернут, на экране телевизора появляется сообщение "NO DISC" (нет диска) или "DISC ERROR" (ошибка при установке диска).
 - Если вы вставили аудио компакт-диск, на дисплее DVD загорается индикатор CHP/TRK. Номер названия не появляется.
 - После воспроизведения всех разделов титра кинотеатр DVD автоматически останавливается и возвращает меню на экран.

- **Во время воспроизведения**
Лоток, на котором нет диска, пропускается, и воспроизведение продолжается со следующего лотка. На дисплее индикатор пропущенного лотка гаснет.
- **Пропуск диска**
Во время воспроизведения или в режиме остановки нажмите кнопку DISC SKIP.
- **Во время воспроизведения**
Воспроизведение начинается автоматически после пропуска.
- **В режиме остановки**
Механизм смены диска переходит к следующему диску, но проигрыватель остается остановленным. Чтобы начать воспроизведение следующего диска, нажмите кнопку **PLAY (▶)** (или на пульте дистанционного управления). Начнется воспроизведение, и все диски будут проиграны один раз.
- **Чтобы проиграть только один диск**
Для начала воспроизведения нажмите кнопку **ПРЯМОГО ЗАПУСКА ДИСКОВ (DISC 1,2,3)**.
- **Извлечение диска**
Чтобы открыть отделение для диска нажмите кнопку **▲OPEN/CLOSE**. Вы можете извлечь два диска. Чтобы извлечь диск с заднего лотка, нажмите кнопку DISC SKIP, и лоток с диском повернется.

Когда экран меню появляется на экране телевизора

Если используются интерактивные видеодиски DVD с управлением, на экране телевизора появляется меню. Для совершения выбора нажмите **▲/▼/◀/▶** и **SELECT /ENTER** (или нажмите кнопку с цифрой).

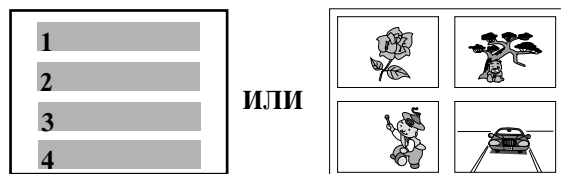

Начинается воспроизведение выбранной программы.

- Подробные сведения можно найти на коробке или обертке диска, который вы проигрываете.

После работы

Если прибор больше не используется, извлеките диск и нажмите кнопку POWER, чтобы отключить питание.

Видео компакт-диск

Этот содержит записи изображения и звука, качество которых такое же, как и на видеоленте. Этот плеер поддерживает также видео компакт-диски с управлением воспроизведения (Редакция 2.0).

Что такое управление воспроизведением (PBC)?

Если видео компакт-диск имеет "управление воспроизведением" (о чем написано на самом диске или на его обложке), это значит, что отдельные сцены или сведения можно выбирать для интерактивного просмотра на экране телевизора с использованием экрана меню.

РАБОТА С CD/VCD/DVD

СМЕНА ДИСКА ВО ВРЕМЯ ВОСПРОИЗВЕДЕНИЯ

1 Чтобы открыть отделение для диска, нажмите кнопку **OPEN/CLOSE**.

2 Извлеките диск и положите в лоток другой. Следующее воспроизведение начнется с левого диска.

3 Чтобы закрыть отделение для диска, нажмите кнопку **OPEN/CLOSE**.

N Примечания

- Когда при нажатии на кнопку на экране телевизора появляется символ "⊗" это означает, что такая функция отсутствует на диске, с которого идет воспроизведение.
- В зависимости от типа DVD-диска некоторые операции могут отличаться или не выполняться.

Прекращение воспроизведения

Нажмите кнопку **STOP** (■) во время воспроизведения

Продолжение воспроизведения

Когда воспроизведение прекращено, прибор запоминает место, где была нажата кнопка **STOP** (функция **RESUME** (продолжение)). Нажмите **PLAY**, и воспроизведение продолжится с того же места.

N Примечания

- Функция **RESUME** будет отменена, если кнопка **STOP** будет нажата в режиме **STOP**.
- Функция **RESUME** будет отменена, если питание выключить, а затем снова включить.
- Если открыть лоток диска, функция **RESUME** будет отменена.
- Функция **RESUME** может отсутствовать на некоторых дисках DVD или видео компакт-дисках (редакция 2.0).

Пропуск разделов или треков в прямом или обратном направлении

Пропуск в прямом направлении

Во время воспроизведения воспользуйтесь ручкой **MULTI JOG DIAL** или кнопкой **▶▶** на пульте ДУ.

- Очередной раздел (DVD) или трек (CD/видео компакт-диск) будет пропущен при каждом нажатии этой кнопки.

Пропуск в обратном направлении

Во время воспроизведения воспользуйтесь ручкой **MULTI JOG DIAL** или кнопкой **◀◀** на пульте ДУ.

- Когда кнопка нажата один раз в середине раздела или трека, плеер возвращается к началу раздела или трека. Если повторно нажимать эту кнопку, при каждом нажатии кнопки будет происходить пропуск раздела или трека.

Справка

Если кнопку **◀◀/▶▶** нажать во время воспроизведения меню видео компакт-диска, снабженного РВС (Редакция 2.0), иногда можно вызвать экран меню.

Стоп-кадр (пауза)

Нажмите кнопку **STEP** во время воспроизведения.

- **DVD VCD2.0 VCD1.1**
Плеер перейдет в режим стоп-кадра.
- **CD**
Плеер перейдет в режим паузы.

Покадровый просмотр **DVD VCD2.0 VCD1.1**

Нажмите кнопку **STEP** во время стоп-кадра.

(Каждый раз при нажатии кнопки **STEP** изображение перемещается на один кадр)

Чтобы продолжить обычное воспроизведение, нажмите кнопку **PLAY**

Чтобы просматривать запись с высокой скоростью в прямом или обратном направлении.

Нажмите кнопку **◀◀/▶▶** во время воспроизведения.

[Экран телевизора]



- Скорость просмотра в прямом (обратном) направлении сначала будет сравнительно небольшой. Если повторно нажать эту кнопку, скорость возрастет. (Каждый раз при нажатии кнопки скорость возрастает на 4 (DVD), 3 (видео компакт-диск) или на одну (CD) ступень.)
- Выбранная скорость сохраняется, даже если кнопка отпущена.

Чтобы вернуться к обычному воспроизведению, нажмите кнопку **PLAY**.

N Примечания

При ускоренном просмотре DVD видеодисков в прямом или обратном направлении DVD-кинотеатр звук не воспроизводит. Однако DVD-кинотеатр воспроизводит звук при ускоренном проигрывании аудио компакт-дисков в прямом и обратном направлении.

Замедленное воспроизведение **DVD**

Во время паузы нажмите кнопку **SLOW** **◀◀** или **▶▶**.

Скорость воспроизведения станет равной 1/8 (DVD) обычной скорости.

[TV screen]



- Скорость замедленного воспроизведения сначала малая. Если повторно нажать эту кнопку, скорость возрастет. (Каждый раз при нажатии кнопки скорость возрастает на 4 ступени, 3 (видео компакт-диск).)
- Выбранная скорость сохраняется, даже если кнопка отпущена.

Чтобы вернуться к обычному воспроизведению, нажмите кнопку **PLAY**.

N Примечания

- Во время замедленного воспроизведения звук отключен.
- Во время замедленного воспроизведения субтитры на экране не появляются.
- Замедленное воспроизведение не действует при работе с аудио компакт-дисками.

Использование DVD и Video CD (продолж.)

Основные возможности

Примечание

Если не указано обратное, все описанные операции выполняются при помощи пульта дистанционного управления. Некоторые операции могут быть выполнены при помощи меню настроек.

Переход к другому разделу 1





Если диск содержит несколько разделов, можно перейти к другому разделу следующим образом:

- Нажмите кнопку DISPLAY в режиме остановки, после чего нажмите цифровую кнопку (0-9) для выбора соответствующего раздела.

Переход к другой главе или дорожке



Если диск содержит несколько глав или дорожек, можно перейти к другой главе или дорожке следующим образом:

- Нажмите и сразу же отпустите кнопку SKIP  или  во время воспроизведения чтобы перейти к следующей главе/дорожке или вернуться к началу главе/дорожке.
- Дважды нажмите кнопку , чтобы перейти к предыдущей главе/дорожке.
- Чтобы перейти к конкретной главе во время воспроизведения DVD диска нажмите кнопку DISPLAY. После этого выберите пункт C (chapter, глава) при помощи кнопок / (при воспроизведении видео CD выберите T). После этого введите номер желаемой главы/дорожки при помощи цифровых кнопок (0-9).

Примечание

Для ввода двузначного значения быстро нажмите две цифры.

Неподвижное изображение и покадровое воспроизведение

- 1 Нажмите кнопку PAUSE/STEP во время воспроизведения. Проигрыватель переключится в режим паузы.
- 2 Повторное нажатие кнопки PAUSE/STEP в режиме паузы позволяет просматривать изображение по кадрам.

Повтор



Диски DVD Video – Повтор главы/раздела/выкл.

- 1 Чтобы включить циклическое воспроизведение части, которая проигрывается в данный момент, нажмите кнопку REPEAT. На экране телевизора появится значок Repeat Title.
- 2 Чтобы включить циклическое воспроизведение всего диска нажмите кнопку REPEAT еще раз. На экране телевизора появится значок Repeat Chapter.
- 3 Чтобы отменить режим циклического воспроизведения, нажмите кнопку REPEAT третий раз. На экране появится значок Repeat Off.

Video CD – Повтор дорожки/всего/выкл.

- 1 Чтобы включить циклическое воспроизведение дорожки, которая проигрывается в данный момент, нажмите кнопку REPEAT. На экране телевизора появится значок Repeat Track.
- 2 Чтобы включить циклическое воспроизведение всего диска нажмите кнопку REPEAT еще раз. На экране телевизора появится значок Repeat All.
- 3 Чтобы отменить режим циклического воспроизведения, нажмите кнопку REPEAT третий раз. На экране телевизора появится значок Repeat Off.



Примечание

При воспроизведении Video CD с поддержкой PBC перед использованием функции повтора необходимо отключить поддержку PBC. Подробности приведены на странице 13.

Повтор A-B





Чтобы воспроизвести повторно произвольную часть раздела:

- 1 Нажмите кнопку REPEAT A-B в начальной точке. На экране телевизора ненадолго появится значок “”.
- 2 Нажмите кнопку REPEAT A-B снова в конечной точке. На экране телевизора ненадолго появится значок “”, после чего начнется повторное воспроизведение последовательности (значок A-B будет отображаться на дисплее проигрывателя).
- 3 Чтобы отменить повторное воспроизведение, нажмите кнопку CLEAR.

Поиск по времени воспроизведения



Эта функция позволяет начать воспроизведение по определенному времени от начала диска.

- 1 Нажмите кнопку DISPLAY во время воспроизведения. На экране появится экранное меню. В окне Time Search показано время от начала текущего диска.
- 2 В течение 10 секунд выделите значок Time Search экранного меню при помощи кнопок /. В окне Time Search будет показано «<--->».
- 3 В течение 10 секунд введите начальное время при помощи цифровых кнопок. Введите часы, минуты и секунды.
- 4 В течение 10 секунд нажмите кнопку SELECT/ENTER чтобы подтвердить введенное время. При вводе некорректного значения плеер продолжит воспроизведение с текущей позиции.

Использование DVD и Video CD

Основные возможности (продолж.)

Создание эффекта трехмерного объемного звучания

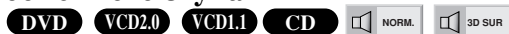

Ваш центр может создавать эффект трехмерного объемного звучания с использованием технологии 3D Surround Sound, которая позволяет имитировать многоканальное звуковое сопровождение с помощью двух простых стереофонических АС вместо пяти или более акустических систем, которые обычно требуются для прослушивания многоканального сопровождения в домашнем театре.

- 1 Во время воспроизведения нажмите кнопку DISPLAY.
- 2 Чтобы выбрать звуковой режим нажмите ▲/▼. Выбранный режим будет подсвечен.
- 3 Чтобы выбрать "3D SUR" звуковой режим нажмите ◀▶. Чтобы выключить эффект объемного 3D нажмите «NORM».

Другие функции DVD

Проверка содержимого DVD дисков: Меню

DVD диски могут содержать меню для доступа к дополнительным возможностям. Для вывода меню диска на экран нажмите MENU. После этого выберите нужный пункт меню при помощи цифровых кнопок. Можно также выделить нужный пункт при помощи кнопок ◀/▶/▲/▼ и нажать ENTER.

Меню раздела

- 1 Нажмите кнопку TITLE. Если текущий раздел содержит меню, на экране появится меню раздела. В противном случае на экране появится меню диска.
- 2 Меню раздела может содержать список углов камеры, языков звукового сопровождения и субтитров и глав данного раздела.
- 3 Чтобы убрать меню с экрана, нажмите кнопку TITLE еще раз

Меню диска

- 1 Нажмите кнопку MENU. На экране появится меню диска.
- 2 Чтобы убрать меню с экрана нажмите кнопку MENU еще раз.

Ракурс камеры

Если диск содержит записи с различных камер, на дисплее будет мигать изображение угла. При этом можно выбрать угол камеры для просмотра.

- Нажимайте ANGLE для выбора желаемого угла камеры. Номер выбранного угла камеры появится на экране.

Изменение языка звукового сопровождения



Для выбора другого языка звукового сопровождения нажимайте кнопку AUDIO во время воспроизведения.

Субтитры

Для выбора другого языка субтитров нажимайте кнопку SUBTITLE во время воспроизведения.

Примечание

Если на экране появляется значок , данная возможность не поддерживается DVD диском.

Использование аудио CD и дисков MP3

Воспроизведение аудио CD и MP3 дисков

Система поддерживает воспроизведение файлов MP3, записанных на дисках CD-ROM, CD-R или CD-RW.

Перед проигрыванием записей в формате MP3 прочитайте примечания на странице 34.

- 1** Вставьте диск и закройте крышку.
Меню MP3-дисков отображается на экране телевизора, а меню аудиодисков – нет.

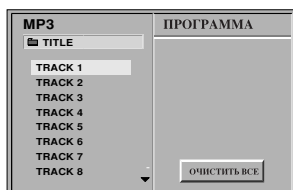

Меню MP3

- 2** Чтобы выбрать дорожку воспользуйтесь кнопками $\blacktriangle/\blacktriangledown$, затем нажмите **PLAY**.
Начинается воспроизведение.
Во время воспроизведения на дисплее будет отображаться время, прошедшее с начала воспроизведения.
Воспроизведение прекратится в конце диска.

- 3** Вы можете в любой момент прервать воспроизведение, нажав кнопку **STOP**.

Пауза **CD** **MP3**

- 1 Нажмите кнопку **PAUSE/STEP** во время воспроизведения.
- 2 Чтобы вернуться к обычному воспроизведению снова нажмите кнопку **PLAY** или нажмите кнопку **PAUSE/STEP**.

Переход к другой дорожке **CD** **MP3**

- Чтобы перейти к следующей главе/дорожке или вернуться к началу текущей дорожки нажмите и опустите кнопку **SKIP** ($\blacktriangle\blacktriangle$ или $\blacktriangleright\blacktriangleright$) во время воспроизведения.
- Для перехода к предыдущей дорожке дважды нажмите кнопку **SKIP** ($\blacktriangle\blacktriangle$).
- В случае использования аудио компакт-диска, чтобы перейти прямо на другой номер дорожки, введите во время воспроизведения номер дорожки цифровыми кнопками (0-9).

Повтор ДОРОЖКИ/ВСЕГО/ВЫКЛ

CD **MP3**

- 1 Чтобы повторить воспроизведение дорожек по программе нажмите кнопку **REPEAT**.
На экране телевизора или на дисплее появится значок Repeat All.
- 2 Чтобы включить циклическое воспроизведение текущей дорожки нажмите кнопку **REPEAT**.
На экране телевизора или на дисплее появится значок Repeat Track.
- 3 Чтобы отменить режим циклического воспроизведения нажмите кнопку **REPEAT** третий раз.
На экране телевизора появится значок Repeat Off.

Повтор А-В **CD**

Чтобы повторить последовательность.

- 1 При воспроизведении диска нажмите **REPEAT А-В** в выбранной стартовой точке.
На экране телевизора или на дисплее появится значок «А - » и « A-B ».
- 2 Теперь нажмите кнопку **REPEAT А-В** в конечной точке.
В экранном меню появится значок « A-B » и символ «А-В» и начнется повторное воспроизведение последовательности.
- 3 Чтобы выйти из последовательности и вернуться к обычному воспроизведению, нажмите **RETURN**.
На экране телевизора или на дисплее появится значок повтора и «А-В».

Изменение звукового канала **CD**

Для выбора другого языка звукового канала [стерео, левый, правый] несколько раз нажмите кнопку **AUDIO** во время воспроизведения.

Воспроизведение по программе аудио CD

Данная функция позволяет сохранить порядок любимых треков на данном диске в памяти плеера.

N Примечание

Запрограммированное воспроизведение неприменимо к Video CD.

1 Нажмите кнопку PROGRAM во время воспроизведения или в режиме СТОП.

На экране телевизора появляется экран воспроизведения по программе.

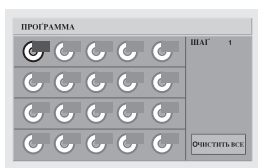

Чтобы убрать экран, нажмите кнопку PLAY или PROGRAM.

2 Чтобы выбрать нужный номер трека нажмите </>/▲/▼.

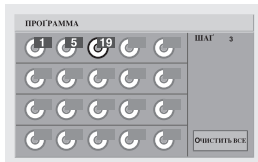

- Чтобы выбрать другой трек, повторите шаг 2.
- Можно запрограммировать до 20 треков.

3 Чтобы убрать экран нажмите кнопку PLAY или SELECT/ENTER.

Выбранные треки заносятся в память, воспроизведение начинается в запрограммированной последовательности.

Если вы нажмете кнопку PROGRAM, чтобы убрать экран, выбранные треки в память не заносятся.

После воспроизведения всех запрограммированных треков

Воспроизведение прекращается.

Стирание программы

Чтобы стереть один трек из программы

Выберите нежелательный номер при помощи кнопок </>/▲/▼ и нажмите кнопку CLEAR.

Чтобы стереть всю программу

При помощи </>/▲/▼ выберите "Clear All" и нажмите кнопку SELECT/ENTER.

Чтобы убрать экран нажмите кнопку PLAY или SELECT/ENTER. Если вы нажмете кнопку PROGRAM, чтобы убрать экран, элементы программы не стираются. (Элементы программы стираются также при выключении питания или при извлечении диска).

Повторное воспроизведение заданных дорожек

- Чтобы включить циклическое воспроизведение дорожки, которая проигрывается в данный момент, нажмите кнопку REPEAT. На экране телевизора появится значок Repeat Track.
- Чтобы включить циклическое воспроизведение всех треков программы, нажмите кнопку REPEAT еще раз. На экране телевизора появится значок Repeat All.
- Чтобы отменить режим циклического воспроизведения, нажмите кнопку REPEAT третий раз. На экране телевизора появится значок Repeat Off.

Воспроизведение по программе MP3-дисков

1 Вставьте диск MP3.

На экране телевизора появляется экран воспроизведения по программе.

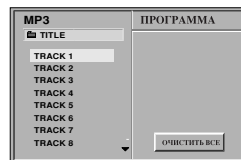

2 Для выбора нужной дорожки нажмите ▲/▼.

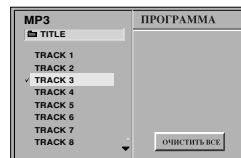

3 Нажмите кнопку PROGRAM.

Повторите шаги 1-2.

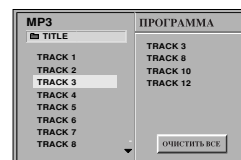

4 Выберите в списке дорожек нужный, нажав ►, а затем нажмите PLAY.

Начинается воспроизведение выбранных дорожек согласно заданной последовательности.

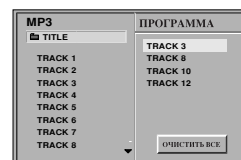

Удаление дорожки из списка программы

- 1 Нажмите ► чтобы перейти к списку программы.
- 2 Выделите дорожку, который хотите удалить, при помощи кнопок ▲/▼.
- 3 Нажмите кнопку CLEAR. Выделенная дорожка будет удалена из списка программы.

Удаление всего списка программы

- 1 Выполните действия по шагам 1 раздела «Удаление дорожки из списка программы» выше.
- 2 При помощи ▲/▼ выберите «Очистить ВСЕ» и нажмите кнопку SELECT/ENTER. Вся программа для диска будет удалена. Если вынуть диск из проигрывателя, программа удаляется автоматически.

Использование КАРАОКЕ (продолж.)

Подключив микрофон к центру, вы сможете пользоваться КАРАОКЕ (петь вместе с исполнителем).

Для этого подойдет любой диск со стерео записью, даже если он не предназначен для КАРАОКЕ. Просто приглушите голос исполнителя'.

Основы использования караоке

- 1** Убедитесь, что центр подключен.
(См. стр. 9-12).
- 2** Включите телевизор (или усилитель) и DVD-центр караоке и включите видеорежим на телевизоре.
- 3** Нажмите кнопку **▲ OPEN/CLOSE** чтобы открыть отделение для дисков и положите **MIDI** караоке диск (в комплекте) на лоток стороной с этикеткой вверх.
- 4** Нажмите кнопку **▲ OPEN/CLOSE** чтобы закрыть отделение для диска.
- 5** Для входа в режим караоке нажмите кнопку **КАРАОКЕ/DVD (КАРАОКЕ/DVD)**.
[Экран телевизора]



- 6** Подключите микрофон (в комплекте) к гнезду **MIC 1** или **MIC 2**.
Отрегулируйте громкость микрофона ручкой **MIC VOLUME**.
 - * Разъем микрофона 1
Если используется один микрофон, подключайтесь только к этому разъему.
 - * Разъем микрофона 2
Если используется два микрофона, используйте и этот разъем.
- 7** Выберите номер композиции при помощи кнопок с цифрами.
Для отмены выбранной мелодии нажмите **CLEAR**.
- 8** Нажмите кнопку **PLAY**.
Начнется воспроизведение выбранной мелодии. Пойте в микрофон под аккомпанемент. По окончании мелодии воспроизведение автоматически прекращается и появляется метка.

Дополнительные возможности караоке

Возврат

Возвращает в предыдущее меню.

Нажмите кнопку **RETURN**.

N Примечание

Если предыдущего меню нет (вы находитесь в первом меню), выполнить эту функцию не удастся.

Настройка громкости микрофона

Если микрофон подключен к гнезду **MIC 1** или **MIC 2**, настройте громкость.

Чтобы увеличить громкость звука, поверните регулятор **MIC VOLUME CONTROL** на передней панели по часовой стрелке. Чтобы уменьшить громкость, поверните его против часовой стрелки.

Настройка эффекта ЭХА (реверберации)

Если хотите, вы можете вызвать эффект эха при использовании микрофонов.

Несколько раз нажмите кнопку **ECHO**.

ECHO OFF → **ECHO - 1** → **ECHO - 2** → **ECHO 3**



Выбор тональности

Вы можете изменять тональность мелодии согласно диапазону вашего голоса.

Тональность меняется в 13 шагов (6 вверх, 6 вниз, плюс оригинальная тональность).

- Выбранная тональность отобразится на дисплее.

Несколько раз подряд нажмите **KEY CONTROL(b/#)** на пульте ДУ или поверните ручку **KEY CONTROL (b/#)**, выбрав тональность, подходящую вашим вокальным данным.

- Чтобы понизить тональность с интервалом в полтона нажимайте во время воспроизведения кнопку **KEY CONTROL (b)**.
- Чтобы повысить тональность с интервалом в полтона нажимайте во время воспроизведения кнопку **KEY CONTROL (#)**.
- Для возврата в оригинальную тональность нажимайте кнопки **(b/#)**, пока не появится значок «b/#».

Использование КАРАОКЕ (продолж.)

Дополнительные возможности

Карaoke (продолжение)

Программирование на ходу

Если вы знаете, какой должна быть следующая мелодия, вы можете выбрать ее заранее, чтобы не пришлось ждать смены дорожки.

1 Находясь в режиме MIDI Карaoke, при помощи кнопок с цифрами введите номер нужной мелодии.

На экране телевизора появится номер мелодии.

2 Нажмите PROGRAM.
Выбранная мелодия заказана.

3 Повторите шаги 1-2.
Вы можете запрограммировать 8 песен

Рекомендация

Как только закончится одна из песен, автоматически начнется воспроизведение следующей.

Отмена заказанной песни

Нажимая CLEAR, вы отмените песни одну за другой.

Отмена или замена неправильно выбранной песни

При помощи кнопки PROGRAM перейдите к нужной мелодии и нажмите CLEAR для удаления заказанной песни.

Мужской/женский голос

Если вы хотите спеть песню в тональности, более подходящей для мужчины или для женщины, нажмите кнопку MALE(\hat{M})/FEMALE(\hat{F}), которая переключает соответствующие режимы.

Смена темпа

Эта функция позволяет замедлить или ускорить темп мелодии.

- Во время пения несколько раз нажмите TEMPO + для ускорения.
- Во время пения несколько раз нажмите TEMPO - для замедления.

Смена экрана

Функция позволяет менять изображение на экране во время воспроизведения MIDI-диска.

Во время воспроизведения MIDI-диска карaoke нажмите кнопку ВЫБОРА ДИСКА (DISC 1, DISC 2, DISC 3) или D.SKIP.

На экране телевизора появится изображение с диска.

Функция тени

Если заголовок видеодиска накладывается на слова песни, они могут быть не видны. В этом случае нажмите кнопку SHADOW.

- Субтитры будут выделены на фоне изображения тени.

Использование КАРАОКЕ (продолж.)

МЕНЮ воспроизведения Караоке

Подготовка

Находясь в режиме караоке, нажмите кнопку MENU. На дисплее появится главное меню.

Главное МЕНЮ (на экране телевизора)



Выбор мелодии

1 Выберите режим мелодии, нажав кнопку с цифрой 1.

2 Выберите номер композиции при помощи кнопок с цифрами.

На заметку

Для отмены выбранной мелодии нажмите CLEAR.

3 Нажмите кнопку PLAY.

Начнется воспроизведение выбранной мелодии.

На заметку

По окончании мелодии воспроизведение автоматически прекращается.

Отображение метки

Когда вы поете выбранную песню, появляется метка её окончания.

Метка появляется в меню состояния под надписью POWER ON.

Отмена индикации метки

Нажмите кнопку с цифрой 2 в главном меню.

На экране телевизора появится значок «⊙», а метка пропадет.

Восстановление отображения метки

Снова нажмите кнопку с цифрой 2.

Значок «⊙» пропадет с экрана телевизора.

Фанфары

Фанфары раздаются только при включенном центре. Звук фанфар выдается после окончания песни.

Отмена фанфар

Нажмите кнопку с цифрой 3 в главном меню.

На экране телевизора появится значок «⊙», а фанфары звучать не будут.

Включение фанфар

Снова нажмите кнопку с цифрой 3.

Значок «⊙» пропадет с экрана телевизора.

Соревнование Караоке

Соревнование проводится в три этапа.

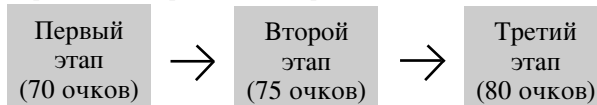

Если вы набрали нужное число очков в предыдущем этапе, можно переходить к следующему.

Если вы не набрали нужного числа очков, переход к следующему этапу запрещен.

1 Находясь в главном меню, нажмите кнопку с цифрой 4.

Появится следующее изображение.

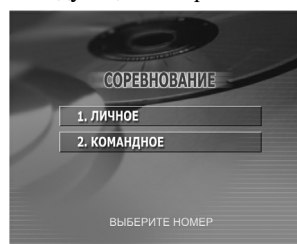

2 Нажмите кнопку с цифрой 1.

Появится следующее изображение.



1. Произвольное воспроизведение мелодии

Нажмите кнопку с цифрой 1.

Будет произвольно выбрана мелодия с компакт-диска.

2. Проигрывание конкретной мелодии

1. Нажмите кнопку с цифрой 2.

2. Нажмите нужную кнопку с цифрой.

3. Нажмите кнопку PLAY

3. Выбор названия песни

1. Нажмите кнопку с цифрой 3.

2. Выполните действия по шагам 2-3, как показано выше в разделе 2.

4. Выбор мелодии по времени года.

1. Нажмите кнопку с цифрой 4.

2. Выполните действия по шагам 2-3, как показано выше в разделе 2.

5. Текст песни

(Нажмите кнопку с цифрой 5)

Позволяет вызвать/отменить отображение слов песни. При каждом нажатии слова появляются или исчезают. (В случае наличия значка НЕТ индикации мелодии не происходит.)

Использование КАРАОКЕ (продолж.)

МЕНЮ воспроизведения караоке (продолжение)

Комната пения Караоке

Функция позволяет сыграть в игру, при которой присутствующие разделены на две команды: А и Б.

1 Находясь в главном меню, нажмите кнопку с цифрой 4.

Появится следующее изображение.

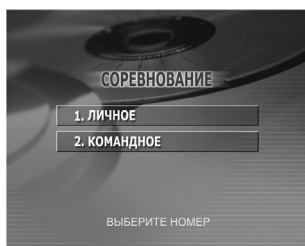

2 Нажмите кнопку с цифрой 2. Появится следующее изображение.

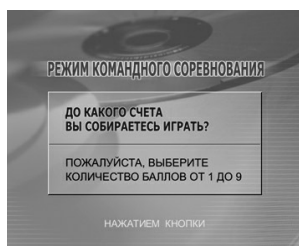

3 Выберите номер победителя при помощи кнопок с цифрами 1-9.

Появится следующее изображение.

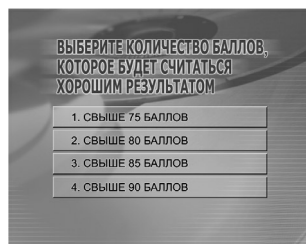

4 Выберите нужную метку при помощи кнопок с цифрами 1-4.

Появится следующее изображение.



5 Выберите номер при помощи кнопок с цифрами. (См. шаг 4).

При воспроизведении случайно выбранной мелодии. Поющий набирает очко, только если он может пропеть дальше уже имеющейся метки.

Если выпадает «шанс переходит к другой команде» (СЛЕДУЮЩИЙ).

Игру продолжает другая команда.

Если «THE CHANCE» (ПОПЫТКА) исчезает.

Поющие набирают два очка в случае перехода при пении за метку.

6 Повторите шаги 4-5. Через 4-5 повторений команды меняются цветами.

На заметку

«X» обозначает уже выбранную однажды мелодию.

7 При выпадении выигрышного номера.

Для повтора игры «поющая комната» нажмите кнопку с цифрой 1.

Для отмены нажмите кнопку с цифрой 2.

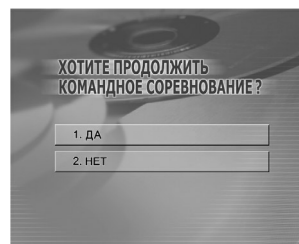

Использование КАРАОКЕ (продолж.)

МЕНЮ воспроизведения Караоке (продолжение)

Попурри караоке

1 Находясь в главном меню, нажмите кнопку с цифрой 5.

Появится следующее изображение.



1. Произвольное воспроизведение мелодии

Нажмите кнопку с цифрой 1.

Будет произвольно выбрана мелодия с компакт-диска.

2. Проигрывание конкретной мелодии

1. Нажмите кнопку с цифрой 2.
2. Нажмите нужную кнопку с цифрой.
3. Нажмите кнопку PLAY.

3. Выбор названия песни

1. Нажмите кнопку с цифрой 3.
2. Выполните действия по шагам 2-3, как показано выше в разделе 2.

4. Выбор мелодии по времени года

1. Нажмите кнопку с цифрой 4.
2. Выполните действия по шагам 2-3, как показано выше в разделе 2.

5. Текст песни

(Нажмите кнопку с цифрой 5)

Позволяет вызвать/отменить отображение слов песни. При каждом нажатии слова появляются или исчезают. (В случае наличия значка **НЕТ** индикации мелодии не происходит.)

N Примечания

- После завершения одной мелодии автоматически начинается воспроизведение следующей. Выбор производится произвольно из соответствующего ряда мелодий. (Дисплей возвращается к предыдущему меню после воспроизведения тридцати дорожек.)
- Если при воспроизведении вы нажмете STOP, произойдет переход к следующей мелодии.
- Для возврата в предыдущее меню нажмите кнопку RETURN.
- Для очистки экрана от мелодии караоке нажмите MENU, и на экране появится меню.

Музыкальные шедевры Караоке

Вы можете выбрать мелодии из имеющегося списка известных музыкальных шедевров.

1 Находясь в главном меню, нажмите кнопку с цифрой 6.

Появится следующее изображение.



2 Выберите нужное меню.

1. Выбор мелодии

(Нажмите кнопку с цифрой 1.)

1. Выберите номер композиции при помощи кнопок с цифрами.
2. Нажмите кнопку PLAY.
 - Начинается воспроизведение.

2. Тип мелодии Попурри

(Нажмите кнопку с цифрой 2.)

1. Все виды (Нажмите кнопку с цифрой 1).
 - Будет произвольно выбрана мелодия, содержащаяся на компакт-диске.
2. Определенный композитор (Нажмите кнопку с цифрой 2).
Выберите нужные мелодии при помощи кнопок с цифрами и кнопку **◀◀/▶▶**, а затем нажмите PLAY.
3. Определенный стиль (Нажмите кнопку с цифрой 3).
4. Музыка кино (Нажмите кнопку с цифрой 4).
 - На компакт-диске будет произвольно выбрана мелодия из кинофильма.

Примечание: При нажатии кнопки STOP будет произвольно выбрана очередная мелодия.

3. Выбор музыкального инструмента

(Несколько раз нажмите кнопку с цифрой 3.)

- Звучание мелодии будет меняться.

Примечание: Звучание может отличаться от оригинала, так как оно синтезируется электронным образом.

Память последней настройки **DVD**

Кинотеатр запоминает последний фрагмент последнего диска, который вы просматривали. Установки хранятся в памяти даже при снятом диске и при выключенном питании плеера. При загрузке диска, для которого в памяти имеются уже занесенные туда ранее установки, они будут использованы автоматически.

1 Поставьте DVD-диск с занесенными в память установками.

На экране телевизора появится приведенное ниже сообщение.

- Если экран остается без изменения, через десять секунд воспроизведение начинается автоматически с названия фильма.

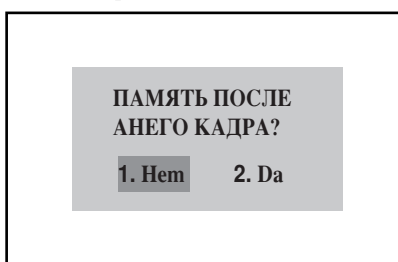

2 Воспользуйтесь кнопкой с цифрой 2 или нажмите </> чтобы выбрать «YES», а затем нажмите SELECT / ENTER.

Автоматически вызываются занесенные в память установки.

Примечания

- Установки хранятся в памяти и могут использоваться в любое время.
- Вы можете занести в память установки для одного DVD-диска. Если вы заносите в память установки для следующего DVD-диска, старые установки будут стираться, начиная с самой ранней. Следовательно, если вы вызовете эти ранние установки, вы получите более поздние, которые заняли их место.
- Включение режима звукового сопровождения и других установок на некоторых дисках производится автоматически.
- Установки не будут занесены в память, если во время воспроизведения диска или при отображении меню названий на экране диск будет снят или питание плеера будет выключено.

Замечания о дисках MP3

О файлах MP3

- Файл MP3 содержит звуковые данные, сжатые с использованием технологии кодирования звука MPEG1 layer-3. Файлы MP3 имеют расширение «.mp3».
- Плеер не поддерживает MP3-файлы с расширениями, отличными от «.mp3».
- не поддерживает воспроизведение файлов с расширением «.mp3», не являющихся MP3-файлами.

Ограничения на диски с файлами MP3:

1. Частота – только 44.1kHz
2. Битрейт - от 96 до 192 kbps
3. Формат записи CD-R должен быть «ISO 9660»
4. Плеер не поддерживает воспроизведение дисков, записанных без создания ФАЙЛОВОЙ СИСТЕМЫ, например, «Direct-CD» и т. п. Мы рекомендуем использовать для записи диска программу «Easy-CD Creator», которая создает на диске файловую систему ISO9660.
5. Файлы MP3 должны находиться на первой дорожке односеансового диска. Если на первой дорожке диска MP3-файлов нет, плеер не сможет воспроизвести этот диск. В этом случае необходимо переформатировать диск или записать новый диск.
6. Мы не рекомендуем использование CD-RW дисков. Используйте только закрытые диски CD-R.
7. Имя файла должно содержать не более 8 символов. Файл должен иметь расширение «.mp3», напр. «*****.MP3»
8. Не используйте в имени файла нестандартные символы, например, “_?!><+*}{`[@]:;V,.”.
9. Суммарное количество файлов на диске не должно превышать 200.
10. Используйте 74-минутные CD-R диски (650M), не используйте 80-минутные CD-R диски (700M).

Для корректного воспроизведения данным DVD проигрывателем записываемые диски должны соответствовать определенным техническим требованиям. Готовые DVD диски всегда соответствуют этим требованиям. Существует множество различных форматов записываемых дисков (в том числе CD-R с файлами MP3).

Следует иметь в виду, что перед загрузкой файлов MP3 и музыки из сети Интернет необходимо получить разрешение правообладателя. Наша компания не имеет права давать такое разрешение. За разрешением следует обращаться к владельцу авторских прав на данное музыкальное произведение.

Устранение возможных неисправностей

Проверьте по следующему руководству возможные причины неполадок, прежде чем обращаться в ремонтную мастерскую.

Симптом	Причина	Метод устранения
Нет питания.	<ul style="list-style-type: none"> Отключен шнур питания. 	<ul style="list-style-type: none"> Надежно вставьте шнур в стенную розетку питания.
Питание включено, но DVD Караоке не работает.	<ul style="list-style-type: none"> Не вставлен диск. 	<ul style="list-style-type: none"> Вставьте диск. (Проверьте, светится ли индикатор DVD или аудио CD на дисплее DVD).
Нет изображения.	<ul style="list-style-type: none"> Телевизор не настроен на прием сигнала DVD. 	<ul style="list-style-type: none"> Выберите соответствующий режим видеовхода телевизора так, чтобы на экране появилось изображение с DVD Караоке.
	<ul style="list-style-type: none"> Видеокабель подключен ненадежно. 	<ul style="list-style-type: none"> Тщательно подключите видеокабель к разъемам.
	<ul style="list-style-type: none"> Выключен подключенный телевизор. 	<ul style="list-style-type: none"> Включите телевизор.
Отсутствует звук, или он едва слышен.	<ul style="list-style-type: none"> Подключенное через аудиокабель оборудование не настроено на прием сигнала DVD. 	<ul style="list-style-type: none"> Выберите соответствующий режим устройства, получающего аудиосигнал так, чтобы прослушивать звук с DVD Караоке.
	<ul style="list-style-type: none"> Ненадежно подключены аудиокабели. 	<ul style="list-style-type: none"> Тщательно подключите аудиокабель к разъему.
	<ul style="list-style-type: none"> Отключено питание оборудования, подключенное аудио кабелями. 	<ul style="list-style-type: none"> Включите оборудование, подключенное аудиокабелями.
	<ul style="list-style-type: none"> Поврежден аудиокабель. 	<ul style="list-style-type: none"> Замените его новым кабелем.
Воспроизводимое изображение искажено.	<ul style="list-style-type: none"> Загрязнен диск. 	<ul style="list-style-type: none"> Очистите диск.
Плеер DVD Караоке не начинает воспроизведение.	<ul style="list-style-type: none"> Не вставлен диск. 	<ul style="list-style-type: none"> Вставьте диск. (Проверьте, светится ли индикатор DVD или аудио CD на дисплее DVD).
	<ul style="list-style-type: none"> Вставлен диск, воспроизведение с которого невозможно. 	<ul style="list-style-type: none"> Вставьте пригодный диск. (Проверьте тип диска, систему цветности и региональный код.)
	<ul style="list-style-type: none"> Диск перевернут. 	<ul style="list-style-type: none"> Поставьте диск стороной с записью вниз.
	<ul style="list-style-type: none"> Диск положен неаккуратно. 	<ul style="list-style-type: none"> Положите диск в соответствующие направляющие лотка.
	<ul style="list-style-type: none"> Загрязнен диск. 	<ul style="list-style-type: none"> Очистите диск.
	<ul style="list-style-type: none"> На экране телевизора меню. 	<ul style="list-style-type: none"> Нажмите кнопку SETUP чтобы выключить экран меню.
	<ul style="list-style-type: none"> становлен уровень рейтинга. 	<ul style="list-style-type: none"> Отмените функцию рейтинга или измените уровень рейтинга.
Слышен резкий шум или гудение.	<ul style="list-style-type: none"> Загрязнены разъемы. 	<ul style="list-style-type: none"> Протрите их тканяной салфеткой, смоченной спиртом.
	<ul style="list-style-type: none"> Загрязнен диск. 	<ul style="list-style-type: none"> Очистите диск.
	<ul style="list-style-type: none"> Акустические системы и компоненты системы ненадежно подсоединены. 	<ul style="list-style-type: none"> Подсоедините акустические системы и компоненты системы.
	<ul style="list-style-type: none"> DVD Караоке расположен близко к телевизору. 	<ul style="list-style-type: none"> Отодвиньте телевизор дальше от компонентов аудиосистемы.
Пульт дистанционного управления не работает.	<ul style="list-style-type: none"> Пульт дистанционного управления не направлен на окно датчика на плеере DVD Караоке. 	<ul style="list-style-type: none"> Направьте пульт дистанционного управления на датчик DVD Караоке.
	<ul style="list-style-type: none"> Пульт находится слишком далеко от DVD Караоке. 	<ul style="list-style-type: none"> Пользуйтесь пультом на расстоянии в пределах 23 футов (7 м).
	<ul style="list-style-type: none"> Между пультом и DVD Караоке находится препятствие. 	<ul style="list-style-type: none"> Устраните препятствие.
	<ul style="list-style-type: none"> Разрядились батарейки в пульте дистанционного управления. 	<ul style="list-style-type: none"> Замените батарейки новыми.

СПИСОК КОДОВ ЯЗЫКОВ

Введите соответствующий цифровой код в начальных установках функций «Audio», «Subtitle» и/или «Menu» (см. стр. 26).

Код	Язык	Код	Язык	Код	Язык	Код	Язык
6565	Афар	7079	Фарси	7678	Лингальский	8375	Словацкий
6566	Абхазский	7082	Французский	7679	Лаосский	8376	Словенский
6570	Африкаанс	7089	Фризский	7684	Литовский	8377	Самоа
6577	Амехарик	7165	Ирландский	7686	Латышский	8378	Шона
6582	Арабский	7168	Шотландский	7771	Малагасийский	8379	Сомалийский
6583	Ассамский	7176	Галицийский	7773	Маори	8381	Албанский
6588	Аймарский	7178	Гуарани	7775	Македонский	8382	Сербский
6590	Азербайджанский	7185	Гуджарати	7776	Малайала	8385	Суданский
6665	Башкирский	7265	Хауса	7778	Монгольский	8386	Шведский
6669	Белорусский	7273	Хинди	7779	Молдавский	8387	Суахили
6671	Болгарский	7282	Хорватский	7782	Марати	8465	Тамильский
6672	Бихари	7285	Венгерский	7783	Малайский	8469	Телугу
6678	Бенгальский; Банга	7289	Армянский	7784	Мальтийский	8471	"аджикский
6679	Тибетский	7365	Интерлингва	7789	Бирманский	8472	Тайский
6682	Бретонский	7378	Индонезийский	7865	Наури	8473	Тигринья
6765	Каталонский	7383	Исландский	7869	Непальский	8475	Туркменский
6779	Корсиканский	7384	Итальянский	7876	Голландский	8476	Тагальский
6783	Чехия	7387	Иврит	7879	Норвежский	8479	Тонго
6789	Уэльский	7465	Японский	7982	Ория	8482	Турецкий
6865	Датский	7473	Идиш	8065	Пенджабский	8484	"атарский
6869	Немецкий	7487	Яванский	8076	Польский	8487	Тви
6890	Бутани	7565	Грузинский	8083	Пушту	8575	Украинский
6976	Греческий	7575	Казахский	8084	Португальский	8582	Урду
6978	Английский	7576	Гренландский	8185	Кечуа	8590	Узбекский
6979	Эсперанто	7577	Камбоджийский	8277	Ретороманский	8673	Вьетнамский
6983	Испанский	7578	Канадский	8279	Румынский	8679	Волапук
6984	Эстонский	7579	Корейский	8285	Русский	8779	Вола
6985	Баскский	7583	Кашмир	8365	Санскрит	8872	Хоса
7065	Персидский	7585	Курдский	8368	Синди	8979	Йоруба
7073	Финский	7589	Киргизский	8372	Сербскохорватский	9072	Китайский
7074	Фиджийский	7665	Латынь	8373	Сингалезский	9085	Зулусский

Технические характеристики

		МОДЕЛЬ	LM-K2530X	LM-K2930X
[Основные характеристики]	Источник питания	См. этикетку на задней панели прибора.		
	Потребляемая мощность	120Вт		210Вт
	Масса	9.8кг		10.4кг
	Габариты (Ш x В x Г)	273 x 327 x 356 mm		
[CD/VCD/DVD]	Лазер	Полупроводниковый лазер, длина волны 650 нм		
	Диапазон воспроизводимых частот (аудио)	40 - 18000 Гц		
	Отношение сигнал/шум (аудио)	Бол 70 дБ (1 кГц)		
	Отношение сигнал/шум (Видо)	Бол 60 дБ (1 кГц)		
	Динамический диапазон (аудио)	Бол 70 дБ		
	Искажения гармоник (аудио)	0.2 % (1 кГц)		
[Видо]	Выход видео	1.0 В (р -р), 75 Ом, активный ноль, разьм RCA		
	Выход S-видо	(Y) 1.0 В (р -р), 75 Ом (C) 0.3 В (р -р), 75 Ом		
[Тюнер]	FM	Диапазон частот	65 - 74 МГц, 87.5 - 108.0 МГц	
		Промжуточная частота	10.7 МГц	
		Отношни сигнал/шум (моно/стерео)	60/55 дБ	
		Диапазон воспроизводимых частот	60 - 10000 Гц	
	AM (MW)	Диапазон частот	522 - 1611 кГц или 530 - 1610 кГц	
		Промжуточная частота	450 кГц	
		Отношни сигнал/шум	35 дБ	
		Диапазон воспроизводимых частот	100 - 1800 Гц	
[Усилитель]	Выходная мощность	50Вт + 50Вт	100Вт + 100Вт	
	T.H.D	0.2%		
	Frequency Response	42 - 25000 Гц		
	Отношни сигнал/шум	80 дБ		
[Громкоговорители]	Модель	LMS-K2530V	LMS-K2930V	
	Тип	Трехполосный, 3 динамика		Трехполосный, 3 динамика
	Импеданс	6 Ом		6 Ом
	Диапазон воспроизводимых частот	60 - 20000 Гц		65 - 20000 Гц
	Уровень звукового давления	86 дБ/Вт (1м)		86 дБ/Вт (1м)
	Номинальная подводимая мощность	50 Вт		100 Вт
	Максимальная подводимая мощность	100 Вт		200 Вт
	Габариты (Ш x В x Г)	230 x 356 x 293 mm		230X338X298mm
	Вес нетто	5.0 кг		5.5 кг
[КАССЕТА]	Скорость ленты	3 кГц ± 50 Гц		
	Детонация звука	0.25% (MTT -111, JIS-WTD)		
	Время прямой/обратной перемотки	120sec (C-60)		
	Диапазон воспроизводимых частот	125 - 8000 Гц		
	Отношни сигнал/шум	43 дБ(P/B)/43дБ(R/B)		
	Разделение каналов	45 дБ(P/B)/42дБ(R/P)		
	Сигнал стирания	52 дБ (MTT-5511)		



P/NO : 3828R-A078D