



CD-МАГНИТОЛА

ИНСТРУКЦИЯ ПО ЭКСПЛУАТАЦИИ

МОДЕЛИ : CD-M371AX



Пожалуйста, внимательно прочитайте данную инструкцию перед тем как включать систему. Держите инструкцию под рукой.

Конструкция и технические характеристики системы могут быть изменены с целью ее усовершенствования без уведомления в инструкции.



Предупреждения



ОСТОРОЖНО

ОПАСНОСТЬ ПОРАЖЕНИЯ
ЭЛЕКТРИЧЕСКИМ ТОКОМ.
НЕ ОТКРЫВАТЬ!



ОСТОРОЖНО: ЧТОБЫ ИЗБЕЖАТЬ ПОРАЖЕНИЯ ЭЛЕКТРИЧЕСТВОМ, НЕ СНИМАЙТЕ КРЫШКУ (ИЛИ ЗАДНЮЮ СТЕНКУ). ВНУТРИ ПРИБОРА НЕТ ЭЛЕМЕНТОВ, ПРЕДНАЗНАЧЕННЫХ ДЛЯ РЕГУЛИРОВКИ ПОТРЕБИТЕЛЕМ. ПО ВОПРОСАМ ОБСЛУЖИВАНИЯ ОБРАЩАЙТЕСЬ К КВАЛИФИЦИРОВАННОМУ СПЕЦИАЛИСТУ.

Значение графических символов:

 Символ молнии со стрелкой в равностороннем треугольнике предназначен для предупреждения пользователя о наличии опасного напряжения внутри корпуса изделия, достаточно большого, чтобы вызвать поражение человека.

 Восклицательный знак внутри равностороннего треугольника предназначен для предупреждения пользователя о наличии важных сведений о работе и о техническом обслуживании, содержащихся в прилагаемой к устройству инструкции.

ВНИМАНИЕ

ЧТОБЫ ИЗБЕЖАТЬ ВОЗГОРАНИЯ И ПОРАЖЕНИЯ ЭЛЕКТРИЧЕСКИМ ТОКОМ, НЕ ДОПУСКАЙТЕ ПОПАДАНИЯ ВОДЫ В УСТРОЙСТВО.

Чтобы избежать поражения электрическим током, не открывайте корпус прибора. Техническое обслуживание должен выполнять только квалифицированный специалист.

Попадание на центр брызг или капель воды не допускается. Запрещается ставить на него вазы и другие сосуды с жидкостями.

ОСТОРОЖНО

Использование органов управления, выполнение регулировок или действий, не указанных в данной инструкции, может привести к опасному облучению.

Лазерный элемент данного изделия может создавать излучение превышающее предел Класса 1.

CAUTION: INVISIBLE LASER RADIATION WHEN OPEN AND INTERLOCKS DEFEATED. AVOID EXPOSURE TO BEAM.

VARNING: OSYNLIG LASERSTRÅLNING NAR DENNA DEL AR EPPNAD STRÅLEN AR FARLIG.

Attention: Quand l'appareil est ouvert, ne pas s'exposer aux radiations invisibles du faisceau laser.

Эта этикетка находится внутри прибора.

CLASS 1	LASER PRODUCT
KLASSE 1	LASER PRODUKT
LUOKAN 1	LASER LAITE
KLASS 1	LASER APPARAT
CLASSE 1	PRODUIT LASER

Данный проигрыватель компакт-дисков классифицирован как изделие, содержащее лазер КЛАССА 1.

Снаружи прибора находится этикетка: "ИЗДЕЛИЕ, СОДЕРЖАЩЕЕ ЛАЗЕР КЛАССА 1".

Не устанавливайте прибор в ограниченном со всех сторон пространстве, например, в книжной шкафу.

Содержание

ВВЕДЕНИЕ

Предупреждения/Содержание	2
Перед началом работы	3
Меры предосторожности	3
Замечания о дисках	3
Замечания относительно кассет	3
Верхняя/Передняя панель	4
Задняя стенка/Окно дисплея	5
Пульт дистанционного управления	5

РАБОТА

Питание	6
Подключение сетевого шнура	6
Установка напряжения (НЕ ВО ВСЕХ МОДЕЛЯХ)	6
Установка батарей	6
Настройка звука	6
Регулировка уровня громкости	6
Настройка УЛЬТРАНИЗКИХ ЧАСТОТ / ЭКВАПАЙЗЕРА	6
Использование радиоприёмника	7
Предварительная настройка станций	7
Использование радио	7

Использование кассет	7
Основные операции при воспроизведении	7
Пауза при воспроизведении	7
Остановка воспроизведения	7
Быстрое воспроизведение ленты назад или вперед	7
Использование CD	8
Приготовление к воспроизведению	8
Пауза при воспроизведении	8
Остановка воспроизведения	8
Пропуск дорожки	8
Поиск дорожки	8
Повторное воспроизведение	8
Настройка воспроизведения по программе	8
Проигрывание MP3 файлов	9
Установка часов	10
Автовключение	10
Другие функции	10
Установка ТАЙМЕРА	11
Запись	11
Обычная запись	11
Синхронизированная запись с компакт-диска	11

СПРАВКА

Технические характеристики	Задняя крышка
----------------------------	---------------

Перед началом работы

Меры предосторожности

Обращение с системой

Подготовка к пересылке

Оригинальная картонная упаковка и упаковочные материалы могут пригодиться. Чтобы максимально защитить прибор, упаковывайте его так, как он был упакован при выпуске с завода-изготовителя.

Всегда следите за чистотой поверхности

Не пользуйтесь летучими жидкостями, такими как жидкость от насекомых в аэрозоле, вблизи прибора. Не оставляйте на долгое время на системе резиновые или пластмассовые предметы. От них могут остаться следы.

Чистка прибора

Чтобы вычистить корпус

При чистке пользуйтесь мягкой сухой тканью. Если поверхности сильно загрязнены, пользуйтесь мягкой тканью, слегка смоченной слабым моющим раствором. Не пользуйтесь сильными растворителями, такими как спирт, бензин, или разбавитель, поскольку они могут повредить поверхность прибора.

Замечания о дисках

Обращение с дисками

Не прикасайтесь к поверхности диска с записью. Берите диск за края так, чтобы на поверхности диска не оставалось следов пальцев. Не приклеивайте к поверхности диска бумагу или липкую ленту.



Хранение дисков

После проигрывания храните диск в коробке. Не подвергайте диск прямому воздействию солнечных лучей или тепла, не оставляйте его в припаркованном на солнце автомобиле, внутри которого температура воздуха может существенно повыситься.

Чистка дисков

Отпечатки пальцев и пыль на диске вызывают искажения изображения и звука.

Перед воспроизведением протрите диск чистой тканевой салфеткой.

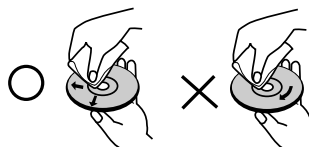

Протирайте диск от центра к краям. Не пользуйтесь сильными растворителями, такими как спирт, бензин, имеющиеся в продаже чистящие средства или аэрозольные антистатические средства для старых виниловых пластинок.

Замечания относительно кассет

Предотвращение стирания

Если вы хотите защитить кассету от случайной записи, сломайте выступ небольшой отверткой.

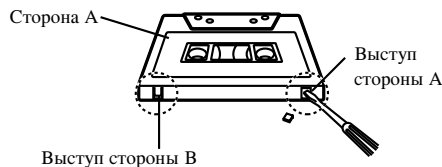

Чтобы произвести запись после удаления выступов, заклейте эти места клейкой лентой.



Верхняя/Передняя панель

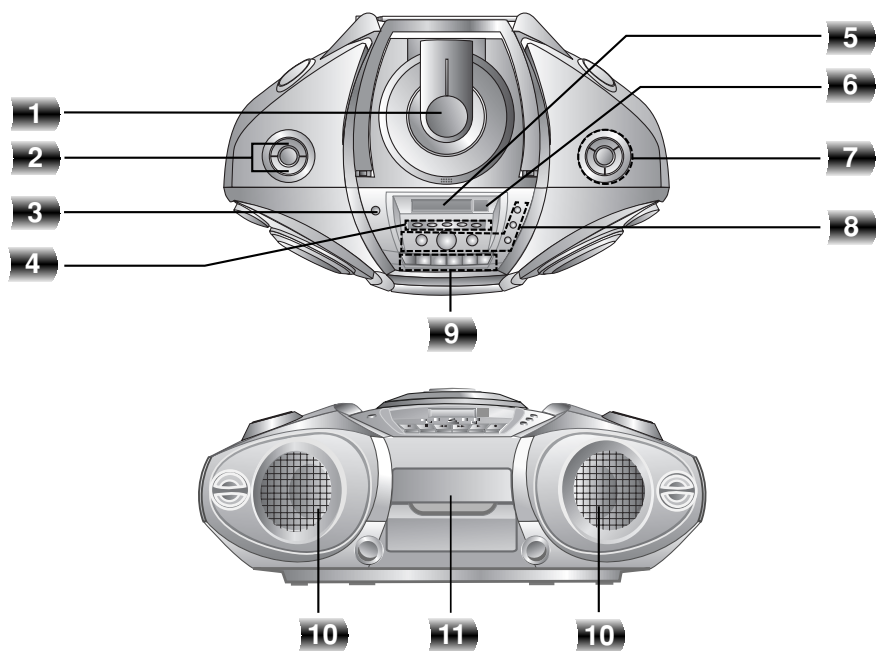

- | | |
|---|--|
| <p>1. Дверца отделения CD</p> <p>2. Кнопки РЕГУЛИРОВКИ ГРОМКОСТИ (▲/▼)</p> <p>3. Кнопка СЕТЬ (POWER)</p> <p>4. Кнопки УПРАВЛЕНИЯ CDs</p> <ul style="list-style-type: none"> • Кнопка РЕЖИМ / ПОДАВЛЕНИЕ радиопомех (MODE/RIF) • Кнопка ПОВТОР • Кнопка CD ВОСПРОИЗВЕДЕНИЕ / ПАУЗА (▶/) • Кнопка CD ПРОПУСК/ПОИСК (◀◀ ◀◀ / ▶▶ ▶▶) • Кнопка НАСТРОЙКА/ВРЕМЯ (TUNING/TIME) (-/+) • Кнопка CD СТОП (■ STOP) <p>5. ОКНО ДИСПЛЕЯ</p> <p>6. ДАТЧИК ДУ</p> <p>7. Кнопки ВЫБОРА ФУНКЦИИ</p> <ul style="list-style-type: none"> • Кнопка CD • Кнопка КАССЕТА (TARE) • Кнопка ТЮНЕР / ДИАПАЗОН (TUNER/BAND) | <p>8. • Кнопки выбора станций (PRESET) (▼/▲)</p> <ul style="list-style-type: none"> • Кнопки направления DIR (▼/▲) • Кнопка УЛЬТРАНИЗКИХ ЧАСТОТ (UBV) • Кнопка ЧАСЫ (CLOCK) • Кнопка ТАЙМЕР (TIMER) • Кнопка НАСТРОЙКА/ПАМЯТЬ/ПРОГРАММА (SET/MEMORY/PROGRAM) <p>9. Кнопки УПРАВЛЕНИЯ КАССЕТОЙ</p> <ul style="list-style-type: none"> • Кнопка ЗАПИСЬ (●) • Кнопка ВОСПРОИЗВЕДЕНИЕ КАССЕТЫ (◀) • БЫСТРОЕ ВОСПРОИЗВЕДЕНИЕ НАЗАД (REWIND) (◀◀) • УСКОРЕННОЕ ВОСПРОИЗВЕДЕНИЕ ВПЕРЕД (FAST FORWARD) (▶▶) • Кнопка СТОП КАССЕТА (■) / ВЫБРОС КАССЕТЫ (▲) • Кнопка КАССЕТА ПАУЗА () <p>10. ЛЕВЫЙ/ПРАВЫЙ ГРОМКОГОВОРИТЕЛЬ</p> <p>11. ОТДЕЛЕНИЕ ДЛЯ КАССЕТ</p> |
|---|--|

Задняя стенка/Окно дисплея

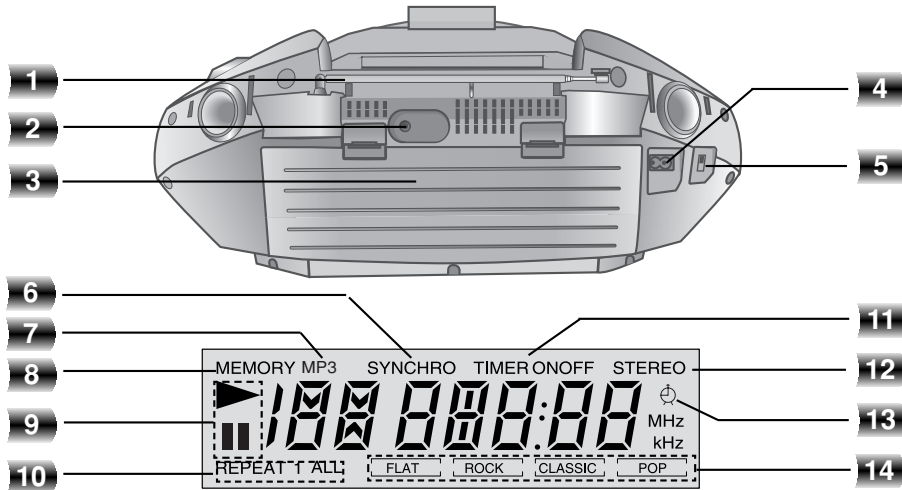

- | | |
|--|---|
| 1. АНТЕННА FM | 8. Индикатор ПАМЯТИ |
| 2. ГНЕЗДО НАУШНИКОВ (☎): Ø3,5 мм | 9. Индикатор ВОСПРОИЗВЕДЕНИЯ / ПАУЗЫ CD |
| 3. ОТДЕЛЕНИЕ ДЛЯ БАТАРЕЕК | 10. Индикатор ПОВТОРА CD |
| 4. ГНЕЗДО ДЛЯ ПОДКЛЮЧЕНИЯ К СЕТИ | 11. Кнопка ВКЛ/ВЫК ТАЙМЕРА |
| 5. ПЕРЕКЛЮЧАТЕЛЬ НАПРЯЖЕНИЯ
(НЕ ВО СЕХ МОДЕЛЯХ) | 12. Индикатор СТЕРЕО |
| 6. Индикатор СИНХРОЗАПИСИ CD | 13. Индикатор АВТОВЫКЛЮЧЕНИЯ |
| 7. Индикатор MP3-файла | 14. Индикатор ЭКВАЛАЙЗЕРА |

Пульт дистанционного управления

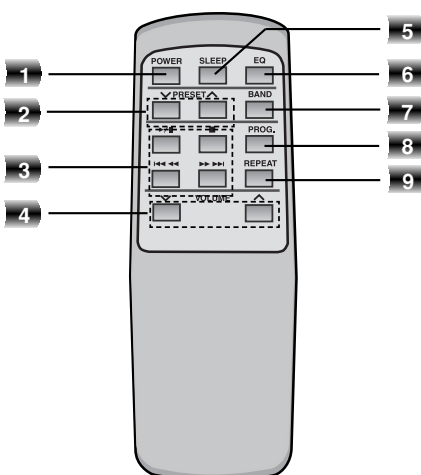

1. Кнопка СЕТЬ (POWER)
2. Кнопка СТАНЦИИ (^, v) [PRESET (^, v)]
3. Кнопки УПРАВЛЕНИЯ CD
 - Кнопка CD ВОСПРОИЗВЕДЕНИЕ / ПАУЗА (▶/||)
 - Кнопка CD СТОП (■)
 - Кнопка CD ПРОПУСК/ПОИСК (◀◀◀ / ▶▶▶▶)
4. Кнопки РЕГУЛИРОВКИ ГРОМКОСТИ (^, v)
5. Кнопка АВТООТКЛЮЧЕНИЕ (SLEEP)
6. Кнопка режима эквалайзера (EQ)
7. Кнопка ДИАПАЗОН (BAND)
8. Кнопка ПРОГ (PROG.)
9. Кнопка ПОВТОР CD (REPEAT)

Питание

Подключение сетевого шнура

- 1 Перед тем как подключать прибор к сетевой розетке, убедитесь, что рабочее напряжение прибора соответствует напряжению вашей сети.
- 2 Подключите сетевой шнур к разъему AC IN на задней стенке системы.
- 3 Вставьте другой конец в сетевую розетку.

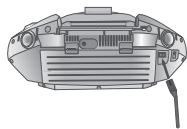

Примечание

Если вы планируете некоторое время не пользоваться системой, выньте сетевой шнур из розетки.

Установка напряжения (НЕ ВО ВСЕХ МОДЕЛЯХ)

Если у системы на задней стенке имеется переключатель напряжения питания, проконсультируйтесь в местной электросети перед тем как включать систему в розетку.

Установка батарей

МАГНИТОЛА

- 1 Нажмите и откройте крышку отделения для батареек.
- 2 Вставьте восемь батареек размера «D»(R20) и четыре батарейки размера «AA» (R6), соблюдая полярность \oplus и \ominus .
- 3 Установите крышку на место.

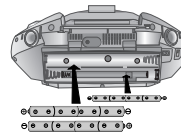

Пульт ДУ

- 1 Нажмите и откройте крышку отделения для батареек.
- 2 Вставьте в отделение две батарейки «AAA»(R03).
- 3 Установите крышку на место.

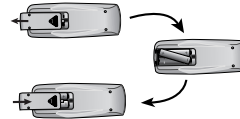

Примечание

- Для предотвращения повреждений пульта из-за возможной утечки батарей необходимо вынимать их, если вы не собираетесь пользоваться системой в течение длительного времени.
- Если батарейки разряжены, замените их на новые.
- При работе от сети батарейки не разряжаются.

Настройка звука

Регулировка уровня громкости

Чтобы увеличить громкость звука нажмите кнопку РЕГУЛИРОВКИ ГРОМКОСТИ (\wedge на магнитоле или \wedge на пульте ДУ), а чтобы уменьшить громкость нажмите кнопку РЕГУЛИРОВКИ ГРОМКОСТИ (\wedge на магнитоле или \wedge на пульте ДУ).

Настройка УЛЬТРАНИЗКИХ ЧАСТОТ / ЭКВАЛАЙЗЕРА

Ultra Bass Booster(UBB), верхние звуковые частоты

Для подчеркивания звучания низких частот несколько раз нажмите кнопку UBB.

- При этом загорится индикатор UBB.

ЭКВАЛАЙЗЕР (EQ)

Для выбора одного из четырех звуковых эффектов (FLAT, ROCK, CLASSIC, POP) несколько раз нажмите кнопку EQUALIZER (EQ).

На дисплее появится загорится значок EQ.

Использование радиоприёмника

В память можно занести 30 станций в диапазонах FM или AM. Перед настройкой убедитесь, что вы снизили громкость до минимума.

Предварительная настройка станций

1 Нажимайте кнопку TUNER/BAND на магнитоле или BAND на пульте ДУ до тех пор, пока не появится режим радио.

2 Выберите номер при помощи кнопок TUNING (- / +).

Ручная настройка

Несколько раз одновременно нажмите кнопку TUNING (- / +).

Автоматическая настройка

Нажмите и удерживайте TUNING (- / +) более 1 секунды. Сканирование остановится, как только магнитола найдет станцию.

3 Нажмите MEMORY.

На дисплее замигает номер, под которым будет записана станция.

4 Нажимая PRESET (▼/▲) на магнитоле или PRESET (▼/▲) на пульте ДУ установите нужный номер программы.

5 Снова нажмите MEMORY.

Станция занесена в память.

6 Для занесения других станция повторите шаги 1 (или 2)-6.

Удаление всех занесённых в память станций
Нажмите и удерживайте кнопку MEMORY на передней панели примерно на две секунды, пока на дисплее не начнет мигать сообщение «DEL», после чего снова нажмите MEMORY для сброса всех станций.

Вызов предварительных установок

Нажав и удерживая PRESET (▼/▲) на магнитоле или PRESET (▼/▲) на пульте ДУ, дождитесь появления нужной программы. Вы также можете пропускать ненужные программы кратковременным нажатием на ту же кнопку.

Использование радио

1 Прделайте описанные слева шаги 1-2.

2 Настройте громкость, нажимая кнопки РЕГУЛИРОВКИ ГРОМКОСТИ (▲/▼) на магнитоле или РЕГУЛИРОВКИ ГРОМКОСТИ (▼/▲) на пульте ДУ.

Чтобы выключить радио

Для выключения магнитолы нажмите СЕТЬ или перейдите в другой режим (CD или TAPE).

На заметку

- Если станция FM принимается с посторонним шумом. Нажмите MODE/RIF на магнитоле чтобы с дисплея исчезло «STEREO». Качество приема улучшится. Чтобы восстановить стереоэффект снова нажмите кнопку MODE/RIF.

Примечания

Для более чистого приема переориентируйте антенну.

• Антенна AM

Поскольку антенна встроена, найдите наилучшее положение, поворачивая магнитофон.

• Антенна FM

Вытяните телескопическую антенну и выберите наилучшие угол и направление.

Использование кассет

Основные операции при воспроизведении

1 Для работы с кассетами нажмите кнопку TAPE. В окне дисплея появится значок «TAPE».

2 Нажмите кнопку ВЫБРОСА КАССЕТЫ (▲) чтобы открыть отделение для кассеты.

3 Вставьте кассету и закройте крышку.

4 Нажмите кнопку ВОСПРОИЗВЕДЕНИЕ КАССЕТЫ (◀) [или Воспроизведение в обратном направлении (▶)] (для модели CD-376A /AX/S и CD-377A/AX/S)].

Пауза при воспроизведении

Нажмите КАССЕТА ПАУЗА (II) чтобы приостановить воспроизведение. Для возобновления проигрывания снова нажмите ту же кнопку.

Остановка воспроизведения

Чтобы прекратить воспроизведение нажмите СТОП КАССЕТА (■).

Быстрое воспроизведение ленты назад или вперед

После нажатия кнопки REWIND/ FAST FORWARD (▶▶/ ◀◀) во время воспроизведения записи нажмите кнопку ВОСПРОИЗВЕДЕНИЕ КАССЕТЫ (◀) в выбранном вами месте.

АВТОСТОП

После воспроизведения одной стороны кассеты воспроизведение автоматически прекращается.

Использование CD

Приготовление к воспроизведению

- 1 Для работы с CD нажмите кнопку CD.
- 2 Чтобы закрыть отделение для диска нажмите на дверцу CD.
- 3 Установите диск этикеткой вверх и закройте дверцу.
- 4 Для начала воспроизведения нажмите кнопку CD ВОСПРОИЗВЕДЕНИЕ / ПАУЗА (▶/||). На дисплее появится число дорожек на диске.

Пауза при воспроизведении

Во время воспроизведения нажмите кнопку CD ВОСПРОИЗВЕДЕНИЕ / ПАУЗА (▶/||). Во время паузы на дисплее замигает "П" номер дорожки. Повторное нажатие CD ВОСПРОИЗВЕДЕНИЕ / ПАУЗА (▶/||) возобновит запись.

Остановка воспроизведения

Во время воспроизведения нажмите кнопку CD СТОП (■ STOP или ■).

Пропуск дорожки

- Для перехода к следующей дорожке нажмите CD ПРОПУСК/ПОИСК (▶▶ ▶▶).
- При нажатии кнопки CD ПРОПУСК/ПОИСК (◀◀ ◀◀) в середине дорожки плеер возвратится к началу дорожки. При повторном нажатии на эту кнопку при каждом нажатии кнопки будет происходить пропуск дорожки.

Поиск дорожки

После нажатия кнопки CD ПРОПУСК/ПОИСК (◀◀ ◀◀, ▶▶ ▶▶) во время воспроизведения записи в выбранном вами месте нажмите кнопку CD ВОСПРОИЗВЕДЕНИЕ / ПАУЗА (▶/||).

Повторное воспроизведение

Повторное воспроизведение отдельной дорожки
Во время воспроизведения нажмите кнопку ПОВТОР. - В окне дисплея появится индикатор «REPEAT 1».

Повторное воспроизведение всех дорожек
Во время воспроизведения нажмите кнопку ПОВТОР. - В окне дисплея появится индикатор «REPEAT ALL».

Отмена повторного воспроизведения
Во время воспроизведения еще раз нажмите кнопку ПОВТОР. - Индикатор «Repeat indicator» исчезнет.

Настройка воспроизведения по программе

Вы можете проигрывать дорожки на диске в заранее заданном порядке. Запрограммировать можно до 20 дорожек (или 64 MP3 композиции).

Воспроизведение по программе (Аудио CD)

- 1 При остановленном проигрывателе нажмите кнопку PROGRAM (или PROG. на пульте дистанционного управления).
- 2 Для выбора нужной дорожки нажмите CD ПРОПУСК/ПОИСК (◀◀ ◀◀, ▶▶ ▶▶).
- 3 Нажмите кнопку PROGRAM (или PROG. на пульте дистанционного управления).
- 4 Повторите шаги 2~3.
- 5 Нажмите CD ВОСПРОИЗВЕДЕНИЕ / ПАУЗА (▶/||).

Проверка содержания программы

При остановленном проигрывателе нажмите кнопку PROGRAM (или PROG. на пульте дистанционного управления). - The disc, Будет показан номер трека и диска.

Сброс программы

При остановленном проигрывателе нажмите кнопку PROGRAM (или PROG. на пульте дистанционного управления). Затем нажмите CLEAR на музыкальном центре или CD СТОП (■) на пульте ДУ.

Дополнение программы

1. При остановленном проигрывателе несколько раз нажмите кнопку PROGRAM (или PROG. на пульте дистанционного управления), чтобы надпись "Track Number" замигала.
2. Повторите шаги 2~5 выше.

Изменение содержания программы

1. Нажмите кнопку PROGRAM (или PROG. на пульте дистанционного управления) чтобы вызвать программу, которую вы хотите изменить.
2. Повторите шаги 2~4 выше.

Воспроизведение по программе (MP3 файлы).

- 1 При остановленном проигрывателе нажмите кнопку PROGRAM (или PROG. на пульте дистанционного управления).
- 2 Для выбора нужной директории нажмите CD ПРОПУСК/ПОИСК (◀◀ ◀◀ / ▶▶ ▶▶). ПРИМЕР) На дисплее отобразится "02 d-01".

	Номер программы
	Номер директории
	Индикатор директории
- 3 Нажмите кнопку PROGRAM (или PROG. на пульте дистанционного управления).
- 4 Для выбора нужного файла нажмите CD ПРОПУСК/ПОИСК (◀◀ ◀◀ / ▶▶ ▶▶). ПРИМЕР) На дисплее отобразится "04 F-01".

	Индикатор MP3-файла
--	---------------------
- 5 В третий раз нажмите PROGRAM (или PROG. на пульте дистанционного управления).
- 6 Повторите шаги 2~5.
- 7 Нажмите CD ВОСПРОИЗВЕДЕНИЕ / ПАУЗА (▶/||).

Использование CD

Проигрывание MP3 файлов

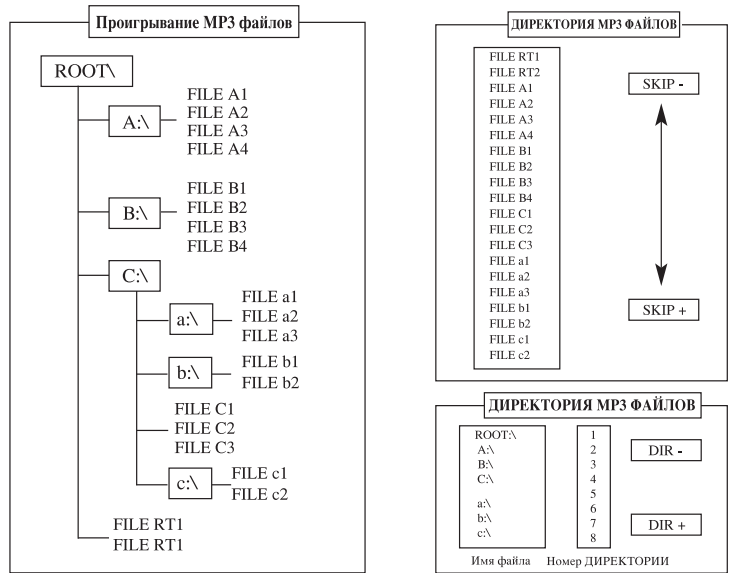

РАБОТА

Для прослушивания файла **B2** дважды нажмите кнопку DIR (▲), а затем дважды нажмите кнопку CD ПРОПУСК/ПОИСК (▶▶▶▶).

1 Для работы с CD нажмите кнопку CD.



Номер директории Индикатор MP3-файла

2 При помощи кнопки DIR (▼/▲) выберите нужную директорию.

3 Выберите нужный файл кнопкой CD ПРОПУСК/ПОИСК (◀◀◀◀, ▶▶▶▶).

4 Нажмите кнопку CD ВОСПРОИЗВЕДЕНИЕ / ПАУЗА (▶/||).



Индикатор MP3-файла Время воспроизведения

Установка часов

1 Нажмите кнопку **CLOCK** (часы).
(При необходимости установить часы, нажмите и удерживайте кнопку **CLOCK** не менее 2 секунд).

2 Выберите режим отображения 24 часа или 12 часов кнопками **TIME (-/+)**.



(12ч) или (24ч)

3 Для подтверждения выбора формата отображения времени нажмите кнопку **SET**.

4 При помощи кнопок **TIME (-/+)** установите значение часов.

5 Нажмите кнопку **SET**.

6 При помощи кнопок **TIME (-/+)** установите значение минут.

7 Нажмите кнопку **SET** - на дисплее отобразится установленное время.

8 Теперь в любое время вы можете нажать кнопку **CLOCK**, и на дисплее в течение 3 секунд отобразится текущее время.

Автовыключение

При помощи таймера **SLEEP** вы можете задать время, через которое прибор автоматически выключится.

1 Чтобы установить время до отключения, нажмите кнопку **SLEEP**.
В течение 5 секунд на дисплее отобразится "90 SLEEP". Это означает, что кинотеатр будет автоматически выключен через 90 минут. Каждое последующее нажатие кнопки **SLEEP** приводит к уменьшению времени, оставшегося до выключения, на 10 минут, то есть 80...70... и т.д. Задайте желаемое время до отключения.

2 Проверка времени, оставшегося до выключения прибора.
Во время действия функции временно нажмите кнопку **SLEEP**. В течение 5 секунд на дисплее будет отображено время, оставшееся до выключения кинотеатра.

Примечание

Если вы нажмете кнопку **SLEEP** в тот момент, когда на дисплее отображается время, оставшееся до выключения, вы снова перейдете в режим установки таймера **SLEEP**.

Отмена режима таймера SLEEP

Если вы хотите прекратить выполнение функции, нажимайте кнопку **SLEEP** до появления цифры 10 **SLEEP**, затем снова нажмите один раз кнопку **SLEEP**, чтобы цифра 10 **SLEEP** пропала.

Другие функции

Автоматический выбор рода работы

- Если во время работы радио вы нажмете кнопку **CD ВОСПРОИЗВЕДЕНИЕ / ПАУЗА (▶/||)**, начнется воспроизведение CD.
- Если во время воспроизведения кассеты или компакт-диска вы нажмете кнопку **PRESET (^, v)** или **BAND**, включится радио.

Разъем наушников

- Вставьте стереонаушники (Ø 3.5мм) в разъем наушников.
- При подключении наушников (в комплект не входят) громкоговорители автоматически отключаются.

Установка ТАЙМЕРА

- Выбранная функция будет автоматически включаться и выключаться в установленное время.
- Выберите нужную радиостанцию или вставьте компакт-диск.

1 Нажмите кнопку **CLOCK** чтобы проверить показания часов.

На заметку

Если часы не настроены, эта функция работать не будет.

2 Чтобы войти в режим установки таймера нажмите кнопку **TIMER**.

В окне дисплея появится индикатор «TIMER ON». По очереди на дисплее замигает каждый из применимых режимов: "TUN-Cd".

3 Когда начнет появляться нужный режим, нажмите кнопку **SET**.

4 Выберите час включения при помощи **TIME (-/+)**.

5 Для подтверждения выбора часа включения нажмите кнопку **SET**.

6 Выберите минуту включения при помощи **TIME (-/+)**.

7 Для подтверждения выбора минуты включения нажмите кнопку **SET**.

В окне дисплея появится индикатор «TIMER OFF».

8 Выберите час выключения при помощи **TIME (-/+)**.

9 Для подтверждения выбора часа выключения нажмите кнопку **SET**.

10 Выберите минуту выключения при помощи **TIME (-/+)**.

11 Нажмите кнопку **SET**.

12 Установите уровень громкости при помощи кнопок **TIME (-/+)**.

13 Нажмите кнопку **SET**.
Установка таймера будет завершена, и на дисплее останется значок «TIMER».

14 Выключите центр.
Выбранная функция будет автоматически включаться и выключаться в установленное время.

Отмена или проверка функции таймера

Каждый раз при нажатии кнопки **TIMER** вы можете либо привести таймер в действие, либо отменить его работу. Вы также сможете проверить установки таймера. Чтобы привести таймер в действие или проверить его установки, нажмите кнопку **TIMER**, чтобы на дисплее появилось слово «TIMER».

Чтобы отменить функцию таймера нажмите кнопку **TIMER** так, чтобы слово «TIMER» на дисплее погасло.

Примечания

Использование часов возможно и при выключенной системе.

Запись

Перемотайте ленту до точки начала записи. Используйте только ленты «Normal».

Обычная запись

1 Определите источник (**ТЮНЕР** или **CD**), с которого будет производиться запись.

2 Вставьте чистую кассету.

3 Нажмите кнопку **ЗАПИСЬ (●)**.
Кнопка **ВОСПРОИЗВЕДЕНИЕ КАССЕТЫ (◀)** будет нажата автоматически.

4 Включите воспроизведение **КОМПАКТ-ДИСКА** или **РАДИО**.

Синхронизированная запись с компакт-диска

Вы можете автоматически скопировать компакт-диск на кассету целиком.

1 Прделайте описанные шаги 1-2 из раздела «Обычная запись».

2 Начните воспроизведение компакт-диска и поставьте его на паузу.

3 Нажмите кнопку **ЗАПИСЬ (●)**.
Кнопка **ВОСПРОИЗВЕДЕНИЕ КАССЕТЫ (◀)** будет нажата автоматически.

4 Примерно через 7 секунд начнется синхронизированная запись.

Пауза во время записи

Нажмите кнопку **КАССЕТА ПАУЗА (II)**. Повторное нажатие **КАССЕТА ПАУЗА (II)** возобновит запись.

Остановка записи

Нажмите кнопку **СТОП КАССЕТА (■)**.
(Когда лента кончится, магнитола автоматически остановится.)

Примечания

- Если вы хотите определенный трек, перед началом синхрозаписи выберите его кнопкой **CD ПРОПУСК/ПОИСК (◀◀ ◀▶ ▶▶ ▶▶)**.

Технические характеристики

[Основные характеристики]	Потребляемая мощность	См. этикетку на задней панели прибора.	
	Потребляемая мощность	20Вт	
	Масса	2.75кг	
	Габариты (Ш x В x Г)	500 x 191 x 317 mm	
	Выходная мощность	4.5Вт X 2	
	Громкоговорители	3.2Ω X 2	
	Работа от батарей	12 вольт пост. тока, 8 батарей разм. «D»(R20) (в комплект не входят)	
[CD]	Диапазон воспроизводимых частот	100 - 18000 Гц	
	Отноши сигнал/шум	59 дБ	
	Т.Н.Д	0.7 %	
[Tuner]	FM	Диапазон частот	65 -108 МГц
		Промжуточная частота	10.7 МГц
		Антенна	Телескопическая антенна
	AM (MW)	Диапазон частот	522 - 1611 кГц или 530 - 1610 кГц
		Промжуточная частота	450 кГц
		Антенна	Ферритовая антенна
	SW (SHORTWAVE)	Диапазон частот	5800 - 18000 кГц
		Промжуточная частота	450 кГц
		Антенна	Телескопическая антенна
[КАССЕТА]	Система записи	4 дорожки, 2 канала стерео	
	Диапазон воспроизводимых частот	125 - 8000Гц	
	Отноши сигнал/шум	40/45 дБ (REC/PLAY)	

СПРАВКА

* Конструкция и технические характеристики системы могут быть изменены с целью ее совершенствования без уведомления в инструкции.

* Срок службы данного товара - 7 лет со дня передачи товара потребителю.