

# Pioneer

## BDP-LX88 BDP-LX58

ПРОИГРЫВАТЕЛЬ Blu-ray 3D™

Blu-ray  
**3D**™

  
Blu-ray Disc™

BD  
**LIVE**™

**DVD**  
AUDIO/VIDEO

  
SUPER AUDIO CD

 **dlna**  
CERTIFIED

**HDMI**

**EAC**

Зарегистрируйте Ваше изделие на <http://www.pioneer-rus.ru>  
(или <http://www.pioneer.eu>). Ознакомьтесь с преимуществами регистрации в Интернет.  
Электронная версия руководства доступна для скачивания на сайте [www.pioneer-rus.ru](http://www.pioneer-rus.ru)

Инструкции по эксплуатации

Благодарим вас за покупку этого изделия марки Pioneer.

Полностью прочтите настоящие инструкции по эксплуатации, чтобы знать, как правильно обращаться с этой моделью. Прочитав инструкции, сохраните их в надежном месте для использования в будущем.

## ВНИМАНИЕ

ВО ИЗБЕЖАНИЕ ПОРАЖЕНИЯ ЭЛЕКТРИЧЕСКИМ ТОКОМ НЕ СНИМАЙТЕ КРЫШКУ (ИЛИ ЗАДНЮЮ СТЕНКУ). ВНУТРИ НЕ СОДЕРЖАТСЯ ДЕАТЛИ, ПРЕДНАЗНАЧЕННЫЕ ДЛЯ РЕМОНТА ПОЛЬЗОВАТЕЛЕМ. ДЛЯ ОБСЛУЖИВАНИЯ ОБРАТИТЕСЬ К КВАЛИФИЦИРОВАННОМУ СОТРУДНИКУ СЕРВИСНОЙ СЛУЖБЫ.

D3-4-2-1-1\_B1\_Ru

## ПРЕДУПРЕЖДЕНИЕ

Данное оборудование не является водонепроницаемым. Во избежание пожара или поражения электрическим током не помещайте рядом с оборудованием емкости с жидкостями (например, вазы, цветочные горшки) и не допускайте попадания на него капель, брызг, дождя или влаги.

D3-4-2-1-3\_A1\_Ru

## ВНИМАНИЕ

Данное изделие является лазерным изделием класса 1 согласно классификации по Безопасности лазерных изделий, IEC 60825-1:2007, но данное изделие содержит лазерный диод выше класса 1. Для обеспечения постоянной безопасности не снимайте крышки и не пытайтесь получить доступ внутрь изделия. По всем видам обслуживания обращайтесь к квалифицированным специалистам.

**ЛАЗЕРНЫЙ ПРОДУКТ КЛАСС 1**

На вашем изделии находится следующая предупредительная этикетка.

Местоположение : внутри устройства

CAUTION – CLASS 2 LASER  
RADIATION WHEN OPEN  
DO NOT STARE INTO THE BEAM

D58-5-2-2b\*\_B1\_Ru

## Условия эксплуатации

Изделие эксплуатируется при следующих температуре и влажности:

+5 °C до +35 °C; влажность менее 85 % (не заслоняйте охлаждающие вентиляторы)

Не устанавливайте изделие в плохо проветриваемом помещении или в месте с высокой влажностью, открытом для прямого солнечного света (или сильного искусственного света).

D3-4-2-1-7c\*\_A1\_Ru

## ВНИМАНИЕ

Выключатель **STANDBY/ON** данного устройства не полностью отключает его от электросети. Чтобы полностью отключить питание устройства, вытащите вилку кабеля питания из электророзетки. Поэтому устройство следует устанавливать так, чтобы вилку кабеля питания можно было легко вытащить из розетки в чрезвычайных обстоятельствах. Во избежание пожара следует извлекать вилку кабеля питания из розетки, если устройство не будет использоваться в течение долгого времени (например, если вы уезжаете в отпуск).

D3-4-2-2a\*\_A1\_Ru

Данное изделие предназначено для использования в общих хозяйственных целях. В случае возникновения любой неисправности, связанной с использованием в других, нежели хозяйственных целях (таких, как длительное использование в коммерческих целях в ресторане или в автомобиле, или на корабле) и требующей ремонта, такой ремонт осуществляется за плату, даже в течение гарантийного срока.

K041\_A1\_Ru

## ОБЯЗАТЕЛЬНАЯ ВЕНТИЛЯЦИЯ

При установке устройства обеспечьте достаточное пространство для вентиляции во избежание повышения температуры внутри устройства (не менее 10 см сверху, 10 см сзади и по 10 см слева и справа).

## ПРЕДУПРЕЖДЕНИЕ

В корпусе устройства имеются щели и отверстия для вентиляции, обеспечивающие надежную работу изделия и защищающие его от перегрева. Во избежание пожара эти отверстия ни в коем случае не следует закрывать или заслонять другими предметами (газетами, скатертями и шторами) или устанавливать оборудование на толстом ковре или постели.

D3-4-2-1-7b\*\_A1\_Ru

## ПРЕДУПРЕЖДЕНИЕ

Во избежание пожара не приближайте к оборудованию источники открытого огня (например, зажженные свечи).

D3-4-2-1-7a\_A1\_Ru

## МЕРЫ ПРЕДОСТОРОЖНОСТИ ПРИ ОБРАЩЕНИИ С СЕТЕВЫМ ШНУРОМ

Держите сетевой шнур за вилку. Не вытаскивайте вилку, взявшись за шнур, и никогда не касайтесь сетевого шнура, если Ваши руки влажные, так как это может привести к короткому замыканию или поражению электрическим током. Не ставьте аппарат, предметы мебели и т.д. на сетевой шнур, не зажимайте его. Не завязывайте узлов на шнуре и не связывайте его с другими шнурами. Сетевые шнуры должны лежать так, чтобы на них нельзя было наступить. Поврежденный сетевой шнур может стать причиной возникновения пожара или поразить Вас электрическим током. Время от времени проверяйте сетевой шнур. В случае обнаружения повреждения обратитесь за заменой в ближайший официальный сервисный центр фирмы PIONEER или к Вашему дилеру.

S002\*\_A1\_Ru

## Конденсация

Если проигрыватель внезапно перемещен с холодного места в теплую комнату (например, зимой) или если температура в комнате, где установлен проигрыватель, внезапно повысилась при использовании обогревателя, др., внутри (на рабочих деталях и линзе) могут образоваться водяные капли (конденсация). При образовании конденсации проигрыватель не будет срабатывать соответствующим образом и воспроизведение не будет производиться. Оставьте проигрыватель при комнатной температуре на 1 или 2 часа при включенном питании (время зависит от объема конденсации). Водяные капли испарятся и можно будет воспроизводить.

Конденсация может также образоваться летом, если проигрыватель подвергнут прямому обдуванию от кондиционера воздуха. В таком случае отодвиньте проигрыватель на другое место.

S005\_A1\_Ru

## Информация для пользователей по сбору и утилизации бывшего в эксплуатации оборудования и отработавших элементов питания

( Обозначение  
для оборудования )



Эти обозначения на продукции, упаковке, и/или сопроводительных документах означают, что бывшая в эксплуатации электротехническая и электронная продукция и отработанные элементы питания не должны выбрасываться вместе с обычным бытовым мусором.

Для того чтобы данная бывшая в употреблении продукция и отработанные элементы питания были соответствующим образом обработаны, утилизированы и переработаны, пожалуйста, передайте их в соответствующий пункт сбора использованных электронных изделий в соответствии с местным законодательством.

( Обозначения  
для элементов питания )

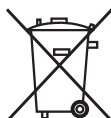

Утилизируя данные устройства и элементы питания правильно, Вы помогаете сохранить ценные ресурсы и предотвратить возможные негативные последствия для здоровья людей и окружающей среды, которые могут возникнуть в результате несоответствующего удаления отходов.

Для получения дополнительной информации о правильных способах сбора и утилизации отработавшего оборудования и использованных элементов питания обращайтесь в соответствующие местные органы самоуправления, в центры утилизации отходов или по месту покупки данного изделия.

**Данные обозначения утверждены только для Европейского Союза.**

**Для стран, которые не входят в состав Европейского Союза:**

Если Вы желаете утилизировать данные изделия, обратитесь в соответствующие местные учреждения или к дилерам для получения информации о правильных способах утилизации.

K058a\_A1\_Ru

## Предостережения по просмотру 3D-материала

- Если вы почувствовали утомление или дискомфорт во время просмотра 3D-изображений, прекратите просмотр.
- Дети, особенно в возрасте до 6 лет, могут быть более чувствительными, поэтому просмотр должен осуществляться под присмотром взрослого для выявления любых признаков утомления или дискомфорта.
- Просматривать 3D-изображения нужно с периодическим отдыхом. Продолжительный просмотр 3D-изображений без отдыха может вызвать утомление или дискомфорт.

# Содержание

## 01 Перед началом работы

|  |    |
|--|----|
| Комплект поставки  | 5  |
| Установка батареек в пульт ДУ  | 5  |
| Обновление программного обеспечения  | 6  |
| Об операциях с проигрывателем, выполняемых с мобильных устройств (iPod, iPhone, iPad и т.д.) | 6  |
| Типы воспроизводимых дисков/файлов   | 7  |
| Воспроизводимые диски  | 7  |
| Воспроизводимые файлы  | 10 |
| Названия органов управления и функции  | 13 |
| Пульт ДУ   | 13 |
| Фронтальная панель   | 14 |
| Задняя панель  | 15 |

## 02 Подключение

|  |    |
|--|----|
| Подключение через кабель HDMI  | 16 |
| О HDMI   | 16 |
| О функции управления через HDMI  | 17 |
| Подключение телевизора   | 18 |
| Подключение аудио-видео ресивера или усилителя   | 19 |
| Подключение аудиокабелей   | 20 |
| Подключение аудио-видео ресивера или усилителя через коаксиальный цифровой аудиокабель                 | 20 |
| Подключение аудио-видео ресивера или усилителя через оптический цифровой аудиокабель (только BDP-LX88) | 20 |
| Подключение предосновного усилителя через сбалансированный кабель (только BDP-LX88)                    | 20 |
| Устройство ввода, подключенное к терминалу ZERO SIGNAL   | 21 |
| Подключение компонентов к порту USB  | 21 |
| Об устройствах USB   | 21 |
| Подключение устройства USB   | 21 |
| Подключение к сети через интерфейс LAN   | 22 |
| Подключение через кабель LAN (проводной LAN)   | 22 |
| Подключение силового кабеля  | 22 |

## 03 Начало работы

|   |    |
|---|----|
| Выполнение настроек с помощью меню                        |    |
| Навигатор настройки                                       | 23 |
| Управление телевизором при помощи пульта ДУ проигрывателя | 24 |
| Список предварительно установленных кодов телевизора      | 24 |
| Переключение разрешения выходного видео                   | 25 |

## 04 Проигрывание

|   |    |
|---|----|
| Воспроизведение дисков или файлов   | 26 |
| Быстрый просмотр (Быстрый просмотр с аудио)   | 26 |
| Сканирование вперед и назад   | 26 |
| Воспроизведение определенных разделов, дорожек или файлов                             | 27 |
| Пропуск материала   | 27 |
| Возврат на короткий промежуток времени назад  | 27 |
| Для перехода немного вперед   | 27 |
| Замедленное воспроизведение   | 27 |
| Шаг вперед/Шаг назад  | 27 |
| Повторное воспроизведение определенного раздела внутри главы или дорожки (Повтор A-B) | 27 |
| Многократное воспроизведение (Повторное воспроизведение)                              | 27 |
| Воспроизведение в нужном порядке (Программное воспроизведение)                        | 28 |
| Установка закладок  | 28 |
| Масштабирование   | 28 |
| Воспроизведение фотографий в режиме показа слайдов                                    | 28 |
| Переключение ракурсов камеры  | 28 |
| Переключение субтитров  | 29 |
| Использование функции DIRECT  | 29 |
| Перемещение субтитров   | 29 |

|   |    |
|---|----|
| Переключение аудиосигнала                 | 29 |
| Переключение зоны воспроизведения CD/SACD | 29 |
| Отображение информации диска              | 30 |
| Просмотр BONUSVIEW или BD-LIVE            | 30 |
| Функции воспроизведения                   | 31 |
| Использование меню FUNCTION               | 32 |

|   |    |
|---|----|
| Воспроизведение с указанного времени (Поиск по времени)   | 33 |
| Воспроизведение определенной главы, раздела, дорожки или файла (Поиск)                            | 33 |
| Воспроизведение указанного диапазона дисков, глав или раздела (треки/файл) в произвольном порядке | 33 |
| Продолжение воспроизведения с указанного места (Продолжение просмотра)                            | 33 |

## 05 Воспроизведение функции Source

|   |    |
|---|----|
| О функции Source                            | 34 |
| О воспроизведении через сеть                | 34 |
| Воспроизведение файла в сети                | 35 |
| Воспроизведение диска/USB                   | 35 |
| Воспроизведение файлов фотографий           | 36 |
| Воспроизведение в нужном порядке (Плейлист) | 36 |
| Добавление дорожек/файлов                   | 36 |
| Воспроизведение Плейлист                    | 36 |
| Удаление дорожек/файлов из Плейлист         | 36 |

## 06 Воспроизведение веб-контента

|                            |    |
|----------------------------|----|
| Доступный веб-контент      | 37 |
| Воспроизведение параметров | 37 |

## 07 Настройка аудио/видеопараметров

|                                   |    |
|-----------------------------------|----|
| Изменение аудиопараметров         | 38 |
| Работа в окне аудиопараметров     | 38 |
| Изменение видеопараметров         | 39 |
| Работа на экране параметров видео | 39 |

## 08 Дополнительные настройки

|   |    |
|---|----|
| Изменение настроек  | 41 |
| Управление экраном Начальные настройки                    | 41 |
| Обновление программного обеспечения                       | 48 |
| Возврат всех настроек на заводские настройки по умолчанию | 49 |
| Настройка режима подсветки пульта ДУ                      | 49 |
| О выводе цифровых аудиоформатов                           | 50 |
| Таблица языковых кодов и таблица кодов стран/регионов     | 51 |
| Таблица языковых кодов                                    | 51 |
| Таблица кодов стран/регионов                              | 51 |

## 09 Дополнительная информация

|  |    |
|--|----|
| Предостережения по использованию   | 52 |
| Перемещение проигрывателя  | 52 |
| Место установки  | 52 |
| Когда проигрыватель не используется, отключите питание                         | 52 |
| Конденсация  | 52 |
| Очистка проигрывателя  | 52 |
| Меры предосторожности при установке аппарата внутри полки со стеклянной дверью | 53 |
| Очистка считывающей линзы  | 53 |
| Обращение с дисками  | 53 |
| Возможные неисправности и способы их устранения                                | 54 |
| Воспроизведение  | 54 |
| Функция Control  | 57 |
| Сеть   | 58 |
| Другие неисправности   | 60 |
| Справочник   | 61 |
| Уведомление о лицензии к программному обеспечению                              | 62 |
| Об Apple Lossless Audio Codec  | 62 |
| О FLAC   | 62 |
| Технические характеристики   | 64 |

## Раздел 1

# Перед началом работы

## Комплект поставки

- Пульт ДУ x 1
- Две марганцевые батарейки типа AAA 700
- Силовой кабель
- Гарантийный талон
- Извещение о лицензии к программному обеспечению
- Инструкции по эксплуатации (данный документ)

## Установка батареек в пульт ДУ

Поставляемые с данным проигрывателем батарейки предназначены для проверки работоспособности изделия и их может хватить ненадолго. Рекомендуется использовать щелочные батарейки с более длительным сроком службы.

### ⚠ ПРЕДУПРЕЖДЕНИЕ

- Не используйте или храните батарейки в местах, подвергнутых прямому падению солнечных лучей, или других предельно жарких местах, например, внутри машины или возле обогревателя. Это может вызвать протекание, перегрев, разрыв или возгорание батареек. Кроме того, срок службы или производительность батареек может сократиться.
- Храните мелкие детали в недоступном для детей и подростков месте. При случайном проглатывании детали, немедленно обратитесь к врачу.

### ⚠ Предостережение

- После замены аккумуляторов могут быть восстановлены настройки по умолчанию. Если это произойдет, то выполните перезагрузку (стр. 24 и 49).
- Не используйте новые батарейки вместе со старыми.
- При установке батареек в пульт ДУ, устанавливайте их в правильном направлении, в соответствии с обозначениями полярности ( $\oplus$  и  $\ominus$ ).
- При установке батареек соблюдайте меры предосторожности, чтобы не повредить пружины на терминалах  $\ominus$  для батареек. Это может вызвать протекание или перегрев батареек.
- Не нагревайте батарейки, не разбирайте их, а также не кидайте их в огонь или воду.
- Батарейки могут иметь различное напряжение, даже если они схожи. Не следует использовать одновременно различные виды батареек.
- Во избежание протекания электролита батареек, извлеките батарейки, если не собираетесь использовать пульт ДУ в течение продолжительного периода времени (1 месяц или более). При протекании электролита, тщательно протрите внутреннюю сторону отделения для батареек, затем установите новые батарейки. При протекании электролита батареек и контакта с вашей кожей, смойте его большим количеством воды.

- Избавляясь от использованных батареек, пожалуйста, выполняйте действующие в вашей стране или регионе постановления правительства или соблюдайте правила, принятые государственным институтом по охране окружающей среды.

### 1 Откройте заднюю крышку.

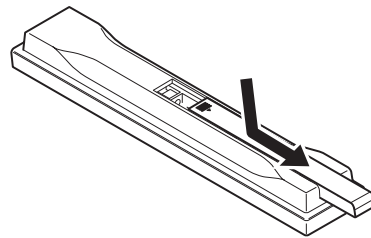

### 2 Вставьте две батарейки (типа AAA 700), которые идут в комплекте поставки.

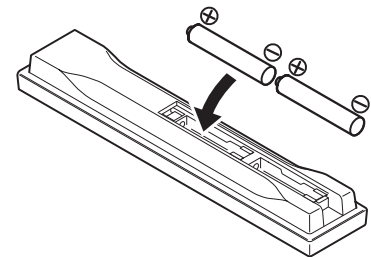

Вставьте сначала  $\ominus$  полюс батарейки.

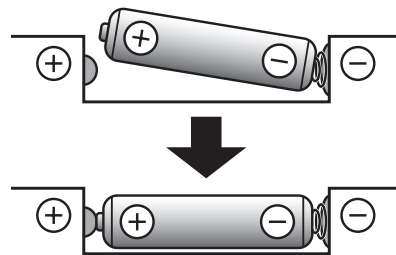

### 3 Закройте заднюю крышку.

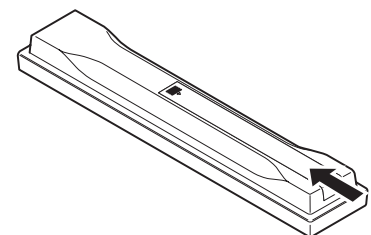

Закрывать следует полностью (до щелчка).

## Обновление программного обеспечения

---

Подробная информация о данном проигрывателе имеется на вебсайте Pioneer. Для получения информации по обслуживанию и проверки на наличие обновлений для проигрывателя дисков Blu-ray, посетите веб-сайт.  
<http://www.pioneer.eu/>  
<http://www.pioneer-rus.ru>

## Об операциях с проигрывателем, выполняемых с мобильных устройств (iPod, iPhone, iPad и т.д.)

---

Установив специальное приложение на мобильном устройстве, можно будет управлять проигрывателем через мобильное устройство.

Подробнее смотрите информацию по изделию на вебсайте Pioneer.

Данное специальное приложение может изменяться или быть отменено без уведомления.

*Apple, iPad, iPhone, iPod, iPod nano и iPod touch являются торговыми марками компании Apple Inc., зарегистрированными в США и других странах.*

# Типы воспроизводимых дисков/файлов

## Воспроизводимые диски

Можно воспроизводить диски с логотипами ниже, указанными на этикетке, упаковке или обложке диска.

### ! Предостережение

- Можно воспроизводить только закрытые для записи диски.

| Тип диска       | Логотип   | Формат приложения |                |           |           |        |                 |                        |
|-----------------|---|-------------------|----------------|-----------|-----------|--------|-----------------|------------------------|
|                 |   | BDMV              | BDAV           | DVD-Video | DVD-Audio | DVD VR | CD-DA<br>DTS-CD | DATA-DISC <sup>1</sup> |
| BD <sup>2</sup> | BD-ROM  | ✓                 | ✓              | ✗         | ✗         | ✗      | ✗               | ✗                      |
|                 | BD-R  | ✓                 | ✓              | ✗         | ✗         | ✗      | ✗               | ✓                      |
|                 | BD-RE   | ✓                 | ✓              | ✗         | ✗         | ✗      | ✗               | ✓                      |
| DVD             |    |                   |                |           |           |        |                 |                        |
|                 | DVD-ROM   | ✓                 | ✗              | ✓         | ✓         | ✗      | ✗               | ✓                      |
|                 |  |                   |                |           |           |        |                 |                        |
|                 | DVD-R <sup>2,3,4</sup>  | ✓ <sup>5</sup>    | ✓ <sup>6</sup> | ✓         | ✗         | ✓      | ✗               | ✓                      |
|                 | DVD-RW <sup>3,7</sup>   | ✓ <sup>5</sup>    | ✓ <sup>6</sup> | ✓         | ✗         | ✓      | ✗               | ✓                      |
|                 | DVD+R <sup>2,3</sup>  | ✓                 | ✗              | ✓         | ✗         | ✗      | ✗               | ✓                      |
|                 | DVD+RW <sup>3</sup>   | ✓                 | ✗              | ✓         | ✗         | ✗      | ✗               | ✓                      |
| CD              | CD-DA<br>(Audio CD) <sup>8</sup>  | ✗                 | ✗              | ✗         | ✗         | ✗      | ✓               | ✗                      |
|                 |  |                   |                |           |           |        |                 |                        |
|                 |  |                   |                |           |           |        |                 |                        |
|                 | CD-R <sup>3</sup>   | ✗                 | ✗              | ✗         | ✗         | ✗      | ✓               | ✓                      |
|                 | CD-RW <sup>3</sup>  | ✗                 | ✗              | ✗         | ✗         | ✗      | ✓               | ✓                      |
| CD-ROM          | ✗   | ✗                 | ✗              | ✗         | ✗         | ✓      | ✓               |                        |

1. Диски, на которых записаны видеофайлы, файлы фотографий или аудиофайлы.
2. Включая двуслойные диски.
3. Закройте их для записи до воспроизведения на данном проигрывателе.
4. DVD-R для авторских дисков (3,95 Гб и 4,7 Гб) не могут воспроизводиться.
5. Включая формат AVCHD.
6. Включая формат AVCREC.
7. DVD-RW диски версии 1.0 не могут воспроизводиться.
8. Включая Video CD диски.



- Все права защищены. «Blu-ray Disc», «Blu-ray» и логотип «Blu-ray Disc» являются торговыми марками Blu-ray Disc Association.
-  является торговой маркой DVD Format/Logo Licensing Corporation.

## ❖ Невоспроизводимые диски

- HD DVD диски
- DVD-RAM диски

Возможно, что могут также не воспроизводиться и некоторые другие диски, кроме указанных выше.



### Примечание

- Некоторые диски не могут воспроизводиться, даже если указан один из логотипов на предыдущей странице.
- Для воспроизведения 8 см диска, установите диск в углубление для 8 см диска в центре лотка диска. Нет необходимости в использовании адаптера. 8 см BDRM диски не могут воспроизводиться.

## ❖ О воспроизведении

### неавторизованных копий

#### Уведомление о Cinavia

В данном изделии используется технология Cinavia, ограничивающая использование неавторизованных копий некоторых созданных с коммерческой целью фильмов и видеоматериалов, а также их звуковых дорожек. При обнаружении запрещенного использования неавторизованной копии будет отображаться сообщение, и воспроизведение или копирование будет прервано.

Подробнее о технологии Cinavia можно узнать в информационном центре Cinavia для клиентов в сети, посетив <http://www.cinavia.com>. Для запроса дополнительной информации о Cinavia по почте отправьте почтовую карточку с вашим почтовым адресом на: Cinavia Consumer Information Center, P.O. Box 86851, San Diego, CA, 92138, USA.

*Авторские права 2004-2010 Verance Corporation. Cinavia™ является торговой маркой Verance Corporation. Защищено патентом США № 7, 369, 677 и выпущенными или находящимися на рассмотрении патентами в мире по лицензии Verance Corporation. Все права защищены.*

## ❖ О защите авторских прав

Технология защиты авторских прав используется для некоторых Blu-ray Disc™, DVD дисков и материалов, воспроизводящихся через Интернет или другие сети. Технология защиты авторских прав ограничивает воспроизведение и вывод аналоговых сигналов. По причине обновлений в положениях по защите авторских прав ограничения могут различаться в зависимости от даты покупки данного изделия. Более того, положения могут быть обновлены при обновлении программного обеспечения после покупки.

## ❖ Об аудиоформатах

Данный проигрыватель поддерживает следующие аудиоформаты:

- Dolby TrueHD
- Dolby Digital Plus

- Dolby Digital
- DSD
- DTS-HD Master Audio
- DTS-HD High Resolution Audio
- DTS Digital Surround
- Аудиосигналы MPEG (AAC)
- Linear PCM

Для прослушивания объемного звучания Dolby TrueHD, Dolby Digital Plus, DSD, DTS-HD Master Audio и DTS-HD High Resolution Audio, рекомендуется через кабель HDMI подключить проигрыватель к аудио-видео ресиверу или усилителю, совместимому с такими аудиоформатами. После загрузки BD, содержащего звучание в одном из таких аудиоформатов, выберите аудиоформат на экране меню.

*Изготовлено по лицензии Dolby Laboratories. Название Dolby и символ с двойной буквой D являются торговыми марками Dolby Laboratories.*

*Патенты DTS представлены на сайте <http://patents.dts.com>. Изготовлено по лицензии DTS Licensing Limited. DTS, DTS-HD, Symbol, & DTS и Symbol вместе являются зарегистрированными товарными знаками. DTS-HD Master Audio | Essential - это товарный знак DTS, Inc. © DTS, Inc. Все права защищены.*

## ❖ Воспроизведение BD дисков

- Можно воспроизводить BD диски (BDMV), совместимые с форматами ниже.
  - Формат Blu-ray Disc Read-Only (ROM) версия 2
  - Формат Blu-ray Disc Recordable (R) версия 2
  - Формат Blu-ray Disc Rewritable (RE) версия 3

Данный проигрыватель поддерживает BD-ROM профиль 5.



*“Blu-ray 3D” и логотип “Blu-ray 3D” являются торговыми марками Blu-ray Disc Association.*

Можно использовать функции BONUSVIEW как воспроизведение вторичного видео (Картинка-в-картинке) и вторичного аудио. Данные, используемые для функций BONUSVIEW (данные вторичного видео (Картинка-в- картинке) и вторичного аудио) можно сохранить в запоминающем устройстве. Подробнее о воспроизведении вторичного видео и вторичного аудио, смотрите инструкции к диску.

## BONUSVIEW™

*“BONUSVIEW” является торговой маркой Blu-ray Disc Association.*



С помощью Интернета можно использовать такие функции BD-LIVE как загрузка кинотрейлеров или дополнительных языков звучания и субтитров и участие в онлайн играх. Данные, загруженные с помощью функции BD-LIVE (трейлеры, др.), сохраняются в запоминающем устройстве. Подробнее о функциях BD-LIVE смотрите инструкции к диску.



Логотип «BD-LIVE» является торговой маркой Blu-ray Disc Association.

Для BD-ROM дисков, можно использовать приложения BD-J (Java), например, для создания сверхинтерактивных глав, включая игры.



Oracle and Java являются зарегистрированными товарными знаками корпорации Oracle и/или ее филиалов. Прочие названия могут являться товарными знаками соответствующих владельцев.

- Можно воспроизводить BD диски (BD-RE), совместимые с форматами ниже.
  - Формат Blu-ray Disc Recordable (R) версия 1
  - Формат Blu-ray Disc Rewritable (RE) версия 2

## ❖ Воспроизведение DVD дисков



Данный ярлык обозначает поддержку воспроизведения DVD-RW дисков, записанных в формате VR (формат Video Recording). Однако, диски, записанные с помощью программы только для одновременной записи, можно воспроизводить только с помощью устройства, совместимого с CPRM.

AVCHD – это формат цифровой видеосъемки высокой четкости (HD), записывающий изображение высокой четкости на определенный носитель с использованием высокоэффективных технологий кодеков.



«AVCHD» и логотип «AVCHD» являются торговыми марками Panasonic Corporation и Sony Corporation.

## ❖ О региональных номерах

Проигрыватель Blu-ray Disc и BD-ROM или DVD-Video диски содержат региональные номера в соответствии с регионом их продаж.

Региональные номера данного проигрывателя:

- BD-ROM: C
- DVD-Video: 5

Диски, не содержащие данные номера, не могут воспроизводиться. Воспроизводимые на данном проигрывателе диски отображены ниже.

- BD диски: C (включая C) и ALL
- DVD диски: 5 (включая 5) и ALL

## ❖ Воспроизведение CD дисков

Относительно CD дисков с защитой от копирования: Данный проигрыватель разработан с целью соответствия техническим характеристикам формата Audio CD диска. Данный проигрыватель не поддерживает воспроизведение или работу дисков, не соответствующих данным техническим характеристикам.

## ❖ Воспроизведение DualDisc

DualDisc – это двусторонний диск, на одной стороне которого содержится материал DVD (видео, аудио и др.), а на другой стороне - материал, не относящийся к DVD, например, цифровой аудиоматериал.

Данный проигрыватель может воспроизводить сторону DVD на DualDisc.

Аудиосторона диска, не являющаяся стороной DVD, несовместима с данным проигрывателем.

Во время загрузки или извлечения DualDisc, сторона, противоположная проигрываемой, может быть поцарапана. Поцарапанные диски могут не воспроизводиться.

Более подробную информацию о технических характеристиках DualDisc можно получить у изготовителя или продавца диска.

## ❖ Воспроизведение дисков, созданных на компьютерах или BD/DVD рекордерах

- Диски, записанные с помощью компьютера, могут не воспроизводиться по причине специфических настроек приложения или настроек среды компьютера. Записывайте диски в формате, воспроизводимом данным проигрывателем. За более подробной информацией обращайтесь к дилеру.
- Диски, записанные с помощью компьютера или BD/DVD рекордера, могут не воспроизводиться при невысоком качестве записи по причине технических характеристик диска, наличия царапин, загрязнения на диске, загрязнения на линзе рекордера, др.

## ❖ О видеофайлах, аудиофайлах и файлах фотографий и папках

Данный проигрыватель может воспроизводить аудиофайлы и файлы фотографий, когда папки на диске или устройстве USB были созданы как описано ниже.

Пример структуры папок:

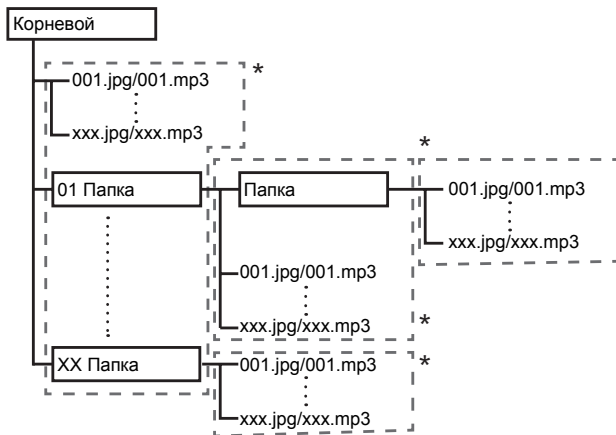

\* Внутри одной папки (включая корневой каталог) можно содержать максимум до 256 папок и файлов. Также, можно создавать до максимум 5 уровней папок.



### Примечание

- Отображаемые на данном проигрывателе имена файлов и папок могут отличаться от имен на компьютере.

## Воспроизводимые файлы

Можно воспроизводить видеофайлы, файлы фотографий и аудиофайлы, записанные на BD дисках, DVD дисках, CD дисках или устройствах USB.

### ❖ Поддерживаемые форматы видеофайлов

#### • DivX Plus HD

Имеется сертификация DivX Certified® на воспроизведение видеосигналов DivX® и DivX Plus™ HD (H.264/MKV) до максимального разрешения 1080p HD, включая премиум контент.

О DIVX VIDEO: DivX® является форматом цифрового видеосигнала, созданным DivX, LLC, являющимся подразделением Rovi Corporation. Данное устройство является официальным сертифицированным DivX Certified® устройством, воспроизводящим видеосигналы DivX. Более подробную информацию, а также программные инструменты для преобразования файлов в видеосигналы DivX можно найти на [divx.com](http://divx.com).

О ВИДЕО ПО ЗАПРОСУ В ФОРМАТЕ DIVX: это устройство имеет сертификат DivX Certified®; для воспроизведения приобретенного видео по запросу (VOD) формата DivX устройство следует зарегистрировать. Для получения регистрационного кода найдите раздел DivX VOD в меню настройки устройства. Перейдите на сайт [vod.divx.com](http://vod.divx.com), чтобы получить более подробную информацию о завершении регистрации.



*DivX®, DivX Certified®, DivX Plus™ HD и соответствующие логотипы - это торговые марки Rovi Corporation или ее дочерних компаний, которые используются в рамках лицензии.*



### Примечание

- Данное сертифицированное DivX® Certified устройство должно быть зарегистрировано для того, чтобы можно было воспроизводить материалы от услуги Видео по запросу (Video-on-Demand - VOD) формата DivX. Сначала приготовьте регистрационный код DivX VOD устройства и укажите его во время процесса регистрации. Важное сообщение: Материал DivX VOD защищен системой DivX DRM (Digital Rights Management), ограничивающей воспроизведение для зарегистрированных сертифицированных DivX устройств. При попытке воспроизвести материал DivX VOD, не авторизованный для устройства, будет отображаться сообщение **Ошибка Авторизации** и материал не будет воспроизводиться. Подробнее, смотрите на [www.divx.com/vod](http://www.divx.com/vod).
  - Регистрационный код DivX VOD данного проигрывателя можно найти в **HOME MENU** → **Начальные настройки** → **Проигрывание** → **DivX® VOD DRM** → **Код регистрации** (стр. 44).
  - Для некоторых файлов DivX VOD имеется ограничение по количеству просмотров. При воспроизведении таких файлов на данном проигрывателе отображается оставшееся количество просмотров. Файлы, оставшееся количество просмотров которых достигло 0, не могут воспроизводиться (отображается **Прокат данного Divx истек**). Файлы, для которых нет ограничения по количеству просмотров, могут воспроизводиться любое количество раз (оставшееся количество просмотров не отображается).
- **YouTube**



YouTube™ является торговой маркой Google inc.

## ❖ Таблица воспроизводимых файлов

| Воспроизводимые файлы<br>(Расширения) | Воспроизводимые носители   |                             |         | Спецификации файлов  |
|---------------------------------------|--|-----------------------------|---------|--|
|                                       | BD-R/RE/-R DL/<br>RE DL/-R LTH,<br>DVD-R/RW/-R DL/<br>+R/+RW/+R DL,<br>CD-R/RW | Устройства USB <sup>1</sup> | Network |  |
| MP3<br>(.mp3)                         | ✓  | ✓                           | ✓       | Частоты дискретизации: До 48 кГц<br>Битовая скорость: до 320 кб/сек<br>Тип аудиосигнала: MPEG-1 Audio Layer 3  |
| WMA <sup>2</sup><br>(.wma)            | ✓  | ✓                           | ✓       | Частоты дискретизации: До 48 кГц<br>Битовая скорость: до 192 кб/сек<br>Тип аудиосигнала: WMA версия 9  |
| AAC<br>(.m4a)                         | ✓  | ✓                           | ✓       | Частоты дискретизации: До 96 кГц<br>Битовая скорость: до 320 кб/сек<br>Тип аудиосигнала: MPEG4-AAC   |
| MPEG2 AAC<br>(.aac)                   | ✓  | ✓                           | ✓       | Частоты дискретизации: До 48 кГц<br>Битовая скорость: до 320 кб/сек<br>Тип аудиосигнала: MPEG2-AAC   |
| WAV<br>(.wav)                         | ✓  | ✓                           | ✓       | Частоты дискретизации: До 192 кГц<br>Битовая скорость квантования: 16 бит, 24 бит<br>Канал: 2 кан./мульти- (7,1 кан.)<br>(Кодек PCM)                   |
| FLAC<br>(.flac)                       | ✓  | ✓                           | ✓       | Частоты дискретизации: До 192 кГц<br>Битовая скорость квантования: 16 бит, 24 бит<br>Канал: 2 кан./мульти- (5,1 кан.)                                  |
| Monkey's Audio<br>(.ape)              | ✓  | ✓                           | ✓       | Частоты дискретизации:<br>Сверхвысокая поддержка до 48 кГц<br>Высокая поддержка 96 кГц<br>Битовая скорость квантования: 16 бит, 24 бит<br>Канал: 2-кан |
| DSD<br>(.dff/.dsf)                    | ✓  | ✓                           | ✓       | 2,8 МГц<br>Канал: 2 кан./мульти- (5,1 кан.)  |
| AIFF<br>(.aif/.aiff)                  | ✓  | ✓                           | ✓       | Частоты дискретизации: До 192 кГц<br>Битовая скорость квантования: 16 бит, 24 бит<br>Канал: 2-кан<br>(Кодек PCM)                                       |
| ALAC<br>(.m4a)                        | ✓  | ✓                           | ✓       | Частоты дискретизации: До 192 кГц<br>Битовая скорость квантования: 16 бит, 24 бит<br>Канал: 2-кан  |
| JPEG<br>(.jpg/.jpeg)                  | ✓  | ✓                           | ✓       | Максимальное разрешение: 4 000 x 3 000 пикселей  |
| MPO<br>(.mpo)                         | ✓  | ✓                           | ✓       | 3D фотография  |
| PNG<br>(.png)                         | ✓  | ✓                           | ✓       | Максимальное разрешение: 2 048 x 1 024 пиксель<br>Анимированные файлы PNG не поддерживаются.   |
| GIF<br>(.gif)                         | ✓  | ✓                           | ✓       | Максимальное разрешение: 2 048 x 1 024 пиксель<br>Анимированные файлы GIF не поддерживаются.<br>Вращение не поддерживается.                            |

| Воспроизводимые файлы<br>(Расширения) | Воспроизводимые носители   |                             |         | Спецификации файлов   |
|---------------------------------------|--|-----------------------------|---------|---|
|                                       | BD-R/RE/-R DL/<br>RE DL/-R LTH,<br>DVD-R/RW/-R DL/<br>+R/+RW/+R DL,<br>CD-R/RW | Устройства USB <sup>1</sup> | Network |   |
| DivX<br>(.avi/.divx/.mkv)             | ✓  | ✓                           | ✓       | Поддерживаемые версии: Вплоть до DivX®<br>PLUS HD<br>Максимальное разрешение:<br>До 1 920 x 1 080 (DivX® PLUS HD)<br>До 1 280 x 720 (MKV) |
| MP4<br>(.mp4)                         | ✓  | ✓                           | ✓       | Максимальное разрешение: До 1 920 x 1 080<br>Видео: MPEG4, MPEG-4 AVC (уровень 4.1)<br>Аудио: AAC, MP3                                    |
| WMV<br>(.wmv)                         | ✓  | ✓                           | ✓       | Максимальное разрешение: До 1 920 x 1 080<br>Видео: WMV9, WMV9AP (VC-1)<br>Аудио: WMA   |
| AVI<br>(.avi)                         | ✓  | ✓                           | ✓       | Максимальное разрешение: До 1 920 x 1 080<br>Видео: MPEG4<br>Аудио: MP3, AAC  |
| 3GP<br>(.3gp)                         | ✓  | ✓                           | ✓       | Видео: H.263, MPEG4, H.264<br>Аудио: MPEG-4 AAC   |
| FLV<br>(.flv)                         | ✓  | ✓                           | ✓       | Видео: Sorenson H.263 (FLV1), VP6 (FLV4),<br>H.264<br>Аудио: MP3, AAC   |

1. Данный аппарат поддерживает файловые системы FAT16, FAT32 и NTFS.
2. WMA Pro, Lossless и Voice не поддерживаются.



#### Примечание

- В зависимости от структуры файла, объема сервера и сетевой среды, определенные файлы могут не воспроизводиться, даже если файлы указаны в таблице воспроизводимых файлов выше.
- Невозможно воспроизводить файлы, защищенные по системе DRM (Digital Rights Management) (не включая файлы DivX VOD).
- Материал AVCHD не может воспроизводиться через LAN.

## Пульт ДУ

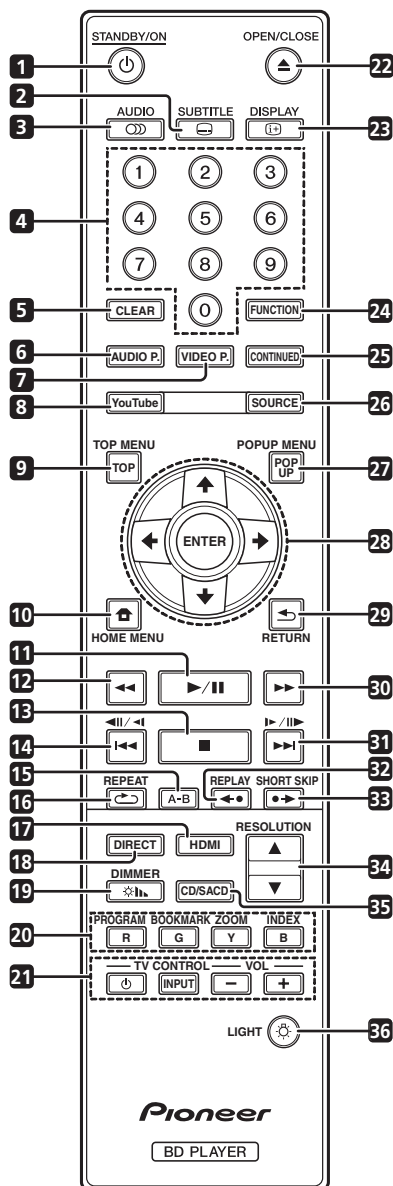

- 1 **STANDBY/ON** – Нажмите для включения или отключения питания.
- 2 **SUBTITLE** – (стр. 29)
- 3 **AUDIO** – (стр. 29)
- 4 **Цифровые кнопки** – Используйте их для выбора и воспроизведения главы/раздела/дорожки для просмотра или прослушивания, а также для выбора параметров меню.
- 5 **CLEAR** – Нажмите для удаления цифрового знака, др.
- 6 **AUDIO P.** – Используется для доступа к опциям аудио. (стр. 38)
- 7 **VIDEO P.** – Используется для доступа к опциям видео. (стр. 39)

- 8 **YouTube** – Используйте для воспроизведения видео на YouTube. (стр. 37)
- 9 **TOP MENU** – Нажмите для отображения главного меню BD-ROM или DVD-Video.
- 10 **HOME MENU** – (стр. 41)
- 11 **▶/||** – (стр. 26)
- 12 **◀◀** – (стр. 26)
- 13 **■** – (стр. 26)
- 14 **◀||/◀|/|◀◀** – (стр. 27)
- 15 **A-B** – (стр. 27)
- 16 **↺ REPEAT** – (стр. 27)
- 17 **HDMI** – Переход в **HDMI Mode** каждый раз при нажатии данной кнопки (стр. 17 и 43).
- 18 **DIRECT** – Нажмите для включения/отключения функции DIRECT (стр. 29).
- 19 **DIMMER** – Каждый раз при нажатии данной кнопки, яркость отображения на передней панели будет меняться и/или изменится статус освещения индикаторов, расположенных на передней панели, как показано в таблице ниже.

| Дисплей фронтальной панели | Индикатор FL OFF |
|----------------------------|------------------|
| Яркость                    | Выкл             |
| Середина                   | Выкл             |
| Темнота                    | Выкл             |
| Выкл                       | Горит            |

- 20 **Цветные кнопки** – Используйте для перемещения внутри меню BD-ROM.
  - PROGRAM** – (стр. 28)
  - BOOK MARK** – (стр. 28)
  - ZOOM** – (стр. 28)
  - INDEX** – (стр. 28)
- 21 **TV CONTROL** – (стр. 24)
- 22 **▲ OPEN/CLOSE** – Нажмите для открытия или закрытия лотка диска.
- 23 **ⓘ DISPLAY** – (стр. 30)
- 24 **FUNCTION** – (стр. 32)

**25 CONTINUED** – Используйте для продолжения воспроизведения с указанного места. (стр. 33)

**26 SOURCE** – (стр. 34)

**27 POPUP MENU/POPUP** – Нажмите для отображения меню BD-ROM или DVD-Video.

**28 ↑/↓/←/→** – Используется для выбора пунктов, изменения настроек и перемещения курсора.

**ENTER** – Нажмите для запуска выбранного параметра или ввода настройки, которая была изменена, др.

**29 ↶ RETURN** – Нажмите для возврата на предыдущий экран.

**30 ►►** – (стр. 26)

**31 ►/|||► / ►►|** – (стр. 27)

**32 ◀• REPLAY** – Нажмите во время воспроизведения для возврата на 10 секунд назад. (стр. 27)

**33 •▶ SHORT SKIP** – Нажмите во время воспроизведения, чтобы перемотать на 30 секунд вперед. (стр. 27)

**34 ▲/▼ RESOLUTION** – Используются для изменения разрешения выходного видеосигнала с терминалов **HDMI OUT**. (стр. 25)

**35 CD/SACD** – Для гибридных дисков нажимайте для переключения между слоями CD и SACD. (стр. 29)

**36 ☀ LIGHT** – Включение/отключение подсветки кнопок.

## Фронтальная панель

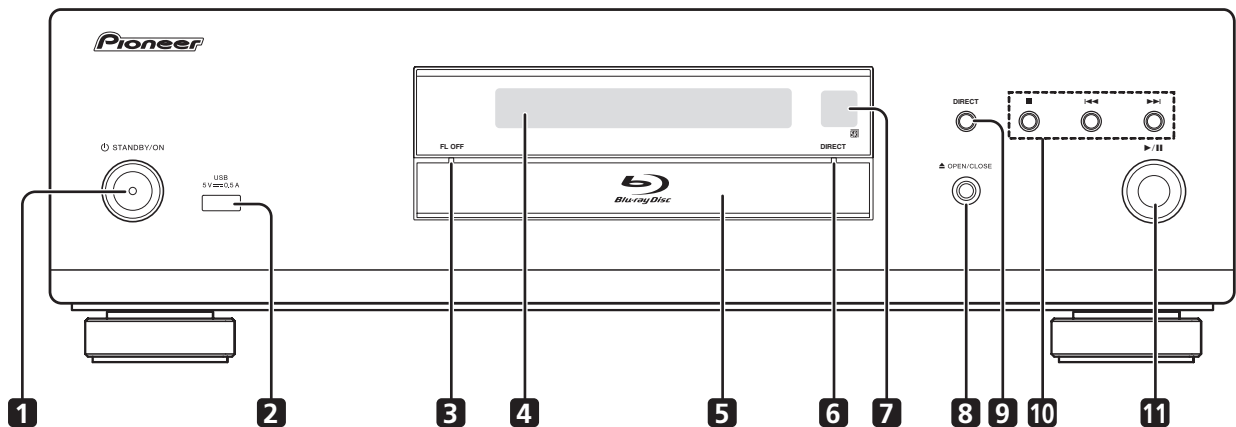

**1** ⏻ **STANDBY/ON** – Нажмите для включения или отключения питания.

**2** Порт **USB** – (стр. 21)

**3** **FL OFF** индикатор – (стр. 13)

**4** **Дисплей фронтальной панели**

**5** **Лоток диска**

**6** **DIRECT** индикатор – (стр. 29)

**7** **Датчик дистанционного управления** – Направьте пульт ДУ на датчик и используйте его примерно на расстоянии 7 метров. Проигрыватель может иметь некоторые трудности при приеме сигналов с пульта ДУ, если поблизости используются флуоресцентные лампы. Если это произошло, то переместите проигрыватель подальше от флуоресцентных ламп.

**8** ▲ **OPEN/CLOSE** – Нажмите для открытия или закрытия лотка диска.

**9** **DIRECT** – Нажмите для включения/отключения функции **DIRECT** (стр. 29).

**10** ■ – Нажмите для остановки воспроизведения (стр. 26).

◀◀ – (стр. 27)

▶▶| – (стр. 27)

**11** ▶/|| – Нажмите для начала/паузы воспроизведения (стр. 26).

## BDP-LX88

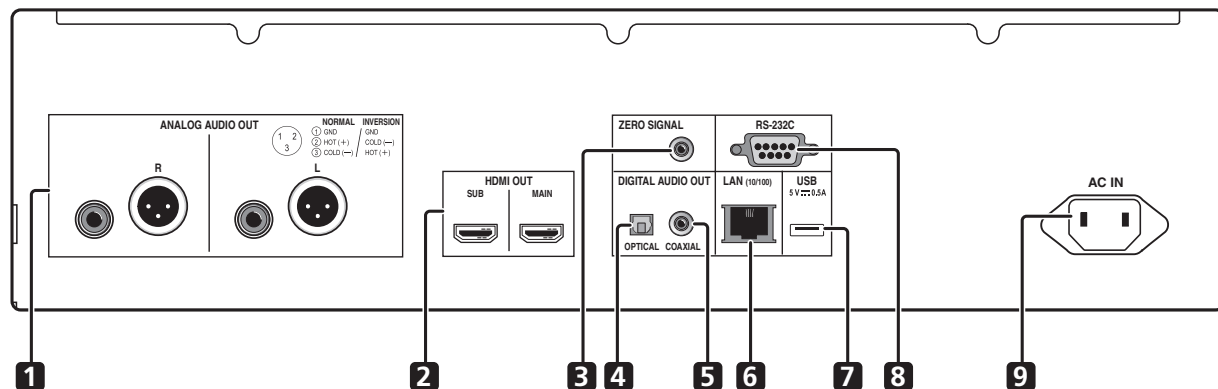

## BDP-LX58

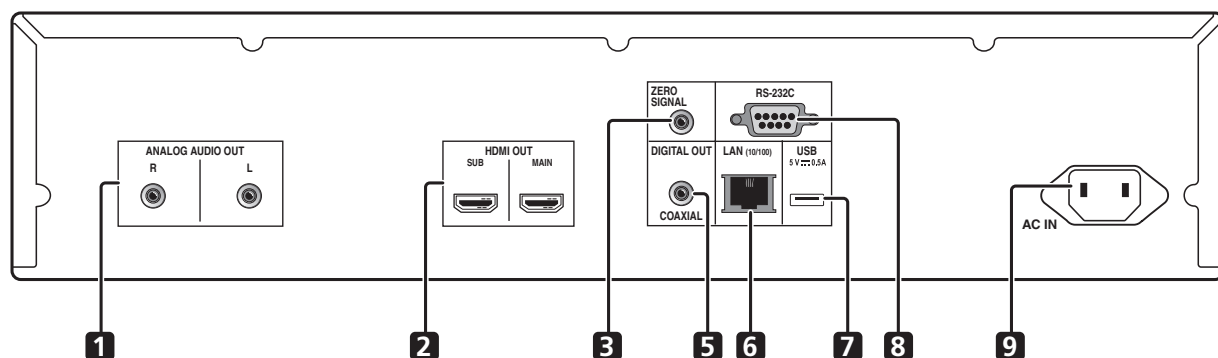

- |   |   |
|---|---|
| 1 <b>ANALOG AUDIO OUT</b> терминалы – (стр. 20)                             | 6 <b>Терминал LAN (10/100)</b> – (стр. 22)                  |
| 2 <b>HDMI OUT</b> терминалы – (стр. 16)                                     | 7 <b>Порт USB</b> – (стр. 21)                               |
| 3 <b>ZERO SIGNAL</b> терминал – (стр. 21)                                   | 8 <b>RS-232C</b> терминал – Данный терминал не используется |
| 4 <b>DIGITAL AUDIO OUT (OPTICAL)</b> терминал (только BDP-LX88) – (стр. 20) | 9 <b>AC IN</b> – (стр. 22)                                  |
| 5 <b>DIGITAL AUDIO OUT (COAXIAL)</b> терминал – (стр. 20)                   |   |

### ❖ О HDMI терминалах на BDP-LX88/LX58

**MAIN** – Подключается к HDMI-совместимому телевизору или/и аудио-видео ресиверу или усилителю. В основном используется данный терминал.

**SUB** – Подключается к HDMI-совместимому аудио-видео ресиверу или усилителю.



# Подключение

При выполнении или изменении подключений, обязательно отключите питание и отсоедините силовой кабель от розетки.

После подключения выполните настройки в меню **Навигатор настройки** или **Начальные настройки** в соответствии с типом подключенного кабеля (стр. 23).

Также смотрите инструкции по эксплуатации к подключенному устройству.



## Примечание

- В данном документе в основном приведены иллюстрации BDP-LX88.

## Подключение через кабель HDMI

Аудио и видеосигналы можно передавать на совместимые с HDMI устройства в виде цифровых сигналов без потери качества звучания или видео.



## Примечание

- Выполните настройки **HDMI Mode** в меню **Начальные настройки**, в соответствии с подключенными к проигрывателю устройствами (стр. 17 и 43).
- Выполните настройки в меню **Навигатор настройки** в соответствии с подключенным совместимым с HDMI устройством (стр. 23).
- В зависимости от используемого HDMI-кабеля, могут быть проблемы при выводе видеосигналов 1080p и 4K.

## О HDMI

Данный проигрыватель содержит технологию High-Definition Multimedia Interface (HDMI®).

# HDMI

*Права на товарные знаки и зарегистрированные товарные знаки HDMI и HDMI High-Definition Multimedia Interface, а также логотип HDMI Logo в США и других странах принадлежат компании HDMI Licensing, LLC.*

Проигрыватель поддерживает Deep Color. Обычные проигрыватели могут передавать видеосигнал с глубиной цвета 8 бит в формате YCbCr 4:4:4 или RGB, а проигрыватели с поддержкой Deep Color могут передавать видеосигнал с глубиной цвета более 8 бит на компонент цвета. При подключении данного проигрывателя к телевизору, поддерживающему Deep Color, можно отобразить трудноуловимые градации цветов.

Данные изделия совместимы с функцией “x.v.Color”, которая может создавать цветовое пространство широкой цветовой гаммы, основанное на технических характеристиках xvYCC.

Воспроизведение на данном проигрывателе видеосигналов, соответствующих стандартам “xvYCC”, при подключении данного проигрывателя к совместимому с “x.v.Color” телевизору, др., расширяет возможности воспроизведения цвета, позволяя более правдоподобно воспроизвести естественные цвета, чем было ранее возможно. “x.v.Color” является названием, присваиваемым изделиям с возможностью создания цветового пространства широкой цветовой гаммы, основывающегося на технических характеристиках международного стандарта, известных как xvYCC.

## x.v.Color

“x.v.Color” и **x.v.Color** являются торговыми марками Sony Corporation.

### ❖ Воспроизводимые через терминал HDMI OUT аудиосигналы

- Dolby TrueHD
- Dolby Digital Plus
- Dolby Digital
- DTS-HD Master Audio
- DTS-HD High Resolution Audio
- DTS Digital Surround
- Linear PCM

Можно выводить аудиосигналы Linear PCM, удовлетворяющие следующим требованиям:

- Частота дискретизации: от 32 кГц до 192 кГц
- Количество каналов: до 8 (до 6 для частоты дискретизации 192 кГц)

- Аудиосигнал DSD
- AAC

### ❖ При подключении к устройству DVI

- **Невозможно подключить устройства DVI (например, компьютерные дисплеи), несовместимые с HDCP.** HDCP является спецификацией для защиты аудиовизуального материала по интерфейсу DVI/HDMI.
- Аудиосигналы не выводятся.
- Данный проигрыватель разработан для подключения с устройствами, совместимыми с HDMI. При подключении к устройству DVI, в зависимости от устройства DVI, он может срабатывать неправильно.

## О функции управления через HDMI

Функции срабатывают при подключении к проигрывателю через кабель HDMI совместимого с функцией управления через HDMI телевизора или аудио-видео системы (аудио-видео ресивера или усилителя, др.) производства Pioneer.

Также смотрите инструкции по эксплуатации к телевизору и аудио-видео системе (аудио-видео ресиверу или усилителю, др.).

### ❖ Использование функции управления через HDMI

- Функция управления через HDMI срабатывает, когда функция управления через HDMI включена для всех устройств, подключенных через кабели HDMI.
- По завершении подключений и настроек всех устройств убедитесь, что картинка от проигрывателя выводится на телевизор. (Также убедитесь после замены подключенных устройств или повторного подключения кабелей HDMI.) Функция управления через HDMI может не срабатывать соответствующим образом, если картинка от проигрывателя не выводится соответствующим образом на телевизор.
- Используйте Высокоскоростные кабели HDMI®/TM при использовании функции управления через HDMI. Функция управления через HDMI может не срабатывать соответствующим образом при использовании других кабелей HDMI.
- Для некоторых моделей, функция управления через HDMI может указываться как “KURO LINK” или “HDMI Control”.
- Функция управления через HDMI не срабатывает для устройств других марок, даже если данный проигрыватель подключен через кабель HDMI.

### ❖ Что можно выполнять с помощью функции управления через HDMI

- **Управление проигрывателем от пульта ДУ телевизора.**  
Такие операции проигрывателя как запуск и остановка воспроизведения, а также отображение меню могут выполняться от телевизора.
- **Воспроизводимая на проигрывателе картинка отображается на экране телевизора. (Функция автоматического выбора)**  
Вход на телевизоре и аудио-видео системе (аудио-видео ресивере или усилителе, др.) автоматически переключается при запуске воспроизведения на проигрывателе или при отображении HOME MENU. При переключении входа на телевизоре отображается воспроизводимая картинка, HOME MENU.
- **Автоматически включается и отключается питание телевизора и проигрывателя. (Функция одновременного управления питанием)**  
При запуске воспроизведения на проигрывателе или при отображении HOME MENU, если питание телевизора было отключено, оно автоматически включается. При отключении питания телевизора, питание проигрывателя автоматически отключается.

### ❖ Настройка режима HDMI

BDP-LX58/LX88 имеет два терминала **HDMI OUT (MAIN, SUB)**. См. стр. 15 для получения более подробной информации о данных терминалах.

Для выполнения настроек, нажмите **HOME MENU** и отображения главного меню и выберите **Начальные настройки → HDMI → HDMI Mode**.

Режим **HDMI Mode** может быть изменен с помощью кнопки **HDMI**, расположенной на пульте ДУ. Представленный в таблице режим будет меняться каждый раз при нажатии данной кнопки.

Обратитесь к таблице, представленной ниже и установите **HDMI Mode** в соответствии с типом подключения.

| HDMI Mode  | HDMI OUT MAIN |       |            | HDMI OUT SUB |       |            |
|------------|---------------|-------|------------|--------------|-------|------------|
|            | Видео         | Аудио | Управление | Видео        | Аудио | Управление |
| Dual       | ✓             | ✓     | ✓          | ✓            | ✓     | ✗          |
| Separate   | ✓             | ✗     | ✗          | ✗            | ✓     | ✓          |
| Pure Audio | ✗             | ✗     | ✗          | ✗            | ✓     | ✓          |
| Single     | ✓             | ✓     | ✓          | ✗            | ✗     | ✗          |

#### ⚠ Предостережение

- Когда **HDMI Mode** имеет значение **Dual** и оба терминала **HDMI OUT (MAIN)** и **HDMI OUT (SUB)** являются выходными, то оба терминала будут передавать аудио и видеоданные.

### ❖ Sound Retriever Link

#### О Sound Retriever Link

Sound Retriever Link является технологией управления коррекцией качества звучания, автоматически регулирующей качество сжатого звучания для подключенного аудио-видео ресивера с помощью функции управления через HDMI.

Функция Sound Retriever Link позволяет прослушивать аудиосигналы более высокого качества, автоматически настраивая функцию Sound Retriever на подключенном аудио-видео ресивере.

Функция Sound Retriever Link на данном проигрывателе срабатывает только в следующих ситуациях.

- При воспроизведении через сеть или воспроизведении компьютерного материала, сохраненного на устройстве USB.
- Аудио-видео ресивер Pioneer, совместимый с функцией Sound Retriever Link, подключается к данному проигрывателю при помощи HDMI кабеля и настройки проигрывателя установлены как показано ниже (стр. 43).  
**Управление: Да**
- Также смотрите инструкции по эксплуатации к аудио-видео ресиверу.
- О совместимых с функцией Sound Retriever Link аудио-видео ресиверах смотрите вебсайт Pioneer.

#### ⚠ Предостережение

- Подключите проигрыватель напрямую к аудио-видео ресиверу Pioneer, совместимому с функцией Sound Retriever Link. Прерывание прямого подключения с усилителем или аудио-видео преобразователями (например, переключателем HDMI) может вызвать сбои.

## ❖ О функции PQLS

PQLS (Precision Quartz Lock System) - это цифровая технология управления аудиопередачей, использующая функцию управления HDMI. Выходные сигналы проигрывателя контролируются аудио-видео ресивером для достижения воспроизведения звука высокого качества с помощью кварцевого генератора проигрывателя. Это позволяет исключить влияние колебаний, сгенерированных при передаче сигнала, которые могут оказать негативное воздействие на качество звука.

- Проигрыватель поддерживает следующие функции.
  - Функция “PQLS 2ch Audio”, которая активируется при воспроизведении музыкальных компакт-дисков (CD-DA)
  - Функция “PQLS Multi Surround”, которая активируется при воспроизведении всех дисков (BD, DVD и т.д.) с линейным аудиовыходом PCM
  - Функция “PQLS Bitstream”, которая активируется при воспроизведении с двоичным кодом
- Различные функции PQLS активируются, когда аудио-видео ресивер Pioneer, поддерживающий функции PQLS подключается непосредственно к терминалу **HDMI OUT** при помощи HDMI кабеля и настройки проигрывателя установлены как показано ниже (стр. 43).

### Управление: Да

**Precision Audio: AUTO** или **HDMI (PQLS)** (только BDP-LX88)

- Также обратитесь к инструкциям по эксплуатации аудио-видео ресивера.
- Для получения информации об аудио-видео ресиверах, поддерживающих функцию PQLS, обратитесь на веб-сайт Pioneer.

### ⚠ Предостережение

- Функция PQLS может перестать работать при переключении разрешения выходного видеосигнала. Функция PQLS начнет работать снова после остановки воспроизведения и перезагрузки.
- Включите питание аудио-видео ресивера, подключенного к терминалу **HDMI OUT**, затем запустите воспроизведение диска.

## Подключение телевизора

Смотрите *Подключение аудио-видео ресивера или усилителя* на стр. 19 в правом столбце по подключению аудио-видео ресивера или усилителя через кабель HDMI.

### ⚠ Предостережение

- При подключении или отсоединении кабеля удерживайте за штекер.
- Излишнее давление на штекер может сказаться на плохом контакте и невозможности вывода видеосигналов.

Подключите телевизор к терминалу **HDMI OUT (MAIN)**.

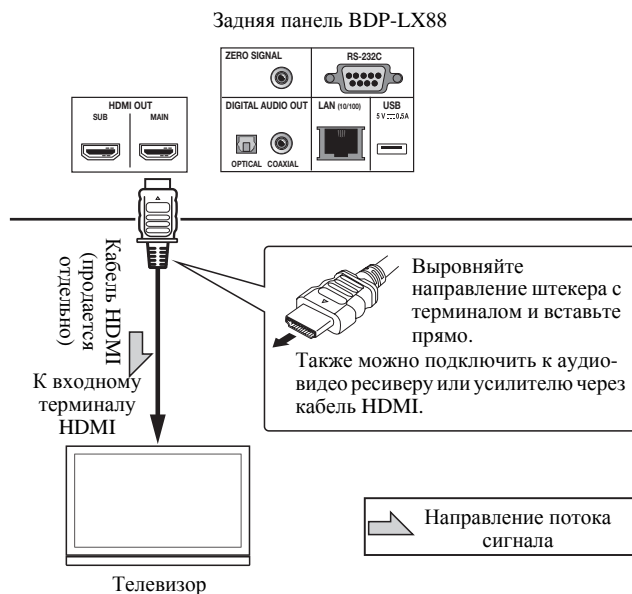

### ⚠ Предостережение

- Убедитесь, что **HDMI Mode** имеет значение **Dual** или **Single** (стр. 43).

## Подключение аудио-видео ресивера или усилителя

Подключив аудио-видео ресивер или усилитель, можно прослушивать объемное звучание в формате Dolby TrueHD, Dolby Digital Plus, Dolby Digital, DTS-HD Master Audio, DTS-HD High Resolution Audio, DTS Digital Surround, LPCM, AAC или DSD. По подключению телевизора и громкоговорителей к аудио-видео ресиверу или усилителю, смотрите инструкции по эксплуатации к аудио-видео ресиверу или усилителю.

### ⚠ Предостережение

- При подключении или отсоединении кабеля удерживайте за штекер.
- Излишнее давление на штекер может сказаться на плохом контакте и невозможности вывода видеосигналов.

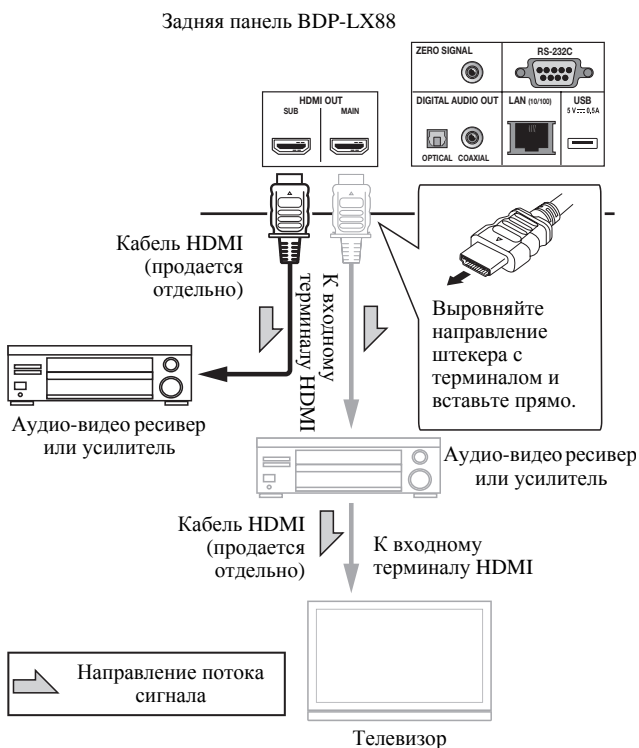

## Достижение более высокого качества видео и звука

При подключении одного телевизора (или проектора) и аудио-видео усилителя к проигрывателю, подключите их таким образом, чтобы видео и аудио сигналы передавались отдельно, для достижения более высокого качества видео и звука.

Задняя панель BDP-LX88

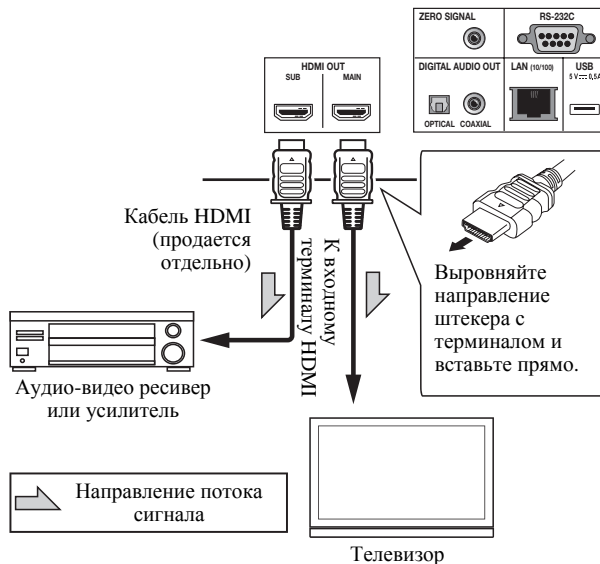

### ⚠ Предостережение

- Убедитесь, что **HDMI Mode** имеет значение **Separate** (стр. 43).
- Если аудио-видео усилитель, подключенный к терминалу **HDMI OUT (SUB)** также подключен к телевизору, может быть выполнено автоматическое переключение на входной терминал телевизора. Если это произойдет, то отключите функцию управления с HDMI на телевизоре.

## Подключение аудиокабелей

### Подключение аудио-видео ресивера или усилителя через коаксиальный цифровой аудиокабель

Задняя панель BDP-LX58

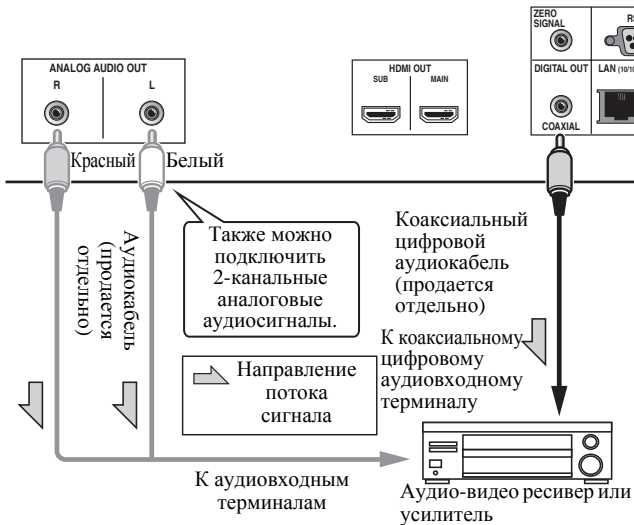

#### Примечание

- Уровень громкости по аналоговому аудиовыходу может оказаться низким в зависимости от настройки данного устройства и воспроизводимого контента.

### Подключение аудио-видео ресивера или усилителя через оптический цифровой аудиокабель (только BDP-LX88)

Задняя панель BDP-LX88

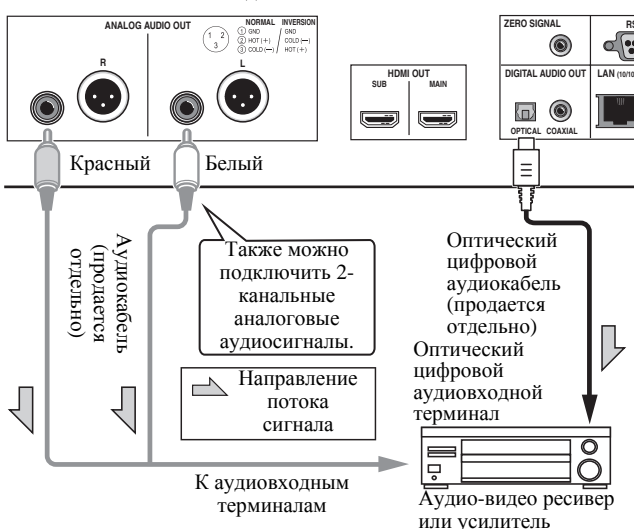

### Подключение предосновного усилителя через сбалансированный кабель (только BDP-LX88)

Задняя панель BDP-LX88

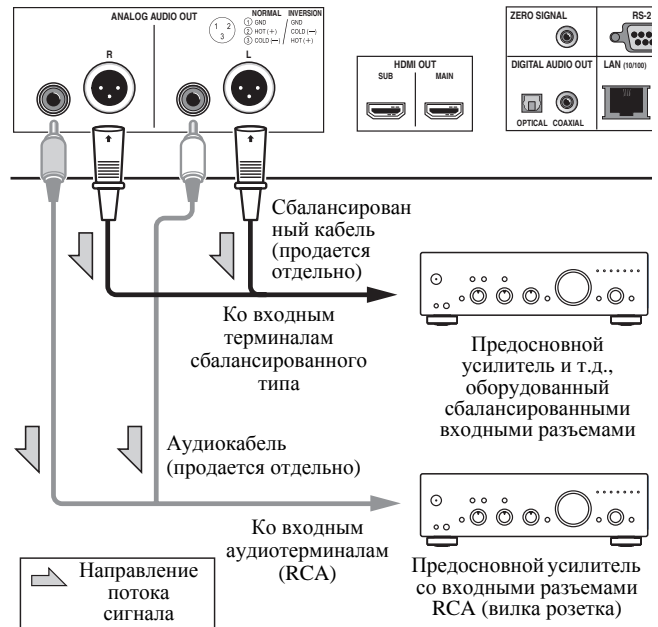

#### Примечание

- Уровень громкости по аналоговому аудиовыходу может оказаться низким в зависимости от настройки данного устройства и воспроизводимого контента.

#### ❖ Сбалансированный выходной разъем (на стороне блока; эквивалентно XLR-3-31)

Настройки сбалансированного выходного терминала могут быть изменены. Для получения более подробной информации, обратитесь к *Полярность сигналов в разъеме XLR* на стр. 42.

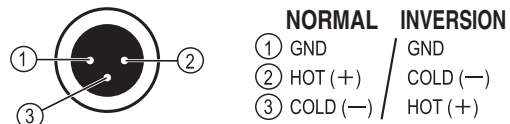



## Устройство ввода, подключенное к терминалу ZERO SIGNAL

Zero Signal - это обозначение (GND) для видео и аудиосигналов. При подключении терминала **ZERO SIGNAL** оборудования ко входному аудиотерминалу другого устройства, подключенного к данному оборудованию с пин-кабелем, устройство станет совместимо с аудиостандартами данного оборудования, и целостность сигнала улучшится.

С другой стороны, при подключении входного видеотерминала устройства, оно станет совместимо с видеостандартами данного оборудования, и целостность сигнала улучшится.



## Подключение компонентов к порту USB

### Об устройствах USB

Ниже отображены устройства USB, которые можно подключать к проигрывателю.

- Флэш-диски USB, совместимые с USB 2.0 (емкостью 1 ГБ или больше, рекомендуется использовать 2 ГБ или больше) или жесткие диски (емкостью 2 ТБ или меньше)
- Файловая система: FAT16, FAT32 или NTFS

#### Примечание

- Устройства, отформатированные с другой файловой системой, кроме указанных выше, не могут использоваться.
- Устройства USB могут не распознаваться, если они содержат несколько разделов.
- Некоторые устройства USB могут не срабатывать на данном проигрывателе.
- Срабатывание устройств USB не гарантируется.

## Подключение устройства USB

### Предостережение

- Перед подключением или отсоединением устройств USB следует отключить питание проигрывателя.
- При использовании внешнего жесткого диска в качестве внешнего запоминающего устройства следует включать питание жесткого диска до включения питания проигрывателя.
- Если устройство USB защищено от записи, следует отключить защиту от записи.
- При подключении USB кабеля удерживайте за штекер и вставляйте штекер в порт горизонтально в правильном направлении.
- Излишняя нагрузка на штекер может привести к плохому контакту, что не позволит производить запись данных на устройство USB.
- Когда подключено устройство USB и включено питание проигрывателя, не отсоединяйте силовой кабель.

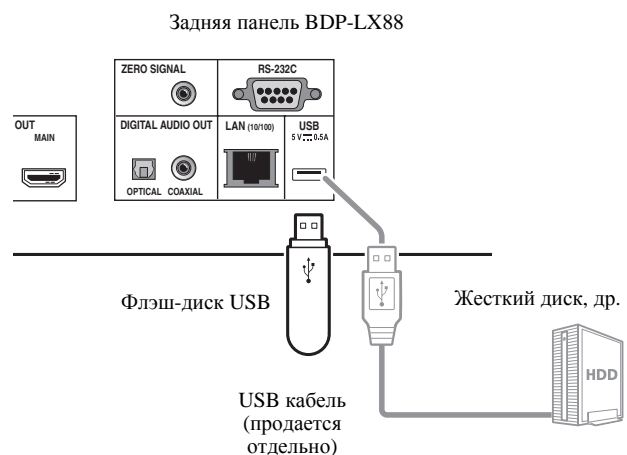
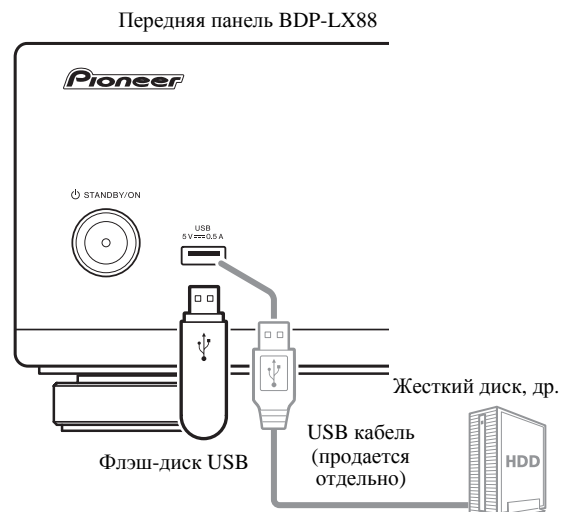

#### Примечание

- Устройства могут не срабатывать, если подключены к порту **USB** через устройство для считывания с карт памяти или концентратор USB.
- Используйте USB кабель длиной 2 метра или меньше.

## Подключение к сети через интерфейс LAN

Подключив данный проигрыватель через терминал LAN, можно воспроизводить изображения, аудио и видеофайлы, которые хранятся в различных компонентах сети, включая компьютер, с помощью входов **Source**.

Включите функцию DHCP сервера на маршрутизаторе. В случае, если на маршрутизаторе отсутствует функция DHCP сервера, необходимо настроить сеть вручную. Подробнее, смотрите *Настройка IP адреса* на стр. 46.



### Примечание

- Смотрите руководство по управлению к имеющемуся оборудованию, так как подключенное оборудование и метод подключения могут отличаться в зависимости от среды Интернет.
- При использовании широкополосного подключения к Интернету требуется наличие контракта с провайдером Интернет услуги. Подробнее, свяжитесь с ближайшим провайдером Интернет услуги.
- Пожалуйста, помните, что Pioneer не будет нести никакой ответственности за любые ошибки связи или проблемы, связанные со средой подключения к сети или с подключенными устройствами пользователя. Свяжитесь с вашим провайдером или производителем подключенных устройств.

## Подключение через кабель LAN (проводной LAN)

Подключите терминал LAN на данном ресивере к терминалу LAN на маршрутизаторе (с или без функции встроенного DHCP сервера) через прямой кабель LAN (CAT 5 или выше).

Задняя панель BDP-LX88

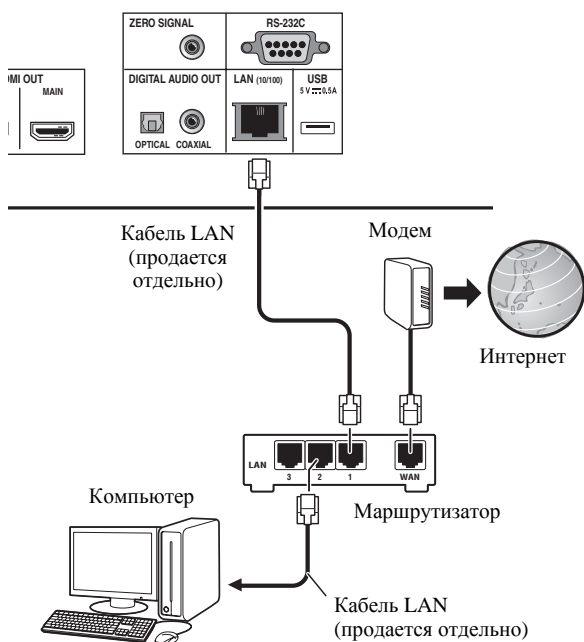

## ❖ Технические характеристики терминала LAN

Терминал LAN: гнездо Ethernet (10BASE-T/100BASE-TX)

## Подключение силового кабеля

После завершения всех подключений между устройствами подключите силовой кабель.

Задняя панель BDP-LX88

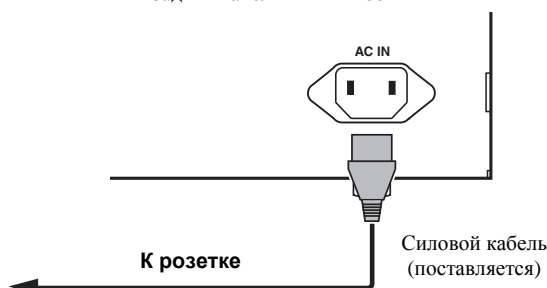



## Раздел 3

## Начало работы

## Выполнение настроек с помощью меню Навигатор настройки

При использовании проигрывателя в следующих ситуациях, обязательно выполните данные настройки.

- При использовании проигрывателя в первый раз.
- После форматирования **Начальные настройки**.

### ⚠ Предостережение

- Перед включением питания, убедитесь, что подключения между проигрывателями и другими устройствами правильны. Также, перед включением питания проигрывателя, включите питание устройств, подключенных к проигрывателю.
- При использовании телевизора или фронтального проектора Pioneer, совместимого с функцией Control, установите Control на On на подключенном устройстве до включения питания проигрывателя.

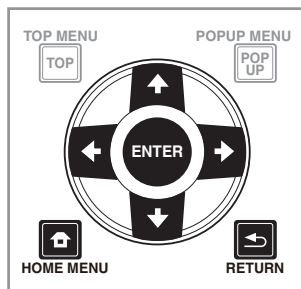

#### 1 Включите питание телевизора и переключите вход.

Подробнее об управлении телевизором смотрите инструкции по эксплуатации к телевизору.

#### 2 Включите питание проигрывателя.

Нажмите **STANDBY/ON**.

Убедитесь, что отображается меню **Навигатор настройки**.

#### ❖ Если не отображается меню Навигатор настройки

▶ Нажав **HOME MENU**, отобразите Home Menu, выберите **Начальные настройки** → **Навигатор настройки** → **Пуск**, затем нажмите **ENTER**.

**3 Запустите Навигатор настройки.**  
Нажмите **ENTER**.

- Запускается **Навигатор настройки**.

**4 Выбор языка экранного меню.**  
Используйте **↑/↓** для выбора, затем нажмите **ENTER**.

**5 Выберите соответствующее выходное разрешение для подключенного телевизора.**  
Используйте **↑/↓** для выбора, затем нажмите **ENTER**.

**6 Выберите подходящую разрешающую способность для подключенного телевизора.**  
Используйте **↑/↓** для выбора, затем нажмите **ENTER**.

**7 Закройте меню Навигатор настройки.**  
Нажмите **ENTER**.

- Закрывается **Навигатор настройки** и настройка сохраняется.
- Нажмите **RETURN** для возврата на предыдущий экран.

## Управление телевизором при помощи пульта ДУ проигрывателя

Если код производителя марки телевизора установлен на пульте ДУ, телевизором можно управлять с помощью пульта ДУ проигрывателя.

### ⚠ Предостережение

- После замены аккумуляторов могут быть восстановлены настройки по умолчанию. Если это произойдет, то выполните перезагрузку.

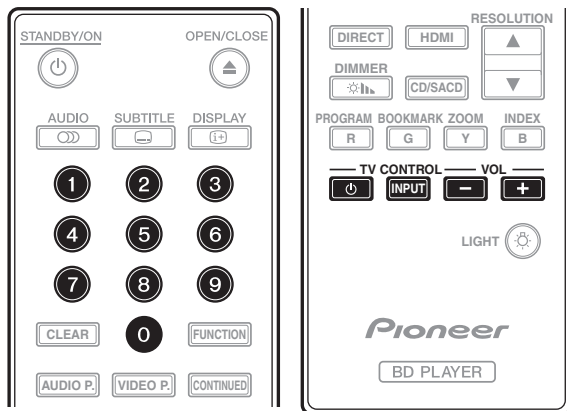

### 1 Введите 2-значный код производителя.

Нажмите на цифровые кнопки (0-9) для ввода кода во время нажатия **TV CONTROL** ⏻.

### 📌 Примечание

- Для перехода к заводским настройкам введите 01 (PIONEER).
- Если при вводе кода допущена ошибка, нажмите на кнопку **TV CONTROL** ⏻ и начните с начала.
- Если имеется несколько кодов, то вводите их в указанном порядке, до тех пор, пока телевизор не заработает.

### 2 Проверьте, что телевизор работает.

Управляйте телевизором при помощи **TV CONTROL**.

**⏻** – Нажмите для включения и отключения питания телевизора.

**INPUT** – Нажмите для переключения на вход телевизора.

**VOL +/-** – Нажмите для настройки громкости.

## Список предварительно установленных кодов телевизора

### 📌 Важно

- Мы не гарантируем работу всех представленных производителей и устройств. Устройство может не работать, даже если введен предварительно установленный код.

### Производитель Код

|                           |                           |
|---------------------------|---------------------------|
| <b>PIONEER</b> 01         | <b>METZ</b> 23            |
| <b>ALBA</b> 07, 24, 27    | <b>MITSUBISHI</b> 06      |
| <b>BUSH</b> 07, 24, 27    | <b>NEC</b> 25             |
| <b>CHANGHONG</b> 05, 22   | <b>ORION</b> 20           |
| <b>CONIA</b> 28           | <b>PANASONIC</b> 02       |
| <b>DSE</b> 29             | <b>PHILIPS</b> 07, 24, 27 |
| <b>FUNAI</b> 14           | <b>SAMSUNG</b> 09         |
| <b>GRUNDIG</b> 16         | <b>SANYO</b> 18           |
| <b>HAIER</b> 15           | <b>SHARP</b> 04, 26       |
| <b>HISENCE</b> 12         | <b>SKYWORTH</b> 11        |
| <b>HITACHI</b> 19         | <b>SONY</b> 03            |
| <b>JVC</b> 17             | <b>TCL</b> 13             |
| <b>KONKA</b> 21           | <b>TOSHIBA</b> 05         |
| <b>LG ELECTRIC</b> 08, 10 | <b>VICTOR</b> 17          |
| <b>LOEWE</b> 07, 24, 27   | <b>VIZIO</b> 08, 10       |

# Переключение разрешения выходного видео

Используйте приведенную ниже процедуру для переключения разрешения с различных терминалов видеовывода.

## ▶ Нажмите RESOLUTION ▲/▼.



- Текущие настройки разрешения выходного видеосигнала отображаются на экране передней панели проигрывателя. Для переключения разрешения выходного видеосигнала, нажмите **RESOLUTION ▲/▼** снова.
- Настройки разрешения выходного видеосигнала также могут быть переключены при выборе **Разрешение** из меню **Начальные настройки** (стр. 41).

## ❖ Если не видно видео высокой четкости 4K и т.д.

Измените настройки, следуя процедуре.

- 1 Нажмите и удерживайте кнопку **HDMI** на пульте ДУ в течение 5 секунд или более.
- 2 Если на экране появится надпись “4K 4:4:4”, используйте кнопки **←/→** для изменения записи на “4K 4:2:0”.

Если после изменения настроек качество видео улучшилось, то продолжайте использовать данную процедуру.

Для возврата настроек к исходному значению, выполните операции, описанные выше снова и измените настройки на “4K 4:4:4”.

### ⚠ Предостережение

- На некоторых устройствах (телевизоры, аудио-видео ресиверы или усилители и т.д.), видео или аудио могут выводиться неправильно, после переключения разрешения. Если это произошло, то используйте **RESOLUTION** для установки разрешения, при котором видео и аудио будет выводиться правильно.

- Когда видеосигналы выводятся с разрешением 4K/24p, 4K, 1080/50i, 1080/50p, 720/50p, 1080/24p, 1080/60i, 1080/60p или 720/60p с терминалов **HDMI OUT**, изображение может выводиться с коэффициентом пропорциональности 16:9, даже если **Формат TV** имеет значение **4:3 (Стандартный экран)**.
- Изображение может не отображаться некоторый период времени, при переключении разрешения.
- Когда подключенное устройство поддерживает 3D и при воспроизведении диска 3D, 3D имеет приоритет при выводе, независимо от настроек разрешения. Также, переключение разрешения может оказаться невозможным при воспроизведении 3D-контента.
- При выборе **Авто**, изображение выводится со скоростью 60 кадров в секунду, если телевизор не совместим с сигналами 1080/24p.
- При выборе **4K, 4K/24p, 1080/24p** или **Source Direct**, осуществляется как таковой вывод сигналов, даже если телевизор не совместим с сигналами 4K, 4K/24p или 1080/24p. Если изображение отображается неправильно, то используйте **RESOLUTION ▲/▼** для установки разрешения выходного видеосигнала, при котором видео и аудиосигналы будут выводиться правильно.
- Когда **Разрешение** имеет значение **Авто** и если используемый телевизор поддерживает вывод 4K или 4K/24p, то будет выполнен вывод сигналов 4K или 4K/24p. Если подключенный телевизор не поддерживает 4K или 4K/24p, то передача выходных сигналов будет выполнена с рекомендуемым разрешением, которое отличается от 4K.
- Вывод изображений осуществляется с предпочтительным выходным разрешением устройства (телевизор, аудио-видео ресивер или усилитель и т.д.), подключенного к выбранному выходному видеотерминалу. Однако, если устройства подключены к **HDMI MAIN** и **HDMI SUB**, то изображения выводятся с разрешением, которое поддерживают оба устройства. Если разрешение, поддерживаемое устройствами, подключенными к терминалам **HDMI MAIN** и **HDMI SUB** различается, то либо выключите питание устройства, которое не используется, либо подключите устройство, которое будет использоваться к терминалу **HDMI MAIN** и установите для параметра **HDMI Mode** значение **Single**, чтобы выполнить передачу выходных сигналов устройства, используемого для просмотра видео с оптимальным разрешением.
- Если **HDMI Mode** имеет значение **Dual** и если только одно из устройств, подключенных к **HDMI MAIN** и **HDMI SUB** поддерживает 3D, то диск 3D не может быть воспроизведен. В таких случаях, либо подключите устройство, поддерживающее 3D, либо подключите устройство, поддерживающее 3D к терминалу **HDMI MAIN** и установите для параметра **HDMI Mode** значение **Single** для воспроизведения диска.
- Если **Разрешение** имеет значение **Авто**, 1080p, 4K или 4K/24p и если разрешение вывода из HDMI равно 1080p, 4K или 4K/24p, то вывод может не произойти, в зависимости от используемого HDMI кабеля.
- Некоторые разрешения не могут выводиться в зависимости от используемого телевизора.
- Если **HDMI Mode** имеет значение **Pure Audio**, то вывод 1080p60, 4K/60p или 4K/24p не будет выполнен, даже если разрешение будет иметь значение **Авто** или **1080p, 4K** или **4K/24p**. Вывод будет выполнен с разрешением 1080/60i, 1080/24p и т.п. в зависимости от разрешения источника и подключенного телевизора.

# Проигрывание

## Воспроизведение дисков или файлов

В данном разделе описаны основные операции проигрывателя.

Типы воспроизводимых дисков и файлов смотрите в стр. 7. Видео, изображения и аудиофайлы, записанные на дисках, воспроизводятся с помощью функции **Source** (стр. 34).



### 1 Нажав STANDBY/ON, включите питание.

Включите питание телевизора и заблаговременно переключите вход.

### 2 Нажав OPEN/CLOSE, откройте лоток диска и загрузите диск.



#### Примечание

- Загружайте диск этикеточной стороной вверх.
  - На считывание диска требуется несколько десятков секунд. По завершении считывания, на дисплее фронтальной панели проигрывателя отображается тип диска.
  - При загрузке BD диска с ограничениями по использованию, установленными на BD-рекордере, отображается экран ввода PIN кода. В таком случае введите PIN код.
- ### 3 Нажмите / для воспроизведения диска.
- Для установки паузы нажмите  /  во время воспроизведения.
  - Для остановки, нажмите  во время воспроизведения.





#### Примечание

- Некоторые диски начинают автоматически воспроизводиться при закрытии лотка диска.
- BD-ROM/DVD-Video диски содержат функции родительской блокировки. Для отключения родительской блокировки, введите пароль, зарегистрированный в настройках проигрывателя. Подробнее, смотрите стр. 47.
- На некоторых BD-R/-RE дисках имеется защита от воспроизведения. Для отмены защиты, введите пароль, установленный для диска.
- Если картинка и звучание не выводятся соответствующим образом, смотрите *Возможные неисправности и способы их устранения* на стр. 54.

### ❖ При отображении меню диска

Для некоторых дисков, меню диска автоматически отображается при запуске воспроизведения. Содержание меню диска и метод управления зависят от диска.

### ❖ Возобновление воспроизведения с места остановки (функция возобновления воспроизведения)

- При нажатии  во время воспроизведения, место остановки диска запоминается в памяти. При нажатии  /  после этого, воспроизведение возобновляется с того места.

- Для отмены функции возобновления воспроизведения, нажмите  при остановленном воспроизведении.



#### Примечание

- Функция возобновления воспроизведения автоматически отменяется в следующих случаях:
  - При открытии лотка диска.
  - При переключении окна списка файлов.
  - При отключении питания. (Для BD дисков и DVD дисков, это не приводит к отмене функции возобновления воспроизведения.)
- Для продолжения воспроизведения с места, указанного для воспроизведения в следующий раз, смотрите *Продолжение воспроизведения с указанного места (Продолжение просмотра)* на стр. 33.
- Функция возобновления воспроизведения не может использоваться для некоторых дисков.

## Быстрый просмотр (Быстрый просмотр с аудио)

Звук выводится в обычном режиме, а видеоизображения воспроизводятся со скоростью в 1,5 раза выше обычной.

### ▶ Нажмите при воспроизведении BD или DVD.

- При нажатии  во время быстрого просмотра, будет выполнена быстрая перемотка.

### ❖ Возобновление обычного воспроизведения

- Нажмите  / .



#### Примечание

- Нельзя поставить на паузу во время быстрого просмотра. Поставить на паузу можно после возврата в режим нормального воспроизведения.
- Что касается тональных сигналов во время быстрого просмотра, вывод будет выполнен через PCM независимо от конфигурации основного корпуса устройства.
- Во время быстрого просмотра нельзя переключить режим аудио.
- В зависимости от аудиоформата, например Dolby TrueHD и DTS-HD Master Audio, не должно быть никаких выходных аудиосигналов во время быстрой перемотки вперед.
- Для получения более подробной информации об условиях вывода каждого голоса, обратитесь к *О выводе цифровых аудиоформатов* на стр. 50.

## Сканирование вперед и назад

### ▶ Во время воспроизведения или в режиме быстрого просмотра, нажмите или .

- Скорость сканирования переключается при каждом нажатии кнопки. Скорость сканирования зависит от диска или файла (скорость отображается на телевизионном экране).

### ❖ Возобновление обычного воспроизведения

- ▶ Нажмите ►/II.

## Воспроизведение определенных разделов, дорожек или файлов

- ▶ Во время воспроизведения введите номер нужного раздела/дорожки/файла.
  - С помощью цифровых кнопок (от 0 до 9) введите значение, затем нажмите ENTER.
  - Нажмите CLEAR для очистки введенных значений.

## Пропуск материала

- ▶ Во время воспроизведения нажмите I◀◀ или ▶▶I.
- При нажатии ▶▶I начинает воспроизводиться начало следующего раздела/дорожки/файла.
- При нажатии I◀◀ во время воспроизведения видео или аудиофайла начинает воспроизводиться начало текущего воспроизводимого раздела/дорожки/файла. Дважды нажмите для перехода на начало предыдущего раздела/дорожки/файла.
- При нажатии I◀◀ во время воспроизведения файла фотографии начинает воспроизводиться предыдущий файл.

## Возврат на короткий промежуток времени назад

Нажмите во время воспроизведения, чтобы вернуться на 10 секунд назад.

- ▶ Во время воспроизведения нажмите ◀• REPLAY.

## Для перехода немного вперед

Нажмите во время воспроизведения, чтобы перемотать на 30 секунд вперед.

- ▶ Во время воспроизведения нажмите •➔ SHORT SKIP.

## Замедленное воспроизведение

- ▶ При остановке воспроизведения, нажмите и удерживайте ◀III/◀I или I▶/III▶.
- Скорость переключается при каждом нажатии кнопки (скорость отображается на телевизионном экране).
- Нажатая кнопка I▶/III▶ приводит к замедленному воспроизведению.
- Нажатая кнопка ◀III/◀I приводит к обратному замедленному воспроизведению назад.

### ❖ Возобновление обычного воспроизведения

- Нажмите ►/II.

## Шаг вперед/Шаг назад

- ▶ При остановке воспроизведения, нажмите ◀III/◀I или I▶/III▶.
- Изображение смещается на шаг вперед или шаг назад, каждый раз при нажатии кнопки.
- Каждый раз при нажатии кнопки I▶/III▶ выполняется переход на кадр вперед.
- Каждый раз при нажатии кнопки ◀III/◀I выполняется переход на кадр назад.

### ❖ Возобновление обычного воспроизведения

- Нажмите ►/II.

## Повторное воспроизведение определенного раздела внутри главы или дорожки (Повтор A-B)

Данная процедура используется для повторного воспроизведения определенного раздела внутри главы или дорожки.

### 1 Во время воспроизведения нажмите A-B и выберите точку запуска.

- На телевизионном экране отображается [A-].

### 2 Во время воспроизведения нажмите A-B и выберите точку окончания.

- Запускается воспроизведение A-B Repeat.

### ❖ Отмена воспроизведения A-B Repeat

- Нажмите A-B во время воспроизведения A-B Repeat.



#### Примечание

- Воспроизведение A-B Repeat отменяется в следующих случаях:
  - При поиске за пределами повторяемого диапазона.
  - При запуске другого Repeat Play или Random Play.

## Многokrатное воспроизведение (Повторное воспроизведение)

Данная процедура используется для повторного воспроизведения текущего воспроизводимого диска, главы, раздела, дорожки или файла.

- ▶ Во время воспроизведения нажмите REPEAT.
- При каждом нажатии REPEAT тип режима повтора переключается как показано ниже.

#### BD

Текущий раздел → Текущая глава

#### DVD

Текущий раздел → Текущая глава → Все главы

#### CD/Видеофайл/Аудиофайл/Файл фотографии

Текущая дорожка/файл → Все дорожки/Все файлы в папке



### ❖ Отмена Repeat Play

- Несколько раз нажмите **REPEAT** во время Repeat Play.



#### Примечание

- Repeat Play отменяется в следующих случаях:
  - При поиске за пределами повторяемого диапазона.
  - При запуске другого Repeat Play или Random Play.

## Воспроизведение в нужном порядке (Программное воспроизведение)

### 1 Во время воспроизведения нажмите PROGRAM.

- Отображается экран программы.

### 2 Выберите номер программы.

Используйте **↑/↓** для выбора, затем нажмите **ENTER**.

### 3 Выберите дорожку/главу/раздел, который требуется воспроизвести.

Используйте **↑/↓/←/→** для выбора, затем нажмите **ENTER**.

### 4 Нажмите **▶/II**.

- Запускается воспроизведение.

### ❖ Редактирование программы

#### 1 Выберите номер программы, которую нужно отредактировать, затем нажмите ENTER.

#### 2 Выберите главу/раздел, затем нажмите ENTER.

### ❖ Удаление программы

#### ▶ Выберите номер программы, которую нужно удалить, затем нажмите CLEAR.

- Для удаления всех программ нажмите **↩ RETURN**.



#### Примечание

- При использовании аудио CD дисков для функции Programmed Play на шаге **3** введите номер дорожки.
- Данная функция не срабатывает для BD дисков.

## Установка закладок

На текущем воспроизводимом видеоматериале можно установить закладки и воспроизвести сцену позднее.

### ▶ Во время воспроизведения нажмите BOOKMARK.

- Закладка установлена.
- Можно установить максимум до 12 закладок.

### ❖ Воспроизведение сцены, отмеченной закладкой

#### 1 Нажмите и удерживайте нажатой BOOKMARK несколько секунд.

- Отображается список закладок.

#### 2 Выберите закладку, которую требуется воспроизвести.

Используйте **←/→** для выбора, затем нажмите **ENTER**.

### ❖ Удаление закладок

#### ▶ Выберите закладку, которую нужно удалить, затем нажмите CLEAR.

- Закладки могут не устанавливаться для некоторых дисков.
- Закладки отменяются в следующих случаях:
  - При отключении питания проигрывателя.
  - При открытии лотка диска.

## Масштабирование

### ▶ Во время воспроизведения нажмите ZOOM.

- При каждом нажатии **ZOOM** уровень масштабирования изменяется как показано ниже.
  - [Zoom 2x] → [Zoom 3x] → [Zoom 4x] → [Zoom 1/2] → [Zoom 1/3] → [Zoom 1/4] → Обычный масштаб (не отображается)



#### Примечание

- Данная функция не срабатывает для некоторых дисков.

## Воспроизведение фотографий в режиме показа слайдов

Данная функция воспроизводит фотографии с их автоматическим переключением.

### ▶ Во время воспроизведения нажмите INDEX.

- Отобразите пиктограммы файлов фотографий. За один раз можно отображать максимум 12 пиктограмм.
- При выборе одной фотографии и нажатии **ENTER** будет запущен показ слайдов от выбранной фотографии.

### ❖ Вращение/зеркальное отображение фотографий

При воспроизведении или паузе показа слайдов дисплей при нажатии кнопок **↑/↓/←/→** переключается как показано ниже.

Кнопка **→**: Вращает на 90° по часовой стрелке

Кнопка **←**: Поворот на 90° против часовой стрелки

Кнопка **↑**: Переворачивает горизонтально

Кнопка **↓**: Переворачивает вертикально

## Переключение ракурсов камеры

Для BD-ROM и DVD-Video дисков, на которых записаны несколько ракурсов, можно переключать ракурсы во время воспроизведения.

### 1 Во время воспроизведения нажмите FUNCTION.

### 2 Выбор Угол из меню FUNCTION.

- На телевизионном экране отображается текущий ракурс и общее количество записанных ракурсов.
- Если ракурсы не переключаются, переключайте их с экрана меню диска.



#### Примечание

- На некоторых дисках ракурсы не переключаются.

## Переключение субтитров

Для дисков или файлов, на которых записаны несколько субтитров, можно переключать субтитры во время воспроизведения.

### Предостережение

- Субтитры не могут переключаться для дисков, записанных на DVD или BD-рекордере. Также смотрите инструкции по эксплуатации к устройству, использовавшемуся для записи.

### ▶ Во время воспроизведения нажмите **SUBTITLE**.

- На телевизионном экране отображаются текущие субтитры и общее количество записанных субтитров. Для переключения субтитров снова нажмите **SUBTITLE**.
- Субтитры также можно переключать, выбрав **Субтитр** в меню **FUNCTION**.
- Если субтитры не переключаются при нажатии **SUBTITLE**, переключайте их с экрана меню диска.

### ❖ Отключение субтитров

▶ Для отключения настройки несколько раз нажмите **SUBTITLE** или выберите **Субтитр** в меню **FUNCTION** и установите настройку на **Выкл.**

### ❖ Об отображении файлов внешних субтитров во время воспроизведения медиафайлов DivX

В дополнение к субтитрам, записанным в медиафайлах DivX, данный проигрыватель также поддерживает отображение файлов внешних субтитров. Если файлу присвоено такое-же имя, как и медиафайлу DivX, кроме расширения файла, и его расширение указано в списке ниже, файл воспринимается как файл внешних субтитров. Помните, что медиафайлы DivX и файлы внешних субтитров должны располагаться в одной папке. На данном проигрывателе можно отобразить только один файл внешних субтитров. В зависимости от файла внешние субтитры могут не отображаться соответствующим образом. Поддерживаются текстовые файлы с расширениями “.smi”, “.srt”, “.sub” и “.txt”.

### Примечание

- В зависимости от файла, файлы внешних субтитров могут не отображаться соответствующим образом.

## Использование функции DIRECT

При включении функции DIRECT, цифровой аудиовыход и видеовыход блокируется и выполняется воспроизведение аналогового аудио высокого качества. При поставке данная функция отключена.

### ▶ Нажмите **DIRECT**.

- Каждый раз при нажатии кнопки выполняется Включение и Выключение данной функции.
- При включении функции DIRECT, индикатор DIRECT основного блока также включается.

### Примечание

- При воспроизведении с включенной функцией DIRECT уровень громкости на выходе может оказаться низким в зависимости от настроек данного устройства и воспроизводимого контента.
- В зависимости от диска или файла функция DIRECT в некоторых случаях не работает, если воспроизведение не будет прервано (функция возобновления воспроизведения отключена). Для отмены функции возобновления воспроизведения, нажмите **■** при остановленном воспроизведении.

## Перемещение субтитров

Можно переместить позицию субтитров, отображаемых во время воспроизведения BD-ROM дисков или DVD дисков.

**1 Запустите воспроизведение видеоматериала на BD-ROM или DVD и отобразите субтитры на телевизионном экране.**

**2 Нажмите и удерживайте нажатой кнопку SUBTITLE как минимум 2 секунды.**

- Устанавливается Режим сдвига субтитров.
- На телевизионном экране отображается [Режим сдвига субтитров].

**3 С помощью кнопок  $\uparrow/\downarrow$  переместите позицию субтитров.**

- С помощью кнопок  $\uparrow/\downarrow$  переместите позицию субтитров.
- После завершения настройки нажмите на кнопку **ENTER**.

**4 Отмените Режим сдвига субтитров.** Нажмите кнопку **ENTER**.

## Переключение аудиосигнала

Для дисков или файлов, на которых записаны несколько аудиопотоков/каналов, аудиопотоки/каналы можно переключать во время воспроизведения.

### ▶ Во время воспроизведения нажмите **AUDIO**.

- На телевизионном экране отображается текущий аудиосигнал и общее количество записанных аудиопотоков. Для переключения аудиосигнала снова нажмите **AUDIO**.
- Аудиосигнал также можно переключать, выбрав **Аудио** в меню **FUNCTION**.
- Если аудиосигнал не переключается при нажатии **AUDIO**, переключите его с экрана меню диска.

## Переключение зоны воспроизведения CD/SACD

**1 Выберите зону, которую требуется воспроизвести.**

В режиме остановки нажмите **CD/SACD**. При каждом нажатии кнопки зона воспроизведения переключается на окошке дисплея фронтальной панели.

[CD AREA] → [SACD 2CH] → [SACD MCH] → (обратно в начало)

- Перед тем, как выбрать зону воспроизведения во время воспроизведения дважды нажмите **■** и отмените режим продолжительного воспроизведения.



## Отображение информации диска

### ► Нажмите DISPLAY.

Информация диска отображается на телевизионном экране. Для отключения информационного дисплея снова нажмите  DISPLAY.

Информационный дисплей различается в режиме воспроизведения и режиме остановки воспроизведения.

## Просмотр BONUSVIEW или BD-LIVE

Данный проигрыватель совместим с BONUSVIEW и BD-LIVE для BD-Video.

При использовании BD-Video дисков, совместимых с BONUSVIEW, можно использовать такие функции как вторичное видео (картинка в картинке) (стр. 32) и вторичное аудио (стр. 32). Для BD-Video дисков, поддерживающих BD-LIVE, можно загружать специальные видеоизображения или другие данные с Интернета.

Данные, записанные на BD видеодиске и загруженные с BD-LIVE сохраняются на флэш-диске USB (внешняя память). Для использования данных функций подключите флэш-диск USB (минимальный объем 1 ГБ, рекомендуется 2 ГБ или выше), поддерживающий USB 2.0 High Speed (480 Мбит/с) к порту USB.

- При подключении или извлечении флэш-диска USB обязательно отключите питание проигрывателя.
- Для вызова сохраненных на флэш-диске USB данных сначала загрузите дисковый носитель, использовавшийся во время загрузки данных (при загрузке другого диска невозможно будет воспроизвести сохраненные на флэш-диске USB данные).
- При использовании флэш-диска USB с другими данными (ранее записанными), видео и аудиосигналы могут не воспроизводиться соответствующим образом.
- Не отсоединяйте флэш-диск USB во время воспроизведения.
- Для загрузки данных (считывание/запись) может потребоваться некоторое время.



### Предостережение

- Функции BONUSVIEW и BD-LIVE могут быть недоступны для использования, если на флэш-диске USB недостаточно свободного пространства. В таком случае смотрите *Удаление данных, добавленных к BD дискам, и прикладных данных* на стр. 47 для удаления данных Virtual Package и данных BD-LIVE на флэш-диске USB.



### Примечание

- Срабатывание флэш-дисков USB не гарантируется.
- Воспроизведение данных функции BD-LIVE различается в зависимости от используемого диска. Подробнее, смотрите инструкции пользователя, прилагающиеся к диску.
- Для использования функции BD-LIVE требуется подключиться к сети и выполнить соответствующие настройки (стр. 22 и 46).
- BD-LIVE - это функция, предусматривающая подключение к Интернету. Диски, поддерживающие функцию BD-LIVE, могут отправлять ID коды, идентифицирующие данный проигрыватель и диск провайдеру материала через Интернет.

## Функции воспроизведения

Функции, которые можно использовать, отличаются в зависимости от типа диска и файла. В некоторых случаях, некоторые функции не могут использоваться. Используемые функции указаны в таблице ниже.

| Функция <sup>1</sup>                                    | Тип диска/файла |                |                |                |                       |                |                |                |                 |                |                |
|---|-----------------|----------------|----------------|----------------|-----------------------|----------------|----------------|----------------|-----------------|----------------|----------------|
|   | BD-ROM          | BD-R/-RE       | DVD-Video      | DVD-Audio      | DVD-R/-RW (Формат VR) | AVCREC         | AVCHD          | Видеофайл      | Файл фотографии | Аудио файл     | Audio CD       |
| Быстрый просмотр <sup>2</sup>                           | ✓               | ✓              | ✓              | ✗              | ✓                     | ✓              | ✓              | ✗              | ✗               | ✗              | ✗              |
| Сканирование вперед и назад                             | ✓ <sup>3</sup>  | ✓ <sup>3</sup> | ✓ <sup>3</sup> | ✓ <sup>4</sup> | ✓ <sup>3</sup>        | ✓ <sup>3</sup> | ✓ <sup>3</sup> | ✓ <sup>3</sup> | ✗               | ✓ <sup>4</sup> | ✓ <sup>4</sup> |
| Short Skip/Replay                                       | ✓               | ✓              | ✓              | ✓              | ✓                     | ✓              | ✓              | ✓              | ✗               | ✓              | ✓              |
| Воспроизведение определенных глав, разделов или дорожек | ✓               | ✓              | ✓              | ✓              | ✓                     | ✓              | ✓              | ✗              | ✗               | ✗              | ✓              |
| Пропуск материала                                       | ✓               | ✓              | ✓              | ✓              | ✓                     | ✓              | ✓              | ✓              | ✓               | ✓              | ✓              |
| Замедленное воспроизведение <sup>5</sup>                | ✓               | ✓              | ✓              | ✗              | ✓                     | ✓              | ✓              | ✓ <sup>6</sup> | ✗               | ✗              | ✗              |
| Шаг вперед и шаг назад <sup>7</sup>                     | ✓               | ✓              | ✓              | ✗              | ✓                     | ✓              | ✓              | ✓ <sup>8</sup> | ✗               | ✗              | ✗              |
| Воспроизведение A-B Repeat <sup>6</sup>                 | ✓               | ✓              | ✓              | ✓              | ✓                     | ✓              | ✓              | ✓              | ✗               | ✓              | ✓              |
| Повторное воспроизведение                               | ✓               | ✓              | ✓              | ✓              | ✓                     | ✓              | ✓              | ✓              | ✓               | ✓              | ✓              |
| Масштабирование   | ✓               | ✓              | ✓              | ✗              | ✓                     | ✓              | ✓              | ✓              | ✓               | ✗              | ✗              |
| Ракурс <sup>9</sup>                                     | ✓               | ✗              | ✓              | ✓              | ✗                     | ✗              | ✗              | ✗              | ✗               | ✗              | ✗              |
| Субтитры <sup>10</sup>                                  | ✓               | ✓              | ✓              | ✗              | ✓                     | ✓              | ✓              | ✓              | ✗               | ✗              | ✗              |
| Аудиосигнал <sup>11</sup>                               | ✓               | ✓              | ✓              | ✓              | ✓                     | ✓              | ✓              | ✓              | ✗               | ✗              | ✗              |
| Информация диска  | ✓               | ✓              | ✓              | ✓              | ✓                     | ✓              | ✓              | ✓              | ✓               | ✓              | ✓              |

1. Некоторые функции могут не срабатывать для некоторых дисков или файлов, даже если обозначены значком [✓] в таблице.
2. В зависимости от аудиоформата, например Dolby TrueHD и DTS-HD Master Audio, не должно быть никаких выходных аудиосигналов во время быстрой перемотки вперед.
3. Звучание не выводится во время сканирования вперед и назад.
4. Звучание выводится во время сканирования вперед и назад.
5. Во время замедленного воспроизведения звучание не выводится.
6. Замедленное воспроизведение назад недоступно.
7. При переключении раздела некоторые диски возвращаются в обычный режим воспроизведения.
8. Покадровое воспроизведение назад недоступно.
9. Для сцен, для которых записаны несколько ракурсов отображается значок ракурса, если **Значок ракурса** установлен на **Да** (стр. 44).
10. • Типы записанных субтитров зависят от диска и файла.  
• В некоторых случаях субтитры могут переключаться или сразу-же может отобразиться экран переключения, записанный на диске, без отображения текущих субтитров или информации по общему количеству записанных на диске субтитров.
11. Типы записанных аудиопотоков зависят от диска и файла.

# Использование меню FUNCTION

В зависимости от рабочего состояния проигрывателя, можно вызвать различные функции.

## ❖ 1 Отобразите меню FUNCTION.

Нажмите **FUNCTION** во время воспроизведения.

## ❖ 2 Выберите и установите параметр.

Используйте **↑/↓** для выбора, затем нажмите **ENTER**.



### Примечание

- Непереключаемые параметры отображаются серым. Выбираемые параметры зависят от состояния проигрывателя.

## ❖ Изменение настройки выбранного параметра

Используйте **↑/↓** для изменения.

## ❖ Закрытие меню FUNCTION

Нажмите **FUNCTION**.

## ❖ Список параметров меню FUNCTION

| Параметр                     | Описание   |
|------------------------------|--|
| Глава (треки) <sup>1</sup>   | Отображает информацию главы для текущего воспроизводящегося диска и общее количество глав на диске. Также выбирает главу для воспроизведения. (Смотрите следующее описание.)                               |
| Раздел                       | Отображает информацию по текущему воспроизводящемуся разделу (дорожка/файл) и общее количество разделов на диске. Также выбирает раздел (дорожку/файл) для воспроизведения. (Смотрите следующее описание.) |
| Файл                         | Отображает информацию по текущему файлу.<br>Выберите нужный файл.  |
| Время                        | Отображает прошедшее или оставшееся время.<br>Также используется для ввода времени, с которого нужно запустить воспроизведение. (Смотрите следующее описание.)   |
| Режим                        | Переключает режим воспроизведения (стр. 33).   |
| Аудио                        | Переключает аудиосигнал.   |
| Угол                         | Переключает ракурс камеры BD-ROM/DVD-Video диска.  |
| Субтитр                      | Выбирает язык субтитров.   |
| Код Страница                 | Переключает страницу кодов субтитров.  |
| Вторичное видео <sup>2</sup> | Переключает вторичное видео на BD-ROM (Картинка-в-картинке).   |
| Вторичное аудио <sup>3</sup> | Переключает вторичное аудио на BD-ROM.   |
| Битовая скорость             | Отображает битовую скорость аудио/видео/вторичного видео/вторичного аудио.   |
| Отключить неподвижный кадр   | Отключает стоп-кадр для BD-ROM диска.  |
| Short Skip                   | Перемотка на 30 секунд вперед.   |
| Replay                       | Возврат на 10 секунд назад.  |
| Показ слайдов                | Переключает скорость воспроизведения во время воспроизведения показа слайдов.  |
| Переход                      | Переключает стиль показа слайдов во время воспроизведения показа слайдов.  |

1. В зависимости от типа диска отображается один из следующих типов информации.
2. При наличии сцен, для которых записано вторичное видео, отображается значок вторичного видео, если **Значок картинка-в-картинке** установлен на **Да** (стр. 44).
3. При наличии сцен, для которых записано вторичное аудио, отображается значок вторичного аудио, если **Значок вторичного аудио** установлен на **Да** (стр. 44).



### Примечание

- Выбираемые параметры зависят от типа диска.
- Типы записанных вторичных аудиопотоков зависят от диска и файла.
- Некоторые диски не содержат вторичное аудио/вторичное видео.

- В некоторых случаях вторичное аудио/вторичное видео может переключаться или сразу-же может отобразиться экран переключения, записанный на диске, без отображения текущего вторичного аудио/вторичного видео или общего количества записанных на диске вторичных аудио/вторичных видеопотоков.

## Воспроизведение с указанного времени (Поиск по времени)

### 1 Выберите Время.

Используйте **↑/↓** для выбора, затем нажмите **ENTER**.

### 2 Введите время.

С помощью цифровых кнопок (от 0 до 9) введите время.

- Для воспроизведения с 45 минуты, введите **0, 0, 4, 5, 0** и **0**, затем нажмите **ENTER**.
- Для воспроизведения с 1 часа 20 минуты, введите **0, 1, 2, 0, 0** и **0**, затем нажмите **ENTER**.
- Нажмите **CLEAR** для очистки введенных значений.

### 3 Запустите воспроизведение с указанного времени.

Нажмите **ENTER**.

## Воспроизведение определенной главы, раздела, дорожки или файла (Поиск)

### 1 Выберите Глава или Раздел (Треки/Файл).

Используйте **↑/↓** для выбора, затем нажмите **ENTER**.

### 2 Введите номер Глава или Раздел (треки/файл).

С помощью цифровых кнопок (от 0 до 9) или **↑/↓** введите номер.

- Для поиска главы 32, введите **3** и **2**, затем нажмите **ENTER**.
- Нажмите **CLEAR** для очистки введенных значений.

### 3 Начните воспроизведение с указанной главы, раздела или дорожки.

Нажмите **ENTER**.

## Воспроизведение указанного диапазона дисков, глав или раздела (треки/файл) в произвольном порядке

Можно выбрать два типа произвольного воспроизведения.

### 1 Выберите Режим.

Используйте **↑/↓** для выбора, затем нажмите **ENTER**.

### 2 Переключите режим воспроизведения.

Используйте **↑/↓** для выбора, затем нажмите **ENTER**.

### ❖ Random play

Указанный диапазон дисков, глав или раздел (дорожка/файл) воспроизводится в произвольном порядке. Один параметр может воспроизводиться последовательно.

### ❖ Shuffle play

Указанный диапазон дисков, глав или раздел (дорожка/файл) воспроизводится в произвольном порядке. Каждый параметр воспроизводится один раз.

## Продолжение воспроизведения с указанного места (Продолжение просмотра)

Данная функция позволяет продолжить воспроизведение с места, указанного для воспроизведения в следующий раз, даже после отключения питания.

### ❖ Параметр

#### ▶ Во время воспроизведения нажмите **CONTINUED** на месте, с которого нужно запускать воспроизведение продолжения просмотра.

На телевизионном экране отображается прошедшее время воспроизведения на указанном месте.

### ❖ Воспроизведение

#### 1 Нажмите **▶/||** для воспроизведения главы, для которой установлен режим воспроизведения продолжения просмотра.

Отображается экран подтверждения режима воспроизведения продолжения просмотра.

- В указанных ниже случаях отображается экран подтверждения воспроизведения продолжения просмотра.

#### Для BD видео

Экран отображается после завершения воспроизведения основного ролика.

#### Для записанных дисков

Экран отображается после выбора папки и завершения воспроизведения главы, установленной для функции воспроизведения продолжения просмотра.

#### 2 С помощью **←/→** выберите Да, затем нажмите **ENTER**.

Воспроизведение запускается с указанного места.



#### Примечание

- Настройка воспроизведения продолжения просмотра отменяется при нажатии **▲ OPEN/CLOSE**.
- Воспроизведение продолжения просмотра может не срабатывать соответствующим образом для некоторых дисков.

# Воспроизведение функции Source

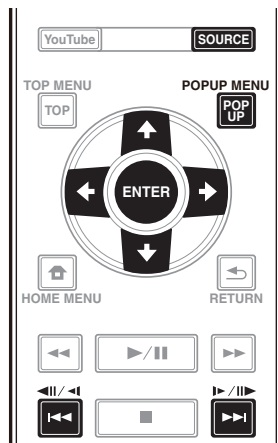

## О функции Source

Функция **Source** проигрывателя позволяет воспроизводить список входных источников и начать воспроизведение. В данном разделе описаны процедуры настройки и воспроизведения, необходимые для использования данных функций. При воспроизведении файлов, сохраненных на компьютере или на компонентах в сети, советуем также изучить руководство по эксплуатации к сетевому компоненту.

Входные источники, которые могут быть воспроизведены при помощи функции **Source** показаны ниже.

- BD-R/RE (формат BDAV) диски
- DVD-R/RW (формат VR) диски
- Audio CD диски (CD-DA, SACD и DTS CD диски)
- DVD/CD диски, на которых записаны только файлы данных видеофайлов, файлов фотографий или аудиофайлов, др.
- Устройство USB
- Файлы на сетевых серверах (на компьютерах или компонентах, подключенных к проигрывателю через интерфейс LAN.)



### Примечание

- Функция **Source** позволяет воспроизводить файлы на медиасерверах, подключенных к той же локальной сети LAN, что и ресивер.
- Следующие файлы могут быть воспроизведены с помощью функции **Source**:
  - ПК, работающие под управлением ОС Microsoft Windows Vista с установленным Windows Media Player 11
  - Computeraх с Microsoft Windows 7 с установленным Windows Media Player 12
  - Цифровых медиа-серверах, совместимых с DLNA (на компьютерах или других компонентах)

Файлы, сохраненные на компьютере или на цифровом медиа-сервере (DMS - Digital Media Server) как описано выше можно воспроизводить через цифровой медиа-проигрыватель (Digital Media Player - DMP). Проигрыватель поддерживает использование таких DMP.

Файлы, сохраненные на компьютере или на цифровом медиа-сервере (DMS - Digital Media Server) как описано выше можно воспроизводить по команде от внешнего цифрового медиа-контроллера (DMC - Digital Media Controller). Устройства, управляемые данным цифровым медиа-контроллером (DMC) для воспроизведения файлов называются цифровыми медиа-рендерерами (DMR - Digital Media Renderers). Данный проигрыватель поддерживает данную функцию DMR. В режиме DMR такие операции как воспроизведение или остановка файлов могут выполняться от внешнего контроллера.

- Для воспроизведения аудиофайлов, сохраненных на компонентах в сети требуется включить функцию DHCP сервера маршрутизатора. В случае, если на маршрутизаторе отсутствует функция DHCP сервера, необходимо настроить сеть вручную. В ином случае невозможно будет воспроизводить файлы, сохраненные на компонентах в сети. Смотрите "Настройка IP адреса" на стр. 46.

## О воспроизведении через сеть

Функция воспроизведения через сеть данного аппарата использует следующие технологии:

### ❖ Windows Media Player

Подробнее, смотрите Windows Media Player 11/Windows Media Player 12 выше.

### ❖ DLNA



Сертифицированный DLNA CERTIFIED® аудиопроигрыватель

Digital Living Network Alliance (DLNA) - это межотраслевая организация компаний-производителей бытовой электроники, компьютерной индустрии и мобильных устройств. Digital Living позволяет потребителям легко обмениваться цифровыми носителями через проводную или беспроводную сеть из дома.

Сертификационный логотип DLNA позволяет легко находить изделия, совместимые с Правилами по операционной совместимости DLNA. Данный аппарат отвечает Правилам по операционной совместимости

DLNA v1.5. При подключении к данному проигрывателю компьютера, на котором запущено программное обеспечение DLNA сервера, или совместимого с DLNA устройства, может потребоваться произвести изменения некоторых настроек программного обеспечения или на других устройствах. Пожалуйста, для более подробной информации, см. инструкции по эксплуатации к программному обеспечению или устройству.

DLNA®, логотип DLNA и DLNA CERTIFIED® являются торговыми марками, марками обслуживания или сертификационными марками Digital Living Network Alliance.

### ❖ Материал, воспроизводимый через сеть

- Даже при кодировке в совместимом формате, некоторые файлы могут не воспроизводиться соответствующим образом.
- В зависимости от типа сервера или используемой версии, некоторые функции могут не поддерживаться.
- Поддерживаемые форматы файлов различаются в зависимости от сервера. Как таковые, файлы, не поддерживаемые сервером, не отображаются на данном аппарате. Подробнее, обращайтесь к производителю сервера.

### ❖ Ограничение ответственности за материал третьих сторон

Доступ к материалу от третьих сторон требует высокоскоростного подключения к Интернету и может также потребовать регистрацию аккаунта и платную подписку.

Услуги по материалам от третьих сторон могут изменяться, приостанавливаться, прерываться или прекращать предоставляться в любое время без уведомления, и Pioneer не несет никакой ответственности в таких случаях.

Pioneer не заверяет или гарантирует, что услуги по предоставлению материалов будут продолжаться или будут доступны на определенный период времени, и любая такая гарантия, выраженная или подразумеваемая, не будет признаваться.

### ❖ О характере воспроизведения через сеть

- Воспроизведение может приостановиться при отключении компьютера или при удалении любых медиафайлов, сохраненных на нем, пока воспроизводится материал.
- При обнаружении проблем в сетевой среде (сверхзагруженность сетевого потока, др.), материал может не отображаться или воспроизводиться соответствующим образом (воспроизведение может прерываться или приостанавливаться). Для наилучшей работы рекомендуется подключение 10BASE-T/100BASE-TX между проигрывателем и компьютером.
- При одновременном воспроизведении нескольких клиентов, как может быть в некоторых случаях, воспроизведение прерывается или приостанавливается.

- В зависимости от программного обеспечения системы безопасности на подключенном компьютере, и настроек такого программного обеспечения, сетевое соединение может блокироваться.

Компания Pioneer не несет никакой ответственности за любые свои проигрывателя и/или характеристики функции **Source** из-за ошибок связи/сбоев, связанных с сетевым подключением и/или сбоев ПК, или другого подключенного оборудования. Пожалуйста, свяжитесь с производителем компьютера или провайдером Интернет услуги.

*Windows Media – это зарегистрированная торговая марка или торговая марка Microsoft Corporation в США и/или других странах.*

*В данном изделии используются технологии, принадлежащие корпорации Microsoft, которые не разрешается использовать или распространять без лицензии от Microsoft Licensing, Inc.*

*Microsoft®, Windows®, Windows®7, Windows®Vista, Windows®XP, Windows®2000, Windows®Millennium Edition, Windows®98, and WindowsNT® – это зарегистрированные товарные знаки или товарные знаки Microsoft Corporation в США и (или) других странах.*

## Воспроизведение файла в сети

### 1 Нажмите SOURCE для отображения функции Source.

Функция **Source** также может быть отображена при выборе **Source** из Главного меню и нажатии **ENTER**.

### 2 Выберите сервер, где содержится файл, который требуется воспроизвести.

### 3 Выберите файл, который требуется воспроизвести.

Используйте **↑/↓** для выбора, затем нажмите **ENTER**.

### ❖ Для завершения работы функции Source

- ▶ Нажмите **SOURCE**.

## Воспроизведение диска/USB

### 1 Нажмите SOURCE для отображения функции Source.

Функция **Source** также может быть отображена при выборе **Source** из Главного меню и нажатии **ENTER**.

### 2 Выберите Disc или USB.

Используйте **↑/↓** для выбора, затем нажмите **ENTER**.

### 3 Выберите Фотография/Музыка/Видео/AVCHD.

Используйте **↑/↓** для выбора, затем нажмите **ENTER**.

- Данный шаг не предназначен для дисков, записанных в формате BDAV/VR/AVCREC.

- Для воспроизведения формата AVCHD на устройстве USB создайте папку с названием “AVCHD” на устройстве USB, затем скопируйте папку “BDMV” с файлами, которые требуется воспроизвести, в папку “AVCHD”.

#### 4 Выберите главу/Треки или файл, который требуется воспроизвести.

Используйте **↑/↓** для выбора, затем нажмите **ENTER**.

Воспроизведение запускается с выбранной главы/дорожки или файла.

- Если файл, который требуется воспроизвести, находится внутри папки, сначала выберите папку, где содержится файл.

## Воспроизведение файлов фотографий

### ❖ О Slideshow

Отображение файлов в папке автоматически переключается.



#### Примечание

- На некоторых BD-R/-RE дисках имеется защита от воспроизведения. Для отмены защиты, введите пароль, установленный для диска.
- До запуска воспроизведения может потребоваться несколько секунд. Это обычное явление.
- Некоторые файлы могут не воспроизводиться соответствующим образом.
- Количество просмотров может быть ограничено.
- В зависимости от подключенных устройств и условий для запуска воспроизведения и переключения изображения может потребоваться некоторое время.

## Воспроизведение в нужном порядке (Плейлист)

Ниже показаны диски, с которых можно добавлять дорожки и файлы в **Плейлист**.

- DVD диски/CD диски/устройства USB, на которых записаны аудиофайлы

## Добавление дорожек/файлов

Данная процедура используется для добавления дорожек и файлов, и для создания **Плейлист**.

#### 1 Нажмите SOURCE для отображения функции Source.

Функция **Source** также может быть отображена при выборе **Source** из Главного меню и нажатии **ENTER**.

#### 2 Выберите Disc или USB.

Заблаговременно загрузите диск.

Используйте **↑/↓** для выбора, затем нажмите **ENTER**.

#### 3 Выберите добавляемую треки/файл.

Для выбора используйте **→**.

#### 4 Нажмите POP UP MENU для отображения меню POP UP MENU.

#### 5 Выберите Добавить в список воспроизведения для добавления в Плейлист.

Используйте **↑/↓** для выбора, затем нажмите **ENTER**. Запись или файл, выбранные на шаге 3 добавляется к списку **Плейлист**.

- Для добавления большего количества файлов или записей, повторите шаги 3- 5.

## Воспроизведение Плейлист

#### 1 Нажмите SOURCE для отображения функции Source.

Функция **Source** также может быть отображена при выборе **Source** из Главного меню и нажатии **ENTER**.

#### 2 Выберите Playlist.

Используйте **↑/↓** для выбора, затем нажмите **ENTER**.

#### 3 Выберите дорожку/файл для воспроизведения.

Используйте **↑/↓** для выбора, затем нажмите **ENTER**.

Воспроизведение запускается от выбранной дорожки/файла и продолжается до достижения конца списка. Используйте **◀◀/▶▶** для воспроизведения предыдущей или следующей дорожки/файла. Отображается экран Now Playing.

## Удаление дорожек/файлов из Плейлист

#### 1 Выберите дорожку/файл для удаления, затем, нажав POP UP MENU, отобразите меню POP UP MENU.

#### 2 С помощью ↑/↓ выберите Удалить из Плейлист, затем нажмите ENTER.



#### Примечание

- В следующих случаях, вся информация в списке воспроизведения будет удалена.
  - При открытии диска.
  - При выключении питания.



## Раздел 6

# Воспроизведение веб-контента

На проигрывателе можно воспроизводить некоторые потоки данных в Интернет.

## Доступный веб-контент

- YouTube
- Picasa



### Примечание

#### О YouTube

- Данный проигрыватель поддерживает услугу YouTube Leanback.
- Невозможно воспроизводить видеоматериалы на YouTube для мобильных телефонов.
- Некоторые видеоматериалы на YouTube не могут воспроизводиться.

#### О Picasa

- Picasa доступен только на английском. Подробнее, смотрите инструкции на <http://picasa.google.com/support/>.
  - Перед использованием Picasa Web Albums зарегистрируйте свое имя и пароль на компьютере.
  - При открытии Picasa с данного проигрывателя в первый раз выберите иконку New User и введите ваши зарегистрированные имя пользователя и пароль.
- В зависимости от среды подключения к Интернету веб-контент может не воспроизводиться соответствующим образом.
- Для доступа к веб-контенту у данного проигрывателя должно быть широкополосное подключение к Интернету. Для широкополосного подключения к Интернету требуется заключить контракт с провайдером Интернет услуги.
- Доступ к материалу от третьих сторон требует высокоскоростного подключения к Интернету и может также потребовать регистрацию аккаунта и платную подписку.
 

Услуги по материалам от третьих сторон могут изменяться, приостанавливаться, прерываться или прекращаться предоставляться в любое время без уведомления, и Pioneer не несет никакой ответственности в таких случаях.

Pioneer не заверяет или гарантирует, что услуги по предоставлению материалов будут продолжаться или будут доступны на определенный период времени, и любая такая гарантия, выраженная или подразумеваемая, не будет признаваться.
- Невозможно одновременное воспроизведение диска и использование данной функции.

## ❖ О функции ограничения доступа к вредной информации в Интернет

- Данный аппарат оборудован функцией ограничения просмотра веб-контента, др., которое не предназначено для просмотра детьми или другими лицами.
- Для использования данной функции ограничения измените настройки Интернет (стр. 44).

## Воспроизведение параметров

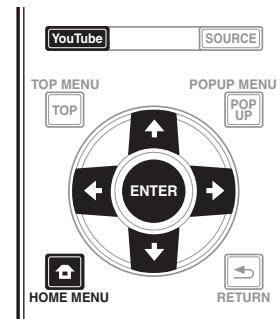

### Предостережение

- Требуется заранее подключить проигрыватель к Интернету. Подробнее, смотрите *Подключение к сети через интерфейс LAN* на стр. 22.

### 1 Отобразите экран выбора.

Экран выбора можно выбрать, нажав HOME MENU, затем выбрав Web контент → Нужный веб-контент.

### 2 Выберите тип веб-контента.

Используйте / для выбора, затем нажмите ENTER.

### 3 Нажав ///, выберите параметр для воспроизведения, затем нажмите ENTER.

Нажмите на кнопку для прерывания воспроизведения.

## ❖ Просмотр YouTube

### 1 Отобразите экран YouTube.

Нажмите YouTube.

- Для Воспроизведения/Прерывания/Завершения см. *Воспроизведение параметров* выше.

# Настройка аудио/видеопараметров

## Изменение аудиопараметров

Несколько дополнительных звуковых настроек можно установить при помощи меню аудиопараметров.

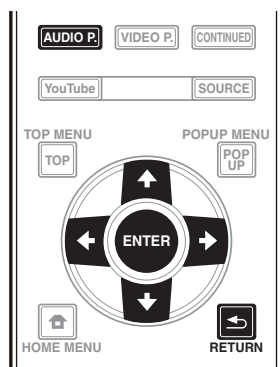

## Работа в окне аудиопараметров

- 1 Нажмите **AUDIO P.** для отображения экрана аудиопараметров.
- 2 Используйте **↑/↓** для выбора настроек и нажмите **ENTER**.
- 3 Используйте **←/→** для их установки при необходимости, затем нажмите **ENTER**.

### ❖ Закрытие окна аудиопараметров

Нажмите **AUDIO P.** или **↶ RETURN**.



### Примечание

- Если отображается любое из **Главных меню (Source, Web контент, Начальные настройки)**, либо параметры видео, меню функций или диска, YouTube или Picasa, то открыть экран параметров звука нельзя.
- Экран параметров звука также нельзя открыть во время воспроизведения 3D-содержимого.
- Когда функция **DIRECT** включена, настройка параметров звука не будет работать.
- В Опциях, заводские настройки по умолчанию указаны жирным.

| Параметр  | Опции               | Описание   |
|---|---------------------|--|
| Audio Scaler <sup>1</sup><br>(только BDP-LX88)      | <b>Ручная</b>       | Для <b>Hi-bit32</b> , <b>Up Sampling</b> и <b>Digital Filter</b> можно настроить желаемые параметры.   |
|   | Авто                | Если выбрано <b>Авто</b> , то для <b>Hi-bit32</b> , <b>Up Sampling</b> и <b>Digital Filter</b> автоматически устанавливаются оптимальные настройки, в соответствии с частотой дискретизации и битовой скоростью для двухканального источника звука, чтобы обеспечить высокое качество воспроизведения звука.   |
| Hi-bit32 <sup>1, 2</sup><br>(только BDP-LX88)       | <b>Да</b>           | Создает более широкий динамический диапазон с такими цифровыми источниками, как компакт-диски, DVD или BD. 16-, 20- и 24-битный PCM, а также сжатое аудио реквантизируются в 32 бита, а высокочастотный компонент накладывается на обработку данных, чтобы обеспечить более гладкое и тонкое музыкальное выражение.  |
|   | Выкл                |  |
| Up Sampling <sup>1, 2, 3</sup><br>(только BDP-LX88) | x1 (Off)            | Частота сэмпирования двухканального источника звука повышается до установленного кратного значения, обеспечивая высококачественное воспроизведение звука.  |
|   | x2                  |  |
|   | <b>x4</b>           |  |
| Digital Filter <sup>1, 2</sup><br>(только BDP-LX88) | Slow                | Переключает тип цифрового фильтра AUDIO DAC (Преобразователь цифрового аудио). Можно выбрать один из двух параметров: <b>Slow</b> (мягкий и теплый), <b>Sharp</b> (плотный и твердый).   |
|   | <b>Sharp</b>        |  |
| Auto Sound Retriever<br>(только BDP-LX88)           | <b>Выкл</b>         | Функция Auto Sound Retriever позволяет использовать обработку DSP для компенсации потерь данных аудио при сжатии, улучшая ощущение плотности и модуляции звука. <sup>1</sup> Кроме того, когда проигрыватель, поддерживающий функцию Sound Retriever Link подключен к ресиверу через HDMI, посредством установки данной функции на <b>Да</b> , получение информации о битовой скорости сжатого файла аудио, воспроизводимого на проигрывателе, осуществляется посредством использования <b>Управление</b> с функцией HDMI, и звук оптимизируется на основе этой информации (Sound Retriever Link). |
|   | Да                  |  |
| Audio Sync <sup>4</sup>                             | <b>Авто</b>         | Проигрыватель автоматически корректирует синхронизацию видео и аудио при подключении к устройству, снабженному функцией HDMI Audio Sync Correction через кабель HDMI.  |
|   | Ручная              | Корректировка вручную.   |
| Audio Delay <sup>5</sup>                            | <b>0 - 200 (мс)</b> | Некоторые мониторы дают небольшую задержку при показе видео, так что синхронизация саундтрека с изображением оказывается неполной. Добавив небольшую задержку можно позволить аудио совпадать с представлением видео.  |

- 1 Это относится только к звуку, выдаваемому терминалами **ANALOG AUDIO OUT**.
- 2 • Эту функцию можно установить когда для **Audio Scaler** выбран параметр **Ручная**.  
• Эта функция не работает, когда частота дискретизации составляет 32 кГц.
- 3 • Эта функция касается только двухканальных источников звука.  
• Эта функция не работает, когда параметр **Auto Sound Retriever** установлен на **Да**.
- 4 Звук может быть прерван при установке задержки.
- 5 Это настройка **Audio Sync**, которую можно установить только если выбрано **Авто**. Установленное значение отражается, когда воспроизведение возобновляется после прекращения или приостановки.

## Изменение видеопараметров

Несколько дополнительных настроек изображения можно установить при помощи меню параметров видео.

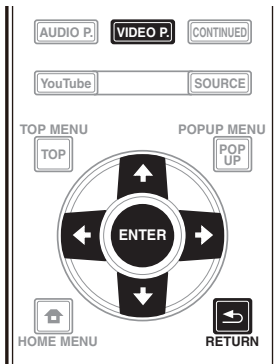

## Работа на экране параметров видео

- 1 Нажмите **VIDEO P.** для отображения экрана параметров видео.
- 2 Используйте **↑/↓** для выбора настроек и нажмите **ENTER**.
- 3 Используйте **←/→** для их установки при необходимости, затем нажмите **ENTER**.

### ❖ Закрытие экрана параметров видео

Нажмите **VIDEO P.** или **↶ RETURN**.



### Примечание

- Если отображается любое из **Главных меню (Source, Web контент, Начальные настройки)**, либо параметры аудио, меню функций или диска, YouTube или Picasa, то открыть экран параметров видео нельзя.
- Экран параметров видео также нельзя открыть во время воспроизведения 3D-содержимого.
- Параметры видео не сказываются на 3D-изображении Blu-ray.
- Параметры видео недействительны, когда **HDMI Mode** установлен на **Pure Audio**.
- В Опциях, заводские настройки по умолчанию указаны жирным.

| Параметр                        | Опции                            | Описание  |
|---------------------------------|----------------------------------|---|
| Video Adjust                    | <b>PJ Digital Cinema</b>         | Выбор делается с учетом используемого аудиовизуального оборудования и материала для просмотра/прослушивания.  |
|                                 | PJ Film Cinema                   | Выберите режим <b>PJ</b> для просмотра с помощью проектора или режим <b>FPD</b> для просмотра на плоскоэкранном телевизоре. Выберите <b>Digital Cinema</b> для просмотра новейших фильмов с компьютерной графикой и цифровой обработкой. Выберите <b>Film Cinema</b> при просмотре обычных аналоговых фильмов. Выберите <b>Live</b> при просмотре съемок концертов. |
|                                 | PJ Live                          | Режим <b>Reference</b> - это режим, препятствующий обработке сигналов видео. Этот режим выбирается при просмотре источника как он есть.   |
|                                 | FPD Digital Cinema               |   |
|                                 | FPD Film Cinema                  |   |
|                                 | FPD Live                         |   |
|                                 | Reference                        |   |
|                                 | Memory 1-3                       | Если нужно сменить настройки качества изображения на ваши личные выберите сохраненные настройки, от <b>Memory 1</b> до <b>Memory 3</b> (см. Регулировка видео на стр. 40).  |
| Progressive Motion <sup>1</sup> | -4 - +4 (По умолчанию <b>0</b> ) | Настраивает качество движущихся и неподвижных изображений, когда задано прогрессивное выходное видео.   |
| Pure Cinema                     | <b>Auto</b>                      | Этот параметр оптимизирует работу схемы прогрессивной развертки при воспроизведении фильмов. Обычно его следует устанавливать на <b>Auto</b> . Если изображение кажется неестественным, установите его на <b>On</b> или <b>Off</b> .  |
|                                 | On                               |   |
|                                 | Off                              |   |
| Stream Smoother                 | <b>Off</b>                       | Использование качества изображения из встроенной схемы, коррекция качества изображения, подавление ступенчатого и mosquito шума, улучшение резкости. Она эффективна при игре через сеть или воспроизведении видео с низкой битовой скоростью.   |
|                                 | On                               |   |

- 1 • **Progressive Motion** отключено, когда **Pure Cinema** установлен на **On**.  
• Эта настройка относится только к изображениям, записанным в формате чересстрочной развертки (сигналы 480i/576i или 1080i).

## ❖ Регулировка видео

### 1 Выберите и установите Video Adjust → Memory 1 или 2, 3.

Используйте ↑/↓ для выбора, затем нажмите ENTER.

### 2 Выберите Настройка.

Используйте ↑/↓ для выбора, затем нажмите ENTER.

### 3 Выберите параметр и переключите настройку.

Используйте ↑/↓ для выбора элемента, затем ←/→ для изменения настройки. По завершении настройки нажмите

↶ RETURN и закройте экран настроек.

#### Список параметров настройки

| Параметр  | Описание   |
|---|--|
| YNR   | Снижает помехи в яркостном (Y) сигнале.  |
| CNR   | Снижает помехи в цветоразностном (C) сигнале.  |
| BNR   | Снижает блоковые помехи (искажения в форме блоков, возникающие при сжатии MPEG).   |
| MNR   | Снижает помехи типа мошара (искажения по краям изображения, возникающие при сжатии MPEG).  |
| Detail  | Настройка четкости изображения.  |
| Brightness                                      | Выберите данную настройку для регулировки яркости телевизионного экрана.   |
| Contrast  | Выберите данную настройку для регулировки контрастности телевизионного экрана.   |
| Hue   | Выберите данную настройку для регулировки баланса цветности (зеленый и красный) телевизионного экрана.   |
| Chroma Level                                    | Настраивает насыщенность цветов.   |
| S.Resolution <sup>1</sup><br>(Супер разрешение) | Воспроизводятся структура и точные контуры материалов. Настройка выполняется путем выбора из <b>0</b> (Выкл), <b>1</b> , <b>2</b> или <b>3</b> , большие значения соответствуют более резкому изображению. |

<sup>1</sup> Данная настройка действительна только для видеоразрешения на выходе 4К.

# Дополнительные настройки

## Изменение настроек

### Управление экраном Начальные настройки

**1** При остановленном воспроизведении, отобразите экран Главное меню.

Нажмите HOME MENU.

**2** Выберите и установите Начальные настройки.

Используйте для выбора, затем нажмите ENTER.

**3** Выберите параметр и переключите настройку.

Используйте для выбора, затем нажмите ENTER.

❖ **Закрытие экрана Установите код страны для**

Нажмите HOME MENU или RETURN.



#### Примечание

- Выбираемые параметры зависят от состояния проигрывателя.
- В Опциях, заводские настройки по умолчанию указаны жирным.

| Параметр              | Опции               | Описание                       |
|-----------------------|---------------------|--------------------------------|
| Настройка отображения | Телевизионный экран | 16:9 Полная развертка          |
|                       |                     | <b>16:9 Обычная развертка</b>  |
|                       |                     | 4:3                            |
|                       |                     | Панорамирование и сканирование |
|                       | 4:3 Почтовый ящик   |                                |
| Разрешение            | <b>Авто</b>         |                                |
|                       | 480p/576p           |                                |
|                       | 720p                |                                |
|                       | 1080i               |                                |
|                       | 1080p               |                                |
|                       | 1080/24p            |                                |
|                       | 4K                  |                                |
|                       | 4K/24p              |                                |
|                       | Source Direct       |                                |

- Когда выбирается **1080/24p** или **4K/24p**, движение может быть неестественным или изображение нечетким, в зависимости от воспроизводимого содержимого. В таких случаях установите разрешимое на отличающееся от **1080/24p** или **4K/24p**.

| Параметр  | Опции          | Описание   |
|---|----------------|--|
| Цифровой выход  | Bitstream      | Выберите данную настройку для прямого вывода цифровых аудиосигналов.   |
|   | <b>PCM</b>     | Выберите данную настройку для вывода цифровых аудиосигналов с преобразованием в 2-канальные аудиосигналы.  |
|   | Перекодировка  | При воспроизведении BD диска, содержащего вторичное аудио и интерактивное аудио, оба аудиосигнала микшируются и преобразуются в аудиосигнал Dolby Digital или аудиосигнал DTS для выхода.  |
|   | Выкл           | Выберите данную настройку для вывода аудиосигналов, не относящихся к цифровым аудиосигналам.   |
| Понижающее микширование   | <b>Стерео</b>  | Аудиосигналы объемного звучания, преобразованные в линейные аудиосигналы PCM преобразовываются в 2-канальные (стереофонические) сигналы для выхода.  |
|   | Lt/Rt          | Объемное звучание для выхода (когда подключенный аудио-видео ресивер или усилитель, др., совместим с Dolby Pro Logic, аудио-видео ресивер или усилитель выводит линейные аудиосигналы PCM в виде аудиосигналов объемного звучания).  |
| Максимальная частота дискретизации  | <b>48k</b>     | Выводит аудиосигналы с ограничением частоты дискретизации ниже установленной частоты дискретизации от терминала <b>DIGITAL OUT</b> .   |
|   | 96k            | Выберите в соответствии с рабочими характеристиками подключенного устройства.  |
|   | 192k           |  |
| <ul style="list-style-type: none"> <li>• При воспроизведении файла с частотой дискретизации или диска с настройками меньше или равными текущим, частота дискретизации при выводе сигнала не изменяется.</li> <li>• Источники с частотами дискретизации выше 192 кГц не могут воспроизводиться.</li> <li>• При воспроизведении защищенных от копирования дисков или файлов сигналы выводятся с частотой дискретизации с ограничением 48 кГц или ниже, вне зависимости от данной настройки.</li> </ul>  |                |  |
| DRC (Dynamic Range Control)   | <b>Выкл</b>    | Выберите данную настройку для вывода аудиосигналов без использования функции DRC.  |
|   | Да             | Выберите данную настройку для регулировки диапазона между самыми громкими и самыми тихими звуками (динамический диапазон) для воспроизведения на среднем уровне громкости. Используйте данную настройку при затруднении прослушивания диалога или при просмотре кинофильмов ночью.   |
|   | Авто           | Выберите для автоматического переключения настройки DRC на On/Off в соответствии с поступающим с диска аудиосигналом. Данная настройка действует только на сигналы Dolby TrueHD.   |
| <ul style="list-style-type: none"> <li>• Данная настройка действует на такие аудиосигналы как Dolby Digital, Dolby TrueHD и Dolby Digital Plus.</li> <li>• DRC действует на аудиосигналы, выводящиеся от следующих аудиовыходных терминалов: <ul style="list-style-type: none"> <li>– Аналоговые аудиосигналы, выводящиеся от терминалов <b>AUDIO OUT</b></li> <li>– Линейные аудиосигналы PCM, выводимые от терминалов <b>DIGITAL OUT</b> или <b>HDMI OUT</b></li> </ul> </li> <li>• Эффект может быть слабым в зависимости от диска.</li> <li>• Эффект может различаться в зависимости от громкоговорителей, настроек аудио-видео усилителя, др.</li> </ul> |                |  |
| Precision Audio (только BDP-LX88)   | <b>Авто</b>    | Precision Audio - это функция и технология для высококачественного воспроизведения звука, используемая соответственно каналу, используемому для воспроизведения звука. Дрожание, негативно сказывающееся на качестве звука, происходит при передаче или обработке цифровых сигналов. Эффекты дрожания можно устранить путем обработки сигналов с привязкой к кварцевому резонатору, который является оптимальным стандартом для сигналов аудио.<br><br>Выберите режим Авто при автоматическом использовании аппарата в соответствии с состоянием подключенных устройств. |
|   | HDMI(PQLS)     | Выберите режим HDMI (PQLS), когда аппарат выдает сигнал HDMI. Функция PQLS будет работать в таких случаях.   |
|   | Аналоговый     | Выберите режим Аналоговый, когда основной блок аппарата используется для выдачи аналогового аудио. В основном блоке выполняется обработка сигнала для аудиосигналов с привязкой к высокоточному кварцевому резонатору.   |
|   | Выкл           | Выберите режим Выкл, когда функция Precision Audio не используется.  |
| Полярность сигналов в разъеме XLR (только BDP-LX88)   | <b>Обычный</b> | Установите контакт 2 терминала XLR на нормальную фазу (горячая) и контакт 3 на обратную фазу (холодная).   |
|   | Обратная       | Установите контакт 2 терминала XLR на обратную фазу (холодная) и контакт 3 на обратную фазу (горячая).   |



| Параметр  | Опции                 | Описание  |   |
|---|-----------------------|---|---|
| HDMI  | HDMI Mode             | <b>Dual</b>   | Звук и видео выдаются двумя терминалами <b>HDMI OUT</b> одновременно. Выберите этот режим когда необходимо одновременно выдавать аудио и видео на два телевизора.   |
|   |                       | Separate  | Выберите этот режим, когда необходимо выдавать аудио и видео отдельно, видео с терминала <b>HDMI OUT (MAIN)</b> , аудио с терминала <b>HDMI OUT (SUB)</b> .   |
|   |                       | Pure Audio  | Выберите этот режим для прослушивания музыки с лучшим качеством звука, когда устройства подключены к обоим терминалам вывода HDMI. При этой настройке музыка выдается только с терминала <b>HDMI OUT (SUB)</b> , а видеосигналы выдаются только с терминала <b>HDMI OUT (MAIN)</b> при нажатии <b>DISPLAY</b> . |
|   |                       | Single  | Выбирается при подключении устройства для использования только с терминалом <b>HDMI OUT (MAIN)</b> .  |
| Также смотрите Настройка режима HDMI на стр. 17.  |                       |   |   |
| HDMI цветность  | RGB                   | Выберите данную настройку для вывода видеосигналов в виде сигналов RGB. Выберите данную настройку, если цветность отображается слишком неотчетливо и уровень черного отображается слишком ярко. |   |
|   | <b>YCbCr</b>          | Выберите данную настройку для вывода видеосигналов в виде сигналов YCbCr 4:4:4.   |   |
|   | YCbCr 422             | Выберите данную настройку для вывода видеосигналов в виде сигналов YCbCr 4:2:2.   |   |
|   | Полный RGB            | Выберите данную настройку для вывода видеосигналов в виде сигналов RGB. Выберите данную настройку, если цветность отображается слишком плотно и все темные цвета отображаются одинаково черным. |   |
| Вывод HDMI аудио  | <b>Bitstream</b>      | Выберите данную настройку для прямого вывода аудиосигналов HDMI.  |   |
|   | PCM                   | Выберите данную настройку для вывода аудиосигналов HDMI с преобразованием в аудиосигналы PCM.   |   |
|   | Перекодировка         | При воспроизведении BD диска, содержащего вторичное аудио и интерактивное аудио, оба аудиосигнала микшируются и преобразуются в аудиосигнал Dolby Digital или аудиосигнал DTS для выхода.       |   |
| Управление  | <b>Да</b>             | Выберите данную настройку для управления проигрывателем от пульта ДУ подключенного аудио-видеоустройства через кабель HDMI. Также смотрите стр. 17.   |   |
|   | Выкл                  | Выберите данную настройку для отключения управления проигрывателем от пульта ДУ подключенного через кабель HDMI аудио-видеоустройства.  |   |
| Для использования Sound Retriever Link и функции PQLS (стр. 17) требуется установить Управление на <b>Да</b> .                |                       |   |   |
| HDMI Deep Color   | 30-бит.               | Выберите данную настройку при выводе видеосигналов с 30-битовой цветностью.   |   |
|   | <b>36-бит.</b>        | Выберите данную настройку при выводе видеосигналов с 36-битовой цветностью.   |   |
|   | Выкл                  | Выберите данную настройку при выводе видеосигналов с обычной 24-битовой цветностью.   |   |
| При выборе [30-бит.] или [36-бит.] установите цветовое пространство (стр. 43) на настройку, за исключением <b>YCbCr 422</b> . |                       |   |   |
| HDMI 3D   | <b>Авто</b>           | Для 3D дисков, диски воспроизводятся с 3D изображением.   |   |
|   | Выкл                  | Изображения 3D не воспроизводятся.  |   |
| Информация о 3D   | <b>Да</b>             | Данная настройка включает или отключает 3D оповещение при воспроизведении 3D изображения.   |   |
|   | Выкл                  |   |   |
| Сеть  | Настройка IP-адреса   | Выберите данную настройку для настройки IP адреса проигрывателя и DNS сервера (стр. 46).  |   |
|   | Прокси сервер         | Выполните настройку только прокси сервера, если так указано провайдером Интернет услуги (стр. 46).  |   |
|   | Информация            | Отображает значения MAC адреса, IP адреса, маски подсети, шлюза по умолчанию, DNS сервера (первичный) и DNS сервера (вторичный).  |   |
|   | Тест соединения       | Выберите данную настройку для проверки сетевого подключения (стр. 46).  |   |
|   | Подключение к BD-Live | <b>Разрешено</b>  | Все диски могут подключаться к BD-LIVE.   |
|   |                       | Частично разрешено  | К BD-LIVE могут подключаться только те диски, безопасность которых была подтверждена.   |
|   |                       | Запрещено   | Никакие диски не могут подключаться к BD-LIVE.  |
|   | DLNA                  | <b>Включить</b>   | Выберите данную настройку при подключении к DLNA серверу.   |
| Запретить   |                       | Выберите данную настройку, когда не выполняется подключение к DLNA серверу.   |   |

|  | Параметр   | Опции   | Описание  |
|--|--|---|---|
| Язык   | Экранное меню  | доступные языки   | Выберите язык из списка языков для экранных меню.   |
|  | Аудио  | доступные языки   | Выберите язык из списка языков для установки языка звучания по умолчанию для воспроизведения BD-ROM и DVD-Video.  |
|  | * На некоторых дисках, язык может не переключаться на выбранный язык.  |   |   |
|  | При установке языка, не записанного на BD/DVD, для воспроизведения автоматически выбирается один из записанных языков. |   |   |
|  | Субтитр  | доступные языки   | Выберите язык из списка языков для установки языка субтитров по умолчанию для воспроизведения BD-ROM и DVD-Video. |
|  | * На некоторых дисках, язык может не переключаться на выбранный язык.  |   |   |
| При установке языка, не записанного на BD/DVD, для воспроизведения автоматически выбирается один из записанных языков. |  |   |   |
| Проигрывание   | Значок ракурса   | <b>Да</b>   | Выберите данную настройку для отображения значка ракурса на телевизионном экране (стр. 28).                       |
|  |  | Выкл  | Выберите данную настройку для отключения отображения значка ракурса на телевизионном экране.                      |
|  | Значок картинки-в-картинке   | <b>Да</b>   | Выберите данную настройку для отображения значка PIP на телевизионном экране.                                     |
|  |  | Выкл  | Выберите данную настройку для отключения отображения значка PIP на телевизионном экране.                          |
|  | Значок вторичного аудио  | <b>Да</b>   | Выберите данную настройку для отображения значка вторичного аудио на телевизионном экране (стр. 32).              |
|  |  | Выкл  | Выберите данную настройку для отключения отображения значка вторичного аудио на телевизионном экране.             |
|  | DivX <sup>®</sup> VOD DRM  | Код регистрации   | Отображает регистрационный код проигрывателя, требующийся для воспроизведения файлов DivX VOD (стр. 10).          |
|  | Воспроизведение DVD  | <b>DVD Audio</b>  | Выберите ее для воспроизведения только аудио с DVD-аудиодиска.  |
|  |  | DVD Video   | Выберите ее для воспроизведения только видео с DVD-аудиодиска.  |
|  | Настройка Интернет   | <b>Разрешено</b>  | Веб-контент можно просматривать без ввода пароля.   |
|  |  | Частично разрешено  | Для просмотра веб-контента требуется ввести пароль.   |
|  |  | Запрещено   | Веб-контент не может просматриваться.   |
| Для ограничени просмотра веб-контента, др., детьми или другими лицами, выберите «Частично разрешено» или «Запрещено».  |  |   |   |
| Автоматическое воспроизведение диска   | <b>Да</b>  | Диски автоматически начинают воспроизводиться после загрузки.   |   |
|  | Выкл   | Загруженные диски не начинают автоматически воспроизводиться.   |   |
| Последнее воспроизводившееся место   | <b>Да</b>  | Выберите данную настройку для сохранения места последней остановки воспроизведения даже после открытия лотка диска или переключения в режим ожидания. |   |
|  | Выкл   | Выберите данную настройку для использования только режим Continue Viewing Play (стр. 33).   |   |
| Диски, которые не поддерживают эту функцию, использовать нельзя.   |  |   |   |
| PBC (Управление воспроизведением)  | <b>Да</b>  | Выберите данную настройку для воспроизведения Video-CD дисков (версия 2.0), совместимых с PBC через меню диска.                                       |   |
|  | Выкл   | Выберите данную настройку для воспроизведения Video-CD дисков (версия 2.0), совместимых с PBC без использования меню диска.                           |   |
| Навигатор настройки  | Начните выполнять настройки с помощью меню Setup Navigator. Подробнее, смотрите стр. 23.                               |   |   |

| Параметр                        | Опции   | Описание   |   |
|---------------------------------|---|--|---|
| Система безопасности            | Изменение пароля  | Регистрация (изменение) пароля для настроек родительской блокировки или для разблокировки для воспроизведения DVD-Video дисков с функцией родительской блокировки (стр. 47). Паролем по умолчанию является «0000». |   |
|                                 | Родит. Контроль   | Переключение уровня родительской блокировки проигрывателя (стр. 47).   |   |
|                                 | Код страны  | Изменение кода страны/региона (стр. 47).   |   |
| Опции                           | Хранитель экрана  | Выкл   | Хранитель экрана отключен.  |
|                                 |   | <b>1 мин</b>   | <ul style="list-style-type: none"> <li>• Хранитель экрана включается, если в течение более одной минуты/двух минут/трех минут не производилось управление.</li> <li>• Во время показа хранителя экрана на передней панели отображается [SCREENSAVER].</li> <li>• Хранитель экрана отключается при использовании пульта ДУ.</li> </ul> |
|                                 |   | 2 мин  |   |
|                                 |   | 3 мин  |   |
|                                 | Автооткл.питания  | <b>Выкл</b>  | Выберите данную настройку для отключения функции автоматического отключения питания.  |
|                                 |   | 15 мин   | Питание будет автоматически отключено, если в течение более 15 минут или 30 минут не производилось никаких действий.  |
|                                 |   | 30 мин   |   |
|                                 | Ожидание сети   | Да   | Выберите эту функцию если необходимо подать питания с мобильного устройства, использующего специальное приложение (стр. 6).   |
|                                 |   | <b>Выкл</b>  | Выберите это, если не следует использовать функцию ожидания сети (описана выше).  |
|                                 | Обновление версии   | USB-накопитель   | Выберите способ обновления программного обеспечения. (стр. 48)  |
| Сеть                            |   |  |   |
| Загрузка настройки по умолчанию | Возвращает настройки на заводские настройки по умолчанию. |  |   |
| Системная информация            | Проверка номера версии системы.                           |  |   |
| BUDA                            | Информация BUDA   | Отображение и настройка данных BUDA на подключенном устройстве USB (стр. 47).  |   |
|                                 | Настройка BUDA  |  |   |

## ❖ Настройка IP адреса

### 1 Выберите и установите Network → Настройка IP-адреса → Следующий экран.

Используйте **↑/↓** для выбора, затем нажмите **ENTER**.

### 2 Настройте IP адрес.

Используйте **↑/↓/←/→** для настройки IP-адреса проигрывателя или сервера DNS, после чего нажмите **ENTER**.

#### • Автоустановка IP адреса

**Да** – IP адрес проигрывателя присваивается автоматически. Выберите данную настройку при использовании широкополосного маршрутизатора или широкополосного модема с функцией DHCP (Dynamic Host Configuration Protocol) сервера. IP адрес данного проигрывателя будет автоматически назначен DHCP сервером.

**Выкл** – IP адрес проигрывателя требуется настроить вручную. С помощью цифровых кнопок (от 0 до 9) введите IP адрес, маску подсети и шлюз по умолчанию.



#### Предостережение

- Для настройки IP адреса требуется некоторое время.



#### Примечание

- После установки IP адреса выберите [Тест соединения] и убедитесь, что аппарат подключен соответствующим образом.
- Подробнее о функции DHCP сервера смотрите инструкции по эксплуатации к сетевому устройству.
- Может потребоваться связаться с провайдером Интернет услуги или сетевым администратором при вводе IP адреса вручную.

## ❖ Настройка прокси сервера

Настраивайте прокси сервер, только когда так указано провайдером Интернет услуги.

### 1 Выберите и установите Network → Прокси сервер → Следующий экран.

Используйте **↑/↓** для выбора, затем нажмите **ENTER**.

### 2 Выберите и установите Использовать или Не использ. в Прокси сервер.

Используйте **←/→** для изменения, затем нажмите **↓**.

- **Использовать** – Выберите данную настройку при использовании прокси сервера.
- **Не использ.** – Выберите данную настройку, когда прокси сервер не используется.

Если выбран **Использовать**, перейдите на шаг 3.

### 3 Выберите и установите Метод выбора сервера .

Используйте **←/→** для изменения, затем нажмите **↓**.

- **IP-адрес** – Введите IP адрес.
- **Имя сервера** – Введите имя сервера.

### 4 Введите IP-адрес или Имя сервера.

Используйте цифровые кнопки (от 0 до 9) для ввода номера, если выбран IP адрес на шаге 3. Используйте **←/→** для перемещения курсора.

Если на шаге 3 выбран Server Name, с помощью цифровых кнопок (от 0 до 9) запустите виртуальную клавиатуру. Теперь используйте **↑/↓/←/→** для выбора символов и элементом, затем нажмите **ENTER** для ввода.

### 5 Введите Номер порта.

Нажмите **↓**, затем используйте цифровые кнопки (от 0 до 9) для ввода значения.

### 6 Нажмите ENTER для установите.

## ❖ Отображение сетевых настроек

### ► Выберите и установите Network → Информация → Следующий экран.

Используйте **↑/↓** для выбора, затем нажмите **ENTER**.

Отображаются настройки MAC адреса, IP адреса, маски подсети, шлюза по умолчанию и DNS сервера (первичного и вторичного).

Когда **Автоустановка IP адреса** установлен на **Да**, отображаются автоматически установленные значения.



#### Примечание

- “0.0.0.0” отображается тогда, когда не были установлены все IP адреса.

## ❖ Проверка сетевого подключения

### ► Выберите и установите Network → Тест соединения → Пуск.

Используйте **↑/↓** для выбора, затем нажмите **ENTER**.

По завершении проверки отображается “Сеть в ПОРЯДКЕ.”. Если отображается любое другое сообщение, проверьте подключения и/или настройки (стр. 22 и стр. 46).

## ❖ Переключение на другой язык в языковой настройке

### 1 Выберите и установите Язык.

Используйте **↑/↓** для выбора, затем нажмите **ENTER**.

### 2 Выберите и установите Экранное меню, Аудио, Субтитр или Меню.

Используйте **↑/↓** для выбора, затем нажмите **ENTER**.

### 3 Выберите и установите нужный язык.

Используйте **↑/↓** для выбора, затем нажмите **ENTER**.



#### Примечание

- При установке языка, не записанного на BD/DVD, автоматически выбирается и воспроизводится один из записанных языков.

## ❖ Удаление данных, добавленных к BD дискам, и прикладных данных

Данная настройка используется для удаления данных, добавленных к BD дискам (данные, загруженные с помощью функции BD-LIVE, и данные, используемые с функцией BONUSVIEW), и прикладных данных.

### Предостережение

- Для удаления данных требуется некоторое время.
- Не отсоединяйте силовой кабель во время удаления данных.

### 1 Выберите и установите Опции Опции → BUDA → Настройка BUDA.

Используйте **↑/↓** для выбора, затем нажмите **ENTER**.

### 2 Выберите и установите Fmt buda.

Нажмите **ENTER**.

## ❖ Регистрация или изменение пароля

Используйте данную процедуру для регистрации или изменения кодового номера, требуемого для настроек Parental Lock.

### Пароль по умолчанию на данном аппарате

По умолчанию установлен пароль "0000".

- Данный аппарат может потребовать ввести пароль при изменении пароля.
- Если выполнен сброс на данном аппарате, одновременно для пароля устанавливается настройка по умолчанию.

### 1 Выберите и установите Система безопасности → Изменение пароля → Следующий экран.

Используйте **↑/↓** для выбора, затем нажмите **ENTER**.

### 2 Введите пароль.

С помощью цифровых кнопок (от 0 до 9) введите номер, затем нажмите **ENTER** для установки.

Используйте **←/→** для перемещения курсора.

### 3 Повторно введите пароль.

С помощью цифровых кнопок (от 0 до 9) введите номер, затем нажмите **ENTER** для установки.

Используйте **←/→** для перемещения курсора.

- Для изменения пароля, введите ранее зарегистрированный пароль, затем введите новый пароль.

### Примечание

- Рекомендуется записать пароль.
- Если вы забыли пароль, выполните сброс проигрывателя на заводские настройки по умолчанию, затем снова зарегистрируйте пароль (стр. 49).

## ❖ Переключение уровня Parental Lock для просмотра DVD/BD-ROM дисков

Некоторые DVD-Video диски, содержащие сцены насилия, например, содержат уровни блокировки Parental Lock (проверьте обозначения на обложке диска или еще где-то). Для ограничения просмотра данных дисков, установите уровень проигрывателя на уровень, не превышающий уровень на дисках.

### 1 Выберите и установите Система безопасности → Родит. Контроль → Следующий экран.

Используйте **↑/↓** для выбора, затем нажмите **ENTER**.

### 2 Введите пароль.

С помощью цифровых кнопок (от 0 до 9) введите номер, затем нажмите **ENTER** для установки.

Используйте **←/→** для перемещения курсора.

### 3 Переключите уровень.

Используйте **←/→** для изменения, затем нажмите **ENTER**.

### Примечание

- Уровень можно установить на Выкл или между **Уровень 1** и **Уровень 8**. Просмотр не ограничивается при установке на Выкл.

## ❖ Переключение кода страны/региона

### 1 Выберите и установите Система безопасности → Код страны → Следующий экран.

Используйте **↑/↓** для выбора, затем нажмите **ENTER**.

### 2 Введите пароль.

С помощью цифровых кнопок (от 0 до 9) введите номер, затем нажмите **ENTER** для установки.

Используйте **←/→** для перемещения курсора.

### 3 Переключите код страны/региона.

Используйте **←/→** для изменения, затем нажмите **ENTER**. Смотрите стр. 51.

## Обновление программного обеспечения

Программное обеспечение проигрывателя можно обновить с помощью одного из способов ниже.

- Подключившись к Интернету.
- Используя флэш-диск USB.

Подробная информация о данном проигрывателе имеется на вебсайте Pioneer. Информацию по обновлению и обслуживанию проигрывателя Blu-ray дисков смотрите на вебсайте, показанном на стр. 6.

### Предостережение

- Во время обновления программного обеспечения не выполняйте действия ниже. В противном случае это может прервать обновление или привести к поломке.
  - Отсоединение устройства памяти USB
  - Отсоединение силового кабеля
  - Нажатие кнопки сброса.
- Существует два процесса в обновлении программного обеспечения: загрузка и обновление. Оба процесса могут занять определенный промежуток времени.
- Другие операции во время обеспечения программного обеспечения отменяются. Более того, процесс обновления не может быть отменен.

### ❖ Обновление с подключением к Интернету

- 1 Подключитесь к Интернету.
- 2 При остановленном воспроизведении, отобразите экран Главное меню.

Нажмите  HOME MENU.

#### 3 Выберите и установите Начальные настройки.

Используйте  для выбора, затем нажмите ENTER.

#### 4 Выберите и установите Опции → Обновление версии → Network → Пуск.

Используйте  для выбора, затем нажмите ENTER.

#### 5 Запускается обновление.

Нажмите ENTER.

- Обновление программного обеспечения может занять определенное время.
- По завершении обновления аппарат автоматически перезапускается.

### ❖ Обновление с помощью флэш-диска USB

#### Примечание

- При появлении файла обновления на вебсайте Pioneer с помощью компьютера загрузите его на флэш-диск USB. Внимательно прочтите инструкции по загрузке файлов обновления, имеющиеся на вебсайте Pioneer.
- Сохраните файл обновления в корневом каталоге флэш-диска USB. Не сохраняйте его внутри папки.
- На флэш-диске USB не должно быть никаких других файлов, кроме файла обновления.
- Данный аппарат поддерживает флэш-диски USB, отформатированные с файловой системой FAT32, FAT16 или NTFS. При форматировании флэш-диска USB на компьютере, выполняйте форматирование с установками ниже.
  - Файловая система: FAT32
  - Размер единицы выделения: Размер выделения по умолчанию
- Сохраните на флэш-диске USB только самый последний файл обновления.
- При подключении флэш-диска USB к проигрывателю не используйте удлиняющий кабель USB. Проигрыватель может не срабатывать правильно при использовании удлиняющего кабеля USB.

#### 1 Подключите флэш-диск USB, на котором записан файл обновления.

#### 2 При остановленном воспроизведении, отобразите экран Главное меню.

Нажмите  HOME MENU.

#### 3 Выберите и установите Начальные настройки.

Используйте  для выбора, затем нажмите ENTER.

#### 4 Выберите и установите Опции → Обновление версии → USB-накопитель → Пуск.

Используйте  для выбора, затем нажмите ENTER.

#### 5 Запускается обновление.

Нажмите ENTER.

- Обновление программного обеспечения может занять определенное время.
- По завершении обновления аппарат автоматически перезапускается.



## Возврат всех настроек на заводские настройки по умолчанию

**1 Убедитесь, что питание проигрывателя включено.**

**2 При остановленном воспроизведении, отобразите экран Главное меню.**

Нажмите  HOME MENU.

**3 Выберите и установите Начальные настройки.**

Используйте  для выбора, затем нажмите ENTER.

**4 Выберите и установите Опции → Загрузка настройки по умолчанию → Следующий экран.**

Используйте  для выбора, затем нажмите ENTER.

**5 Выберите и установите ОК.**

Используйте  для выбора, затем нажмите ENTER.



### Примечание

- После возврата всех настроек на заводские настройки по умолчанию, с помощью **Навигатора настройки** перезапустите проигрыватель (стр. 23).
- При утилизации устройства рекомендуется восстановить заводские настройки по умолчанию, чтобы удалить данные.

## Настройка режима подсветки пульта ДУ

- Настройка по умолчанию : **01** (нормальный режим)

Схему задней подсветки можно выбрать из четырех режимов, с учетом удобства и срока работы батареи.



### Предостережение

- После замены аккумуляторов могут быть восстановлены настройки по умолчанию. Если это произойдет, то выполните перезагрузку.

### ▶ Введите 2-цифровой код, который необходимо установить.

Нажмите на цифровые кнопки (от 0 до 9) для ввода кода во время нажатия  LIGHT.

- **01** (нормальный режим) : Задняя подсветка включается и выключается с помощью кнопки LIGHT. После ее включения она отключается автоматически, если никаких действий не производится в течении 10 секунд.
- **02** (режим частого освещения) : Подсветка включается при нажатии любой кнопки на пульте удаленного управления. Она отключается с помощью кнопки LIGHT. После ее включения она отключается автоматически, если никаких действий не производится в течении 20 секунд.
- **03** (эко-режим) : Задняя подсветка включается и выключается с помощью кнопки LIGHT. После ее включения она отключается автоматически, если никаких действий не производится в течении 5 секунд.
- **04** (режим отключения) : Подсветка не включается даже при нажатии кнопки LIGHT.

Если светодиод подсветки загорается на три секунды и продолжает мигать, это значит, что настройка успешно завершена.

Если светодиод подсветки мигает, настройка не удалась

# О выводе цифровых аудиоформатов

| Параметр  | Bitstream  |                             | PCM   |                             | Перекодировка  |                             |                              |
|---|--|-----------------------------|---|-----------------------------|--|-----------------------------|------------------------------|
| <b>Способ преобразования</b>                    | Выводится только первичное аудио (основное звучание кинофильмов, др.). Вторичное аудио и интерактивное аудио не выводятся. |                             | Первичное аудио, вторичное аудио и интерактивное аудио преобразуются в аудиосигнал PCM и выводятся одновременно. <sup>1</sup> |                             | Первичное аудио, вторичное аудио и интерактивное аудио преобразуются в аудиосигнал PCM, затем снова преобразуются в аудиосигнал Dolby Digital или аудиосигнал DTS и выводятся одновременно. <sup>2</sup> |                             |                              |
| <b>Выходной(ые) терминал(ы)</b>                 | <b>HDMI OUT Терминал</b>   | <b>DIGITAL OUT Терминал</b> | <b>HDMI OUT Терминал</b>  | <b>DIGITAL OUT Терминал</b> | <b>HDMI OUT Терминал</b>   | <b>DIGITAL OUT Терминал</b> | <b>AUDIO OUTPUT Терминал</b> |
| <b>Тип аудиосигнала</b>                         |  |                             |   |                             |  |                             |                              |
| <b>Dolby Digital</b>                            | Dolby Digital  | Dolby Digital               | PCM 5.1ch   |                             |  |                             |                              |
| <b>Dolby Digital Plus</b>                       | Dolby Digital Plus   | Dolby Digital               | PCM 7.1ch   |                             | Dolby Digital  | Dolby Digital               |                              |
| <b>Dolby TrueHD<sup>3</sup></b>                 | Dolby TrueHD   | Dolby Digital               | PCM 7.1ch   |                             |  |                             |                              |
| <b>DTS Digital Surround</b>                     | DTS Digital Surround   | DTS Digital Surround        | PCM 5.1ch   |                             |  |                             |                              |
| <b>DTS-HD High Resolution Audio<sup>3</sup></b> | DTS-HD High Resolution Audio   | DTS Digital Surround        | PCM 7.1ch   | PCM 2 ch <sup>4</sup>       | DTS Digital Surround   | DTS Digital Surround        | 2 ch <sup>4</sup>            |
| <b>DTS-HD Master Audio<sup>3</sup></b>          | DTS-HD Master Audio  | DTS Digital Surround        | PCM 7.1ch   |                             |  |                             |                              |
| <b>PCM</b>                                      | PCM 7.1ch  | PCM 2 ch <sup>4</sup>       | PCM 7.1ch   |                             | Dolby Digital  | Dolby Digital               |                              |
| <b>AAC</b>                                      | AAC  | AAC                         | PCM 5.1ch   |                             | AAC  | AAC                         |                              |
| <b>SACD (DSD)<sup>3</sup></b>                   | DSD <sup>5</sup>   | PCM 2 ch <sup>6</sup>       | PCM 5.1ch   | PCM 2 ch <sup>6</sup>       | PCM 5.1ch  | PCM 2 ch <sup>6</sup>       | 2 ch <sup>6</sup>            |

1. В случае Быстрый просмотр (Быстрый просмотр с аудио), вывод аудио будет равен настройке PCM, вне зависимости от прочих настроек. Но канал LFE при этом не выдается (5.1 → 5.0, 7.1 → 7.0).
2. При отсутствии вторичного аудио или интерактивного аудио в зависимости от диска сигналы могут выводиться без повторного кодирования.
3. Невозможно воспроизведение функции Быстрый просмотр (Быстрый просмотр с аудио).
4. Для многоканальных аудиосигналов звучание преобразовывается в 2-канальные аудиосигналы для выхода.
5. Если **Разрешение** установлено на **480P**, или даже если оно установлено на **Авто**, если подключенное устройство не поддерживает разрешение 480i/480p, аудиосигнал DSD на SACD дисках выводится в два канала, фронтальный левый и фронтальный правый (стр. 41).
6.
  - Если для параметра **Вывод HDMI аудио** выбрано значение **Bitstream**, в некоторых случаях возможно пропадание звука (стр. 43).
  - В зависимости от настроек 2 канала выдаются через фронтальный левый и фронтальный правый для многоканального аудио DSD.



## Примечание

- В зависимости от диска количество каналов может различаться.
- В зависимости от подключенного устройства HDMI выходной аудиосигнал HDMI и количество каналов может различаться.
- Аудиосигналы от выхода HDMI и количество каналов могут различаться при установке **Разрешение** на **480P**, а также при установке на **Авто**, если подключенное устройство поддерживает только 480i/480p.
- На видеодисках BD записывается три типа аудиосигналов.
  - Первичное аудио: Основное звучание.
  - Вторичное аудио: Добавляется дополнительное звучание как комментарии режиссеров, актеров, др.
  - Интерактивное аудио: Во время операций слышны такие звуки как щелчки. Интерактивное аудио различается от диска к диску.

# Таблица языковых кодов и таблица кодов стран/регионов

## Таблица языковых кодов

Название языка, языковой код, код ввода

|                                     |                                   |                                       |   |
|-------------------------------------|-----------------------------------|---------------------------------------|---|
| Abkhazian, <b>ab/abk</b> , 0102     | French, <b>fr/fra</b> , 0618      | Malagasy, <b>mg/mlg</b> , 1307        | Slovenian, <b>sl/slv</b> , 1912             |
| Afar, <b>aa/aar</b> , 0101          | Galician, <b>gl/glg</b> , 0712    | Malay, <b>ms/msa</b> , 1319           | Somali, <b>so/som</b> , 1915                |
| Afrikaans, <b>af/afz</b> , 0106     | Georgian, <b>ka/kat</b> , 1101    | Malayalam, <b>ml/mal</b> , 1312       | Sotho, Southern, <b>st/sot</b> , 1920       |
| Albanian, <b>sq/sqi</b> , 1917      | German, <b>de/deu</b> , 0405      | Maltese, <b>mt/mlt</b> , 1320         | Spanish, <b>es/spa</b> , 0519               |
| Amharic, <b>am/amh</b> , 0113       | Greek, <b>el/ell</b> , 0512       | Maori, <b>mi/mri</b> , 1309           | Sundanese, <b>su/sun</b> , 1921             |
| Arabic, <b>ar/ara</b> , 0118        | Guarani, <b>gn/grn</b> , 0714     | Marathi, <b>mr/mar</b> , 1318         | Swahili, <b>sw/swa</b> , 1923               |
| Armenian, <b>hy/hye</b> , 0825      | Gujarati, <b>gu/guj</b> , 0721    | Mongolian, <b>mn/mon</b> , 1314       | Swati, <b>ss/ssw</b> , 1919                 |
| Assamese, <b>as/asm</b> , 0119      | Hausa, <b>ha/hau</b> , 0801       | Moldavian, <b>mo/mol</b> , 1315       | Swedish, <b>sv/swe</b> , 1922               |
| Aymara, <b>ay/aym</b> , 0125        | Hebrew, <b>iw/heb</b> , 0923      | Nauru, <b>na/nau</b> , 1401           | Tagalog, <b>tl/tgl</b> , 2012               |
| Azerbaijani, <b>az/aze</b> , 0126   | Hindi, <b>hi/hin</b> , 0809       | Nepali, <b>ne/nep</b> , 1405          | Tajik, <b>tg/tgk</b> , 2007                 |
| Bashkir, <b>ba/bak</b> , 0201       | Hungarian, <b>hu/hun</b> , 0821   | Norwegian, <b>no/nor</b> , 1415       | Tamil, <b>ta/tam</b> , 2001                 |
| Basque, <b>eu/eus</b> , 0211        | Icelandic, <b>is/isl</b> , 0919   | Occitan, <b>oc/oci</b> , 1503         | Tatar, <b>tt/tat</b> , 2020                 |
| Belarusian, <b>be/bel</b> , 0205    | Indonesian, <b>in/ind</b> , 0914  | Oriya, <b>or/ori</b> , 1518           | Telugu, <b>te/tel</b> , 2005                |
| Bengali, <b>bn/ben</b> , 0214       | Interlingua, <b>ia/ina</b> , 0901 | Oromo, <b>om/orm</b> , 1513           | Thai, <b>th/tha</b> , 2008                  |
| Bihari, <b>bh/bih</b> , 0208        | Interlingue, <b>ie/ile</b> , 0905 | Panjabi, <b>pa/pan</b> , 1601         | Tibetan, <b>bo/bod</b> , 0215               |
| Bislama, <b>bi/bis</b> , 0209       | Inupiaq, <b>ik/ipk</b> , 0911     | Persian, <b>fa/fas</b> , 0601         | Tigrinya, <b>ti/tir</b> , 2009              |
| Breton, <b>br/bre</b> , 0218        | Irish, <b>ga/gle</b> , 0701       | Polish, <b>pl/pol</b> , 1612          | Tonga (Tonga Islands), <b>to/ton</b> , 2015 |
| Bulgarian, <b>bg/bul</b> , 0207     | Italian, <b>it/ita</b> , 0920     | Portuguese, <b>pt/por</b> , 1620      | Tswana, <b>ts/tso</b> , 2019                |
| Burmese, <b>my/mya</b> , 1325       | Japanese, <b>ja/jpn</b> , 1001    | Pushto, <b>ps/pus</b> , 1619          | Tswana, <b>tn/tsn</b> , 2014                |
| Catalan, <b>ca/cat</b> , 0301       | Javanese, <b>ja/jav</b> , 1023    | Quechua, <b>qu/que</b> , 1721         | Turkmen, <b>tk/tuk</b> , 2011               |
| Central Khmer, <b>km/khm</b> , 1113 | Kalaallisut, <b>kl/kal</b> , 1112 | Romanian, <b>ro/ron</b> , 1815        | Turkish, <b>tr/tur</b> , 2018               |
| Chinese, <b>zh/zhc</b> , 2608       | Kannada, <b>kn/kan</b> , 1114     | Romansch, <b>rm/roh</b> , 1813        | Twi, <b>tw/twi</b> , 2023                   |
| Corsican, <b>co/cos</b> , 0315      | Kashmiri, <b>ks/kas</b> , 1119    | Rundi, <b>rn/run</b> , 1814           | Ukrainian, <b>uk/ukr</b> , 2111             |
| Croatian, <b>hr/hrv</b> , 0818      | Kazakh, <b>kk/kaz</b> , 1111      | Russian, <b>ru/rus</b> , 1821         | Urdu, <b>ur/urd</b> , 2118                  |
| Czech, <b>cs/ces</b> , 0319         | Kinyarwanda, <b>rw/kin</b> , 1823 | Samoan, <b>sm/smo</b> , 1913          | Uzbek, <b>uz/uzb</b> , 2126                 |
| Danish, <b>da/dan</b> , 0401        | Kirghiz, <b>ky/kir</b> , 1125     | Sango, <b>sg/sag</b> , 1907           | Vietnamese, <b>vi/vie</b> , 2209            |
| Dutch, <b>nl/nld</b> , 1412         | Korean, <b>ko/kor</b> , 1115      | Sanskrit, <b>sa/san</b> , 1901        | Volapük, <b>vo/vol</b> , 2215               |
| Dzongkha, <b>dz/dzo</b> , 0426      | Kurdish, <b>ku/kur</b> , 1121     | Scottish Gaelic, <b>gd/gla</b> , 0704 | Welsh, <b>cy/cym</b> , 0325                 |
| English, <b>en/eng</b> , 0514       | Lao, <b>lo/lao</b> , 1215         | Serbian, <b>sr/srp</b> , 1918         | Western Frisian, <b>fy/fry</b> , 0625       |
| Esperanto, <b>eo/epo</b> , 0515     | Latin, <b>la/lat</b> , 1201       | Serbo-Croatian, <b>sh/---</b> , 1908  | Wolof, <b>wo/wol</b> , 2315                 |
| Estonian, <b>et/est</b> , 0520      | Latvian, <b>lv/lav</b> , 1222     | Shona, <b>sn/sna</b> , 1914           | Xhosa, <b>xh/xho</b> , 2408                 |
| Finnish, <b>fi/fin</b> , 0609       | Lingala, <b>ln/lin</b> , 1214     | Sindhi, <b>sd/snd</b> , 1904          | Yiddish, <b>ji/yid</b> , 1009               |
| Fijian, <b>fj/fij</b> , 0610        | Lithuanian, <b>lt/lit</b> , 1220  | Sinhalese, <b>si/sin</b> , 1909       | Yoruba, <b>yo/yor</b> , 2515                |
| Faroese, <b>fo/fao</b> , 0615       | Macedonian, <b>mk/mkd</b> , 1311  | Slovak, <b>sk/slk</b> , 1911          | Zulu, <b>zu/zul</b> , 2621                  |

## Таблица кодов стран/регионов

Название страны/региона, кодов стран/регионов, код ввода

|  |                                    |  |  |
|--|------------------------------------|--|--|
| Ангилья, <b>ai</b> , 0109                  | Эстония, <b>ee</b> , 0505          | Республика Македония, бывшая Югославия, <b>mk</b> , 1311 | Испания, <b>es</b> , 0519                            |
| Антигуа и Барбуда, <b>ag</b> , 0107        | Финляндия, <b>fi</b> , 0609        | Малайзия, <b>my</b> , 1325                               | Суринам, <b>sr</b> , 1918                            |
| Аргентина, <b>ar</b> , 0118                | Франция, <b>fr</b> , 0618          | Мальта, <b>mt</b> , 1320                                 | Швеция, <b>se</b> , 1905                             |
| Армения, <b>am</b> , 0113                  | Грузия, <b>ge</b> , 0705           | Мексика, <b>mx</b> , 1324                                | Швейцария, <b>ch</b> , 0308                          |
| Австралия, <b>au</b> , 0121                | Германия, <b>de</b> , 0405         | Республика Молдова, <b>md</b> , 1304                     | Тайвань, Провинция Китая, <b>tw</b> , 2023           |
| Австрия, <b>at</b> , 0120                  | Греция, <b>gr</b> , 0718           | Монако, <b>mc</b> , 1303                                 | Таджикистан, <b>tj</b> , 2010                        |
| Азербайджан, <b>az</b> , 0126              | Гренландия, <b>gl</b> , 0712       | Монтсеррат, <b>ms</b> , 1319                             | Таиланд, <b>th</b> , 2008                            |
| Багамы, <b>bs</b> , 0219                   | Гренада, <b>gd</b> , 0704          | Голландия, <b>nl</b> , 1412                              | Тринидад и Тобаго, <b>tt</b> , 2020                  |
| Барбадос, <b>bb</b> , 0202                 | Гайана, <b>gy</b> , 0725           | Новая Зеландия, <b>nz</b> , 1426                         | Тунис, <b>tn</b> , 2014                              |
| Беларусь, <b>by</b> , 0225                 | Гаити, <b>ht</b> , 0820            | Норвегия, <b>no</b> , 1415                               | Турция, <b>tr</b> , 2018                             |
| Бельгия, <b>be</b> , 0205                  | Гонконг, <b>hk</b> , 0811          | Пакистан, <b>pk</b> , 1611                               | Туркменистан, <b>tm</b> , 2013                       |
| Белиз, <b>bz</b> , 0226                    | Венгрия, <b>hu</b> , 0821          | Перу, <b>pe</b> , 1605                                   | Острова Теркс и Кайкос, <b>tc</b> , 2003             |
| Бермуды, <b>bm</b> , 0213                  | Исландия, <b>is</b> , 0919         | Филиппины, <b>ph</b> , 1608                              | Украина, <b>ua</b> , 2101                            |
| Бразилия, <b>br</b> , 0218                 | Индия, <b>in</b> , 0914            | Польша, <b>pl</b> , 1612                                 | Соединенное Королевство                              |
| Болгария, <b>bg</b> , 0207                 | Индонезия, <b>id</b> , 0904        | Португалия, <b>pt</b> , 1620                             | Великобритании и Северной Ирландии, <b>gb</b> , 0702 |
| Канада, <b>ca</b> , 0301                   | Ирландия, <b>ie</b> , 0905         | Пуэрто-Рико, <b>pr</b> , 1618                            | Соединенные Штаты Америки, <b>us</b> , 2119          |
| Острова Кайман, <b>ky</b> , 1125           | Израиль, <b>il</b> , 0912          | Румыния, <b>ro</b> , 1815                                | Уругвай, <b>uy</b> , 2125                            |
| Чили, <b>cl</b> , 0312                     | Италия, <b>it</b> , 0920           | Российская Федерация, <b>ru</b> , 1821                   | Узбекистан, <b>uz</b> , 2126                         |
| Китай, <b>cn</b> , 0314                    | Ямайка, <b>jm</b> , 1013           | Сент-Китс и Невис, <b>kn</b> , 1114                      | Венесуэла, <b>ve</b> , 2205                          |
| Колумбия, <b>co</b> , 0315                 | Япония, <b>jp</b> , 1016           | Сент-Винсент и Гренадины, <b>vc</b> , 2203               | Британские Виргинские Острова, <b>vg</b> , 2207      |
| Хорватия, <b>hr</b> , 0818                 | Казахстан, <b>kz</b> , 1126        | Сан-Марино, <b>sm</b> , 1913                             |  |
| Кипр, <b>cy</b> , 0325                     | Республика Корея, <b>kr</b> , 1118 | Сингапур, <b>sg</b> , 1907                               |  |
| Чешская Республика, <b>cz</b> , 0326       | Кыргызстан, <b>kg</b> , 1107       | Словакия, <b>sk</b> , 1911                               |  |
| Дания, <b>dk</b> , 0411                    | Латвия, <b>lv</b> , 1222           | Словения, <b>si</b> , 1909                               |  |
| Доминика, <b>dm</b> , 0413                 | Лихтенштейн, <b>li</b> , 1209      |  |  |
| Доминиканская Республика, <b>do</b> , 0415 | Литва, <b>lt</b> , 1220            |  |  |
|  | Люксембург, <b>lu</b> , 1221       |  |  |

# Дополнительная информация

## Предостережения по использованию

### Перемещение проигрывателя

Если нужно переместить данный аппарат, сначала извлеките диск, если имеется установленный диск, и закройте лоток диска. Затем, нажмите **STANDBY/ON** для установки в режим ожидания, и убедитесь, что индикация **POWER OFF** на дисплее фронтальной панели отключена. Подождите по меньшей мере 10 секунд. В конце, отсоедините силовой кабель.

Запрещается поднимать или перемещать устройство во время воспроизведения, так как диски вращаются с высокой скоростью и могут быть повреждены.

### Место установки

Выберите устойчивое место возле телевизора и аудио-видео системы, к которым подключен аппарат.

Не размещайте проигрыватель на телевизоре или цветном мониторе. Храните его на расстоянии от кассетных магнитофонов или других компонентов, легко подвергающихся влиянию магнитного поля.

Не устанавливайте в местах со следующими условиями:

- Местах, подверженных прямому попаданию солнечных лучей
- Влажных или плохо проветриваемых местах
- Предельно жарких или холодных местах
- Местах, подверженных вибрации
- Местах, где слишком пыльно или много сигаретного дыма
- Местах, подверженных попаданию сажи, пара или тепла (в кухнях, др.)

### ❖ Не размещайте предметы на поверхности

Не размещайте предметы на проигрывателе.

### ❖ Не загораживайте вентиляционные отверстия

Не используйте проигрыватель на ворсистом ковре, кровати или диване, и не покрывайте проигрыватель тканью, др. Это прервет рассеивание тепла и может привести к поломке.

### ❖ Храните вдали от источника тепла

Не размещайте проигрыватель на усилителе или другом устройстве, генерирующем тепло. При установке внутри стойки, во избежание тепла, генерируемого усилителем и другими устройствами, разместите его на полке как можно ниже усилителя.

## Когда проигрыватель не используется, отключите питание

В зависимости от условий приема сигналов телевизионных трансляций, пока включено питание проигрывателя, при включении телевизора могут отображаться полосы на экране. Это не означает поломку проигрывателя или телевизора. В таком случае отключите питание проигрывателя. Таким-же образом, звучание от радио может содержать шум.

### Конденсация

Если проигрыватель внезапно перемещен с холодного места в теплую комнату (например, зимой) или если температура в комнате, где установлен проигрыватель, внезапно повысилась при использовании обогревателя, др., внутри (на рабочих деталях и линзе) могут образоваться водяные капли (конденсация). При образовании конденсации проигрыватель не будет срабатывать соответствующим образом и воспроизведение не будет производиться. Оставьте проигрыватель при комнатной температуре на 1 или 2 часа при включенном питании (время зависит от объема конденсации). Водяные капли испарятся и можно будет воспроизводить.

Конденсация может также образоваться летом, если проигрыватель подвержен прямому обдуванию от кондиционера воздуха. В таком случае отодвиньте проигрыватель на другое место.

### Очистка проигрывателя

Обычно проигрыватель нужно протирать мягкой тканью. При сильном загрязнении, разбавьте некоторое количество нейтрального чистящего вещества в 5 или 6 частях воды, намочите в растворе мягкую ткань, тщательно выжмите ее, стерите грязь, затем снова протрите сухой тканью.

Помните, что попадание спирта, растворителя, бензина или средства от насекомых на проигрыватель может привести к обдиранию гравировки или покрывающего слоя. Также, избегайте контакта резиновых или виниловых изделий с проигрывателем в течение длительного периода времени, так как это может повредить корпус.

При использовании салфеток, пропитанных химическими веществами, внимательно изучите меры предосторожности к салфетке.

Во время очистки проигрывателя отсоедините силовой кабель от розетки.

## Меры предосторожности при установке аппарата внутри полки со стеклянной дверью

Не нажимайте **▲ OPEN/CLOSE** на пульте ДУ для открытия лотка диска при закрытой стеклянной двери. Дверь будет препятствовать движению лотка диска, что может повредить аппарат.

## Очистка считывающей линзы

При обычном использовании линза проигрывателя не загрязняется, но если она по какой-то причине загрязнится или запылится и начнутся сбои, обратитесь в ближайший авторизованный Pioneer сервисный центр. Хотя средства очистки линз для проигрывателей имеются в продаже, использовать их не рекомендуется, так как некоторые средства могут повредить линзу.

## Обращение с дисками

Не используйте поврежденные (треснутые или деформированные) диски.

Не царапайте сигнальную поверхность диска или не давайте ей загрязниться.

Не загружайте более одного диска в проигрыватель одновременно.

Не наклеивайте бумагу или наклейки на диск, не пользуйтесь карандашом, шариковой ручкой или другим острым пишущим предметом. Они могут повредить диск.



### ❖ Хранение дисков

Всегда храните диски в их футлярах и размещайте футляры вертикально, избегайте мест с повышенными температурами или влажностью, с прямым попаданием солнечных лучей или с предельно низкими температурами.

Обязательно изучите меры предосторожности к диску.

### ❖ Очистка дисков

Диск может не воспроизводиться, если на нем имеются отпечатки пальцев или пыль. В таком случае используйте чистящую ткань, др., и слегка протрите диск по направлению от центра к внешней кромке. Не используйте грязную чистящую ткань.

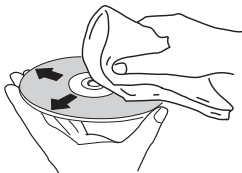

Не используйте бензин, растворитель или другие летучие химикаты. Также не используйте аэрозоль для записей или антистатические средства.

При сильном загрязнении, смочите мягкую ткань в воде, тщательно выжмите, вытрите загрязнение, затем протрите влагу сухой тканью.

### ❖ Диски особой формы

Диски особой формы (в виде сердца, шестиугольника, др.) не могут использоваться на данном проигрывателе.

Никогда не используйте такие диски, так как они могут привести к поломке проигрывателя.



### ❖ Конденсация на дисках

При внезапном перемещении диска с холодного места в теплую комнату (например, зимой), на поверхности диска могут образоваться водяные капли (конденсация). Диски, на которых содержится конденсация, не будут воспроизводиться соответствующим образом. Тщательно сотрите водяные капли с поверхности диска перед использованием диска.

# Возможные неисправности и способы их устранения

Зачастую неправильное срабатывание ошибочно воспринимается за неполадки или неисправности. Если вы считаете, что имеется какая-либо неисправность на данном компоненте, то изучите информацию ниже. В некоторых случаях неполадка может содержаться на другом компоненте. Проверьте другие компоненты, а также используемые электроприборы. Если невозможно было устранить неисправность после изучения информации ниже, обратитесь в ближайший авторизованный сервисный центр Pioneer или к дилеру для проведения ремонта.

## Воспроизведение

| Неисправность  | Проверьте   | Способ устранения   |
|--|---|---|
| <ul style="list-style-type: none"> <li>Диск не воспроизводится.</li> <li>Лоток диска открывается автоматически.</li> </ul> | Может-ли диск воспроизводиться на данном проигрывателе?   | <ul style="list-style-type: none"> <li>Убедитесь, что диск может воспроизводиться на данном проигрывателе (стр. 7).</li> <li>Невозможно воспроизвести диски, которые не были закрыты для записи.</li> </ul>   |
|  | Может-ли файл воспроизводиться на данном проигрывателе?   | <ul style="list-style-type: none"> <li>Убедитесь, что файл может воспроизводиться на данном проигрывателе (стр. 10).</li> <li>Убедитесь, что файл не поврежден.</li> </ul>  |
|  | Не поцарапан-ли диск?   | Поцарапанные диски могут не воспроизводиться.   |
|  | Не загрязнен-ли диск?   | Очистите диск (стр. 53).  |
|  | Не наклеен-ли на диск кусок бумаги или наклейки?  | Диск может быть деформирован и не может воспроизводиться.   |
|  | Установлен-ли диск в лотке диска соответствующим образом?   | <ul style="list-style-type: none"> <li>Установите диск этикеточной стороной вверх.</li> <li>Установите диск соответствующим образом в углубление в лотке диска.</li> </ul>  |
|  | Правильный-ли региональный номер?   | Региональные номера дисков, воспроизводимых на данном проигрывателе, смотрите в стр. 9.   |
| Картинка не отображается или картинка отображается несоответствующим образом.  | Подключен-ли кабель HDMI надлежащим образом?  | <ul style="list-style-type: none"> <li>Устраните любую имеющуюся конденсацию внутри аппарата (стр. 52).</li> <li>В зависимости от метода записи диска, состояния звукозаписывающего устройства и совместимости используемого диска и данного аппарата, диск может не воспроизводиться соответствующим образом.</li> <li>Если время записи короткое, диск может не воспроизводиться соответствующим образом.</li> <li>Невозможно воспроизвести BD-RE/-R диски, записанные в форматах, за исключением BDMV или BDAV.</li> </ul> |
|  | Не поврежден-ли кабель HDMI?  | <ul style="list-style-type: none"> <li>Подключите кабель соответствующим образом в соответствии с подключенными устройствами (стр. 16).</li> <li>Отсоедините кабель, затем повторно надежно и до конца подключите его.</li> <li>Телевизор или любое иное устройство, выдающее сигналы видео, необходимо подключить к терминалу <b>HDMI OUT (MAIN)</b> (стр. 16).</li> </ul>   |
|  | Правильная-ли настройка входа на подключенном телевизоре или аудио-видео ресивере или усилителе?                                  | Если кабель поврежден, замените его на новый.   |
|  | Настроено-ли разрешение выходного видеосигнала соответствующим образом?   | Изучите инструкции по эксплуатации к подключенным компонентам и переключитесь на соответствующий вход.  |
|  | Подключен-ли проигрыватель через кабель HDMI, не являющийся Высокоскоростной кабель HDMI®/TM (через Стандартный кабель HDMI®/TM)? | Переключите на разрешение, при котором выводятся видео и аудиосигналы нажатием <b>RESOLUTION ▲/▼</b> .  |
|  | Подключено-ли устройство DVI?   | Подключите проигрыватель к телевизору через Высокоскоростной кабель HDMI®/TM.   |
|  | Настроен-ли <b>Цветовое пространство</b> соответствующим образом?   | Картинка может не отображаться соответствующим образом при подключении устройства DVI.  |
|  | Настроен ли <b>HDMI Mode</b> как положено?  | Переключите настройку <b>Цветовое пространство</b> (стр. 43).   |
|  | Установлена ли функция DIRECT на ON?  | Установите <b>HDMI Mode</b> на другую настройку, кроме <b>Pure Audio</b> (стр. 43).   |
|  |   | Видео не выдается, если функция DIRECT на Да. Отключите функцию DIRECT для отображения видео (стр. 29).   |



| Неисправность   | Проверьте  | Способ устранения   |
|---|--|---|
| Картинка не отображается или картинка отображается несоответствующим образом.   | Если не видно видео высокой четкости 4K и т.д.   | <p>Измените настройки, следуя процедуре.</p> <ol style="list-style-type: none"> <li>1. Нажмите и удерживайте кнопку HDMI на пульте ДУ в течение 5 секунд или более.</li> <li>2. Если на экране появится надпись “4K 4:4:4”, используйте кнопки ←/→ для изменения записи на “4K 4:2:0”.</li> </ol> <p>Если после изменения настроек качество видео улучшилось, то продолжайте использовать данную процедуру.</p> <p>Для возврата настроек к исходному значению, выполните операции, описанные выше снова и измените настройки на “4K 4:4:4”.</p>   |
| Воспроизведение приостанавливается.   |  | <ul style="list-style-type: none"> <li>• Воспроизведение может приостановиться, если аппарат подвержен толчкам или установлен в неустойчивом месте.</li> <li>• Воспроизведение может приостановиться при подключении или отсоединении устройства USB во время воспроизведения. Не подключайте или отсоединяйте устройства USB во время воспроизведения.</li> </ul>  |
| Картинка застывает и кнопки на фронтальной панели и пульте ДУ перестают работать.   |  | <ul style="list-style-type: none"> <li>• Нажмите <b>■ STOP</b> для остановки воспроизведения, затем возобновите воспроизведение.</li> <li>• Если невозможно остановить воспроизведение, нажмите <b>⏻ STANDBY/ON</b> на фронтальной панели проигрывателя для отключения питания, затем снова включите питание.</li> <li>• Если невозможно отключить питание (установить в режим ожидания), перезапустите аппарат. Нажмите и удерживайте более 5 секунд <b>⏻ STANDBY/ON</b> на передней панели основного блока. Аппарат перезапускается и снова может использоваться.</li> <li>• Поцарапанные диски могут не воспроизводиться.</li> </ul> |
| <ul style="list-style-type: none"> <li>• Картинка вытянута.</li> <li>• Картинка срезана.</li> <li>• Невозможно переключить формат изображения.</li> </ul> | <p>Настроен-ли формат изображения телевизора соответствующим образом?</p> <p>Настроен-ли <b>Телевизионный экран</b> соответствующим образом?</p> | <p>Изучите инструкции по эксплуатации к телевизору и настройте формат изображения телевизора соответствующим образом.</p> <p>Настройте <b>Телевизионный экран</b> соответствующим образом (стр. 41).</p> <p>При выводе видеосигналов с разрешением 4K60p, 4K50p, 4K24p, 1080/50i, 1080/50p, 720/50p, 1080/24p, 1080/60i, 1080/60p или 720/60p от терминала <b>HDMI OUT</b>, они могут выводиться с форматом изображения 16:9 даже при установке <b>Телевизионный экран</b> на <b>4:3 Панорамирование и сканирование</b> (стр. 41).</p>  |
| Картинка искажена.  |  | <p>Картинка может искажаться при переключении разрешения записанного видеосигнала. Установите <b>Разрешение</b> на другую настройку, кроме <b>Авто</b> (стр. 41).</p>   |
| На экране присутствует квадратный шум (пикселизация).   |  | <p>Характерной чертой технологии сжатия цифровых изображений является возможное появление блочных изображений, например, в сценах с быстрым движением.</p>  |
| Невозможно переключить субтитры.  |  | <p>Субтитры не могут переключаться для дисков, записанных на DVD или BD рекордере.</p>  |

| Неисправность  | Проверьте   | Способ устранения  |
|--|---|--|
| <ul style="list-style-type: none"> <li>Звучание не выводится.</li> <li>Звучание не выводится соответствующим образом.</li> </ul> | <p>Не установлен-ли минимальный уровень громкости?</p> <p>Не воспроизводится-ли диск в замедленном режиме?</p> <p>Не воспроизводится-ли диск в режиме быстрой перемотки вперед или быстрой перемотки назад?</p> | <p>Если установлен минимальный уровень громкости телевизора или аудио-видео усилителя, приподнимите уровень громкости.</p> <p>Звучание не выводится во время замедленного воспроизведения и сканирования вперед и назад.</p>   |
|  | <p>Подключены-ли аудиокабели соответствующим образом?</p>   | <ul style="list-style-type: none"> <li>Подключите кабель соответствующим образом в соответствии с подключенными устройствами (стр. 16).</li> <li>Надежно и до конца подключите кабель.</li> <li>Если подключаемый штекер или терминал загрязнены, то протрите его.</li> </ul>  |
|  | <p>Не поврежден-ли аудиокабель?</p>   | <p>Если кабель поврежден, замените его на новый.</p>   |
|  | <p>Настроен-ли <b>Аудиовыход</b> соответствующим образом?</p>   | <p>Установите <b>Аудиовыход</b> соответствующим образом в соответствии с подключенным устройством (стр. 42).</p>   |
|  | <p>Правильно-ли настроены подключенные компоненты (аудио-видео ресивер или усилитель, др.)?</p>   | <p>Изучите инструкции по эксплуатации к подключенным компонентам и проверьте уровень громкости, вход, настройки громкоговорителей, др.</p>   |
|  | <p>Настроен-ли <b>Вывод HDMI аудио</b> соответствующим образом?</p>   | <p>Установите <b>Вывод HDMI аудио</b> на <b>Перекодировка</b> или <b>PCM</b>. (стр. 43).</p>   |
|  | <p>Настроено-ли разрешение выходного видеосигнала соответствующим образом?</p>  | <p>Переключите на разрешение, при котором выводятся видео и аудиосигналы нажатием <b>RESOLUTION ▲/▼</b>.</p>   |
|  | <p>Подключено-ли устройство DVI?</p>  | <p>Звучание не будет выводиться от терминала <b>HDMI OUT</b> при подключении устройства DVI. Подключите устройство к терминалу <b>DIGITAL OUT</b> или терминалам <b>AUDIO OUT</b>(стр. 20).</p> <ul style="list-style-type: none"> <li>Для некоторых BD дисков, аудиосигналы выводятся только от терминала <b>DIGITAL OUT</b> или терминала <b>HDMI OUT</b>.</li> <li>Звучание может не выводиться для дисков, на которых записано звучание, не являющееся аудиосигналом, или нестандартное звучание.</li> <li>При воспроизведении защищенных от копирования дисков картинка или звучание могут не выводиться соответствующим образом. Это не является признаком неисправности.</li> </ul> |
|  | <p>Настроен ли <b>HDMI Mode</b> как положено?</p>   | <p>Установите <b>HDMI Mode</b> соответствующим образом в соответствии с подключенным устройством (стр. 43).</p>  |
|  | <p>Установлена ли функция <b>DIRECT</b> на ON?</p>  | <p>Видео не выдается с терминалов <b>HDMI</b> или <b>DIGITAL AUDIO OUT</b>, если функция <b>DIRECT</b> включена. Выключите функцию <b>DIRECT</b> для выдачи аудио с терминалов <b>HDMI</b> или <b>DIGITAL AUDIO OUT</b> (стр. 29).</p>   |
| <p>Левый/правый аудиоканалы переставлены местами или воспроизводится только одна сторона.</p>                                    | <p>Подключены-ли аудиокабели соответствующим образом?</p>   | <p>Проверьте, не переставлены-ли местами аудиокабели для левого и правого каналов, или не отсоединен-ли кабель для одной стороны (стр. 20).</p>  |
| <p>Многоканальное звучание не выводится.</p>   | <p>Настроен-ли аудиовыход подключенного аудио-видео ресивера или усилителя, др. соответствующим образом?</p> <p>Выбрано-ли многоканальное звучание?</p>   | <p>Изучите инструкции по эксплуатации к подключенному аудио-видео ресиверу или усилителю и проверьте аудиовыходные настройки аудио-видео ресивера или усилителя.</p> <p>С помощью экрана меню или <b>AUDIO</b> переключите звучание диска на многоканальное звучание.</p>  |
| <p>Может слышаться шум при выводе сигналов DTS Digital Audio от терминала <b>DIGITAL OUT</b>.</p>                                | <p>Совместим-ли аудио-видео ресивер или усилитель с DTS Digital Surround?</p>   | <p>Если аудио-видео ресивер или усилитель, несовместимый с DTS Digital Surround, подключен к терминалу <b>DIGITAL OUT</b>, установите <b>Цифровой выход</b> на <b>PCM</b> (стр. 42).</p>   |
| <p>Цифровые аудиосигналы с частотой 192 кГц или 96 кГц не могут выводиться от терминала <b>DIGITAL OUT</b>.</p>                  |   | <ul style="list-style-type: none"> <li>Защищенные от копирования аудиосигналы перед выводом преобразуются в сигналы с частотой 48 кГц или ниже.</li> <li>Установите <b>Максимальная частота дискретизации</b> на <b>96KHz</b> или <b>192KHz</b> (стр. 42).</li> </ul>  |
| <p>Вторичное аудио или интерактивное аудио не выводится.</p>   | <p>Настроен-ли <b>Вывод HDMI аудио</b> соответствующим образом?</p> <p>Настроены-ли <b>Цифровой выход</b> соответствующим образом?</p>  | <p>При прослушивании звучания от терминала <b>HDMI OUT</b>, установите <b>Вывод HDMI аудио</b> на <b>PCM</b> (стр. 43).</p> <p>При прослушивании звучания от терминала <b>DIGITAL OUT</b>, установите <b>Цифровой выход</b> на <b>Перекодировка</b> или <b>PCM</b> (стр. 42).</p>  |

| Неисправность  | Проверьте   | Способ устранения  |
|--|---|--|
| Звук быстрый или медленный.  | Когда кабель HDMI подключен, выдаются ли звуковые сигналы устройствами, подключенными с помощью кабелей, иных чем HDMI? | Когда ресивер или усилитель Pioneer AV совместимый с функцией PQLS подключен напрямую к терминалу проигрывателя <b>HDMI OUT</b> через кабель HDMI, функция PQLS активируется при воспроизведении компакт-дисков аудио (CD-DA). Поэтому звук, выдаваемый компонентами, помимо подключенных через кабель HDMI, может быть быстрым или медленным. Если это произойдет, то установите <b>Управление</b> на Выкл (стр. 43). |
| После установки диска, продолжает отображаться <b>Загрузка</b> и воспроизведение не запускается. | Не слишком много-ли файлов записано на диске?   | При установке диска с файлами, загрузка может занять несколько десятков минут в зависимости от количества записанных на диске файлов.  |
| В именах файлов, др., отображается ■.  |   | Не отображаемые на данном проигрывателе знаки отображаются как ■.  |
| Во время воспроизведения BD-ROM диска отображается сообщение о нехватке памяти.                  |   | <ul style="list-style-type: none"> <li>• Подключите устройство USB (стр. 21).</li> <li>• Удалите данные, сохраненные на подключенном устройстве USB через <b>Настройка BUDA</b> (стр. 45).</li> </ul>  |

## Функция Control

| Неисправность  | Проверьте  | Способ устранения   |
|--|--|---|
| Функция Control не срабатывает.                                  | Подключен-ли кабель HDMI надлежащим образом?   | Для использования функции Control подключите телевизор и аудио-видео систему (аудио-видео ресивер или усилитель, др.) к терминалу <b>HDMI OUT</b> (стр. 16).  |
|  | Для кабеля HDMI, используется- ли Высокоскоростной кабель HDMI®/TM?  | Используйте Высокоскоростной кабель HDMI®/TM. Функция Control может не срабатывать соответствующим образом при использовании кабеля HDMI, не являющимся Высокоскоростной кабель HDMI®/TM.   |
|  | Подключен-ли данный проигрыватель к телевизору через кабель HDMI для просмотра картинки?   | Если видеосигналы выводятся от терминала, кроме терминала <b>HDMI OUT</b> , функция Control не срабатывает. Подключите к телевизору через кабель HDMI (стр. 16).  |
|  | Настроен ли <b>HDMI Mode</b> как положено?   | <ul style="list-style-type: none"> <li>• При подключении устройства, поддерживающего функцию управления к терминалу <b>HDMI OUT (MAIN)</b>, установите для параметра <b>HDMI Mode</b> значение <b>Dual</b> или <b>Single</b>.</li> <li>• При подключении устройства, поддерживающего функцию управления к терминалу <b>HDMI OUT (SUB)</b>, установите для параметра <b>HDMI Mode</b> значение <b>Separate</b> или <b>Pure Audio</b> (стр. 43).</li> </ul>   |
|  | Установлен-ли <b>Управление</b> на <b>Да</b> на проигрывателе?   | Установите <b>Управление</b> на <b>Да</b> на проигрывателе (стр. 43).   |
|  | Поддерживает-ли подключенное устройство функцию Control?   | <ul style="list-style-type: none"> <li>• Функция Control не будет срабатывать с устройствами других марок, не поддерживающими функцию Control, даже при подключении через кабель HDMI.</li> <li>• Функция Control не будет срабатывать, если между устройством, совместимым с Control, и проигрывателем подключены устройства, не поддерживающие функцию Control. Смотрите стр. 17.</li> <li>• Даже при подключении к изделию Pioneer, совместимому с функцией Control, некоторые функции могут не срабатывать.</li> </ul> <p>Также смотрите инструкции по эксплуатации к подключенному устройству.</p> |
| Установлена-ли функция Control на On на подключенном устройстве? | Установите Control на On на подключенном устройстве. Функция Control срабатывает при установке Control на On для всех устройств, подключенных к терминалу <b>HDMI OUT</b> . Как только завершены подключения и настройки всех устройств, убедитесь, что картинка от проигрывателя выводится на телевизор. (Также проверьте после замены подключенных устройств и подключения и/или отсоединения кабелей HDMI.) Если картинка от проигрывателя не выводится на телевизор, это означает, что функция Control может быть не срабатывает соответствующим образом. Подробнее, смотрите инструкции по эксплуатации к подключенному устройству. |   |
| Подключены-ли несколько проигрывателей?                          | Функция Control может не срабатывать при подключении четырех и более проигрывателей, включая данный проигрыватель, через кабель HDMI.  |   |
|  |  | В зависимости от подключенного устройства функция может не срабатывать.   |

| Неисправность  | Проверьте  | Способ устранения  |
|--|--|--|
| Невозможно подключиться к сети.  |  | <ul style="list-style-type: none"> <li>• Надежно и до конца подключите кабель LAN (стр. 22).</li> <li>• Не подключайтесь через модульный кабель. Используйте кабель LAN для терминала LAN (10/100).</li> <li>• Убедитесь, что питание концентратора Ethernet (маршрутизатора с функцией концентратора) или модема включено.</li> <li>• Убедитесь, что концентратор Ethernet (маршрутизатор с функцией концентратора) или модем подключен соответствующим образом.</li> <li>• Проверьте сетевые настройки.</li> </ul>   |
| Невозможно использовать функцию BD-LIVE (подключение к Интернету).                           |  | <ul style="list-style-type: none"> <li>• Проверьте подключения к сети и настройки.</li> <li>• Подключите устройство памяти USB.</li> <li>• Удалите данные с устройства памяти USB.</li> <li>• Убедитесь, что BD-ROM поддерживает функцию BD-LIVE.</li> <li>• Протестируйте подключения (стр. 46). Если отображается «Сеть в ПОРЯДКЕ.», проверьте настройки прокси сервера в [Начальные настройки] -&gt; [Сеть] -&gt; [Прокси сервер] -&gt; [Следующий экран] (стр. 43). Может также иметься неисправность с подключением к Интернету. Свяжитесь с провайдером.</li> </ul>  |
| Обновление программного обеспечения происходит медленно.                                     |  | В зависимости от подключения к Интернету и других условий, обновление программного обеспечения может занять некоторое время.   |
| При выполнении <b>Тест соединения</b> отображается другое сообщение, а не «Сеть в ПОРЯДКЕ.». | Отображается-ли «СБОЙ в сети.»?  | <ul style="list-style-type: none"> <li>• Убедитесь, что данный проигрыватель и концентратор Ethernet (или маршрутизатор с функцией концентратора) подключены соответствующим образом.</li> <li>• Если IP адрес получен с помощью функции сервера DHCP, проверьте правильность настройки в <b>Информация</b> (стр. 43). Подробнее о функции сервера DHCP смотрите инструкции по эксплуатации к концентратору Ethernet (или маршрутизатору с функцией концентратора).</li> <li>• Установите IP адрес вручную.</li> <li>• Проверьте срабатывание и настройки функции сервера DHCP концентратора Ethernet (или маршрутизатора с функцией концентратора). Подробнее о функции сервера DHCP смотрите инструкции по эксплуатации к концентратору Ethernet (или маршрутизатору с функцией концентратора).</li> <li>• Если на данном проигрывателе был установлен вручную, переустановите IP адрес данного проигрывателя или других компонентов.</li> </ul> |
|  | Срабатывает-ли концентратор Ethernet (или маршрутизатор с функцией концентратора) соответствующим образом? | <ul style="list-style-type: none"> <li>• Проверьте настройки и срабатывание концентратора Ethernet (или маршрутизатора с функцией концентратора). Подробнее, смотрите инструкции по эксплуатации к концентратору Ethernet.</li> <li>• Перезапустите концентратор Ethernet (или маршрутизатор с функцией концентратора).</li> </ul>   |

| Неисправность   | Проверьте   | Способ устранения   |
|---|---|---|
| Невозможно воспроизвести аудиофайлы, сохраненные на компонентах в сети как компьютер.   |   | Имеются случаи, когда невозможно получить доступ к компоненту, на котором установлено программное обеспечение системы безопасности для Интернет.  |
|   | Включен аудиокomпонент в сети, который был отключен.  | Аудиокomпонент в сети следует включать до включения данного аппарата.   |
|   |   | Если клиент автоматически авторизуется, потребуется снова ввести соответствующую информацию. Проверьте, не установлено ли состояние подключения на “Не авторизовать”.   |
|   |   | Проверьте аудиофайлы, сохраненные на компоненте, подключенном к сети.   |
|   |   | Установите на компьютер Windows Media Player 11 или Windows Media Player 12.  |
|   |   | Запустите воспроизведение аудиофайлов, сохраненных в формате MP3, WAV (только LPCM), MPEG-4 AAC или WMA. Помните, что некоторые аудиофайлы, сохраненные в данных форматах могут не воспроизводиться на данном аппарате. |
|   | Аудиофайлы, записанные в формате MPEG-4 или AAC, воспроизводятся на Windows Media Player 11 или Windows Media Player 12.                              | Аудиофайлы, записанные в формате MPEG-4 AAC не могут воспроизводиться на Windows Media Player 11 или Windows Media Player 12. Попробуйте использовать другой сервер. Смотрите руководство по управлению к серверу.      |
|   | Убедитесь, не влияют ли на компонент особые обстоятельства или не находится ли он в режиме сна. При необходимости попробуйте перезапустить компонент. |   |
|   | Попробуйте изменить настройки для компонента, подключенного к сети.   |   |
| Папка, сохраненная на компоненте, подключенном к сети была удалена или повреждена.      | Проверьте папку, сохраненную на компоненте, подключенном к сети.  |   |
| Невозможно воспроизвести аудиофайлы, сохраненные на компонентах в сети как компьютер.   |   | Проверьте сетевые настройки компьютера, настройки системы безопасности, др.   |
| Не запускается воспроизведение.   | Компонент в данный момент отсоединен от данного аппарата или источника питания.   | Проверьте, надежно ли подключен компонент к данному аппарату или источнику питания.   |
| Компьютер не управляется соответствующим образом.                                       | Неправильно установлен соответствующий IP адрес.  | Включите функцию встроенного DHCP сервера на маршрутизаторе или настройте сеть вручную в соответствии с сетевой средой.<br>Для автоматической конфигурации требуется некоторое время. Пожалуйста, подождите.            |
| Невозможно получить доступ к Windows Media Player 11 или Windows Media Player 12.       | В данный момент вы вошли в домен через ваш компьютер, на котором установлен Windows 7.  | Вместо того, чтобы войти в домен, войдите на локальный компьютер.   |
| Воспроизведение видео и аудио нежелательным образом приостанавливается или прерывается. |   | Убедитесь, что аудиофайл был записан в формате, поддерживаемом данным аппаратом.<br>Даже если аудиофайлы указаны как воспроизводящиеся на данном аппарате, иногда они могут не воспроизводиться или отображаться.       |
|   |   | Проверьте, не была ли папка повреждена или испорчена.   |
|   | В данный момент кабель LAN отсоединен.  | Подключите кабель LAN соответствующим образом.  |
|   | Сеть перегружена, имеется подключение к Интернет в одинаковой сети.   | Для доступа к компонентам в сети используйте 100BASE-TX.  |

| Неисправность  | Проверьте   | Способ устранения  |
|--|---|--|
| Питание не включается.   | Подключен-ли силовой кабель соответствующим образом?  | <ul style="list-style-type: none"> <li>Надежно подключите силовой кабель к розетке (стр. 22).</li> <li>Отсоедините силовой кабель, подождите несколько секунд, затем снова подключите силовой кабель к розетке.</li> </ul>   |
| Автоматически отключается питание проигрывателя.   | Параметр <b>Автооткл.питания</b> имеет значение <b>15 мин</b> или <b>30 мин</b> ?   | Если параметр <b>Автооткл.питания</b> имеет значение <b>15 мин</b> или <b>30 мин</b> , питание проигрывателя будет автоматически отключено, если никакие операции не выполняются в течение определенного периода времени (стр. 45).  |
| Автоматически включается питание проигрывателя.  | Установлен-ли <b>Управление на Да</b> ?   | Питание проигрывателя может быть включено вместе с отключением питания телевизора, подключенного к терминалу <b>HDMI OUT</b> . Если вы не желаете, чтобы проигрыватель включался при включении телевизора, установите <b>Управление</b> на <b>Выкл</b> (стр. 43).  |
| Данный аппарат не управляется.   |   | <ul style="list-style-type: none"> <li>Используйте в пределах указанного температурного диапазона (стр. 64).</li> <li>Если невозможно отключить питание (установить в режим ожидания), перезапустите аппарат. С помощью тонкого стержня нажмите кнопку сброса на фронтальной панели основного блока. Аппарат перезапускается и снова может использоваться.</li> </ul>  |
| Невозможно управлять проигрывателем от пульта ДУ.  | Используется-ли пульт ДУ с места, расположенного вдали от проигрывателя?  | Используйте в пределах 7 м от сенсора ДУ.  |
|  | Не закончились-ли батарейки?  | Замените батарейки (стр. 5).   |
| Аппарат нагревается во время использования.  |   | В зависимости от среды использования, температура внутри блока аппарата может повыситься до некоторой степени во время использования, но это не является неисправностью и нет причин волноваться.  |
| Автоматически переключаются входы подключенных телевизора и аудио-видео системы.                                 | Установлен-ли <b>Управление на Да</b> ?   | Входы телевизора и аудио-видео системы (аудио-видео ресивер или усилитель, др.), подключенных к терминалу <b>HDMI OUT</b> могут автоматически переключаться на проигрыватель при запуске воспроизведения на проигрывателе или при отображении экрана меню (функция <b>Source</b> и др.). Если вы не хотите, чтобы входы подключенных телевизора и аудио-видео системы (аудио-видео ресивер или усилитель, др.) автоматически переключались, установите <b>Управление</b> на <b>Выкл</b> (стр. 43). |
| Произведенные настройки были удалены.  | <ul style="list-style-type: none"> <li>Не отсоединялся-ли силовой кабель, пока питание проигрывателя было включено?</li> <li>Не было-ли отключение электропитания?</li> </ul> | Всегда нажимайте <b>⏻ STANDBY/ON</b> на фронтальной панели проигрывателя или <b>⏻ STANDBY/ON</b> на пульте ДУ и убедитесь, что <b>POWER OFF</b> отключилось на дисплее фронтальной панели проигрывателя и затем отсоединяйте силовой кабель. Будьте особенно внимательны, когда силовой кабель подключен к выходу переменного тока другого устройства, так как проигрыватель отключается вместе с устройством.   |
| Устройство USB (внешнее запоминающее устройство) не срабатывает соответствующим образом на данном проигрывателе. | Подключено-ли устройство USB соответствующим образом?   | Отключите питание проигрывателя, затем снова включите питание. <ul style="list-style-type: none"> <li>Выключите питание проигрывателя и заново подключите внешнее хранилище (стр. 21).</li> </ul>  |
|  | Подключено-ли устройство USB через удлиняющий кабель?   | Не используйте удлиняющий кабель. Проигрыватель может не срабатывать соответствующим образом при использовании удлиняющего кабеля.   |
|  | Подключено-ли внешнее запоминающее устройство к порту <b>USB</b> через устройство для считывания с карт памяти или концентратор USB?  | Внешнее запоминающее устройство может не срабатывать, если подключено к порту <b>USB</b> через устройство для считывания с карт памяти или концентратор USB.   |
|  | Содержит-ли внешнее запоминающее устройство несколько разделов?   | Внешние запоминающие устройства могут не распознаваться, если они содержат несколько разделов.   |
|  | Подключено-ли защищенное от записи внешнее запоминающее устройство?   | Отключите питание проигрывателя, затем отключите защиту от записи.   |
|  | Содержит-ли устройство USB файловую систему FAT32, FAT16 или NTFS?  | Можно использовать устройства USB, отформатированные с файловой системой FAT32, FAT16 или NTFS.  |
|  |   |  |



**❖ AVCHD (Advanced Video Codec High Definition)**

Смотрите стр. 9.

**❖ BDAV**

По формату BD, спецификации аудиовизуального формата для записи цифровых трансляций высокой четкости указываются на данном проигрывателе и в данных инструкциях по эксплуатации как BDAV.

**❖ BD-J**

Смотрите стр. 9.

**❖ BD-LIVE**

Смотрите стр. 9.

**❖ BDMV**

По формату BD, спецификации аудиовизуального формата, разработанные для предварительно упакованных материалов кинофильмов высокой четкости (HD), указываются на данном проигрывателе и в данных инструкциях по эксплуатации как BDMV.

**❖ BONUSVIEW**

Смотрите стр. 8.

**❖ Deep Color**

Смотрите стр. 16.

**❖ Default Gateway**

Шлюз по умолчанию означает устройство связи как маршрутизатор для передачи данных между сетями. Он используется для направления данных в сети, где шлюз по умолчанию точно не указан.

**❖ DHCP (Dynamic Host Configuration Protocol)**

Данный протокол предоставляет параметры конфигурации (IP адрес, др.) для компьютеров и других устройств, подключенных к сети.

**❖ DivX**

Смотрите стр. 10.

**❖ DNS (Domain Name System)**

Это система для ассоциации Интернет хост-имен с IP адресами.

**❖ Dolby Digital**

Dolby Digital является аудиоформатом для записи до 5.1 каналов с дроблением объема данных по сравнению с линейными аудиосигналами PCM.

**❖ Dolby Digital Plus**

Dolby Digital Plus является аудиоформатом для носителей высокой четкости. Основанный на Dolby Digital, он является эффективным и гибким для обеспечения высококачественным многоканальным звучанием. На BD-ROM дисках можно записать до 7.1 каналов цифрового звучания.

**❖ Dolby TrueHD**

Dolby TrueHD является аудиоформатом, использующим кодировку без потерь. На BD-ROM дисках можно записать до 8 каналов при 96 кГц/24 бит, или до 6 каналов при 192 кГц/24 бит.

**❖ DRM**

Технология защиты цифровых данных, защищенных авторскими правами. Оцифрованные видео, фотографии и аудио сохраняют одинаковое качество даже при повторном копировании или передаче. DRM является технологией ограничения распространения или воспроизведения таких цифровых данных без авторизации владельца авторских прав.

**❖ DSD (Direct Stream Digital)**

Система кодирования Digital Audio, имеющаяся на SACD дисках, выражающая аудиосигналы плотностью импульсов в одной бите данных.

**❖ DTS Digital Surround**

DTS Digital Surround является аудиоформатом записи 48 кГц/24 битовых аудиосигналов в 5.1-канальном формате.

**❖ DTS-HD High Resolution Audio**

DTS-HD High Resolution Audio является аудиоформатом, использующим кодирование с потерями. Он может записать 7.1 каналов при 96 кГц/24 бит.

**❖ DTS-HD Master Audio**

DTS-HD Master Audio является аудиоформатом, использующим кодирование без потерь. На BD-ROM дисках можно записать 7.1 каналов при 96 кГц/24 бит, или 5.1 каналов при 192 кГц/24 бит.

**❖ Ethernet**

Стандарт для локальных сетей (LAN), используемый для подключения нескольких компьютеров, др., в одном месте. Данный проигрыватель поддерживает 100BASE-TX.

**❖ HDMI (High-Definition Multimedia Interface)**

Смотрите стр. 16.

**❖ IP адрес**

Адрес, идентифицирующий компьютер или другое устройство, подключенное к Интернету или локальной сети. Он представляет собой число в четырех секциях.

**❖ Linear PCM**

Это обозначает несжатые аудиосигналы.

**❖ MAC (Media Access Control) адрес**

Идентификационный номер оборудования, присваиваемый только для сетевого устройства (LAN карта, др.).

**❖ MPEG (Moving Picture Experts Group)**

Имя семейства стандартов, используемых для кодировки видео и аудиосигналов в цифровом сжатом формате. Стандарты кодирования видеосигналов включают MPEG-1 Video, MPEG-2 Video, MPEG-4 Visual и MPEG-4 AVC. Стандарты кодирования аудиосигналов включают MPEG-1 Audio, MPEG-2 Audio, MPEG-2 AAC, др.

**❖ Parental Lock**

Смотрите стр. 47.

**❖ USB(Universal Serial Bus)**

USB является промышленным стандартом для подключения периферийных устройств к компьютерам.

❖ **VC-1**

Видеокодированный Microsoft и стандартизованный Обществом инженеров кино и телевидения (SMPTE). Некоторые BD диски содержат видео, закодированное с помощью данного кодека.

❖ **x.v.Color**

Смотрите стр. 16.

❖ **Вторичное аудио**

Некоторые BD-ROM диски содержат под-аудиопотоки, микшируемые с основным аудиопотоком. Данные под-аудиопотоки называются “вторичное аудио”. На некоторых дисках данное вторичное аудио записывается как аудио для вторичного видео.

❖ **Вторичное видео**

Некоторые BD-ROM диски содержат под-видео, налагаемое поверх главного видео с помощью функции Picture-in-Picture. Данные под-видео называются “вторичное видео”.

❖ **Интерактивное аудио**

Аудиосигналы, записываемые в главах на BD-ROM дисках. Они могут включать, например, звучание щелчка при управлении экраном меню.

❖ **Кадры и поля**

Кадр является единицей одной из фотографий, из которых состоит кинофильм. Один кадр состоит из картинки с нечетными строками и картинки с четными строками, называемыми полями в видеосигнале, использующем метод чересстрочной развертки (576i, 1080i, др.).

❖ **Картинка-в-картинке (P-in-P)**

Данная функция позволяет наложить под-видео поверх главного видео. Некоторые BD-ROM диски содержат вторичное видео, которое можно наложить поверх основного видео.

❖ **Маска подсети**

Используется для определения того, какая часть IP адреса соответствует подсети (отдельно управляемая сеть). Маска подсети выражается как ‘255.255.255.0’.

❖ **Мультисессия**

Мультисессионная/мультизонная запись позволяет записать две или более сессий/зон на единый диск. При записи данных на диск единица, включающая данные от начала до конца такого образца записи называется сессией или зоной.

❖ **Номер порта**

Это под-адрес, присваиваемый после IP адреса для одновременного подключения нескольких сторон для Интернет связи.

❖ **Прогрессивная развертка**

При данном методе, одна картинка состоит из единой картинки, без ее разделения на две картинки. Прогрессивная развертка обеспечивает четкой картинкой без колебания, особенно для фотографий, которые содержат много текста, графики или горизонтальных полос. Прогрессивная развертка указывается в данном проигрывателе и инструкциях по эксплуатации как “p” после значения разрешения (например, 576p).

❖ **Прокси сервер**

Это сервер ретрансляции для обеспечения быстрого доступа и безопасной связи при подключении к Интернету от внутренней сети.

❖ **Региональный номер**

Смотрите стр. 9.

❖ **Ракурс (Много ракурсов)**

На BD-ROM или DVD-Video дисках можно одновременно записать ракурсы до 9 камер, что позволяет увидеть сцену с различных ракурсов.

❖ **Чересстрочная развертка**

С помощью данного метода, одна картинка отображается путем ее двойной развертки. Нечетные строки отображаются при первом пропуске, четные строки отображаются при втором, что формирует единую картинку (кадр). Чересстрочная развертка указывается в данном проигрывателе и инструкциях по эксплуатации как “i” после значения разрешения (например, 576i).

## Уведомление о лицензии к программному обеспечению

Ниже имеются переводы лицензий к программному обеспечению. Помните, что данные переводы не являются официальной документацией. Руководствуйтесь оригиналами на английском языке.

### Об Apple Lossless Audio Codec

Авторские права © 2011 Apple Inc. Все права защищены. Лицензировано по лицензии Apache License, Version 2.0. Копию лицензии можно получить на <http://www.apache.org/licenses/LICENSE-2.0>

### О FLAC

❖ **Декодер FLAC**

Авторские права © 2000, 2001, 2002, 2003, 2004, 2005, 2006, 2007, 2008, 2009

Josh Coalson

Разрешается перераспределение и использование в исходных и бинарных формах, с или без модификаций, с условием, что соблюдаются следующие условия:

- Перераспределения исходного кода должны содержать упоминание об авторских правах выше, данный список условий и следующую дискламацию.
- Перераспределения в бинарной форме должны отображать упоминание об авторских правах выше, данный список условий и следующую дискламацию в документации и/или других материалах, передающихся при распределении.
- Название Xiph.org Foundation и имена его участников не могут использоваться для отметки или продвижения изделий, полученных с помощью данного программного обеспечения, без особого предварительного письменного разрешения.

ДАННОЕ ПРОГРАММНОЕ ОБЕСПЕЧЕНИЕ ПРЕДОСТАВЛЕНО ВЛАДЕЛЬЦАМИ АВТОРСКИХ ПРАВ И УЧАСТНИКАМИ “КАК ЕСТЬ”, И ЛЮБЫЕ ПРЯМЫЕ ИЛИ КОСВЕННЫЕ ГАРАНТИИ, ВКЛЮЧАЮЩИЕ, НО НЕОГРАНИЧИВАЮЩИЕСЯ КОСВЕННЫМИ ГАРАНТИЯМИ ТОВАРНОГО КАЧЕСТВА И СООТВЕТСТВИЯ ОПРЕДЕЛЕННОЙ ЦЕЛИ НЕ ПРИЗНАЮТСЯ. НИ В КОЕМ СЛУЧАЕ ОРГАНИЗАЦИЯ ИЛИ УЧАСТНИКИ НЕ БУДУТ НЕСТИ ОТВЕТСТВЕННОСТЬ ЗА ЛЮБОЙ ПРЯМОЙ, КОСВЕННЫЙ, СЛУЧАЙНЫЙ, ИСКЛЮЧИТЕЛЬНЫЙ, ПРИМЕРНЫЙ ИЛИ ПОСЛЕДУЮЩИЙ УЩЕРБ (ВКЛЮЧАЯ, НО НЕ ОГРАНИЧИВАЯСЬ, ЗАКУПКУ ЗАМЕЩАЮЩИХ ТОВАРОВ ИЛИ УСЛУГ; УТРАТУ ЭКСПЛУАТАЦИОННЫХ КАЧЕСТВ, ДАННЫХ ИЛИ ПРИБЫЛЕЙ; ИЛИ ПРЕРЫВАНИЕ БИЗНЕСА), ОДНАКО, ВЫЗВАННЫЙ, И ПО ЛЮБОЙ ТЕОРИИ ОТВЕТСТВЕННОСТИ, БУДЬ ТО ПО КОНТРАКТУ, ПРЯМУЮ ОТВЕТСТВЕННОСТЬ ИЛИ ПРИЧИНЕНИЕ ВРЕДА (ВКЛЮЧАЯ ПО НЕВНИМАТЕЛЬНОСТИ ИЛИ ИНОЕ), ПОЛУЧЕННОГО ВО ВСЯКОМ СЛУЧАЕ ОТ ИСПОЛЬЗОВАНИЯ ДАННОГО ПРОГРАММНОГО ОБЕСПЕЧЕНИЯ, ДАЖЕ ЕСЛИ БЫЛИ ПРЕДУПРЕЖДЕНИЯ О ВОЗМОЖНОСТИ ТАКОГО УЩЕРБА.

# Технические характеристики

|   |  |  |   |
|---|--|--|---|
| <b>Модель</b>                                       | BDP-LX88<br>BDP-LX58   |  |   |
| <b>Тип</b>  | ПРОИГРЫВАТЕЛЬ Blu-ray 3D™  |  |   |
| <b>Номинальное напряжение</b>                       | От 220 В до 240 В переменного тока   |  |   |
| <b>Номинальная частота</b>                          | 50 Гц/60 Гц  |  |   |
| <b>Потребляемая мощность</b>                        | BDP-LX88 : 40 Вт<br>BDP-LX58 : 27 Вт   |  |   |
| <b>Потребляемая мощность (в режиме ожидания)</b>    | BDP-LX88 : 0,3 Вт<br>BDP-LX58 : 0,3 Вт   |  |   |
| <b>Потребляемая мощность (резервная сеть вкл.)</b>  | BDP-LX88 : 5 Вт<br>BDP-LX58 : 5 Вт   |  |   |
| <b>Вес</b>  | BDP-LX88 : 13,4 kg<br>BDP-LX58 : 9,9 kg  |  |   |
| <b>Внешние габариты (включая выступающие части)</b> | BDP-LX88 : 435 мм (Ш) 130 мм (В) x 339 мм (Г)<br>BDP-LX58 : 435 мм (Ш) 118 мм (В) x 338 мм (Г) |  |   |
| <b>Допустимая рабочая температура</b>               | от +5 °С до +35 °С   |  |   |
| <b>Допустимая рабочая влажность</b>                 | От 5 % до 85 % (без конденсации)   |  |   |
| <b>Выходные терминалы</b>                           | <b>HDMI</b>  | 2 набор, 19 контакт.: 5 В, 250 мА      |   |
|   | <b>Аудиовыходы</b>   | <b>2-канальный (левый/правый)</b>      | 1 набор, гнезда RCA<br>1 комплект, гнезда XLR (только BDP-LX88)                               |
|   |  | <b>Уровень аудиовыхода</b>             | RCA: 200 мВ среднеквадр. (1 кГц, -20 дБ)<br>XLR: 400 мВ RMS (1 кГц, -20 дБ) (только BDP-LX88) |
|   |  | <b>Частотная характеристика</b>        | От 4 Гц до 88 кГц (192 кГц дискретизация)   |
|   | <b>Цифровые аудиовыходы</b>  | <b>Коаксиальный</b>                    | 1 набор, гнезда RCA   |
| <b>Оптические (только BDP-LX88)</b>                 |  | 1 комплект, оптический цифровой разъем |   |
| <b>LAN</b>  | 1 набор, гнездо Ethernet (10BASE-T/100BASE-TX)   |  |   |
| <b>USB</b>  | 2 набора, Type A   |  |   |



## Примечание

- Технические характеристики и конструкция данного изделия могут изменяться без уведомления.
- Данное изделие содержит технологию защиты от копирования, защищенную патентами США и другими правами на интеллектуальную собственность, принадлежащими Rovi Corporation. Инженерный анализ и разборка запрещены.
- Упомянутые здесь названия корпораций и изделий являются торговыми марками или зарегистрированными торговыми марками соответствующих корпораций.





Дату изготовления оборудования можно определить по серийному номеру, который содержит информацию о месяце и годе производства.

### Серийный номер

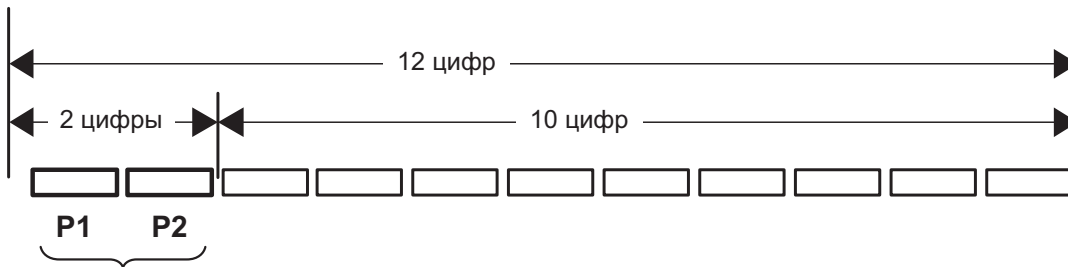

Дата изготовления оборудования

#### P1 - Год изготовления

|        |      |      |      |      |      |      |      |      |      |      |
|--------|------|------|------|------|------|------|------|------|------|------|
| Год    | 2001 | 2002 | 2003 | 2004 | 2005 | 2006 | 2007 | 2008 | 2009 | 2010 |
| Символ | A    | B    | C    | D    | E    | F    | G    | H    | I    | J    |

|        |      |      |      |      |      |      |      |      |      |      |
|--------|------|------|------|------|------|------|------|------|------|------|
| Год    | 2011 | 2012 | 2013 | 2014 | 2015 | 2016 | 2017 | 2018 | 2019 | 2020 |
| Символ | K    | L    | M    | N    | O    | P    | Q    | R    | S    | T    |

#### P2 - Месяц изготовления

|        |   |   |   |   |   |   |   |   |   |    |    |    |
|--------|---|---|---|---|---|---|---|---|---|----|----|----|
| Месяц  | 1 | 2 | 3 | 4 | 5 | 6 | 7 | 8 | 9 | 10 | 11 | 12 |
| Символ | A | B | C | D | E | F | G | H | I | J  | K  | L  |

D3-7-10-7\_A1\_Ru



**Примечание:**

В соответствии со статьей 5 Закона Российской Федерации "О защите прав потребителя" и Указанием Правительства Российской Федерации № 720 от 16 июня 1997 года корпорация Pioneer Europe NV устанавливает условие на следующую продолжительность срока службы официально поставляемых на Российский рынок товаров.

Аудио и видеооборудование: 7 лет

Переносное аудиооборудование: 6 лет

Другое оборудование (наушники, микрофон и т.д.): 5 лет

Автомобильная электроника: 6 лет

D3-7-10-6\_A1\_Ru

<http://www.pioneer-rus.ru>

<http://www.pioneer.eu>

© PIONEER HOME ELECTRONICS CORPORATION, 2014.  
Все права защищены.

**PIONEER HOME ELECTRONICS CORPORATION**

1-1, Shin-ogura, Saiwai-ku, Kawasaki-shi, Kanagawa 212-0031, Japan

**Корпорация Пайонир Хоум Электроникс**

1-1, Син-Огура, Сайвай-ку, г. Кавасаки, префектура Канагава, 212-0031, Япония

**Импортер: ООО "ПИОНЕР РУС"**

125040, Россия, г. Москва, ул. Правды, д.26 Тел.: +7(495) 956-89-01

**PIONEER ELECTRONICS (USA) INC.**

P.O. BOX 1540, Long Beach, California 90801-1540, U.S.A. TEL: (800) 421-1404

**PIONEER ELECTRONICS OF CANADA, INC.**

340 Ferrier Street, Unit 2, Markham, Ontario L3R 2Z5, Canada TEL: 1-877-283-5901, 905-479-4411

**PIONEER EUROPE NV**

Haven 1087, Keetberglaan 1, B-9120 Melsele, Belgium TEL: 03/570.05.11

**PIONEER ELECTRONICS ASIACENTRE PTE. LTD.**

253 Alexandra Road, #04-01, Singapore 159936 TEL: 65-6472-7555

**PIONEER ELECTRONICS AUSTRALIA PTY. LTD.**

5 Arco Lane, Heatherton, Victoria, 3202, Australia, TEL: (03) 9586-6300

**PIONEER ELECTRONICS DE MEXICO S.A. DE C.V.**

Blvd.Manuel Avila Camacho 138 10 piso Col.Lomas de Chapultepec, Mexico, D.F. 11000 TEL: 55-9178-4270

K002\*\_B5\_Ru

Сделано в Китае

Отпечатано в Китае

<72-BDPL88-RUSB1>

