

marantz®

CD проигрыватель **CD6005**

На одном листе бумаги можно распечатать несколько страниц руководства в формате PDF

Руководство пользователя

Передняя панель

Дисплей

Задняя панель

Пульт ДУ

Предметный указатель



Содержание

Комплект поставки	4
Установка батареек	5
Диапазон действия пульта ДУ	5
Отличительные особенности	6
Высокое качество звучания	6
Высокое качество видео	6

Наименования и назначение составных частей

Передняя панель	7
Дисплей	9
Задняя панель	10
Пульт дистанционного управления	11
Управление усилителем и тюнером	14
Управление сетевым аудиоплеером	15

Соединения

Соединение со стереоаудиоусилителем	17
Соединение с устройством с цифровыми аудиоразъемами	18
Подключение iPod или устройства памяти USB через USB-порт	19
Подключение дистанционного управления	21
Подсоединение	21
Установка	21
Подключение таймера	22
Подключение шнура питания	23

Воспроизведение

Базовая эксплуатация	25
Включение питания	25
Выбор режима воспроизведения мультимедиа	25
Регулировка яркости дисплея	26
Переключение режима звучания (Audio EX)	26
Воспроизведение компакт-дисков	27
Воспроизведение компакт-дисков	27
Повторное воспроизведение A-B	29
Воспроизведение треков в заданном порядке (запрограммированное воспроизведение)	29
Пропуск нежелаемых дорожек (программа исключения из воспроизведения)	30
Переключение отображения (CD-TEXT)	31
Воспроизведение компакт-дисков с данными (файлы MP3, WMA и AAC)	32
Воспроизведение файлов	33
Воспроизведение с iPod®	35
Воспроизведение с iPod®	36
Настройка режима управления (режим Remote iPod)	36
Воспроизведение с устройства памяти USB	38
Воспроизведение файлов с запоминающих устройств USB	39



Установки

Карта меню	<u>41</u>
Управление меню.....	<u>42</u>
Digital Out	<u>43</u>
Timer Play	<u>43</u>
Disc Setup	<u>43</u>
Display Info.....	<u>43</u>
Play File.....	<u>43</u>
USB Setup	<u>44</u>
Display Info.....	<u>44</u>
Play File.....	<u>44</u>
Resume.....	<u>44</u>
iPod Setup	<u>45</u>
Display Info.....	<u>45</u>
iPod Control.....	<u>45</u>
Resume.....	<u>45</u>
Auto Standby	<u>46</u>

Рекомендации

Содержание	<u>47</u>
Советы.....	<u>48</u>
Устранение неполадок.....	<u>49</u>

Приложение

Воспроизводимые носители.....	<u>54</u>
Диски.....	<u>54</u>
Файлы.....	<u>54</u>
Устройство памяти USB.....	<u>55</u>
Порядок воспроизведения файлов MP3/WMA/AAC/WAV.....	<u>56</u>
О дисках и файлах.....	<u>57</u>
Предупреждения по использованию носителей.....	<u>58</u>
Вставка диска.....	<u>58</u>
Правила ухода за носителями.....	<u>59</u>
Очистка дисков.....	<u>59</u>
Словарь терминов.....	<u>60</u>
Технические характеристики.....	<u>61</u>
Предметный указатель.....	<u>62</u>



Благодарим за приобретение устройства Marantz. Чтобы гарантировать его бесперебойную работу, пожалуйста, внимательно прочтите настоящее руководство пользователя, прежде чем приступить к эксплуатации изделия.

Изучив руководство, обязательно сохраните его для наведения справок в дальнейшем.

Комплект поставки

Убедитесь в наличии следующих компонентов в комплекте поставки изделия:

① Начало работы

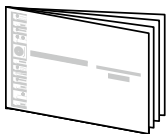

② CD-ROM
(руководство пользователя)

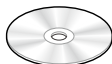

③ Правила техники безопасности

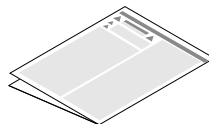

④ Сетевой шнур

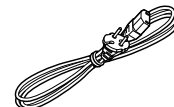

⑤ Пульт дистанционного управления (RC001PMCD)

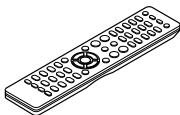

⑥ Элементы питания R03/AAA



⑦ Аудиокабель

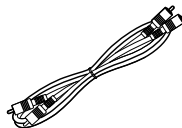

⑧ Кабель для разъема дистанционного управления

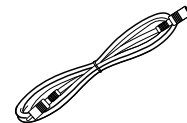

Установка батареек

- ① Снимите заднюю крышку в направлении, указанном стрелкой, и снимите ее.

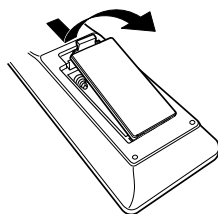

- ② Вставьте обе батарейки в соответствии с маркировкой \oplus и \ominus , указанной в отсеке для батареек.

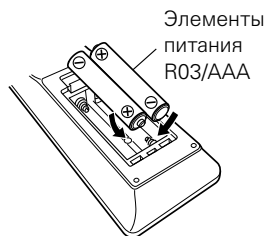

- ③ Вставьте заднюю крышку на место.

ПРИМЕЧАНИЕ

- При установке батареек соблюдайте направление, указанное маркировкой \oplus и \ominus в отсеке для батареек.
- Чтобы предотвратить ущерб или утечку жидкости из батареек:
 - Запрещается пользоваться новой батарейкой вместе со старой.
 - Запрещается пользоваться батарейками разных типов.
- Извлекайте батарейки из пульта ДУ при продолжительном перерыве в его использовании.
- В случае утечки жидкости из батареек тщательно вытрите жидкость в отсеке для батареек и вставьте новые батарейки.

Диапазон действия пульта ДУ

При управлении направляйте пульт ДУ на датчик ДУ.

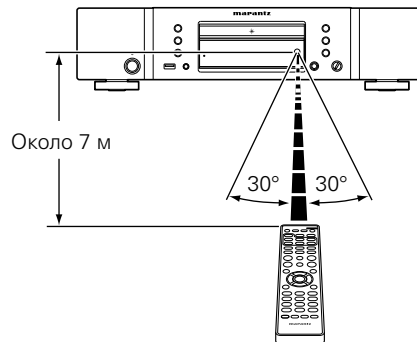

Отличительные особенности

Высокое качество звучания

- Использование оригинальной схемы Marantz HDAM® SA2**
 В устройстве используется схема HDAM® SA2, которая установлена в проигрывателях Super Audio CD и высокотехнологичных усилителях в качестве высокоскоростного буферного каскада. Наслаждайтесь высокой производительностью и качеством звука.
- Встроенный усовершенствованный цифро-аналоговый преобразователь Cirrus Logic CS4398**
 Цифро-аналоговый преобразователь – это основной компонент качественного аудио-сигнала в CD-проигрывателе. Цифро-аналоговый преобразователь Cirrus Logic CS4398, получивший признание за высокую четкость и используемый в других проигрывателях Super Audio CD компании Marantz, применен и в данном устройстве.
- Функция Audio EX (стр. 26)**
 Когда цифровой выход или дисплей отключены, можно насладиться высоким качеством звучания через аналоговый выход.
- Высококачественная схема наушников**
 Высококачественная схема наушников собрана на базе сверхскоростного буферного усилителя, чтобы обеспечить высокое качество воспроизведения звука поздней ночью и в любой другой ситуации.

Высокое качество видео

- Поддержка воспроизведения файлов формата MP3, WMA и AAC (стр. 32)**
 На данном CD-проигрывателе можно воспроизводить файлы форматов MP3, WMA и AAC, записанные на диски CD-R или CD-RW.
- Воспроизведение файлов с USB-накопителей (MP3/WMA/AAC/WAV) и iPod**
 Данное устройство может воспроизводить файлы MP3, WMA, WAV и AAC с USB-накопителей или iPod, подключенных через USB-порт.
- Отображение информации CD-TEXT**
 CD-Text – это дополнение к существующему стандарту аудио CD, которое отображает текстовую информацию, например имя исполнителя, название альбома и композиции, содержащуюся на CD. Диски с указанными логотипами поддерживают данную функцию.



- Текстовая информация записана в секторах, которые не используются на стандартных аудио CD. Данный CD-проигрыватель может отображать текстовую информацию, записанную на CD с расширением CD-Text (относится только к буквенно-цифровому тексту на английском языке).**
- Большой 16-символьный 2-строковый дисплей**
 Текстовая информация появляется на большом дисплее во время воспроизведения MP3 или iPod.



Наименования и назначение составных частей

Передняя панель

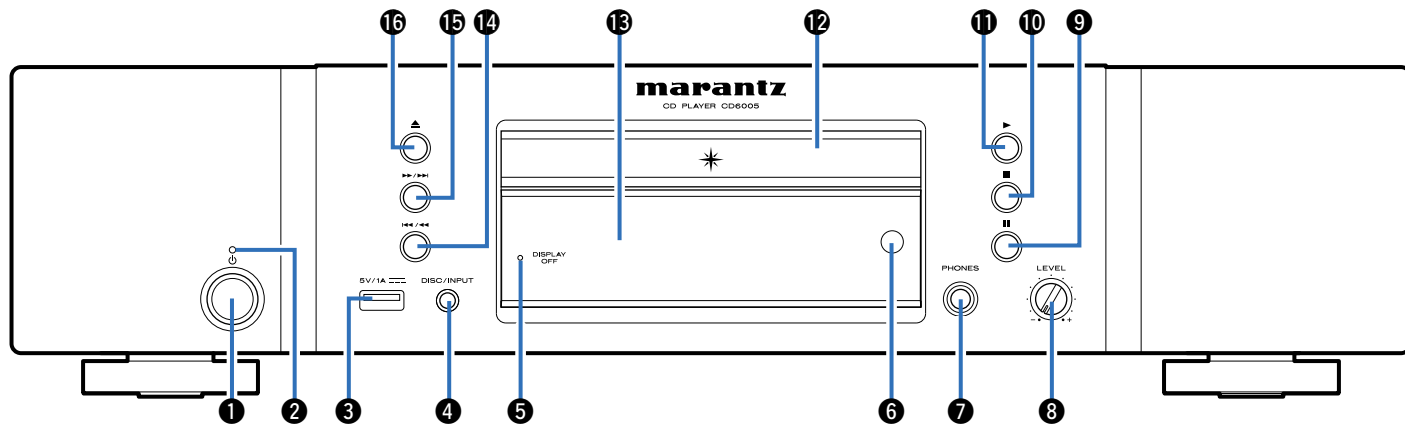

❶ Кнопка управления питанием (⏻)

Используется для включения и выключения питания (режим ожидания) (☞ стр. 25).

❷ Индикатор питания

Цвет индикатора питания отражает текущий режим:

- Питание включено: Выключен
- Режим ожидания: Красный
- Подставка для iPod с зарядкой: Оранжевый

❸ USB-порт

Используется для подключения USB-накопителей (устройств памяти USB) и USB-кабеля для iPod (☞ стр. 19).

❹ Кнопка DISC/INPUT

Используется для выбора источника воспроизведения (☞ стр. 35, 38).



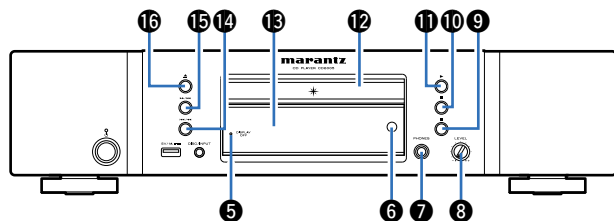

5 Индикатор DISPLAY OFF

Горит, когда дисплей выключен (☞ стр. 26).

6 Датчик дистанционного управления

Используется для приема сигналов от пульта дистанционного управления (☞ стр. 5).

7 Штекер наушников (PHONES)

Используется для подключения наушников.

ПРИМЕЧАНИЕ

- Чтобы предотвратить ухудшение слуха, не следует слишком высоко поднимать уровень громкости при использовании головных телефонов.

8 Ручка регулировки уровня громкости наушников (LEVEL)

Регулирует уровень громкости наушников.

9 Кнопка паузы (II)

Приостанавливает воспроизведение (☞ стр. 28, 33, 37, 39).

10 Кнопка остановки (■)

Останавливает воспроизведение (☞ стр. 28, 33, 37, 39).

11 Кнопка воспроизведения (▶)

Начинает воспроизведение (☞ стр. 28, 33, 37, 39).

12 Лоток для диска

Используется для загрузки диска (☞ стр. 27).

13 Дисплей

Используется для отображения информации (☞ стр. 9).

14 Кнопка перемотки/ускоренного перехода назад (I◀◀/◀◀I)

Служит для возврата воспроизведения в начало текущей дорожки. Нажмите и удерживайте для перемотки дорожки назад (☞ стр. 28, 33, 37, 39).

15 Кнопка перемотки/ускоренного перехода вперед (▶▶/▶▶I)

Служит для воспроизведения следующей дорожки. Нажмите и удерживайте для перемотки дорожки вперед (☞ стр. 28, 33, 37, 39).

16 Кнопка открытия/закрытия лотка для диска (⬆)

Открывает и закрывает лоток для диска (☞ стр. 27).



Дисплей

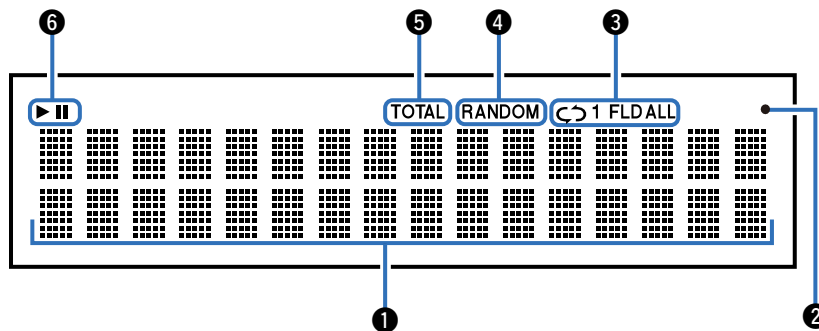

1 Информационный экран

Отображает различные сведения или истекшее время воспроизведения и прочую информацию, относящуюся к диску.

2 Индикатор приема сигналов с пульта ДУ

Загорается при приеме сигнала от пульта дистанционного управления.

3 Индикаторы режима повтора

Отображают соответствующий режим повтора (☞ стр. 28, 33, 37, 39).

4 Индикатор случайного воспроизведения RANDOM

Загорается при использовании режима случайного воспроизведения (☞ стр. 28, 33, 37, 39).

5 Индикатор TOTAL

Загорается, если отображается общее количество треков и общее время воспроизведения компакт-диска.

6 Индикаторы режима воспроизведения

▶ : Отображают соответствующий режим воспроизведения.
 || : Загорается во время паузы.



Задняя панель

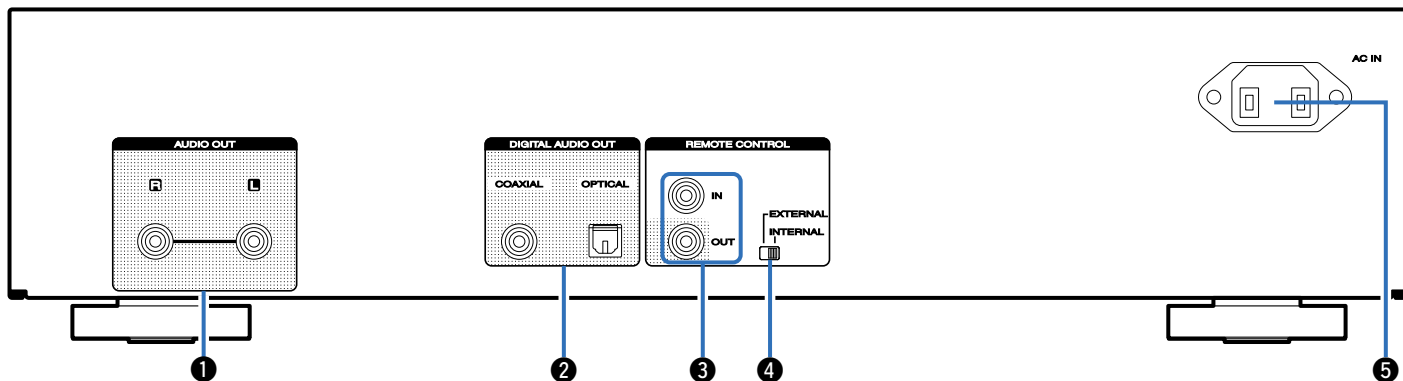

1 Разъемы AUDIO OUT

Используются для подключения устройств с аналоговыми аудиоразъемами или внешнего усилителя (☞ стр. 17).

2 Разъем DIGITAL AUDIO OUT (COAXIAL/OPTICAL)

Используется для подключения AV-ресивера или цифро-аналогового преобразователя, в которых имеется клемма цифрового входа (☞ стр. 18).

3 Разъемы REMOTE CONTROL IN/OUT

Используются для подключения к усилителю Marantz, поддерживающему функцию дистанционного управления (☞ стр. 21).

4 Переключатель EXTERNAL/INTERNAL

Переместите переключатель в положение "EXTERNAL", чтобы управлять устройством, направляя пульт дистанционного управления на усилитель, подключенный через разъем дистанционного управления (☞ стр. 21).

5 Вход AC (AC IN)

Служит для подключения шнура питания (☞ стр. 23).



Пульт дистанционного управления

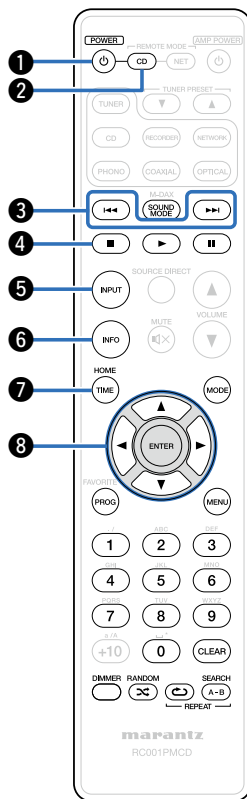

Чтобы управлять CD-проигрывателем Marantz, нажмите кнопку REMOTE MODE CD для переключения дистанционного управления в режим управления CD.

- Кнопка REMOTE MODE CD загорается примерно на две секунды.

1 Кнопка POWER (⏻)

Используется для включения и выключения питания (режим ожидания) (☞ стр. 25, 46).

2 Кнопка выбора режима дистанционного управления (REMOTE MODE CD)

Переключает дистанционное управление в режим управления CD.

3 Кнопки ускоренного перехода назад и ускоренного перехода вперед (⏮, ⏭)

Используются для возврата к началу текущей дорожки. Нажмите и удерживайте для перемотки назад (☞ стр. 28, 33, 37, 39).

4 Кнопка остановки (■)

Используется для остановки воспроизведения (☞ стр. 28, 33, 37, 39).

5 Кнопка INPUT

Используется для выбора источника воспроизведения (☞ стр. 27, 35, 38).

6 Кнопка информации (INFO)

Используется для переключения отображения информации о дорожке на дисплее во время воспроизведения (☞ стр. 31, 34, 40, 43).

7 Кнопка TIME

Используется для переключения отображения времени воспроизведения (☞ стр. 28, 33, 37, 39).

8 Кнопки курсора (⏶ ⏷ ⏸ ⏹)

Используются для выбора элементов (☞ стр. 33, 36, 39, 42).

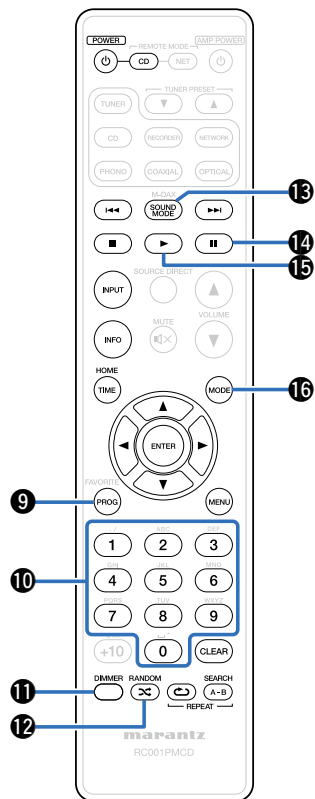

**9 Кнопка программы (PROG)**

Используется для задания программы воспроизведения (☞ стр. 29).

10 Кнопки с цифрами (0 – 9)

Используются для ввода букв или цифр на устройстве (☞ стр. 28, 29, 33).

11 Кнопка DIMMER

Используется для выбора яркости дисплея (☞ стр. 26).

12 Кнопка RANDOM (∞)

Используется для переключения режима случайного воспроизведения (☞ стр. 28, 33, 37, 39).

13 Кнопка SOUND MODE

Используется для переключения режима звучания (режим Audio EX) (☞ стр. 26).

14 Кнопка паузы (||)

Используется для приостановки воспроизведения (☞ стр. 28, 33, 37, 39).

15 Кнопка воспроизведения (▶)

Используется для запуска воспроизведения (☞ стр. 28, 33, 37, 39).

16 Кнопка MODE

Используется для выбора режима воспроизведения (☞ стр. 32, 36, 39, 43).

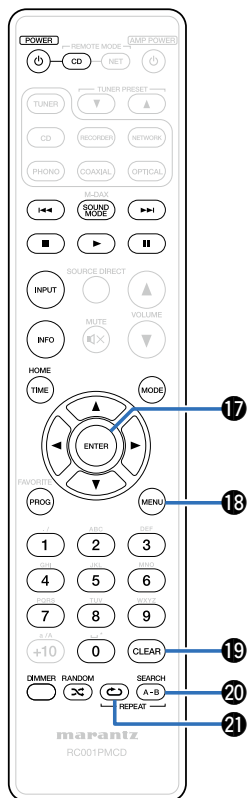

**17 Кнопка ENTER**

Используется для подтверждения выбора (☞ стр. 34, 36, 39, 42).

18 Кнопка MENU

Используется для отображения меню (☞ стр. 42).

19 Кнопка CLEAR

Используется для отмены регистрации программы (☞ стр. 30).

20 Кнопка REPEAT A-B

Используется для установки повторного воспроизведения A-B (☞ стр. 29).

21 Кнопка REPEAT (↺)

Используется для переключения режима повторного воспроизведения (☞ стр. 28, 33, 37, 39).



- Усилителем и тюнером можно управлять с помощью кнопок управления усилителем даже тогда, когда выбран режим управления CD.



Управление усилителем и тюнером

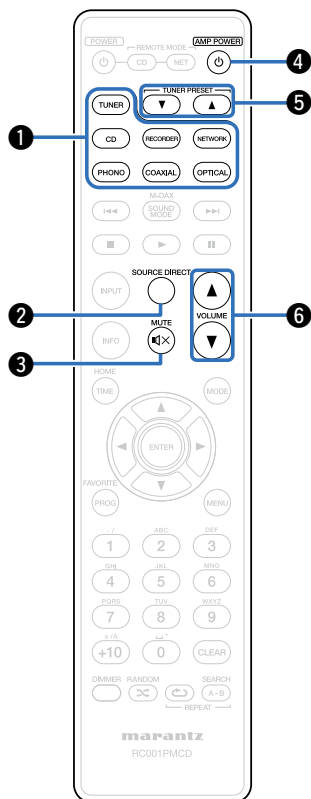

- ❶ Кнопки выбора источника входного сигнала
- ❷ Кнопка SOURCE DIRECT
- ❸ Кнопка MUTE (M×)
- ❹ Кнопка AMP POWER (⏻)
- ❺ Кнопки TUNER PRESET (▲▼)
- ❻ Кнопки VOLUME (▲▼)



Управление сетевым аудиоплеером

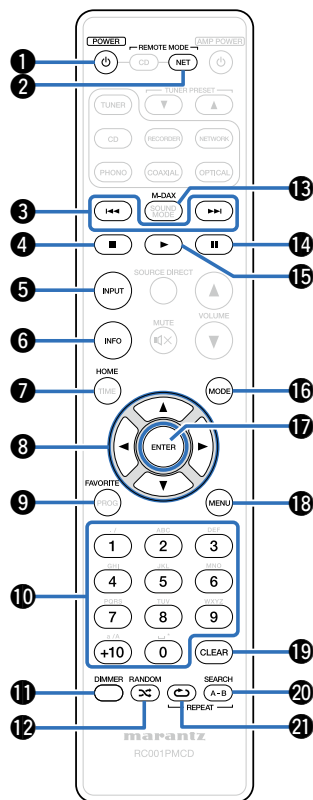

- Чтобы управлять сетевым аудиоплеером, нажмите кнопку REMOTE MODE NET для переключения дистанционного управления в режим работы NETWORK.
- Кнопка REMOTE MODE NET загорается примерно на две секунды.

- | | |
|--|-------------------------------|
| 1 Кнопка POWER (⏻) | 11 Кнопка DIMMER |
| 2 Кнопка выбора режима дистанционного управления (REMOTE MODE NET) | 12 Кнопка RANDOM (⚡) |
| 3 Кнопки ускоренного перехода назад и ускоренного перехода вперед (⏮, ⏭) | 13 Кнопка M-DAX |
| 4 Кнопка остановки (⏸) | 14 Кнопка паузы (⏸) |
| 5 Кнопка INPUT | 15 Кнопка воспроизведения (▶) |
| 6 Кнопка информации (INFO) | 16 Кнопка MODE |
| 7 Кнопка HOME | 17 Кнопка ENTER |
| 8 Кнопки курсора (⬆ ⬇ ⬅ ▶) | 18 Кнопка MENU |
| 9 Кнопка FAVORITE | 19 Кнопка CLEAR |
| 10 Кнопки с цифрами (0 – 9, +10) | 20 Кнопка SEARCH |
| | 21 Кнопка REPEAT (↺) |



- Усилителем и тюнером можно управлять с помощью кнопок управления усилителем даже тогда, когда выбран режим работы пульта управления NET.
- Пульт дистанционного управления можно использовать для управления сетевыми аудиоплеерами Marantz.
- При пользовании пультом действуйте в соответствии с инструкциями по эксплуатации других устройств.



Соединения

Соединение со стереоаудиоусилителем (👉 стр. 17)

Соединение с устройством с цифровыми аудиоразъемами (👉 стр. 18)

Подключение iPod или устройства памяти USB через USB-порт (👉 стр. 19)

Подключение дистанционного управления (👉 стр. 21)

Подключение таймера (👉 стр. 22)

Подключение шнура питания (👉 стр. 23)

ПРИМЕЧАНИЕ

- Не включайте устройство в розетку, пока не будут подсоединены все компоненты.
- Не объединяйте в один жгут шнур питания и соединительные сигнальные кабели. Это может привести к возникновению фона переменного тока или другим помехам.

■ Кабели для подключения

К подключаемым устройствам используйте предназначенные им кабели.

Звуковой кабель
(входит в комплект)



Кабель для разъема дистанционного управления
(входит в комплект)



Оптический кабель
(продается отдельно)



Коаксиальный цифровой кабель
(продается отдельно)



Соединение со стереоаудиоусилителем

Используйте данное соединение для воспроизведения через стереоаудиоусилитель.

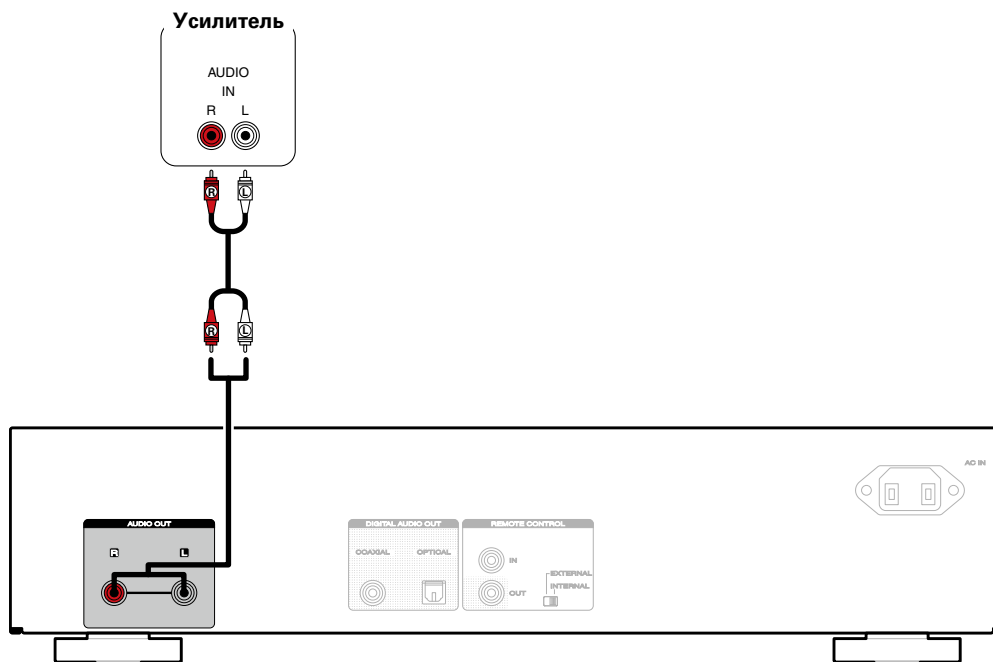

Соединение с устройством с цифровыми аудиоразъемами

Наслаждайтесь цифровым качеством воспроизведения, подключив к данному устройству AV-ресивер или цифро-аналоговый преобразователь, у которых есть клемма цифрового звука.

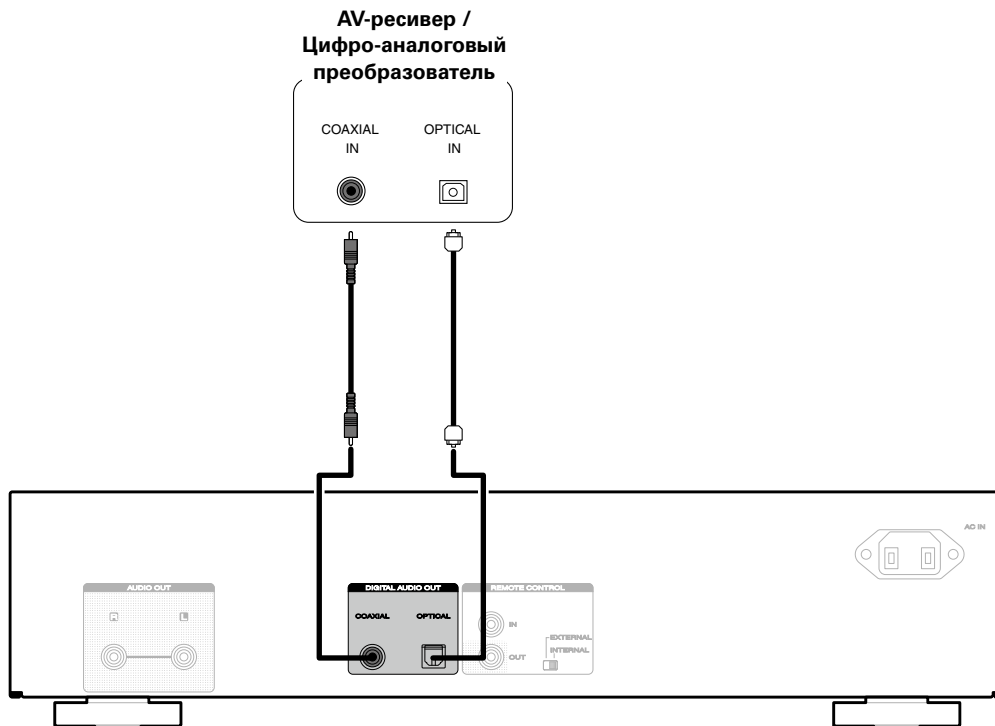

Подключение iPod или устройства памяти USB через USB-порт

Имеется возможность воспроизведения музыки, записанной на iPod или запоминающее устройство USB.

- Для подсоединения iPod к данному устройству воспользуйтесь кабелем USB-адаптера, который поставлялся в комплекте с iPod.
- Инструкции по эксплуатации см. в разделе “Воспроизведение с iPod®” (стр. 35) или в разделе “Воспроизведение с устройства памяти USB” (стр. 38).

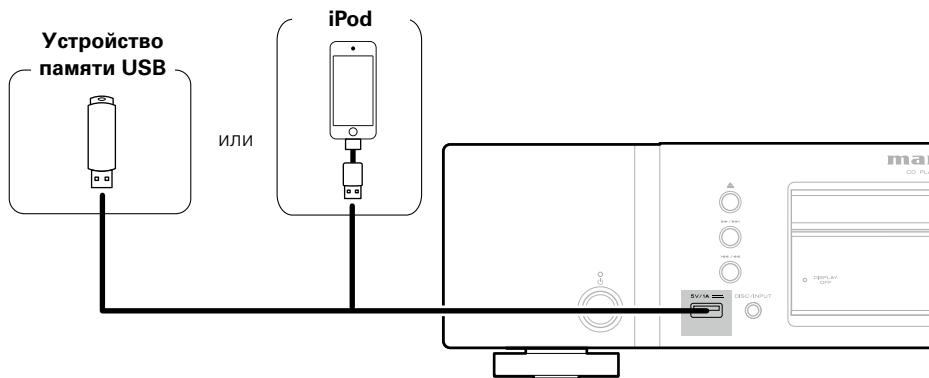

- Компания Marantz не гарантирует, что все запоминающие устройства USB будут работать или получать электропитание. При использовании портативного жесткого диска с USB-соединением, который поставлялся в комплекте с блоком питания, используйте блок питания из комплекта.

ПРИМЕЧАНИЕ

- Запоминающие устройства USB не будут работать через USB концентратор (хаб).
- Данное устройство не поддерживает подключение к компьютеру с помощью кабеля USB через USB порт на устройстве.
- Запрещается пользоваться кабельными удлинителями при подсоединении запоминающих устройств USB. Это может привести к созданию радиопомех для другой аппаратуры.



■ Поддерживаемые модели iPod/iPhone

• iPod classic



iPod classic
80GB



iPod classic
160GB (2007)



iPod classic
160GB (2009)

• iPod nano



iPod nano
3rd generation
(video)
4GB 8GB



iPod nano
4th generation (video)
8GB 16GB



iPod nano
5th generation (video camera)
8GB 16GB



iPod nano
6th generation
8GB 16GB



iPod nano
7th generation
16GB

• iPod touch



iPod touch
1st generation
8GB 16GB 32GB



iPod touch
2nd generation
8GB 16GB 32GB



iPod touch
3rd generation
32GB 64GB



iPod touch
4th generation
8GB 32GB 64GB



iPod touch
5th generation
32GB 64GB

• iPhone



iPhone
4GB 8GB 16GB



iPhone 3G
8GB 16GB



iPhone 3GS
8GB 16GB 32GB



iPhone 4
8GB 16GB 32GB



iPhone 4S
16GB 32GB 64GB



iPhone 5
16GB 32GB 64GB



Подключение дистанционного управления

Когда данное устройство подключено к усилителю Marantz, оно может принимать управляющие сигналы от усилителя и выполнять соответствующие действия.

Подсоединение

Воспользуйтесь кабель для разъема дистанционного управления и подключите разъем REMOTE CONTROL IN данного устройства к разъему REMOTE CONTROL OUT усилителя.

Установка

Переместите переключатель EXTERNAL/INTERNAL на устройстве в положение "EXTERNAL"

- Эта настройка отключит сенсор дистанционного управления на данном устройстве.
- Для управления устройством направьте пульт на датчик усилителя.



- Чтобы использовать данное устройство самостоятельно, без подключения усилителя, переместите переключатель в положение "INTERNAL"

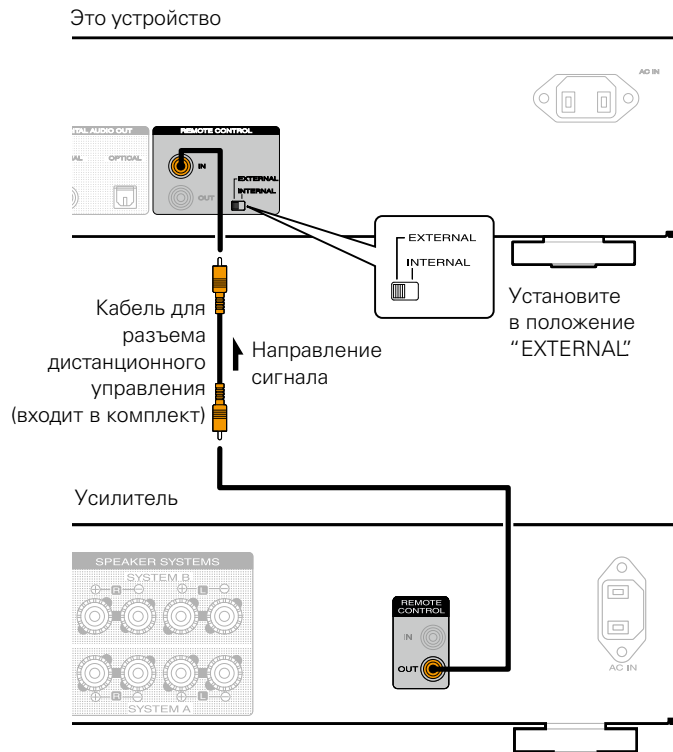

Подключение таймера

Данное устройство может начинать воспроизведение по времени, если к нему подключены усилитель и таймер (см. стр. 43 “Timer Play”).

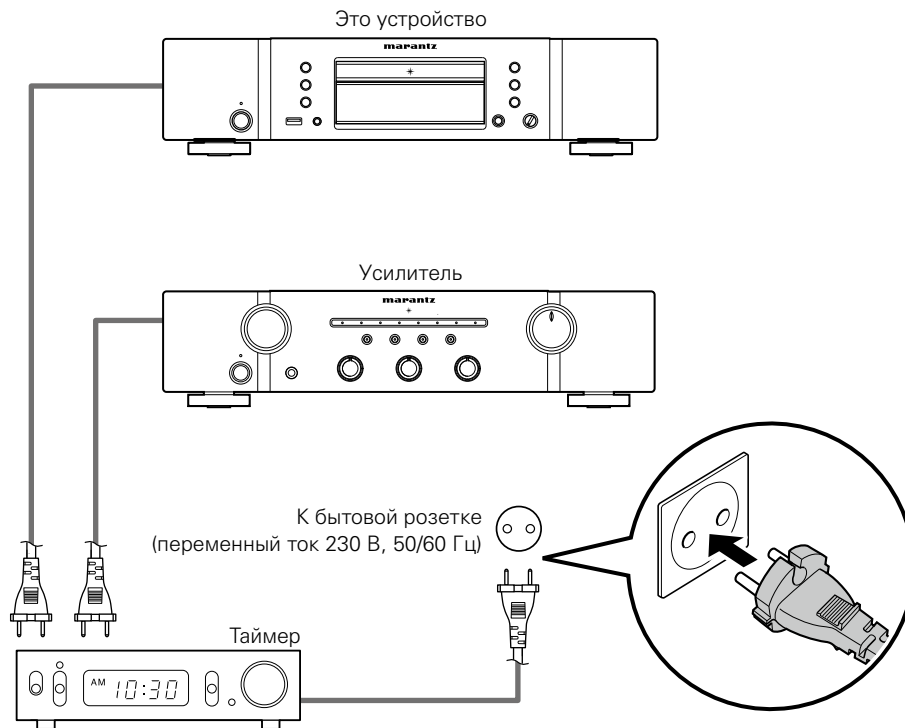

Подключение шнура питания

После подключения всех компонентов, включите устройство в розетку.

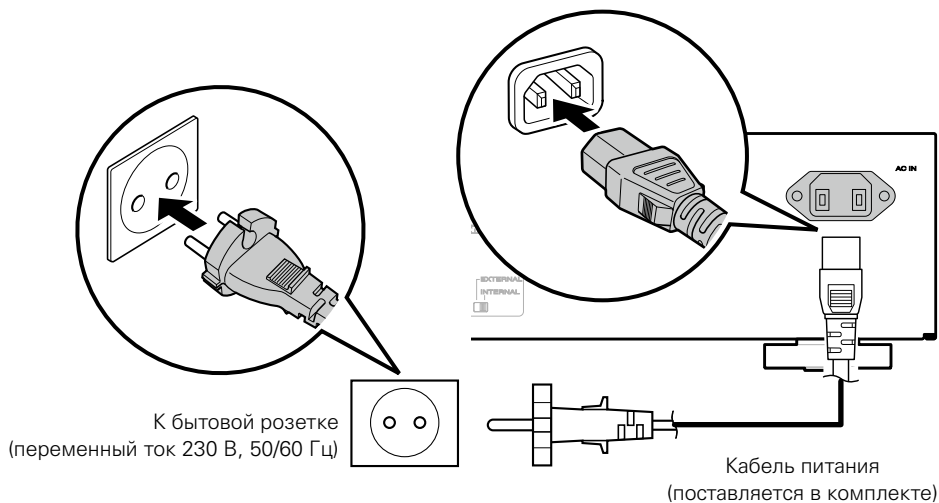

Воспроизведение

Базовая эксплуатация (👉 стр. 25)

Воспроизведение компакт-дисков (👉 стр. 27)

Воспроизведение компакт-дисков с данными (файлы MP3, WMA и AAC) (👉 стр. 32)

Воспроизведение с iPod® (👉 стр. 35)

Воспроизведение с устройства памяти USB
(👉 стр. 38)



Базовая эксплуатация

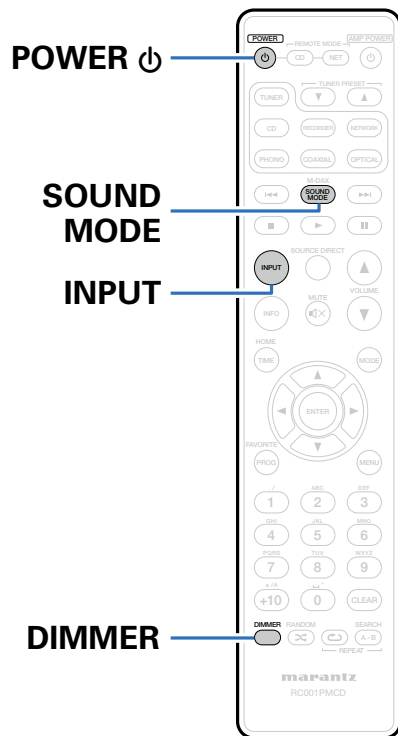

Включение питания

1 Нажмите кнопку POWER , чтобы включить устройство.

Индикатор питания выключается.



- Также можно нажать  на устройстве, чтобы включить питание.

■ Питание находится в режиме ожидания

1 Нажмите кнопку POWER .

Устройство перейдет в режим ожидания и индикатор питания загорится красным.

Выбор режима воспроизведения мультимедиа

1 Нажмите кнопку INPUT для выбора режима воспроизведения мультимедиа.

Выберите "Disc" для воспроизведения диска.

Выберите "USB" для воспроизведения с iPod или USB-носителя.



- Можно также выбрать режим воспроизведения мультимедиа кнопкой DISC/INPUT на устройстве.



Регулировка яркости дисплея

Можно выбрать один из четырех уровней яркости дисплея.

1 Нажмите кнопку DIMMER.

Переключение режима звучания (Audio EX)

Эта функция отключает дисплей устройства и цифровой выход, чтобы получить наилучшее качество звука.

1 Во время остановки воспроизведения нажмите кнопку SOUND MODE.

Audio EX OFF (по умолчанию): Audio EX не установлен.

- Цифровой выход: Да
- Дисплей: Да

Audio EX 1: Audio EX 1 обеспечивает лучший звук.

- Цифровой выход: Нет
- Дисплей: Да

Audio EX 2: Audio EX 2 обеспечивает лучший звук через аналоговый выход.

- Цифровой выход: Нет
- Дисплей: Нет (во время воспроизведения)



- Если нажать кнопку DIMMER, когда активен режим "Audio EX 2", то дисплей включится примерно на 3 секунды.



Воспроизведение компакт-дисков

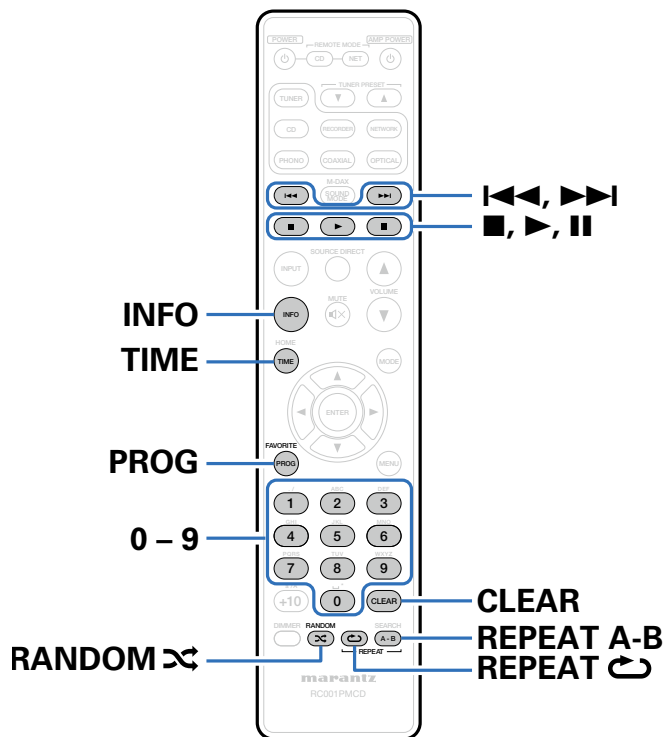

Воспроизведение компакт-дисков

1 Вставьте диск (👉 стр. 58).

- Нажмите ▲ на устройстве, чтобы открыть/закрыть лоток для диска.

2 Нажмите кнопку ▶.

- На дисплее загорится индикатор ▶.
- Начнется воспроизведение.

ПРИМЕЧАНИЕ

- Не помещайте в лоток привода диска никакие посторонние предметы — это может привести к повреждению механизма.
- Не толкайте лоток привода диска при выключенном проигрывателе — это может привести к повреждению механизма.



Кнопки управления	Функции
	Воспроизведение
	Пауза
	Остановка
	Перейти к предыдущей дорожке/ перейти к следующей дорожке (Нажать и удерживать) Перемотка назад/перемотка вперед
0 – 9	Выбор дорожки
RANDOM 	Воспроизведение в случайном порядке
REPEAT 	Повторное воспроизведение <ul style="list-style-type: none"> • Переключение между режимами повторения всех дорожек и одной дорожки.
REPEAT A-B	Повторное воспроизведение A-B ( стр. 29)
TIME	Прошедшее время дорожки, оставшееся время дорожки и общее оставшееся время

■ Воспроизведение конкретной дорожки (прямой поиск)

1 Для выбора дорожек используйте кнопки 0 – 9.

[Пример]

Выбор трека 4 : Нажмите кнопку 4, чтобы выбрать дорожку 4.

Выбор трека 12 : Нажмите последовательно кнопки 1 и 2, чтобы выбрать дорожку 12.



- Введенный номер установится через 1,5 секунды после нажатия цифровой кнопки. Чтобы ввести двузначный номер, нажимайте две цифровых кнопки непосредственно одну за другой.



Повторное воспроизведение А-В

Можно выбрать отрезок дорожки, который необходимо прослушать, и воспроизвести его повторно.

1 Во время воспроизведения нажмите REPEAT А-В в том месте, с которого хотите начать повторное прослушивание.

На дисплее отобразится “Repeat A-”.

2 Нажмите REPEAT А-В в том месте, где хотите закончить повторное прослушивание.

На дисплее отобразится “Repeat A-B” и выбранный отрезок будет повторно воспроизводиться.

■ Отмена повторного воспроизведения А-В

Нажмите кнопку REPEAT А-В.

ПРИМЕЧАНИЕ

- Повторное воспроизведение А-В не может использоваться в режиме случайного воспроизведения.

Воспроизведение треков в заданном порядке (запрограммированное воспроизведение)

Можно запрограммировать воспроизведение до 25 треков.

1 Во время остановки воспроизведения нажмите кнопку PROG.

На дисплее отобразится “Program”.

2 Для выбора дорожек, которые желаете запрограммировать, используйте кнопки 0 – 9.

[Пример]

Чтобы запрограммировать воспроизведение дорожек 3 и 12 в таком порядке, нажмите 3, а потом 1 и 2 одну за другой.

- Введенные номера установятся примерно через 1,5 секунды после нажатия цифровых кнопок. Чтобы ввести двузначный номер, нажимайте две цифровых кнопки непосредственно одну за другой.

3 Нажмите кнопку ►.

Начнется воспроизведение треков в заданном порядке.



- При программировании воспроизведения можно указать до 25 дорожек.
- Если во время запрограммированного воспроизведения нажать кнопку RANDOM , то треки будут воспроизводиться в случайном порядке.
- Если во время запрограммированного воспроизведения нажать кнопку REPEAT , то треки будут воспроизводиться повторно в запрограммированном порядке.

ПРИМЕЧАНИЕ

- Программа воспроизведения удалится, когда будет открыт лоток для диска или будет выключено питание.



■ Проверка порядка воспроизведения запрограммированных дорожек

Во время остановки воспроизведения нажмите кнопку ►►1.

При каждом нажатии этой кнопки показываются дорожки в запрограммированном порядке.

■ Удаление последней запрограммированной дорожки

Во время остановки воспроизведения нажмите кнопку CLEAR.

При каждом нажатии этой кнопки будет удаляться последний запрограммированный трек.

■ Удаление всех запрограммированных дорожек

Во время остановки воспроизведения нажмите кнопку PROG.

Пропуск нежелаемых дорожек (программа исключения из воспроизведения)

Максимум 25 дорожек могут быть запрограммированы для программы исключения их воспроизведения.

1 Во время остановки воспроизведения нажмите кнопку PROG, а затем нажмите CLEAR.

На дисплее отобразится “Delete Program”.

2 Для выбора дорожек, которые желаете пропустить, используйте кнопки 0 – 9.

[Пример]

Чтобы пропустить дорожки 3 и 12, нажмите кнопку 3, а потом последовательно 1 и 2.

3 Нажмите кнопку ►.

Начнется воспроизведение, а выбранные дорожки будут пропущены.

■ Проверка элементов программы исключения

Во время остановки воспроизведения нажмите кнопку ►►1.

При каждом нажатии этой кнопки показываются пропущенные дорожки в запрограммированном порядке.

■ Удаление последней запрограммированной дорожки

Во время остановки воспроизведения нажмите кнопку CLEAR.

Последняя установленная дорожка в программе исключения удаляется при каждом нажатии кнопки CLEAR.

■ Удаление всех запрограммированных дорожек

Во время остановки воспроизведения нажмите кнопку PROG.



Переключение отображения (CD-TEXT)

- На данном устройстве можно просматривать информацию, сохраненную на диске типа CD-TEXT. Основная информация о воспроизводимой дорожке выводится на дисплей.
- Может быть отображено максимум 32 символа.

1 Во время воспроизведения нажмите INFO.

Переключение между названием композиции, именем исполнителя и названием альбома.



- Вы можете выбрать, какая информация будет отображаться по нажатию кнопки INFO. Дополнительные сведения о настраиваемых параметрах см. в разделе "Display Info" ( стр. 43).

ПРИМЕЧАНИЕ

- Поскольку информация на разных дисках различается, она может отображаться неполностью.



Воспроизведение компакт-дисков с данными (файлы MP3, WMA и AAC)

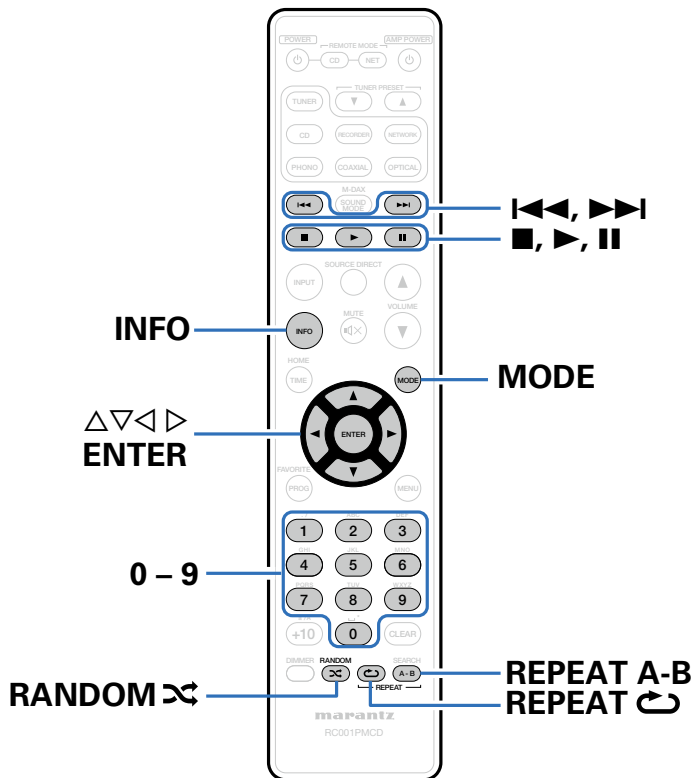

- В данном разделе будет описано, как воспроизводить файлы MP3, WMA и AAC, записанные на диски CD-R или CD-RW. Информацию о том, как воспроизводить файлы, записанные не на CD-R или CD-RW, смотрите в следующих разделах.
- В Интернете имеется множество сайтов, с которых можно скачать музыкальные файлы в форматах MP3, WMA (Windows Media® Audio) или AAC. Музыка (файлы), скачанную с таких сайтов, можно записывать на диски CD-R или CR-RW и воспроизводить на этом проигрывателе.

“Windows Media” и “Windows” являются торговыми марками и торговыми знаками корпорации Microsoft, зарегистрированными на территории Соединенных Штатов Америки и в других странах.



Воспроизведение файлов

1 Загрузите в проигрыватель диск CD-R или CD-RW с музыкальными файлами, записанными в формате MP3, WMA или AAC (☞ стр. 58).

- Нажмите ▲ на устройстве, чтобы открыть/закрыть лоток для диска.

2 С помощью кнопки MODE выберите режим “Folder mode” или “All mode”.

□ О дисплее

• При выборе “Folder mode”

Загорается индикатор “FLD”.
Воспроизводятся все файлы из выбранной папки.

• При выборе “All mode”

Индикатор “FLD” погаснет.
После воспроизведения выбранной папки и файлов воспроизводятся все файлы в папках.

3 С помощью кнопок Δ∇ выберите папку для воспроизведения.

4 С помощью кнопок ◀ ▶ выберите файлы для воспроизведения.

5 Нажмите кнопку ►.

Начнется воспроизведение.

Кнопки управления	Функции
▶	Воспроизведение
⏸	Пауза
■	Остановка
◀◀ ▶▶	Перейти к предыдущей дорожке/ перейти к следующей дорожке (Нажать и удерживать) Перемотка назад/перемотка вперед
Δ∇	Выбор папки
◀ ▶	Выбор файла
0 – 9	Выбор дорожки
MODE	Переключение в режим воспроизведения папки <ul style="list-style-type: none"> • Воспроизведение в пределах только выбранной папки
RANDOM ∞	Воспроизведение в случайном порядке
REPEAT ↺	Повторное воспроизведение <ul style="list-style-type: none"> • Переключение между режимами повторения всех дорожек и одной дорожки.
REPEAT A-B	Повторное воспроизведение A-B (☞ стр. 29)
TIME	Прошедшее время дорожки и оставшееся время дорожки.



- Номера папок и файлов определяются автоматически при подключении дисков.

ПРИМЕЧАНИЕ

- Для дисков MP3/WMA/AAC программирование воспроизведения невозможно.
 - Файлы, защищенные авторскими правами не воспроизводятся. (Отображается сообщение “Not Support”)
- Обратите внимание, что в зависимости от программного обеспечения, использованного для прожига, и ряда других условий, некоторые файлы могут неправильно воспроизводиться или отображаться.



■ Воспроизводимые файлы (расширения)

(☞ стр. 54)

■ Выбор папки или файла во время воспроизведения

• Папка

С помощью кнопок $\Delta \nabla$ выберите необходимую папку, а затем нажмите ENTER.

• Файл

Используя кнопки $\triangleleft \triangleright$, выберите необходимый файл и нажмите кнопку ENTER.

Также используйте кнопки $\blacktriangleleft \blacktriangleright$ для выбора файла или кнопки 0 – 9 для выбора номера файла.

- Номера файлов определяется автоматически при подключении дисков.

■ Выбор информации, выводимой на дисплей

Во время воспроизведения нажмите INFO.

- Переключение между названием файла, названием композиции, именем исполнителя и названием альбома.
- Проигрыватель может выводить только следующие символы:

ABCDEFGHIJKLMNOPQRSTUVWXYZ

abcdefghijklmnopqrstuvwxyz

0123456789

! " # \$ % & ; < > ? @ [] _ ` | { } ~ ^ ' () * + , - . / = (пробел)



Воспроизведение с iPod®

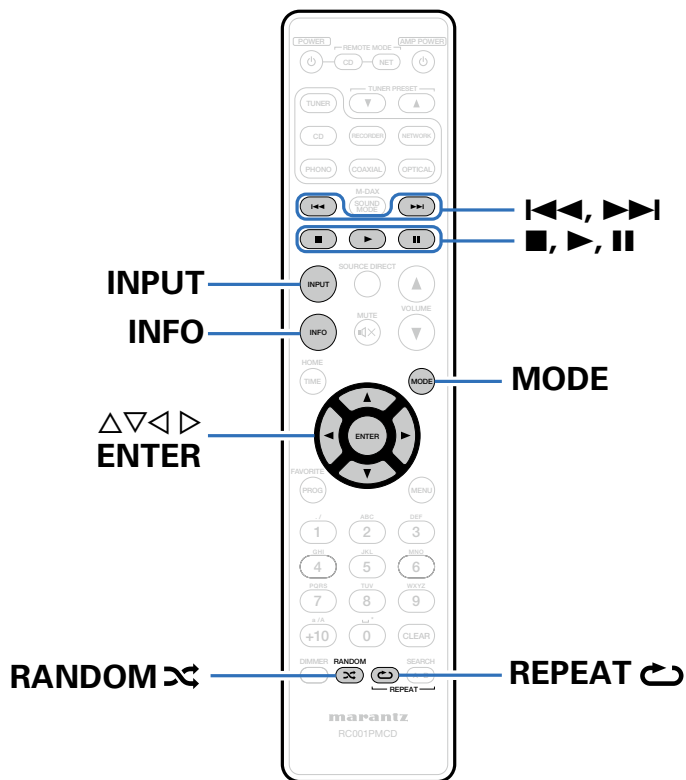

- Можно использовать кабель USB, который идет в комплекте с iPod для подключения iPod к порту USB данного устройства и прослушивания музыки, хранящейся в iPod.
- Сведения о моделях iPod, поддерживаемых данным устройством, см. в разделе “Поддерживаемые модели iPod/iPhone” (стр. 20).



“Made for iPod” and “Made for iPhone” mean that an electronic accessory has been designed to connect specifically to iPod or iPhone, respectively, and has been certified by the developer to meet Apple performance standards.

Apple is not responsible for the operation of this device or its compliance with safety and regulatory standards. Please note that the use of this accessory with iPod or iPhone may affect wireless performance. iPhone, iPod, iPod classic, iPod nano, iPod shuffle, and iPod touch are trademarks of Apple Inc., registered in the U.S. and other countries.

- Индивидуальным пользователям разрешается пользоваться iPhone, iPod, iPod classic, iPod nano, iPod shuffle и iPod touch для копирования в частных целях и воспроизведения не защищенных законодательством об авторских правах данных и данных, копирование и воспроизведение которых разрешено законом. Нарушение авторских прав запрещено законом.



Воспроизведение с iPod®

- 1 Подсоедините iPod к порту USB (👉 [стр. 19](#)).
- 2 Нажмите кнопку INPUT, чтобы выбрать режим воспроизведения мультимедиа "USB" (👉 [стр. 25](#)).
На дисплее отобразится надпись "Direct iPod".
- 3 Вы можете видеть экран iPod и непосредственно управлять iPod, воспроизводя с него музыку.



- Режимы отображения экрана iPod "Direct iPod" и "Remote iPod".
По умолчанию установлен режим "Direct iPod", в котором можно непосредственно управлять самим устройством iPod и видеть, что происходит на его экране.

ПРИМЕЧАНИЕ

- В зависимости от типа iPod и версии программного обеспечения некоторые возможности могут оказаться недоступными.
- Обратите внимание, что компания Marantz не несет никакой ответственности за возникновение каких-либо неполадок, связанных с данными в iPod, при совместном использовании iPod и данного устройства.

Настройка режима управления (режим Remote iPod)

В этом режиме различные списки и экраны, воспроизводимые на iPod, отображаются на его дисплее.
В этом разделе описываются шаги, необходимые для воспроизведения дорожек с iPod в режиме "Remote iPod".







- 1 Нажмите MODE для отображения на дисплее "Remote iPod".
- 2 С помощью кнопок Δ / ∇ выберите сервер, на котором хранится файл для воспроизведения, и нажмите кнопку ENTER.

Начнется воспроизведение.

Режим отображения		Direct iPod	Remote iPod
Воспроизводимые файлы	Музыкальный файл	✓	✓
	Видеофайл	*	
Активные кнопки	Пульт ДУ (данного устройства)	✓	✓
	iPod	✓	

* Воспроизводится только звук.



Кнопки управления	Функции
	Воспроизведение
	Пауза
	Остановка
	Перейти к предыдущей дорожке/ перейти к следующей дорожке (Нажать и удерживать) Перемотка назад/перемотка вперед
RANDOM 	Воспроизведение в случайном порядке
REPEAT 	Повторное воспроизведение • Переключение между режимами повторения всех дорожек и одной дорожки
MODE	Переключение между режимами Remote iPod и Direct iPod
TIME	Прошедшее время дорожки и оставшееся время дорожки

ПРИМЕЧАНИЕ

- Компания Marantz не несет никакой ответственности за потерю каких-либо данных, имеющихся на плеере iPod.
- В зависимости от типа iPod и версии программного обеспечения некоторые возможности могут оказаться недоступными.

■ Переключение информации на дисплее

Во время воспроизведения нажмите INFO.

- Переключение между названием композиции, именем исполнителя и названием альбома.







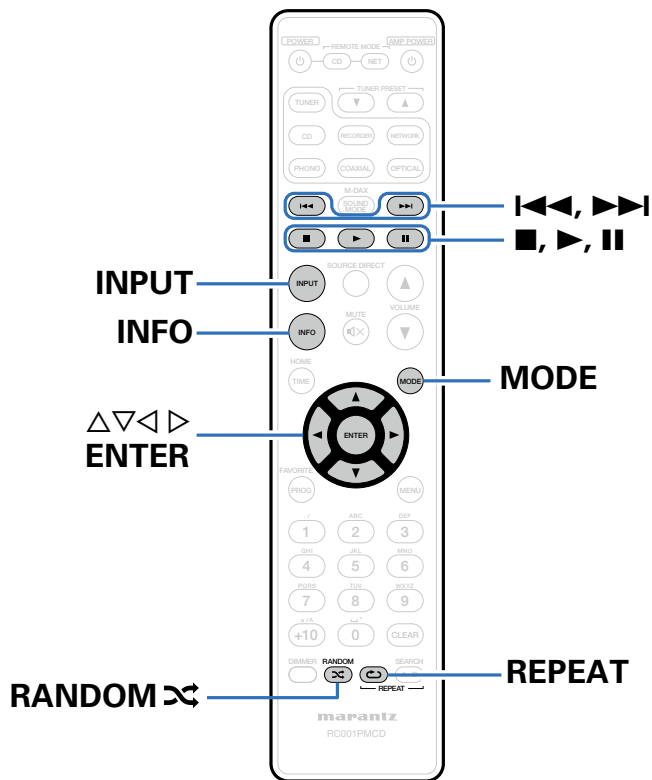

Воспроизведение с устройства памяти USB

Воспроизведение музыки с устройств памяти USB.



Воспроизведение файлов с запоминающих устройств USB

- 1 Подсоедините запоминающее устройство USB к порту USB (☞ стр. 19).
- 2 Нажмите кнопку INPUT, чтобы выбрать режим воспроизведения мультимедиа "USB" (☞ стр. 25).
- 3 С помощью кнопки MODE выберите режим "Folder mode" или "All mode".
 - ☐ О дисплее
 - При выборе "Folder mode"
 - Загорается индикатор "FLD".
 - Воспроизводятся все файлы из выбранной папки.
 - При выборе "All mode"
 - Индикатор "FLD" погаснет.
 - После воспроизведения выбранной папки и файлов воспроизводятся все файлы в папках.
- 4 Используя кнопки $\Delta \nabla$, выберите необходимую папку и нажмите кнопку ENTER.
- 5 С помощью кнопок $\Delta \nabla$ выберите необходимый файл, а затем нажмите кнопку ENTER. Начнется воспроизведение.

Кнопки управления	Функции
	Воспроизведение
	Пауза
	Остановка
	Перейти к предыдущей дорожке/ перейти к следующей дорожке (Нажать и удерживать) Перемотка назад/перемотка вперед
	Воспроизведение в случайном порядке
	Повторное воспроизведение <ul style="list-style-type: none"> • Переключение между режимами повторения всех дорожек и одной дорожки
	Прошедшее время дорожки и оставшееся время дорожки.



- Если в меню включена настройка "Resume" (☞ стр. 44), воспроизведение начнется автоматически, когда устройство памяти USB будет подключено.
- Когда устройство памяти USB подключено к данному устройству, воспроизведение начнется автоматически после переключения в режим воспроизведения мультимедиа в "USB".

ПРИМЕЧАНИЕ

- Обратите внимание, что компания Marantz не несет никакой ответственности за возникновение каких-либо неполадок, связанных с данными на запоминающем устройстве USB, при совместном использовании запоминающего устройства USB и данного устройства.



■ Выбор информации, выводимой на дисплей

Во время воспроизведения нажмите INFO.

- Переключение между названием файла, названием композиции, именем исполнителя и названием альбома.
- Во время воспроизведения файла WAV отображается только его название.
- Проигрыватель может выводить только следующие символы:

ABCDEFGHIJKLMNOPQRSTUVWXYZ

abcdefghijklmnopqrstuvwxyz

0123456789

! " # \$ % & ; : < > ? @ [] _ ` | { } ~ ^ ' () * + , - . / = (пробел)



УСТАНОВКИ

Карта меню

По умолчанию, на устройстве установлены рекомендованные настройки. Можно настроить устройство в соответствии с существующей системой и Вашими предпочтениями.

Элементы настройки		Описание	Стр.
Digital Out		Настройка сигнала цифрового аудиовыхода.	43
Timer Play		Данное устройство может начинать воспроизведение в заданное время, используя таймер.	43
Disc Setup	Display Info	Установка информации, которая отображается во время воспроизведения дисков CD-TEXT, файлов MP3, WMA и AAC.	43
	Play File	Выбор воспроизведения всех файлов MP3, WMA и AAC или только файлов из выбранной папки.	43
USB Setup	Display Info	Задание информации, которая отображается во время воспроизведения с устройства памяти USB.	44
	Play File	Выбор воспроизведения всех файлов или только файлов из выбранной папки во время воспроизведения с устройства памяти USB.	44
	Resume	Данное устройство сохраняет позицию, на которой было остановлено воспроизведение файла, и возобновляет его с этой же позиции при следующем запуске воспроизведения.	44
iPod Setup	Display Info	Установка информации, которая отображается во время воспроизведения с iPod.	45
	iPod Control	Определение режима управления iPod: через устройство или через сам iPod.	45
	Resume	Можно настроить сохранять ли позицию, на которой было остановлено воспроизведение. Если продолжение воспроизведения включено, то данное устройство начнет воспроизведение с iPod с последней сохраненной позиции.	45
Auto Standby		Устанавливает, будет ли устройство автоматически переключаться в режим ожидания, если воспроизведение остановлено более 30 минут.	46



Управление меню

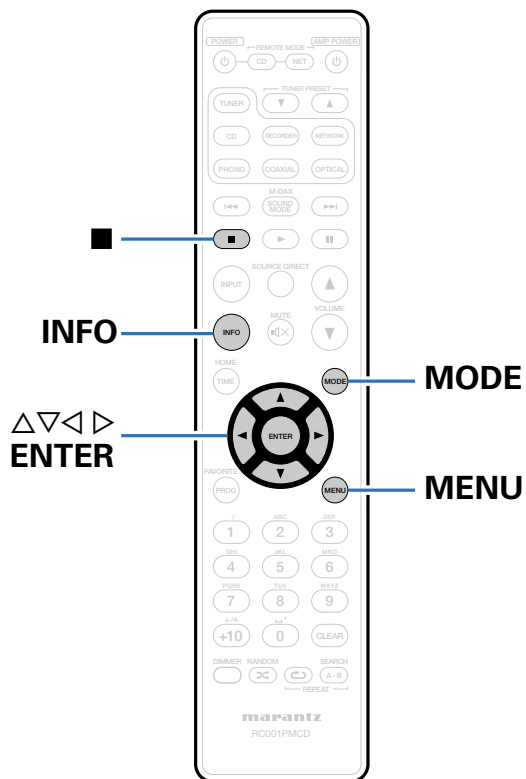

- 1** Нажмите **MENU**, когда воспроизведение остановлено. На дисплее отобразится меню.
- 2** С помощью кнопок $\Delta \nabla$ выберите пункт меню для настройки или управления, а затем нажмите **ENTER**.
- 3** С помощью кнопок $\Delta \nabla$ измените необходимую настройку.
- 4** Нажмите кнопку **ENTER**, чтобы ввести параметр.
 - Для возврата к предыдущему пункту нажмите кнопку \triangleleft .
 - Для выхода из меню нажмите кнопку **MENU**. Экран меню исчезнет.



Digital Out

Настройка сигнала цифрового аудиовыхода.

On (по умолчанию): Используется цифровой выходной разъем.

Off: Цифровой выходной разъем не используется.

Timer Play

Данное устройство может начинать воспроизведение в заданное время, используя таймер (см. стр. 22 “Подключение таймера”).

On: Воспроизведение по таймеру включено. Выберите источник входного сигнала, который будет использоваться для воспроизведения по таймеру.

Off (по умолчанию): Воспроизведение по таймеру отключено.

■ Использование функции воспроизведения по таймеру

1. Включите питание подключенных компонентов.
2. Загрузите диск либо подключите iPod или запоминающее устройство USB.
3. Выберите вход усилителя в соответствии с подключенным главным устройством.
4. Установите время таймера.
5. Включите таймер.

Компоненты, подключенные к таймеру, выключатся.

По достижении установленного времени различные компоненты автоматически будут включены и воспроизведение начнется с первого трека.

ПРИМЕЧАНИЕ

- Воспроизведение по таймеру не поддерживается во время воспроизведения в случайном порядке или запрограммированного воспроизведения.



Disc Setup

Изменение настроек, касающихся дисков CD-TEXT и дисков с файлами MP3, WMA и AAC.

Display Info

Установка информации, которая отображается во время воспроизведения дисков CD-TEXT, файлов MP3, WMA и AAC.

File Name (по умолчанию): Отображает название файла.

Title: Отображает название композиции.

Artist: Отображает имя исполнителя.

Album: Отображает название альбома.



- Нажмите кнопку INFO для переключения информации во время воспроизведения.

Play File

Выбирает будут ли воспроизводиться все MP3, WMA и AAC файлы или только файлы из выбранной папки.

All (по умолчанию): Воспроизводятся все файлы диска.

Folder: Воспроизводятся файлы из выбранной папки.



- Для изменения этих настроек также можно нажать кнопку MODE.

USB Setup

Изменяет настройки, касающиеся устройств памяти USB.

Display Info

Устанавливает информацию, которая отображается во время воспроизведения с устройства памяти USB.

File Name (по умолчанию): Отображает название файла.

Title: Отображает название композиции.

Artist: Отображает имя исполнителя.

Album: Отображает название альбома.



- Нажмите кнопку INFO для переключения информации во время воспроизведения.

Play File

Выбирает будут ли воспроизводиться все файлы на диске или только файлы из выбранной папки.

All (по умолчанию): Воспроизводятся все файлы на устройстве памяти USB.

Folder: Воспроизводятся файлы из выбранной папки.



- Для изменения этих настроек также можно нажать кнопку MODE.

Resume

Данное устройство сохраняет позицию, на которой было остановлено воспроизведение файла, и возобновляет его с этой же позиции при следующем запуске воспроизведения.

On (по умолчанию): Возобновление воспроизведения включено.

Off: Возобновление воспроизведения отключено.

ПРИМЕЧАНИЕ

- Возобновление воспроизведения будет работать, даже если отключить устройство памяти USB и снова подключить. Но если подключить другое устройство памяти USB, информация возобновления для предыдущего устройства USB будет удалена.
- Информация возобновления также может быть удалена, если устройство памяти USB отключить и добавить или удалить с него файлы.



iPod Setup

Изменяет настройки, касающиеся плееров iPod.

Display Info

Устанавливает информацию, которая отображается во время воспроизведения с iPod.

Title (по умолчанию): Отображает название композиции.

Artist: Отображает имя исполнителя.

Album: Отображает название альбома.

iPod Control

Определяет режим управления iPod: через устройство или через сам iPod.

Direct (по умолчанию): Управление через iPod.

Remote: Управление через данное устройство и пульт дистанционного управления.



- Для изменения этих настроек также можно нажать кнопку MODE.

Resume

Можно настроить сохранять ли позицию, на которой было остановлено воспроизведение. Если продолжение воспроизведения включено, то данное устройство начнет воспроизведение с iPod последней сохраненной позиции.

On (по умолчанию): Возобновление воспроизведения включено.

Off: Возобновление воспроизведения отключено.

ПРИМЕЧАНИЕ

- Возобновление воспроизведения не может быть использовано, если нажата кнопка  для остановки iPod.



Auto Standby

Устанавливает, будет ли устройство автоматически переключаться в режим ожидания, если воспроизведение остановлено более 30 минут.

On (по умолчанию): Устройство перейдет в режим ожидания через 30 мин.

Off: Устройство не перейдет в режим ожидания автоматически.



- При зарядке iPod устройство переходит в режим ожидания сразу же после окончания зарядки.

ПРИМЕЧАНИЕ

- Если плеер iPod, подключенный к данному устройству, находится в режиме прямого управления, то устройство не перейдет в режим ожидания даже после 30 минут бездействия.



Рекомендации

Содержание

■ Советы	(48)	■ Устранение неполадок	(49)
Я хочу наслаждаться наилучшим качеством аналогового аудиовыхода	(48)	Питание не включается/питание выключено	(49)
Я хочу отобразить CD-TEXT.....	(48)	Не работает пульт дистанционного управления	(50)
Я хочу пропустить дорожки на компакт-диске.....	(48)	На дисплее устройства нет изображения	(50)
Я хочу повторно прослушать конкретный отрезок.....	(48)	Нет звука	(51)
Я хочу воспроизвести только определенную папку	(48)	Звук прерывается или возникает шум	(51)
Я хочу остановить автоматическое воспроизведение с iPod или устройства памяти USB	(48)	Невозможно воспроизвести компакт-диски	(52)
Я хочу отобразить название композиции и другую информацию воспроизводимого файла на дисплее iPod или данного устройства	(48)	Невозможно запустить воспроизведение с iPod.....	(52)
Я хочу воспроизвести файлы WAV.....	(48)	Невозможно запустить воспроизведение с USB-устройства	(53)
Я хочу использовать дистанционное управление данного устройства для управления сетевым аудиоплеером Marantz.....	(48)	Неправильно отображаются имена файлов на iPod или устройстве USB.....	(53)



Советы

Я хочу наслаждаться наилучшим качеством аналогового аудиовыхода

- Включите Audio EX, который отключит цифровой выход и дисплей ( стр. 26).

Я хочу отобразить CD-TEXT

- Данное устройство совместимо с CD-TEXT. Нажмите кнопку INFO для переключения отображаемой информации ( стр. 31).

Я хочу пропустить дорожки на компакт-диске

- Выберите дорожки, которые желаете пропустить, с помощью программы исключения из воспроизведения ( стр. 29).

Я хочу повторно прослушать конкретный отрезок

- Установите повторное воспроизведение A-B ( стр. 29).

Я хочу воспроизвести только определенную папку

- Выберите “Play File” в меню или установите кнопкой MODE диапазон воспроизведения “Folder” ( стр. 39).

Я хочу остановить автоматическое воспроизведение с iPod или устройства памяти USB

- Установите пункт меню “Resume” в состоянии “Off” ( стр. 44, 45).

Я хочу отобразить название композиции и другую информацию воспроизводимого файла на дисплее iPod или данного устройства

- Выберите “iPod Control” в меню или установите кнопкой MODE режим управления Remote ( стр. 36, 45).

Я хочу воспроизвести файлы WAV

- Данное устройство может воспроизводить файлы WAV, записанные на устройство памяти USB ( стр. 39).

Я хочу использовать пульт дистанционного управления данного устройства для управления сетевым аудиоплеером Marantz

- Переключите режим пульта дистанционного управления ( стр. 15).
- Прочтите также инструкцию по эксплуатации сетевого аудиоплеера.



Устранение неполадок

В случае возникновения неполадок, прежде всего, проверьте следующее:

1. Правильно ли выполнены подсоединения?



2. Выполняется ли управление устройством в соответствии с руководством пользователя?

3. Работает ли остальная аппаратура надлежащим образом?

Если устройство не работает надлежащим образом, выполните проверку в соответствии с приведенной ниже таблицей. Если неполадка не устраняется, возможно, возникла неисправность.

В таком случае немедленно отсоедините устройство от электросети и обратитесь в сервисный центр.

■ Питание не включается/питание выключено

Проявление	Причина / решение	Стр.
Устройство не включается.	<ul style="list-style-type: none"> Проверьте надежность подсоединения вилки сетевого шнура к розетке электросети. Данное устройство находится в режиме ожидания. Нажмите кнопку  на устройстве или POWER  на пульте дистанционного управления. 	<u>23</u> <u>25</u>
Устройство автоматически выключается.	<ul style="list-style-type: none"> Установлен автоматический ждущий режим. В этом случае устройство переходит в режим ожидания при бездействии в течение примерно 30 минут. Чтобы отключить режим Auto Standby, в меню установите "Auto Standby" в состоянии "Off". 	<u>46</u>



■ Не работает пульт дистанционного управления

Проявление	Причина / решение	Стр.
Не работает пульт дистанционного управления.	• Батарейки разряжены. Замените батарейки новыми.	<u>5</u>
	• Управляйте пультом ДУ с расстояния не более 8 м от данного устройства и под углом в пределах 30°.	<u>5</u>
	• Устраните любые препятствия между данным устройством и пультом ДУ.	–
	• Вставьте батарейки в правильном направлении, указанном маркировкой ⊕ и ⊖.	<u>5</u>
	• Датчик ДУ устройства засвечен сильным светом (прямой солнечный свет, свет люминесцентной лампы инверторного типа и т. п.). Переставьте устройство в место, в котором датчик ДУ не будет засвечиваться сильным светом.	–
	• При использовании видеоаппаратуры 3D пульт ДУ данного устройства может перестать работать из-за помех, вызванных инфракрасной коммуникацией между устройствами (например, телевизором и 3D-очками). В этом случае отрегулируйте взаимное расположение устройств, использующих 3D, и расстояние между ними, чтобы устранить помехи.	–
	• Нажмите кнопку REMOTE MODE CD, чтобы переключить пульт дистанционного управления в режим “CD”.	<u>11</u>

■ На дисплее устройства нет изображения

Проявление	Причина / решение	Стр.
Дисплей выключен.	<ul style="list-style-type: none"> • Нажмите кнопку DIMMER и выберите любое значение, кроме Выкл. • Дисплей отключается, если выбран режим звучания “Audio EX 2”. 	<u>26</u> <u>26</u>



■ Нет звука

Проявление	Причина / решение	Стр.
Звук отсутствует или искажен.	<ul style="list-style-type: none"> • Проверьте подсоединения всех устройств. • Прочно подключите все соединительные кабели. • Проверьте, не перепутаны ли местами подключения входных и выходных разъемов. • Проверьте, не повреждены ли кабели. • Проверьте настройки усилителя. 	<u>16</u> – – – –

■ Звук прерывается или возникает шум

Проявление	Причина / решение	Стр.
Периодически прерывается звук при воспроизведении с устройства памяти USB.	<ul style="list-style-type: none"> • Прерывание звука может быть вызвано низкой скоростью передачи данных с устройства памяти USB. 	–



■ Невозможно воспроизвести компакт-диски

Проявление	Причина / решение	Стр.
По нажатию кнопки PLAY не начинается воспроизведение или неправильно воспроизводится определенная часть диска.	<ul style="list-style-type: none"> • Диск загрязнен или поцарапан. Почистите CD или вставьте другой диск. 	<u>59</u>
Невозможно воспроизвести диски CD-R/CD-RW.	<ul style="list-style-type: none"> • Диски CD не могут быть воспроизведены, если на них не завершена сессия записи. Используйте диск с завершенной сессией записи. • Вероятно, низкое качество записи или самого диска. Используйте правильно записанный диск. • Функция воспроизведения DATA CD дисков на данном устройстве поддерживает только форматы MP3, WMA и AAC. 	<u>54, 60</u> – <u>54</u>
Отображается сообщение “Not Support”.	<ul style="list-style-type: none"> • Сообщение “Not Support” отображается, если загруженный диск не может быть воспроизведен. 	<u>58</u>
Отображается сообщение “No Disc”.	<ul style="list-style-type: none"> • Сообщение “No Disc” отображается, если диск не загружен или вставлен обратной стороной. 	<u>58</u>

■ Невозможно запустить воспроизведение с iPod

Проявление	Причина/решение	Стр.
Не удается подключить iPod.	<ul style="list-style-type: none"> • Данное устройство поддерживает не все типы устройств iPod, подключаемых к USB-портам. • Устройство может не узнавать iPod, если вы используете кабель от несертифицированного производителя. Используйте USB-кабель от сертифицированного производителя. 	<u>19</u> –



■ Невозможно запустить воспроизведение с USB-устройства

Проявление	Причина/решение	Стр.
Отображается сообщение “No Device”:	<ul style="list-style-type: none"> • Устройства памяти USB могут не распознаваться ресивером вследствие неправильного подключения. Чтобы исключить этот вариант, переподключите USB-устройство. • Поддерживаются устройства памяти USB, соответствующие классу 3У большой емкости. • Данное устройство не поддерживает подключения через USB-концентратор. Подключите USB-устройство напрямую к USB-порту проигрывателя. • Файловая система на устройстве памяти USB должна иметь формат FAT16 или FAT32. • Работа любых запоминающих устройств USB не гарантируется. Некоторые запоминающие устройства USB не узнаются. При использовании портативных жестких дисков с USB-соединением, к которым для подачи питания может подключаться адаптер переменного тока, воспользуйтесь адаптером, который шел в комплекте с диском. 	<p>19</p> <p>–</p> <p>–</p> <p>–</p> <p>–</p>
Не отображаются файлы на запоминающем устройстве USB.	<ul style="list-style-type: none"> • Файлы, тип которых не поддерживается данным устройством, не отображаются. • Данное устройство способно отображать файловую структуру, содержащую до 8 уровней, до 700 подпапок и 65 535 файлов в сумме. Измените структуру папок устройства памяти USB. • Если запоминающее устройство USB имеет несколько разделов, отображаются только файлы в первом разделе. 	<p>55</p> <p>–</p> <p>–</p>
Невозможно воспроизведение файлов на запоминающем устройстве USB.	<ul style="list-style-type: none"> • Формат файлов не поддерживается данным устройством. Обратитесь к списку форматов, поддерживаемых данным устройством. • Вы пытаетесь воспроизводить файл, имеющий защиту от воспроизведения. Файлы, защищенные авторским правом, на этом проигрывателе воспроизводить нельзя. 	<p>55</p> <p>–</p>

■ Неправильно отображаются имена файлов на iPod или устройстве USB



Проявление	Причина/решение	Стр.
Имена файлов отображаются неправильно (“...” и т. п.).	<ul style="list-style-type: none"> • Используются символы отображение которых невозможно. Эта ситуация не является неисправностью. На данном устройстве любые символы, отображение которых невозможно, заменяются знаком “.” (точка). 	–



Приложение

Воспроизводимые носители

Диски

Воспроизводимые носители	
CD	
CD-R	
CD-RW	

ПРИМЕЧАНИЕ

- Некоторые диски и некоторые форматы записи на этом проигрывателе могут не воспроизводиться.
- Нефинализированные диски этот проигрыватель не воспроизводит.

Файлы

Проигрыватель может воспроизводить диски CD-R и CD-RW, записанные с учетом описанных ниже требований.

■ Формат записи

ISO9660 уровни 1, 2

Формат расширения (Juliet.Romeo)

- Файлы, записанные с использованием других форматов, проигрыватель может воспроизводить некорректно.

■ Максимальное количество воспроизводимых файлов и папок

Максимальное количество папок : 255

Количество файлов: 255

■ Теги

ID3-Tags (вер.1.x и 2.x)

WMA-TAG

AAC-TAG

Поддерживаются следующие данные тегов: композиция, исполнитель и альбом.

Воспроизводимые файлы (расширения)	Спецификация файлов
MP3 (.mp3)	<ul style="list-style-type: none"> • Частота дискретизации: 32 / 44,1 / 48 kHz • Скорость передачи данных : 32 кбит до 320 кбит • Формат : MPEG1 Audio Layer 3
WMA (.wma)	<ul style="list-style-type: none"> • Частота дискретизации : 32 / 44,1 / 48 kHz • Скорость передачи данных : 64 кбит до 192 кбит • Формат : Windows Media Audio
AAC (.m4a)	<ul style="list-style-type: none"> • Частота дискретизации : 32 / 44,1 / 48 kHz • Скорость передачи данных : 64 кбит до 192 кбит • Формат : Advanced Audio Codec

ПРИМЕЧАНИЕ

- Файлы обязательно должны иметь расширение “.mp3”, “.wma” или “.m4a”. Файлы с другими расширениями (или вовсе без расширения) воспроизводиться не будут.
- В соответствии с законом об авторском праве, сделанные вами записи должны использоваться только в личных целях, в противном случае необходимо специальное разрешение правообладателя.



Устройство памяти USB

■ USB-совместимые файловые системы

FAT16 или FAT32

- Если USB-устройство имеет несколько разделов, то воспроизводиться будет только первый раздел.

■ Максимальное количество воспроизводимых файлов и папок

Максимальное количество файлов: 65 535

Максимальное количество папок: 700

■ Форматы файлов

MP3 (MPEG-1 Audio Layer-3)

WMA (Windows Media Audio)

AAC (Advanced Audio Codec)

WAV (Linear PCM)

■ Теги

ID3-Tags (вер. 1.x и 2.x)

WMA-TAG

AAC-TAG

Поддерживаются следующие данные тегов: композиция, исполнитель и альбом.

Воспроизводимые файлы (расширения)	Спецификация файлов
MP3 (.mp3)	<ul style="list-style-type: none"> • Частота дискретизации : 32 / 44,1 / 48 kHz • Скорость передачи данных : 32 кбит до 320 кбит • Формат : MPEG1 Audio Layer 3
WMA (.wma)	<ul style="list-style-type: none"> • Частота дискретизации : 32 / 44,1 / 48 kHz • Скорость передачи данных : 48 кбит до 320 кбит • Формат : Windows Media Audio
AAC (.m4a)	<ul style="list-style-type: none"> • Частота дискретизации : 32 / 44,1 / 48 kHz • Скорость передачи данных : 64 кбит до 192 кбит • Формат : Advanced Audio Codec
Линейный PCM (.wav)	<ul style="list-style-type: none"> • Частота дискретизации : Linear PCM 32 / 44,1 / 48 kHz • Длина в битах: 16 bit • Формат : Линейный PCM





- На данном проигрывателе можно воспроизводить только те музыкальные файлы, на которые не распространяется действие авторского права.
- Содержимое, скачанное с платных интернет-сайтов, защищено законом об авторском праве. Кроме того, на файлы формата WMA, извлеченные с CD и прочих дисков с помощью компьютера, также может распространяться закон об авторском праве — это зависит от настроек компьютера.
- Когда аудиофайлы с устройства памяти USB воспроизводятся через цифровой выходной разъем, частота дискретизации конвертируется в 44,1kHz.

ПРИМЕЧАНИЕ

- Подключайте и отключайте запоминающее устройство USB в режиме ожидания. Если это устройство подключается или отключается в рабочем режиме, записанные файлы не будут загружаться и могут быть повреждены.
- Данное устройство не поддерживает MP3-проигрыватели, цифровые камеры, USB-устройства для мобильных телефонов и т. д.
- Проигрыватель не может заряжать USB-устройство.
- Этот проигрыватель не поддерживает карты памяти, а также удлинители или концентраторы USB.

Порядок воспроизведения файлов MP3/WMA/AAC/WAV

Если на диске имеется несколько папок, содержащих файлы MP3/WMA/AAC/WAV, то порядок их воспроизведения устанавливается автоматически при считывании информации устройством. Файлы в каждой папке воспроизводятся в том порядке, в котором они были записаны на носитель, начиная с самого раннего по дате и времени.

CD-R/CD-RW

При воспроизведении дисков CD-R и CD-RW сначала воспроизводятся файлы всех папок первого уровня, затем второго уровня, третьего уровня и т. д.

Устройство памяти USB

При воспроизведении файлов, записанных в устройстве памяти USB, сначала воспроизводятся файлы из первой папки первого уровня, затем файлы из папок второго уровня этой папки, далее папки третьего уровня и т. д. После этого, соответственно, воспроизводятся файлы другой папки первого уровня.



- Порядок воспроизведения, показываемый на компьютере, может отличаться от реального порядка воспроизведения файлов.
- Порядок воспроизведения файлов, записанных на CD-R/CD-RW-дисках, может быть другим — это зависит от программного обеспечения, используемого при записи.

ПРИМЕЧАНИЕ

- Если в устройство памяти USB, которое вставляется в USB-порт проигрывателя, добавляются или удаляются файлы и папки, то при следующем подключении USB-устройства порядок воспроизведения файлов может измениться. Это связано с особенностями записи данных и не является неисправностью.



О дисках и файлах

Файлы, такие как MP3/WMA и т. д., записанные на носителях CD-R/-RW и устройства памяти USB, разделяются на большие сегменты (папки) и небольшие сегменты (файлы). Файлы хранятся в папках, а папки можно разместить на устройстве хранения в иерархическом порядке. Данное устройство может распознать до 8 уровней папок.

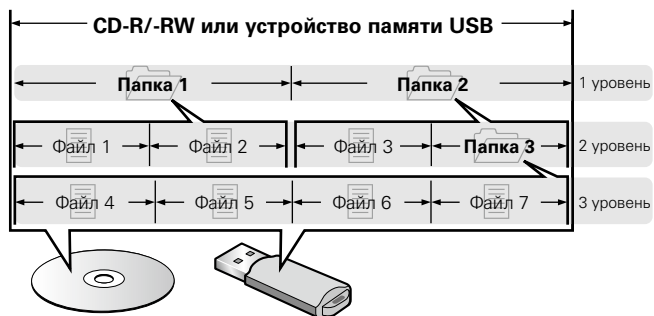

- При записи файлов MP3/WMA и т. д. на диск CD-R/-RW задайте в соответствующем программном обеспечении формат записи как "ISO9660". Файлы могут не воспроизводиться надлежащим образом при записи в других форматах. Подробные сведения можно найти в инструкциях по программному обеспечению для записи дисков.



Предупреждения по использованию носителей

Вставка диска

- Установите диск в лоток этикеткой вверх.
- Перед загрузкой диска убедитесь, что лоток полностью выдвинут.
- Диск кладите плашмя на лоток: диск диаметром 12 см кладите в внешнюю выемку (рис. 1), а диск диаметром 8 см — во внутреннюю выемку (рис. 2).

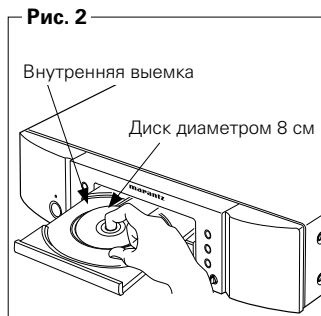
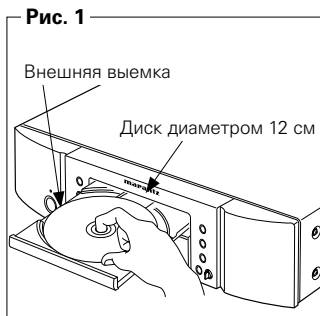

- Диск диаметром 8 см кладите во внутреннюю выемку без использования адаптера.



- Сообщение "00Tr 00:00" отображается, если загруженный диск не может быть воспроизведен.
- Сообщение "No Disc" отображается, если диск не загружен или вставлен обратной стороной.

ПРИМЕЧАНИЕ

- На лоток кладите только один диск. Одновременная загрузка нескольких дисков может привести к повреждению проигрывателя или дисков.
- Не используйте треснувшие и покоробленные диски, а также диски, отремонтированные с помощью клея.
- Не используйте диски, на которые наклеены этикетки, если на них есть кусочки липкой ленты или если на диске остались следы какого-либо клеящего средства. Такие диски могут застрять внутри проигрывателя и повредить его.
- Не используйте диски специальной формы, так как они могут повредить проигрыватель.



- Не толкайте лоток привода диска при выключенном проигрывателе. Это может привести к повреждению механизма.



Правила ухода за носителями

- Не допускайте попадания на диск жира и грязи, не оставляйте на рабочей поверхности диска отпечатков пальцев.
- Вынимайте диск из футляра очень аккуратно, чтобы не поцарапать его.
- Не сгибайте и не нагревайте диски.
- Не увеличивайте центральное отверстие диска.
- Не пишите на этикеточной (нерабочей) стороне диска шариковыми ручками, карандашами и т. д. Не приклеивайте на диск никакие этикетки.
- При внесении дисков из холодного помещения (например, с улицы) в теплое на нем могут образоваться капли росы — не используйте в этом случае для просушки дисков фен и прочие устройства.
- Не отключайте запоминающее устройство USB и не выключайте проигрыватель во время воспроизведения файлов с этого устройства USB. Это может привести к сбою в работе или потере данных с запоминающего устройства USB.
- Не пытайтесь открыть или изменить устройство памяти USB.
- Запоминающее устройство USB и его содержимое могут быть повреждены статическим электричеством. Не прикасайтесь к металлическим контактам запоминающего устройства USB.
- Не используйте деформированные запоминающие устройства USB.
- После использования извлеките диск или отключите запоминающее устройство USB и положите его в соответствующую коробку или упаковку во избежание попадания пыли, механических повреждений и деформации.
- Не храните диски в следующих местах:
 1. На прямом солнечном свете (в течение длительного времени).
 2. В пыльных и сырых местах.
 3. В местах рядом с нагревательными приборами.

Очистка дисков

- При наличии отпечатков пальцев или пыли на диске протрите его перед использованием.
- Для очистки дисков используйте специальные имеющиеся в продаже чистящие наборы. Для протирки можно также использовать мягкую ткань.

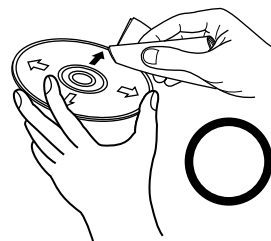

Протирайте диск (без нажима) в направлении от центрального отверстия к периферии.

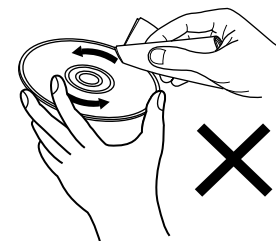

Не следует протирать диски круговыми движениями.

ПРИМЕЧАНИЕ

- Не используйте для очистки дисков специальные средства для виниловых пластинок, бензин и другие растворители.



Словарь терминов

М

MP3 (MPEG Audio Layer 3)

Это международный стандарт алгоритма сжатия звуковых данных, используемый стандартом сжатия видеосигналов "MPEG-1". Этот способ позволяет уменьшить объем информации примерно в одиннадцать раз по отношению к исходному объему, обеспечивая при этом качество, эквивалентное музыкальным CD-дискам.

W

WMA (Windows Media Audio)

Это технология сжатия аудиосигнала, разработанная корпорацией Майкрософт.

Для прочтения файлов WMA используйте только рекомендуемые корпорацией Microsoft приложения. В противном случае, использование нерекондуемых приложений может привести к сбою в работе.

Д

Динамический диапазон

Разница между максимальным неискаженным уровнем звукового сигнала и минимальным различимым на фоне шумов устройства уровнем звука.

З

Завершение

Этот процесс позволяет воспроизводить диски, записанные на CD-рекордере, на других проигрывателях.

Л

Линейный PCM

Несжатый сигнал PCM (Pulse Code Modulation). Используется та же система, что и в аудиокомпакт-дисках, но при следующих характеристиках: частоты дискретизации 192 кГц, 96 кГц и 48 кГц более высокое качество звучания, чем на компакт-дисках.

С

Скорость передачи данных

Объем звуковых данных, записанных на диске и считываемых за одну секунду.

Ч

Частота дискретизации

Дискретизация подразумевает снятие отсчетов звуковой волны (аналогового сигнала) с регулярными интервалами и представление амплитуды каждого из отсчетов в цифровом формате (формирование цифрового сигнала).

Количество отсчетов, снимаемых в течение секунды, называется "частотой дискретизации". Чем выше это значение, тем ближе к исходному сигналу будет воспроизводящийся звук.



Технические характеристики

■ Аудиопараметры

• Аналоговый выход	
Каналы:	2 канала
Частотный диапазон:	2Гц–20 кГц
Диапазон воспроизводимых частот:	2 Гц – 20 кГц (±0.5dB)
Отношение сигнал/шум:	110 дБ
Динамический диапазон:	100 дБ
Коэффициент искажений:	0,002 % (1 кГц)
Коэффициент детонации:	Высокая точность
• Уровень выходного сигнала	
Тип сигнала:	2,2 V RMS стерео
Выход для наушников:	28 mW/32 Ω/Ом (максимальное отклонение)
• Цифровой выход	
Коаксиальный	0,5 V _{p-p} / 75 Ω/Ом
Оптический:	-19 dBm
• Система оптического считывания	
Лазер:	AlGaAs
Длина волны:	780 нм
Тип сигнала:	16-разрядный линейный PCM
Частота дискретизации:	44,1 кГц















■ Общие параметры

Питание	Переменный ток 230 В, 50/60 Гц
Энергопотребление:	32 W
Энергопотребление в режиме ожидания:	не более 0,3 Вт
Диапазон рабочих температур:	+5 °C – +35 °C
Допустимая влажность:	5 – 90 % (без росы)

В целях усовершенствования технические характеристики и конструкция могут изменяться без уведомления.



Предметный указатель

 A		 З		 Р	
Audio EX.....	26	Задняя панель.....	10	Режим воспроизведения	
Auto Standby.....	46			Повтор.....	28, 33, 37, 39
		 К		Повтор A-B.....	29
 C		Кабели, используемые для подключения.....	16	Программа.....	29
CD-TEXT.....	31	Карта меню.....	41	Программа исключения.....	30
		Комплект поставки.....	4	Режим Remote iPod.....	36
 B				Случайном.....	28, 33, 37, 39
Включение питания.....	25	 Л		Рекомендации.....	48
Воспроизведение		Линейный PCM.....	60		
AAC.....	32, 38			 C	
CD.....	27	 П		Скорость передачи данных.....	60
DATA CD.....	32	Передняя панель.....	7		
iPod.....	35	Подсоединение		 У	
MP3.....	32, 38	AV-ресивер.....	18	Устранение неполадок.....	49
WAV.....	38	iPod.....	19		
WMA.....	32, 38	Запоминающее устройство USB.....	19	 Ф	
Запоминающее устройство USB.....	38	Кабель питания.....	23	Финализация.....	60
Выбор мультимедиа для воспроизведения.....	25	Пульт дистанционного управления.....	21		
		Таймер.....	22	 Ч	
 D		Усилитель.....	17	Частота дискретизации.....	54, 60
Динамический диапазон.....	60	Цифро-аналоговый преобразователь.....	18		
Дисплей.....	9	Прямой поиск.....	28	 Я	
		Пульт дистанционного управления.....	11	Яркость.....	26
		Установка батареек.....	5		



■ Размеры

Единицы измерения: мм

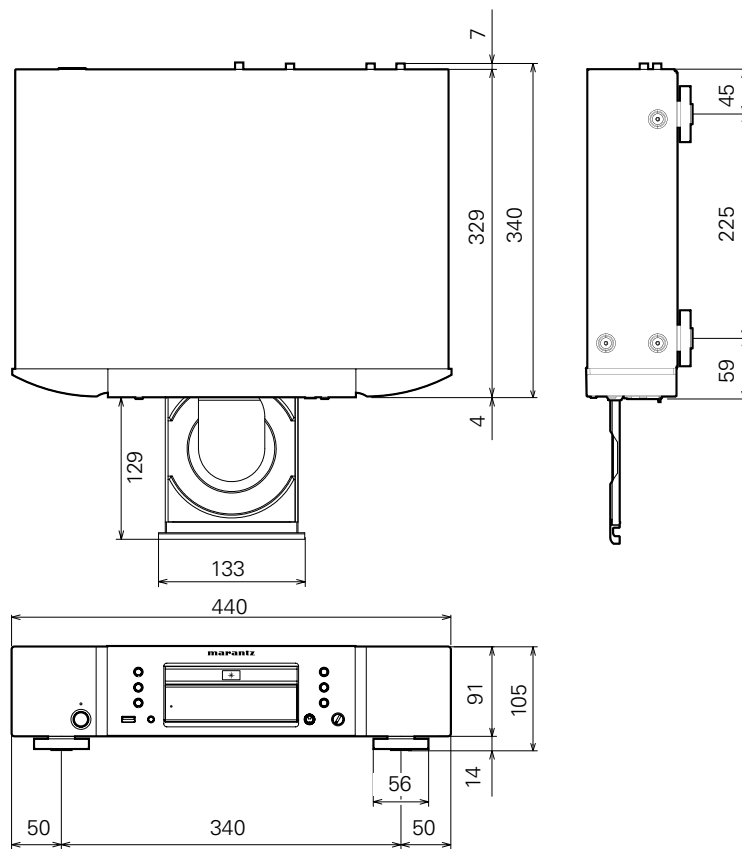

■ Вес: 6,6 кг

Передняя
панель

Дисплей

Задняя панель

63

Пульт ДУ

Предметный
указатель



www.marantz.com

You can find your nearest authorized distributor or dealer on our website.

marantz[®] is a registered trademark.

D&M Holdings Inc.
3520 10270 00AM