

aiwa

Руководство по эксплуатации

МИКРОСИСТЕМА

AMK-40HD



СОДЕРЖАНИЕ

Правила эксплуатации и техники безопасности	3
Комплектация	6
Расположение элементов управления	8
Подключение	10
Пульт дистанционного управления	13
Основные операции	15
Прослушивание радио	16
Управление воспроизведением дисков	17
Воспроизведение с USB устройств	19
Настройка часов, таймера и спящего режима	20
Чистка и уход	21
Безопасная утилизация	21
Устранение неисправностей	22
Технические характеристики	23

УВАЖАЕМЫЙ ПОКУПАТЕЛЬ!

Благодарим Вас за выбор продукции, выпускаемой под торговой маркой **aiwa**.

Перед началом эксплуатации микросистемы просим Вас внимательно прочитать настоящее руководство, особенно обращая внимание на раздел **«Правила эксплуатации и техники безопасности»**, а затем сохранить руководство для использования в дальнейшем.

ПРАВИЛА ЭКСПЛУАТАЦИИ И ТЕХНИКИ БЕЗОПАСНОСТИ

ПРЕДУПРЕЖДЕНИЕ



Этот знак означает, что прибор находится под высоким напряжением и возможно поражение электрическим током. Для обеспечения вашей безопасности запрещается снимать заднюю крышку прибора.

Не разбирайте микросистему, так как это может привести к поражению электрическим током или опасному воздействию лазерного излучения.

Несоблюдение перечисленных требований по эксплуатации прибора и самостоятельный ремонт прибора могут привести к поломке микросистемы и возможным травмам!

Для полного отключения микросистемы выньте вилку кабеля питания из розетки.

УКАЗАНИЯ ПО ТЕХНИКЕ БЕЗОПАСНОСТИ

При разработке и производстве наших изделий мы стремимся сделать безопасным пользование ими. Кроме того, мы просим вас соблюдать обычные меры безопасности при работе с электроприборами и выполнять следующие меры предосторожности.

Подключение оборудования к сети должно осуществляться при полном соблюдении установленных правил и нормативов, действующих на территории вашей страны.

Извлеките прибор из упаковки и убедитесь в его целостности и отсутствии повреждений. Уберите упаковочные материалы (пластиковые пакеты и скрепки) подальше от детей.

Перед включением прибора в сеть электропитания убедитесь, что напряжение и частота электросети соответствует указанным на маркировке изделия. Подключайте прибор только к источнику переменного тока в розетку с надежными контактами. Розетка, к которой вы подключаете микросистему, должна быть легкодоступна.

Устройство предназначено исключительно для бытового применения.

Не используйте устройство вне помещений.

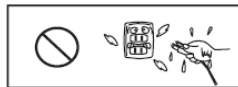

Запрещается погружать прибор в воду или другие жидкости, а также разбрызгивать на него воду или другие жидкости. Устройство не предназначено для использования в условиях высокой влажности и конденсации влаги. Не касайтесь прибора мокрыми руками.

Устанавливайте микросистему на ровной и устойчивой поверхности вдали от источников тепла.

Не размещайте на микросистеме посторонние предметы.

Не устанавливайте на приборе источники открытого огня, такие как, горящие свечи.



Не оставляйте устройство под воздействием прямых солнечных лучей или высоких температур.

Не размещайте устройство под воздействием электромагнитного излучения, рядом с источниками тепла и в местах скопления пыли.

Прибор следует устанавливать на ровной и устойчивой поверхности.

Максимальная рабочая температура окружающего воздуха устройства плюс 40оС.

Если прибор не используется в течение длительного времени, следует отключить его от электросети.

Следите, чтобы шнур питания не соприкасался с горячими или острыми предметами. Прокладывайте его так, чтобы он нигде не пережимался и на него не наступали.

Запрещается растягивать, сгибать и скручивать шнур питания. Запрещается использовать прибор, если шнур питания поврежден. Для его ремонта или замены следует обратиться в авторизованный сервисный центр.



РУКОВОДСТВО ПО ЭКСПЛУАТАЦИИ

При отключении прибора от электросети никогда не тяните за шнур питания или сам прибор, берите вилку кабеля питания.

Запрещается использовать аксессуары, не рекомендованные производителем.

Запрещается заменять или наращивать шнур питания.

После использования прибора никогда не обматывайте провод электропитания вокруг прибора, так как со временем это может привести к излому провода. На время хранения прибора складывайте провод питания аккуратно.



Длительное прослушивание микросистемы на максимальной громкости может привести к повреждению органов слуха.

Микросистема не предназначена для использования людьми с ограниченными физическими, сенсорными и умственными способностями (в том числе детьми), а также людьми без достаточного опыта, если за ними не присматривают лица, ответственные за их безопасность.

Производитель не несет ответственности за последствия неправильного использования прибора или несоблюдения мер предосторожности и безопасности, или возникшие в результате неправильной установки.

УХОД ЗА ИЗДЕЛИЕМ

Аппарат следует содержать в чистоте, а во избежание загрязнения лазерной головки использовать только диски с чистой поверхностью.

Перед проведением любых работ по техническому обслуживанию прибор должен быть выключен, а кабель питания вынут из розетки.

Для чистки прибора не используйте растворители и другие химические средства, т.к. они могут повредить прибор. Аккуратно протирайте его сухой или слегка увлажненной мягкой тканью.

ВЕНТИЛЯЦИЯ

Чтобы гарантировать достаточную вентиляцию и нормальную работу устройства, никогда не накрывайте его тканью или другим материалом, так как недостаточная вентиляция может вызвать перегрев и/или сокращение срока службы микросистемы.



Не помещайте посторонние предметы в вентиляционные и другие отверстия. Следите, чтобы внутрь корпуса микросистемы не попадали мелкие винтики, иголки, шпильки и другие металлические предметы. Следует регулярно прочищать при помощи пылесоса вентиляционные отверстия на корпусе аппарата.

ИСПОЛЬЗОВАНИЕ БАТАРЕЙ

- Химические источники тока (батареи) используются в пульте дистанционного управления аппаратом.
- Неправильное использование батарей питания может привести к утечке химикатов. Выполняйте нижеследующие инструкции.
- Устанавливайте батареи только рекомендованного типа и размера.
- Устанавливайте батареи в строгом соответствии с полярностью (+) и (-).
- Различные батареи питания имеют различные характеристики. Не используйте вместе элементы питания разных типов.
- Не используйте вместе старые и новые батареи. Одновременное использование старых и новых батарей снижает срок службы новой батареи или ведет к утечкам электролита из старой батареи.
- Выньте батареи сразу же, как только они разрядились. Химикаты, вытекшие из батарей, вызывают коррозию. Если обнаружены следы утечки химикатов, удалите их сухой тканью.
- Выньте батареи питания из устройства, если оно не используется в течение длительного времени.
- Выбрасывая батареи и элементы питания, убедитесь, что это сделано безопасным способом.
- Никогда не бросайте батареи и элементы питания в огонь и не выбрасывайте их вместе с другими бытовыми отходами.

- Узнайте в местных органах власти, как правильно утилизировать батареи и элементы питания.

ОБСЛУЖИВАНИЕ

Техническое обслуживание оборудования может проводиться исключительно квалифицированным техническим персоналом. В противном случае ответственность за безопасность и соответствие правилам установки, ухода и техобслуживания возлагается на Пользователя.

При ремонте разрешается использовать исключительно запасные части рекомендованные производителем.

Следует обратиться в сервисный центр в следующих случаях:

- внутрь микросистемы попали посторонние предметы, либо на нее пролилась жидкость;
- микросистема попала под дождь;
- прибор упал и был поврежден;
- микросистема работает некорректно, в ее работе появились существенные изменения.

ОБРАЩЕНИЕ С ДИСКАМИ

При использовании CD- или DVD-дисков соблюдайте следующие правила:



- Берите диск за края. Не прикасайтесь к рабочей поверхности диска.
- Чтобы извлечь диск из пластикового кейса, нажмите на удерживающий механизм в центре, а затем поднимите диск за края.
- Не подвергайте диски длительному воздействию прямых солнечных лучей, высокой влажности или высоких температур.
- Не сгибайте и не сдавливайте диски.
- Чтобы избежать появления царапин на диске, всегда убирайте диск в пластиковый кейс.
- Не наклеивайте наклейки и этикетки ни на какую из сторон диска.

- Для чистки диска протрите его мягкой тканью, чтобы убрать отпечатки пальцев и пыль с рабочей поверхности диска.



- Протирайте диск от центра к краям. Маленькие частицы пыли и светлые пятна не повлияют на качество воспроизведения.

ВНИМАНИЕ!

- Для чистки диска запрещается использовать аэрозоли, бензин, растворители, т.к. эти вещества могут необратимо повредить поверхность диска. Запрещается загружать в устройство диски нестандартной формы или сразу два диска, т.к. это может повредить механизм проигрывателя.

ПРЕДУПРЕЖДЕНИЕ

- При перемещении устройства из холодного места в теплое внутри него может образоваться конденсат, который при включении может привести к сбоям в работе. Поэтому, перед эксплуатацией устройства в новых температурных условиях, для выравнивания температуры, необходимо выдержать прибор в выключенном состоянии в течение 1 часа, и в этот период не подключать вилку кабеля питания устройства к розетке. Никогда не старайтесь самостоятельно ремонтировать микросистему. В случае возникновения неисправности выключите устройство и обратитесь в специализированный сервисный центр. Устройство состоит из электронных деталей, изготовленных с высокой точностью, разборка или какая-либо модификация которых может вызвать повреждение устройства.

ВНИМАНИЕ:

- Несоблюдение требований эксплуатации и хранения может привести к преждевременному выходу микросистемы из строя или к поражению вас электрическим током.

РУКОВОДСТВО ПО ЭКСПЛУАТАЦИИ

КОМПЛЕКТАЦИЯ

Откройте коробку и аккуратно достаньте микросистему и прилагаемые аксессуары. Убедитесь, что все имеется в наличии и отсутствуют видимые повреждения комплектующих:

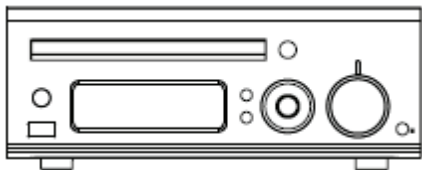

Основной блок микросистемы – 1 шт.

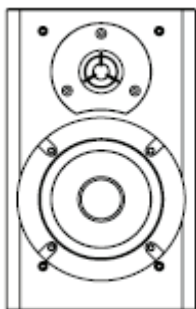

Акустические системы — 2 шт.



Провода к акустическим системам – 2 шт.



Пульт дистанционного управления с батареей питания — 1 шт.



FM антенна – 1 шт.



Кабель питания – 1 шт.

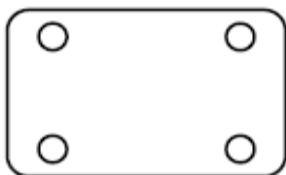

Подставка – 1 шт.

Руководство по эксплуатации — 1 шт.

Гарантийный талон — 1 шт.

РУКОВОДСТВО ПО ЭКСПЛУАТАЦИИ

РАСПОЛОЖЕНИЕ ЭЛЕМЕНТОВ УПРАВЛЕНИЯ

Передняя панель

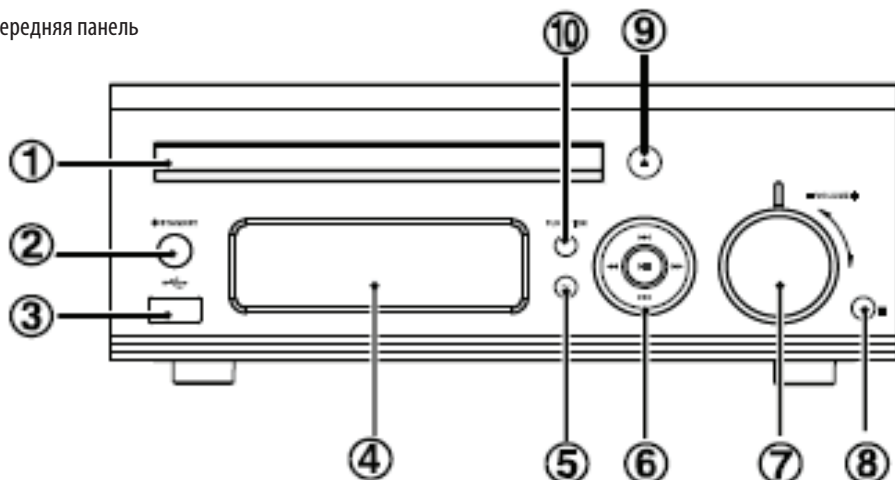

Задняя стенка

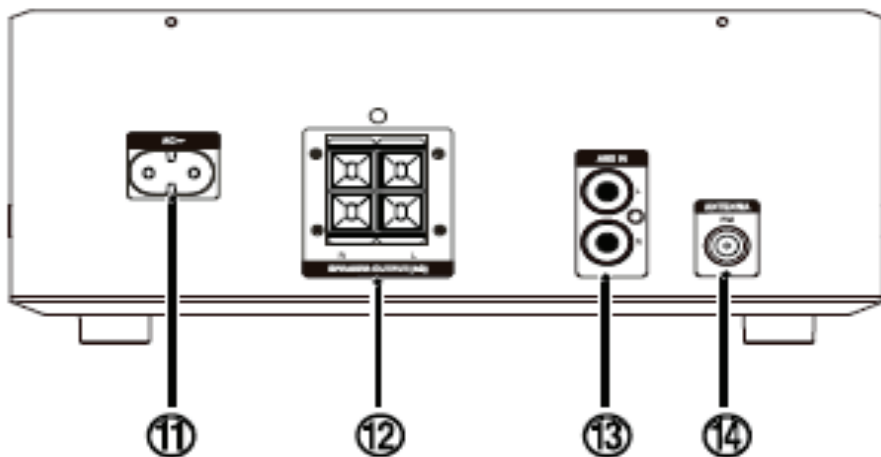

1. Лоток для диска
2. Кнопка включения микросистемы / перехода в режим ожидания
3. USB разъем
4. Дисплей
5. Кнопка остановки воспроизведения
6. Кнопка начала воспроизведения/паузы
- Кнопки перехода по дорожкам / переключения по радиостанциям
- Кнопки быстрой перемотки / поиска радиостанций

7. **VOLUME +/-** Регулятор громкости
8. Приемник сигналов пульта ДУ
9. ▲ Кнопка открытия/закрытия лотка для диска
10. **FUNCTION** Кнопка выбора режима работы микросистемы
11. ►⏪ Разъем для подключения кабеля питания
12. **SPEAKER OUTPUT (R-L)** Разъемы для подключения акустических систем
13. **AUX IN (R-L)** Аудиовход для подключения внешнего источника звука
14. **FM ANTENNA** Разъем для подключения антенны FM

РУКОВОДСТВО ПО ЭКСПЛУАТАЦИИ

ПОДКЛЮЧЕНИИ

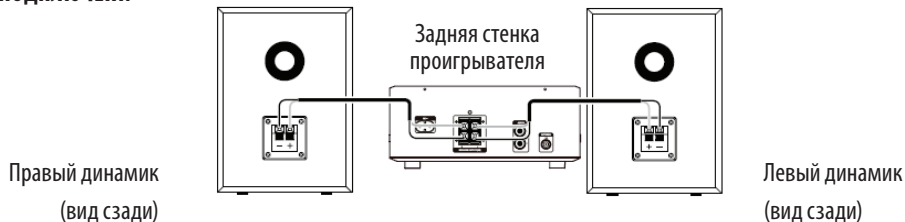

ВНИМАНИЕ:

Перед подключением или отключением какого-либо оборудования всегда отключайте микросистему и подключаемое оборудование от электросети.

Подключите динамики микросистемы к проигрывателю, как показано на рисунке. Провода с черными наконечниками подсоединяйте к разъемам «-», а с красными – к разъемам «+».

ПРИМЕЧАНИЯ:

Перед выключением или подсоединением динамиков установите громкость на минимальный уровень, в противном случае динамики могут быть повреждены.

Аудио выход микросистемы имеет широкий диапазон, если вам нужно подключить к ней другие динамики, убедитесь, что их характеристики совместимы с устройством, иначе они могут выйти из строя.

ПОДКЛЮЧЕНИЕ FM АНТЕННЫ

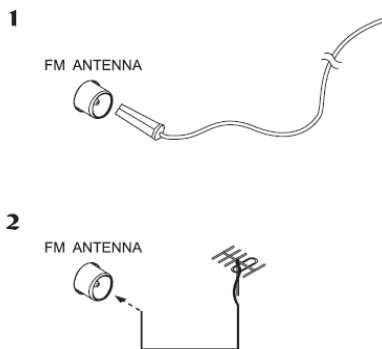

Подключите к антенному гнезду микросистемы идущую в комплекте FM антенну. Если качество приема вас не устраивает, используйте внешнюю антенну. Подключение к внешней антенне произведите с помощью коаксиального кабеля с волновым сопротивлением 75 Ом и антенного разъема.

ПРИМЕЧАНИЯ:

Перед подсоединением антенного кабеля, идущего к внешней антенне, отключите от устройства проводную FM антенну.

Чтобы избежать появления помех, располагайте антенные кабели на расстоянии от основного блока микросистемы и не допускайте их переплетения с соединительными проводами или кабелем питания.

ПОДКЛЮЧЕНИЕ ДОПОЛНИТЕЛЬНОГО ОБОРУДОВАНИЯ

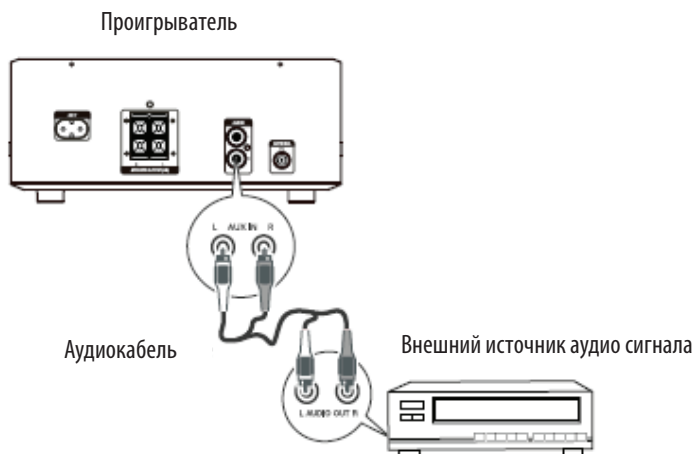

Устройство оборудовано аудиовходом для подключения дополнительного оборудования.

С помощью аудиокабеля (в комплект поставки не входит) соедините аудиовход AUX (L-R) с аудиовыходом подключаемого оборудования.

Нажмите кнопку **AUX** на пульте ДУ или выберите режим AUX с помощью кнопки **FUNCTION** на передней панели проигрывателя.

РУКОВОДСТВО ПО ЭКСПЛУАТАЦИИ

ПОДКЛЮЧЕНИЕ ПИТАНИЯ

После завершения всех подсоединений подключите кабель питания микросистемы к электрической розетке.

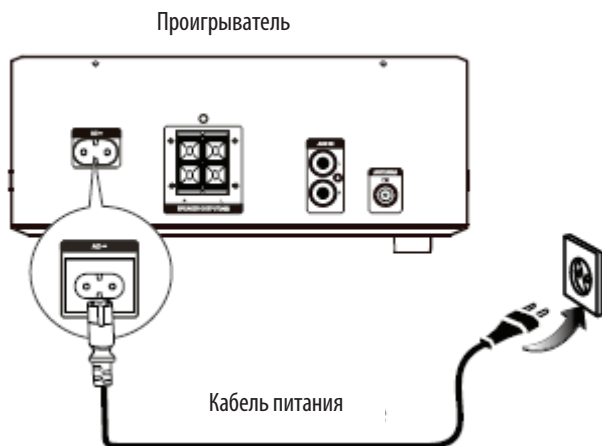

Если вы не планируете использовать микросистему в течение длительного времени или уезжаете, отключите ее от электросети.

ПУЛЬТ ДИСТАНЦИОННОГО УПРАВЛЕНИЯ

КНОПКИ ПУЛЬТА ДИСТАНЦИОННОГО УПРАВЛЕНИЯ И ИХ ФУНКЦИИ

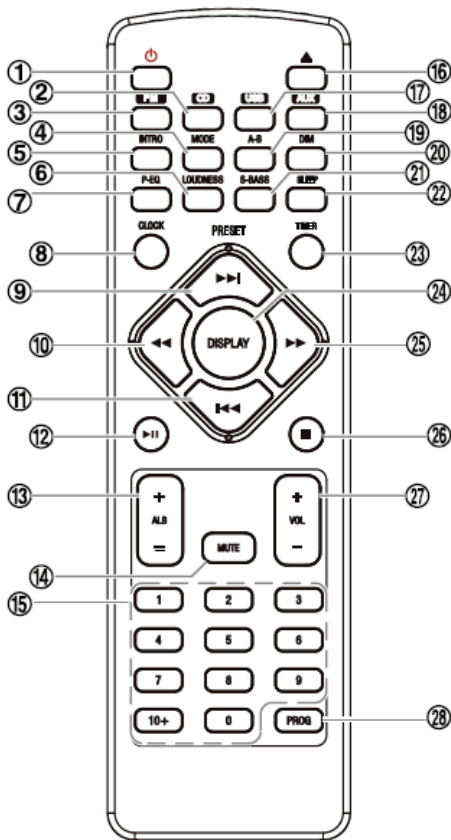

1. **⏻** Кнопка включения микросистемы / перехода в режим ожидания
2. **CD** Кнопка перехода в режим воспроизведения диска
3. **FM** Кнопка перехода в режим радиоприемника / переключения диапазонов частот
4. **MODE** Кнопка выбора режима повторного воспроизведения / переключения моно/стерео режимов
5. **INTRO** Кнопка сканированного воспроизведения

6. **LOUDNESS** Кнопка включения/выключения тон-компенсации
7. **P-EQ** Кнопка выбора режима эквалайзера
8. **CLOCK** Кнопка настройки и отображения часов
9. **▶▶** Кнопка перехода к следующей звуковой дорожке / переключения на следующую радиостанцию
10. **◀◀** Кнопка быстрой перемотки назад / поиска радиостанций вниз по диапазону
11. **◀◀◀** Кнопка перехода к предыдущей звуковой дорожке / переключения на предыдущую радиостанцию
12. **▶▶▶** Кнопка начала воспроизведения / паузы
13. **ALB +/-** Кнопки перехода в следующий/предыдущий альбом/папку
14. **MUTE** Кнопка включения/выключения блокировки звука
15. **0-10+** Цифровые кнопки для ввода номеров звуковых дорожек
16. **▲** Кнопка открытия/закрытия лотка для диска
17. **USB** Кнопка перехода в режим USB
18. **AUX** Кнопка перехода в режим воспроизведения с внешнего источника
19. **A-B** Кнопка повтора фрагмента
20. **DIM** Кнопка регулировка яркости подсветки дисплея
21. **S-BASS** Кнопка включения/выключения усиленных басов
22. **SLEEP** Кнопка включения/выключения спящего режима
23. **TIMER** Кнопка включения/выключения функции таймера
24. **DISPLAY** Кнопка вызова текущей информации
25. **▶▶** Кнопка быстрой перемотки вперед / поиска радиостанций вверх по диапазону
26. **■** Кнопка остановки воспроизведения диска
27. **VOL +/-** Кнопки регулировки громкости
28. **PROG** Кнопка программирования последовательности воспроизведения

РУКОВОДСТВО ПО ЭКСПЛУАТАЦИИ

ИСПОЛЬЗОВАНИЕ ПУЛЬТА ДУ

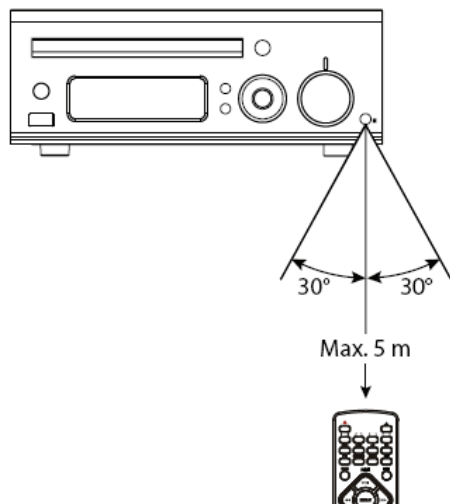

Используя пульт ДУ, направляйте его на окошко приемника сигналов, расположенное на передней панели проигрывателя. Предметы, находящиеся между пультом дистанционного управления и окошком приемника, могут мешать правильной работе. Расстояние работы ПДУ составляет до 5 метров под углом 30° вправо или влево.

Будьте внимательны при использовании пульта ДУ.

Не подвергайте пульт ДУ ударам, не опускайте его в жидкости и не оставляйте в местах с высокой влажностью.

Не оставляйте пульт ДУ под прямыми солнечными лучами, так как чрезмерный нагрев может деформировать корпус.

Пульт ДУ может работать некорректно, если окошко приемника сигналов на корпусе телевизора находится под прямыми солнечными лучами или сильным освещением. В этом случае измените направление освещения или положение телевизора, либо приблизьте пульт ДУ к окошку приемника сигналов.

УСТАНОВКА ЭЛЕМЕНТОВ ПИТАНИЯ

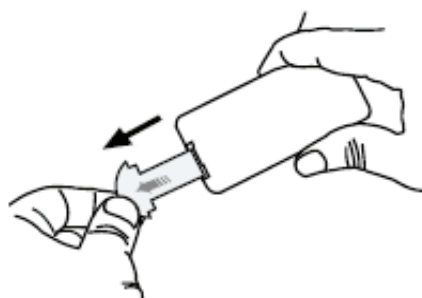

Перед началом работы с пультом дистанционного управления (пультом ДУ) извлеките из отсека для батареек изолирующую пленку.

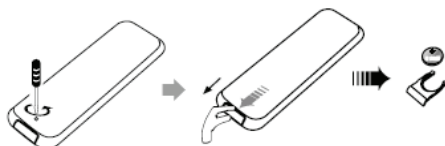

Когда батарейка разрядится, установите вместо нее новую батарейку CR2025. Для этого отверткой раскрутите винт отсека для батареек, затем выдвиньте из отсека держатель. Удалите старую батарейку и установите на ее место новую той же стороной.

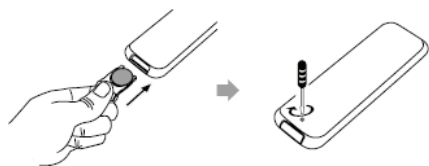

Задвиньте держатель обратно в отсек и закрутите винт отверткой.

Если вы не планируете пользоваться пультом ДУ, извлеките из него элементы питания, в противном случае возможна утечка электролита.

ОСНОВНЫЕ ОПЕРАЦИИ

ВКЛЮЧЕНИЕ И ВЫКЛЮЧЕНИЕ МИКРОСИСТЕМЫ

1. Подключите вилку шнура питания к электрической розетке. Микросистема будет находиться в режиме ожидания.
2. Включите прибор кнопкой **⏻** на передней панели или на пульте ДУ. При включении на дисплее отобразится приветствие «HELLO».
3. Чтобы выключить микросистему, нажмите кнопку **⏻** еще раз. Перед выключением на дисплее отобразится прощание «BYE BYE».
4. Чтобы полностью выключить устройство, отсоедините кабель питания от электрической розетки.

РЕЖИМ ЭНЕРГОСБЕРЕЖЕНИЯ И РЕЖИМ ОЖИДАНИЯ

Нажмите и не менее 2 секунд удерживайте кнопку **⏻**, чтобы переключать режимы энергосбережения и ожидания.

В режиме ожидания на дисплее микросистемы отображаются часы.

В режиме энергосбережения время часов не отображается в целях экономии электроэнергии. Чтобы узнать текущее время в режиме энергосбережения, нажмите и удерживайте кнопку **CLOCK**.

УСТАНОВКА ВРЕМЕНИ ЧАСОВ

Встроенные часы отображают текущее время на дисплее.

Переведите микросистему в режим энергосбережения. Нажмите и удерживайте кнопку **CLOCK**, тогда на дисплее отобразится индикация «CLOCK SET», индикация часов будет мигать.

Установите значение часов кнопками **VOL+/-** или кнопками **◀▶**. Нажмите кнопку **CLOCK** еще раз, тогда начнет мигать индикация минут. Установите значение минут кнопками **VOL+/-** или кнопками **◀▶**. Нажмите кнопку **CLOCK** еще раз для подтверждения.

Чтобы узнать текущее время, нажмите кнопку **CLOCK** в режиме ожидания.

ПРИМЕЧАНИЯ:

Во время выполнения операции интервал между нажатиями кнопок должен быть не более 10 секунд, в противном случае система выйдет из режима установки времени и вернется к отображению часов.

Время часов устанавливается только в режиме ожидания.

При сбоях в электропитании установленное время часов не сохраняется.

ВЫБОР РЕЖИМА

Последовательно нажимайте кнопку **FUNCTION** на передней панели, чтобы выбрать нужный режим. Вы также можете переключиться в соответствующие режимы кнопками **CD, FM, USB, AUX** на пульте ДУ.

РЕГУЛИРОВКА ГРОМКОСТИ

Поворачивайте регулятор громкости **VOLUME +/-** на передней панели или используйте кнопку **VOL +/-** на пульте ДУ, чтобы регулировать громкость звука.

БЛОКИРОВКА ЗВУКА

Нажмите кнопку **MUTE** на пульте ДУ, чтобы мгновенно заблокировать звук. Нажмите кнопку **MUTE** еще раз или поверните регулятор **VOLUME +/-** на передней панели, чтобы отключить блокировку звука.

ФУНКЦИЯ УСИЛЕНИЯ БАСОВ

Функция усиленных басов позволяет получать глубокие и полные басы даже на низкой громкости. Нажмите кнопку **S-BASS** на пульте ДУ, чтобы включить функцию усиленных басов. Когда функция активирована, на дисплее отображается индикатор **BASS**. Нажмите кнопку **S-BASS** на еще раз, чтобы выключить усиленные басы.

ТОНКОМПЕНСАЦИЯ

Нажмите кнопку **LOUDNESS** на пульте ДУ, чтобы включить или выключить функцию тонкомпенсации.

ПРЕДНАСТРОЙКИ ЭКВАЛАЙЗЕРА

Последовательно нажимайте кнопку **P-EQ**, чтобы выбрать подходящую настройку: **FLAT, POP, JAZZ, ROCK, CLASSIC**.

РЕГУЛИРОВКА ЯРКОСТИ ПОДСВЕТКИ ДИСПЛЕЯ

Последовательно нажимайте кнопку **DIM** на пульте ДУ, чтобы выбрать подходящий режим яркости подсветки дисплея.

ПРОСЛУШИВАНИЕ РАДИО

ВНИМАНИЕ:

Перед тем как начать прослушивание радио, убедитесь, что антенна правильно подсоединена.

ПЕРЕХОД В РЕЖИМ РАДИО

Нажимая кнопку **FUNCTION** на передней панели, выберите режим **FM**. Вы также можете переключиться в этот режим, нажав кнопку **FM** на пульте ДУ. На дисплее появится индикация **TUNER**.

ПОИСК РАДИОСТАНЦИЙ

Последовательно нажимайте кнопку **▶▶** или **◀◀**, чтобы осуществлять пошаговый поиск вверх или вниз по диапазону.

Нажмите и удерживайте кнопку **▶▶** или **◀◀**, чтобы начать автоматический поиск вверх или вниз по диапазону. Когда устройство обнаружит радиостанцию с сильным сигналом, поиск остановится.

СОХРАНЕНИЕ РАДИОСТАНЦИЙ

Вы можете сохранить в памяти микросистемы до 20 радиостанций **FM**.

Настройтесь на радиостанцию, которую хотите сохранить. Нажмите кнопку **PROG** на пульте ДУ. Кнопками **◀◀▶▶** выберите номер, под которым вы хотите сохранить данную радиостанцию. Нажмите кнопку **PROG** еще раз, чтобы сохранить радиостанцию под выбранным номером. Повторите операцию для других радиостанций.

ПРИМЕЧАНИЕ:

При отключении питания сохраненные радиостанции удаляются из памяти микросистемы.

ПЕРЕКЛЮЧЕНИЕ НА СОХРАНЕННЫЕ РАДИОСТАНЦИИ

Чтобы переключаться по сохраненным радиостанциям, используйте кнопки **◀◀▶▶** на передней панели или на пульте ДУ.

ВЫБОР РЕЖИМА ЗВУКА

Нажмите кнопку **MODE** на пульте ДУ, чтобы изменить режим звука. Вы можете выбрать режим стерео или моно.

УПРАВЛЕНИЕ ВОСПРОИЗВЕДЕ- НИЕМ ДИСКОВ

ПЕРЕХОД В РЕЖИМ ВОСПРОИЗВЕДЕНИЯ ДИСКОВ

Нажимая кнопку **FUNCTION** на передней панели, выберите режим **CD**. Вы также можете переключиться в этот режим, нажав кнопку **CD** на пульте ДУ. На дисплее появится индикация **DISC**.

ЗАГРУЗКА И ИЗВЛЕЧЕНИЕ ДИСКА

Нажмите кнопку **▲** на передней панели проигрывателя дисков, чтобы загрузить или извлечь диск. После загрузки диска устройство автоматически начинает его чтение и воспроизведение.

НАЧАЛО ВОСПРОИЗВЕДЕНИЯ И ПАУЗА

В режиме воспроизведения диска нажмите кнопку **▶II**, чтобы приостановить воспроизведение. Нажмите кнопку **▶II** еще раз, чтобы возобновить воспроизведение.

ОСТАНОВКА ВОСПРОИЗВЕДЕНИЯ

В режиме воспроизведения нажмите кнопку **■** один раз, чтобы остановить воспроизведение. Тогда, когда вы снова начнете воспроизведение, оно возобновится с того места, где было остановлено.

Нажмите кнопку **■** два раза, чтобы полностью остановить воспроизведение. Тогда, когда вы снова начнете воспроизведение, оно начнется с начала.

ПРОСМОТР ИНФОРМАЦИИ О ДИСКЕ

В режиме воспроизведения диска нажмите кнопку **DISPLAY**, чтобы просмотреть номер текущей дорожки и оставшееся время воспроизведения.

ВЫБОР ДОРОЖКИ

После загрузки диска по окончании его чтения микросистемой вы можете переключаться на нужные дорожки с помощью цифровых кнопок пульта ДУ. Если номер нужной дорожки состоит из одной цифры, просто нажмите соответствующую кнопку. Если номер нужной дорожки состоит из двух цифр, сначала нажмите кнопку **10+**. Например, чтобы начать воспроизведение дорожки 28, сначала два раза нажмите кнопку **10+**, а потом кнопку **8**.

В режиме воспроизведения нажимайте кнопку

▶▶◀◀, чтобы переключаться на одну дорожку вперед или назад.

БЫСТРАЯ ПЕРЕМОТКА

Нажмите и удерживайте кнопку **▶▶** или **◀◀**, чтобы быстро перемотать текущую дорожку в прямом или обратном направлении. Когда нужный фрагмент дорожки будет найден, отпустите кнопку **▶▶** или **◀◀**.

ПРОГРАММИРОВАНИЕ ПОСЛЕДОВАТЕЛЬНОСТИ ВОСПРОИЗВЕДЕНИЯ

Вы можете запрограммировать определенный порядок воспроизведения дорожек и включить при этом в программируемую последовательность до 20 дорожек.

Загрузите диск, когда начнется его воспроизведение, нажмите кнопку **■**.

Нажмите кнопку **PROG** на пульте ДУ, тогда на дисплее появится индикация «01-P-00».

Кнопками навигации или кнопками **I◀◀▶▶I** на пульте ДУ установите номер дорожки, которую вы хотите установить под первым номером.

Нажмите кнопку **PROG** для подтверждения.

Повторите шаги 3-4, чтобы запрограммировать другие дорожки.

По окончании нажмите кнопку **▶II**, чтобы начать воспроизведение сохраненной последовательности.

Чтобы остановить воспроизведение запрограммированной последовательности, нажмите кнопку **■**. Чтобы удалить запрограммированную последовательность, нажмите кнопку **■** два раза.

СКАНИРОВАННОЕ ВОСПРОИЗВЕДЕНИЕ

Нажмите кнопку **INTRO** на пульте ДУ, чтобы начать сканированное воспроизведение диска. Каждая дорожка на диске будет воспроизводиться по 10 секунд. Когда вы услышите нужную дорожку, нажмите кнопку **INTRO**, чтобы продолжить воспроизведение этой дорожки в обычном режиме.

ПОВТОРНОЕ ВОСПРОИЗВЕДЕНИЕ

Нажмите кнопку **MODE** на пульте ДУ один раз, чтобы включить повтор текущей дорожки. Нажмите кнопку **MODE** еще раз, чтобы включить повтор всего диска. Третий раз нажмите кнопку **MODE**, чтобы

РУКОВОДСТВО ПО ЭКСПЛУАТАЦИИ

отключить функцию повтора.

ПОВТОР ФРАГМЕНТА

Нажмите кнопку **A-B** первый раз, чтобы установить начало фрагмента, на дисплее начнет мигать индикация «REPEAT A-». Нажмите кнопку **A-B** второй раз, чтобы установить конец фрагмента, на дисплее начнет мигать индикация «REPEAT A-B». Третий раз нажмите кнопку **A-B**, чтобы отключить повтор фрагмента, на дисплее отобразится индикация «A-B OFF».

ВОСПРОИЗВЕДЕНИЕ ДИСКОВ С ФАЙЛАМИ MP3/WMA

На воспроизведение файлов MP3/WMA с компакт-диска влияют тип и формат диска, а также условия записи. Если у вас возникли проблемы при воспроизведении определенного диска, попробуйте записать эти файлы на накопитель UAB и воспроизведите их с него.

При выборе дорожек микросистема отображает номер альбома и номер дорожки в этом альбоме. Так, дорожка 21 на диске может отображаться как альбом 3, дорожка 7.

Нажимая кнопку **FUNCTION** на передней панели, выберите режим CD. Вы также можете переключиться в этот режим, нажав кнопку **CD** на пульте ДУ. На дисплее появится индикация DISC.

Нажмите кнопку Q на передней панели проигрывателя дисков, чтобы загрузить диск с файлами MP3/WMA.

Нажмите кнопку DISPLAY на пульте ДУ, чтобы отобразилась информация ID3: название композиции и исполнителя. Если файлы не содержат информацию ID3, то на дисплее отобразится индикация «NO ID3». Нажмите кнопку **DISPLAY** еще раз, чтобы отобразилось название альбома, номер дорожки и время воспроизведения (при наличии).

В режиме воспроизведения диска MP3/WMA на дисплее отображается номер текущего альбома (первые две цифры), номер текущей дорожки (следующие три цифры), а в конце время воспроизведения в минутах и секундах.

Нажимайте кнопку **▶▶** или **◀◀**, чтобы переключаться на одну дорожку вперед или назад. Нажмите и удерживайте кнопку **▶▶** или **◀◀**, чтобы быстро перемотать текущую дорожку в прямом или обратном направлении.

Нажмите кнопку **ALB+** или **ALB-** на пульте ДУ, чтобы перейти в следующий или предыдущий альбом и начать воспроизведение с первой дорожки в

этом альбоме. Если воспроизведение остановлено, кнопками кнопки **ALB+** и **ALB-** вы можете выбрать нужный альбом, затем кнопками **▶▶◀◀** – нужную дорожку. После этого нажмите кнопку **▶▶**, чтобы начать воспроизведение.

Нажмите кнопку **■**, чтобы остановить воспроизведение.

ВОСПРОИЗВЕДЕНИЕ С USB УСТРОЙСТВ

Подключите накопительное устройство флеш-USB к соответствующему разъему микросистемы. При необходимости используйте соединительный кабель. Нажмите кнопку **USB** на пульте ДУ, чтобы перейти в режим USB, или выберите режим USB, нажимая кнопку **FUNCTION** на передней панели усилителя, на дисплее должна отобразиться индикация USB. Система автоматически начнет чтение и воспроизведение файлов MP3/WMA, записанных на накопитель (другие форматы не поддерживаются).

Нажимайте кнопку **▶▶** или **◀◀**, чтобы переключаться на одну дорожку вперед или назад. Нажмите и удерживайте кнопку **▶▶** или **◀◀**, чтобы быстро перемотать текущую дорожку в прямом или обратном направлении.

Нажмите кнопку **ALB+** или **ALB-** на пульте ДУ, чтобы перейти в следующий или предыдущий альбом и начать воспроизведение с первой дорожки в этом альбоме. Если воспроизведение остановлено, кнопками кнопки **ALB+** и **ALB-** вы можете выбрать нужный альбом, затем кнопками **▶▶◀◀** – нужную дорожку. После этого нажмите кнопку **▶▶**, чтобы начать воспроизведение.

ВНИМАНИЕ:

Вставляйте накопители USB правильной стороной, в противном случае возможно повреждение накопителя или микросистемы.

Запрещается извлекать накопитель USB, когда система осуществляет чтение или воспроизведение файлов, записанных на накопитель. Перед тем как отсоединить накопитель, остановите воспроизведение и переведите микросистему в другой режим.

Микросистема также поддерживает USB-плееры и картридеры, но не поддерживает внешние жесткие диски.

Настоятельно рекомендуется сохранять резервные копии важных файлов, записанных на накопитель, чтобы избежать их случайного повреждения и удаления, которые могут произойти в результате электрической интерференции или электростатического разряда.

НАСТРОЙКА ТАЙМЕРОВ ВКЛЮЧЕНИЯ И ВЫКЛЮЧЕНИЯ

УСТАНОВКА ВРЕМЕНИ ТАЙМЕРА ВКЛЮЧЕНИЯ

Вы можете активировать таймер включения, тогда микросистема включится в нужное время и начнет работу в установленном режиме DISC, USB, TUNER.

Перед тем как устанавливать время таймера, убедитесь, что время часов установлено правильно.

В режиме ожидания нажмите и удерживайте кнопку **TIMER** на пульте ДУ. Тогда на дисплее отобразится индикация **TIMER SET**.

Кнопками **VOL+/-** или **▶▶◀◀** выберите режим, в котором должна начать работать микросистема после включения.

Нажмите кнопку **TIMER** для подтверждения, тогда начнет мигать индикация часов. Установите значение часов кнопками **VOL+/-** или **▶▶◀◀**. Нажмите кнопку **TIMER** еще раз, тогда начнет мигать индикация минут. Установите значение минут кнопками **VOL+/-** или **▶▶◀◀**. Нажмите кнопку **TIMER** еще раз для подтверждения.

Кнопками **VOL+/-** установите нужный уровень громкости и опять нажмите кнопку **TIMER**.

На дисплее отобразится текущее время.

ВКЛЮЧЕНИЕ И ВЫКЛЮЧЕНИЕ ТАЙМЕРА

В режиме ожидания нажмите кнопку **TIMER**, чтобы включить или выключить таймер. Когда таймер включен, на дисплее отображается индикатор . Когда таймер выключен, данный индикатор не отображается.

ПРИМЕЧАНИЯ:

Если выбран режим AUX, то функция таймера недоступна.

Если выбран режим USB, но к микросистеме не подключен накопитель, то при включении она перейдет в режим радио.

УСТАНОВКА ВРЕМЕНИ ТАЙМЕРА ВКЛЮЧЕНИЯ

Благодаря данной функции микросистема может автоматически выключаться через определенное время. Это позволит вам спокойно заснуть во вре-

мя ее работы, т.к. вы знаете, что скоро она выключится автоматически, а не будет работать всю ночь.

Начните воспроизведение диска или настройтесь на нужную радиостанцию. Последовательно нажмите кнопку **SLEEP**, чтобы выбрать время, через которое микросистема должна выключиться автоматически: 120 – 90 – . . . – 45 – 30 – 15 минут. Чтобы отключить данную функцию последовательно нажимайте кнопку **SLEEP**, пока на дисплее не отобразится индикатор «OFF».

Когда функция таймера выключения активирована, на дисплее отображается индикатор **SLEEP**.

ЧИСТКА И УХОД

Чистите корпус, кнопки и ручки микросистемы сухой или слегка увлажненной мягкой тканью.

ВНИМАНИЕ!

Перед чисткой микросистемы всегда отключайте ее от электросети.

Во время чистки следите, чтобы внутрь корпуса не попала вода или другая жидкость. Для чистки корпуса запрещается использовать воск, полироли или абразивные средства, т.к. они могут повредить поверхность корпуса.



БЕЗОПАСНАЯ УТИЛИЗАЦИЯ

Ваше устройство спроектировано и изготовлено из высококачественных материалов и компонентов, которые можно утилизировать и использовать повторно.

Если товар имеет символ с зачеркнутым мусорным ящиком на колесах, это означает, что товар соответствует Европейской директиве 2002/96/ЕС.

Ознакомьтесь с местными правилами утилизации электрических и электронных товаров. Соблюдайте местные правила.

Утилизируйте старые устройства отдельно от бытовых отходов. Правильная утилизация вашего товара позволит предотвратить возможные отрицательные последствия для окружающей среды и здоровья людей.

УСТРАНЕНИЕ НЕИСПРАВНОСТЕЙ

Если вы обнаружили проблему, то это не всегда означает неисправность. Перед тем как отдать микросистему в ремонт, проверьте ее согласно следующим инструкциям. Никогда не пытайтесь самостоятельно отремонтировать оборудование, это приведет к отмене гарантии.

УСТРАНЕНИЕ НЕИСПРАВНОСТЕЙ

Если вы обнаружили проблему, то это не всегда означает неисправность. Перед тем как отдать ми-

кросистему в ремонт, проверьте ее согласно следующим инструкциям. Никогда не пытайтесь самостоятельно ремонтировать оборудование, это приведет к отмене гарантии.

Неисправность	Причина	Способ устранения
Отсутствует звук.	Соединения выполнены неправильно, либо контакты ненадежны. Телевизор или усилитель звука работают некорректно. Громкость установлена на минимальном уровне или включена блокировка звука.	Проверьте правильность соединений и убедитесь, что контакты плотные. Отрегулируйте громкость или отключите блокировку звука.
Плохое качество приема радиостанции	Соединения выполнены неправильно, либо контакты ненадежны. Настройки изображения выполнены некорректно.	Проверьте правильность соединений и убедитесь в надежности контакта. Отрегулируйте настройки изображения.
При воспроизведении диска пропускаются дорожки.	Диск загрязнен или поцарапан.	Почистите или замените диск.
Невозможно воспроизвести диск.	В устройство не загружен диск. Диск установлен не той стороной. Диск поцарапан или загрязнен. В устройстве образовался конденсат.	Загрузите диск в устройство. Загрузите диск рабочей поверхностью вниз. Загрузите новый диск. Почистите диск. Подождите, пока конденсат испарится.
Не работает пульт ДУ.	Между пультом ДУ и микросистемой находятся предметы, мешающие прохождению сигнала. Разрядились батарейки.	Уберите предметы, мешающие прохождению сигнала. Замените батарейки пульта ДУ.
Устройство не реагирует на нажатия кнопок.	Сбой встроенного микрокомпьютера из-за электростатического разряда.	Отключите устройство от электросети, а затем подключите снова.

ТЕХНИЧЕСКИЕ ХАРАКТЕРИСТИКИ

МИКРОСИСТЕМА

Напряжение питания: 220 В ~ 50/60 Гц

Потребляемая мощность: 25 Вт

Потребляемая мощность в режиме энергосбережения: 0,5 Вт

Выходная мощность: 25 Вт х 2

Диапазон частот FM: 87,5–108 МГц

Поддержка дисков: Audio CD, CD-R, WMA, MP3

Коэффициент гармонических искажений: не более 1%

Диапазон рабочих температур: от 0С до +40С

АКУСТИЧЕСКИЕ СИСТЕМЫ

Сопrotивление: 40м

Входная мощность: 25 Вт

Диапазон воспроизводимых частот: 80-16000 Гц

Габаритные размеры (ШxВxГ): 145x233x210 мм

ПРИМЕЧАНИЕ:

Производитель оставляет за собой право на внесение изменений в конструкцию, дизайн, комплектацию и технические характеристики прибора без предварительного уведомления.

ВНИМАНИЕ:

Компания производитель оставляет за собой право, без предварительного уведомления, вносить изменения в список авторизованных сервисных центров, включая изменения адресов и телефонов существующих. Адрес ближайшего ЦС вы можете узнать по телефону горячей линии 8-800-100-333-1 или на сайте www.aiwa-rus.ru, а так же отправив запрос на info@aiwa-rus.ru

Список сервисных центров прилагается

(см. вкладыш)

Товар сертифицирован в соответствии с законом «О защите прав потребителей».

Срок службы изделия: 3 года

Гарантийный срок: 1 год



Центральный авторизованный сервисный центр: 000 «ВипСервис», г. Москва, пос. Мосрентген, Институтский пр., д.2

Производитель: АЙВА ТРЕЙДИНГ ЛИМИТЕД

Гонконг, Де-Ву-Роуд-Сентрал, 308, ИНГ Тауэр, 6/Ф

Сделано в КНР.

Импортер/организация, уполномоченная на принятие претензий от покупателей на территории России: 000 «ВипСервис», г. Москва, пос. Мосрентген, Институтский пр., д.2

Единая справочная служба: 8-800-100-3331

www.aiwa-rus.ru