

Pioneer

VSX-S300-K

МНОГОКАНАЛЬНЫЙ РЕСИВЕР АУДИО/ВИДЕО



BZ02

Зарегистрируйте Ваше изделие на <http://www.pioneer-rus.ru> (или <http://www.pioneer.eu>).

Ознакомьтесь с преимуществами регистрации в Интернет

Инструкции по эксплуатации

ВАЖНО



Символ молнии, заключенный в равносторонний треугольник, используется для предупреждения пользователя об «опасном напряжении» внутри корпуса изделия, которое может быть достаточно высоким и стать причиной поражения людей электрическим током.

CAUTION

RISK OF ELECTRIC SHOCK
DO NOT OPEN



ВНИМАНИЕ:
ВО ИЗБЕЖАНИЕ ПОРАЖЕНИЯ ЭЛЕКТРИЧЕСКИМ ТОКОМ НЕ СНИМАЙТЕ КРЫШКУ (ИЛИ ЗАДНИЮ СТЕНКУ). ВНУТРИ НЕ СОДЕРЖАТСЯ ДЕАТЛИ, ПРЕДНАЗНАЧЕННЫЕ ДЛЯ РЕМОНТА ПОЛЬЗОВАТЕЛЕМ. ДЛЯ ОБСЛУЖИВАНИЯ ОБРАТИТЕСЬ К КВАЛИФИЦИРОВАННОМУ СОТРУДНИКУ СЕРВИСНОЙ СЛУЖБЫ.

Восклицательный знак, заключенный в равносторонний треугольник, используется для предупреждения пользователя о наличии в литературе, поставляемой в комплекте с изделием, важных указаний по работе с ним и обслуживанию.

D3-4-2-1-1_A1_Ru

ПРЕДУПРЕЖДЕНИЕ

Данное оборудование не является водонепроницаемым. Во избежание пожара или поражения электрическим током не помещайте рядом с оборудованием емкости с жидкостями (например, вазы, цветочные горшки) и не допускайте попадания на него капель, брызг, дождя или влаги.

D3-4-2-1-3_A1_Ru

ПРЕДУПРЕЖДЕНИЕ

Перед первым включением оборудования внимательно прочтите следующий раздел.
Напряжение в электросети может быть разным в различных странах и регионах. Убедитесь, что сетевое напряжение в местности, где будет использоваться данное устройство, соответствует требуемому напряжению (например, 230 В или 120 В), указанному на задней панели.

D3-4-2-1-4*_A1_Ru

ПРЕДУПРЕЖДЕНИЕ

Во избежание пожара не приближайте к оборудованию источники открытого огня (например, зажженные свечи).

D3-4-2-1-7a_A1_Ru

Условия эксплуатации

Изделие эксплуатируется при следующих температуре и влажности:

+5 °C до +35 °C; влажность менее 85 % (не заслоняйте охлаждающие вентиляторы)

Не устанавливайте изделие в плохо проветриваемом помещении или в месте с высокой влажностью, открытым для прямого солнечного света (или сильного искусственного света).

D3-4-2-1-7c*_A1_Ru

Информация для пользователей по сбору и утилизации бывшего в эксплуатации оборудования и отработавших элементов питания

Обозначение
(для оборудования)



Эти обозначения на продукции, упаковке, и/или сопроводительных документах означают, что бывшая в эксплуатации электротехническая и электронная продукция и отработанные элементы питания не должны выбрасываться вместе с обычным бытовым мусором.

Для того чтобы данная бывшая в употреблении продукция и отработанные элементы питания были соответствующим образом обработаны, утилизированы и переработаны, пожалуйста, передайте их в соответствующий пункт сбора использованных электронных изделий в соответствии с местным законодательством.

Обозначения
(для элементов питания)



Pb

Утилизируя данные устройства и элементы питания правильно, Вы помогаете сохранить ценные ресурсы и предотвратить возможные негативные последствия для здоровья людей и окружающей среды, которые могут возникнуть в результате несоответствующего удаления отходов.

Для получения дополнительной информации о правильных способах сбора и утилизации отработавшего оборудования и использованных элементов питания обращайтесь в соответствующие местные органы самоуправления, в центры утилизации отходов или по месту покупки данного изделия.

Данные обозначения утверждены только для Европейского Союза.

Для стран, которые не входят в состав Европейского Союза:

Если Вы желаете утилизировать данные изделия, обратитесь в соответствующие местные учреждения или к дилерам для получения информации о правильных способах утилизации.

K058a_A1_Ru

Дату изготовления оборудования можно определить по серийному номеру, который содержит информацию о месяце и годе производства.

Серийный номер

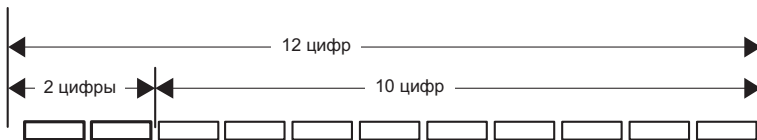

Дата изготовления оборудования

P1 - Год изготовления

Год	2001	2002	2003	2004	2005	2006	2007	2008	2009	2010
Символ	A	B	C	D	E	F	G	H	I	J

Год	2011	2012	2013	2014	2015	2016	2017	2018	2019	2020
Символ	K	L	M	N	O	P	Q	R	S	T

P2 - Месяц изготовления

Месяц	1	2	3	4	5	6	7	8	9	10	11	12
Символ	A	B	C	D	E	F	G	H	I	J	K	L

Если вилка шнура питания изделия не соответствует имеющейся электророзетке, вилку следует заменить на подходящую к розетке. Замена и установка вилки должны производиться только квалифицированным техником. Отсоединенная от кабеля вилка, подключенная к розетке, может вызвать тяжелое поражение электрическим током. После удаления вилки утилизируйте ее должным образом. Оборудование следует отключать от электросети, извлекая вилку кабеля питания из розетки, если оно не будет использоваться в течение долгого времени (например, если вы уезжаете в отпуск).

D3-4-2-1a_A1_Ru

ВНИМАНИЕ

Выключатель ⏻ **STANDBY/ON** данного устройства не полностью отключает его от электросети. Чтобы полностью отключить питание устройства, вытащите вилку кабеля питания из электророзетки. Поэтому устройство следует устанавливать так, чтобы вилку кабеля питания можно было легко вытащить из розетки в чрезвычайных обстоятельствах. Во избежание пожара следует извлекать вилку кабеля питания из розетки, если устройство не будет использоваться в течение долгого времени (например, если вы уезжаете в отпуск).

D3-4-2-2a*_A1_Ru

 - Символ на поверхности продукта указывает на II класс защиты от поражения электрическим током.

ОБЯЗАТЕЛЬНАЯ ВЕНТИЛЯЦИЯ

При установке устройства обеспечьте достаточное пространство для вентиляции во избежание повышения температуры внутри устройства (не менее 10 см сверху, 5 см сзади и по 5 см слева и справа).

ПРЕДУПРЕЖДЕНИЕ

В корпусе устройства имеются щели и отверстия для вентиляции, обеспечивающие надежную работу изделия и защищающие его от перегрева. Во избежание пожара эти отверстия ни в коем случае не следует закрывать или заслонять другими предметами (газетами, скатертями и шторами) или устанавливать оборудование на толстом ковре или постели.

D3-4-2-1-7b*_A1_Ru

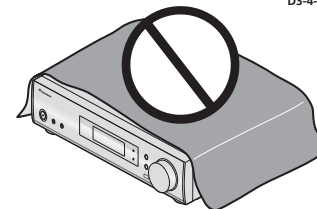

Данное изделие предназначено для использования в общих хозяйственных целях. В случае возникновения любой неисправности, связанной с использованием в других, нежели хозяйственных целях (таких, как длительное использование в коммерческих целях в ресторане или в автомобиле, или на корабле) и требующей ремонта, такой ремонт осуществляется за плату, даже в течение гарантийного срока.

K041_A1_Ru

Благодарим вас за покупку этого изделия марки Pioneer. Полностью прочтите настоящие инструкции по эксплуатации, чтобы знать, как правильно обращаться с этой моделью. Прочитав инструкции, сохраните их в надежном месте для использования в будущем.

Содержание

Перед началом работы	5
Проверка комплекта поставки	5
Установка ресивера	5

Порядок выполнения настроек на ресивере

01 Органы управления и индикаторы

Передняя панель	6
Дисплей	6
Пульт дистанционного управления	7
Установка батареек	8
Дальность действия пульта дистанционного управления	8

02 Подключение оборудования

Выбор количества громкоговорителей	9
Некоторые советы по улучшению качества звучания	9
Подключение громкоговорителей	10
Подключение задних громкоговорителей объемного звучания или передних верхних громкоговорителей	11
Переклечение терминалов громкоговорителей	11
Подсоединение кабелей	11
Кабели HDMI	12
О HDMI	12
Аналоговые аудиокабели	12
Цифровые аудиокабели	12
Стандартные видеокабели RCA	12
Подключение видеовыходов	12
Подключение телевизора и компонентов воспроизведения	13
Подключение с помощью HDMI	13
Подключение компонента без разъема HDMI	14
Подключение дополнительного АДАПТЕРА Bluetooth®	14
Подключение антенн	14
Использование внешних антенн	15
Подключение к мини-гнезду аудио на передней панели	15
Подключение ресивера к электророзетке	15

03 Основная настройка

Отмена функции Auto Power Down (автоматическое отключение питания)	16
Отмена режима демонстрации дисплея	16
Автоматическая настройка объемного звучания (MCACC)	16
Проблемы при использовании автоматической настройки MCACC	17

04 Основные операции воспроизведения

Воспроизведение источника	18
АДАПТЕР Bluetooth® для прослушивания музыки без проводов	18
Воспроизведение музыки по беспроводной связи	19
Соединение (спаривание) АДАПТЕРА Bluetooth и устройства с беспроводным интерфейсом Bluetooth	19
Соединение (спаривание) АДАПТЕРА Bluetooth и устройства с беспроводным интерфейсом Bluetooth	19
Прослушивание радиопередач	20
Улучшение звучания в диапазоне FM	20
Сохранение запрограммированных радиостанций	20
Прослушивание запрограммированных радиостанций	20
Присваивание названий запрограммированным радиостанциям	20
Введение в систему радиоданных RDS	21
Поиск программ RDS	21
Отображение информации RDS	21

05 Прослушивание аудиозаписей

Выбор режима прослушивания	22
Автоматическое воспроизведение	22
Прослушивание материала с использованием объемного звучания	22
Использование дополнительного объемного звучания	23
Использование функции Stream Direct (Прямое воспроизведение)	23
Использование режима «Ecology»	23
Использование функции Sound Retriever (Восстановление звучания)	24
Настройка функции Up Mix	24
Настройка параметров звука	24

06 «Home Menu» (главное меню)

Использование «Home Menu» (главного меню)	27
Ручная настройка громкоговорителей	27
Акустическая система	27
Speaker Setting (Настройка громкоговорителей)	28
X.OVER (Разделительный фильтр)	28
Channel Level (Уровень канала)	29
Speaker Distance (Расстояние до громкоговорителей)	29
Настройка выхода предварительного усилителя	29
Меню назначения входов	30
Меню Auto Power Down (автоматическое отключение питания)	30
Меню FL Demo Mode (режим демонстрации)	30

07 Функция Управление по HDMI

Подключение функции Управление по HDMI	31
HDMI Setup	31
Перед использованием синхронизации	32
О синхронизированных операциях	32
О подключении к изделию другого производителя, поддерживающего функцию Управление по HDMI	32
Меры предосторожности по функции Управление по HDMI	32

08 Дополнительная информация

Устранение неисправностей	33
Общие сведения	33
HDMI	34
Важные сведения о подключении HDMI	34
Сброс параметров ресивера (перезагрузка)	35
Чистка устройства	35
Спецификации	35

Перед началом работы

Проверка комплекта поставки

Проверьте наличие перечисленных ниже принадлежностей:

- Установочный микрофон
- Пульт дистанционного управления
- Сухие батарейки размера AAA IEC R03 (для питания ДУ), 2 шт.
- Рамочная антенна AM
- Проволочная антенна FM
- Кабель питания
- Гарантийный сертификат
- Краткое руководство пользователя
- Брошюра по технике безопасности
- Данное руководство по эксплуатации (CD-ROM)

Установка ресивера

- При установке данного устройства убедитесь в том, что оно размещено на ровной и твердой поверхности.

Не устанавливайте ресивер в следующих местах:

- на цветном телевизоре (на экране могут появиться искажения)
- рядом с кассетным магнитофоном (или устройством, которое излучает магнитное поле). Это может вызвать помехи в звучании.
- в местах с прямым воздействием солнечных лучей
- в сырых или влажных местах
- в местах со слишком высокой или слишком низкой температурой
- в местах с повышенной вибрацией или подверженных сотрясениям
- в очень пыльных местах
- в местах, подверженных воздействию горячего пара или масел (например, кухня)

Порядок выполнения настроек на ресивере

Аппарат является полноценным аудио-видео ресивером, оборудованным множеством функций и терминалов. Он может без проблем использоваться после выполнения процедуры подключений и настроек, описанных ниже.

Цвета пунктов означают следующее:

Требуемый параметр настройки

Настройка, выполняемая при необходимости

1 Подключение громкоговорителей

Места расположения громкоговорителей оказывают значительное влияние на звучание.

- Выбор количества громкоговорителей (стр. 9)
- Подключение громкоговорителей (стр. 10)



2 Подключение компонентов

Для прослушивания объемного звука потребуется использовать подключение "по цифре" от проигрывателя Blu-ray Disc/DVD к ресиверу.

- Подключение видеовыходов (стр. 12)
- Подключение телевизора и компонентов воспроизведения (стр. 13)
- Подключение антенн (стр. 14)
- Подключение ресивера к электросетке (стр. 15)



3 Включение питания

Убедитесь, что в качестве источника видеовхода телевизора выбран ресивер. При возникновении затруднений обратитесь к руководству, прилагаемому к телевизору.



4 Система громкоговорителей (стр. 27)

(При подключении громкоговорителей В)

Настройка выхода предварительного усилителя (стр. 29)

(При подключении передних верхних громкоговорителей.)

Меню назначения входов (стр. 30)

(При использовании подключений, кроме рекомендуемых подключений.)

Использование функции возвратного аудиоканала (стр. 31)

(Если подключенный телевизор поддерживает функцию возвратного аудиоканала через HDMI.)



5 Для настройки системы используйте экранную автоматическую настройку MCACC

- Автоматическая настройка объемного звучания (MCACC) (стр. 16)



6 Воспроизведение источника (стр. 18)

- Выбор режима прослушивания (стр. 22)



7 Регулировка качества звучания по желанию

- Использование функции Sound Retriever (Восстановление звучания) (стр. 24)
- Настройка функции Up Mix (стр. 24)
- Настройка параметров звука (стр. 24)
- Ручная настройка громкоговорителей (стр. 27)

Органы управления и индикаторы

Передняя панель

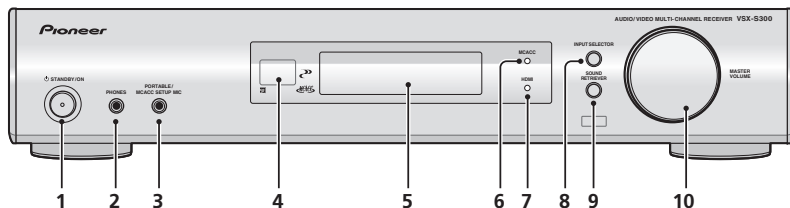

1 STANDBY/ON

2 Гнездо PHONES

Используйте для подключения наушников. При подключении наушников звук не будет воспроизводиться через громкоговорители. Когда звук идет через наушники, можно выбрать только режим звучания **PHONES SURR**, **STEREO** или **STEREO ALC** (режим **S.R AIR** также можно выбрать с помощью входа **ADAPTER**).

3 Гнездо PORTABLE/MCACC SETUP MIC

Используется для подключения вспомогательного компонента с помощью кабеля с миниатюрным стерео разъемом (стр. 15) или для подключения микрофона при автоматической настройке Auto MCACC (стр. 16).

4 Датчик пульта

Принимает сигналы от пульта ДУ (см. *Дальность действия пульт дистанционного управления* на стр. 8).

5 Символьный дисплей

См. Дисплей ниже.

6 Индикатор MCACC

Загорается, когда включена функция Acoustic Calibration EQ (стр. 25) (для «Acoustic Calibration EQ» автоматически задается значение «Вкл.» после автоматической настройки MCACC (стр. 16)).

7 Индикатор HDMI

Мигает при подключении компонента, оборудованного HDMI; светится, когда компонент подключен (стр. 13).

8 INPUT SELECTOR

Используется для выбора источника входа (стр. 18).

9 SOUND RETRIEVER

Нажмите для восстановления качества звучания диска CD для сжатых аудиосисточников (стр. 24).

10 Регулятор MASTER VOLUME

Дисплей

11 Индикаторы Dolby Digital

DD D – Загорается при обнаружении сигнала в формате Dolby Digital.

DD TrueHD – Загорается при обнаружении источника аудиосигнала в формате Dolby TrueHD.

DD D+ – Загорается при обнаружении источника аудиосигнала в формате Dolby Digital Plus.

EX – Загорается при включенном декодировании Dolby Digital EX.

PLII(x/z) – Загорается при включенном декодировании **DD Pro Logic II/DD Pro Logic IIx** или **DD Pro Logic IIz** (см. *Прослушивание материала с использованием объемного звучания* на стр. 22 для получения подробной информации).

12 Индикаторы DTS

DTS – Загорается при обнаружении источника аудиосигнала в формате DTS.

HD – Загорается при обнаружении источника с кодированными аудиосигналами DTS-EXPRESS или DTS-HD.

ES – Загорается при включенном декодировании DTS-ES.

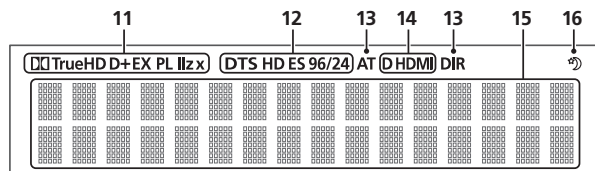

96/24 – Загорается при обнаружении источника аудиосигнала в формате DTS 96/24.

13 Индикаторы режима прослушивания

AT – Высвечивается при включении функции Auto Surround (стр. 22).

DIR – Загорается, когда включен режим **DIRECT** или **PURE DIR** (стр. 23).

14 Индикаторы аудиосигналов

D – Загорается, когда выбран цифровой аудиовход. Мигает, когда выбран цифровой аудиовход, а цифровой сигнал на входе отсутствует.

HDMI – Загорается, когда выбран вход HDMI. Мигает, когда выбран вход HDMI, а входной сигнал HDMI отсутствует.

15 Символьный дисплей

Отображает различную информацию о системе, предварительно заданный номер тюнера или тип входного сигнала и т. п.

16 Индикатор таймера перехода в спящий режим (⏸)

Загорается, когда ресивер находится в режиме ожидания (стр. 7).

Пульт дистанционного управления

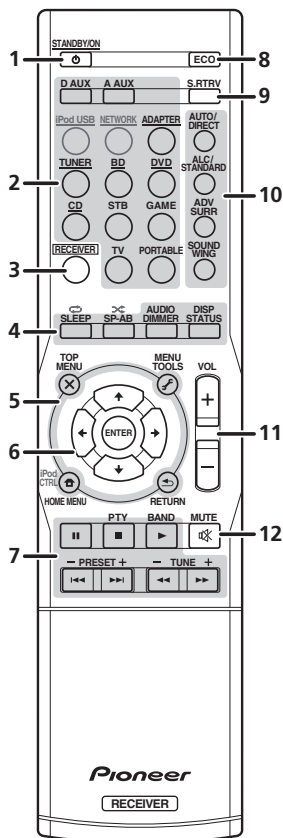

Следующие кнопки не используются с данным ресивером:

- iPod USB, NETWORK, [RECEIVER], [TUNE +/-], iPod CTRL

1 [STANDBY/ON]

Используется для включения ресивера или его переключения в режим ожидания.

2 Кнопки выбора входа

Используется для выбора источника входа данного ресивера (стр. 18). Эта функция служит для управления другими компонентами Pioneer с помощью пульта ДУ.

- Переключитесь на одно из подчеркнутых устройств, чтобы использовать пульт ДУ для работы на этом устройстве. Для работы других устройств коды дистанционного управления для устройств Pioneer являются предварительно заданными. Эти настройки изменить нельзя.

3 [RECEIVER]

Переключает пульт ДУ на управление ресивером. Используется также для настройки объемного звучания (стр. 27) или параметров аудио (стр. 24).

4 Кнопки управления ресивером

Сначала нажмите [RECEIVER] для доступа к:

SLEEP – Нажмите для изменения периода времени до перехода ресивера в режим ожидания (**30 min – 60 min – 90 min – Off (Выкл.)**). В любой момент можно проверить оставшееся время отключения путем однократного нажатия кнопки **SLEEP**.

SP-AB – См. *Переключение терминалов громкоговорителей* на стр. 11.

DIMMER – Уменьшает или увеличивает яркость дисплея. Имеется четыре уровня изменения яркости.

STATUS – Переключение дисплея данного устройства.

- Настройку выхода предварительного усилителя и настройки функции Up Mix можно проверить в зависимости от выбранного входа.

Сначала нажмите **TUNER** для доступа к:

DISP – Нажмите для отображения названия предустановки (стр. 20).

Сначала нажмите **BD** или **DVD** для доступа к:

AUDIO – Нажмите для изменения аудио/канала Blu-ray Disc/DVD.

DISP – Нажмите для отображения информации о Blu-ray Disc/DVD.

5 Кнопки управления ресивером и компонентами

Следующие кнопки управления могут использоваться после выбора соответствующей кнопки функции входа (**BD, DVD**, и т.д.).

Сначала нажмите [RECEIVER] для доступа к:

TOOLS – Используйте для доступа к аудиоопциям (стр. 24).

HOME MENU – Нажмите для доступа к Home Menu (главное меню) (стр. 27).

RETURN – Подтвердите и выйдите из текущего экрана меню.

Сначала нажмите **TUNER** для доступа к:

TOOLS – Запоминает станции для последующего вызова, также используется для изменения названия (стр. 20).

Сначала нажмите **BD** или **DVD** для доступа к:

TOP MENU – Служит для отображения «главного» меню Blu-ray Disc/DVD.

HOME MENU – Отображение экрана «HOME MENU» (Главное меню).

RETURN – Подтвердите и выйдите из текущего экрана меню.

MENU – Отображение меню TOOLS (Сервис) плеера Blu-ray Disc.

6 [UP/DOWN/LEFT/RIGHT], [ENTER]

Кнопки со стрелками используются при настройке системы объемного звучания (стр. 27). Также используется для управления меню/параметрами Blu-ray Disc/DVD.

7 Кнопки управления компонентами

Основные кнопки ([▶], [■] и т.д.) используются для управления компонентом, предварительно выбранным с помощью кнопок функций входа.

Указанные над этими кнопками функции можно вызвать после выбора соответствующей кнопки функции входа (**BD, DVD** и **CD**). Эти кнопки также функционируют, как описано ниже.

Сначала нажмите **TUNER** для доступа к:

PTY – Используется для поиска типов программ RDS (стр. 21).

BAND – Переключение между радиодиапазонами AM, FM ST (стерео) и FM MONO (стр. 20).

TUNE +/- – Используйте для нахождения радиочастот.

PRESET +/- – Используйте для выбора запрограммированных радиостанций.

8 ECO

Нажмите для выбора режима «Ecology» (стр. 23).

9 S.RTRV

Нажмите для восстановления качества звучания диска CD и сжатых аудиосигналов (стр. 24).

10 Кнопки режимов прослушивания

AUTO/DIRECT – Переключение режимов Auto surround (стр. 22) и Stream Direct (стр. 23).

ALC/STANDARD – Нажмите для стандартного декодирования и для переключения между параметрами **DD Pro Logic II**, **DD Pro Logic IIx**, **DD Pro Logic IIz** и **NEO:6** и стереорежимом автоматического управления уровнем (стр. 22).

ADV SURR – Переключает различные режимы объемного звучания (стр. 23).

SOUND WING – Нажмите для выбора режима «Sound wing» (стр. 22).

11 VOL +/-

Используется для установки общего уровня громкости.

12 MUTE

Отключение/включение звука.

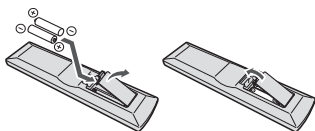
Установка батареек

Батарейки, входящие в комплект устройства, необходимо проверить при начальных операциях; они не могут сохранять заряд в течение долгого периода времени. Рекомендуется использовать алкалиновые батарейки, имеющие повышенный срок службы.

⚠ ОСТОРОЖНО

- Неправильная установка батареек может стать причиной возникновения опасной ситуации, например, утечки внутреннего вещества или микровзрыва. Соблюдайте перечисленные ниже меры предосторожности:
 - Не используйте новые батарейки вместе со старыми.
 - Устанавливайте батарейки так, чтобы их положительные и отрицательные полюса располагались в соответствии с обозначениями внутри отсека для батарей.
 - Батарейки одинаковой формы могут обеспечивать разное напряжение. Не используйте батарейки разного типа.

- Производите утилизацию использованных батареек в соответствии с действующими в стране или регионе государственными постановлениями или правилами по охране окружающей среды.
- Не используйте и не храните батарейки под воздействием прямых солнечных лучей или в помещении с высокой температурой, например, в автомобиле или рядом с обогревателем. Это может вызвать течь батареек, перегрев, микровзрыв или возгорание. Это также отрицательно влияет на срок службы или работоспособность батарей.

Дальность действия пульта дистанционного управления

Эффективность работы пульта дистанционного управления может снижаться в следующих случаях:

- при наличии препятствий между пультом дистанционного управления и дистанционным датчиком ресивера;
- при попадании на дистанционный датчик устройства ярких солнечных лучей или сильного света флуоресцентной лампы;
- при расположении ресивера вблизи устройств, излучающих инфракрасные лучи;
- при одновременном управлении ресивером с помощью другого инфракрасного пульта дистанционного управления.

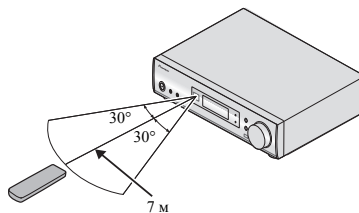

Подключение оборудования

Выбор количества громкоговорителей

Подключив левый и правый передние громкоговорители (L/R), центральный громкоговоритель (C), левый и правый громкоговорители объемного звучания (SL/SR), левый и правый задние громкоговорители объемного звучания (SBL/SBR) (или левый и правый передние верхние громкоговорители (FHL/FHR)) и низкочастотный громкоговоритель (SW), можно прослушивать до 7.1-канальной системы объемного звучания.

5.1-канальная система объемного звучания наиболее широко используется в домашних кинотеатрах. Для получения наилучшего качества объемного звучания установите громкоговорители, как показано ниже.

Акустическая система 5.1:

Акустическая система 6.1
(задняя):

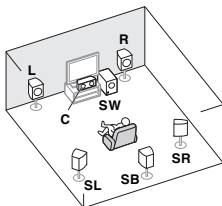
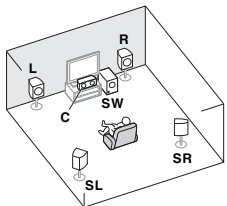

Акустическая система 7.1
(задняя):

Акустическая система 7.1
(передняя верхняя):

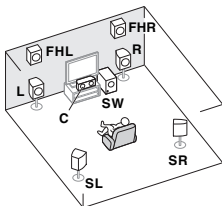
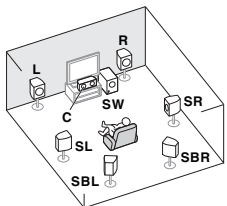

Внимание

- Для подключения задних громкоговорителей объемного звучания или передних верхних громкоговорителей, требуется дополнительный усилитель. Подключите дополнительный усилитель к выходам PRE OUT SURR BACK/FRONT HEIGHT этого устройства и подключите задние громкоговорители объемного звучания или передние верхние громкоговорители к дополнительному усилителю (см. Подключение задних громкоговорителей объемного звучания или передних верхних громкоговорителей на стр. 11).

Другим способом, можно использовать громкоговорители, подключенные к терминалам громкоговорителей В, для прослушивания источника в стереофоническом режиме в другой комнате. Для прослушивания с такой настройкой ознакомьтесь с разделом Переключение терминалов громкоговорителей на стр. 11.

- Вы не сможете подключить громкоговорители В, если громкоговорители объемного звучания подключаются в основной зоне.

При использовании громкоговорителей В звучание в основной зоне будет выводиться только из передних громкоговорителей, центрального громкоговорителя и низкочастотного громкоговорителя. (Звук из громкоговорителей объемного звучания и задних громкоговорителей объемного звучания не выводится.)

- Громкоговоритель В не допускает подключения низкочастотного громкоговорителя. Используйте широкополосные громкоговорители.

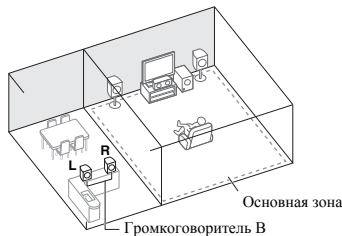

Некоторые советы по улучшению качества звучания

Внимание

- Такие громкоговорители, как S-HV500-LR и S-HV600B могут иметь особые способы установки. Подробные, см. инструкции по эксплуатации, поставляемые с громкоговорителем.

Расположение громкоговорителей в комнате имеет большое влияние на качество звука. Следующие рекомендации помогут добиться оптимального звучания вашей системы.

- Лучше всего поверните громкоговорители в направлении точки прослушивания. Угол зависит от размера помещения. Для более просторных помещений используйте меньший угол.
- Порядок замены громкоговорителей, которые вы хотите подключить, см. на схеме ниже.

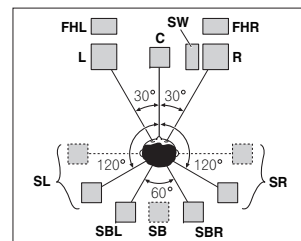

- Размещайте громкоговорители объемного звучания под углом 120° от центра. Если вы, (1) используете задний громкоговоритель объемного звучания, и, (2) не используете передние верхние громкоговорители, мы рекомендуем размещать громкоговоритель объемного звучания прямо рядом с собой.
- Если вы собираетесь подключить только один из задних громкоговорителей объемного звучания, размещайте его непосредственно позади себя.
- Если громкоговорители объемного звучания не могут устанавливаться прямо сбоку от места слушателя при использовании 7.1-канальной системы, эффект объемного звучания можно усилить, отключив функцию Up Mix (см. Настройка функции Up Mix на стр. 24).
- Для получения оптимального стереоэффекта расположите фронтальные громкоговорители на расстоянии 2–3 метров друг от друга и на равном удалении от телевизора.
- Если используется центральный громкоговоритель, разместите передние громкоговорители под большим углом. Если нет – под меньшим углом.

- Расположите центральный громкоговоритель под телевизором или над ним, чтобы звук центрального канала исходил от экрана телевизора. Кроме того, центральный громкоговоритель не должен пересекать линию, образованную передним краем правого и левого фронтальных громкоговорителей.
- Объемные и задние громкоговорители объемного звучания следует устанавливать на 60–90 см выше уровня ушей и слегка наклонить вниз. Убедитесь в том, что громкоговорители не направлены навстречу друг другу. Для формата DVD-Audio громкоговорители должны находиться дальше от слушателя.
- Старайтесь не размещать громкоговорители объемного звучания дальше от слушателя, чем передние и центральные. В противном случае может произойти ослабление эффекта объемного звучания.
- Располагайте левый и правый передние верхние громкоговорители непосредственно над левым и правым передними громкоговорителями на расстоянии минимум один метр.
- В случае расположения громкоговорителей около ЭЛТ-телевизора, используйте громкоговорители магнитозащищенного типа или располагайте громкоговорители на достаточном расстоянии от ЭЛТ-телевизора.
- Сабвуфер можно поместить на полу. В идеальном случае другие громкоговорители во время прослушивания должны располагаться на уровне ушей. Расположение громкоговорителей на полу (кроме сабвуфера) или закрепление их высоко на стене не рекомендуется.
- Когда низкочастотный громкоговоритель не подключается, подключите громкоговорители с возможностью воспроизведения низких частот к переднему каналу. (Низкочастотный компонент низкочастотного громкоговорителя воспроизводится от передних громкоговорителей, что может повредить громкоговорители.)
- **После подключения, обязательно выполните процедуру автоматической настройки MCACC (настройка среды громкоговорителей).**
См. Автоматическая настройка объемного звучания (MCACC) на стр. 16.

⚠ ОСТОРОЖНО

- Все громкоговорители должны быть надежно установлены. Это не только улучшает качество звука, но и уменьшает риск повреждения или травмы в результате падения или переворачивания громкоговорителей в случае внешнего толчка (например, при землетрясении).

Подключение громкоговорителей

Ресивер может работать с двумя стерео громкоговорителями (передние громкоговорители на рисунке), тем не менее, рекомендуется использовать по крайней мере три, а полный комплект обеспечивает наилучшее объемное звучание.

Убедитесь, что правый громкоговоритель подключен к правому (R) разъему, а левый громкоговоритель – к левому (L) разъему. Также убедитесь, что положительный (+) и отрицательный (-) разъемы ресивера совпадают с соответствующими разъемами громкоговорителей.

Можно использовать громкоговорители с нормальным импедансом мощностью от 4 Ом до 16 Ом.

📌 Внимание

- Терминалы SPEAKERS SUBWOOFER - это терминалы для подключения пассивного сабвуфера S-SLW500 Pioneer. При использовании другой модели сабвуфера убедитесь, что используется модель со встроенным усилителем и подключается к терминалу PREOUT SUBWOOFER.
- Подключить или пассивные или активные сабвуферы, так как подключение сразу обоих делает невозможным достижение нужного звукового эффекта.

Подключайте устройство к сети переменного тока только после завершения всех соединений.

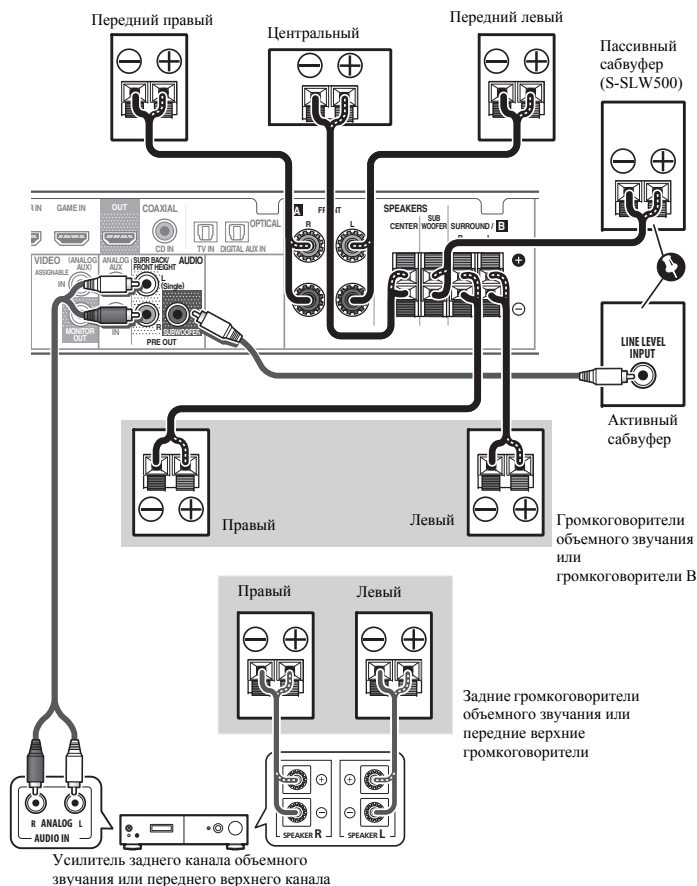

Подключение проводов

Зажимы передних громкоговорителей:

- 1 Скрутите оголенные жилы провода.
- 2 Ослабьте зажим контакта и вставьте оголенный провод.
- 3 Зажмите контакт.

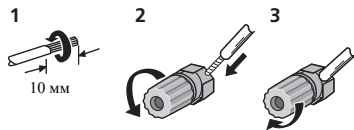

Другие терминалы громкоговорителей:

- 1 Скрутите оголенные жилы провода.
- 2 Откройте защитные выступы и вставьте оголенный провод.
- 3 Отпустите защитные выступы.

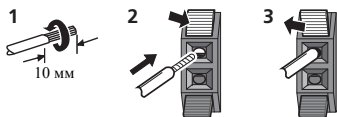

⚠ ОСТОРОЖНО

- На контактах громкоговорителей имеется **ОПАСНОЕ ДЛЯ ЖИЗНИ НАПЯЖЕНИЕ**. Во избежание опасности поражения электрическим током при подключении или отключении кабелей громкоговорителей отсоединяйте кабель питания, прежде чем прикасаться к любым неизолированным деталям.
- Оголенные концы провода громкоговорителя должны быть обязательно скручены и вставлены в контакт громкоговорителя до конца. Если любой из неизолированных проводов громкоговорителя коснется задней панели, это может вызвать отключение питания в цепью защиты.

- Не допускайте контакта оголенного кабеля громкоговорителя с корпусом ресивера.

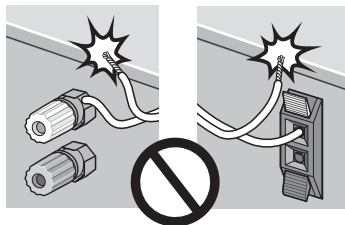

– Если произойдет контакт оголенного кабеля громкоговорителя с любой металлической частью корпуса ресивера, это может повредить громкоговоритель и стать причиной задымления и возгорания. Надежно вставьте кабели громкоговорителей в зажимы и убедитесь, что кабель не выпадает из зажима.

Подключение задних громкоговорителей объемного звучания или передних верхних громкоговорителей

Подключите выходы **PRE OUT SURR BACK/FRONT HEIGHT** на устройстве к дополнительному усилителю, чтобы добавить задний громкоговоритель объемного звучания или передний верхний громкоговоритель.

- При выполнении вышеуказанных подключений, необходимо задать настройку выхода предварительного усилителя. Выберите **Surr.Back**, если подключен задний громкоговоритель объемного звучания, и **Height**, если подключен передний верхний громкоговоритель (возможна любая настройка, если не подключен ни задний громкоговоритель объемного звучания, ни передний верхний громкоговоритель) (см. *Настройка выхода предварительного усилителя* на стр. 29).
- Для одного громкоговорителя можно также подключать дополнительный усилитель к выходам **PRE OUT** заднего тылового канала. В этом случае подключайте усилитель только к левому (**L (Single)**) разъему.

Переключение терминалов громкоговорителей

Возможны три настройки системы громкоговорителей.

- **Используйте кнопку SP-AB для выбора настройки терминала громкоговорителя.**

Нажмите повторно для выбора настройки терминала громкоговорителя:

- **SP:A ON** – Звук выводится из громкоговорителей, подключенных к терминалам громкоговорителя **A** и **PRE OUT SURR BACK/FRONT HEIGHT** (возможно многоканальное воспроизведение).
- **SP:B ON** – Звук выводится с двух громкоговорителей, подключенных к терминалам громкоговорителя **B** (возможно только стереофоническое воспроизведение).
- **SP:A+B ON** – Звук выводится с терминалов громкоговорителя **A**, с двух громкоговорителей, подключенных к терминалам громкоговорителя **B**, и с низкочастотного громкоговорителя. Для многоканальных источников понижающее микширование выполняется только в том случае, если выбран режим **STEREO** или **STEREO ALC** для стерео выхода с терминалов громкоговорителей **A** и **B**.
- **SP: OFF** – Звук через громкоговорители не выводится.

🔗 Примечание

- Доступны только функции **SP:A ON** и **SP: OFF**, когда «Speaker System» (система громкоговорителей) установлена на **Normal** (см. *Акустическая система* на стр. 27).
- Воспроизведение звука низкочастотным громкоговорителем зависит от настроек, описанных в разделе *Speaker Setting (Настройка громкоговорителей)* на стр. 28. Однако, если выше выбран пункт **SP:B ON**, из низкочастотного громкоговорителя звук слышен не будет (канал низкочастотных эффектов не декодирован).
- Все терминалы громкоговорителей выключаются при подключении наушников.

Подсоединение кабелей

Не перегибайте кабели поверх устройства (как показано на рисунке). В противном случае магнитное поле, генерируемое трансформаторами этого устройства, может вызвать помехи в громкоговорителях.

👁 Внимание

- Перед выполнением или изменением схем подсоединения отключите кабель питания от розетки переменного тока.
- Перед отсоединением кабеля питания переключите питание в режим ожидания.

Кабели HDMI

Одновременно по одному кабелю могут передаваться как видео-, так и звуковые сигналы. При подключении через этот ресивер проигрывателя и телевизора, используйте для обоих подключений кабели HDMI.

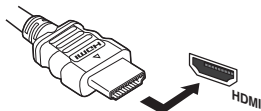

Будьте внимательны и соблюдайте правильность направления при подключении разъема.

Примечание

- Установите параметр HDMI, как описано в *Настройка параметров звука* на стр. 24 в положение **THRU (THROUGH)**, если необходимо прослушать звук HDMI, выводимый вашим телевизором (звук от данного ресивера не будет слышно).
- Если на телевизоре не появляется видеосигнал, попробуйте отрегулировать настройки разрешения используемого компонента или дисплея. Учтите, что некоторые компоненты (например, игровые видеоприставки) имеют разрешение, отображение которого невозможно. В этом случае используйте (аналоговое) композитное подключение.
- Когда через HDMI поступает видеосигнал 480i, 480p, 576i или 576p, прием многоканального звука PCM и HD-звука невозможен.

О HDMI

При помощи подключения HDMI передаются несжатые цифровые видеосигналы, а также практически любые виды цифрового звука, с которыми совместим подключенный компонент, включая DVD-Video, DVD-Audio, SACD, Dolby Digital Plus, Dolby TrueHD, DTS-HD Master Audio (см. ниже информацию об ограничениях), Video CD/Super VCD и CD.

Данный ресивер поддерживает технологию High-Definition Multimedia Interface (HDMI®).

С помощью подключений HDMI данный ресивер поддерживает описанные ниже функции.

- Цифровая передача несжатого видео (материала, защищенного по системе HDCP (1080p/24, 1080p/60, и др.))
- Передача сигнала 3D
- Передача сигнала Deep Color
- Передача сигнала x.v.Color
- Возвратный аудиоканал
- Прием многоканальных линейных цифровых аудиосигналов PCM (192 кГц или менее) для макс. 8 каналов
- Прием следующих цифровых аудиоформатов:

– Dolby Digital, Dolby Digital Plus, DTS, аудиосигналы с высоким битрейтом (Dolby TrueHD, DTS-HD Master Audio), DVD-Audio, CD, SACD (только 2-канальный DSD), Video CD, Super VCD

- Синхронизированное управление компонентов при помощи функции **Control** по HDMI (см. *Функция Управление по HDMI* на стр. 31).

Примечание

- Используйте кабель High Speed HDMI®. Если используется обычный кабель HDMI, а не кабель High Speed HDMI®, он может работать неправильно.
- Если подключается кабель HDMI со встроенным эквалайзером, он может работать неправильно.
- Передача сигналов 3D, Deep Color, x.v.Color и возвратного аудиоканала возможна только при подключении к совместимому компоненту.
- Передачи цифровых аудиосигналов в формате HDMI требуют больше времени для распознавания. В связи с этим, может возникнуть пропадание аудиосигнала при переключении между аудиоформатами или начале воспроизведения.
- Включение/отключение устройства, подключенного к разъему HDMI OUT этого устройства во время воспроизведения, или отсоединение/подсоединение кабеля HDMI во время воспроизведения, может вызвать помехи или прерывание звука.

HDMI, logomun HDMI и High-Definition Multimedia Interface являются торговыми марками или зарегистрированными торговыми марками HDMI Licensing, LLC в США и других странах.

“x.v.Color” и x.v.Color являются торговыми марками Sony Corporation.

Аналоговые аудиокабели

Для подключения аналоговых аудиокомпонентов используйте стереофонические аудиокабели RCA. Эти кабели имеют стандартную красную и белую маркировку, и необходимо подключить красные штекеры к разъемам R (правый), а белые – к разъемам L (левый).

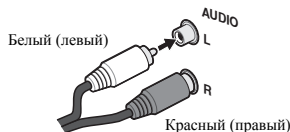

Цифровые аудиокабели

Для подключения к данному ресиверу цифровых компонентов следует использовать имеющиеся в продаже коаксиальные цифровые аудиокабели или оптические кабели.

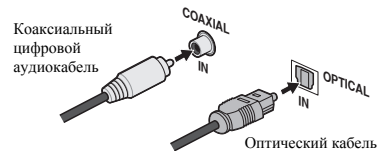

Примечание

- Аккуратно выполняйте подключение оптического кабеля, старайтесь не повредить защитную шторку оптического разъема.
- Обеспечьте для оптического кабеля свободно свисающую петлю. Можно повредить кабель об острые углы.
- Для коаксиального цифрового подключения также можно использовать стандартный видеокабель RCA.

Стандартные видеокабели RCA

Эти кабели являются наиболее распространенным типом видеокабелей и используются для подключения к разъемам композитного видео. Штекеры с желтой маркировкой отличают их от аудиокабелей.



Подключение видеовыходов

Данный ресивер не оборудован видеопреобразователем. Если для подключения к входному устройству используются кабели HDMI, такие же кабели видео использовать для подключения к телевизору.

Сигналы, поступающие с аналоговых (композитных) видеовыходов устройства не будут передаваться с **HDMI OUT**.

Подключение с помощью HDMI

При наличии компонента с интерфейсом HDMI или DVI (с HDCP) (проигрыватель Blu-ray Disc, и др.), его можно подключить к данному ресиверу с помощью имеющегося в продаже кабеля HDMI.

Если телевизор и компоненты воспроизведения поддерживают функцию **Control** по HDMI, можно использовать обычные функции **Control** по HDMI (см. *Функция Управление по HDMI* на стр. 31).

- Следующее подключение/настройка требуется для прослушивания звучания телевизора через ресивер.
 - Если телевизор не поддерживает функцию возвратного аудиоканала через HDMI, подключите ресивер и телевизор через аудиокабели (как показано).
 - Если телевизор поддерживает функцию возвратного аудиоканала через HDMI, звук с телевизора вводится в ресивер через терминал HDMI, поэтому нет необходимости подсоединять аудиокабель. В таком случае, установите параметр **ARC** в **HDMI Setup** на **ON** (см. *HDMI Setup* на стр. 31).

Внимание

- Если ресивер подключается к телевизору с помощью кабеля HDMI, экранный дисплей (OSD) не будет отображаться. Убедитесь, что для подключения используется стандартный аналоговый видеокабель RCA. В таком случае, переключитесь на аналоговый вход телевизора, чтобы увидеть экранный дисплей устройства на телевизоре (для настройки и т.д.).
- Если функция **Control** по HDMI установлена на **ON** (ВКЛ), ресивер подключен к совместимому телевизору кабелем HDMI и вход телевизора переключается на композитный, то вход ресивера может автоматически переключиться на **TV**. Если это произойдет, переключите вход ресивера обратно на начальный вход или установите на **OFF** функцию **Control** по HDMI (см. *HDMI Setup* на стр. 31).

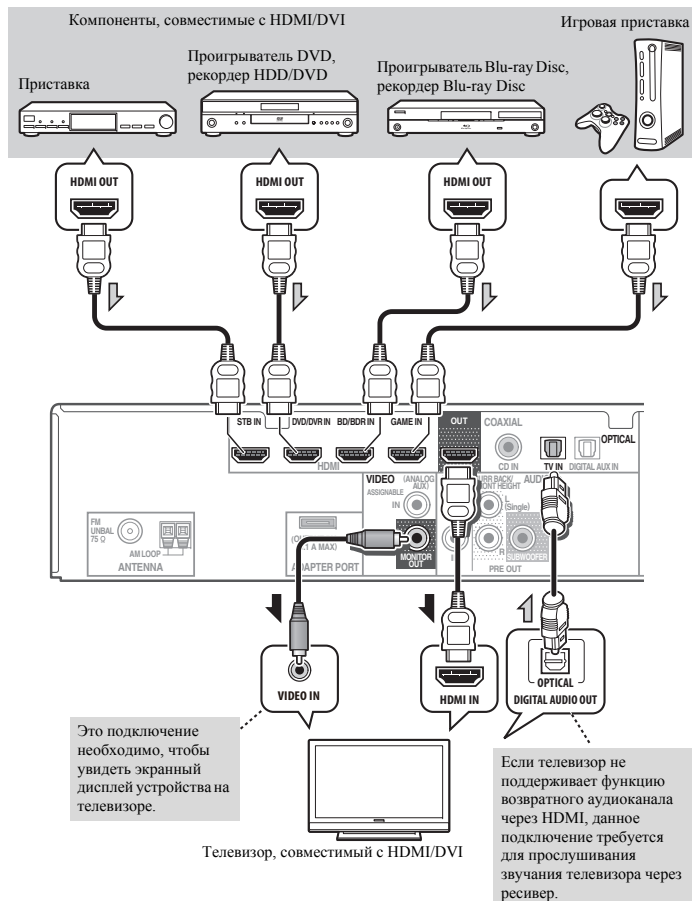

Подключение компонента без разъема HDMI

На данном рисунке показаны подключения телевизора и проигрывателя DVD (или другого компонента воспроизведения) без разъема HDMI к ресиверу.

Примечание

- При использовании цифрового кабеля для аудиовхода проигрывателя DVD измените настройку «Composite Inpt» (композитный вход) на **CD** (Коаксиальный) или **DIGITAL AUX** (Оптический) через меню «Input Assign» (Назначение входа) (см. *Меню назначения входов* на стр. 30).

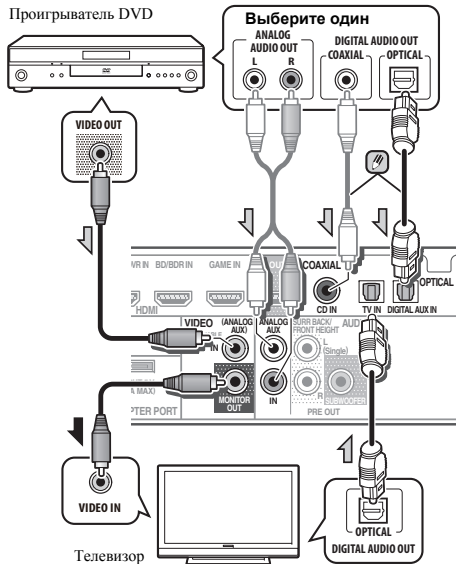

Данное подключение требуется для прослушивания звука телевизора через ресивер.

Подключение дополнительного АДАПТЕРА Bluetooth®

Когда к аппарату подключен беспроводной АДАПТЕР Bluetooth (Pioneer, модель AS-BT100 или AS-BT200), для прослушивания музыки по беспроводной связи можно использовать устройство с беспроводным интерфейсом Bluetooth (столовый телефон, цифровой музыкальный плейер и т.д.).

● Подключите АДАПТЕР Bluetooth к терминалу ADAPTER PORT на задней панели.

- Инструкции по проигрыванию устройства с беспроводным интерфейсом Bluetooth, см. *Соединение (сравнение) АДАПТЕРА Bluetooth и устройства с беспроводным интерфейсом Bluetooth* на стр. 19.

⚠ Внимание

- Не передвигайте ресивер с присоединенным АДАПТЕРОМ Bluetooth. Это может привести к повреждению или неисправности контакта.

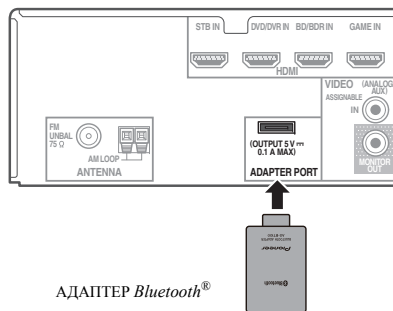

АДАПТЕР Bluetooth®

Подключение антенн

Подключите рамочную антенну AM и проволочную антенну FM, как показано ниже. Для улучшения приема и качества звука подключите внешние антенны (см. раздел *Использование внешних антенн* на стр. 15).

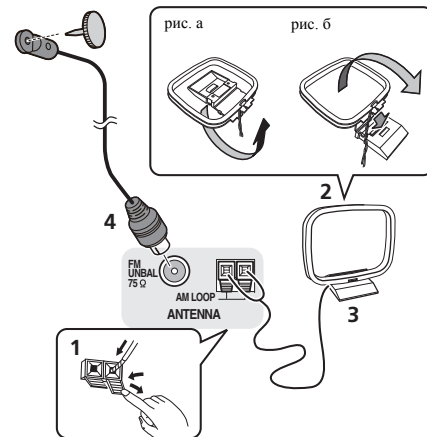

1 Откройте защитные выступы, вставьте по одному проводу в каждый разъем до конца, затем отпустите выступы для фиксации проводов антенны AM.

2 Прикрепите рамочную антенну AM к специальной стойке.

Чтобы прикрепить антенну к стойке, отогните стойку в направлении стрелки (рис. а), затем закрепите рамочную антенну на стойке с помощью зажима (рис. б).

3 Установите антенну AM на плоскую поверхность в направлении наилучшего приема.

4 Подключите проволочную антенну FM к разъему антенны FM.

Чтобы улучшить прием, полностью вытяните проволочную антенну FM и прикрепите ее к стене или дверной раме. Не допускайте, чтобы антенна свешивалась или сплутывалась.

Использование внешних антенн

Улучшение качества приема FM

Для подключения внешней FM-антенны используйте PAL-соединитель (приобретается отдельно).

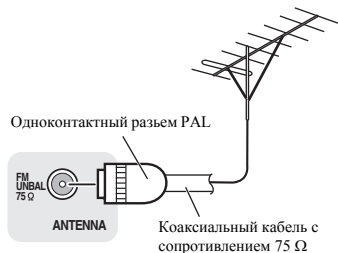

Улучшение качества приема AM

Подсоедините провод в виниловой изоляции длиной от 5 м до 6 м к гнезду AM антенны, не отсоединяя прилагаемую рамочную антенну AM.

Для наилучшего качества приема подвесьте ее горизонтально на улице.

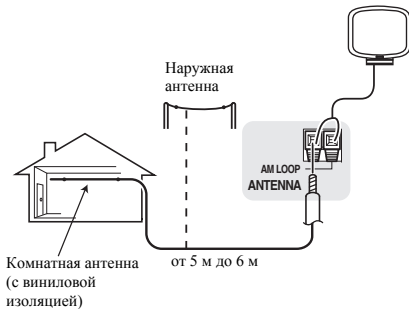

Подключение к мини-гнезду аудио на передней панели

Доступ к передним разъемам аудио осуществляется с передней панели с помощью кнопки **PORTABLE** на пульте дистанционного управления. Используйте кабель с миниатюрным стерео разъемом для подключения цифрового аудиопроигрывателя и т.д.

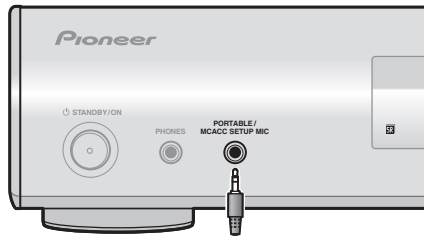

Данный ресивер



Подключение ресивера к электророзетке

Включайте вилку в сеть только после подключения к ресиверу всех устройств (включая громкоговорители).

⚠ ОСТОРОЖНО

- Держите кабель питания за вилку. Вынимая вилку из электророзетки, никогда не тяните за сам кабель, никогда не дотрагивайтесь до кабеля питания влажными руками, так как это может стать причиной короткого замыкания и поражения электрическим током. Не ставьте на кабель питания устройство, мебель или другие предметы и не зажимайте его каким-либо иным образом. Запрещается завязывать узлы на кабеле питания или связывать его с другими кабелями. Кабели питания следует прокладывать в таких местах, где возможность наступить на них будет маловероятной. Поврежденный кабель питания может стать причиной возгорания или поражения электрическим током. Периодически проверяйте кабель питания. Если кабель питания поврежден, обратитесь за сменным кабелем в ближайший уполномоченный независимый сервис-центр Pioneer.
- Используйте только кабель питания, входящий в комплект поставки данного устройства.
- Используйте прилагаемый кабель питания только по его прямому назначению, как описано ниже.
- Когда ресивер не используется (например, во время отпуска), его следует отключать от питания, вынув вилку из розетки электросети.

📌 Примечание

- После подключения данного ресивера к розетке переменного тока, запускается процесс инициализации HDMI, занимающий от 2 до 10 секунд. Во время данного процесса, любые операции недоступны. Во время данного процесса, на дисплее передней панели мигает индикатор **HDMI**, и данный ресивер можно использовать только после остановки мигания. Данный процесс можно пропустить, установив функцию **Control** по HDMI на **OFF**. Подробнее о функции **Control** по HDMI, см. *Функция Управление по HDMI* на стр. 31.

1 Вставьте разъем кабеля питания, входящего в комплект поставки, в гнездо AC IN на задней панели ресивера.

2 Вилку кабеля питания вставьте в розетку электросети.

Глава 3: Основная настройка

Отмена функции Auto Power Down (автоматическое отключение питания)

Если данный ресивер не используется в течение нескольких часов, произойдет автоматическое отключение питания. Таймер автоматического отключения питания по заводским настройкам установлен на шесть часов, и настройку времени можно изменить или можно совсем выключить функцию отключения питания. Подробнее, см. *Menu Auto Power Down (автоматическое отключение питания)* на стр. 30.

Отмена режима демонстрации дисплея

Когда ресивер не работает, дисплей на передней панели показывает различную информацию (режим демонстрации дисплея).

Вы можете отключить режим демонстрации дисплея. Подробнее, см. *Menu FL Demo Mode (режим демонстрации)* на стр. 30.

- Режим демонстрации отменяется автоматически, когда выполняется автоматическая настройка MCACC (см. ниже).

Автоматическая настройка объемного звучания (MCACC)

Автоматическая настройка многоканальной акустической калибровки (MCACC) определяет акустические характеристики помещения, предназначенного для прослушивания, с учетом внешних шумов, размера громкоговорителей и расстояния до них и измеряет как задержку, так и уровень сигнала в канале. С ее помощью ресивер получает информацию от ряда тестовых звуковых сигналов и на ее основе выбирает оптимальные параметры громкоговорителей и коррекции сигнала, наиболее подходящие для конкретного помещения.

⚠ ОСТОРОЖНО

- Тестовые сигналы, издаваемые системой автоматической настройки MCACC, имеют высокую громкость.

🔊 Внимание

- Экранный дисплей не появится, если подключение к используемому телевизору выполнено с помощью выхода HDMI. Используйте комPOSITE подключения для автоматической настройки MCACC.
- При использовании автоматической настройки MCACC все предыдущие заданные параметры громкоговорителей стираются.
- Если подключены задний громкоговоритель объемного звучания или передний верхний громкоговоритель, проверьте, правильно ли задана настройка выхода предварительного усилителя перед выполнением автоматической настройки MCACC (см. стр. 29). (Здесь приводится объяснение с помощью экрана дисплея по подключению заднего громкоговорителя объемного звучания.)

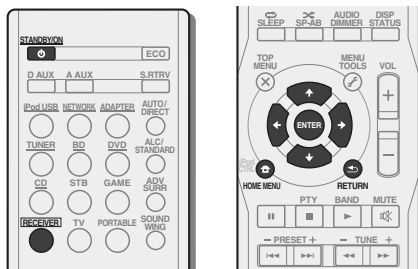

- 1 Включите ресивер и используемый телевизор.
 - 2 Переключите вход телевизора на вход, который подключает этот ресивер к телевизору через соответствующий комPOSITE кабель.
 - 3 Подключите микрофон в гнездо MCACC SETUP MIC на передней панели.
- Проверьте, нет ли препятствий между громкоговорителями и микрофоном.

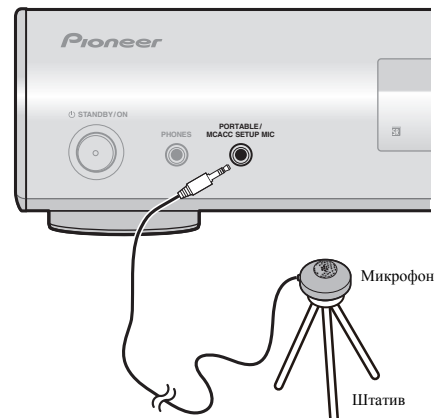

Если у вас есть штатив, используйте его для установки микрофона приблизительно на уровне уха в обычной точке прослушивания. Иначе установите микрофон на уровне уха, используя стол или стул.

4 Нажмите кнопку **RECEIVER** (РЕСИВЕР) на пульте дистанционного управления, после чего нажмите кнопку **HOME MENU**.

На телевизоре появляется «Home Menu» (главное меню). Для перехода между экранами и выделения пунктов меню используйте кнопки **↑/↓/←/→** и **ENTER** на пульте дистанционного управления. Нажмите кнопку **RETURN** (ВОЗВРАТ) для выхода из текущего меню.

- Нажмите **HOME MENU** в любой момент для выхода из «Home Menu» (главного меню). При отмене автоматической настройки MCACC в любое время ресивер автоматически выйдет из текущего экрана без изменения настроек.
- Если в течение трех минут не осуществляются никакие действия, автоматически запускается экранная заставка.

5 Выберите «Auto MCACC» в «Home Menu» (главное меню), затем нажмите ENTER.

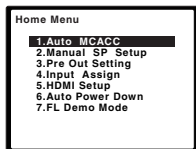

- «Mic In!» мигает, если микрофон не подключен к гнезду MCACC SETUP MIC.

После нажатия кнопки **ENTER** старайтесь соблюдать тишину. Система сгенерирует ряд тестовых звуковых сигналов, чтобы определить уровень внешних шумов.

6 Следуйте инструкциям, отображаемым на экране.

- Убедитесь в том, что микрофон подключен.
- При использовании активного низкочастотного громкоговорителя проверьте, что сабвуфер включен и что громкость звука включена.
- При использовании задних громкоговорителей объемного звучания или передних верхних громкоговорителей, включите питание усилителя, к которому подключены задние громкоговорители объемного звучания или передние верхние громкоговорители, и отрегулируйте желаемый уровень воспроизведения звука.
- Информацию о фоновых шумах и других возможных помехах см. ниже.

7 Для завершения дождитесь тестовых звуковых сигналов.

Когда ресивер издает тестовые звуковые сигналы, чтобы определить, какие громкоговорители установлены в системе, на экране отображается сообщение о состоянии. Во время звучания этих сигналов старайтесь соблюдать тишину.

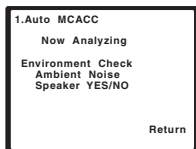

- Для обеспечения правильности настроек громкоговорителей не регулируйте громкость во время тестовых звуковых сигналов.

8 Подтвердите конфигурацию громкоговорителей.

Конфигурация, показанная на экране, должна соответствовать фактическому набору громкоговорителей.

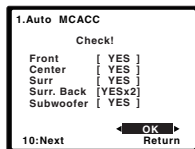

- В случае появления сообщений об ошибках (таких как **Too much ambient noise** (Слишком высокий уровень фонового шума)), выберите **RETRY** после проверки фонового шума (см. *Проблемы при использовании автоматической настройки MCACC* ниже).

Если конфигурация громкоговорителей отображается неправильно, используйте кнопки **↑/↓**, чтобы выбрать громкоговоритель, и **←/→**, чтобы изменить настройку. По окончании перейдите к следующему пункту.

Возникновение сообщения об ошибке (**ERR**) в правом столбце может означать неполадку в подключении громкоговорителя. Если неполадка не устраняется при выборе пункта **RETRY**, отключите питание и проверьте подключение громкоговорителей.

9 Убедитесь в том, что выбран пункт «OK», затем нажмите ENTER.

Если в шаге 7 не выполнять действия в течение 10 секунд и не нажимать кнопку **ENTER** в шаге 8, автоматическая настройка MCACC начнется автоматически, как показано ниже.

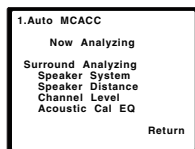

Когда ресивер издает дополнительные тестовые звуковые сигналы, чтобы определить оптимальные настройки уровня громкости каналов ресивера, расстояния до громкоговорителей и эквалайзера акустической калибровки, на экране отображается сообщение о состоянии.

Во время звучания этих сигналов также старайтесь соблюдать тишину. Это может занять от 1 до 3 минут.

10 Автоматическая настройка многоканальной акустической калибровки (MCACC) завершена! Auto MCACC Вы возвращаетесь в «Home Menu» (главное меню).

Установки, выполненные при настройке Auto MCACC, должны обеспечить вам отличный объемный звук, но также можно отрегулировать эти установки вручную с помощью Ручной настройки громкоговорителей (см. начиная со стр. 27).

Примечание

- Иногда для одинаковых громкоговорителей с диаметром динамика около 12 см настройка задает разные размеры. Исправить этот параметр можно вручную, руководствуясь указаниями раздела *Speaker Setting (Настройка громкоговорителей)* на стр. 28.
- Настройка расстояния до низкочастотного громкоговорителя может быть больше фактического расстояния от точки прослушивания. Эта настройка должна быть точной (с учетом задержки и характеристик помещения) и обычно не требует изменения.

Проблемы при использовании автоматической настройки MCACC

Если условия помещения не подходят для автоматической настройки MCACC (слишком сильные фоновые шумы, эхо от стен, препятствия, заслоняющие громкоговорители от микрофона), результаты настройки могут быть неверными. Проверьте, не влияют ли на эти условия бытовые приборы (кондиционер, холодильник, вентилятор и т.д.), и при необходимости отключите их. Если на дисплее передней панели отображаются какие-либо инструкции, выполняйте их.

- Некоторые старые модели телевизоров могут создавать помехи микрофону. В этом случае выключите телевизор во время выполнения автоматической настройки MCACC.

Основные операции воспроизведения

Воспроизведение источника

В данном разделе приведены основные инструкции по воспроизведению источника (например, диска DVD) с помощью системы домашнего кинотеатра.

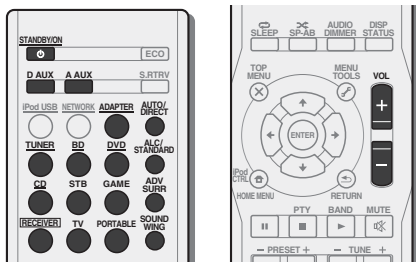

1 Включите компоненты системы и ресивер.

Сначала включите аппаратуру для воспроизведения (например, проигрыватель DVD), используемый телевизор и низкочастотный громкоговоритель (если имеется), затем - ресивер (нажмите **RECEIVER**).

- Убедитесь, что установочный микрофон отсоединен.

2 Переключите вход телевизора на вход для подключения к данному ресиверу.

Например, при подключении данного ресивера к гнездам **VIDEO** на телевизоре, убедитесь, что выбран вход **VIDEO**.

3 Нажмите кнопки функций входа для выбора функции входа, которую требуется воспроизвести.

- Вход ресивера будет переключаться, и можно будет работать с другими компонентами с помощью пульта ДУ. Для управления ресивером, сначала нажмите **RECEIVER** на пульте ДУ, затем нажмите соответствующую кнопку для управления.
- Входной источник можно также выбрать с помощью кнопки **INPUT SELECTOR** на передней панели. В таком случае, с помощью пульта ДУ невозможно переключать рабочие режимы.

4 Нажмите **AUTO/DIRECT** для выбора пункта «**AUTO SURR**» и начните воспроизведение источника.

Если воспроизводится диск DVD с объемным звучанием в формате Dolby Digital или DTS, с подключением цифрового аудио, звучание должно быть объемным. Если воспроизводится стереофонический источник, или если выполняется подключение аналогового аудио, в режиме прослушивания по умолчанию звучание будет воспроизводиться через передние правый и левый громкоговорители.

На дисплее передней панели можно проверить, правильно ли выполняется воспроизведение объемного звучания.

Если информация на дисплее не соответствует входному сигналу и режиму прослушивания, проверьте подключения и настройки.

Примечание

- Возможно, потребуется проверить настройки цифрового аудиовыхода на проигрывателе DVD или цифровом спутниковом ресивере. Он должен быть установлен на вывод аудиосигнала в формате Dolby Digital, DTS и 88,2 кГц / 96 кГц PCM (2-канальный), а если имеется параметр MPEG audio, выберите конвертирование сигнала MPEG audio в формат PCM.
- В зависимости от проигрывателя DVD или воспроизводимых дисков может выводиться только 2-канальное цифровое стереофоническое и аналоговое звучание. В этом случае, если требуется получить многоканальный объемный звук, ресивер необходимо установить в режим многоканального прослушивания.

5 Для регулировки уровня громкости используйте регулятор **VOL +/-**.

Выключите звук громкоговорителей телевизора, чтобы все звуковые сигналы выводились через громкоговорители, подключенные к данному ресиверу.

- Если уровни каналов калибруются с помощью автоматической настройки MCACC, значение «0 дБ» представляет уровень, приблизительно эквивалентный громкости в кинотеатре (т.е., это громко; позаботьтесь о маленьких детях и соседях при регулировке уровня громкости.)

Примечание

- Если выбран цифровой вход (оптический или коаксиальный), данный ресивер может воспроизводить только цифровые сигналы форматов Dolby Digital, PCM (от 32 кГц до 96 кГц) и DTS (включая 24-битный DTS 96 кГц). Совместимыми сигналами через терминалы HDMI являются: Dolby Digital, DTS, SACD (только 2-канальный DSD), PCM (от 32 кГц до 192 кГц), Dolby TrueHD, Dolby Digital Plus, DTS-EXPRESS, DTS-HD Master Audio и DVD Audio (включая 192 кГц). Для других форматов цифрового сигнала выберите аналоговый вход.

- При воспроизведении аналогового сигнала с помощью проигрывателей лазерных или компакт-дисков, поддерживающих систему DTS, могут возникать цифровые помехи. Для предотвращения возникновения помех выполните соответствующие цифровые подключения (стр. 12).
- На некоторых проигрывателях DVD сигналы DTS не выводятся. Для получения подробных сведений см. инструкцию по эксплуатации, прилагаемую к проигрывателю DVD.

АДАПТЕР **Bluetooth**® для прослушивания музыки без проводов



Устройство с беспроводным интерфейсом **Bluetooth**: Сотовый телефон



Устройство с беспроводным интерфейсом **Bluetooth**: Цифровой музыкальный проигрыватель



Устройство, не оснащенное беспроводным интерфейсом **Bluetooth**: Цифровой музыкальный проигрыватель + аудиопередатчик **Bluetooth** (продается отдельно)



Воспроизведение музыки по беспроводной связи

Когда к аппарату подключен беспроводной АДАПТЕР *Bluetooth* (Pioneer, Модель № AS-BT100 или AS-BT200), для прослушивания музыки по беспроводной связи можно использовать устройство с беспроводным интерфейсом *Bluetooth* (сотовый телефон, цифровой музыкальный плеер и т.д.). Также, с помощью имеющихся в продаже адаптеров с поддержкой беспроводной технологии *Bluetooth* вы можете слушать музыку на устройстве, не оснащенном встроенным модулем *Bluetooth*. В модели AS-BT100 и AS-BT200 используется технология защиты содержимого SCMS-T, поэтому музыку можно также прослушивать на устройстве с беспроводным интерфейсом *Bluetooth* SCMS-T.

- Возможно, потребуется, чтобы устройство, в котором используется беспроводная технология *Bluetooth*, поддерживало профили A2DP.

Внимание

- Компания Pioneer не гарантирует правильное подключение и работу этого устройства со всеми устройствами, в которых используется беспроводная технология *Bluetooth*.

Использование дистанционного управления

Пульт дистанционного управления, поставляемый с этим устройством, позволяет запускать и останавливать воспроизведение носителя и выполнять другие операции.

- Возможно, потребуется, чтобы устройство, в котором используется беспроводная технология *Bluetooth*, поддерживало профили AVRCP.
- Работа дистанционного управления не гарантируется для всех устройств с беспроводным интерфейсом *Bluetooth*.

Соединение (спаривание) АДАПТЕРА *Bluetooth* и устройства с беспроводным интерфейсом *Bluetooth*

«Спаривание» необходимо выполнять до запуска воспроизведения содержимого из устройства с беспроводным интерфейсом *Bluetooth* через АДАПТЕР *Bluetooth*. Обязательно выполняйте «спаривание» при первом включении системы или в случае, если данные соединения оказались удаленными. «Спаривание» – это процедура, необходимая для регистрации устройства с беспроводным интерфейсом *Bluetooth* для установления беспроводной связи по *Bluetooth*. Более подробные инструкции вы можете также найти в руководстве по эксплуатации вашего устройства с беспроводным интерфейсом *Bluetooth*.

- «Спаривание» требуется только при первом использовании устройства с беспроводным интерфейсом *Bluetooth* совместно с АДАПТЕРОМ *Bluetooth*.

- Чтобы установить соединение *Bluetooth*, операцию «спаривания» следует выполнять как в вашей системе, так и на другом устройстве с беспроводным интерфейсом *Bluetooth*.
- Если код безопасности устройства с беспроводным интерфейсом *Bluetooth* составляет «0000», нет необходимости настраивать код безопасности на ресивере. Нажмите **ADAPTER**, чтобы переключить вход **ADAPTER**, затем выполните операцию спаривания на устройстве с беспроводным интерфейсом *Bluetooth*. Если спаривание выполнено успешно, нет необходимости выполнять операцию спаривания, описанную ниже.
- При использовании только адаптера AS-BT200: Если устройство с беспроводным интерфейсом *Bluetooth* поддерживает технологию усовершенствованной защиты соединений SSP (Secure Simple Pairing), нет необходимости настраивать код безопасности. Нажмите **ADAPTER**, чтобы переключить вход **ADAPTER**, затем выполните операцию спаривания на устройстве с беспроводным интерфейсом *Bluetooth*. Если соединение выполнено успешно, нет необходимости выполнять операцию спаривания, описанную ниже.

1 Нажмите кнопку **TOP MENU**.

2 Нажмите **ENTER** для входа в **PAIRING**.

3 Выберите из **0000/1234/8888** с помощью **←/→** **PIN-код, который вы будете использовать, затем нажмите ENTER**.

Мигает **PAIRING**.

- Вы можете использовать любой PIN-код из **0000/1234/8888**. Устройство с беспроводным интерфейсом *Bluetooth*, использующее любой другой PIN-код не может работать с вашей системой.

4 Включите устройство с беспроводным интерфейсом *Bluetooth*, для которого вы хотите выполнить соединение поместите его возле системы и переключите его в режим «спаривания».

5 Проследите за тем, чтобы АДАПТЕР *Bluetooth* был обнаружен устройством с беспроводным интерфейсом *Bluetooth*.

Когда подключено устройство с беспроводным интерфейсом *Bluetooth*:

на дисплее ресивера отображается имя устройства с беспроводным интерфейсом *Bluetooth*.

- Система может отображать только алфавитно-цифровые символы. Прочие символы могут отображаться некорректно.

Когда устройство с беспроводным интерфейсом *Bluetooth* не подключено:

на дисплее ресивера отображается **NODEVICE**. В этом случае, выполните операцию подключения со стороны устройства с беспроводным интерфейсом *Bluetooth*.

6 В списке устройств с беспроводным интерфейсом *Bluetooth* выберите АДАПТЕР *Bluetooth* и введите **PIN-код, выбранный на шаге 4**.

- В некоторых случаях PIN-код может обозначаться как **PASSKEY** (ключ доступа).

Соединение (спаривание) АДАПТЕРА *Bluetooth* и устройства с беспроводным интерфейсом *Bluetooth*

1 Нажмите **ADAPTER**, чтобы переключить ресивер на вход **ADAPTER**.

2 Выполните операцию подключения со стороны устройства с беспроводным интерфейсом *Bluetooth* к АДАПТЕРУ *Bluetooth*.

- Если АДАПТЕР *Bluetooth* не подключен к терминалу **ADAPTER PORT**, на дисплее будет отображаться **NO ADAPTER**, если выбран вход **ADAPTER**.

3 Запуск воспроизведения музыкального содержимого, хранящегося в устройстве с беспроводным интерфейсом *Bluetooth*.

Кнопки пульта ДУ этого ресивера можно использовать для основного воспроизведения файлов, записанных на устройствах с беспроводным интерфейсом *Bluetooth*.

- Устройство с беспроводным интерфейсом *Bluetooth* должно поддерживать профиль AVRCP.
- В зависимости от используемой в устройстве версии беспроводного интерфейса *Bluetooth*, список доступных вам операций может отличаться от тех, что показаны на кнопках пульта ДУ.



Bluetooth® (слово и логотипы) является зарегистрированным товарным знаком и принадлежит компании Bluetooth SIG, Inc.; использование PIONEER CORPORATION этих товарных знаков разрешено соответствующей лицензией. Прочие товарные знаки и торговые наименования принадлежат соответствующим владельцам.

Прслушивание радиопередат

В приведенных ниже пунктах описывается процедура настройки на радиостанцию диапазона FM и AM с использованием функций автоматической (поиск) или ручной (пошаговой) настройки. Выполнив настройку на радиостанцию, ее частоту можно сохранить в памяти для последующего вызова. Более подробно об этом см. раздел *Сохранение запрограммированных радиостанций* ниже.

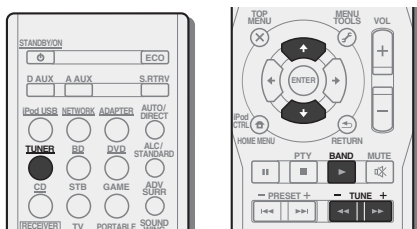

1 Нажмите **TUNER** для выбора тюнера.

2 При необходимости с помощью **BAND** выберите диапазон (**FM** или **AM**).

При каждом нажатии диапазон переключается между FM (стерео или моно) и AM.

3 Выполните настройку на радиостанцию.

Это можно сделать тремя способами, описанными ниже.

Автоматическая настройка

Для поиска радиостанции в текущем выбранном диапазоне нажмите кнопку **TUNE +/-** (или \uparrow/\downarrow) и удерживайте нажатой примерно секунду. Ресивер начнет поиск следующей радиостанции и прекратит его, когда она будет обнаружена. Повторите эти действия для поиска других радиостанций.

Ручная настройка

Для пошагового изменения частоты нажимайте кнопки **TUNE +/-** (или \uparrow/\downarrow).

Ускоренная настройка

Нажмите и удерживайте **TUNE +/-** (или \uparrow/\downarrow) для высокоскоростного тюнинга. Отпустите кнопку на нужной частоте.

\Uparrow – Загорается при приеме обычного канала радиовещания.

\Downarrow – Загорается, если принимается стереофоническая программа в FM-диапазоне в автоматическом стереорежиме.

Улучшение звучания в диапазоне FM

Если при настройке на FM-радиостанцию индикаторы \Uparrow или \Downarrow не горят из-за слабого сигнала, переключите ресивер в режим монофонического приема.

● Нажмите кнопку **BAND**, чтобы выбрать режим **FM MONO**.

При этом качество звука должно повыситься, и вы сможете получать удовольствие от прослушивания.

Сохранение запрограммированных радиостанций

Если Вы хотите слушать конкретную радиостанцию, то удобно, чтобы ресивер сохранил частоту для быстрого поиска в любое необходимое время. Это экономит усилия, устраняя необходимость периодической ручной настройки. Данное устройство может запоминать до 30 станций.

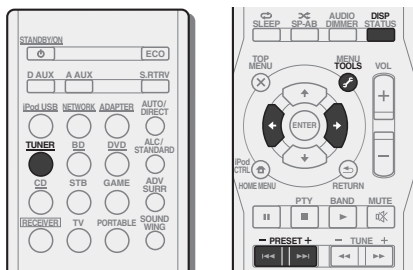

1 Выполните настройку на радиостанцию, которую требуется занести в память.

Подробнее см. раздел *Прслушивание радиопередат* выше.

2 Нажмите кнопку **TOOLS**.

Мигает заданное число.

3 Нажимайте кнопки **PRESET +/-** (или \leftarrow/\rightarrow) для выбора нужной запрограммированной радиостанции.

4 Нажмите кнопку **ENTER**.

Запрограммированный номер перестает мигать, и ресивер сохраняет данные радиостанции.

∇ Примечание

- Если ресивер будет в течении более месяца отключен от розетки переменного тока, содержимое памяти будет утеряно, и потребуются повторное программирование.

- Радиостанции сохраняются в памяти в режиме стерео. Если радиостанция сохраняется в памяти в режиме FM MONO, при вызове она отображается как \Downarrow .

Прслушивание запрограммированных радиостанций

Для этого в ресивере должно быть сохранено несколько запрограммированных станций. Если таких станций еще нет, обратитесь к разделу *Сохранение запрограммированных радиостанций* выше.

● Нажимайте кнопки **PRESET +/-** (или \leftarrow/\rightarrow) для выбора нужной запрограммированной радиостанции.

Присваивание названий запрограммированным радиостанциям

Для облегчения работы всем запрограммированным радиостанциям можно присвоить названия.

1 Выберите запрограммированную станцию, которой необходимо присвоить имя.

Для этого, см. *Прслушивание запрограммированных радиостанций* выше.

2 Нажмите **TOOLS** дважды.

При этом на дисплее замигает курсор на позиции первого символа.

3 Введите нужное имя.

Выберите название длиной до восьми символов.

- Используйте кнопки **PRESET +/-** (или \leftarrow/\rightarrow) для выбора позиции символа.
- Используйте кнопки **TUNE +/-** (или \uparrow/\downarrow) для выбора символа.
- Название сохраняется при нажатии кнопки **ENTER**.

\odot Совет

- Чтобы стереть название станции, выполните пункты 1 и 2, а затем нажмите **ENTER** при пустом дисплее. Чтобы сохранить предыдущее название, нажмите **TOOLS** при пустом дисплее.
- Когда запрограммированной станции присвоено название, нажмите **DISP** для отображения названия. Если вы хотите вернуться к отображению частот, нажмите **DISP** несколько раз для отображения частоты.

Введение в систему радиоданных RDS

Система радиоданных (RDS) – это система, которая используется большинством радиостанций в диапазоне FM для предоставления слушателям различной информации – например, названия радиостанции или транслируемой программы.

Одной из функций системы RDS является возможность поиска станции, транслирующей требуемый тип программы. Например, можно осуществлять поиск станции, которая транслирует программы в жанре **JAZZ** (джаз).

Можно вести поиск программ следующих типов:

NEWS – новости

AFFAIRS – текущие события

INFO – информация

SPORT – спорт

EDUCATE – образовательная информация

DRAMA – радиоспектакли и т.д.

CULTURE – национальная и местная культурная жизнь, театр и т.д.

SCIENCE – наука и техника

VARIED – программы, построенные на беседе или общении, например викторины или интервью.

POP M – поп-музыка

ROCK M – рок-музыка

EASY M – легкая музыка

LIGHT M – легкая

классическая музыка

CLASSICS – серьезная

классическая музыка

OTHER M – музыка, не соответствующая перечисленным категориям

WEATHER – сводки и прогнозы погоды

FINANCE – биржевые сводки, коммерческая, торговая информация и т.д.

CHILDREN – программы для детей

SOCIAL – общественная жизнь

RELIGION – программы о религии

PHONE IN – программы,

предусматривающие обсуждение какой-либо темы и общение со слушателями по телефону

TRAVEL – путешествия и отдых

LEISURE – свободное время, интересы и хобби

JAZZ – джазовая музыка

COUNTRY – музыка «кантри»

NATION M – популярная музыка не на английском языке

OLDIES – популярная музыка 1950-х и 1960-х годов

FOLK M – народная музыка

DOCUMENT – публицистические программы

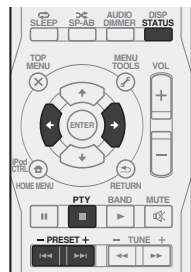
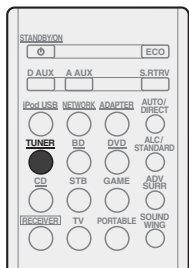

Поиск программ RDS

Можно осуществить поиск типов программ, перечисленных выше.

1 Нажмите TUNER, а затем нажмите BAND для выбора диапазона FM.

- Система RDS доступна только в диапазоне FM.

2 Нажмите кнопку PTY.

На дисплее отобразится индикация **SEARCH**.

3 Нажимайте PRESET +/- (или ←/→) для выбора нужного типа программы.

4 Нажмите кнопку ENTER для поиска программы заданного типа.

Система начинает поиск запрограммированных станций с выбранным типом программы и прекратит его, когда она будет обнаружена. Повторите эти действия для поиска других радиостанций.

Если отображается индикация **NO PTY**, значит, пошеру в процессе поиска не удалось обнаружить программы заданного типа.

- Поиск сигналов системы RDS выполняется только по запрограммированным станциям. Если не запрограммировано ни одной станции или среди них не удастся найти тип программы, на дисплее появится надпись **NO PTY**. Индикация **FINISH** означает, что поиск закончен.

Отображение информации RDS

Используйте кнопку **DISP** для отображения разных типов информации RDS.

● Нажмите кнопку DISP для получения информации RDS.

При каждом нажатии кнопки дисплей изменяется следующим образом:

- Режим звучания
- Регулирование громкости
- Радиотекст (**RT**) – Сообщения, передаваемые радиостанцией. Например, радиостанция, передающая ток-шоу, может передавать номер телефона в виде радиотекста.
- Имя программной услуги (**PS**) – Название радиостанции.
- Тип программы (**PTY**) – Отображает вид программы, транслируемой в данный момент.
- Текущая частота тюнера (**FREQ**)

🔗 Примечание

- При возникновении помех некоторые символы на дисплее **RT** могут отображаться неправильно.
- Если на дисплее **RT** отобразится сообщение **NO TEXT**, значит, радиостанция не передает данных радиотекста. Дисплей автоматически переключается в режим информации службы программ (если нет данных запрограммированной станции, появится сообщение **NO NAME**).
- На дисплее **PTY** (тип программы) может отобразиться надпись **NO PTY**.

🔗 Примечание

- Существуют также три дополнительных типа программ: **ALARM**, **ALARMTST** и **NO TYPE ALARM** и **ALARMTST** используются для объявления о чрезвычайных ситуациях. **NO TYPE** отображается, если программы данного типа не обнаруживаются.

Глава 5: Прслушивание аудиозаписей

Выбор режима прослушивания

Данный ресивер характеризуется множеством режимов прослушивания, чтобы обеспечить воспроизведение различных форматов звуковых файлов. Выберите режим в соответствии с вашей средой громкоговорителей или источником.

- При прослушивании источника, несколько раз нажмите кнопку режимов прослушивания для выбора необходимого режима.

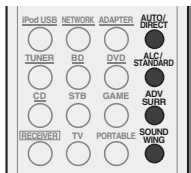

- Режим прослушивания отображается на дисплее передней панели.

Внимание

- Режимы звучания и многие функции, описанные в этом разделе, могут быть недоступны при некоторых значениях источника, настроек или статуса ресивера.

Автоматическое воспроизведение

Самым простым и наиболее непосредственным вариантом прослушивания является функция **AUTO SURR** (Автоматическое объемное звучание). В этом режиме ресивер автоматически обнаруживает, какого рода источник воспроизводится, и при необходимости выбирает многоканальное или стереофоническое воспроизведение.

- Нажмите несколько раз кнопку **AUTO/DIRECT** до тех пор, пока функция **AUTO SURR** на короткое время не отобразится на дисплее (затем отобразится формат декодирования или воспроизведения). На способ обработки входного сигнала указывают индикаторы цифровых форматов на дисплее.

Примечание

- Форматы стереофонического объемного звучания (матричные) декодируются соответствующим образом с использованием **NEO:6 CINEMA** или **DOLBYX MOVIE** (подробнее о данных форматах декодирования, см. *Прослушивание материала с использованием объемного звучания* ниже).
- При прослушивании с входа **ADAPTER**, функция **S.R AIR** выбирается автоматически (подробнее, см. *Использование дополнительного объемного звучания* на стр. 23).

Прослушивание материала с использованием

объемного звучания

С помощью данного ресивера можно прослушивать любой источник с использованием объемного звучания. Однако то, какими параметрами можно будет воспользоваться, зависит от настройки громкоговорителя и типа прослушиваемого источника.

- Если источником является закодированный сигнал Dolby Digital, DTS или Dolby Surround, будет автоматически выбран нужный формат декодирования, который отобразится на дисплее.

При выборе **STEREO ALC** (стереорежим автоматического управления уровнем), это устройство выравнивает уровни воспроизведения звука, если каждый уровень звука отличается от источника музыки, записанного в переносном аудиоплеере.

При выборе **STEREO** источник будет воспроизводиться только через передние правый и левый громкоговорители (и, возможно, через низкочастотный громкоговоритель в зависимости от настроек громкоговорителей). Многоканальные источники Dolby Digital и DTS микшируются до режима стерео.

Следующие режимы обеспечивают базовое объемное звучание для стерео и многоканальных источников.

Пояснения

Нет: Не подключены / Да: Подключены / Два: Подключены два громкоговорителя / -: Подключены или нет

Тип режима объемного звучания	Подходящие источники	Задний(е) громкоговоритель(и) объемного звучания		Передние верхние громкоговорители
Двухканальные источники				
STEREO ALC	См. выше.	–	–	
DOLBY LOGIC	Старые кинофильмы	–	–	
DOLBYX MOVIE	Кинофильм	Да ^a	Нет	
DOLBY II MOVIE		Нет	–	
DOLBYX MUSIC^b	Музыка	Да ^a	Нет	
DOLBY II MUSIC^b		Нет	–	
DOLBYX GAME	Видеоигры	Да ^a	Нет	
DOLBY II GAME		Нет	–	
DOLBY II HEIGHT^c	Кинофильм/Музыка	Нет	Да	
Прямое декодирование ^d	Без дополнительных эффектов	Нет	–	
NEO:6 CINEMA^e	Кинофильм	–	–	
NEO:6 MUSIC^e	Музыка	–	–	
STEREO^f	См. выше.	–	–	
Многоканальные источники				
STEREO ALC	См. выше.	–	–	
DOLBYX MOVIE	Кинофильм	Два ^a	Нет	
DOLBY II MOVIE		Нет	–	
DOLBYX MUSIC^b	Музыка	Два ^a	Нет	
DOLBY II MUSIC^b		Нет	–	
DOLBY DIGITAL EX	Кинофильм/Музыка	Да	Нет	
DOLBY II HEIGHT	Кинофильм/Музыка	Нет	Да	
Прямое декодирование ^d	Без дополнительных эффектов	–	–	
DTS-ES	Кинофильм/Музыка	Да	Нет	
DTS NEO:6	Кинофильм/Музыка	Да	Нет	
STEREO^f	См. выше.	–	–	

- a. Если обработка заднего тылового канала (стр. 25) отключена или для задних громкоговорителей объемного звучания задано значение **NO**, **DOLPLIX** становится **DOLPLI** (звучание 5.1).
- b. Вы можете также регулировать эффект **CENTER WIDTH, DIMENSION**, и **PANORAMA** (см. *Настройка параметров звука* на стр. 24).
- c. Вы можете также регулировать эффект **HEIGHT GAIN** (см. *Настройка параметров звука* на стр. 24).
- d. Нельзя выбрать, если система громкоговорителей (**Pre Out**) установлена на **Surr. Back** (см. *Настройка выхода предварительного усилителя* на стр. 29).
- e. Вы можете также регулировать эффект **CENTER IMAGE** (см. *Настройка параметров звука* на стр. 24).
- f. Звук имеет настроенные параметры объемного звучания, и при этом можно по-прежнему использовать функции **Midnight**, **Loudness**, **Phase Control**, **Sound Retriever** и **Tone**.

Примечание

- В режимах, выдающих 6.1-канальное звучание, тот же самый сигнал слышен из обоих задних громкоговорителей объемного звучания.

Использование дополнительного объемного

звучания ADV SURR

Функция **Advanced surround** (Дополнительное объемное звучание) создает множество эффектов объемного звучания. При воспроизведении различных звуковых дорожек попробуйте использовать различные режимы, чтобы выбрать наиболее подходящий параметр.

ACTION	Предназначен для приключенческих фильмов с динамичным звуковым сопровождением.
DRAMA	Предназначен для фильмов, насыщенных диалогами.
ENT.SHOW	Подходит для музыкальных источников.
ADV GAME	Подходит для видеоигр.
SPORTS	Подходит для просмотра спортивных программ.
CLASSICAL	Обеспечивает звучание, как в большом концертном зале.
ROCK/POP	Создает звучание «живого» рок-концерта.
UNPLUGGED	Подходит для акустической музыки.
EXT.STEREO	Обеспечивает многоканальное звучание стереофонического источника с использованием всех громкоговорителей.

FSS ADVANCE

(Функция фронтального расширенного объемного звучания)

Позволяет создавать естественные объемные звуковые эффекты при помощи одних только передних громкоговорителей и сабвуфера.

Используется для обеспечения богатого эффекта объемного звучания, направленного в центр, в месте слияния звукопроекции передних левого и правого громкоговорителей.

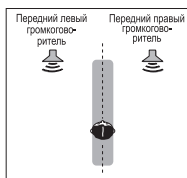

SOUND WING

Громкоговорители HVT позволяют насладиться звучанием в более широком диапазоне.

- Режим **SOUND WING** можно выбирать, только если подключены громкоговорители HVT (напр., SHV500-LR), и «Speaker Setting» (настройка громкоговорителей), отличных от передних громкоговорителей и низкочастотного громкоговорителя, установлена на **NO** через автоматическую настройку **MCACC**.
- Можно выбрать режим **SOUND WING** с помощью кнопки **SOUND WING** на пульте ДУ.

S.R AIR

(Функция восстановления звучания)

Предназначено для прослушивания с устройства с беспроводным интерфейсом **Bluetooth**.

Режим прослушивания **S.R AIR** можно выбрать только при входе **ADAPTER**.

PHONES SURR

При прослушивании с помощью наушников можно достичь эффекта общего объемного звучания.

Использование функции Stream Direct (Прямое воспроизведение) AUTO/DIRECT

Используйте режим **Stream Direct** (Прямое воспроизведение), если необходимо воспроизведение источника, максимально приближенное к оригиналу. Все излишние цепи обработки входного сигнала отключены.

AUTO SURR	См. <i>Автоматическое воспроизведение</i> на стр. 22.
DIRECT	Источники прослушиваются в соответствии с настройками в меню Manual SP Setup (Ручная настройка громкоговорителей) (настройка громкоговорителей, уровень каналов, расстояние до громкоговорителей), а также в соответствии с настройками двойного монофонического режима. Источник будет воспроизводиться в соответствии с количеством каналов в сигнале. Доступны функции Phase Control (Управление фазой), Acoustic Calibration EQ (Эквалайзер акустической калибровки), Sound Delay (Задержка звука), Auto Delay (Автоматическая задержка), LFE Attenuate (Настройка аттенуатора низкочастотных эффектов) и Center image (Центральное пространство).
PURE DIR	Звук от аналоговых источников и источников PCM передается без цифровой обработки.

Использование режима «Ecology»

Выберите режим «Ecology» для наслаждения всеми эффектами великолепного звучания при сниженной вдвое нормально потребляемой мощности.

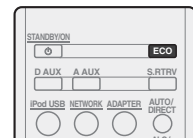

- Нажмите **ECO** для включения или выключения режима **ECO**.

- Питание один раз переключается в режим ожидания, когда режим «Ecology» включается или отменяется.

- Режим «Ecology» предоставляет следующие преимущества по экономии энергии.
 - Звук выводится только из переднего левого, переднего правого и низкочастотного громкоговорителя.
 - Активируется затемнение дисплея передней панели.
- Режим «Ecology» можно отменить переключением функции входа.

Использование функции Sound Retriever (Восстановление звучания)

Если аудиоданные были удалены во время процесса сжатия, качество звука часто отличается неравномерностью звукового поля. В функции Sound Retriever (Восстановление звучания) используется новая технология DSP, которая помогает восстановить качество звучания диска CD для 2-канального звука путем восстановления сжатого звука и сглаживания искажений, сохранившихся после сжатия.

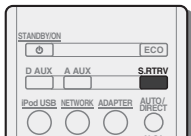

- Нажмите S.RTRV, чтобы включить или выключить SOUND RTRV (Восстановление звучания).

Примечание

- Функция Sound Retriever (Восстановление звучания) применяется только для 2-канальных источников.

Настройка функции Up Mix

В 7.1-канальной акустической системе с размещением громкоговорителей объемного звучания непосредственно по сторонам от места прослушивания звук 5.1-канальных источников слышен сбоку. Функция Up Mix микширует звук от громкоговорителей объемного звучания со звуком от задних громкоговорителей объемного звучания, чтобы обеспечить объемное звучание по диагонали назад, как и полагается.

- Использование функции Up Mix эффективно, когда громкоговорители в акустической системе 7.1 установлены, как показано в примере на стр. 9.
- В зависимости от расположения громкоговорителей и источника звука в некоторых случаях достижение хороших результатов может оказаться невозможным. В этом случае установите значение OFF.

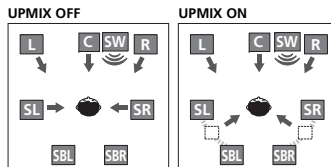

- 1 Переведите ресивер в режим ожидания.
- 2 Нажать и удерживать кнопку INPUT SELECTOR на передней панели дольше пяти секунд, и затем нажать кнопку TUNER на пульте ДУ. Появляется сообщение UPMIX OFF, и функция Up Mix отключается. Если нужно включить эту функцию, выполните пункты 1 и 2 еще раз.

Примечание

- Устанавливается значение ON независимо от того параметра при воспроизведении сигналов DTS-HD.
- Может быть автоматически установлено значение OFF, даже если установлено значение ON (в зависимости от входного сигнала и режима звучания).

Настройка параметров звука

Существует несколько дополнительных настроек звучания, которые можно установить с помощью меню **TOOLS**. Настройки по умолчанию, если не указано, указаны жирным шрифтом.

Внимание

- Обратите внимание, что если параметр не появляется в меню **TOOLS**, он недоступен из-за текущего источника, текущих настроек или текущего статуса ресивера.

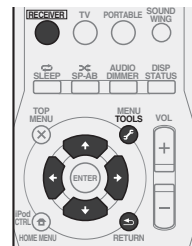

- 1 Нажмите **RECEPTION**, затем нажмите **TOOLS**.
- 2 Используйте **↑/↓** для выбора настроек, которые вы хотите отрегулировать. В зависимости от текущего статуса/режима ресивера выбор определенных параметров может быть недоступным. Для получения дополнительной информации об этом см. таблицу ниже.
- 3 Используйте **←/→** для надлежащей настройки. В таблице ниже указаны параметры, доступные для каждой настройки.
- 4 Нажмите **RETURN** для подтверждения и выйдите из меню.

Настройка/Назначение	Параметры
MIDNIGHT/LOUDNESS	MID/LDN OFF
Функция MIDNIGHT позволяет получить хорошее объемное звучание при прослушивании фильмов на низкой громкости.	MIDNIGHT
Функция LOUDNESS используется для получения хорошего звучания низких и высоких частот от источников музыки при низкой громкости.	LOUDNESS

Настройка/Назначение	Параметры
BASS^a Отрегулируйте уровень низких частот, чтобы выделить или минимизировать нижний предел.	-6 до +6 по умолчанию: 0
TREBLE Отрегулируйте уровень высоких частот, чтобы выделить или минимизировать нижний предел.	-6 до +6 по умолчанию: 0
CH LEV (Уровень канала) ^b Настройки уровня канала позволяют отрегулировать общий баланс акустической системы и являются важным фактором при настройке системы домашнего театра.	-15 до +15 по умолчанию: 0
SB CH (Обработка заднего канала объемного звучания) ^c Можно настроить автоматическое использование ресивером декодирования 6.1 или 7.1 для источников с кодировкой 6.1 (например, Dolby Digital EX или DTS-ES), или можно выбрать постоянное использование декодирования 6.1 или 7.1 (например, для материала с кодировкой 5.1). Для источников с кодировкой 5.1 будет создан задний тыловой канал, но материал может лучше звучать в формате 5.1, для которого он был изначально закодирован (в этом случае можно просто отключить обработку заднего тылового канала). При выборе значения ON (ВКЛ) включается обработка матричного декодирования для генерирования компонента заднего тылового канала из компонента объемного звучания. При выборе значения AUTO (АВТ) автоматически переключается обработка матричного декодирования для генерирования компонента заднего тылового канала из компонента объемного звучания. Обработка с дешифровкой матрицы выполняется, только когда во входных сигналах обнаруживаются сигналы заднего тылового канала. При выборе значения OFF (ВЫКЛ) выключается обработка матричного декодирования для генерирования компонента заднего тылового канала из компонента объемного звучания.	ON <i>AUTO</i> <i>OFF</i>

Настройка/Назначение	Параметры
PHASE CTRL (Корректировка фазы) ^d В функции «Phase Control» применяются измерения коррекции фазы, что обеспечивает одновременное достижение звуковыми сигналами источника звучания места слушателя, предотвращая нежелательные искажения и/или оттенки звучания. Технология корректировки фазы обеспечивает когерентность воспроизведения звука, благодаря согласованию фазы для обеспечения оптимального звукового поля в точке прослушивания. По умолчанию функция включена, и при выходе из меню Phase Control (Управление фазой) рекомендуется оставлять ее включенной для всех источников звука.	ON <i>OFF</i>
EQ (Эквалайзер акустической калибровки) Включение/выключение эффекта функции Acoustic Calibration EQ.	ON <i>OFF</i>
SOUND DELAY Некоторые мониторы воспроизводят видео с небольшой задержкой, поэтому звук и изображение не будут совпадать в точности. Добавляя небольшой интервал, можно синхронизировать изображение и звук.	0,0 до 9,0 (кадров) <i>1 секунда = 25 кадров (PAL)</i> по умолчанию: 0,0
SOUND RTRV (Восстановление звучания) ^e Если аудиоданные были удалены во время процесса сжатия, качество звука часто отличается неравномерностью звукового поля. В функции Sound Retriever (Восстановление звучания) используется новая технология DSP, которая помогает восстановить качество звучания диска CD для 2-канального звука путем восстановления сжатого звука и сглаживания искажений, сохранившихся после сжатия.	OFF^f <i>ON</i>
DUAL (Двойной монофонический) ^g Определяет воспроизведение звуковых дорожек, записанных в двухканальном монофоническом формате Dolby Digital.	CH1 – Слышен только канал 1 CH2 – Слышен только канал 2 CH1 CH2 – Оба канала слышны от передних громкоговорителей

Настройка/Назначение	Параметры
FIXED PCM OFF Используйте данную функцию если вы считаете, что существует задержка распознавания сигнала формата PCM, например, на диске CD. При выбранной настройке ON во время воспроизведения источников форматов, отличных от PCM, возможен шум. Если это является проблемой, выберите другой тип входного сигнала.	OFF <i>ON</i>
DRC (Управление динамическим диапазоном) Регулирует уровень динамического диапазона для звуковых дорожек фильмов, оптимизированных для Dolby Digital, DTS, Dolby Digital Plus, Dolby TrueHD, DTS-HD и DTS-HD Master Audio (вам может потребоваться использование этой функции при прослушивании объемного звука при низкой громкости).	AUTO^h <i>MAX</i> <i>MID</i> <i>OFF</i>
LFE ATT (Аттенуатор низкочастотных эффектов) Некоторые аудиосистемы Dolby Digital и DTS содержат сверхнизкие частоты. Выполните соответствующую настройку аттенуатора низкочастотных эффектов для предотвращения появления помех при воспроизведении сверхнизких частот с помощью громкоговорителей. Низкочастотные эффекты не ограничены при установке на 0 дБ, что является рекомендуемым значением. При установке на -15 дБ низкочастотные эффекты ограничены в соответствующей степени. При выборе OFF, звук из канала низкочастотных эффектов отсутствует.	0dB <i>-5dB</i> <i>-10dB</i> <i>-15dB</i> <i>-20dB</i> <i>OFF</i>
SACD GAINⁱ Выделяет детали для формата SACD, максимизируя динамический диапазон (во время цифровой обработки).	0 (дБ) <i>+6 (дБ)</i>
HDMI (Аудиосигнал HDMI) Определяет прохождение аудиосигнала HDMI из данного ресивера (AMP) или через него на телевизор (THROUGH). Если выбрано значение « THROUGH » (Через), звук из ресивера не выходит.	AMP <i>THROUGH</i>

AUTO DELAY¹

Эта функция автоматически корректирует задержку аудио/видео между компонентами, соединенными кабелем HDMI. Время задержки аудио устанавливается в зависимости от рабочего статуса дисплея, подключенного через кабель HDMI. Время задержки видеосигнала автоматически настраивается в соответствии со временем задержки аудиосигнала.

OFF*ON***CENTER WIDTH^k**

(Эта функция доступна только при использовании центрального громкоговорителя)
Расширяет звучание центрального канала от переднего правого до левого громкоговорителя, делая звучание более широким (более высокие настройки) или более сфокусированным (более низкие настройки).

0 до 7

по умолчанию: **3****DIMENSION^k**

Регулирует баланс объемного звучания в направлении спереди назад, делая звук более удаленным (отрицательные значения) или более направленным вперед (положительные значения).

-3 до +3

по умолчанию: **0****PANORAMA^k**

Расширяет стереоэффект передних громкоговорителей, заключая его вовнутрь объемного звучания для обеспечения «опоясывающего эффекта».

OFF*ON***CENTER IMAGE¹**

(Эта функция доступна только при использовании центрального громкоговорителя)
Настройте центральный образ для получения более широкого стереоэффекта с вокалом. Настройте эффект от **0** (весь центральный канал посылается на правый и левый фронтальные громкоговорители) до **10** (центральный канал посылается только на центральный громкоговоритель).

0 до 10

по умолчанию: **3**
(NEO:6 MUSIC),
10 (NEO:6
CINEMA)**HEIGHT GAIN**

Регулирует выход от переднего верхнего громкоговорителя при прослушивании в режиме **DOLBY HEIGHT**. Если выбрана настройка **HIGH**, звук сверху будет более сильным.

*HIGH***MID***LOW*

- a. Настройки **BASS** невозможно регулировать, если в «Speaker Setting» (настройке громкоговорителей) передний громкоговоритель устанавливается на **SMALL** (Малый) (или устанавливается автоматически через автоматическую настройку MCACC), и если «Crossover Network» (Разделительный фильтр) устанавливается на частоту выше 150 Гц. В таком случае, при регулировке уровня канала низкочастотного громкоговорителя через **CH LEV** допускаются регулировки, подобные тем, которые в ином случае могли выполняться через **BASS** (стр. 29).
- b. Каналы отображаются следующим образом.
- FL – Передний левый
 - FHL – Передний верхний левый
 - C – Центральный
 - FHR – Передний верхний правый
 - FR – Передний правый
 - SR – Правый объемного звучания
 - SBR – Правый задний канал
 - SBL – Левый задний канал
 - SL – Левый объемного звучания
 - SW – Низкочастотный громкоговоритель
- Нельзя выбрать громкоговорители, для которых «Speaker Settings» (настройки громкоговорителей) установлены на **NO**.
- c. В акустической системе 7.1 с размещением громкоговорителей объемного звучания аудиосигналы, прошедшие обработку с дешифровкой матрицы через обработку тылового канала, к которой добавлена функция микширования Up Mix, выводятся на задние громкоговорители объемного звучания.
- d. • Согласование фазы является очень важным фактором для обеспечения высокого качества воспроизведения звучания. Если две звуковых волны звучат «в фазе», их пики и впадины совпадают, обеспечивая звуковому сигналу увеличение амплитуды, четкости и придавая ощущения присутствия. Если пик волны совпадает со впадиной волны, звук выходит «из фазы» и звуковая картина будет нереалистична.
- Если на сабвуфере есть фазовый переключатель, установите его на знак «плюс» (+) (или 0°). Однако эффект, который вы можете фактически ощутить при установке параметра Phase Control (Управление фазой) на **ON**, на данном ресивере зависит от типа сабвуфера. Настройте сабвуфер для максимального усиления этого эффекта. Рекомендуется также попробовать изменить ориентацию или место расположения сабвуфера.
 - Установите переключатель встроенного фильтра низких частот сабвуфера в положение «OFF» (Выкл.). Если на вашем сабвуфере этого сделать нельзя, установите более высокое значение частоты среза.
 - Если расстояние до громкоговорителей неправильно настроено, вы можете получить максимизированный эффект Phase Control.
 - Режим Phase Control невозможно установить на **ON** в следующих случаях:
 - Если включен режим **PURE DIR.**
 - Если подключены наушники.
- e. Функцию Sound Retriever (Восстановление звучания) можно изменить в любой момент при помощи кнопки **S.RTRV.**
- f. Настройка по умолчанию, если выбирается вход **ADAPTER**, - **ON** (ВКЛ).
- g. Этот параметр работает только для звуковых дорожек, записанных в двухканальном монофоническом формате Dolby Digital и DTS.
- h. Изначально установленное значение **AUTO** доступно только для сигналов Dolby TrueHD. Выберите **MAX** или **MID** для сигналов, кроме Dolby TrueHD.
- i. Не должно возникнуть никаких проблем при использовании с большинством SACD дисков, но при искажении звучания, лучше всего переключить настройку амплитудно-частотной характеристики на **0** дБ.
- j. Эта функция доступна, только если подключенный дисплей поддерживает функцию автоматической синхронизации аудио/видео («синхронизация звука и изображения») для HDMI. Если вы считаете, что автоматически заданное время задержки вам не подходит, задайте для параметра **AUTO DELAY** значение **OFF** и настройте время задержки вручную. Подробную информацию о функции синхронизации звука и изображения на вашем дисплее можно получить непосредственно у производителя.
- k. Доступны только при двухканальных источниках в режиме **DOLBY MUSIC**.
- l. Только при прослушивании 2-канальных источников в режиме **NEO:6 CINEMA** и **NEO:6 MUSIC**.

Глава 6: «Home Menu» (главное меню)

Использование «Home Menu» (главного меню)

В следующем разделе описана подробная настройка ресивера при работе и тонкая настройка отдельных систем громкоговорителей в соответствии с личными предпочтениями.

Внимание

- Экранный дисплей не появится, если подключение к используемому телевизору выполнено с помощью выхода HDMI. Используйте комбинированные подключения для «Home Menu» (главного меню).
- Если к ресиверу подключены наушники, отсоедините их.

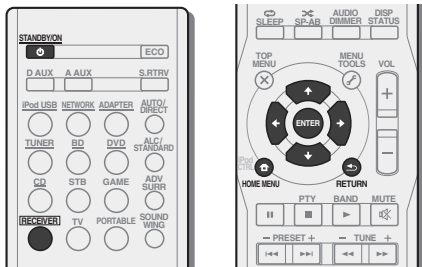

1 Включите ресивер и используемый телевизор.

Нажмите кнопку **RECEIVER** для включения.

2 Переключите вход телевизора на вход, который подключает этот ресивер к телевизору через соответствующий комбинированный кабель.

3 Нажмите **RECEIVER**, затем нажмите HOME MENU.

На телевизоре появляется «Home Menu» (главное меню). Для перехода между экранами и выделения пунктов меню используйте кнопки **↑/↓/←/→** и **ENTER** на пульте дистанционного управления. Нажмите кнопку **RETURN** (ВОЗВРАТ) для подтверждения и выхода из текущего меню.

- Нажмите **HOME MENU** в любой момент для выхода из «Home Menu» (главного меню).

4 Выберите настройку, которую требуется отрегулировать.

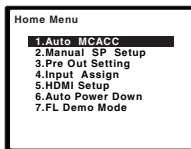

- **Auto MCACC** – Это быстрая и эффективная настройка объемного звучания (см. раздел *Автоматическая настройка объемного звучания (MCACC)* на стр. 16).
- **Manual SP Setup**
 - **Speaker System** – Определяет, как использовать терминал громкоговорителя В (см. ниже).
 - **Speaker Setting** – Указывает размер и количество подключенных громкоговорителей (см. ниже).
 - **X.OVER** – укажите, какие частоты будут посылаются на низкочастотный громкоговоритель (см. стр. 28).
 - **Channel Level** – Регулирует общий баланс используемой акустической системы (стр. 29).
 - **Speaker Distance** – Указывает расстояние до громкоговорителей с места слушателя (стр. 29).
- **Pre Out Setting** – Указывает, как использовать выходы **PRE OUT SURR BACK/FRONT HEIGHT** (см. *Настройка выхода предварительного усилителя* на стр. 29).
- **Input Assign** – Указывает на то, что вы подключились к видеовходу **ANALOG AUX** (комбинированный) (см. раздел *Меню назначения входов* на стр. 30).
- **HDMI Setup** – Задаст синхронизированные операции при подключении к устройству/телевизору, поддерживающему функцию **Control** по HDMI (см. *HDMI Setup* на стр. 31).
- **Auto Power Down** – Задаст автоматическое отключение питания, если ресивер не находился в работе несколько часов (см. *Меню Auto Power Down (автоматическое отключение питания)* на стр. 30).
- **FL Demo Mode** – Задаст режим демонстрации дисплея на дисплее передней панели (см. *Меню FL Demo Mode (режим демонстрации)* на стр. 30).

Ручная настройка громкоговорителей

Данный ресивер позволяет выполнять более точную настройку для оптимизации объемного звучания. Эти настройки необходимо выполнить только один раз (их повторное выполнение требуется после замены имеющейся акустической системы на новую или подключения новых громкоговорителей).

Эти настройки предназначены для точной регулировки системы, но если вас устраивают характеристики системы, достигнутые в результате выполнения указаний раздела *Автоматическая настройка объемного звучания (MCACC)* на стр. 16, в регулировке всех этих настроек нет необходимости.

ОСТОРОЖНО

- Тестовые сигналы, используемые при настройке уровня канала, воспроизводятся на высоком уровне громкости.

Внимание

- В зависимости от настройки выхода предварительного усилителя (**Pre Out Setting**), будут иметь место различия в параметрах громкоговорителя, которые можно регулировать. Экранный дисплей для этих рабочих инструкций показывает пример, когда настройка выхода предварительного усилителя (**Pre Out Setting**) установлена на **Surr. Back**.

Акустическая система

- Значение по умолчанию: **Normal**

Выберите использование терминала громкоговорителя В. Громкоговорители, подключенные через данный терминал громкоговорителя В, можно использовать как громкоговорители 5.1-канального объемного звучания или можно разместить в другой комнате, чтобы иметь возможность прослушивать звук в стереофоническом режиме.

- 1 Выберите «Manual SP Setup» в Home Menu.
- 2 Выберите «Speaker System» в меню Manual SP Setup.

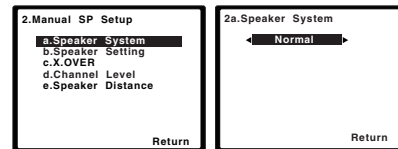

3 Используйте кнопки ←/→ для выбора настроек системы громкоговорителей.

Выберите **Normal**, если будут подключаться громкоговорители объемного звучания, и **Speaker B** если громкоговоритель будет использоваться в другой комнате как громкоговоритель В.

Внимание

- Перезапустить Auto MCACC, если в настройке Системы громкоговорителей сделаны изменения.

Speaker Setting (Настройка громкоговорителей)

Этот параметр служит для указания конфигурации громкоговорителей (размера и количества). Рекомендуется проверить, правильны ли значения, установленные в соответствии с указаниями раздела *Автоматическая настройка объемного звучания (MCACC)* на стр. 16.

- 1 Выберите «Manual SP Setup» в Home Menu.
- 2 Выберите «Speaker Setting» в меню Manual SP Setup.

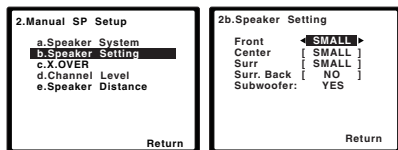

3 Выберите нужный набор громкоговорителей, а затем их размер.

С помощью кнопок ←/→ выберите размер (и количество) каждого из следующих громкоговорителей:

- **Front** – Выберите **LARGE**, если передние громкоговорители эффективно воспроизводят низкие частоты или если не подключен низкочастотный громкоговоритель. Выберите **SMALL** для передачи низких частот на низкочастотный громкоговоритель.
- **Center** – Выберите **LARGE**, если центральный громкоговоритель эффективно воспроизводит низкие частоты, или **SMALL** для передачи низких частот на другие громкоговорители или низкочастотный громкоговоритель. Если центральный громкоговоритель не подключен, выберите **NO** (сигнал центрального канала направляется на остальные громкоговорители).

- **Front Height** – Выберите **LARGE**, если передние верхние громкоговорители эффективно воспроизводят низкие частоты. Если выбрать **SMALL**, низкие частоты будут передаваться на другие громкоговорители или низкочастотный громкоговоритель. Если передние верхние громкоговорители не подключены, выберите **NO**.
– Можно только отрегулировать настройку **Front Height**, если настройка выхода предварительного усилителя (**Pre Out Setting**) установлена на **Height**.
- **Surr** – Выберите **LARGE**, если громкоговорители объемного звучания эффективно воспроизводят низкие частоты. Если выбрать **SMALL**, низкие частоты будут передаваться на другие громкоговорители или низкочастотный громкоговоритель. Если громкоговорители объемного звучания не подключены, выберите пункт **NO** (сигналы этих каналов будут направляться на остальные громкоговорители).
- **Surr. Back** – Выберите число имеющихся задних громкоговорителей объемного звучания (один, два или нет). Выберите **LARGE**, если ваши задние громкоговорители объемного звучания эффективно воспроизводят низкие частоты. Если выбрать **SMALL**, низкие частоты будут передаваться на другие громкоговорители или низкочастотный громкоговоритель. Если задние громкоговорители объемного звучания не подключены, выберите **NO**.
– Можно только отрегулировать настройку **Surr. Back**, если настройка выхода предварительного усилителя (**Pre Out Setting**) установлена на **Surr. Back**.
– Если вы выбираете только один задний громкоговоритель объемного звучания, убедитесь, что дополнительный усилитель подключен к разъему **PRE OUT L (Single)**.
- **Subwoofer** – Сигналы низкочастотного эффекта и низкие частоты каналов, установленных на **SMALL**, выводятся на низкочастотный громкоговоритель, если выбран пункт **YES** (см. примечания ниже). Выберите пункт **PLUS**, если низкочастотный громкоговоритель должен воспроизводить звук непрерывно или если нужно более глубокое басовое звучание (при этом низкие частоты, которые обычно передаются на передние и центральный громкоговорители, также выводятся на низкочастотный громкоговоритель). Если низкочастотный громкоговоритель не подключен, выберите пункт **NO** (низкие частоты будут выводиться через другие громкоговорители).

4 После завершения нажмите кнопку RETURN.

Вы вернетесь в меню «Manual SP Setup» (Ручная настройка громкоговорителей).

Примечание

- Можно регулировать только настройки **Front** (переднего) и **Center** (центрального) громкоговорителей и **Subwoofer** (низкочастотного громкоговорителя), если настройка системы громкоговорителей установлена на **Speaker B**.
- Если для передних громкоговорителей выбран **SMALL**, для низкочастотного громкоговорителя автоматически выбирается настройка **YES**. Кроме того, центральный громкоговоритель, громкоговорители объемного звучания, задние громкоговорители объемного звучания и передние верхние громкоговорители не могут быть установлены на **LARGE**, если передние громкоговорители установлены на **SMALL**. Все низкие частоты при этом передаются на низкочастотный громкоговоритель.
- Если для громкоговорителей объемного звучания установлено значение **NO**, для задних громкоговорителей объемного звучания будет автоматически установлено значение **NO**.
- Если вам нравится звучание с мощными басами, и подключен низкочастотный громкоговоритель, целесообразно выбрать для передних громкоговорителей **LARGE**, а для низкочастотного громкоговорителя – параметр **PLUS**. Но это не гарантирует наилучшего воспроизведения низких частот. В зависимости от размещения громкоговорителей в помещении качество низких частот может даже ухудшиться. В этом случае попробуйте изменить расположение или направление громкоговорителей. Если не удается достичь хороших результатов, проверьте звучание низких частот при настройках **PLUS** и **YES** или же, меняя для передних громкоговорителей **LARGE** и **SMALL**, и определите, когда звучание будет наивысшего качества. При затруднениях самое простое решение – направить все низкие частоты на низкочастотный громкоговоритель, выбрав для передних громкоговорителей **SMALL**.

X.OVER (Разделительный фильтр)

- Значение по умолчанию: **100Hz**

Эта настройка определяет частоту отсечки между низкочастотными звуками, воспроизводимыми громкоговорителями, для которых выбран **LARGE**, или низкочастотным громкоговорителем и низкочастотными звуками, воспроизводимыми громкоговорителями, для которых выбран **SMALL**. Он также определяет частоту разделения для канала низкочастотных эффектов.

- Для получения более подробной информации о настройке размеров громкоговорителей см. *Speaker Setting (Настройка громкоговорителей)* выше.

1 Выберите «Manual SP Setup» в Home Menu.

2 Выберите «X.OVER» в меню Manual SP Setup.

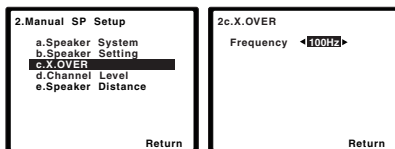

3 Выберите частоту среза.

Частоты ниже этого значения будут передаваться на низкочастотный громкоговоритель (или громкоговорители размера **LARGE**).

4 После завершения нажмите кнопку RETURN.

Вы вернетесь в меню «Manual SP Setup» (Ручная настройка громкоговорителей).

Channel Level (Уровень канала)

Настройки уровня канала позволяют отрегулировать общий баланс акустической системы и являются важным фактором при настройке системы домашнего театра.

1 Выберите «Manual SP Setup» в Home Menu.

2 Выберите «Channel Level» в меню Manual SP Setup.

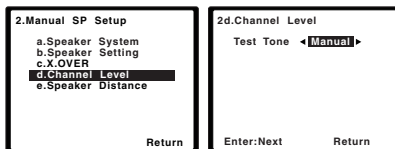

3 Выберите параметр настройки.

- **Manual** – Переместите тестовый звуковой сигнал вручную от одного громкоговорителя к другому и отрегулируйте индивидуальные уровни каналов.
- **Auto** – Отрегулируйте уровни каналов, перемещая тестовый звуковой сигнал от одного громкоговорителя к другому автоматически.

4 Подтвердите выбранный параметр настройки.

Тестовые звуковые сигналы начнут генерироваться после нажатия кнопки **ENTER**. После увеличения громкости до контрольного уровня будут выводиться тестовые звуковые сигналы.

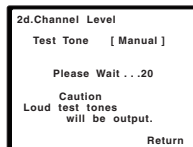

5 Отрегулируйте уровень каждого канала с помощью кнопок ◀/▶.

Если выбран пункт **Manual**, используйте ↑/↓ для переключения громкоговорителей. При выборе пункта **Auto** будут воспроизведены тестовые тональные сигналы в порядке, показанном на экране:

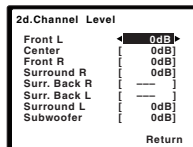

Отрегулируйте уровень каждого громкоговорителя после того, как начнут генерироваться тестовые звуковые сигналы.

Примечание

- Если вы используете прибор для измерения уровня звукового давления (SPL-метр), снимите показания в основной точке прослушивания и установите для уровня каждого громкоговорителя значение 75 дБ SPL (режим C-weighting/slow reading (емкостное взвешивание/ медленное чтение)).
- Тестовый звуковой сигнал низкочастотного громкоговорителя воспроизводится с низкой громкостью. Может потребоваться регулировка уровня после тестирования при помощи текущей звуковой программы.

6 После завершения нажмите кнопку RETURN.

Вы вернетесь в меню «Manual SP Setup» (Ручная настройка громкоговорителей).

Speaker Distance (Расстояние до громкоговорителей)

Для обеспечения хорошей глубины звучания и пространственного ощущения системы следует указать расстояние от громкоговорителей до точки прослушивания. В результате ресивер вносит в сигналы необходимые задержки, которые обеспечивают хорошее объемное звучание.

1 Выберите «Manual SP Setup» в Home Menu.

2 Выберите «Speaker Distance» в меню Manual SP Setup.

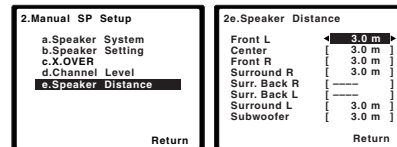

3 Отрегулируйте расстояние до каждого громкоговорителя с помощью кнопок ◀/▶.

Расстояние до каждого громкоговорителя можно отрегулировать с шагом в 0,1 м.

4 После завершения нажмите кнопку RETURN.

Вы вернетесь в меню «Manual SP Setup» (Ручная настройка громкоговорителей).

Настройка выхода предварительного усилителя

Определите, использовать ли подключение заднего громкоговорителя объемного звучания или переднего верхнего громкоговорителя к выходам **PRE OUT SURR BACK/FRONT HEIGHT**. Для подключения громкоговорителя требуется дополнительный усилитель.

- Значение по умолчанию: **Surr. Back**

1 Выберите «Pre Out Setting» в Home Menu.

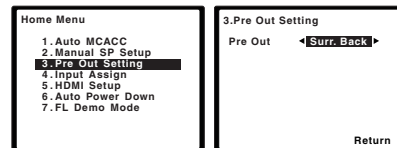

2 Выберите, какой громкоговоритель подключать к выходам PRE OUT SURR BACK/FRONT HEIGHT, с помощью ←/→.

- **Surr. Back** – подключите задний громкоговоритель объемного звучания.
- **Height** – подключите передний верхний громкоговоритель.

3 После завершения нажмите кнопку RETURN.

Вы возвращаетесь в «Home Menu» (главное меню).

Меню назначения входов

Входной терминал композитного видео по заводским настройкам назначен на **ANALOG AUX**, но его можно изменить на **DIGITAL AUX** или вход **CD**.

1 Выберите «Input Assign» в Home Menu.

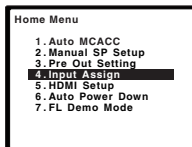

2 Выберите «Composite Input» в меню Input Assign.

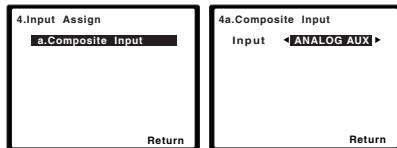

3 Выберите желаемую опцию входа для входного терминала композитного видео.

Выберите **ANALOG AUX**, **DIGITAL AUX**, **CD** или **OFF**.

- Для этого используйте кнопки ←/→ и **ENTER**.
- Убедитесь в том, что аудиовыход компонента соединен с соответствующими входами, расположенными на задней панели ресивера.

4 После завершения нажмите кнопку RETURN.

Вы возвращаетесь в меню «Input Assign» (Назначение входа).

Меню Auto Power Down (автоматическое отключение питания)

Устанавливает автоматическое отключение питания ресивера по истечении установленного времени (если питание было включено без работы в течение нескольких часов).

- Значение по умолчанию: **6H**

1 Выберите «Auto Power Down» в Home Menu.

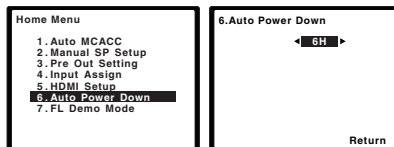

2 Укажите допустимое время до отключения питания (если ресивер не работал).

- Можно выбрать 2, 4 или 6 часов, или **OFF** (если не требуется автоматическое отключение).

3 После завершения нажмите кнопку RETURN.

Вы возвращаетесь в «Home Menu» (главное меню).

Меню FL Demo Mode (режим демонстрации)

Устанавливает, показывать или нет на дисплее передней панели различные демонстрационные параметры.

1 Выберите «FL Demo Mode» в Home Menu.

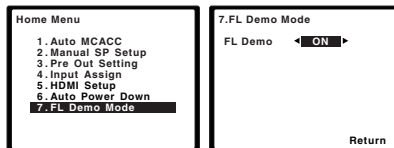

2 Выберите ON или OFF для режима демонстрации дисплея.

3 После завершения нажмите кнопку RETURN.

Вы возвращаетесь в «Home Menu» (главное меню).

Функция Управление по HDMI

Нижеуказанные синхронизированные операции возможны с совместимым с функцией **Control** по HDMI телевизором Pioneer или проигрывателем Blu-ray Disc или компонентом другого производства, который поддерживает функцию **Control** по HDMI, когда компонент подключен к ресиверу кабелем HDMI.

• Режим синхронизированного управления

С помощью пульта ДУ телевизора можно настроить уровень громкости или приглушить звук ресивера.

• Синхронизация питания с телевизором

• Автоматическое переключение входов

Вход ресивера автоматически переключается при переключении канала телевизора или воспроизведении компонента, совместимого с функцией **Control** по HDMI.

🔍 Внимание

- Для устройств Pioneer, функции **Control** по HDMI называются «KURO LINK».
- Эту функцию нельзя использовать с компонентами, не поддерживающими функцию **Control** по HDMI.
- Мы гарантируем только, что данный ресивер будет работать с компонентами Pioneer, совместимыми с функцией **Control** по HDMI, и компонентами другого производства, поддерживающими функцию **Control** по HDMI. Однако мы не гарантируем, что все синхронизированные операции будут выполняться для всех компонентов другого производства, поддерживающих функцию **Control** по HDMI.
- Используйте кабель High Speed HDMI® при пользовании функцией **Control** по HDMI. Функция **Control** по HDMI может не работать надлежащим образом при использовании кабеля HDMI другого типа.
- Подробнее о конкретных операциях, настройках, и др., смотрите также инструкции по эксплуатации к каждому компоненту.

Подключение функции Управление по HDMI

Можно использовать синхронизированное управление для подключенного телевизора и до четырех других компонентов.

- Обязательно подключите аудиокабель телевизора к аудиовыходу этого устройства. Когда телевизор и ресивер подключены через разъемы HDMI, и если телевизор поддерживает функцию возвратного аудиоканала через HDMI, звук с телевизора вводится в ресивер через терминал HDMI, поэтому нет необходимости подсоединять аудиокабель. В таком случае, установите параметр **ARC в HDMI Setup** на **ON** (см. *HDMI Setup* ниже).

Подробнее, см. *Подключение с помощью HDMI* на стр. 13.

🔍 Внимание

- При выполнении подключений или изменении соединений в системе обязательно отключите питание и отсоедините кабель питания от сетевой розетки. После завершения всех подключений подсоедините кабель питания к сетевой розетке.
- После подключения данного ресивера к розетке переменного тока, запускается процесс инициализации HDMI, занимающий от 2 до 10 секунд. Во время инициализации, любые операции недоступны. Во время инициализации на дисплее мигает индикатор HDMI, и данный ресивер можно включить только после остановки мигания.
- Для максимально эффективного использования данной функции, рекомендуется подключить компонент HDMI не к телевизору, а напрямую к терминалу HDMI данного ресивера.
- Хотя ресивер и имеет четыре входа HDMI, функция **Control** по HDMI может использоваться максимум только для трех проигрывателей DVD или Blu-ray Disc или до трех рекордеров DVD или Blu-ray Disc.

HDMI Setup

Требуется отрегулировать настройки данного ресивера, а также подключенных компонентов, совместимых с функцией **Control** по HDMI, для использования функции **Control** по HDMI. Дополнительные сведения приведены в руководствах по эксплуатации этих компонентов.

1 Включите ресивер и используемый телевизор.

Нажмите кнопку **RECEIVER** для включения.

2 Переключите вход телевизора на вход, который подключает этот ресивер к телевизору через соответствующий композитный кабель.

3 Нажмите **RECEIVER**, затем нажмите **HOME MENU**.

На телевизоре появляется «Home Menu» (главное меню). Для перехода между экранами и выделения пунктов меню используйте кнопки **↑/↓/←/→** и **ENTER** на пульте дистанционного управления. Нажмите кнопку **RETURN** (ВОЗВРАТ) для подтверждения и выхода из текущего меню.

- Нажмите **HOME MENU** в любой момент для выхода из «Home Menu» (главного меню).

4 Выберите «HDMI Setup» в Home Menu.

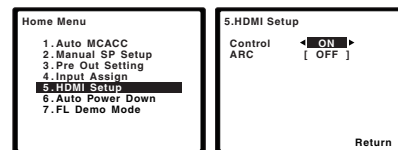

5 Выберите нужную настройку «Control».

Выберите, установить ли функцию этого устройства **Control** по HDMI на **ON** или **OFF**. Вам необходимо установить **ON**, чтобы функция **Control** по HDMI работала.

При использовании компонента, не поддерживающего функцию **Control** по HDMI, установите данную настройку на **OFF**.

- **ON** – Включает функцию **Control** по HDMI. При отключении питания данного аппарата и при запуске воспроизведения поддерживаемого источника во время использования функции **Control** по HDMI, аудио и видеовыход от подключения HDMI выводятся с телевизора.

- **OFF** – Функция **Control** по HDMI выключается. Синхронизированное управление не работает. При отключении питания данного аппарата, аудио и видеисточники, подключенные через HDMI, не выводятся.

6 Выберите нужную настройку «ARC».

Если к ресиверу подключен телевизор, поддерживающий функцию возвратного аудиоканала через HDMI, звук с телевизора может вводиться через терминал HDMI.

- **ON** – Звук с телевизора вводится через терминал HDMI. Этот режим можно выбирать только в том случае, если функция **Control** установлена на **ON**.
- **OFF** – Звук с телевизора вводится с входных терминалов аудио, отличных от входов HDMI.

7 После завершения нажмите кнопку RETURN.

Вы возвращаетесь в «Home Menu» (главное меню).

Перед использованием синхронизации

После того как вы выполнили все подключения и настройки, вы должны:

- 1 Перевести все компоненты в режим ожидания.
- 2 Включить питание всех компонентов, причем питание телевизора следует включить последним.
- 3 Выбрать вход HDMI, через который телевизор подключен к данному ресиверу, и убедиться, правильно ли отображается видеовыход от подключенных компонентов.
- 4 Проверить, правильно ли отображаются компоненты, подключенные ко всем входам HDMI.

О синхронизированных операциях

Компонент, совместимый с функцией **Control** по HDMI и подключенный к ресиверу, работает синхронизировано, как описано ниже.

- **Режим синхронизированного управления**
 - С экрана меню телевизора, совместимого с функцией **Control** по HDMI, настройте аудио на воспроизведение через этот ресивер, и ресивер переключится в режим синхронизированного управления.

– В режиме синхронизированного управления, данный режим отменяется при отключении питания ресивера. Для повторного включения режима синхронизированного управления, настройте аудио на воспроизведение через ресивер с экрана телевизора и т.д. Ресивер включится и переключится в режим синхронизированного управления.

– В режиме синхронизированного управления происходит отмена данного режима, если в экранном меню телевизора выбирается операция, связанная с воспроизведением звука телевизором и т.п.

– При отмене режима синхронизированного управления, питание ресивера отключается, если просматривалась картинка от входа HDMI или телевизионная программа на телевизоре.

• Синхронизация питания с телевизором

– При установке телевизора в режим ожидания, ресивер также устанавливается в режим ожидания. (Только при выборе входа для компонента, подключенного к ресиверу через подключение HDMI, или во время просмотра телевизора.)

• Автоматическое переключение входов

- Вход ресивера автоматически переключается при воспроизведении компонента, совместимого с функцией **Control** с HDMI.
- Вход ресивера автоматически переключается при переключении входа телевизора.
- Режим синхронизированного управления остается включенным даже при переключении входа ресивера на компонент, не подключенный через HDMI.

О подключениях к изделию другого производителя, поддерживающего функцию Управление по HDMI

Синхронизированные операции могут использоваться при подключении функции **Control** по HDMI ресивера с телевизором не производства Pioneer, поддерживающего функцию **Control** по HDMI. (Однако, в зависимости от телевизора, некоторые из функций **Control** по HDMI могут не работать.)

- При установке телевизора в режим ожидания, ресивер также устанавливается в режим ожидания. (Только при выборе входа для компонента, подключенного к ресиверу через HDMI, или во время просмотра телевизора)

- Звук телевизионных программ или внешнего источника, подключенного к телевизору, можно также выводить от подключенных к ресиверу громкоговорителей. (Если телевизор не поддерживает функцию возвратного аудиоканала через HDMI, для этого требуется подключение оптического цифрового кабеля, и др., в дополнение к кабелю HDMI.)

Нижеуказанные синхронизированные операции могут использоваться при подключении функции **Control** по HDMI ресивера к проигрывателю или рекордеру не производства Pioneer, поддерживающему функцию **Control** по HDMI.

- При запуске воспроизведения на проигрывателе или рекордере, вход ресивера переключается на вход HDMI, к которому подключен компонент.

См. вебсайт Pioneer для получения самой последней информации по моделям не производства Pioneer и поддерживающим функцию **Control** по HDMI изделиям.

Меры предосторожности по функции Управление по HDMI

- Подключите телевизор и компоненты (проигрыватель Blu-ray Disc и т.д.) напрямую к данному ресиверу. Разрыв прямого соединения с другими усилителями или преобразователем аудио-видео сигнала (например, с адаптером HDMI) может вызвать ошибки в работе.
- При установке функции **Control** ресивера на **ON**, даже если ресивер находится в режиме ожидания, можно выводить аудио и видеосигналы от проигрывателя через HDMI на телевизор без вывода звука от ресивера, но только при подключении совместимого с функцией **Control** по HDMI компонента (проигрыватель Blu-ray Disc, и др.) и совместимого телевизора. В таком случае, включается питание ресивера и высвечиваются индикаторы питания и **HDMI**.

Глава 8: Дополнительная информация

Устранение неисправностей

Неправильные действия пользователя могут повлечь за собой сбой и неполадки. Если вы считаете, что в компоненте возникли неисправности, проверьте следующие пункты. Осмотрите другие используемые компоненты и электроприборы, поскольку иногда причиной неполадок могут быть они. Если неполадку не удается классифицировать даже после выполнения действий, указанных ниже, обратитесь в ближайшую независимую сервисную компанию, уполномоченную компанией Pioneer для выполнения ремонта.

- В случае некорректной работы устройства, вызванной внешними воздействиями, например статическим электричеством, выньте вилку из электророзетки и вставьте ее снова, чтобы восстановить нормальные условия эксплуатации.

Общие сведения

Не включается питание.

- Выньте вилку из электророзетки и вставьте ее снова.
- Убедитесь, что оголенные жилы кабелей громкоговорителей не соприкасаются с задней панелью устройства. В противном случае это может стать причиной автоматического отключения ресивера.

Ресивер неожиданно выключается.

- Когда работает функция Auto Power Down (автоматическое отключение питания), питание будет автоматически отключаться, если ресивер не работал в течение нескольких часов. Проверьте настройку для функции Auto Power Down (автоматическое отключение питания) (см. *Меню Auto Power Down (автоматическое отключение питания)* на стр. 30).
- Приблизительно через минуту (в это время включить устройство будет нельзя) снова включите ресивер. Если сообщение не исчезнет, обратитесь в сервисный центр, уполномоченный компанией Pioneer.

Питание внезапно включается или отключается, или внезапно изменяется вход (Когда включена функция Control по HDMI).

- Это происходит из-за синхронизированного управления благодаря функции **Control** по HDMI. Если синхронизированное управление не требуется, установите

функцию **Control** по HDMI на **OFF** (см. *HDMI Setup* на стр. 31).

На дисплее отображается индикация OVERHEAT (ПЕРЕГРЕВ), и питание отключается.

- Температура внутри устройства превысила допустимое значение. Попробуйте переместить устройство в другое место для улучшения вентиляции (см. стр. 2).
- Уменьшите громкость.

На дисплее отображается индикация TEMP, и уровень громкости уменьшается.

- Температура внутри устройства превысила допустимое значение. Попробуйте переместить устройство в другое место для улучшения вентиляции (см. стр. 2).
- Уменьшите громкость.

После выбора функции входа звук не выводится.

- Для увеличения громкости используйте регулятор **VOL +/-**.
- Нажмите кнопку **MUTE** для включения звука.
- Убедитесь в правильности подключения компонента (см. *Подключение оборудования* на стр. 9).
- Проверьте настройки аудиовыхода компонента-источника.
- См. инструкцию по эксплуатации, прилагаемую к компоненту-источнику.

После выбора функции входа изображение отсутствует.

- Убедитесь в правильности подключения компонента (см. *Подключение оборудования* на стр. 9).
- Для подключения к данному ресиверу используйте видеокабели такого же типа, как для компонента-источника и телевизора (см. раздел *Подключение видеовыходов* на стр. 12).
- Проверьте *Меню назначения входов* на стр. 30, чтобы убедиться в том, что назначен правильных выход.
- Выбран неверный видеовыход на телевизоре или мониторе. Для получения подробных сведений см. инструкцию по эксплуатации, прилагаемую к телевизору.

Отсутствует звук из низкочастотного громкоговорителя.

- При использовании активного низкочастотного громкоговорителя проверьте, подключен ли низкочастотный громкоговоритель.
- Если низкочастотный громкоговоритель имеет регулятор громкости, убедитесь, что он находится не в нулевом положении.
- Используемый источник сигнала Dolby Digital или DTS может не иметь канала низкочастотных эффектов (LFE).
- Смените настройку низкочастотного громкоговорителя, как описано в *Speaker Setting (Настройка громкоговорителей)* на стр. 28, на **YES** или **PLUS**.
- Переключите *LFE ATT (Аттенуатор низкочастотных эффектов)* на стр. стр. 25 на **0dB** или **-5dB**.

Отсутствует звук из центральных громкоговорителей или громкоговорителей объемного звучания.

- Правильно подключите громкоговорители (см. стр. 10).
- См. *Speaker Setting (Настройка громкоговорителей)* на стр. 28 для проверки настройки громкоговорителей.
- Для проверки уровней громкоговорителей см. *Channel Level (Уровень канала)* на стр. 29.

Эффект функции Phase Control (Управление фазой) не ощущается.

- Если необходимо, проверьте, установлен ли регулятор низкочастотного фильтра низкочастотного громкоговорителя в положение **Выкл.** или выбрана настройка высшей частоты разделения фильтра. Если низкочастотный громкоговоритель имеет настройку PHASE, выберите параметр 0° (или, в зависимости от используемого низкочастотного громкоговорителя, по вашему мнению обеспечивающую наилучшее общее влияние на звучание).
- Убедитесь в правильности настройки расстояния до всех громкоговорителей (см. *Speaker Distance (Расстояние до громкоговорителей)* на стр. 29).

Сильные помехи в радиопередачах.

- Подключите антенну (стр. 14) и отрегулируйте расположение для наилучшего приема.
- Прокладывайте все свободные кабели на достаточном расстоянии от разъемов и проводов антенны.
- Полностью растяните проволочную антенну FM диапазона, расположите для лучшего приема и прикрепите ее к стене (или подключите внешнюю антенну FM).
- Подсоедините дополнительную комнатную или наружную антенну AM диапазона (см. стр. 15).
- Отключите оборудование, которое может служить источником помех, или увеличьте расстояние между ним и ресивером (отодвиньте антенну от оборудования, которое создает помехи).

Радиостанции не выбираются автоматически.

- Подсоедините наружную антенну (см. стр. 15).

Помехи при воспроизведении на кассетном магнитофоне.

- Увеличьте расстояние между кассетным магнитофоном и ресивером, до тех пор, пока помехи не исчезнут.

При воспроизведении программного диска с системой DTS звук не выводится или воспроизводится с помехами.

- Проверьте правильность настроек проигрывателя и/или включен ли вывод сигнала DTS. Для получения подробных сведений см. инструкцию по эксплуатации, прилагаемую к проигрывателю DVD.

Между громкоговорителями и низкочастотным громкоговорителем почему-то слышится задержка.

→ См. раздел *Автоматическая настройка объемного звучания (MCACC)* на стр. 16 для повторной настройки системы при помощи функции MCACC (это автоматически компенсирует задержку звучания низкочастотного громкоговорителя).

После автоматической настройки MCACC параметр размера громкоговорителей (LARGE или SMALL) оказывается неправильным.

→ Причиной низкочастотного шума может быть кондиционер или двигатель. Выключите все бытовые приборы в помещении и запустите автоматическую настройку MCACC снова.

Не работает пульт дистанционного управления.

→ Замените элементы питания (см. стр. 8).

→ Пульт следует использовать на расстоянии не более 7 м и под углом не более 30 градусов от датчика дистанционного управления на передней панели (см. раздел стр. 8).

→ Устраните имеющиеся препятствия или выберите для управления другую позицию.

→ Не подвергайте датчик дистанционного управления воздействию направленного света.

Дисплей затемнен или выключен.

→ Несколько раз нажмите кнопку **DIMMER**, чтобы восстановить настройки по умолчанию.

Дисплей передней панели без видимой причины перекладывается на другие различные индикации.

→ Это происходит из-за того, что работает режим демонстрации дисплея. Для отключения режима демонстрации дисплея, нажмите любую кнопку, чтобы вернуться кначальному дисплею, или установите режим **FL Demo Mode** на **OFF** (см. *Меню FL Demo Mode (режим демонстрации)* на стр. 30).

Устройство с беспроводным интерфейсом Bluetooth не подключается или не работает. Не воспроизводится или прерывается звук на устройстве с беспроводным интерфейсом Bluetooth.

→ Проверьте, нет ли рядом с аппаратом источников электромагнитного излучения в диапазоне 2,4 ГГц (микроволновые печи, устройства с поддержкой беспроводной локальной сети или с интерфейсом Bluetooth). Если рядом с аппаратом есть такой источник, установите аппарат подальше от него. Или же отключите источник электромагнитного излучения.

→ Проверьте, не слишком ли далеко находится устройство с беспроводным интерфейсом Bluetooth от аппарата, и нет ли между устройством с беспроводным интерфейсом Bluetooth и аппаратом каких-либо препятствий. Расположите устройство с беспроводным интерфейсом Bluetooth и аппарат так, чтобы расстояние между ними не превышало 10 м, и между ними не было препятствий.

→ Проверьте, правильно ли подключен АДАПТЕР Bluetooth к терминалу **ADAPTER PORT** устройства.

→ Устройство с беспроводным интерфейсом Bluetooth может быть не переключено в режим поддержки беспроводной связи Bluetooth. Проверьте настройки устройства с беспроводным интерфейсом Bluetooth.

→ Проверьте правильность соединения. Настройки соединения были удалены из аппарата или устройства с беспроводным интерфейсом Bluetooth. Сбросьте настройки «сопряжения».

→ Проверьте правильность профиля. Используйте устройство с беспроводным интерфейсом Bluetooth, которое поддерживает профили A2DP и AVRCP.

HDMI

Изображение или звук отсутствуют.

→ Если при непосредственном подключении компонента HDMI к монитору проблема сохранится, обратитесь к инструкции по эксплуатации компонента или монитора или к изготовителю.

Изображение отсутствует.

→ Видеосигналы, которые вводятся с разъема аналогового видеосигнала, будут выводиться с разъема HDMI, которые вводятся с разъема HDMI, будут выводиться с разъема аналогового видеосигнала. Необходимо согласовать тип кабеля между входом и выходом.

→ В зависимости от настроек выхода компонента-источника, он может воспроизводить видеоформат, отображение которого невозможно. Измените настройки выхода источника или установите соединение с помощью разъемов композитного видео.

→ Этот ресивер совместим с HDCP. Убедитесь, что подключаемые компоненты также HDCP-совместимы. Если нет, подключите их с помощью разъемов композитного видео.

→ В зависимости от подключенного компонента-источника возможно, что он не будет работать с данным ресивером (даже если он совместим с HDCP). В этом случае подключите источник к ресиверу с помощью разъемов композитного видео.

→ Если видеоизображение не отображается на телевизоре, попробуйте отрегулировать настройку разрешения, Deep Color или другую настройку для компонента.

→ Для вывода сигналов в режиме Deep Color, с помощью кабеля HDMI (High Speed HDMI® Cable), подключите данный ресивер к компоненту или телевизору с функцией Deep Color.

Не отображается экран дисплея (главное меню и т.д.).

→ Экранный дисплей не появится, если подключение к используемому телевизору выполнено с помощью выхода HDMI. При настройке системы используйте композитные подключения.

Звук отсутствует или неожиданно прекращается.

→ Проверьте, что для параметра аудио установлено значение **HDMI AMP/THRU** (см. стр. 24).

→ Если компонент – устройство DVI, используйте для подключения звука отдельное соединение.

→ Передачи цифровых аудиосигналов в формате HDMI требуют больше времени для распознавания. В связи с этим, может возникать пропадание аудиосигнала при переключении между аудиоформатами или начале воспроизведения.

→ Включение/отключение устройства, подключенного к разъему HDMI OUT этого устройства во время воспроизведения, или отсоединение/подсоединение кабеля HDMI во время воспроизведения, может вызвать помехи или прерывание звука.

Синхронная работа невозможна с использованием функции Control по HDMI.

→ Проверьте подключения HDMI.

→ Мог быть поврежден кабель.

→ Выберите **ON** для настройки функции **Control** по HDMI (см. *HDMI Setup* на стр. 31).

→ Включите питание телевизора и затем включите питание данного прибора.

→ Установите настройку функции Control with HDMI телевизора на on (см. инструкции по эксплуатации телевизора).

Важные сведения о подключении HDMI

Иногда невозможно пропустить HDMI сигнал через этот ресивер (это зависит от подключенного HDMI компонента, обратитесь к изготовителю за сведениями о совместимости с HDMI).

Если не удается правильно пропустить сигналы HDMI через ресивер (от компонента), попробуйте подключиться следующим образом.

Конфигурация

Подключите HDMI компонент напрямую к дисплею кабелем HDMI. Затем используйте наиболее подходящее подключение (рекомендуется использовать цифровое) для передачи звука на ресивер. Подробнее о подключении звука см. в инструкции по эксплуатации. При использовании этой конфигурации устанавливайте минимальную громкость.

Примечание

- В зависимости от компонента, аудиовыход может ограничиваться до количества каналов, доступных на подключенном дисплее (например, функции ограничения стереофонического аудиосигнала уменьшают аудиовыход до 2 каналов для монитора).
- Для переключения входного источника, требуется переключить функции и на ресивере и на дисплее.

- Так как звучание на дисплее приглушается при использовании подключения HDMI, требуется отрегулировать уровень громкости дисплея при каждом переключении функций источников входа.

Сброс параметров ресивера (перезагрузка)

Выполните следующую процедуру для сброса всех настроек ресивера до значений по умолчанию, установленных на заводе. Используйте для этого кнопки и регуляторы на передней панели.

1 Переведите ресивер в режим ожидания.

2 Нажать и удерживать кнопку INPUT SELECTOR на передней панели дольше пяти секунд, и затем нажать кнопку BD на пульте ДУ.

3 При появлении на дисплее индикации RESET? нажмите кнопку AUTO/DIRECT.

На дисплее отобразится индикация ОК?.

4 Для подтверждения нажмите ALC/STANDARD.

На дисплее отображается индикация ОК, означающая, что для настроек ресивера были восстановлены значения по умолчанию.

Внимание

- Если функция **Control** по HDMI установлена на **ON**, устройство нельзя переустановить. В этом случае, выполните переустановку, выключив (**OFF**) функцию **Control** по HDMI, или переключив устройство в режим ожидания при выключении питания подключенных устройств, и выполняя при этом переустановку после выключения индикатора HDMI на передней панели.

Чистка устройства

- Для удаления грязи или пыли используйте мягкую и сухую ткань.
- Если поверхности загрязнены, протрите их мягкой тканью, смоченной в нейтральном моющем средстве, разбавленном пятью или шестью частями воды, и тщательно отжмой, затем еще раз протрите сухой тканью. Не используйте полироль и моющие средства для мебели.
- Никогда не используйте для ухода за этим устройством и рядом с ним разбавители, бензин, инсектицидные аэрозоли или другие химические вещества, так как они могут повредить поверхность.

Спецификации

Аудио секция

Номинальная выходная мощность	
Фронтальный, центральный, объемный	100 Вт на канал (1 кГц, 4 Ω, 1 %)
Низочастотный громкоговоритель	100 Вт (30 Гц, 4 Ω, 1 %)
Коэффициент нелинейных искажений	0,06 % (20 Гц до 20 кГц, 8 Ω, 50 Вт/кан.)
Частотная характеристика (вход ANALOG, режим Pure Direct)	10 Гц до 20 кГц ± 3 дБ
Гарантированный импеданс громкоговорителя	4 Ω до 16 Ω
Вход (Чувствительность/Сопротивление)	200 мВ/47 кΩ
Соотношение сигнал-шум (IHF, короткозамкнутый, сеть A)	90 дБ

Видео секция

Уровень сигнала (Композитный) 1 Вp-p (75 Ω)

Секция тюнера

Частотный диапазон (FM)	87,5 МГц до 108 МГц
Вход антенны (FM)	75 Ω несбалансированный
Частотный диапазон (AM)	531 кГц до 1602 кГц
Антенна (AM)	Рабочая антенна

Секция цифрового входа/выхода

Терминал HDMI	Тип А (19-контактный)
Тип вывода HDMI	5 В, 100 мА
Терминал ADAPTER PORT	5 В, 100 мА

Остальное

Требования к питанию	
	220 В до 230 В переменного тока, 50 Гц/60 Гц
Потребление электроэнергии	70 Вт
В режиме ожидания	0,5 Вт (Функция Control по HDMI (Управление по HDMI): ON (ВКЛ))
	0,45 Вт (Функция Control по HDMI (Управление по HDMI): OFF (ВЫКЛ.))
Размеры	435 мм (Ш) x 85 мм (В) x 317 мм (Г)
Вес (без упаковки)	4,2 кг

Комплектация

Микрофон (для настройки Авто МСАСС)	1
Пульт дистанционного управления	1
Сухие батареи (размер AAA IEC R03)	2
Рабочая антенна AM	1
Проволочная антенна FM	1
Гарантийный сертификат	1
Кабель питания	
Краткое руководство пользователя	
Брошюра по технике безопасности	
Данное руководство по эксплуатации	

Примечание

- Технические характеристики действительны при напряжении 230 В/50 Гц.
- Спецификации и конструкция могут быть изменены без предупреждения, в результате усовершенствования модели.

Изготовлено по лицензии компании Dolby Laboratories. «Dolby», «Pro Logic», «Surround EX» и знак в виде двойной буквы D являются товарными знаками компании Dolby Laboratories.

Произведено по лицензии согласно патенту США № 5,451,942; 5,956,674; 5,974,380; 5,978,762; 6,226,616; 6,487,535; 7,212,872; 7,333,929; 7,392,195; 7,272,567 и другим патентам США и всемирным патентам, действительным и находящимся на рассмотрении. DTS и символ являются зарегистрированными торговыми марками, а логотипы DTS-HD, DTS-HD Master Audio и DTS – торговыми марками DTS, Inc. Издание содержит программное обеспечение. © DTS, Inc. Все права защищены.

iPod является торговым знаком компании Apple Inc., зарегистрированным в США и других странах.

Примечание:

В соответствии со статьей 5 Закона Российской Федерации "О защите прав потребителя" и Указанием Правительства Российской Федерации № 720 от 16 июня 1997 года корпорация Pioneer Europe NV устанавливает условие на следующую продолжительность срока службы официально поставляемых на Российский рынок товаров.

Аудио и видеоборудование: 7 лет

Переносное аудиооборудование: 6 лет

Другое оборудование (наушники, микрофон и т.д.): 5 лет

Автомобильная электроника: 6 лет

D3-7-10-6_A1_Ru

<http://www.pioneer-rus.ru>

<http://www.pioneer.eu>

© PIONEER CORPORATION, 2011.

Все права защищены.

PIONEER CORPORATION

1-1, Shin-ogura, Saiwai-ku, Kawasaki-shi, Kanagawa 212-0031, Japan

Корпорация Пайонир

1-1, Син-Огура, Сайвай-ку, г. Кавасаки, префектура Канагава, 212-0031, Япония

Импортер: ООО "ПИОНЕР РУС"

125040, Россия, г. Москва, ул. Правды, д.26 Тел.: +7(495) 956-89-01

PIONEER ELECTRONICS (USA) INC.

P.O. BOX 1540, Long Beach, California 90801-1540, U.S.A. TEL: (800) 421-1404

PIONEER ELECTRONICS OF CANADA, INC.

340 Ferrier Street, Unit 2, Markham, Ontario L3R 2Z5, Canada TEL: 1-877-283-5901, 905-479-4411

PIONEER EUROPE NV

Haven 1087, Keetberglaan 1, B-9120 Melsele, Belgium TEL: 03/570.05.11

PIONEER ELECTRONICS ASIACENTRE PTE. LTD.

253 Alexandra Road, #04-01, Singapore 159936 TEL: 65-6472-7555

PIONEER ELECTRONICS AUSTRALIA PTY. LTD.

5 Arco Lane, Heatherton, Victoria, 3202, Australia, TEL: (03) 9586-6300

PIONEER ELECTRONICS DE MEXICO S.A. DE C.V.

Bldv.Manuel Avila Camacho 138 10 piso Col.Lomas de Chapultepec, Mexico, D.F. 11000 TEL: 55-9178-4270

K002_B4_Ru

<6517-00000-033-0S>